



10,000mAh Wireless Power Bank with built-in Lightning/Type-C Cables
Compatible with Qi2/MagSafe/Apple Watch



Quick Start Guide
AQ2PBW10KF

qsg Q10676 Copyright © 2025 Aluratek, Inc. All Rights Reserved.

Product Highlights

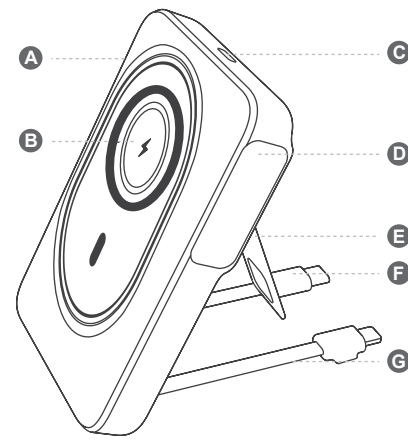

- A. Power Button
- B. Wireless Charger
- C. Type-C Charging Port
- D. OLED Display
- E. Charger Stand
- F. Type-C Cable
- G. Lightning Cable

Operation

Charging the power bank

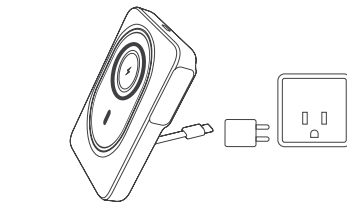

Connect the attached Type-C cable on the power bank to a USB-C power adapter (not included).

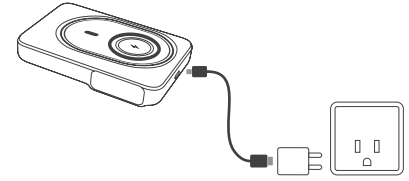

Or, connect a USB-C charging cable to the USB port of a USB Power adapter. (cable and adapter not included)

Operation

Charging a device wirelessly

Power Button
Press the power button once to turn on the power bank. The display screen will light up and the wireless charging mode will be activated. Double click the power button to turn off the power bank.

Charging an iPhone / Apple Watch
Place the MagSafe portion of the phone or watch over the "⚡" icon on the power bank. You will feel it snap seamlessly and securely into place. Your device will begin charging. If the device is not charging, press the power button to activate wireless charging.

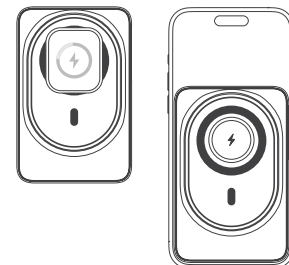

Operation

Charging a smartphone

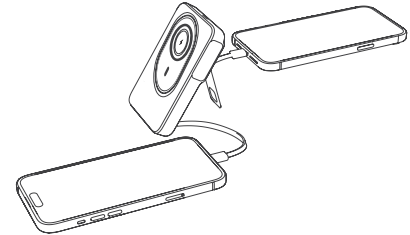

Connect a smartphone to either the Type-C cable or the Lightning cable. Two phones may be charged at the same time.

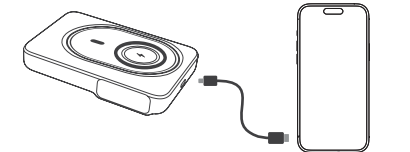

Or, you can use a Type-C charging cable for your phone and insert into the Type-C port on the power bank.

Operation

Simultaneous Charging

You can charge 3 devices (wireless, Type-C and Lightning) at the same time, all while charging the power bank.

Note: When the power bank is completely drained, the display screen will turn off. Please wait a few minutes after charging the power bank for display to turn on again.

Display Screen Status

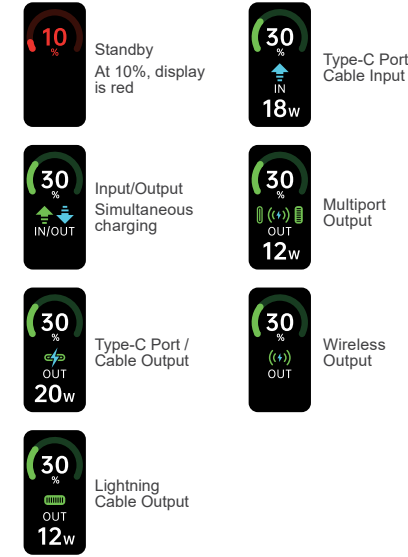

Radio and TV Interference Statement

WARNING!!! This equipment has been tested and found to comply with the limits of a Class B digital device, pursuant to part 15 of the FCC rules. These limits are designed to provide reasonable protection against harmful interference in a residential installation.

This equipment generates, uses and can radiate radio frequency energy and, if not installed and used in accordance with the instruction, may cause harmful interference to radio communications. However, there is no guarantee that interference will not occur in a particular installation. If this equipment does cause harmful interference to radio or television reception, which can be determined by turning the equipment off and on, the user is encouraged to try to correct the interference by whatever measures may be required to correct the interference.

Technical Support

If you need further assistance, please contact the Aluratek support department for troubleshooting prior to returning this device.

E-mail: support@aluratek.com
Web: aluratek.com/pages/contact
Local (Irvine, CA): 714-586-8730
Toll free: 1-866-580-1978

Warranty

Aluratek warrants this product against defect in material or workmanship for 1 YEAR from the date of purchase.

For more information, please visit: aluratek.com/pages/warranty



Batterie externe sans fil 10 000 mAh avec câbles Lightning/Type-C intégrés
Compatible avec Qi2/MagSafe/Apple Watch



Guide de démarrage rapide
AQ2PBW10KF

qsg Q10676 Copyright © 2025 Aluratek, Inc. Tous droits réservés.

Points forts du produit

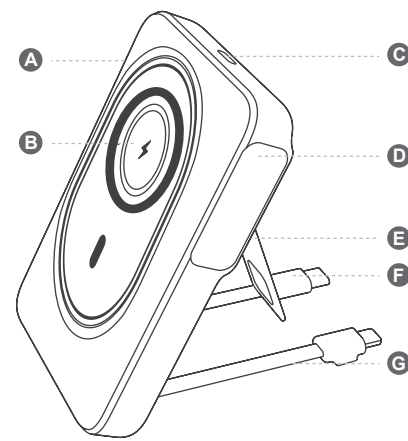

- A. Bouton d'alimentation
- B. Chargeur sans fil
- C. Port de charge Type-C
- D. Écran OLED
- E. Support de chargeur
- F. Câble Type-C
- G. Câble Lightning

Opération

Charger la banque d'alimentation

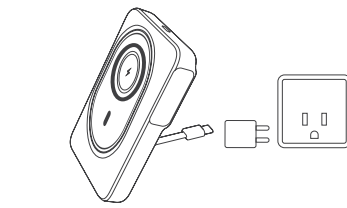

Connectez le câble Type-C fourni sur la banque d'alimentation à un adaptateur d'alimentation USB-C (non inclus).

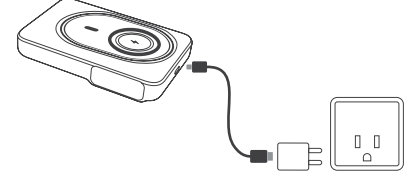

Ou connectez un câble de chargement USB-C au port USB d'un adaptateur secteur USB. (câble et adaptateur non inclus)

Opération

Charger un appareil sans fil

Bouton d'alimentation
Appuyez une fois sur le bouton d'alimentation pour allumer la batterie externe. L'écran s'allumera et le mode de charge sans fil sera activé. Double-cliquez sur le bouton d'alimentation pour éteindre la batterie externe.

Charger un iPhone / Apple Watch
Placez la partie MagSafe du téléphone ou surveillez l'icône "⚡" sur la batterie externe. Vous sentirez qu'elle s'enclenche parfaitement et solidement. Votre appareil commencera à se charger. Si l'appareil ne se charge pas, appuyez sur le bouton d'alimentation pour activer la charge sans fil.

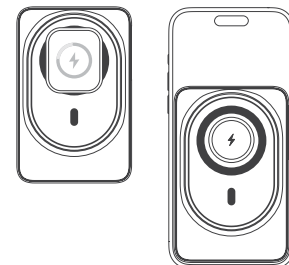

Opération

Charger un smartphone

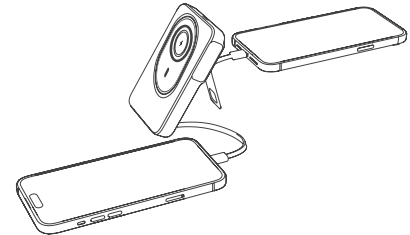

Connectez un smartphone au câble Type-C ou au câble Lightning. Deux téléphones peuvent être chargés simultanément.

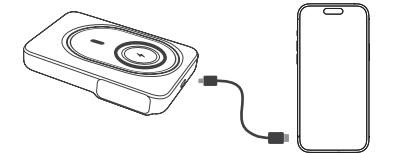

Ou, vous pouvez utiliser un câble de chargement de type C pour votre téléphone et l'insérer dans le port de type C de la banque d'alimentation.

Opération

Chargement simultané

Vous pouvez charger 3 appareils (sans fil, Type-C et Lightning) simultanément, tout en chargeant la batterie externe.

Remarque : Lorsque la batterie externe est complètement déchargée, l'écran s'éteint. Veuillez patienter quelques minutes après la charge pour que l'écran se rallume.

Afficher l'état de l'écran

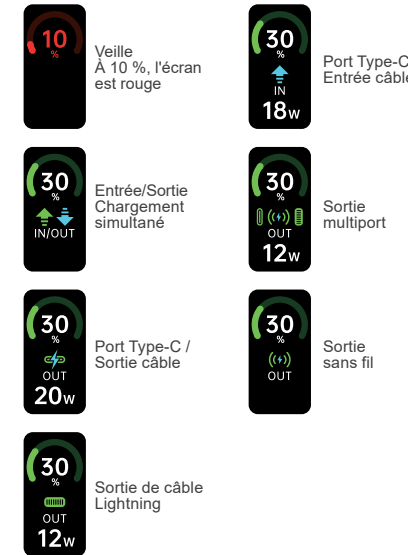

Déclaration sur les interférences radio et TV

AVERTISSEMENT !!! Cet équipement a été testé et jugé conforme aux limites d'un appareil numérique de classe B, conformément à la partie 15 des règles de la FCC. Ces limites sont conçues pour fournir une protection raisonnable contre les interférences nuisibles dans une installation résidentielle.

Cet équipement génère, utilise et peut émettre de l'énergie radiofréquence et, s'il n'est pas installé et utilisé conformément aux instructions, il peut provoquer des interférences nuisibles aux communications radio. Cependant, il n'y a aucune garantie que des interférences ne se produiront pas dans une installation particulière. Si cet équipement provoque des interférences nuisibles à la réception radio ou télévision, ce qui peut être déterminé en éteignant et en allumant l'équipement, l'utilisateur est encouragé à essayer de corriger les interférences par toutes les mesures nécessaires pour corriger les interférences.

Assistance technique

Si vous avez besoin d'aide supplémentaire, veuillez contacter le service d'assistance d'Aluratek pour le dépannage avant de retourner cet appareil.

E-mail: support@aluratek.com
Web: aluratek.com/pages/contact
Local (Irvine, CA): 714-586-8730
Sans frais: 1-866-580-1978

Garantie

Aluratek garantit ce produit contre tout défaut de matériau ou de fabrication pendant 1 AN à compter de la date d'achat.

Pour plus d'informations, veuillez visiter : aluratek.com/pages/warranty