

amazon basics

100 ml Ultrasonic Aromatherapy Essential Oil
Aroma Diffuser

Diffuseur d'Arômes à Ultrasons de 100 ml pour
Aromathérapie par Huiles Essentielles

100 ml Ultraschall-Aromatherapie-Diffusor für
Ätherisches Öl

Diffusore Aroma Olio Essenziale per Aromaterapia ad
Ultrasuoni 100 ml

Difusor Ultrasónico de Aromas de Aceite
Esencial para Aromaterapia de 100 ml

100 ml Ultrasonne Aromatherapie
Geurverspreider met Etherische Olie



English	3
Français	28
Deutsch	53
Italiano	78
Español	99
Nederlands	121

B07Y9Y3J6V, B07Y9X8QHC, B07Y9YSJRH, B07Y9X8QHP,
B07Y9YH7LK, B07Y9ZDFGF, B07Y9YM9P2, B07Y9YSJSQ,
B07Y9YJ99X, B07Y9XBJ9Q, B07Y9WZK3C, B07ZP7M85P,
B07ZP8CLHY, B07ZP7SDVM, B07ZP6SH73, B07ZP7GN32,
B07ZP7R6F2, B07ZP84QLM, B07ZP84ND9, B07ZP7BXM9,
B07ZP7NG7S, B07ZP7XPQS, B07ZP92QLR, B07ZP9JDB7,
B07ZP9MFVT, B07ZP9BMRG, B07ZP9Q9NV, B07ZP99NHK,
B07ZP9BMRP, B07ZP9G94N, B07ZPBKTFV, B07ZP99K9D,
B07ZP9Q9PL

IMPORTANT SAFETY INSTRUCTIONS



Read these instructions carefully and retain them for future use. If this product is passed to a third party, then these instructions must be included.

When using electrical appliances, basic safety precautions should always be followed to reduce the risk of fire, electric shock, and/or injury to persons including the following:

- Read all the instructions before using the product.
- Do not put fingers or hands into the product.
- Do not use pure essential oils or homemade fragrances without water.

For North America:

⚠ CAUTION Risk of electric shock! Do not overfill the product.

⚠ CAUTION Risk of electric shock!

Disconnect from the power supply before cleaning the product.

- The power cord should be arranged so that it will not drape over the counter where it can be pulled on by children or tripped over.
- To disconnect, turn product off, then remove the plug from the power supply.
- Always unplug the product from the power supply immediately after using and before cleaning.
- Keep this product out of reach of children.
- Never drop or insert any object into the opening for mist nozzle / mist nozzle.
- Stop using this product if there is an unusual noise or smell.

- The product is only to be used with the recommended vaporizing medium. The use of other substances may give rise to a toxic or fire risk.
- Only essential oils/fluids meeting the national health requirements may be used.

For European Union:

- This appliance can be used by children aged from 8 years and above and persons with reduced physical, sensory or mental capabilities or lack of experience and knowledge if they have been given supervision or instruction concerning use of the appliance in a safe way and understand the hazards involved.

- Children shall not play with the appliance.
- Cleaning and user maintenance shall not be made by children without supervision.
- Unplug the appliance during filling and cleaning.
- Care should be taken when using the appliance due to the emission of hot water vapour.
- Use this appliance only with the provided power adapter (24 V $\overline{=}$; 0.5 A).

- To prevent impermissible heating, do not cover the power adaptor and the appliance during use.
- The light source contained in this appliance may only be replaced by the manufacturer or his service agent or a similarly qualified person.
- The product is only to be used with the recommended vaporizing medium. The use of other substances may give rise to a toxic or fire risk.
- Only essential oils/fluids meeting the national health requirements may be used.

READ AND SAVE THESE INSTRUCTIONS

Explanation of Symbols



This symbol stands for “Conformité Européenne”, which means “Conformity with EU-directives”. With the CE-marking the manufacturer confirms that this product complies with applicable European directives and regulations.

Intended Use

- This product is intended for adding moisture to the air, and diffusing essential oils or homemade fragrances' aroma with LED color lights.
- This product is intended for private use only. It is not intended for commercial use.
- This product is intended to be used in dry indoor areas only.
- Do not use the product as a medical respirator or humidifier.
- No liability will be accepted for damages resulting from improper use or non-compliance with these instructions.

Product Description

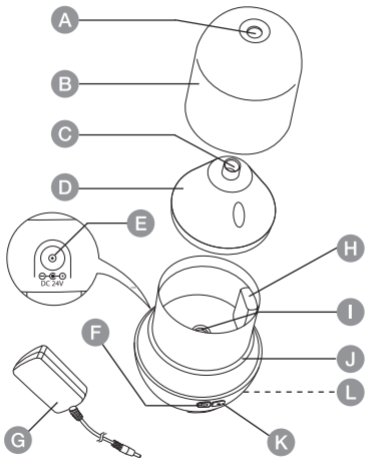

- A Opening for mist nozzle
- B Plastic housing
- C Mist nozzle
- D Tank cap
- E DC power input socket
- F Power button
- G Power adapter
- H Maximum water level
- I Ultrasonic plate
- J Water tank
- K Light/Mode button
- L Air intake

Before First Use

- Check the product for transport damages.
- Remove all the packing materials.
- Clean the product before first use.
- Before connecting the power adapter to the power supply, check that the power supply voltage and current rating corresponds with the power supply details shown on the power adapter rating label.

⚠ DANGER **Risk of suffocation!** Keep any packaging materials away from children – these materials are a potential source of danger, e.g. suffocation.

Operation

Filling the water tank

⚠ CAUTION Risk of electric shock!

Disconnect the product from the power supply before filling the water tank (J).

NOTICE Do not exceed the maximum tank capacity of 3.4 fl oz (100 ml).

NOTICE The product does not operate without any water in the water tank (J).

- Remove the plastic casing (B) and the tank cap (D).
- Fill the water tank (J) with cool distilled water to the water line (H).
- Put few drops of an essential oil or homemade fragrance (not provided) into the water.

⚠ CAUTION Risk of product damage! Do not fill water through the scented air outlet (A) / mist nozzle (C) without first removing the plastic housing (B) / tank cap (D).

- Place the tank cap (D) on the water tank (J).
- Wipe the water tank (J) dry and place the plastic casing (B) back on the main body.

NOTICE If the water level is too low, the product is switched off automatically. Refill the water tank (J).

NOTICE Use only 100 % natural essential oil or homemade fragrances. Chemical fragrances or spices may cause malfunction.

Connecting the power adapter

- Connect the 3 mm plug of the power adapter (G) to the DC power input socket (E) on this product.
- Connect the power adapter to a household socket-outlet.

Operation

- To switch on the product and start diffusion, press the power button (F) once.
- To switch off the product, press the power button (F) once again.

Operation Modes

The following modes are available by pressing the Light/Mode button (K) when the product is operating:

- The LED lights switch on and change in the order: red, purple, blue, pink, white, green, and orange continuously.
- No-color diffusion mode: Press the Light/Mode button (K) once more. The product switches off all LED lights while continues to diffuse.

Pressing LIGHT button	Function
1 st	7 colors of LED lights change automatically.
2 nd	Freezes the current LED light color as the chosen steady light.
3 rd	LED lights off.

- Periodic diffusion mode: Press the light/mode button (K) for 2 seconds in any color mode. The product operates and pauses at alternate intervals (30 seconds).

NOTICE The LED light switches off automatically when the power button (F) is switched off.

Emptying water

- To empty the water tank, pour the remaining water from the side printed with “**DRAIN SIDE**”. Do not pour via the opening for mist nozzle (A) / mist nozzle (C).

NOTICE

Do not keep water in the water tank (H) when the product is not in use.

Cleaning and Maintenance

⚠ CAUTION **Risk of electric shock!** To prevent electric shock, unplug the power adapter before cleaning.

⚠ CAUTION **Risk of electric shock!** During cleaning do not immerse the power adapter in water or other liquids. Never hold the power adapter under running water.

Cleaning

- Rinse the water tank (J) with 1 tablespoon of citric acid and max 3.4 fl oz (100 ml) of hot water 160 °F (70 °C).
- Let the solution sit for 5 minutes. Pour out the solution.
- Wipe the water tank (J) with a soft cloth. Avoid the ultrasonic plate (I) and clean it with a cotton bud.
- Wipe off spilled essential oil or homemade fragrance on the surface with a soft cloth.
- Never use corrosive detergents, wire brushes, abrasive scourers, metal or sharp utensils to clean the product.

NOTICE Do not use other acids, enzymes or detergents for cleaning, which may cause malfunction.



NOTICE Clean the water tank (J) every 3 days.

Storage

- Store the product in its original packaging in a dry area. Keep away from children and pets.

Maintenance

- Essential oil or homemade fragrance should not get in contact with the surface of the product.

Troubleshooting

Problem	Solution
The product does not switch on.	Check if the power adapter (G) is connected to the socket-outlet. Check if the socket-outlet works. Check if the DC power input cable is connected. Refill the water tank (J).

Problem	Solution
Unpleasant odor.	Clean the water tank (J). Replace the water.
The power is on but no mist emitted.	Check if the DC power input cable is connected.
	Check the mist nozzle (C) for obstructions.
	Refill the water tank (J).
The product is leaking.	Check if the tank cap (D) is properly placed.
	Check if the water tank (J) is broken.

FCC – Supplier's Declaration of Conformity

Unique Identifier

B07Y9Y3J6V,
B07Y9X8QHC,
B07Y9YSJRH,
B07Y9X8QHP,
B07Y9YH7LK,
B07Y9ZDFGF,
B07Y9YM9P2,
B07Y9YSJSQ,
B07Y9YJ99X,
B07Y9XBJ9Q,
B07Y9WZK3C -
100 ml Ultrasonic
Aromatherapy
Essential Oil
Aroma Diffuser

Responsible Party	Amazon.com Services LLC.
U.S. Contact Information	410 Terry Ave N. Seattle, WA 98109 USA
Telephone Number	(206) 266-1000

FCC Compliance Statement

This device complies with Part 18 of the FCC Rules.

NOTE: This equipment has been tested and found to comply with the limits for consumer device, pursuant to Part 18 of the FCC Rules. These limits are designed to provide reasonable protection against harmful interference in a residential installation.

This equipment generates, uses and can radiate radio frequency energy and, if not installed and used in accordance with the instructions, may cause harmful interference to radio communications. However, there is no guarantee that interference will not occur in a particular installation.

If this equipment does cause harmful interference to radio or television reception, which can be determined by turning the equipment off and on, the user is encouraged to try to correct the interference by one or more of the following measures:

- Reorient or relocate the receiving antenna.
- Increase the separation between the equipment and receiver.
- Connect the equipment into an outlet on a circuit different from that to which the receiver is connected.
- Consult the dealer or an experienced radio/TV technician for help.

Canada IC Notice

- CAN ICES-001 (*) / NMB-001 (*)

Disposal



The Waste Electrical and Electronic Equipment (WEEE) Directive aims to minimise the impact of electrical and electronic goods on the environment, by increasing re-use and recycling and by reducing the amount of WEEE going to landfill. The symbol on this product or its packaging signifies that this product must be disposed separately from ordinary household wastes at its end of life. Be aware that this is your responsibility to dispose of electronic equipment at recycling centers in order to conserve natural resources.

Each country should have its collection centers for electrical and electronic equipment recycling. For information about your recycling drop off area, please contact your related electrical and electronic equipment waste management authority, your local city office, or your household waste disposal service.

Specifications

Input ratings:	24 V  , 0.5 A
Water tank capacity:	3.4 fl oz +/- 0.2 fl oz (100 ml +/- 6 ml)
Lighting:	4 x LED bulbs
Net weight:	US: approx. 9.1 oz (258 g) UK: approx. 10.1 oz (285 g) EU: approx. 9.8 oz (277 g)
Dimensions (W x H x D):	approx. 3.54 x 5.39 x 3.54" (90 x 137 x 90 mm)

Power adapter

Power rating:	US: 100–130 V~, 50/60 Hz EU and UK: 100–240 V~, 50/60 Hz
Cord length:	70.9" (180 cm)

Feedback and Help

Love it? Hate it? Let us know with a customer review.

AmazonBasics is committed to delivering customer-driven products that live up to your high standards. We encourage you to write a review sharing your experiences with the product.



US: [amazon.com/review/
review-your-purchases#](https://amazon.com/review/review-your-purchases#)

UK: [amazon.co.uk/review/
review-your-purchases#](https://amazon.co.uk/review/review-your-purchases#)



US: [amazon.com/gp/help/customer/
contact-us](https://amazon.com/gp/help/customer/contact-us)

UK: [amazon.co.uk/gp/help/customer/
contact-us](https://amazon.co.uk/gp/help/customer/contact-us)

CONSIGNES DE SÉCURITÉ IMPORTANTES



Veillez lire attentivement les présentes instructions et les conserver afin de pouvoir vous y référer ultérieurement. En cas de cession de ce produit à un tiers, le présent manuel d'utilisation doit également lui être remis.

Lorsque vous utilisez des appareils électriques, vous devez toujours prendre des mesures de sécurité de base afin de réduire tout risque d'incendie, d'électrocution et/ou de blessures corporelles.

Ces précautions incluent notamment les suivantes :

- Lisez l'ensemble des instructions avant d'utiliser le produit.
- N'introduisez pas vos doigts ou vos mains dans le produit.

- N'utilisez pas d'huiles essentielles pures ni de parfums faits maison sans eau.

Pour l'Amérique du Nord :

⚠ ATTENTION Risques d'électrocution !

Ne remplissez pas trop le produit.

⚠ ATTENTION Risques d'électrocution !

Produit à débrancher du réseau secteur avant son nettoyage.

- Le câble d'alimentation doit être disposé de façon à ce qu'il ne puisse pas dépasser du plan de travail, là où il pourrait être tiré par des enfants ou causer des chutes.
- Pour débrancher, éteignez d'abord le produit, puis débranchez la fiche du réseau secteur.
- Débranchez toujours le produit de l'alimentation électrique immédiatement après l'utilisation et avant le nettoyage.
- Gardez ce produit hors de la portée des enfants.

- Ne laissez jamais tomber d'objet sur l'ouverture de la buse de brumisation ou la buse de brumisation ni n'insérez aucun objet à l'intérieur de celles-ci.
- Cessez d'utiliser ce produit s'il produit un bruit ou si une odeur inhabituelle s'en dégage.
- Le produit ne doit être utilisé qu'avec le produit à vaporiser recommandé. L'utilisation d'autres substances peut entraîner une réaction toxique ou un risque d'incendie.
- Seules les huiles/liquides essentiels répondant aux exigences sanitaires en vigueur dans le pays concerné peuvent être utilisés.

Pour l'Union Européenne :

- Cet appareil peut être utilisé par des enfants de 8 ans et plus et par des personnes ayant des capacités physiques, sensorielles ou mentales réduites ou manquant d'expérience et de connaissances, à condition qu'ils soient surveillés ou aient reçu les instructions concernant l'utilisation de l'appareil en toute sécurité et qu'ils comprennent les dangers encourus.

- Les enfants ne doivent pas jouer avec cet appareil.
- Le nettoyage et l'entretien par l'utilisateur ne doivent pas être effectués par des enfants sans surveillance.
- Débranchez l'appareil pendant le remplissage et le nettoyage.
- Lors de l'utilisation de l'appareil, il faut être prudent en raison de l'émission de vapeur d'eau chaude.
- N'utilisez cet appareil qu'avec l'adaptateur secteur fourni (24 V $\overline{=}$; 0,5 A).

- Pour éviter tout échauffement intempestif, ne couvrez pas l'adaptateur secteur ni l'appareil pendant l'utilisation.
- Le remplacement de la source lumineuse contenue dans cet appareil doit être confié exclusivement au fabricant, à son service de réparation ou à du personnel possédant les mêmes compétences.

- Le produit ne doit être utilisé qu'avec le produit à vaporiser recommandé. L'utilisation d'autres substances peut entraîner une réaction toxique ou un risque d'incendie.
- Seules les huiles/liquides essentiels répondant aux exigences sanitaires en vigueur dans le pays concerné peuvent être utilisés.

**LISEZ ET
CONSERVEZ CES
CONSIGNES**

Signification des Symboles



Ce symbole signifie « Conformité Européenne ». En apposant le marquage CE, le fabricant confirme que ce produit est conforme aux directives et réglementations européennes en vigueur.

Utilisation Prévue

- Ce produit est destiné à humidifier l'air et à diffuser des arômes d'huiles essentielles ou de parfums faits maison tout en produisant un éclairage à LED colorées.

- Ce produit est exclusivement destiné à un usage privé. Il n'est pas conçu pour un usage commercial.
- Ce produit est destiné à être utilisé exclusivement dans des environnements secs à l'intérieur.
- N'utilisez pas le produit comme respirateur ou humidificateur médical.
- Toute responsabilité sera déclinée en cas de dommages résultant d'une utilisation incorrecte de l'appareil ou du non-respect de ces instructions.

Description du Produit

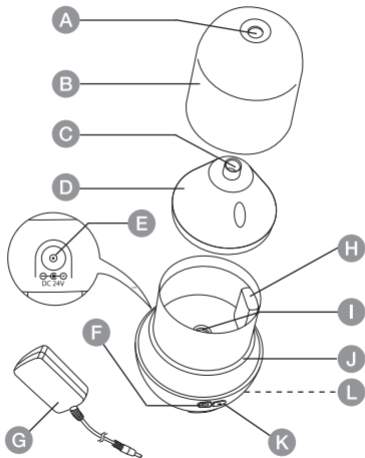

- A Ouverture de la buse de brumisation
- B Boîtier en plastique
- C Buse de brumisation
- D Bouchon du réservoir
- E Prise d'alimentation CC
- F Interrupteur
- G Adaptateur secteur
- H Niveau maximal d'eau
- I Plateau ultrasonique
- J Réservoir d'eau
- K Bouton d'Éclairage/de Mode
- L Entrée d'air

Avant La Première Utilisation

- Vérifiez que le produit ne présente pas de dommages dus au transport.
- Retirez tous les matériaux d'emballage.
- Nettoyez le produit avant la première utilisation.
- Avant de brancher l'adaptateur secteur sur la source d'alimentation électrique, vérifiez que la tension de la source d'alimentation électrique et la tension nominale correspondent aux spécifications d'alimentation figurant sur la plaque signalétique de l'adaptateur électrique.

⚠ DANGER **Risque d'étouffement !** Maintenez tous les matériaux d'emballage hors de la portée des enfants. Ces matériaux constituent une source de danger potentiel comme l'étouffement.

Utilisation

Remplissage du réservoir d'eau

⚠ ATTENTION Risques d'électrocution !

Débranchez le produit de la prise secteur avant de remplir le réservoir d'eau (J).

REMARQUE Ne dépassez pas le volume maximal du réservoir qui s'élève à 3,4 fl oz (100 ml).

REMARQUE Le produit ne fonctionne pas sans la présence d'eau dans le réservoir d'eau (J).

- Retirez le boîtier en plastique (B) et le bouchon du réservoir (D).
- Remplissez le réservoir d'eau (J) avec de l'eau froide distillée jusqu'au niveau maximal d'eau (H).
- Mettez quelques gouttes d'huile essentielle ou de parfum fait maison (non fournis) dans l'eau.

⚠ ATTENTION **Risque d'endommagement du produit !** Ne versez pas l'eau par le diffuseur d'air parfumé (A)/la buse de brumisation (C) sans avoir préalablement retiré le boîtier en plastique (B)/le bouchon du réservoir (D).

- Placez le bouchon du réservoir (D) sur le réservoir d'eau (J).
- Essuyez le réservoir d'eau (J) et remplacez le boîtier en plastique (B) sur le corps principal.

REMARQUE Lorsque le niveau d'eau est trop bas, le produit s'éteint automatiquement. Réapprovisionnez le réservoir en eau (J).

REMARQUE N'utilisez que des huiles essentielles 100 % naturelles ou des parfums faits maison. Les senteurs ou les épices chimiques peuvent causer des dysfonctionnements.

Raccordement de l'adaptateur secteur

- Raccordez la fiche 3 mm de l'adaptateur secteur (G) à la prise d'alimentation CC (E) de ce produit.
- Branchez l'adaptateur secteur à une prise secteur adaptée.

Utilisation

- Pour mettre le produit sous tension et démarrer la diffusion, pressez une fois l'interrupteur (F).
- Pour mettre le produit hors tension, pressez une fois l'interrupteur (F) une nouvelle fois.

Modes de Fonctionnement

Les modes suivants sont disponibles en pressant le bouton d'Éclairage/de Mode (K) lorsque le produit est en fonctionnement :

- Les LED s'allument et changent continuellement de couleur en suivant la séquence : rouge, violet, bleu, rose, blanc, vert et orange.

- Mode de diffusion sans éclairage coloré : Pressez une fois de plus le bouton d'Éclairage/de Mode (K). Le produit éteint toutes les LED tout en continuant à diffuser.

Pression sur le bouton LIGHT (Éclairage)	Fonction
1 ^{re}	L'éclairage LED parcourt 7 couleurs automatiquement
2 ^{de}	Maintient la couleur d'éclairage LED en cours comme couleur fixe choisie.
3 ^e	Désactivation des LED

- Mode de diffusion intermittent : pressez le bouton d'Éclairage/de Mode (K) pendant 2 secondes dans n'importe quel mode couleur. Le produit fonctionne puis s'arrête par intervalles (30 secondes).

REMARQUE

L'éclairage LED s'éteint automatiquement lorsque l'interrupteur (F) est positionné sur hors tension.

Vidange de l'eau

- Pour vider le réservoir d'eau, versez l'eau restante à partir de la face sur laquelle est imprimé « **DRAIN SIDE** » (Côté vidange). Ne vidangez pas par l'ouverture de la buse de brumisation (A) ou par la buse de brumisation (C).

REMARQUE

Ne laissez pas d'eau dans le réservoir d'eau (H) lorsque le produit n'est pas utilisé.

Nettoyage et Entretien

**ATTENTION**

Risques d'électrocution !

Pour éviter les décharges électriques, débranchez l'adaptateur secteur avant le nettoyage.

⚠ ATTENTION Risques d'électrocution !

Pendant le nettoyage, ne pas plonger l'adaptateur secteur dans l'eau ni dans tout autre liquide. N'exposez jamais l'adaptateur secteur à l'eau courante.

Nettoyage

- Lavez le réservoir d'eau (J) avec 1 cuillère à soupe d'acide citrique et max 3,4 fl oz (100 ml) d'eau chaude à 160 °F (70 °C).
- Laissez reposer la solution pendant 5 minutes. Videz la solution.
- Essuyez le réservoir d'eau (J) à l'aide d'un chiffon doux. Évitez le plateau ultrasonique (I) et nettoyez-le avec un coton-tige.
- Essuyez l'huile essentielle ou le parfum fait maison répandu sur la surface avec un chiffon doux.
- Ne jamais utiliser de détergents corrosifs, de brosses métalliques, de lavettes abrasives ou d'ustensiles tranchants ou en métal pour nettoyer le produit.

REMARQUE Pour le nettoyage, n'utilisez pas d'autres acides, enzymes ou détergents qui pourraient causer des dysfonctionnements.



REMARQUE Nettoyez le réservoir d'eau (J) tous les 3 jours.

Rangement

- Conservez le produit dans son emballage d'origine et dans un endroit sec. À tenir éloigné des enfants et des animaux domestiques.

Entretien

- L'huile essentielle ou le parfum fait maison ne doit pas entrer en contact avec les surfaces du produit.

Dépannage

Problème	Solution
Le produit ne se met pas sous tension.	Assurez-vous que l'adaptateur secteur (G) est bien branché à la prise secteur. Vérifiez le bon fonctionnement de la prise secteur. Assurez-vous que le câble d'alimentation CC est branché. Réapprovisionnez le réservoir en eau (J).
Odeur désagréable.	Nettoyez le réservoir d'eau (J). Remplacez l'eau.

Problème	Solution
Mise sous tension effectuée, mais pas de brumisation.	Assurez-vous que le câble d'alimentation CC est branché. Vérifiez l'absence d'obturation de la buse de brumisation (C). Réapprovisionnez le réservoir en eau (J).
Le produit fuit.	Vérifiez que le bouchon du réservoir (D) est correctement positionné. Vérifiez que le réservoir d'eau (J) ne présente aucun dommage.

Énoncé d'Industrie Canada (IC)

- CAN ICES-001 (*) / NMB-001 (*)

Mise Au Rebut



La directive relative aux déchets d'équipements électriques et électroniques (DEEE) vise à réduire au minimum l'impact des produits électriques et électroniques sur l'environnement, en augmentant la réutilisation et le recyclage et en réduisant la quantité de DEEE mis en décharge. Le symbole figurant sur ce produit ou sur son emballage signifie que ce produit doit être mis au rebut séparément des ordures ménagères ordinaires en fin de vie. Gardez à l'esprit que la responsabilité vous incombe de mettre au rebut les équipements électroniques dans des centres de recyclage afin de contribuer à la préservation des ressources naturelles. Chaque pays doit disposer de centres de collecte dédiés au recyclage des

équipements électriques et électroniques. Pour plus d'informations sur les zones de recyclage de votre localité, veuillez contacter les autorités responsables de la gestion des déchets d'équipements électriques et électroniques de votre commune, votre mairie ou le service local de traitement des ordures ménagères.

Information des consommateurs sur la règle de tri (pour la France)



FR

Cet appareil et
son adaptateur
électrique se
recyclent

À DÉPOSER
EN MAGASIN



À DÉPOSER
EN DÉCHÈTERIE

OU



Points de collecte sur www.quefairedemesdechets.fr

Caractéristiques

Valeurs nominales en entrée :	24 V  , 0,5 A
Volume du réservoir d'eau:	3,4 fl oz +/- 0,2 fl oz (100 ml +/- 6 ml)
Éclairage :	4 x LED
Poids net :	US : env. 9,1 oz (258 g) EU : env. 9,8 oz (277 g)
Dimensions (l x H x P) :	env. 3,54 x 5,39 x 3,54 pouces (90 x 137 x 90 mm)

Adaptateur secteur

Puissance nominale :	Amérique du Nord : 100–130 V~, 50/60 Hz UE : 100–240 V~, 50/60 Hz
Longueur du câble :	70,9 pouces (180 cm)

Vos Avis et Aide

Vous l'adorez ? Vous le détestez ? Faites-le nous savoir en laissant un commentaire.

AmazonBasics s'engage à vous offrir des produits axés sur les besoins de la clientèle et répondant à vos normes élevées. Nous vous encourageons à rédiger un commentaire visant à partager vos expériences sur le produit.

**FR : [amazon.fr/review/
review-your-purchases#](https://amazon.fr/review/review-your-purchases#)**



**CA : [amazon.com/review/
review-your-purchases#](https://amazon.com/review/review-your-purchases#)**

**FR : [amazon.fr/gp/help/customer/
contact-us](https://amazon.fr/gp/help/customer/contact-us)**



**CA : [amazon.ca/gp/help/customer/
contact-us](https://amazon.ca/gp/help/customer/contact-us)**

WICHTIGE SICHERHEITSHINWEISE



Lesen Sie diese Bedienungsanleitung sorgfältig und bewahren Sie diese zur künftigen Verwendung auf. Fügen Sie diese Bedienungsanleitung bei, wenn Sie dieses Produkt an Dritte weitergeben.

Wenn Sie Elektrogeräte benutzen, sollten Sie stets grundlegende Vorsichtsmaßnahmen beachten, um das Risiko von Bränden, Stromschlägen und/oder Personenschäden zu reduzieren, wozu auch Folgendes gehört:

- Lesen Sie alle Anweisungen, bevor Sie das Produkt nutzen.
- Fassen Sie nicht mit den Fingern oder Händen in das Produkt.

- Verwenden Sie keine reinen ätherischen Öle oder selbst hergestellte Duftstoffe ohne Wasser.
- Dieses Gerät kann von Kindern ab 8 Jahren sowie von Personen mit reduzierten physischen, sensorischen oder mentalen Fähigkeiten oder Mangel an Erfahrung und/oder Wissen benutzt werden, wenn sie beaufsichtigt oder bezüglich des sicheren Gebrauchs des Geräts unterwiesen wurden und die daraus resultierenden Gefahren verstanden haben.

- Kinder dürfen nicht mit dem Gerät spielen.
- Reinigung und Benutzer-Wartung dürfen nicht durch Kinder durchgeführt werden, es sei denn, sie sind beaufsichtigt.
- Trennen Sie das Gerät vor dem Befüllen und Reinigen vom Stromnetz.
- Gehen Sie vorsichtig mit dem Produkt um, da heißer Wasserdampf austreten kann.
- Nutzen Sie dieses Gerät nur mit dem mitgelieferten Netzadapter (24 V $\overline{=}$, 0,5 A).

- Decken Sie das Netzteil und das Gerät während des Gebrauchs nicht ab, um eine unzulässige Erwärmung zu vermeiden.
- Die Lichtquelle dieses Geräts darf nur vom Hersteller oder von einem seiner Kundendienstmitarbeiter oder einer ähnlich qualifizierten Person ausgetauscht werden.
- Das Gerät darf nur mit dem empfohlenen Verdampfungsmedium verwendet werden. Die Verwendung anderer Substanzen kann zu Vergiftungen oder Brand führen.

- Es dürfen nur ätherische Öle/Flüssigkeiten verwendet werden, die den nationalen Gesundheitsvorschriften entsprechen.

LESEN UND BEWAHREN SIE DIESE BEDIENUNGSANLEITUNG AUF

Erklärung der Symbole



Dieses Symbol steht für „Conformité Européenne“, was „Konformität mit EU-Richtlinien“ bedeutet. Mit dem CE-Zeichen bestätigt der Hersteller, dass dieses Produkt mit einschlägigen europäischen Richtlinien und Verordnungen konform ist.

Verwendungszweck

- Dieses Produkt dient dazu, der Luft Feuchtigkeit zuzuführen und zusammen mit farbigen LED-Leuchten das Aroma ätherischer Öle oder selbst hergestellte Duftstoffe zu verbreiten.
- Dieses Produkt ist ausschließlich zur privaten Nutzung vorgesehen. Das Produkt ist nicht zur gewerblichen Nutzung vorgesehen.

- Dieses Produkt ist ausschließlich für den Einsatz in trockenen Innenräumen bestimmt.
- Nutzen Sie das Produkt nicht als medizinisches Beatmungsgerät oder Luftbefeuchter.
- Für Schäden aufgrund unsachgemäßer Verwendung oder Missachtung dieser Bedienungsanleitung wird keine Haftung übernommen.

Produktbeschreibung

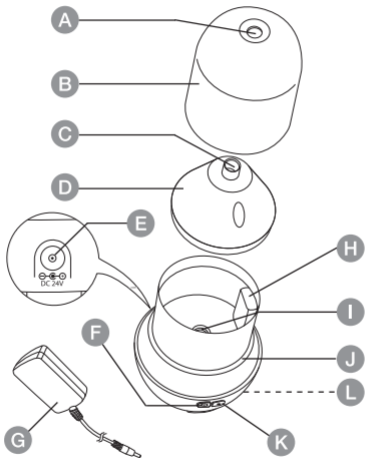

- A Öffnung für Nebeldüse
- B Kunststoffgehäuse
- C Nebeldüse
- D Behälterdeckel
- E Gleichstromeingangsbuchse
- F Ein/Aus-Taste
- G Netzadapter
- H Maximale Wasserfüllhöhe
- I Ultraschallplatte
- J Wasserbehälter
- K Licht/Modus-Taste
- L Lufteinlass

Vor dem ersten Gebrauch

- Überprüfen Sie das Produkt auf Transportschäden.
- Entfernen Sie alle Verpackungsmaterialien.
- Reinigen Sie das Produkt vor dem ersten Gebrauch.
- Überprüfen Sie, ob die Netzspannung und der Nennstrom mit den Angaben auf dem Typenschild des Netzteils übereinstimmen, bevor Sie das Netzteil an die Stromversorgung anschließen.

⚠ GEFAHR **Erstickungsrisiko!** Halten Sie Verpackungsmaterialien von Kindern fern – diese Materialien stellen eine potenzielle Gefahrenquelle dar, z. B. Ersticken.

Bedienen

Wasserbehälter füllen

VORSICHT Risiko eines Stromschlags!

Trennen Sie das Produkt vom Netzadapter, bevor Sie den Wasserbehälter (J) füllen.

HINWEIS Überschreiten Sie nicht die maximale Füllmenge des Wasserbehälters von 3,4 fl oz (100 ml).

HINWEIS Ohne Wasser im Wasserbehälter (J) funktioniert das Produkt nicht.

- Entfernen Sie das Kunststoffgehäuse (B) und den Behälterdeckel (D).
- Füllen Sie den Wasserbehälter (J) bis zur Markierung der maximalen Füllhöhe (H) mit kaltem, destilliertem Wasser.
- Geben Sie einige Tropfen ätherisches Öl oder selbst hergestellten Duftstoff (nicht mitgeliefert) in das Wasser.

⚠ VORSICHT Risiko von Produktschäden! Füllen Sie kein Wasser durch den Auslass für die duftende Luft (A)/die Nebeldüse (C), ohne zuerst das Kunststoffgehäuse (B)/den Behälterdeckel (D) zu entfernen.

- Platzieren Sie den Behälterdeckel (D) auf dem Wasserbehälter (J).
- Wischen Sie den Wasserbehälter (J) trocken und platzieren Sie das Kunststoffgehäuse (B) wieder auf dem Hauptteil.

HINWEIS Das Produkt schaltet sich automatisch aus, wenn der Wasserstand zu niedrig ist. Füllen Sie den Wasserbehälter (J) auf.

HINWEIS Nutzen Sie ausschließlich 100 % natürliches ätherisches Öl oder selbst hergestellte Duftstoffe. Chemische Duftstoffe oder Gewürze können zu Fehlfunktionen führen.

Netzadapter anschließen

- Verbinden Sie den 3-mm-Stecker des Netzadapters (G) mit der Gleichstromeingangsbuchse (E) an diesem Produkt.
- Stecken Sie den Netzadapter in eine haushaltsübliche Netzsteckdose.

Bedienen

- Drücken Sie die Ein/Aus-Taste (F), um das Produkt einzuschalten.
- Drücken Sie erneut die Ein/Aus-Taste (F), um das Produkt auszuschalten.

Betriebsmodi

Wenn Sie während des Betriebs des Produkts die Licht-/Modus-Taste (K) drücken, stehen folgende Modi zur Verfügung:

- Die LED-Leuchten schalten sich ein und wechseln fortlaufend ihre Farbe in der Reihenfolge: rot, violett, blau, rosa, weiß, grün und orange.
- Diffusionsmodus ohne Farbe: Drücken Sie noch einmal die Licht/Modus-Taste (K). Das Produkt schaltet alle LED-Leuchten aus, während es weiterhin als Diffusor fungiert.

**Drücken Sie
die LIGHT
(Licht)-Taste****Funktion**

Einmal	LED-Beleuchtung in 7 automatisch wechselnden Farben.
Zweimal	Aktuelle Farbe der LED-Beleuchtung als Dauerbeleuchtung beibehalten.
Dreimal	LED-Beleuchtung ausschalten

- Periodischer Diffusionsmodus: Drücken Sie während eines beliebigen Farbmodus 2 Sekunden die Licht-/Modus-Taste (K). Das Produkt läuft und pausiert in wechselnden Intervallen (30 Sekunden).

HINWEIS

Die LED-Beleuchtung schaltet sich automatisch aus, wenn das Produkt mit der Ein/Aus-Taste (F) ausgeschaltet wird.

Restliches Wasser entleeren

- Um den Wasserbehälter zu entleeren, gießen Sie das restliche Wasser von der mit „**DRAIN SIDE**“ (ABLAUFSEITE) bedruckten Seite ein. Füllen Sie nichts über die Öffnung für die Nebeldüse (A) / die Nebeldüse (C) ein.

HINWEIS

Lassen Sie kein Wasser im Wasserbehälter (H), wenn das Produkt nicht in Gebrauch ist.

Reinigung und Pflege

⚠ VORSICHT Risiko eines Stromschlags!

Ziehen Sie vor dem Reinigen den Netzadapter, um einen Stromschlag zu vermeiden.

⚠ VORSICHT Risiko eines Stromschlags!

Tauchen Sie den Netzadapter beim Reinigen nicht in Wasser oder andere Flüssigkeiten. Halten Sie den Netzadapter nie unter fließendes Wasser.

Reinigung

- Spülen Sie den Wasserbehälter (J) mit einer Lösung aus 1 Esslöffel Zitronensäure und max. 3,4 fl oz (100 ml) heißem Wasser 160 °F (70 °C).
- Lassen Sie die Lösung 5 Minuten einwirken. Gießen Sie die Lösung aus.
- Wischen Sie den Wasserbehälter (J) mit einem weichen Tuch ab. Meiden Sie die Ultraschallplatte (I) und reinigen Sie diese mit einem Wattestäbchen.

- Wischen Sie verschüttetes ätherisches Öl oder verschüttete selbst hergestellte Duftstoffe mit einem weichen Tuch von der Oberfläche ab.
- Verwenden Sie nie ätzende Reinigungsmittel, Drahtbürsten, Scheuermittel, Metall oder scharfe Materialien, um das Produkt zu reinigen.

HINWEIS

Verwenden Sie zur Reinigung keine anderen Säuren, Enzyme oder Reinigungsmittel, welche zu Funktionsstörungen führen können.

**HINWEIS**

Reinigen Sie den Wasserbehälter (J) alle 3 Tage.

Lagerung

- Lagern Sie das Produkt in seiner Originalverpackung an einem trockenen Ort. Halten Sie das Produkt von Kindern und Haustieren fern.

Wartung

- Ätherisches Öl oder selbst hergestellte Duftstoffe dürfen nicht mit der Oberfläche des Produkts in Berührung kommen.

Fehlerbehebung

Problem	Lösung
Das Produkt lässt sich nicht einschalten.	Überprüfen Sie, ob der Netzadapter (G) mit der Steckdose verbunden ist. Überprüfen Sie, ob die Steckdose funktioniert. Prüfen Sie, ob die Gleichstromeingangsleitung angeschlossen ist. Füllen Sie den Wasserbehälter (J) auf.

Problem	Lösung
Unangenehmer Geruch.	Reinigen Sie den Wasserbehälter (J). Tauschen Sie das Wasser aus.
Das Produkt ist eingeschaltet, aber es strömt kein Nebel	Prüfen Sie, ob die Gleichstromeingangsleitung angeschlossen ist. Prüfen Sie, ob die Nebeldüse (C) verstopft ist. Füllen Sie den Wasserbehälter (J) auf.
Das Produkt ist undicht.	Prüfen Sie, ob der Behälterdeckel (D) richtig sitzt. Prüfen Sie, ob der Wasserbehälter (J) beschädigt ist.

Entsorgung (nur für Europa)



Die Richtlinie über Elektro- und Elektronik-Altgeräte zielt darauf ab, die Auswirkungen von elektrischen und elektronischen Waren auf die Umwelt und die menschliche Gesundheit zu minimieren, durch

Steigerung der Wiederverwendung und des Recyclings sowie durch Reduktion der Anzahl an Elektro- und Elektronik-Altgeräten, die auf Mülldeponien landen. Das Symbol auf dem Produkt oder der Verpackung weist darauf hin, dass das Produkt am Ende seiner Nutzungsdauer separat vom normalen Hausmüll entsorgt werden muss. Beachten Sie, dass es in Ihrer Verantwortung liegt, elektronische Geräte in Recycling-Zentren zu entsorgen, um die natürlichen Ressourcen zu erhalten. Jedes Land sollte Sammelzentren für das Recycling elektrischer und elektronischer Geräte haben. Für Informationen zu Ihren Recycling-Abgabestellen kontaktieren Sie bitte Ihre Abfallwirtschaftsbehörde für Elektro- und Elektronikgeräte, Ihre örtlichen Behörden oder Ihr Abfallentsorgungsunternehmen.

Wenn Sie Elektro- und Elektronikgeräte entsorgen möchten, empfehlen wir Folgendes:

- Spenden Sie das nicht mehr gewünschte Produkt einer gemeinnützigen Organisation (stellen Sie sicher, dass das Gerät in voll funktionsfähigem Zustand ist).

- Bringen Sie es zu einer autorisierten Sammelstelle für Altgeräte, die von einer lokalen Behörde betrieben wird.
- Unterstützen Sie nationale Recyclingkampagnen.

Für Geräte bis zu 25 cm und mit einem Gewicht von weniger als 30 kg können Sie über die Landbell Group ein Prepaid-Etikett erstellen und drucken. Sobald Ihr Artikel richtig verpackt ist, können Sie ihn zu einer der Annahmestellen bringen oder eine Heim-Abholung vereinbaren. Dieser Service ist in Deutschland kostenfrei verfügbar, um alle Elektro- und Elektronik-Geräte bis zu 25 cm zu recyceln.

Bei Geräten über 25 cm und mit einem Gewicht von mehr als 30 kg können Sie eine kostenlose Abholung über die Landbell Group veranlassen. Bitte geben Sie dabei die Bestellnummer des neu bestellten Gerätes an. Sobald Ihre Anfrage bearbeitet wurde, werden Sie kontaktiert, um einen passenden Abholtermin zu verabreden.

Für ausgewählte Geräte mit einer Größe von mehr als 120 x 60 x 60 cm können Sie die Abholung bereits bei der Bestellung eines neuen Artikels bei Amazon.de veranlassen. Weitere Informationen zu diesem Service finden Sie unter Eine Altgeräte-Entsorgung über Amazon.de bestellen.



Prepaid-Etikett
mit Landbell
Group erstellen



Verpackungs-
anweisungen



Liste der
Annahmestellen



Eine Altgeräte-
Entsorgung
über
Amazon.de
bestellen

Tipps zum Löschen persönlicher Daten von Elektro- und Elektronikgeräten

Wenn Sie Eigentümer eines elektronischen Geräts sind, das unter die WEEE-Richtlinie fällt, beispielsweise ein Computer, ein Mobiltelefon, eine Kamera oder ein anderes Gerät, sollten Sie sicherstellen, dass alle persönlichen oder vertraulichen Daten gelöscht werden, bevor Sie das Gerät recyceln lassen. Setzen Sie dazu das Gerät auf die Werkseinstellungen zurück. Diese Aktion erfolgt in der Regel über das Einstellungsmenü des Geräts. Löschen Sie außerdem alle persönlichen oder vertraulichen Daten auf internen Speichermedien (Speicher- oder SIM-Karte). Amazon

EU S.à.r.l haftet nicht für die Daten auf Ihrem Gerät. Bevor Sie Ihr Gerät zurücksetzen, sollten Sie:

- Sensible Daten wie Fotos, Kontakte und Nachrichten sichern.
- Das Gerät, wenn möglich, auf die Werkseinstellungen zurücksetzen.
- Sich bei allen Konten abmelden, bei denen Sie angemeldet sind, z. B. Cloud-Speicher, soziale Medien und Messaging-Apps.

Amazon WEEE Registrierung in Deutschland

Amazon EU S.a.r.L., Niederlassung Deutschland ist registriertes Mitglied der Stiftung ear for Electrical and Electronic Equipment verkauft in Deutschland. Die Registrierungsnummer ist DE89633988.

Kann ich mein Elektro- bzw. Elektronik-Altgerät auch anderweitig entsorgen?

Wenn Ihr Altgerät noch funktioniert oder repariert werden kann, führen Sie es der Wiederverwendung zu, indem Sie es z. B. an eine Wohltätigkeitsorganisation spenden oder an jemanden verschenken. Durch Verlängern der Lebensdauer Ihres Altgeräts tragen Sie dazu bei, dass Ressourcen effizient genutzt werden und zusätzlicher Müll vermieden wird.

HINWEIS

Bitte geben Sie keine beschädigten oder einzelnen Batterien zurück.

Technische Daten

Eingangsleistung:	24 V  , 0,5 A
Fassungsvermögen des Wasserbehälters:	3,4 fl Unzen +/- 0,2 fl Unzen (100 ml +/- 6 ml)
Beleuchtung:	4 x LED-Leuchtdioden
Nettogewicht:	ca. 9,8 Unzen (277 g)
Abmessungen (B x H x T):	ca. 3,54 x 5,39 x 3,54 Zoll (90 x 137 x 90 mm)

Netzadapter

Nennleistung:	USA: 100–130 V \sim , 50/60 Hz EU: 100–240 V \sim , 50/60 Hz
Länge der Anschlussleitung:	70,9 Zoll (180 cm)

Feedback und Hilfe

Gefällt es Ihnen? Gefällt es Ihnen nicht? Dann bewerten Sie das Produkt auf unserer Webseite!

AmazonBasics setzt sich für die Bereitstellung kundenorientierter Produkte ein, um Ihre hohen Qualitätsstandards zu erfüllen. Bitte schreiben Sie eine Rezension, in der Sie Ihre Erfahrungen mit dem Produkt teilen.



**[amazon.de/review/
review-your-purchases#](https://amazon.de/review/review-your-purchases#)**



**[amazon.de/gp/help/customer/
contact-us](https://amazon.de/gp/help/customer/contact-us)**

ISTRUZIONI IMPORTANTI PER LA SICUREZZA



Leggere attentamente le istruzioni e conservarle per un utilizzo futuro. In caso di cessione del prodotto a terzi, avere cura di consegnare questo manuale utente.

Quando si utilizzano apparecchi elettrici, è necessario rispettare sempre le avvertenze generali di sicurezza per ridurre il pericolo di incendio, scosse elettriche e/o lesioni personali, tra cui:

- Leggere tutte le istruzioni prima di utilizzare il prodotto.
- Non inserire le dita o le mani all'interno del prodotto.
- Non utilizzare oli essenziali puri oppure profumi fatti in casa senza aggiungere acqua.

- Questo apparecchio può essere utilizzato da bambini a partire dagli 8 anni e da persone con ridotte capacità fisiche, sensoriali o mentali o con mancanza di esperienza e di conoscenza, purché siano sorvegliati o istruiti all'uso dell'apparecchio in sicurezza e ne comprendano i pericoli connessi.
- Non permettere ai bambini di giocare con l'apparecchio.
- Le operazioni di pulizia e manutenzione non devono essere eseguite da bambini non supervisionati.

- Scollegare l'apparecchio durante il riempimento e la pulizia.
- Prestare attenzione all'emissione di vapore acqueo caldo durante l'uso dell'apparecchio.
- Utilizzare l'apparecchio unicamente con l'alimentatore in dotazione (24 V $\overline{=}$; 0,5 A).
- Per prevenire un riscaldamento non consentito, non coprire l'alimentatore e l'apparecchio durante l'uso.

- La sorgente luminosa all'interno dell'apparecchio può solo essere sostituita dal produttore, un suo agente di servizio o una persona qualificata autorizzata.
- Il prodotto deve essere unicamente utilizzato in combinazione con il vaporizzatore raccomandato. L'uso di sostanze differenti potrebbe causare un pericolo di esposizione ad agenti tossici o un incendio.
- Utilizzare esclusivamente oli/liquidi conformi ai requisiti sanitari nazionali.

LEGGERE E CONSERVARE QUESTE ISTRUZIONI

Spiegazione dei Simboli



Questo simbolo indica la “Conformité Européenne”, che corrisponde alla “Conformità alle direttive UE”. Con il marchio CE il produttore conferma che questo prodotto è conforme alle direttive e ai regolamenti europei in vigore.

Uso Previsto

- Questo prodotto è destinato all'umidificazione dell'aria e alla diffusione dell'aroma di oli essenziali o profumi fatti in casa in combinazione con luci a LED colorate.
- Questo prodotto è destinato unicamente all'uso privato. Non è destinato all'uso commerciale.
- Questo prodotto è destinato esclusivamente all'uso in ambienti interni asciutti.
- Non utilizzare il prodotto come respiratore medico o umidificatore.
- Il Produttore declina ogni responsabilità per danni causati da un uso improprio dell'apparecchio o dal mancato rispetto di queste istruzioni.

Descrizione del Prodotto

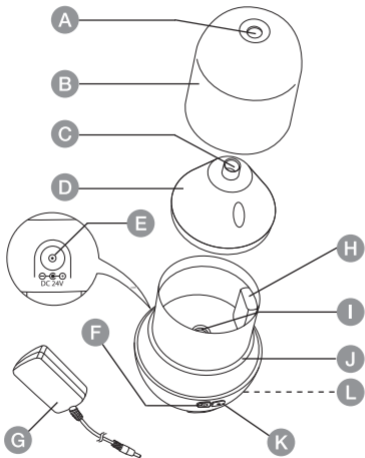

- A Apertura ugello nebbia
- B Involucro in plastica
- C Ugello nebbia
- D Coperchio del serbatoio
- E Presa di corrente DC
- F Pulsante di accensione
- G Alimentatore
- H Livello massimo acqua
- I Piastrina a ultrasuoni
- J Serbatoio dell'acqua
- K Pulsante luce/modalità
- L Presa dell'aria

Prima del Primo Utilizzo

- Controllare che il prodotto non abbia subito danni durante il trasporto.
- Rimuovere tutto il materiale di imballaggio.
- Pulire il prodotto prima del primo utilizzo.
- Prima di collegare l'alimentatore all'alimentazione elettrica, verificare che la tensione e la corrente nominale corrispondano ai dati indicati nell'etichetta identificativa dell'alimentatore.



PERICOLO

Pericolo di soffocamento!

Tenere qualsiasi materiale dell'imballaggio lontano dalla portata dei bambini: questi materiali sono una potenziale sorgente di pericolo, come ad esempio il soffocamento.

Funzionamento

Riempimento del serbatoio dell'acqua

⚠ ATTENZIONE Pericolo di scossa elettrica!

Scollegare il prodotto dall'alimentazione elettrica prima di riempire il serbatoio dell'acqua (J).

AVVISO Non superare la capacità massima del serbatoio di 3,4 once liquide (100 ml).

AVVISO Il prodotto non funziona senza acqua all'interno del serbatoio dell'acqua (J).

- Rimuovere l'involucro in plastica (B) e il coperchio del serbatoio (D).
- Riempire il serbatoio dell'acqua (J) con acqua distillata fresca utilizzando il condotto dell'acqua (H).
- Aggiungere qualche goccia di olio essenziale o profumo fatto in casa (non fornito) nell'acqua.

⚠ ATTENZIONE Pericolo di danni al prodotto!

Non utilizzare l'uscita dell'aria profumata (A) / l'ugello nebbia (C) per riempire il prodotto con acqua senza avere preventivamente rimosso l'involucro in plastica (B) / il coperchio del serbatoio (D).

- Posizionare il coperchio del serbatoio (D) sul serbatoio dell'acqua (J).
- Asciugare il serbatoio dell'acqua (J) e riposizionare l'involucro in plastica (B) sul corpo principale

AVVISO

Se il livello dell'acqua è troppo basso, il prodotto si spegne automaticamente. Riempire il serbatoio dell'acqua (J).

AVVISO

Utilizzare solo oli essenziali o profumi fatti in casa naturali al 100 %. L'uso di fragranze chimiche o spezie può causare malfunzionamenti.

Collegamento dell'alimentatore

- Collegare la spina di 3 mm dell'alimentatore (G) alla presa di corrente DC (E) sul prodotto.

- Collegare l'alimentatore a una presa di corrente domestica.

Funzionamento

- Per accendere il prodotto e iniziare a diffondere l'aroma, premere una volta il pulsante di accensione (F).
- Per spegnere il prodotto, premere nuovamente il pulsante di accensione (F).

Modalità di funzionamento

Le seguenti modalità di funzionamento sono disponibili premendo il pulsante luce/modalità (K) mentre il prodotto è in funzione:

- Le luci a LED si accendono e cambiano continuamente colore in questo ordine: rosso, viola, blu, rosa, bianco, verde e arancione.
- Modalità di diffusione senza nessun colore: premere una seconda volta il pulsante luce/modalità (K). Il prodotto spegne tutte le luci a LED mentre la diffusione prosegue.

Pressione del pulsante LIGHT (Luce)	Funzione
1	I 7 colori delle luci a LED variano automaticamente
2	Mantiene costante il colore attuale della luce a LED.
3	Spegnimento delle luci a LED

- Modalità di diffusione intermittente: premere il pulsante luce/modalità (K) per 2 secondi in qualsiasi modalità di colore. Il prodotto funziona e si interrompe a intervalli alternati (30 secondi).

AVVISO La luce a LED si spegne automaticamente quando si spegne il pulsante di accensione (F).

Svuotamento dell'acqua

- Per svuotare il serbatoio dell'acqua, far fuoriuscire l'acqua residua dal lato con la scritta "**DRAIN SIDE**" (LATO DI SCARICO). Non utilizzare l'apertura dell'ugello nebbia (A) o l'ugello nebbia (C).

AVVISO

Quando il prodotto non è in uso, non lasciare che rimanga acqua all'interno del serbatoio dell'acqua (H).

Pulizia e Manutenzione

⚠ ATTENZIONE Pericolo di scossa elettrica!

Per evitare una scossa elettrica, scollegare l'alimentatore prima di effettuare la pulizia.

⚠ ATTENZIONE Pericolo di scossa elettrica!

Non immergere l'alimentatore in acqua o in altri liquidi durante la pulizia. Non tenere mai l'alimentatore sotto l'acqua corrente.

Pulizia

- Risciacquare il serbatoio dell'acqua (J) con 1 cucchiaino di acido citrico e max. 3,4 once liquide (100 ml) di acqua calda a 160 °F (70 °C).
- Lasciare agire la soluzione per 5 minuti. Far fuoriuscire la soluzione.
- Pulire il serbatoio dell'acqua (J) con un panno morbido. Evitare la piastrina a ultrasuoni (I) e pulire con un bastoncino cotonato.
- Rimuovere le gocce di olio essenziale o profumo fatto in casa sulla superficie con un panno morbido.
- Non usare mai detersivi corrosivi, spazzole metalliche, spugne abrasive, utensili metallici o affilati per pulire il prodotto.

AVVISO

Non utilizzare altre sostanze acide, enzimi o detersivi per la pulizia che possono causare malfunzionamenti.



AVVISO Pulire il serbatoio dell'acqua (J) ogni 3 giorni.

Conservazione

- Conservare il prodotto nel suo imballaggio originale in un luogo asciutto. Tenere lontano dalla portata dei bambini e degli animali domestici.

Manutenzione

- Evitare di fare entrare in contatto l'olio essenziale o il profumo fatto in casa con la superficie del prodotto.

Risoluzione dei Problemi

Problema	Soluzione
Il prodotto non si accende.	Controllare che l'alimentatore (G) sia inserito nella presa di corrente. Controllare che la presa sia funzionante. Controllare che il cavo di alimentazione DC sia collegato. Riempire il serbatoio dell'acqua (J).
Odore sgradevole.	Pulire il serbatoio dell'acqua (J). Sostituire l'acqua.

Problema	Soluzione
Il prodotto è acceso ma non emette nebbia.	Controllare che il cavo di alimentazione DC sia collegato. Controllare che l'ugello nebbia (C) non sia ostruito. Riempire il serbatoio dell'acqua (J).
Il prodotto ha delle perdite.	Controllare che il coperchio del serbatoio (D) sia posizionato correttamente. Controllare che il serbatoio dell'acqua (J) non sia rotto.

Smaltimento



La Direttiva sui rifiuti di apparecchiature elettriche ed elettroniche (RAEE) mira a minimizzare l'impatto di suddette apparecchiature sull'ambiente,

umentando le pratiche di riutilizzo e riciclo e riducendo la quantità di rifiuti RAEE inviati in discarica. Il simbolo su questo prodotto o sull'imballaggio indica che il prodotto dovrà essere smaltito separatamente dai rifiuti domestici al termine del suo ciclo di vita. Si noti che l'utente è responsabile dello smaltimento delle apparecchiature elettroniche presso i centri di riciclo al fine di contribuire a preservare le risorse naturali. Ogni Paese deve disporre dei propri centri di raccolta per il riciclo di apparecchiature elettriche ed elettroniche. Per informazioni sui luoghi in cui avviene la raccolta per il riciclo, contattare le autorità competenti per la gestione dei rifiuti di apparecchiature elettriche ed elettroniche, l'ufficio municipale locale o il servizio di smaltimento dei rifiuti domestici.

Specifiche

Potenza nominale di ingresso:

24 V , 0,5 A

Capacità del serbatoio dell'acqua:

3,4 fl once +/- 0,2 fl once
(100 ml +/- 6 ml)

Illuminazione:

4 lampadine a LED

Peso netto:

circa 9,8 once (277 g)

Dimensioni (L x A x P):

circa 3,54 x 5,39 x 3,54 pollici
(90 x 137 x 90 mm)

Alimentatore

Potenza nominale:

US: 100–130 V~, 50/60 Hz
EU: 100–240 V~, 50/60 Hz

Lunghezza cavo:

70,9 pollici (180 cm)

Feedback e Aiuto

Ti piace? Oppure no? Faccelo sapere scrivendo la tua recensione.

AmazonBasics si impegna a distribuire prodotti orientati al cliente che siano all'altezza degli standard più elevati. Pertanto, invitiamo i clienti a scrivere una recensione per condividere le proprie esperienze con il prodotto.



**[amazon.it/review/
review-your-purchases#](https://amazon.it/review/review-your-purchases#)**



**[amazon.it/gp/help/customer/
contact-us](https://amazon.it/gp/help/customer/contact-us)**

IMPORTANTE LA SEGURIDAD INSTRUCCIONES



Lea estas instrucciones atentamente y guárdelas para futuras consultas. Si transfiere el producto a una tercera persona, debe incluir también este manual de instrucciones.

Al usar aparatos eléctricos, siempre deben tomarse unas precauciones de seguridad básicas para reducir el riesgo de incendio, de descarga eléctrica y/o de daños personales incluyendo las siguientes:

- Lea todas las instrucciones antes de usar el producto.
- No ponga los dedos o las manos dentro del producto.
- No utilice aceites esenciales puros o fragancias caseras sin agua.

Para América del Norte:

⚠ PRECAUCIÓN ¡Riesgo de descarga eléctrica! No llene el producto en exceso.

⚠ PRECAUCIÓN ¡Riesgo de descarga eléctrica! Desenchúfelo antes de limpiarlo.

- El cable debe estar dispuesto de manera que no cuelgue o que los niños puedan tirar o tropezar con él.
- Para desconectarlo, apague el producto y desenchúfelo.
- Desenchufe siempre el producto de la toma de corriente inmediatamente después de utilizarlo y antes de limpiarlo.
- Mantenga este producto fuera del alcance de los niños.
- Nunca deje caer ni inserte ningún objeto en la boquilla de neblina ni en la apertura.
- Deje de utilizar el producto si se produce un ruido u olor inusual.

- El producto solo debe usarse con el medio de vaporización recomendado. El uso de otras sustancias puede dar lugar a una intoxicación o a un incendio.
- Solo se pueden usar aceites / líquidos esenciales que cumplan con los requisitos nacionales de salud.

Para la Unión Europea:

- Este aparato puede ser usado por niños mayores de 8 años y por personas con capacidades físicas, sensoriales o mentales reducidas, o con falta de conocimiento y experiencia, siempre que estén bajo supervisión o hayan recibido instrucciones sobre el uso seguro del aparato y comprendan todos los peligros relacionados.

- Los niños no deben jugar con el aparato.
- Los niños no deben realizar la limpieza y mantenimiento sin supervisión.
- Desenchufe el aparato antes de llenarlo y limpiarlo.
- Se debe tener cuidado al utilizar el aparato, ya que emite vapor de agua caliente.
- Use este aparato solo con el adaptador de corriente provisto (24 V $\overline{\text{---}}$; 0,5 A).
- Para evitar un calentamiento inaceptable, no cubra el adaptador de corriente ni el aparato durante el uso.

- La fuente de luz de esta luminaria solo debe ser sustituida por el fabricante o su agente de servicio o persona cualificada.
- El producto solo debe usarse con el medio de vaporización recomendado. El uso de otras sustancias puede dar lugar a una intoxicación o a un incendio.
- Solo se pueden usar aceites / líquidos esenciales que cumplan con los requisitos nacionales de salud.

LEA Y GUARDE ESTAS INSTRUCCIONES

Explicación de los Símbolos



Este símbolo corresponde a «Conformidad Europea», que significa «Conformidad con las directivas europeas». Con el marcaje CE, el fabricante confirma que este producto cumple con las normas y directivas europeas aplicables.

Uso Previsto

- Este producto se ha diseñado para aportar humedad al aire y difundir el aroma de los aceites esenciales o de fragancias caseras con luces de color LED.
- Este producto solo se ha diseñado para uso privado. No es apto para uso comercial.
- Este producto solo es apto para usar en interiores secos.
- No utilice el producto como respirador médico o humidificador.
- No se aceptará ninguna responsabilidad por los daños provocados por el uso inadecuado o por el incumplimiento de estas instrucciones.

Descripción del Producto

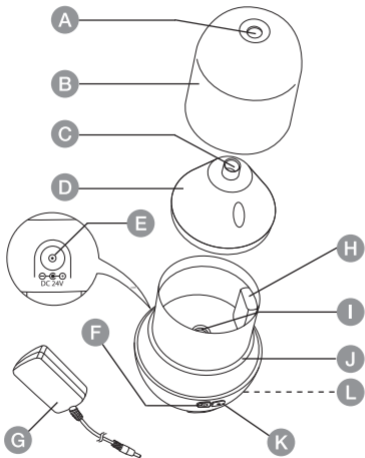

- A Apertura de la boquilla de neblina
- B Carcasa de plástico
- C Boquilla de neblina
- D Tapa del depósito
- E Toma de entrada de alimentación CC
- F Botón de encendido
- G Fuente de alimentación
- H Nivel máximo del agua
- I Placa ultrasónica
- J Depósito de agua
- K Botón Modo/Luz
- L Entrada de aire

Antes del Primer Uso

- Compruebe si el producto ha sufrido daños durante el transporte.
- Retire todos los materiales del embalaje.
- Limpie el producto antes del primer uso.
- Antes de conectar el adaptador al suministro de alimentación, compruebe que el voltaje del suministro y la corriente nominal corresponden a los detalles del suministro de alimentación que se muestran en la etiqueta del adaptador.

⚠ PELIGRO ¡Riesgo de asfixia! Mantenga los materiales de embalaje alejados de los niños; estos materiales son peligro potencial (p. ej. asfixia).

Funcionamiento

Llenado del depósito de agua

⚠ PRECAUCIÓN ¡Riesgo de descarga eléctrica! Desconecte el producto de la fuente de alimentación antes de llenar el depósito del agua (J).

AVISO No supere la capacidad máxima del depósito 3,4 fl oz (100 ml).

AVISO El producto no funciona sin agua en el depósito (J).

- Saque la carcasa de plástico (B) y la tapa del depósito (D).
- Llene el depósito de agua (J) con agua fría destilada hasta la línea del agua (H).
- Añada unas cuantas gotas de un aceite esencial o fragancia casera (no incluido) en el agua.

⚠ PRECAUCIÓN ¡Riesgo de daños al

producto! No llene de agua a través de la salida de aire (A) ni de la boquilla de neblina (C) sin primero sacar la carcasa de plástico (B) o la tapa del depósito (D).

- Coloque la tapa del depósito (D) en el depósito de agua (J).
- Limpie el depósito del agua (J) seque el producto y vuelva a colocar la carcasa de plástico (B) a la unidad principal.

AVISO Si el nivel de agua es demasiado bajo, el producto se apaga automáticamente. Vuelva a llenar el depósito de agua (J).

AVISO Utilice solo aceites esenciales 100 % naturales o fragancias caseras. Las fragancias químicas o las especies pueden causar un funcionamiento incorrecto.

Conectar el adaptador de corriente

- Conecte el enchufe de 3 mm de la fuente de alimentación (G) a la toma de entrada de alimentación CC (E) de este producto.
- Conecte la fuente de alimentación a una toma de corriente doméstica.

Funcionamiento

- Para encender el producto y empezar la difusión, presione el botón de encendido (F) una vez.
- Para apagar el producto, vuelva a presionar el botón de encendido (F) otra vez.

Modos de funcionamiento

Los siguientes modos están disponibles al pulsar el botón Modo/Luz (K) cuando el producto está en funcionamiento:

- Las luces LED se encienden y cambian en la siguiente secuencia: rojo, morado, azul, rosa, blanco, verde y naranja continuamente.
- Modo de difusión sin color: Presione el botón Modo/Luz (K) una vez más. El producto apaga todas las luces LED mientras sigue esparciendo.

Presionar el botón LIGHT (Luz)	Función
1 vez	7 colores de luz LED cambian automáticamente
2 veces	Congela el color de luz LED actual como luz fija elegida.
3 veces	Luces LED apagadas

- Modo de difusión periódica: Presione el botón Modo/Luz (K) durante 2 segundos en cualquier modo de color. El producto funciona a intervalos de 30 segundos.

AVISO La luz LED se apaga automáticamente cuando se apaga el botón de encendido (F).

Vaciar el agua

- Para vaciar el depósito de agua, vierta el agua restante por el lado con la etiqueta “**DRAIN SIDE**” (LADO DE DRENAJE). No vierta agua por la apertura de la boquilla de neblina (A) / boquilla de neblina (C).

AVISO Vacíe siempre el depósito de agua (H) si no utiliza el producto.

Limpieza y Mantenimiento

⚠ PRECAUCIÓN ¡Riesgo de descarga eléctrica! Para evitar una descarga eléctrica, desenchufe la fuente de alimentación antes de limpiarlo.

⚠ PRECAUCIÓN ¡Riesgo de descarga eléctrica! Durante la limpieza, no sumerja la fuente de alimentación en agua u otros líquidos. Nunca sostenga la fuente de alimentación bajo agua corriente.

Limpieza

- Enjuague el depósito de agua (J) con una cucharada de ácido cítrico y 3,4 fl oz (100 ml) de agua caliente a 160 °F (70 °C).
- Deje reposar la solución durante 5 minutos. Vierta la solución.

- Limpie el depósito de agua (J) con un paño suave. Evite la placa ultrasónica (I) y límpiela con un bastoncillo de algodón.
- Limpie el aceite esencial vertido o la fragancia casera en la superficie con un paño suave.
- Nunca utilice agentes corrosivos, cepillos de alambre, decapantes, utensilios metálicos o puntiagudos para limpiar el producto.

AVISO

No utilice otros ácidos, enzimas o detergentes para la limpieza, que pueden causar un mal funcionamiento.

**AVISO**

Limpie el depósito de agua (J) cada 3 días.

Almacenamiento

- Guarde el producto en su embalaje original y en un lugar seco. Mantenga fuera del alcance de niños y mascotas.

Mantenimiento

- Los aceites esenciales o las fragancias caseras no deben entrar en contacto con la superficie del producto.

Solución de Problemas

Problema	Solución
El aparato no se enciende.	Compruebe si la fuente de alimentación (G) está conectada a la toma eléctrica. Compruebe si la toma eléctrica funciona. Compruebe si la fuente de alimentación está conectada. Vuelva a llenar el depósito de agua (J).

Problema	Solución
Olor desagradable.	Limpie el depósito de agua (J). Cambie el agua.
El botón está encendido pero no hay neblina.	Compruebe si la fuente de alimentación está conectada. Compruebe si la boquilla de neblina (C) está obstruida. Vuelva a llenar el depósito de agua (J).
El producto tiene fugas.	Compruebe si la tapa del depósito (D) está bien colocada. Compruebe si el depósito de agua (J) está roto.

Eliminación



El objetivo de la Directiva sobre residuos de aparatos eléctricos y electrónicos (RAEE) es minimizar el impacto de los bienes eléctricos y electrónicos en el medio ambiente, aumentando la reutilización y el reciclaje y reduciendo la cantidad de RAEE que van a los vertederos. El símbolo en este producto o en su embalaje indica que debe eliminarse separado de los residuos domésticos al final de su vida útil. Tenga en cuenta que es su responsabilidad desechar el equipamiento electrónico en los puntos de reciclaje adecuados para conservar los recursos naturales. Cada país tiene sus puntos de recogida para el reciclaje del equipamiento eléctrico y electrónico. Para información acerca de su zona de recogida de residuos, contacte con su autoridad de gestión de residuos de aparatos eléctricos y electrónicos, con su oficina local o con su servicio de eliminación de residuos domésticos.

Especificaciones

Potencia de entrada:	24 V  , 0,5 A
Capacidad del depósito de agua:	3,4 fl oz +/- 0.2 fl oz (100 ml +/- 6 ml)
Iluminación:	4 bombillas LED
Peso neto:	EE. UU.: aprox. 9,1 onzas (258 g) UE: aprox. 9,8 onzas (277 g)
Dimensiones (An. x Pr. x Al.):	aprox. 3,54 x 5,39 x 3,54 pulgadas (90 x 137 x 90 mm)

Fuente de alimentación

Potencia nominal:	EE. UU.: 100–130 V~, 50/60 Hz UE: 100–240 V~, 50/60 Hz
Longitud del cable:	70,9 pulgadas (180 cm)

Comentarios y Ayuda

¿Le encanta? ¿No le gusta nada? Escriba una opinión como cliente.

En AmazonBasics nos comprometemos a proveer productos pensados para satisfacer a nuestros clientes y que estén a la altura de sus elevados estándares de calidad. Le animamos a que escriba una opinión sobre su experiencia con el producto.



ES: [amazon.es/review/
review-your-purchases#](https://amazon.es/review/review-your-purchases#)

MX: [amazon.com.mx/review/
review-your-purchases#](https://amazon.com.mx/review/review-your-purchases#)



ES: [amazon.es/gp/help/customer/
contact-us](https://amazon.es/gp/help/customer/contact-us)

MX: [amazon.com.mx/gp/help/
customer/contact-us](https://amazon.com.mx/gp/help/customer/contact-us)

BELANGRIJKE VEILIGHEIDSIN- STRUCTIES



Lees deze gebruiksaanwijzing aandachtig door en bewaar ze voor later gebruik. Doe bij overdracht van dit product aan derden deze gebruiksaanwijzing erbij.

Volg altijd de basisvoorschriften inzake veiligheid op wanneer u elektrische apparaten gebruikt om het risico op brand, elektrische schokken en persoonlijk letsel te beperken, zoals:

- Lees alle instructies voordat het product wordt gebruikt.
- Steek geen vingers of handen in het product.
- Gebruik geen zuivere etherische oliën of zelfgemaakte geurstoffen zonder water.

- Dit apparaat kan worden gebruikt door kinderen van 8 jaar en ouder of personen met beperkte fysieke, sensorische of mentale capaciteiten of gebrek aan ervaring en kennis als ze onder toezicht staan of als ze aanwijzingen hebben ontvangen over het veilige gebruik van het apparaat en de betrokken gevaren begrijpen.
- Kinderen mogen niet met het apparaat spelen.
- Kinderen mogen het apparaat niet zonder toezicht reinigen of onderhouden.

- Haal de stekker uit het stopcontact tijdens het vullen en reinigen.
- Wees voorzichtig wanneer u het apparaat gebruikt, er wordt hete waterdamp vrijgegeven.
- Gebruik dit apparaat alleen met de inbegrepen netadapter (24 V $\overline{=}$; 0,5 A).
- Om het ongewenst opwarmen van de netadapter of het apparaat te vermijden, dek ze tijdens het gebruik niet af.

- De lichtbron in dit apparaat kan alleen worden vervangen door de fabrikant, zijn reparateur of een gelijksoortig vakbekwaam persoon.
- Het product mag alleen met het aanbevolen verstuivingsproduct worden gebruikt. Het gebruik van andere stoffen kan toxisch gevaar of een brandrisico veroorzaken.
- Gebruik alleen etherisch oliën/vloeistoffen die aan de nationale gezondheidsvoorschriften voldoen.

LEES EN BEWAAR DEZE GEBRUIKS- AANWIJZING

Verklaring van de Symbolen



Dit symbool is de afkorting van “Conformité Européenne” wat “Conformiteit met de EU-richtlijnen” betekent. Met de CE-markering bevestigt de fabrikant dat dit product in overeenstemming is met de geldende Europese richtlijnen en voorschriften.

Beoogd Gebruik

- Dit product is bestemd voor het toevoegen van vocht aan de lucht en het verspreiden van aroma van etherische oliën of zelfgemaakte geurstoffen met led-kleurverlichting.
- Dit product is alleen bestemd voor privégebruik. Het is niet bestemd voor commercieel gebruik.
- Dit product is alleen bestemd voor gebruik in droge binnenruimten.
- Gebruik het product niet als een beademingsapparaat of medische bevochtiger.
- Wij aanvaarden geen enkele aansprakelijkheid voor schade die als gevolg van verkeerd gebruik of het negeren van deze instructies is ontstaan.

Beschrijving van het Product

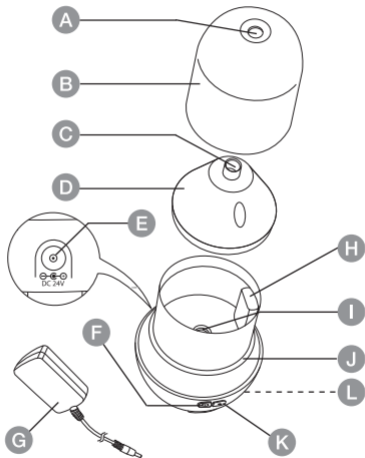

- A Opening voor neveltuit
- B Kunststof behuizing
- C Neveltuit
- D Reservoirdeksel
- E DC-ingangsaansluiting
- F Aan/uit-knop
- G Netadapter
- H Maximum waterpeil
- I Ultrasonische plaat
- J Waterreservoir
- K Licht/Modus-knop
- L Luchtinlaat

Vóór het Eerste Gebruik

- Controleer het product op transportschade.
- Verwijder alle verpakkingsmateriaal.
- Reinig het product vóór het eerste gebruik.
- Controleer of de nominale voedingsspanning en stroom overeenstemmen met de voedingsvereisten, die op het typeplaatje van het apparaat weergegeven zijn, voordat u de stekker van de netadapter in het stopcontact steekt.

⚠ GEVAAR Verstikkingsgevaar! Houd alle verpakkingsmateriaal uit de buurt van kinderen. Dit materiaal kan gevaar, zoals verstikking, opleveren.

Bediening

Het waterreservoir vullen

⚠ VOORZICHTIG Risico op elektrische schok! Ontkoppel het product van de voeding voordat het waterreservoir (J) wordt gevuld.

OPMERKING Overschrijd de maximum inhoud van het reservoir van 3,4 fl oz (100 ml) niet.

OPMERKING Het product werkt niet wanneer er zich geen water in het waterreservoir (J) bevindt.

- Verwijder de kunststof behuizing (B) en het reservoirdeksel (D).
- Vul het waterreservoir (J) tot aan de maximum waterpeil (H) met koud gedistilleerd water.
- Voeg enkele druppels etherische olie of zelfgemaakte geurstof (niet inbegrepen) aan het water toe.

⚠ VOORZICHTIG Kans op schade aan het product! Voeg geen water via de opening van de neveltuit (A) / neveltuit (C) toe zonder de kunststof behuizing (B) / het dekselreservoir (D) eerst te verwijderen.

- Breng het reservoirdeksel (D) aan op het waterreservoir (J).
- Veeg het waterreservoir (J) droog en breng de kunststof behuizing (B) opnieuw aan op de romp.

OPMERKING Als het waterpeil te laag is, wordt het product automatisch uitgeschakeld. Vul het waterreservoir (J) bij.

OPMERKING Gebruik alleen 100 % natuurlijke etherische olie of zelfgemaakte geurstoffen. Chemische geurstoffen of kruiden kunnen storing veroorzaken.

De netadapter aansluiten

- Sluit de 3 mm stekker van de netadapter (G) aan op de DC-ingangsaansluiting (E) van het product.
- Steek de stekker van de netadapter in een gepast stopcontact.

Bediening

- Om het product in te schakelen en de verspreiding van de nevel te starten, druk eenmaal op de aan/uit-knop (F).
- Om het product uit te schakelen, druk opnieuw eenmaal op de aan/uit-knop (F).

Werkingsmodi

Druk herhaaldelijk op de Licht/Modus-knop (K) wanneer het product in werking is om de volgende modi te doorlopen:

- De LED-lampen branden en wijzigen continu in de volgende volgorde: rood, paars, blauw, roze, wit, groen en oranje.

- Geen kleur-verspreidingsmodus: Druk opnieuw eenmaal op de Licht/Modus-knop (K). Het product schakelt alle LED-lampen uit terwijl de vernevelingsfunctie actief blijft.

Aantal keren drukken op de LIGHT (Licht)-knop	Functie
1 ^{ste}	7 kleuren van de LED-lampen wijzigen automatisch
2 ^e	De huidige kleur van de LED-lampen wordt vastgezet en brandt continu.
3 ^e	LED-lampen uit

- Periodieke verspreidingsmodus: Druk in een willekeurige kleurmodus gedurende 2 seconden op de Licht/Modus-knop (K). Het product werkt en pauzeert afwisselend (stappen van 30 seconden).

OPMERKING De LED-lampen schakelen automatisch uit wanneer de aan/uit-knop (F) wordt uitgeschakeld.

Het water afvoeren

- Om het waterreservoir leeg te maken, voer het resterend water af langs de kant die met “**DRAIN SIDE**” (Afvoergleuf) is aangegeven. Giet het water niet via de opening voor neveltuit (A) / neveltuit (C) weg.

OPMERKING Bewaar geen water in het waterreservoir (H) wanneer het product niet wordt gebruikt.

Reiniging en Onderhoud

⚠ VOORZICHTIG Risico op elektrische schok! Haal de stekker van de netadapter uit het stopcontact voordat u het product reinigt om een elektrische schok te voorkomen.

⚠ VOORZICHTIG Risico op elektrische schok! Dompel tijdens het reinigen de netadapter niet onder in water of een andere vloeistof. Houd de netadapter nooit onder stromend water.

Reiniging

- Spoel het waterreservoir (J) met 1 eetlepel citroenzuur en max. 3,4 fl oz (100 ml) heet water op 160 °F (70 °C).
- Laat de oplossing 5 minuten inwerken. Voer de oplossing af.
- Veeg het waterreservoir (J) schoon met een zachte doek. Vermijd de ultrasone plaat (I) en maak het schoon met een wattenstaafje.
- Veeg gemorste etherische olie of zelfgemaakte geurstof van het oppervlak weg met een zachte doek.

- Maak het product nooit schoon met een bijtend schoonmaakmiddel, staalborstel, schuursponsje, metalen of scherp gereedschap.

OPMERKING Maak het apparaat niet schoon met een zuur, enzym of reinigingsmiddel om het risico op storing te vermijden.



OPMERKING Reinig het waterreservoir (J) elke 3 dagen.

Opslag

- Berg het product op in de originele verpakking en in een droge ruimte. Houd het uit de buurt van kinderen en huisdieren.

Onderhoud

- Etherische olie of zelfgemaakte geurstof mag niet met het oppervlak van het product in aanraking komen.

Probleemoplossing

Probleem	Oplossing
Het product kan niet worden ingeschakeld.	Controleer of de stekker van de netadapter (G) in het stopcontact zit. Controleer of het stopcontact werkt. Controleer of de DC-ingangskabel is aangesloten.
Onaangename geur.	Vul het waterreservoir (J) bij. Reinig het waterreservoir (J). Ververs het water.

Probleem	Oplossing
Het apparaat is ingeschakeld, maar er wordt geen nevel vrijgegeven.	Controleer of de DC-ingangskabel is aangesloten. Controleer de neveltuit (C) op verstopping. Vul het waterreservoir (J) bij.
Het product lekt.	Controleer of het reservoirdeksel (D) juist is aangebracht. Controleer of het waterreservoir (J) beschadigd is.

Afdanking



De Richtlijn inzake Afgedankte Elektrische en Elektronische Apparatuur (AEEA) heeft als doel de impact van elektrische en elektronische goederen tot een minimum te beperken door hergebruik en recycling te stimuleren en de hoeveelheid AEEA die op de stortplaats terechtkomt te beperken. Het symbool op dit product of de verpakking geeft aan dat dit product aan het einde van zijn levensduur niet samen met het huisvuil mag worden weggegooid. Het is uw verantwoordelijkheid om het elektronisch apparaat in te leveren bij een milieustation om bij te dragen tot het behoud van onze natuurlijke rijkdommen. Elk land dient zijn inzamelpunten te hebben voor het recyclen van elektrische en elektronische apparatuur. Voor meer informatie over de milieustations, neem contact op met de juiste instantie in uw gemeente.

Specificaties

Ingangsvermogen:	24 V  , 0,5 A
Inhoud waterreservoir:	3,4 fl oz +/- 0,2 fl oz (100 ml +/- 6 ml)
Verlichting:	4 x LED-lampen
Nettogewicht:	ong. 9,8 oz (277 g)
Afmetingen (B x H x D):	ong. 3,54 x 5,39 x 3,54 inch (90 x 137 x 90 mm)

Netadapter

Opgenomen vermogen:	US: 100–130 V~, 50/60 Hz EU: 100–240 V~, 50/60 Hz
Lengte snoer:	70,9 inch (180 cm)

Feedback en Hulp

Vind je het leuk? Vind je het niet leuk? Beoordeel het product dan op onze website!

AmazonBasics is toegewijd aan het leveren van klantgerichte producten die voldoen aan uw hoge standaarden. Wij moedigen u aan om een review te schrijven waarin u uw ervaringen met het product deelt.



**[amazon.nl/review/
review-your-purchases#](https://amazon.nl/review/review-your-purchases#)**



**[amazon.nl/gp/help/customer/
contact-us](https://amazon.nl/gp/help/customer/contact-us)**

amazon basics

amazon.com/AmazonBasics

MADE IN CHINA
FABRIQUÉ EN CHINE
HERGESTELLT IN CHINA
PRODOTTO IN CINA
HECHO EN CHINA
GEMAAKT IN CHINA

V01-07/22