

Arenti^o



Alnanny B2 Kit

User Manual • Užívateľský manuál •
Užívateľský manuál • Használati utasítás •
Benutzerhandbuch

English	3 - 21
Čeština	22 - 41
Slovenčina	42 - 61
Magyar	62 - 80
Deutsch	81 - 100

Dear customer,

Thank you for purchasing our product. Please read the following instructions carefully before first use and keep this user manual for future reference. Pay particular attention to the safety instructions. If you have any questions or comments about the device, please visit our customer support page: www.alza.cz/EN/kontakt.

Importer Alza.cz a.s., Jankovcova 1522/53, Holešovice, 170 00 Praha 7, www.alza.cz

Product Description

Packing List

- 1× Camera
- 1× Bracket
- 1× Screw Pack
- 1× Reset Pin
- 2× Power Cables
- 2× Power Adapters
- 1× Monitor
- 1× Quick Start Guide

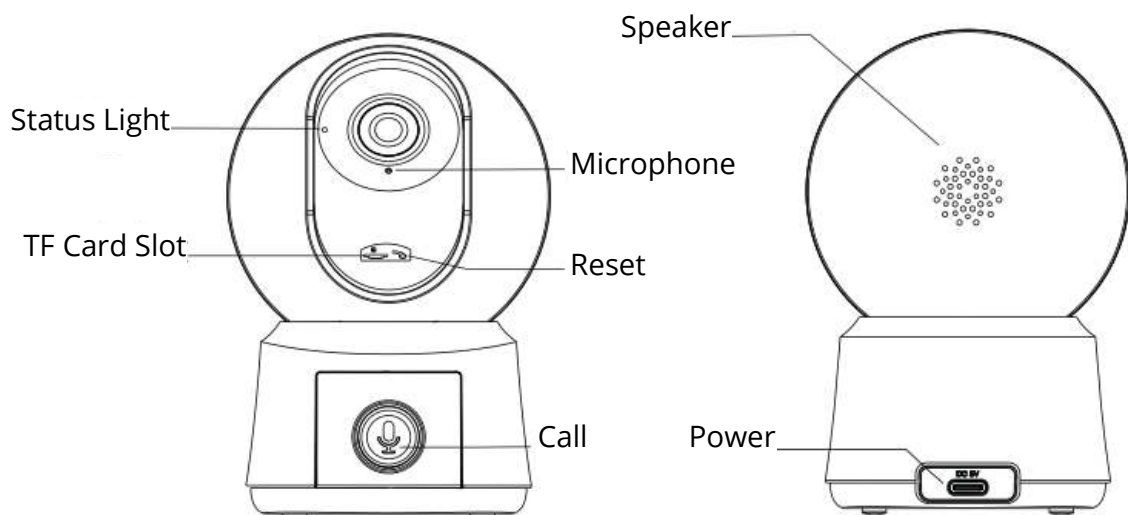

LED Indicator (Status Light)

- Blinking red: waiting for network connection or connecting
- Solid blue: device is working correctly
- Solid red: device is not functioning

Call / Pairing Button

- Press briefly to make a call
- Press and hold to enter pairing mode

Reset Button

- Press and hold for 5 seconds to reset the camera
- All settings will return to factory defaults

Monitor Overview

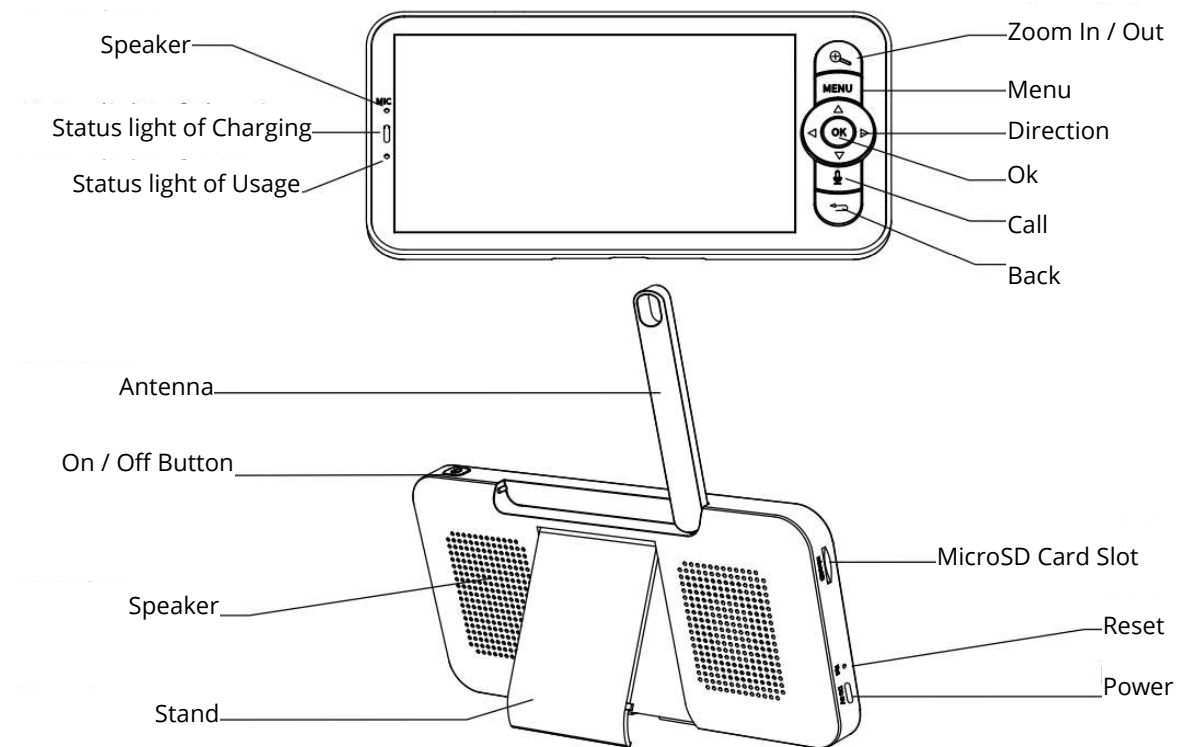

- **Charging Indicator Light**
 - Orange: Charging
 - Green: Fully Charged
- **Operating Indicator Light**
 - Yellow: Monitor is on
 - No light: Monitor is off
- **Zoom In/Out Button** – Zoom image to 1×, 2×, or 4×
- **Menu Button** – Short press for menu; long press for settings
- **Direction Buttons** – Navigate menu and control camera rotation
- **OK Button** – Confirm or wake screen
- **Call Button** – Press to call
- **Back Button** – Return to previous screen or stop music playback
- **ON/OFF Button** – Press and hold for 5 seconds to power on/off
- **Antenna** – Adjust for better signal

Installation

Method 1: Place the camera on a flat surface.

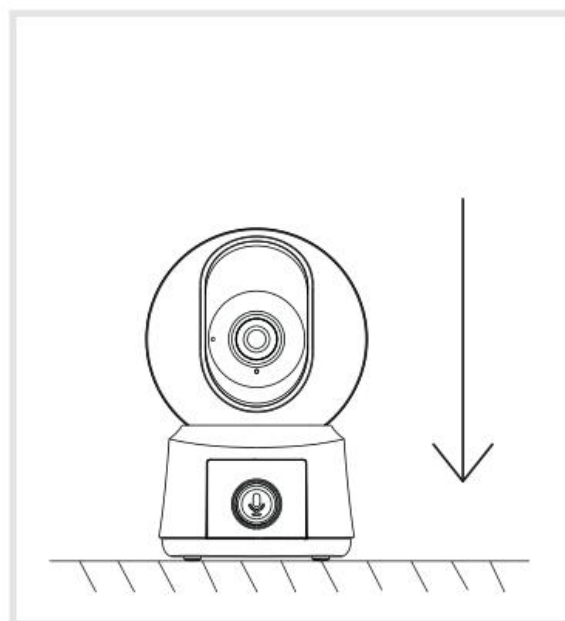

Method 2: Use the included mounting bracket to attach the camera to a clean surface.

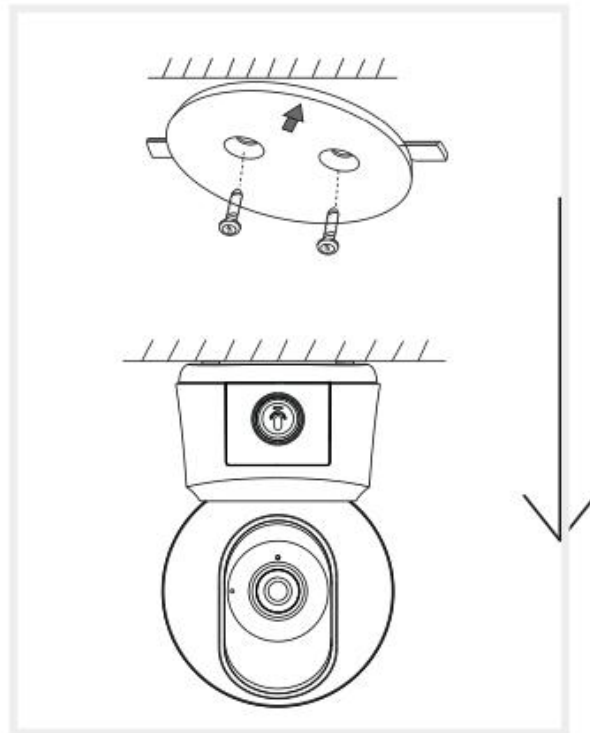

Camera Usage Tips

- **Work Indicator**
The blue status light can be disabled manually when the camera is active.
Path in app: App > Device (tap for live view) > Settings > Work Indicator
- **Live Video Viewing**
Monitor your camera in real-time, adjust resolution, take snapshots, record video, and enable two-way audio communication from within the app.
- **Infrared Night Vision**
The camera switches automatically to black & white night vision mode based on ambient light. The built-in invisible red IR LEDs support night vision up to 10 meters.
- **Motion Detection**
The camera detects movement within its field of view. When motion is detected, the app sends push notifications.
Path in app: App > Device (tap for live view) > Settings > Alert Settings > Motion Detection

Basic Parameters

Camera Unit (Alnanny B2 Kit - Camera)

Feature	Specification
Product Name	Alnanny B2 Kit - Camera
Size	76 × 73 × 117 mm
Angle of View	100°
Pan / Tilt	Horizontal: 0°-355° / Vertical: -15°-78°
Working Temperature	0°C to 40°C
Local Storage	Micro SD card (up to 256 GB)
Power	DC 5V, 1A
Consumption	Up to 4.5 W
Supported Phone OS	iOS 9 / Android 5.0 or later
Wireless Connectivity	2.4 GHz Wi-Fi + Wi-Fi HaLow
Frequency Range	2412-2462 MHz / 915 MHz (Max. power < 30 dBm)

Monitor Unit (Alnanny B2 Kit - Screen)

Feature	Specification
Product Name	Alnanny B2 Kit - Screen
Size	157 × 45 × 81 mm
Battery Capacity	3000 mAh
Working Temperature	0°C to 40°C
Local Storage	Micro SD card (up to 128 GB)
Power	DC 5V, 1A
Resolution	720P (1280 × 720)
Wireless Connectivity	Wi-Fi HaLow
Frequency Range	915 MHz (Max. power < 30 dBm)

Connecting the Camera to the App

The camera can be connected to both the monitor and the mobile app. By default, it is connected to the monitor.

To connect the camera to the app:

- Make sure your Wi-Fi network is 2.4 GHz. The camera does not support 5 GHz Wi-Fi.
- Download the Arenti app on your phone. Log in with an existing account or create a new one.

Pairing Instructions

- Use a reset pin to reset the camera until the status light blinks red rapidly. (You must pair the camera to the app within 2 minutes after reset. Otherwise, you'll need to reset it again.)
- If the camera is connected to a monitor, the audio and video will temporarily disconnect but will resume once the camera is paired with the app. (Note: Max time for pairing is 2 minutes.)
- Follow the in-app instructions to add the device. Scan the QR code on the monitor using your phone.

Router Setup

- The router must support 2.4 GHz Wi-Fi.
- Configure the router settings, and note the SSID and password of your network.



Please keep the network available

Installing the Arenti App

- Scan the QR code to download the app or search "Arenti" in the App Store (iOS) or Google Play (Android).
- Open the app, tap "+" or "Add" in the top right corner, and follow the step-by-step instructions to add the camera.



Pairing via QR Code in the App

- Tap "+" or "Add" in the app and select the camera model.
- Power on the camera. After about 30 seconds, it will emit a startup sound and the LED will flash red slowly.
- Select your Wi-Fi network in the app, enter the password, and tap "Next". Ensure your phone is connected to a stable 2.4 GHz Wi-Fi signal.

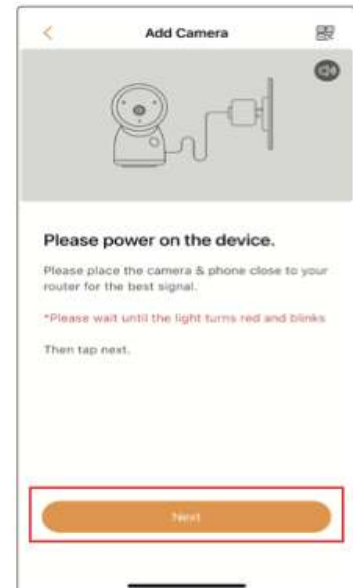

Note:

SSID and password should not exceed 31 characters.



Scanning the QR Code

- After clicking "Next", the app will display a QR code.
- Hold the camera 5-15 cm from the screen to scan the QR code.
- Once the camera beeps ("dong dong dong"), tap "Notification tone heard".
- The LED indicator will turn solid blue once pairing is successful.



Troubleshooting Pairing Issues

If the device is not found or the pairing fails, check the following:

- Ensure the network is 2.4 GHz (not 5 GHz).
- Double-check that the Wi-Fi password is correct and that your phone is connected to the same network.
- Make sure the camera is in pairing mode.
- Check for Wi-Fi connectivity issues.
- If the issue persists, contact support at: support@arenti.com

Notice

- If you have multiple cameras, repeat the setup process for each one individually.
- To change the Wi-Fi network, reset the camera to factory settings and go through the connection steps again.

Monitor Usage Tips

Pairing the Camera with the Monitor

- Turn on both the camera and the monitor. They should connect automatically.
- If they do not connect, follow these steps:

To Pair:

- On the monitor screen, press the Menu button and select Settings > Camera
- Long press the Pairing button on the camera until you hear the prompt sound
- Press OK on the monitor to complete pairing

To Unbind:

- Press Menu on the monitor and select Settings > Camera
- Long press OK to unbind the camera

Note: Keep the camera within 200 meters of the monitor for successful pairing.



Camera Functions

Camera Rotation

- Use the directional buttons on the monitor to rotate the camera horizontally or vertically.

Photo & Video

Take a Photo

- Go to the Menu on the monitor, select the camera icon , then press OK to take a photo.

Record a Video

- Go to the Menu, select the video camera icon , and press OK to start recording.

View Saved Photos and Videos

- Open the Menu, select the playback icon , and press OK
- Choose the camera and date, then select the desired photo or video
- Press OK to preview
- For videos: press OK to play/pause
- Use the Back button to exit preview mode or return to the main menu



Play Music

- Use this feature to soothe your baby with gentle music
- Press Menu, select the music icon , then press OK
- Choose music, change repeat mode, or adjust volume

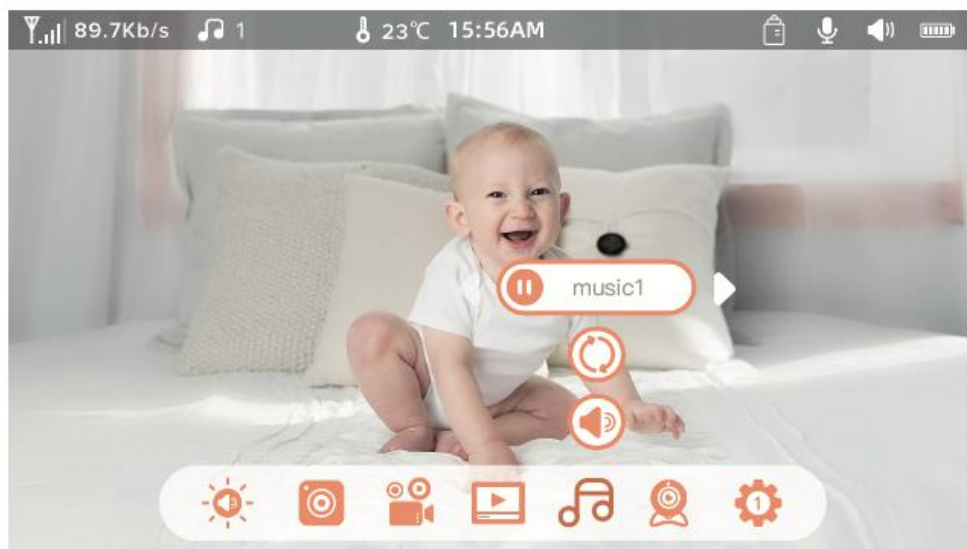

Feeding Reminder

- Helps you maintain a regular feeding schedule

To Set:

- Press Menu, select Settings > Feeding Reminder
- Enable or disable reminders and set up to 10 times per day
- Use UP/DOWN buttons to set the reminder time and press OK
- Use LEFT/RIGHT buttons to adjust hours/minutes and ON/OFF toggle

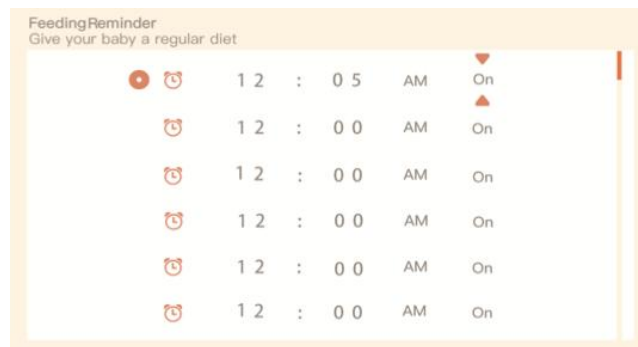

Smart Care

- Enables motion detection and noise detection so you're always informed of your baby's activity

To Activate:

- Press Menu, select Settings > Smart Care
- Use UP/DOWN buttons to choose from motion detection, noise detection, and alarm volume, then press OK
- Use LEFT/RIGHT and UP/DOWN buttons to adjust sensitivity levels

Note:

You can choose between low, medium, and high sensitivity depending on your needs.

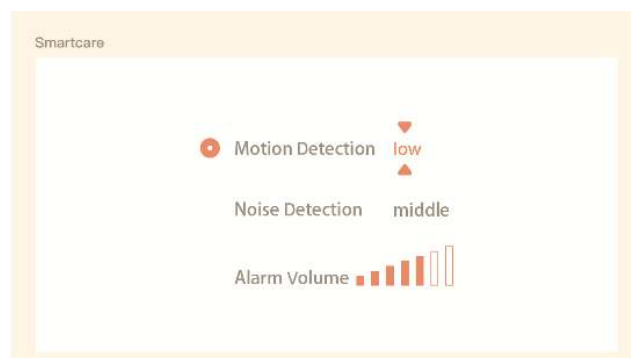

Temperature Detection

You can real-time monitor the temperature of your baby's room. When the temperature is out of range, you can get the alarms immediately, and then take measures.

- Press the Menu button on the monitor screen, and select Settings > Temperature.
- Press UP and DOWN direction buttons to select options between temperature range and out-of-range reminder, and press OK to start setting.
- Press LEFT and RIGHT buttons to change options, and press UP and DOWN buttons to change values and units.
- In the "Out of Range Reminder" option, select to turn on or off the alarm when the temperature is out of range.



Safety Protection

- Wi-Fi Network Channel
If you turn off the Wi-Fi network channel, the app will not be able to view the camera.
- Visited Records
You can also view the visited records as all visits through the app will be recorded.

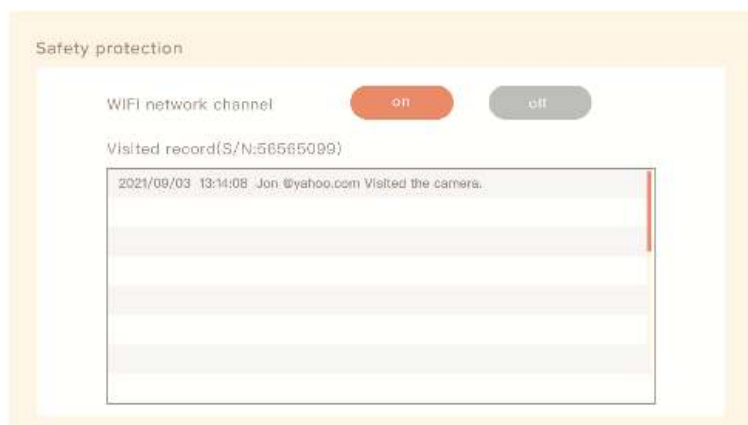

General Settings

- **Set Up Brightness:**

- Press Menu on the monitor, select the brightness icon , and press OK to enter.
- Press UP and DOWN buttons to adjust brightness.

- **Set Up Time:**

- Press Menu, select Settings > Time Setting.
- Press direction buttons to change the date, time, and display mode.

- **Set Up Language:**

- Press Menu, select Settings > Language.
- Select the language you need.

- **Set Up Sleep Mode:**

You can set up sleep mode to increase standby time.

- Press Menu, select Settings > Sleep Mode.
- Select sleep mode as 1 minute, 5 minutes, 10 minutes, 30 minutes, 60 minutes, or off.

- **Turn On and Off Status Indicator:**

If you turn on the status indicator, you can get the working status of the camera. You can also turn off the status indicator if you think it will affect your baby's sleep.



Press Menu, select Status Light  >  > On/Off.

Micro SD Card

- Press Menu, select Settings > Micro SD Card Management. You can view the total and remaining capacity of your microSD card.
- (Optional) You can format the card if needed. Make sure all important data is backed up before formatting.

Upgrade

Make sure your camera is connected to a 2.4 GHz Wi-Fi network. You can upgrade your camera when an upgrade alarm appears. Or press Menu, select Settings > Device Information to check for updates.

Low Battery Alarm

When the camera battery is low, the low battery alarm will appear on the monitor screen. Please charge the monitor as soon as possible.

FAQ – Camera

How to disable the LED indicator/blue light with my camera?

Arenti App >> Device (tap device to live video page) >> Settings >> Basic Function >> Network Indicator: Disable it.

How to turn off the camera real-time monitor and stop recording?

Arenti App >> Device (tap device to live video page) >> Settings >> Basic Function >> Privacy Protection >> Lens OFF.

How to change the Wi-Fi or update the Wi-Fi password for the device?

Please delete the camera on the app, tap "Add" and follow the steps to use the new Wi-Fi network to add the camera again.

How to share Arenti devices with friends and family?

Arenti App >> Device (tap device to live video page) >> Settings >> Device Share >> Add, follow the guide to share your device.

Failed to access the live video, prompts offline?

- Please ensure the camera is in the power-on state: the camera network indicator will be on.
- Check the Wi-Fi network is in good condition and restart the router.
- Try to move the camera nearer the router, and check again.
- Delete the camera from Arenti App and add it again. Confirm the app and camera firmware are the latest versions.

FAQ – Screen

What should I do if the monitor screen is frozen?

Press the reset button located above the charging port on the monitor, and then long press the power button to turn on the monitor again.

How can I modify the background image of the monitor screen?

Press Menu on the monitor and select Settings > Wallpaper.

How do I upgrade the version of the monitor screen?

Firstly, connect the camera to the mobile app. Then press Menu on the monitor and select Settings > Device Information and check for available upgrades.

How can I change the language of the monitor screen?

Press Menu on the monitor and select Settings > Language.

Precautions

The applicable working temperature of this product is 0°C to 40°C. Please do not use it in an environment where the temperature is too high or too low.

To use this product better, avoid the front and side of the lens close to glass, white walls, etc., light objects, so as not to cause the picture to be bright near, dark, or whitish in the distance.

Please make sure that the camera is installed within the range covered by the Wi-Fi signal, and placed as far as possible on the location where the signal is better, and try to install it away from metal and microwave ovens that may affect the signal.

Warranty Conditions

A new product purchased in the Alza.cz sales network is guaranteed for 2 years. If you need repair or other services during the warranty period, contact the product seller directly, you must provide the original proof of purchase with the date of purchase.

The following are considered to be a conflict with the warranty conditions, for which the claimed claim may not be recognized:

- Using the product for any purpose other than that for which the product is intended or failing to follow the instructions for maintenance, operation, and service of the product.
- Damage to the product by a natural disaster, the intervention of an unauthorized person or mechanically through the fault of the buyer (e.g., during transport, cleaning by inappropriate means, etc.).
- Natural wear and aging of consumables or components during use (such as batteries, etc.).
- Exposure to adverse external influences, such as sunlight and other radiation or electromagnetic fields, fluid intrusion, object intrusion, mains overvoltage, electrostatic discharge voltage (including lightning), faulty supply or input voltage and inappropriate polarity of this voltage, chemical processes such as used power supplies, etc.
- If anyone has made modifications, modifications, alterations to the design or adaptation to change or extend the functions of the product compared to the purchased design or use of non-original components.

EU Declaration of Conformity

This product complies with the legal requirements of the following European Union directive(s): 2014/53/EU.



WEEE

This product must not be disposed of as normal household waste in accordance with the EU Directive on Waste Electrical and Electronic Equipment (WEEE - 2012/19/EU). Instead, it shall be returned to the place of purchase or handed over to a public collection point for the recyclable waste. By ensuring this product is disposed of correctly, you will help prevent potential negative consequences for the environment and human health, which could otherwise be caused by inappropriate waste handling of this product. Contact your local authority or the nearest collection point for further details. Improper disposal of this type of waste may result in fines in accordance with national regulations.



Vážený zákazníku,

Děkujeme vám za zakoupení našeho produktu. Před prvním použitím si prosím pečlivě přečtete následující pokyny a uschovejte si tento návod k použití pro budoucí použití. Zvláštní pozornost věnujte bezpečnostním pokynům. Pokud máte k zařízení jakékoli dotazy nebo připomínky, navštivte prosím naši stránku zákaznické podpory:

www.alza.cz/kontakt.

Dovozce Alza.cz a.s., Jankovcova 1522/53, Holešovice, 170 00 Praha 7, www.alza.cz

Popis produktu

Balicí seznam

- 1× fotoaparát
- 1× držák
- 1× balení šroubů
- 1× resetovací tlačítko
- 2× napájecí kabely
- 2× napájecí adaptéry
- 1× monitor
- 1× stručný návod k použití

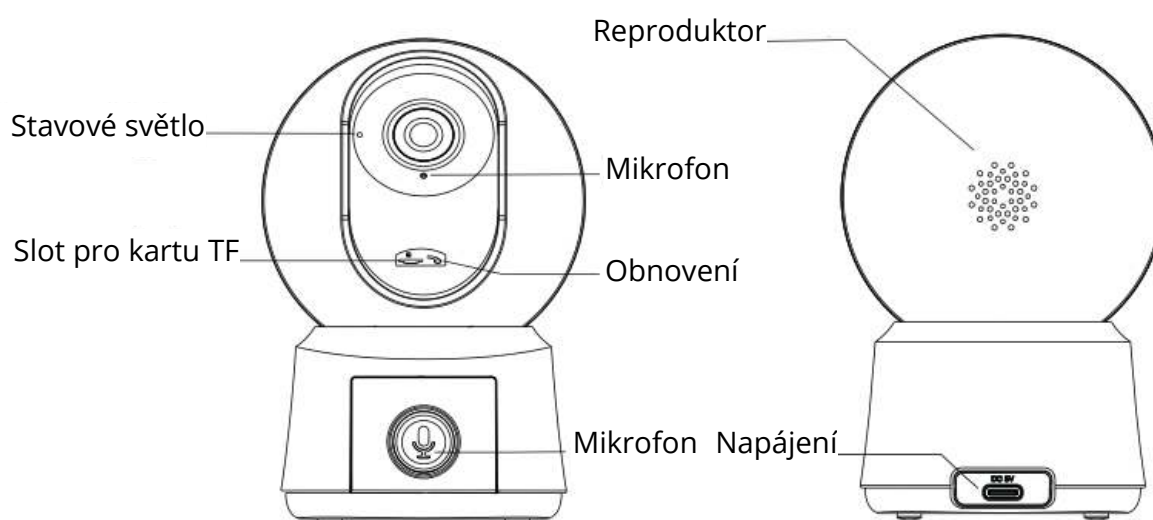

Indikátor LED (stavová kontrolka)

- Bliká červeně: čekání na připojení k síti
- Modrá barva: zařízení pracuje správně
- Červená barva: zařízení nefunguje

Tlačítko volání / párování

- Krátce stiskněte pro uskutečnění hovoru
- Stisknutím a podržením tlačítka přejdete do režimu párování

Tlačítko Reset

- Stisknutím a podržením po dobu 5 sekund resetujete fotoaparát.
- Všechna nastavení se vrátí do výchozího továrního nastavení

Přehled monitorů

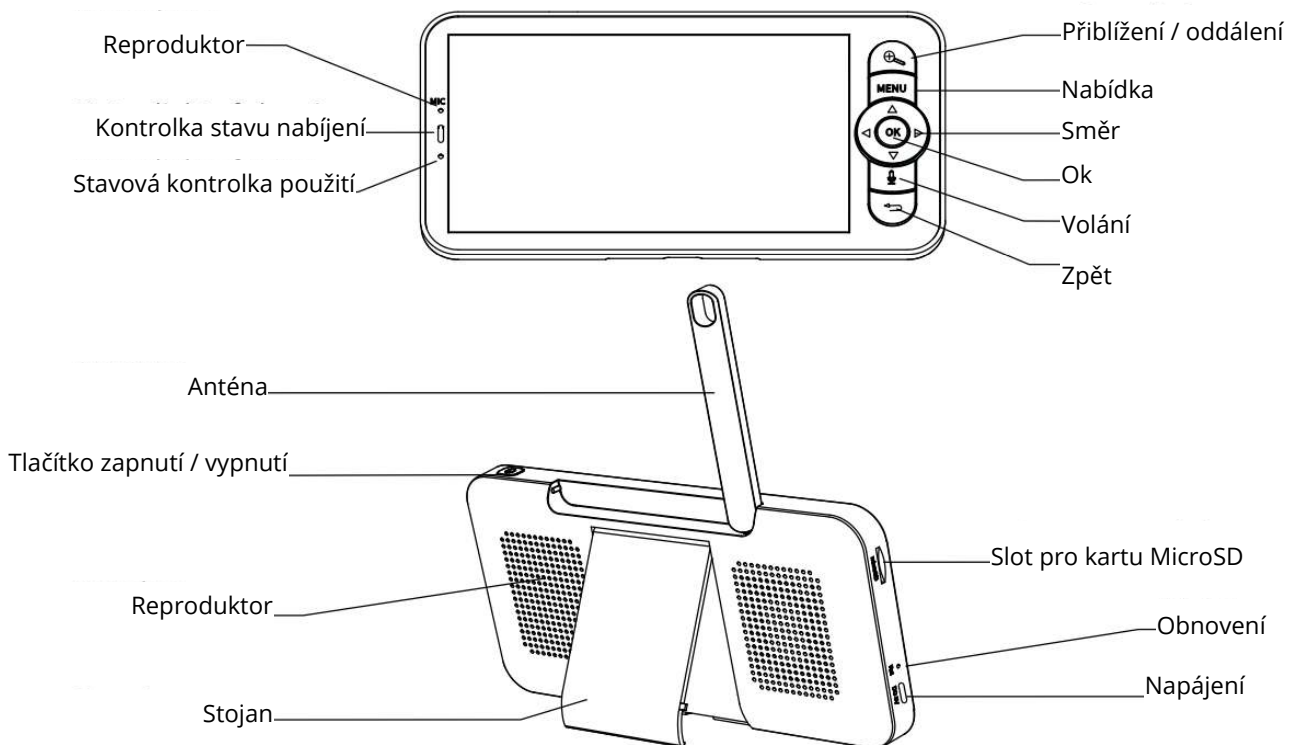

- **Kontrolka nabíjení**
 - Oranžová: Nabíjení
 - Zelená: Plně nabit
- **Kontrolka provozu**
 - Žlutá barva: Monitor je zapnutý
 - Žádné světlo: Monitor je vypnutý
- **Tlačítko přiblížení/oddálení** - přiblížení obrazu na 1×, 2× nebo 4×.
- **Tlačítko Menu** - krátkým stisknutím vyvoláte menu, dlouhým stisknutím vyvoláte nastavení.
- **Směrová tlačítka** - navigace v nabídce a ovládání otáčení kamery
- **Tlačítko OK** - potvrzení nebo probuzení obrazovky
- **Tlačítko volání** - stisknutím zavoláte
- **Tlačítko zpět** - návrat na předchozí obrazovku nebo zastavení přehrávání hudby
- **Tlačítko ON/OFF** - stisknutím a podržením po dobu 5 sekund zapnete/vypnete napájení.
- **Anténa** - nastavení pro lepší signál

Instalace

Metoda 1: Umístěte fotoaparát na rovný povrch.

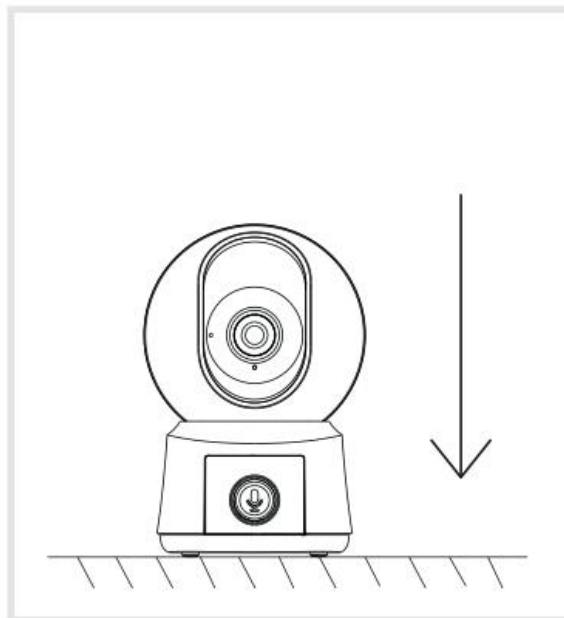

Metoda 2: Pomocí přiloženého montážního držáku připevněte kameru na čistý povrch.

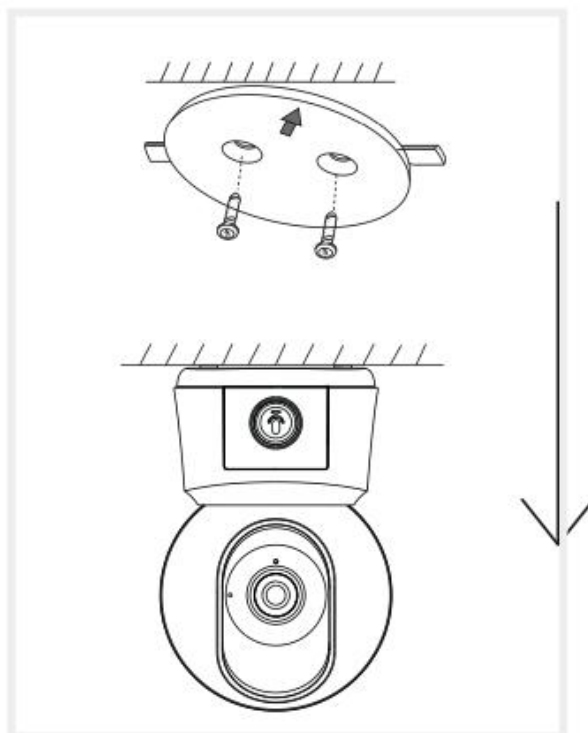

Tipy pro používání fotoaparátu

- **Ukazatel práce**

Když je fotoaparát aktivní, lze modrou kontrolku stavu ručně vypnout.

Cesta v aplikaci: Aplikace > Zařízení (klepněte na pro živý náhled) > Nastavení > Indikátor práce

- **Sledování živého videa**

V aplikaci můžete sledovat kameru v reálném čase, upravovat rozlišení, pořizovat snímky, nahrávat video a umožnit obousměrnou zvukovou komunikaci.

- **Infračervené noční vidění**

Kamera se automaticky přepíná do černobílého režimu nočního vidění v závislosti na okolním osvětlení. Vestavěné neviditelné červené infračervené diody LED podporují noční vidění až do vzdálenosti 10 metrů.

- **Detekce pohybu**

Kamera detekuje pohyb ve svém zorném poli. Při detekci pohybu aplikace odešle push oznámení.

Cesta v aplikaci: Aplikace > Zařízení (klepnutím zobrazíte živý náhled) > Nastavení > Nastavení upozornění > Detekce pohybu.

Základní parametry

Kamerová jednotka (sada Alnanny B2 - kamera)

Funkce	Specifikace
Název produktu	Sada Alnanny B2 - fotoaparát
Velikost	76 × 73 × 117 mm
Úhel pohledu	100°
Otáčení / naklápění	Horizontální: 0°-355° / Vertikální: -15°-78°
Pracovní teplota	0 °C až 40 °C
Místní úložiště	Karta Micro SD (až 256 GB)
Napájení	DC 5 V, 1 A
Spotřeba	Až 4,5 W
Podporovaný operační systém telefonu	iOS 9 / Android 5.0 nebo novější
Bezdrátové připojení	2,4 GHz Wi-Fi + Wi-Fi HaLow
Frekvenční rozsah	2412-2462 MHz / 915 MHz (max. výkon < 30 dBm)

Monitorovací jednotka (sada Alnanny B2 - obrazovka)

Funkce	Specifikace
Název produktu	Sada Alnanny B2 - obrazovka
Velikost	157 × 45 × 81 mm
Kapacita baterie	3000 mAh
Pracovní teplota	0 °C až 40 °C
Místní úložiště	Karta Micro SD (až 128 GB)
Napájení	DC 5 V, 1 A
Rozlišení	720P (1280 × 720)
Bezdrátové připojení	Wi-Fi HaLow
Frekvenční rozsah	915 MHz (max. výkon < 30 dBm)

Připojení fotoaparátu k aplikaci

Kameru lze připojit k monitoru i k mobilní aplikaci. Ve výchozím nastavení je připojena k monitoru.

Připojení fotoaparátu k aplikaci:

- Ujistěte se, že vaše síť Wi-Fi pracuje na frekvenci 2,4 GHz. Kamera nepodporuje Wi-Fi 5 GHz.
- Stáhněte si do telefonu aplikaci Arenti. Přihlaste se pomocí stávajícího účtu nebo si vytvořte nový.

Pokyny pro párování

- Pomocí resetovacího kolíku resetujte fotoaparát, dokud stavová kontrolka rychle neblíká červeně.
(Do 2 minut po resetu musíte fotoaparát spárovat s aplikací. V opačném případě ji budete muset resetovat znovu.)
- Pokud je kamera připojena k monitoru, zvuk a obraz se dočasně odpojí, ale po spárování kamery s aplikací se opět obnoví.
(Poznámka: Maximální doba pro spárování je 2 minuty.)
- Zařízení přidejte podle pokynů v aplikaci. Pomocí telefonu naskenujte QR kód na monitoru.

Nastavení směrovače

- Směrovač musí podporovat Wi-Fi 2,4 GHz.
- Nakonfigurujte nastavení směrovače a poznamenejte si SSID a heslo sítě.

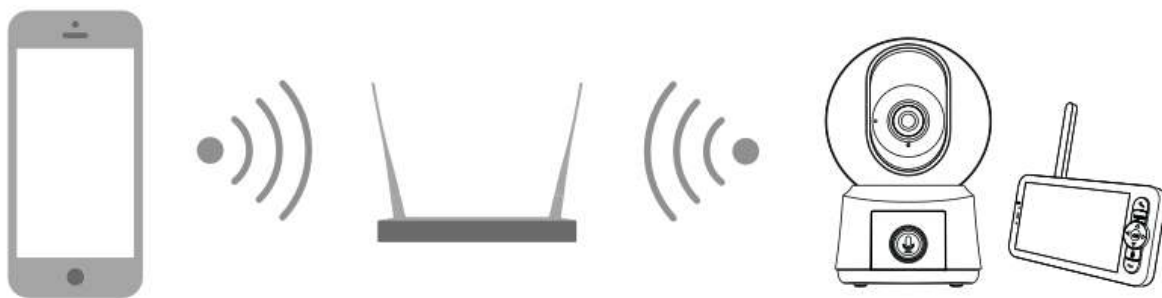

Udržujte prosím síť dostupnou

Instalace aplikace Arenti

- Aplikaci si stáhněte naskenováním QR kódu nebo vyhledáním "Arenti" v App Store (iOS) nebo Google Play (Android).
- Otevřete aplikaci, klepněte na "+" nebo "Přidat" v pravém horním rohu a podle pokynů krok za krokem přidejte fotoaparát.



Párování pomocí kódu QR v aplikaci

- V aplikaci klepněte na tlačítko "+" nebo "Přidat" a vyberte model fotoaparátu.
- Zapněte fotoaparát. Přibližně po 30 sekundách se ozve spouštěcí zvuk a kontrolka LED začne pomalu červeně blikat.
- V aplikaci vyberte síť Wi-Fi, zadejte heslo a klepněte na "Další". Zkontrolujte, zda je telefon připojen ke stabilnímu signálu Wi-Fi 2,4 GHz.

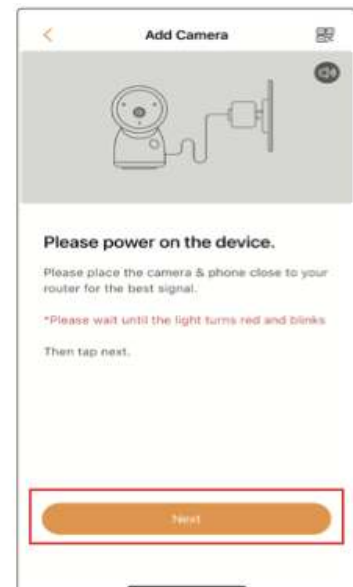

Poznámka:

SSID a heslo by neměly mít více než 31 znaků.



Skenování kódu QR

- Po kliknutí na tlačítko "Další" aplikace zobrazí kód QR.
- Podržte fotoaparát 5-15 cm od obrazovky a naskenujte kód QR.
- Jakmile fotoaparát zapípá ("dong dong dong"), klepněte na "Notification tone heard".
- Po úspěšném spárování se indikátor LED rozsvítí modře.



Řešení problémů se spárováním

Pokud zařízení nebylo nalezeno nebo se párování nezdařilo, zkontrolujte následující:

- Ujistěte se, že síť je 2,4 GHz (nikoli 5 GHz).
- Překontrolujte, zda je heslo Wi-Fi správné a zda je telefon připojen ke stejné síti.
- Zkontrolujte, zda je fotoaparát v režimu párování.
- Zkontrolujte, zda nejsou problémy s připojením Wi-Fi.
- Pokud problém přetrvává, kontaktujte podporu na adrese: support@arenti.com.

Oznámení

- Pokud máte více kamer, opakujte postup nastavení pro každou z nich zvlášť.
- Chcete-li změnit síť Wi-Fi, obnovte tovární nastavení fotoaparátu a znovu proveďte kroky připojení.

Tipy pro používání monitoru

Párování kamery s monitorem

- Zapněte fotoaparát i monitor. Měly by se automaticky připojit.
- Pokud se nepřipojí, postupujte podle následujících kroků:

Pro párování:

- Na obrazovce monitoru stiskněte tlačítko Menu a vyberte možnost Nastavení > Fotoaparát.
- Dlouze stiskněte tlačítko Pairing na fotoaparátu, dokud neuslyšíte zvukovou výzvu.
- Stisknutím tlačítka OK na monitoru dokončíte párování

Odvázání:

- Stiskněte tlačítko Menu na monitoru a vyberte možnost Nastavení > Fotoaparát.
- Dlouhým stisknutím tlačítka OK zrušíte vazbu fotoaparátu

Poznámka: Pro úspěšné spárování udržujte fotoaparát ve vzdálenosti do 200 metrů od monitoru.



Funkce fotoaparátu

Otáčení kamery

- Pomocí směrových tlačítek na monitoru můžete fotoaparát otáčet horizontálně nebo vertikálně.

Foto a video

Vyfotografujte se

- Přejděte do Menu na monitoru, vyberte ikonu fotoaparátu , poté stiskněte OK a pořídte fotografii.

Nahrávání videa

- Přejděte do nabídky Menu, vyberte ikonu videokamery , a stisknutím tlačítka OK spustíte nahrávání.

Zobrazení uložených fotografií a videí

- Otevřete Menu, vyberte ikonu přehrávání , a stiskněte OK.
- Zvolte fotoaparát a datum a poté vyberte požadovanou fotografii nebo video.
- Stisknutím tlačítka OK zobrazíte náhled.
- U videí: stisknutím tlačítka OK přehrajete/pozastavíte přehrávání.
- Tlačítkem Zpět ukončíte režim náhledu nebo se vrátíte do hlavní nabídky.



Přehrávání hudby

- Pomocí této funkce můžete své dítě uklidnit jemnou hudbou.
- Stiskněte tlačítko Menu, vyberte ikonu hudby , poté stiskněte tlačítko OK.
- Výběr hudby, změna režimu opakování nebo nastavení hlasitosti

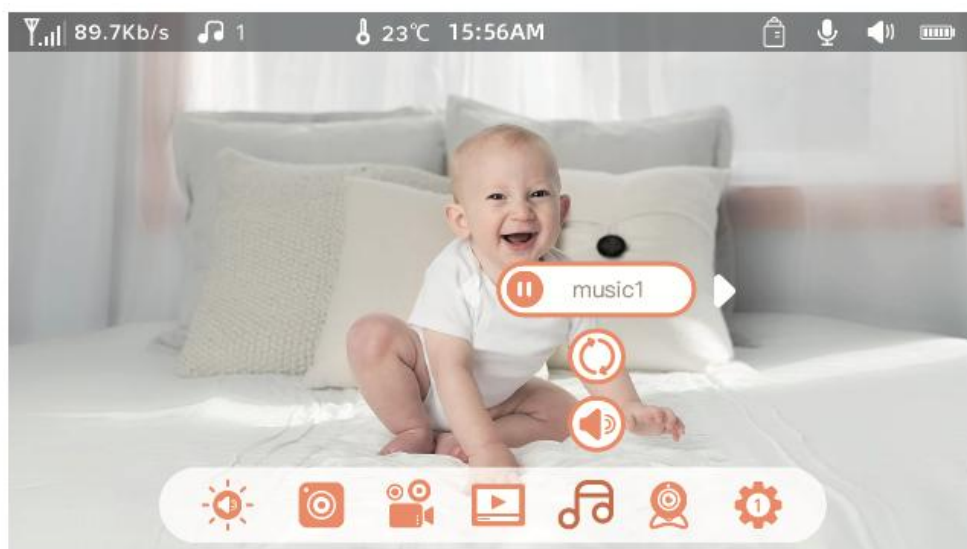

Připomenutí krmení

- Pomáhá udržovat pravidelný plán krmení

Nastavení:

- Stiskněte tlačítko Menu, vyberte Nastavení > Připomenutí krmení.
- Povolení nebo zakázání připomenutí a nastavení až 10krát denně
- Pomocí tlačítek NAHORU/DOLŮ nastavte čas připomenutí a stiskněte tlačítko OK.
- Tlačítka VLEVO/VPRAVO nastavte hodiny/minuty a přepínač ON/OFF.

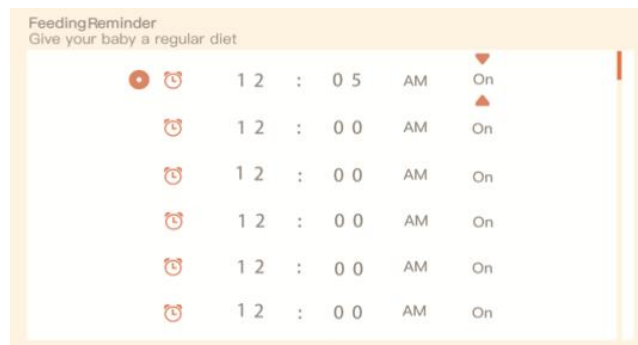

Chytrá péče

- Umožňuje detekci pohybu a hluku, takže budete vždy informováni o činnosti svého dítěte.

Aktivace:

- Stiskněte tlačítko Menu, vyberte Nastavení > Smart Care.
- Pomocí tlačítek NAHORU/DOLŮ vyberte z možností detekce pohybu, detekce hluku a hlasitosti alarmu a stiskněte tlačítko OK.
- Pomocí tlačítek VLEVO/VPRAVO a NAHORU/DOLŮ nastavte úroveň citlivosti.

Poznámka:

Podle potřeby si můžete vybrat mezi nízkou, střední a vysokou citlivostí.

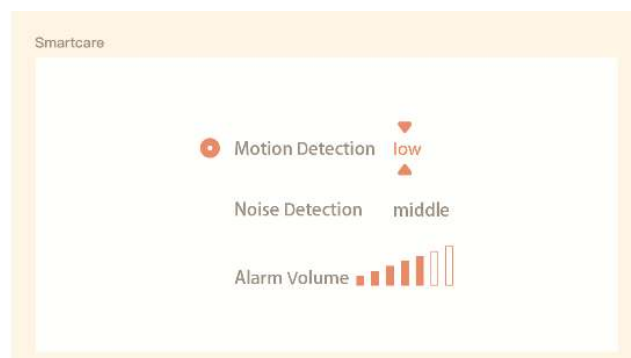

Detekce teploty

V reálném čase můžete sledovat teplotu v dětském pokoji. Když teplota vybočí z rozmezí, můžete okamžitě obdržet alarm a poté přijmout opatření.

- Stiskněte tlačítko Menu na obrazovce monitoru a vyberte možnost Nastavení > Teplota.
- Stisknutím směrových tlačítek NAHORU a DOLŮ vyberte možnosti mezi rozsahem teploty a připomínkou překročení rozsahu a stisknutím tlačítka OK spusťte nastavení.
- Stisknutím tlačítek VLEVO a VPRAVO měníte možnosti a stisknutím tlačítek NAHORU a DOLŮ měníte hodnoty a jednotky.
- V možnosti "Out of Range Reminder" (Připomenutí mimo rozsah) vyberte, zda chcete zapnout nebo vypnout alarm, když je teplota mimo rozsah.



Bezpečnostní ochrana

- Kanál sítě Wi-Fi
Pokud vypnete síťový kanál Wi-Fi, aplikace nebude moci zobrazit kameru.
- Navštívené záznamy
Můžete si také zobrazit navštívené záznamy, protože všechny návštěvy prostřednictvím aplikace budou zaznamenány.



Obecná nastavení

- **Nastavení jasu:**

- Stiskněte tlačítko Menu na monitoru, vyberte ikonu jasu  , a stiskněte tlačítko OK pro vstup.
- Stisknutím tlačítek NAHORU a DOLŮ upravte jas.

- **Doba nastavení:**

- Stiskněte tlačítko Menu, vyberte možnost Nastavení > Nastavení času.
- Stisknutím směrových tlačítek můžete změnit datum, čas a režim zobrazení.

- **Nastavení jazyka:**

- Stiskněte tlačítko Menu, vyberte možnost Nastavení > Jazyk.
- Vyberte požadovaný jazyk.

- **Nastavení režimu spánku:**

Můžete nastavit režim spánku, abyste prodloužili pohotovostní dobu.

- Stiskněte tlačítko Menu, vyberte možnost Nastavení > Režim spánku.
- Režim spánku můžete zvolit jako 1 minutu, 5 minut, 10 minut, 30 minut, 60 minut nebo vypnout.

- **Indikátor stavu zapnutí a vypnutí:**

Pokud zapnete stavový indikátor, můžete zjistit pracovní stav fotoaparátu. Indikátor stavu můžete také vypnout, pokud si myslíte, že by ovlivnil spánek vašeho dítěte.

Stiskněte tlačítko Menu a vyberte možnost Stavový indikátor



> Zapnout/Vypnout.

Karta Micro SD

- Stiskněte tlačítko Menu, vyberte možnost Nastavení > Správa karet Micro SD. Můžete zobrazit celkovou a zbývající kapacitu karty microSD.
- (Volitelné) V případě potřeby můžete kartu naformátovat. Před formátováním se ujistěte, že jsou všechna důležitá data zálohována.

Aktualizace

Zkontrolujte, zda je fotoaparát připojen k síti Wi-Fi 2,4 GHz. Fotoaparát můžete aktualizovat, jakmile se zobrazí upozornění na aktualizaci. Nebo stiskněte tlačítko Menu, vyberte možnost Nastavení > Informace o zařízení a zkontrolujte, zda nejsou k dispozici aktualizace.

Alarm slabé baterie

Když je baterie fotoaparátu vybitá, na obrazovce monitoru se zobrazí alarm vybití baterie. Co nejdříve monitor nabijte.

Často kladené otázky - Fotoaparát

Jak vypnout indikátor LED/modré světlo u fotoaparátu?

Aplikace Arenti >> Zařízení (klepnutím na zařízení přejdete na stránku živého videa) >> Nastavení >> Základní funkce >> Síťový indikátor: Vypněte jej.

Jak vypnout monitor kamery v reálném čase a zastavit nahrávání?

Aplikace Arenti >> Zařízení (klepnutím na zařízení přejdete na stránku živého videa) >> Nastavení >> Základní funkce >> Ochrana soukromí >> Vypnout objektiv.

Jak změnit heslo Wi-Fi nebo aktualizovat heslo Wi-Fi pro zařízení?

Odstraňte fotoaparát v aplikaci, klepněte na "Přidat" a podle pokynů použijte novou síť Wi-Fi pro opětovné přidání fotoaparátu.

Jak sdílet zařízení Arenti s přáteli a rodinou?

Aplikace Arenti >> Zařízení (klepněte na zařízení na stránce živého videa) >> Nastavení >> Sdílení zařízení >> Přidat, postupujte podle průvodce sdílením zařízení.

Nepodařilo se získat přístup k živému videu, zobrazí se výzvy offline?

- Ujistěte se, že je kamera v zapnutém stavu: bude svítit indikátor sítě kamery.
- Zkontrolujte, zda je síť Wi-Fi v pořádku, a restartujte směrovač.
- Zkuste kameru přesunout blíže ke směrovači a zkontrolujte to znovu.
- Odstraňte fotoaparát z aplikace Arenti a znovu jej přidejte. Zkontrolujte, zda jsou aplikace a firmware fotoaparátu nejnovější verze.

Často kladené otázky - Obrazovka

Co mám dělat, když je obrazovka monitoru zamrzlá?

Stiskněte tlačítko resetování umístěné nad nabíjecím portem na monitoru a poté dlouhým stisknutím tlačítka napájení monitor znovu zapněte.

Jak mohu upravit obrázek na pozadí obrazovky monitoru?

Stiskněte tlačítko Menu na monitoru a vyberte položky Nastavení > Tapeta.

Jak mohu aktualizovat verzi obrazovky monitoru?

Nejprve připojte kameru k mobilní aplikaci. Poté stiskněte tlačítko Menu na monitoru a vyberte položky Nastavení > Informace o zařízení a zkontrolujte, zda jsou k dispozici aktualizace.

Jak mohu změnit jazyk obrazovky monitoru?

Stiskněte tlačítko Menu na monitoru a vyberte položky Nastavení > Jazyk.

Bezpečnostní opatření

Použitelná pracovní teplota tohoto výrobku je 0 °C až 40 °C. Nepoužívejte jej v prostředí s příliš vysokou nebo příliš nízkou teplotou.

Abyste tento výrobek lépe používali, nepřibližujte přední a boční stranu objektivu ke sklu, bílým stěnám apod., světlým objektům, aby obraz nebyl v blízkosti jasný, v dálce tmavý nebo bělavý.

Ujistěte se, že je kamera nainstalována v dosahu signálu Wi-Fi, a umístěte ji co nejdále na místo, kde je signál lepší, a snažte se ji nainstalovat mimo dosah kovu a mikrovlnných trub, které mohou signál ovlivnit.

Záruční podmínky

Na nový výrobek zakoupený v prodejní síti Alza.cz se vztahuje záruka 2 roky. V případě potřeby opravy nebo jiného servisu v záruční době se obraťte přímo na prodejce výrobku, je nutné předložit originální doklad o koupi s datem nákupu.

Za rozpor se záručními podmínkami, pro který nelze reklamaci uznat, se považují následující skutečnosti:

- Používání výrobku k jinému účelu, než pro který je výrobek určen, nebo nedodržování pokynů pro údržbu, provoz a servis výrobku.
- Poškození výrobku živelnou pohromou, zásahem neoprávněné osoby nebo mechanicky vinou kupujícího (např. při přepravě, čištění nevhodnými prostředky apod.).
- Přirozené opotřebení a stárnutí spotřebního materiálu nebo součástí během používání (např. baterií atd.).
- Působení nepříznivých vnějších vlivů, jako je sluneční záření a jiné záření nebo elektromagnetické pole, vniknutí kapaliny, vniknutí předmětu, přepětí v síti, elektrostatický výboj (včetně blesku), vadné napájecí nebo vstupní napětí a nevhodná polarita tohoto napětí, chemické procesy, např. použité zdroje atd.
- Pokud někdo provedl úpravy, modifikace, změny konstrukce nebo adaptace za účelem změny nebo rozšíření funkcí výrobku oproti zakoupené konstrukci nebo použití neoriginálních součástí.

EU prohlášení o shodě

Tento výrobek splňuje právní požadavky následujících směrnic Evropské unie:
2014/53/EU.



WEEE

Tento výrobek nesmí být likvidován jako běžný domovní odpad v souladu se směrnicí EU o odpadních elektrických a elektronických zařízeních (WEEE - 2012/19/EU). Místo toho musí být vrácen na místo nákupu nebo předán na veřejné sběrné místo recyklovatelného odpadu. Tím, že zajistíte správnou likvidaci tohoto výrobku, pomůžete zabránit možným negativním důsledkům pro životní prostředí a lidské zdraví, které by jinak mohly být způsobeny nevhodným nakládáním s odpadem z tohoto výrobku. Další informace získáte na místním úřadě nebo na nejbližším sběrném místě. Nesprávná likvidace tohoto typu odpadu může mít za následek pokuty v souladu s vnitrostátními předpisy.



Vážený zákazník,

ďakujeme vám za zakúpenie nášho výrobku. Pred prvým použitím si pozorne prečítajte nasledujúce pokyny a uschovajte si tento návod na použitie pre budúce použitie. Venujte osobitnú pozornosť bezpečnostným pokynom. Ak máte akékoľvek otázky alebo pripomienky týkajúce sa zariadenia, navštívte našu stránku zákazníckej podpory:

www.alza.sk/kontakt.

Dovozca Alza.cz a.s., Jankovcova 1522/53, Holešovice, 170 00 Praha 7, www.alza.cz

Popis produktu

Zoznam balenia

- 1× fotoaparát
- 1× konzola
- 1× balenie skrutiek
- 1× resetovací kolík
- 2× napájacie káble
- 2× napájací adaptér
- 1× monitor
- 1× stručná príručka

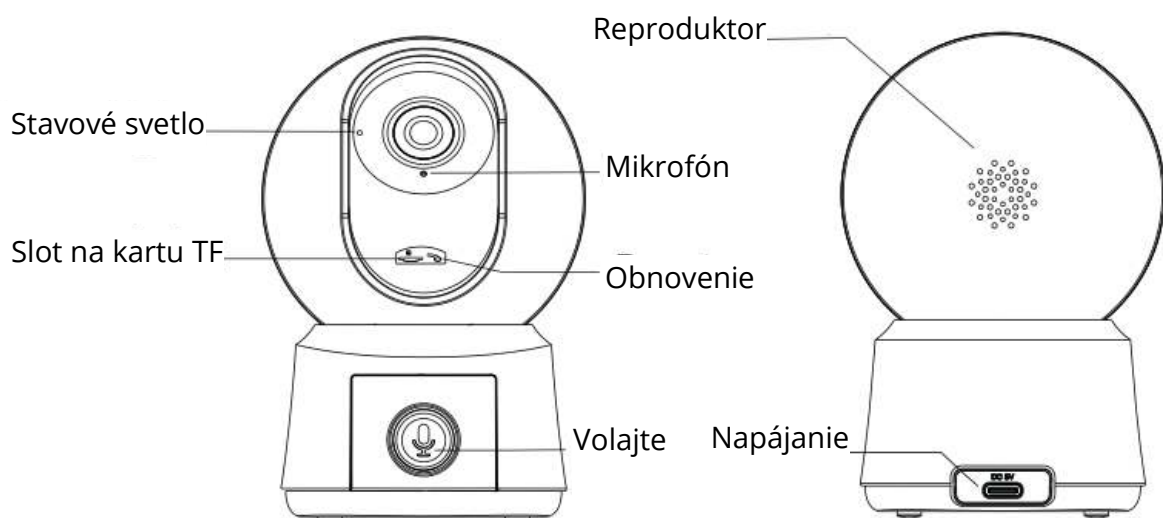

Indikátor LED (stavové svetlo)

- Blikajúca červená: čakanie na pripojenie k sieti alebo pripojenie
- Stále modrá: zariadenie pracuje správne
- Stále červená: zariadenie nefunguje

Tlačidlo volania/párovania

- Krátkym stlačením uskutočnite hovor
- Stlačením a podržaním vstúpite do režimu párovania

Tlačidlo Reset

- Stlačením a podržaním na 5 sekúnd resetujete fotoaparát
- Všetky nastavenia sa vrátia na predvolené výrobné hodnoty

Prehľad monitoru

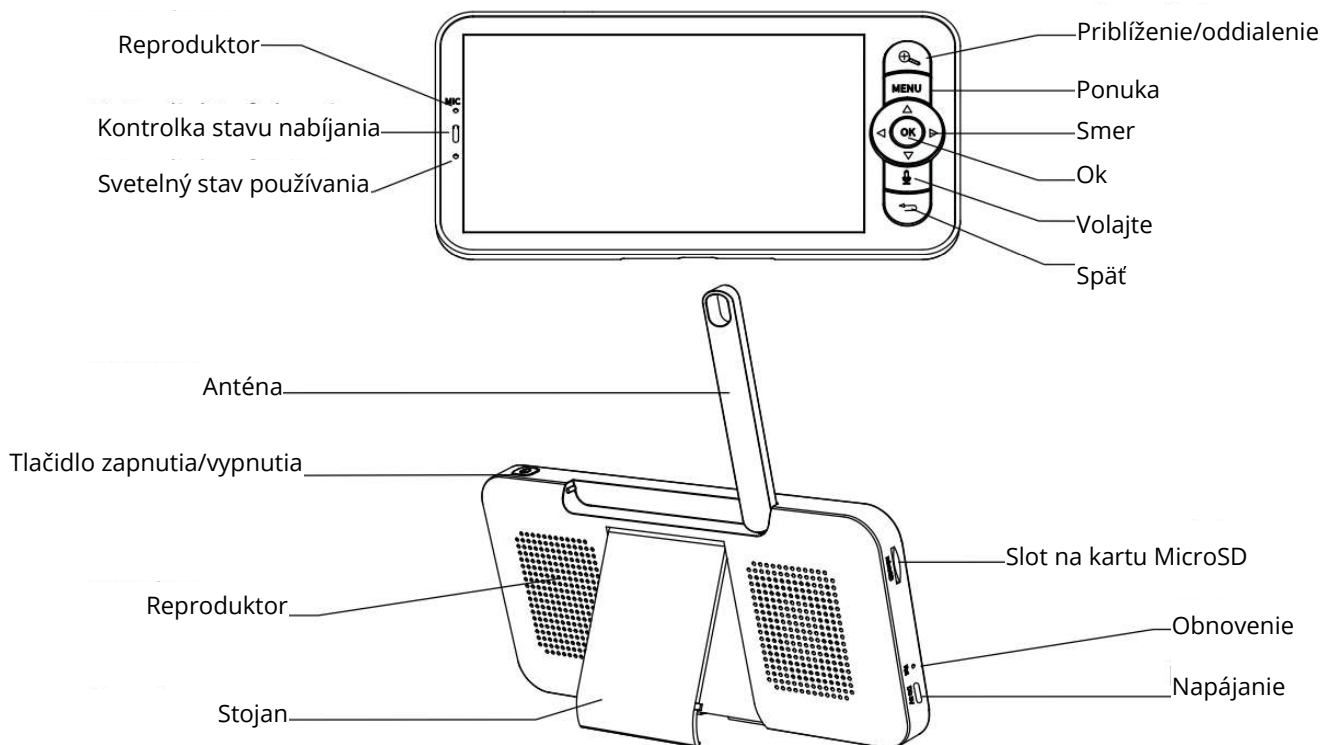

- **Svetelný indikátor nabíjania**
 - Oranžová: Nabíjanie
 - Zelená: Plne nabitý
- **Svetelný indikátor prevádzky**
 - Žltá farba: Monitor je zapnutý
 - Žiadne svetlo: Monitor je vypnutý
- **Tlačidlo priblíženia/oddialenia** - Priblíženie obrazu na 1×, 2× alebo 4×
- **Tlačidlo Menu** - Krátkym stlačením zobrazíte menu; dlhým stlačením zobrazíte nastavenia
- **Smerové tlačidlá** - Navigácia v ponuke a ovládanie otáčania kamery
- **Tlačidlo OK** - Potvrdenie alebo prebudenie obrazovky
- **Tlačidlo hovoru** - Stlačením zavoláte
- **Tlačidlo Späť** - Návrat na predchádzajúcu obrazovku alebo zastavenie prehrávania hudby
- **Tlačidlo ON/OFF** - Stlačením a podržaním na 5 sekúnd zapnete/vypnete napájanie
- **Anténa** - Nastavenie na lepší signál

Inštalácia

Metóda 1: Umiestnite fotoaparát na rovný povrch.

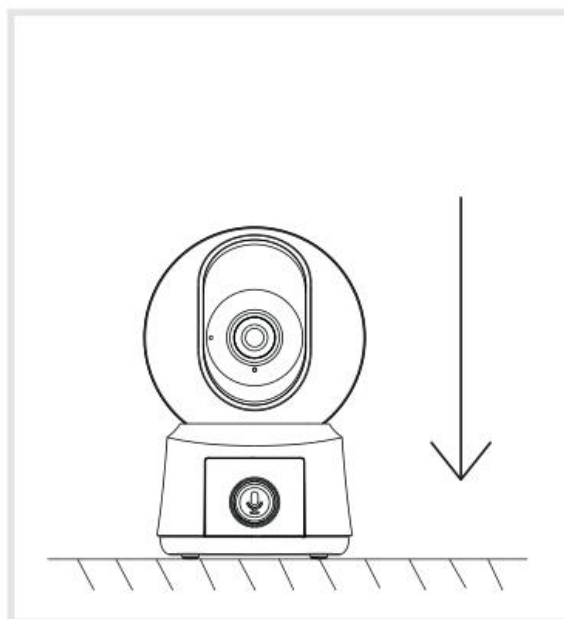

Metóda 2: Pomocou dodanej montážnej konzoly pripevnite kameru na čistý povrch.

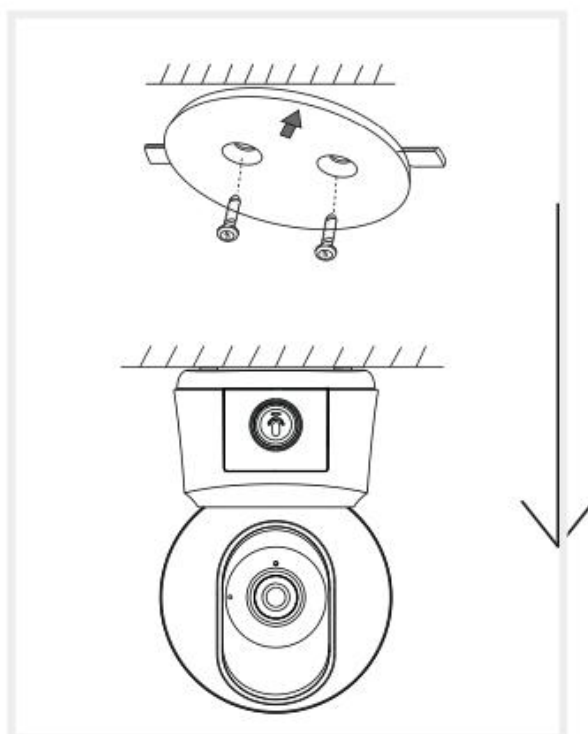

Tipy na používanie fotoaparátu

- **Ukazovateľ práce**
Modrú kontrolku stavu je možné manuálne vypnúť, keď je fotoaparát aktívny.

Cesta v aplikácii: Cesta: Aplikácia > Zariadenie (ťuknutím na položku zobrazíte živý náhľad) > Nastavenia > Indikátor práce

- **Sledovanie živého videa**

Sledujte kameru v reálnom čase, upravujte rozlíšenie, robte snímky, nahrávajte video a povoľte obojsmernú zvukovú komunikáciu z aplikácie.

- **Infračervené nočné videnie**

Kamera sa automaticky prepína do režimu čiernobieleho nočného videnia na základe okolitého svetla. Vstavané neviditeľné červené infračervené LED diódy podporujú nočné videnie až do vzdialenosti 10 metrov.

- **Detekcia pohybu**

Kamera detekuje pohyb vo svojom zornom poli. Keď sa zistí pohyb, aplikácia odošle push upozornenia.

Cesta v aplikácii: Cesta: Aplikácia > Zariadenie (ťuknutím na položku zobrazíte v reálnom čase) > Nastavenia > Nastavenia upozornení > Detekcia pohybu

Základné parametre

Kamerová jednotka (sada Alnanny B2 - kamera)

Funkcia	Špecifikácia
Názov produktu	Sada Alnanny B2 - fotoaparát
Veľkosť	76 × 73 × 117 mm
Uhol pohľadu	100°
Otáčanie/naklápanie	Horizontálne: 0° – 355°/Vertikálne: -15° – 78°
Pracovná teplota	0°C až 40°C
Miestne úložisko	Karta Micro SD (do 256 GB)
Napájanie	DC 5V, 1A
Spotreba	Do 4,5 W
Podporovaný operačný systém telefónu	iOS 9/Android 5.0 alebo novší
Bezdrôtové pripojenie	2,4 GHz Wi-Fi + Wi-Fi HaLow
Frekvenčný rozsah	2412-2462 MHz / 915 MHz (max. výkon < 30 dBm)

Monitorovacia jednotka (súprava Alnanny B2 - obrazovka)

Funkcia	Špecifikácia
Názov produktu	Sada Alnanny B2 - obrazovka
Veľkosť	157 × 45 × 81 mm
Kapacita batérie	3 000 mAh
Pracovná teplota	0°C až 40°C
Miestne úložisko	Karta Micro SD (do 128 GB)
Napájanie	DC 5V, 1A
Rozlíšenie	720P (1280 × 720)
Bezdrôtové pripojenie	Wi-Fi HaLow
Frekvenčný rozsah	915 MHz (max. výkon < 30 dBm)

Pripojenie fotoaparátu k aplikácii

Kameru možno pripojiť k monitoru aj k mobilnej aplikácii. V predvolenom nastavení je pripojená k monitoru.

Pripojenie fotoaparátu k aplikácii:

- Uistite sa, že vaša sieť Wi-Fi je 2,4 GHz. Fotoaparát nepodporuje 5 GHz Wi-Fi.
- Stiahnite si do telefónu aplikáciu Arenti. Prihláste sa pomocou existujúceho účtu alebo si vytvorte nový účet.

Pokyny na párovanie

- Pomocou resetovacieho kolíka resetujte fotoaparát, kým stavová kontrolka nebude rýchlo blikať na červeno.
(Fotoaparát musíte spárovať s aplikáciou do 2 minút po resetovaní. V opačnom prípade ho budete musieť resetovať znova.)
- Ak je kamera pripojená k monitoru, zvuk a obraz sa dočasne odpoja, ale obnovia sa po spárovaní kamery s aplikáciou.
(Poznámka: Maximálny čas na spárovanie je 2 minúty.)
- Podľa pokynov v aplikácii pridajte zariadenie. Pomocou telefónu naskenujte QR kód na monitore.

Nastavenie smerovača

- Smerovač musí podporovať 2,4 GHz Wi-Fi.
- Nakonfigurujte nastavenia smerovača a zapíšte si SSID a heslo siete.



Prosím, zachovajte dostupnosť siete

Inštalácia aplikácie Arenti

- Naskenujte QR kód a stiahnite si aplikáciu alebo vyhľadajte "Arenti" v App Store (iOS) alebo Google Play (Android).
- Otvorte aplikáciu, ťuknite na položku "+" alebo "Pridať" v pravom hornom rohu a podľa pokynov krok za krokom pridajte fotoaparát.



Párovanie prostredníctvom kódu QR v aplikácii

- Ťuknite na položku "+" alebo "Pridať" v aplikácii a vyberte model fotoaparátu.
- Zapnite fotoaparát. Približne po 30 sekundách vydá zvuk spustenia a kontrolka LED bude pomaly blikať na červeno.
- V aplikácii vyberte sieť Wi-Fi, zadajte heslo a ťuknite na položku "Ďalej". Uistite sa, že je telefón pripojený k stabilnému 2,4 GHz signálu Wi-Fi.

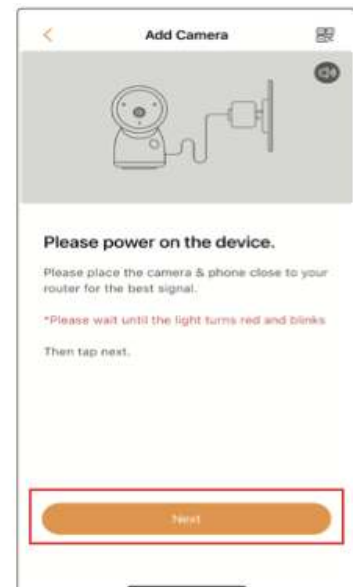

Poznámka:

SSID a heslo by nemali mať viac ako 31 znakov.



Skenovanie kódu QR

- Po kliknutí na tlačidlo "Ďalej" aplikácia zobrazí kód QR.
- Ak chcete naskenovať kód QR, podržte fotoaparát vo vzdialenosti 5-15 cm od obrazovky.
- Keď fotoaparát zapípa ("dong dong dong"), ťuknite na položku "Notification tone heard".
- Po úspešnom spárovaní sa indikátor LED rozsvieti na modro.



Riešenie problémov so spárovaním

Ak sa zariadenie nenájde alebo sa spárovanie nepodarí, skontrolujte nasledovné:

- Uistite sa, že sieť je 2,4 GHz (nie 5 GHz).
- Dvakrát skontrolujte, či je heslo Wi-Fi správne a či je telefón pripojený k rovnakej sieti.
- Skontrolujte, či je fotoaparát v režime párovania.
- Skontrolujte, či nie sú problémy s pripojením Wi-Fi.
- Ak problém pretrváva, kontaktujte podporu na adrese: support@arenti.com

Oznámenie

- Ak máte viacero kamier, zopakujte postup nastavenia pre každú kameru osobitne.
- Ak chcete zmeniť sieť Wi-Fi, obnovte výrobné nastavenia fotoaparátu a znovu prejdite krokmi pripojenia.

Tipy na používanie monitora

Spárovanie kamery s monitorom

- Zapnite fotoaparát aj monitor. Mali by sa automaticky pripojiť.
- Ak sa nepripoja, postupujte podľa nasledujúcich krokov:

Spárovanie:

- Na obrazovke monitora stlačte tlačidlo Menu a vyberte položku Nastavenia > Fotoaparát
- Dlhو stláčajte tlačidlo Párovania na fotoaparáte, kým nebudete počuť zvukovú výzvu
- Stlačením tlačidla OK na monitore dokončíte párovanie

Spárovanie:

- Stlačte tlačidlo Menu na monitore a vyberte položku Nastavenia > Fotoaparát
- Dlhým stlačením tlačidla OK zrušíte viazanie fotoaparátu

Poznámka: Pre úspešné spárovanie udržiavajte fotoaparát vo vzdialenosti do 200 metrov od monitora.



Funkcie fotoaparátu

Otáčanie kamery

- Pomocou smerových tlačidiel na monitore môžete fotoaparát otáčať horizontálne alebo vertikálne.

Foto a video

Odfotíte sa

- Prejdite do ponuky Menu na monitore, vyberte ikonu fotoaparátu  , potom stlačte tlačidlo OK a nasnímajte fotografiu.

Nahrávanie videa

- Prejdite do Menu, vyberte ikonu videokamery  , a stlačením tlačidla OK spustíte nahrávanie.

Zobrazenie uložených fotografií a videí

- Otvorte Menu, vyberte ikonu prehrávania  , a stlačte OK.
- Vyberte fotoaparát a dátum, potom vyberte požadovanú fotografiu alebo video
- Stlačením tlačidla OK zobrazíte náhľad
- Pre videá: stlačením tlačidla OK prehrávate/pozastavujete
- Pomocou tlačidla Späť ukončíte režim náhľadu alebo sa vráťte do hlavnej ponuky



Prehrávanie hudby

- Pomocou tejto funkcie môžete svoje dieťa upokojiť jemnou hudbou
- Stlačte tlačidlo Menu, vyberte ikonu hudby , potom stlačte tlačidlo OK.
- Výber hudby, zmena režimu opakovania alebo nastavenie hlasitosti

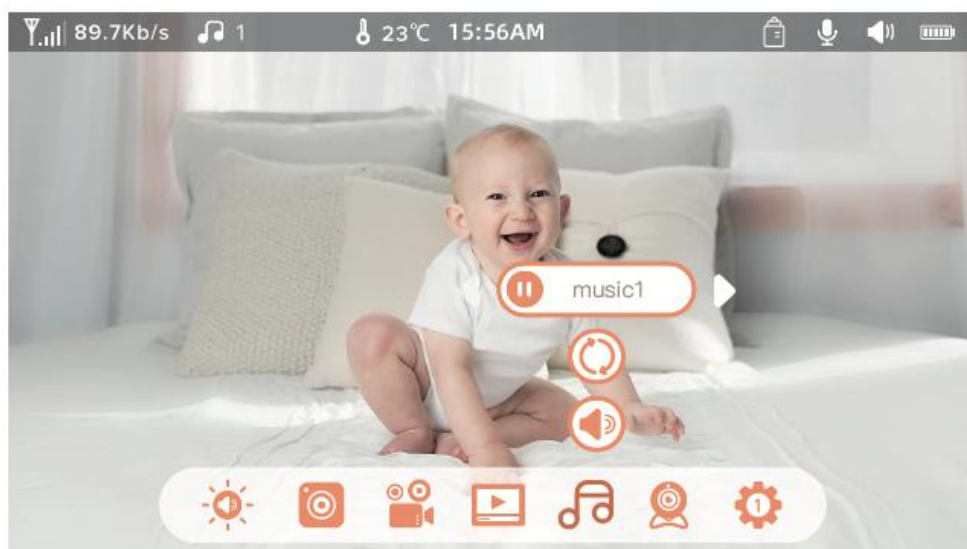

Pripomienka kŕmenia

- Pomáha udržiavať pravidelný plán kŕmenia

Nastavenie:

- Stlačte tlačidlo Menu, vyberte položku Nastavenia > Pripomienka kŕmenia
- Povolenie alebo zakázanie pripomienok a nastavenie až 10-krát za deň
- Pomocou tlačidiel HORE/DOLE nastavte čas pripomenutia a stlačte tlačidlo OK
- Pomocou tlačidiel VĽAVO/VPRAVO nastavte hodiny/minúty a prepínač ON/OFF

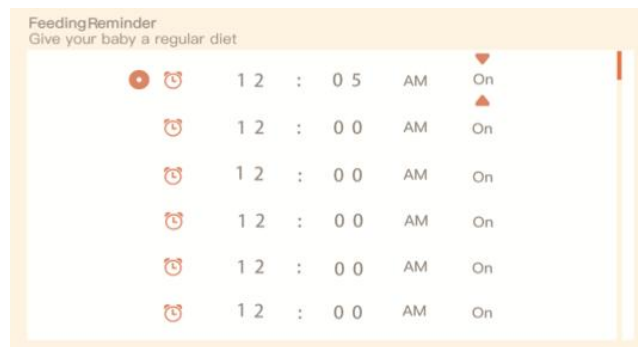

Inteligentná starostlivosť

- Umožňuje detekciu pohybu a detekciu hluku, takže ste vždy informovaní o činnosti vášho dieťaťa

Aktivácia:

- Stlačte tlačidlo Menu, vyberte položku Nastavenia > Smart Care
- Pomocou tlačidiel HORE/DOLE vyberte z možností detekcia pohybu, detekcia hluku a hlasitosť alarmu, potom stlačte tlačidlo OK.
- Pomocou tlačidiel VĽAVO/VPRAVO a HORE/DOLE nastavte úroveň citlivosti

Poznámka:

V závislosti od vašich potrieb si môžete vybrať medzi nízkou, strednou a vysokou citlivosťou.

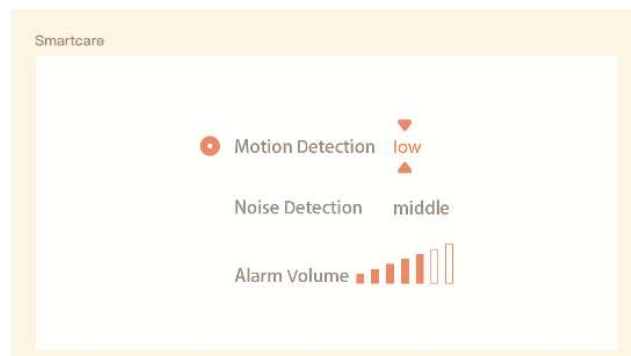

Detekcia teploty

V reálnom čase môžete monitorovať teplotu v detskej izbe. Ak je teplota mimo rozsahu, môžete okamžite dostať upozornenie a následne prijať opatrenia.

- Stlačte tlačidlo Menu na obrazovke monitora a vyberte položku Nastavenia > Teplota.
- Stláčaním smerových tlačidiel HORE a DOLE vyberte možnosti medzi rozsahom teploty a pripomienkou prekročenia rozsahu a stlačením tlačidla OK spustíte nastavenie.
- Stláčaním tlačidiel VĽAVO a VPRAVO môžete meniť možnosti a stláčaním tlačidiel HORE a DOLEVA môžete meniť hodnoty a jednotky.
- V možnosti "Out of Range Reminder" (Pripomienka mimo rozsahu) vyberte, či chcete zapnúť alebo vypnúť alarm, keď je teplota mimo rozsahu.



Bezpečnostná ochrana

- Sieťový kanál Wi-Fi
Ak vypnete sieťový kanál Wi-Fi, aplikácia nebude môcť zobrazíť kameru.
- Navštívené záznamy
Môžete si tiež prezerať navštívené záznamy, pretože všetky návštevy prostredníctvom aplikácie sa zaznamenávajú.



Všeobecné nastavenia

- **Nastavenie jasu:**

- Stlačte tlačidlo Menu na monitore, vyberte ikonu jasu , a stlačením tlačidla OK vstúpte.
- Stláčaním tlačidiel NAHORU a DOLEVA nastavte jas.

- **Čas nastavenia:**

- Stlačte tlačidlo Menu, vyberte položku Nastavenia > Nastavenie času.
- Stláčaním smerových tlačidiel môžete zmeniť dátum, čas a režim zobrazenia.

- **Nastavenie jazyka:**

- Stlačte tlačidlo Menu, vyberte položku Nastavenia > Jazyk.
- Vyberte požadovaný jazyk.

- **Nastavenie režimu spánku:**

Môžete nastaviť režim spánku, aby ste predĺžili pohotovostný čas.

- Stlačte tlačidlo Menu, vyberte položku Nastavenia > Režim spánku.
- Režim spánku môžete zvoliť ako 1 minútu, 5 minút, 10 minút, 30 minút, 60 minút alebo vypnutý.

- **Zapnutie a vypnutie indikátora stavu:**

Ak zapnete indikátor stavu, môžete zistiť pracovný stav fotoaparátu. Indikátor stavu môžete vypnúť aj vtedy, ak si myslíte, že ovplyvní spánok vášho dieťaťa. Stlačte tlačidlo Menu a vyberte položku Stavový indikátor



> Zapnúť/Vypnúť.

Karta Micro SD

- Stlačte tlačidlo Menu, vyberte položku Nastavenia > Správa karty Micro SD. Môžete zobrazíť celkovú a zostávajúcu kapacitu karty microSD.
- (Voliteľné) V prípade potreby môžete kartu naformátovať. Pred formátovaním sa uistite, že sú všetky dôležité údaje zálohované.

Aktualizácia

Skontrolujte, či je fotoaparát pripojený k sieti Wi-Fi 2,4 GHz. Fotoaparát môžete aktualizovať, keď sa zobrazí upozornenie na aktualizáciu. Alebo stlačte tlačidlo Menu, vyberte položku Settings (Nastavenia) > Device Information (Informácie o zariadení) a skontrolujte, či sú k dispozícii aktualizácie.

Alarm slabej batérie

Keď je batéria fotoaparátu vybitá, na obrazovke monitora sa zobrazí alarm slabej batérie. Monitor čo najskôr nabite.

Často kladené otázky - Fotoaparát

Ako vypnúť indikátor LED/modré svetlo fotoaparátu?

Aplikácia Arenti >> Zariadenie (túknutím na zariadenie prejdite na stránku so živým videom) >> Nastavenia >> Základné funkcie >> Indikátor siete: Vypnite ho.

Ako vypnúť monitor kamery v reálnom čase a zastaviť nahrávanie?

Aplikácia Arenti >> Zariadenie (túknite na zariadenie na stránke živého videa) >> Nastavenia >> Základné funkcie >> Ochrana súkromia >> Vypnutie objektívu.

Ako zmeniť heslo Wi-Fi alebo aktualizovať heslo Wi-Fi pre zariadenie?

Odstráňte fotoaparát v aplikácii, klepnite na "Pridať" a podľa krokov použite novú sieť Wi-Fi na opätovné pridanie fotoaparátu.

Ako zdieľať zariadenia Arenti s priateľmi a rodinou?

Aplikácia Arenti >> Zariadenie (túknite na zariadenie na stránke živého videa) >> Nastavenia >> Zdieľanie zariadenia >> Pridať, postupujte podľa sprievodcu zdieľaním zariadenia.

Nepodarilo sa vám získať prístup k živému videu, zobrazujú sa výzvy offline?

- Skontrolujte, či je fotoaparát v stave zapnutia: indikátor siete fotoaparátu bude svietiť.
- Skontrolujte, či je sieť Wi-Fi v dobrom stave, a reštartujte smerovač.
- Skúste posunúť kameru bližšie k smerovaču a skontrolujte to znova.
- Odstráňte fotoaparát z aplikácie Arenti a znova ho pridajte. Potvrďte, že aplikácia a firmvér fotoaparátu sú najnovšie verzie.

Často kladené otázky - Obrazovka

Čo mám robiť, ak je obrazovka monitora zamrznutá?

Stlačte tlačidlo resetovania umiestnené nad nabíjacím portom na monitore a potom dlhým stlačením tlačidla napájania monitor opäť zapnite.

Ako môžem upraviť obrázok na pozadí obrazovky monitora?

Stlačte tlačidlo Menu na monitore a vyberte položku Nastavenia > Tapeta.

Ako môžem aktualizovať verziu obrazovky monitora?

Najprv pripojte fotoaparát k mobilnej aplikácii. Potom stlačte tlačidlo Menu na monitore a vyberte položku Nastavenia > Informácie o zariadení a skontrolujte, či sú k dispozícii aktualizácie.

Ako môžem zmeniť jazyk obrazovky monitora?

Stlačte tlačidlo Menu na monitore a vyberte položku Nastavenia > Jazyk.

Bezpečnostné opatrenia

Použiteľná pracovná teplota tohto výrobku je 0 °C až 40 °C. Nepoužívajte ho v prostredí s príliš vysokou alebo príliš nízkou teplotou.

Ak chcete tento výrobok lepšie používať, vyhnite sa prednej a bočnej strane objektívu v blízkosti skla, bielych stien atď., svetlých objektov, aby obraz nebol jasný v blízkosti, tmavý alebo biely v diaľke.

Uistite sa, že je kamera nainštalovaná v dosahu pokrytom signálom Wi-Fi, a umiestnite ju čo najďalej na miesto, kde je signál lepší, a snažte sa ju nainštalovať mimo dosahu kovových a mikrovlnných rúr, ktoré môžu signál ovplyvniť.

Záručné podmienky

Na nový výrobok zakúpený v predajnej sieti Alza.cz sa vzťahuje záruka 2 roky. V prípade potreby opravy alebo iných služieb počas záručnej doby sa obráťte priamo na predajcu výrobku, je potrebné predložiť originálny doklad o kúpe s dátumom nákupu.

Za rozpor so záručnými podmienkami, pre ktorý nemožno uznať uplatnenú reklamáciu, sa považujú nasledujúce skutočnosti:

- Používanie výrobku na iné účely, než na ktoré je výrobok určený, alebo nedodržiavanie pokynov na údržbu, prevádzku a servis výrobku.
- Poškodenie výrobku živelnou pohromou, zásahom neoprávnenej osoby alebo mechanicky vinou kupujúceho (napr. pri preprave, čistení nevhodnými prostriedkami atď.).
- Prírodné opotrebovanie a starnutie spotrebného materiálu alebo komponentov počas používania (napr. batérie atď.).
- Pôsobenie nepriaznivých vonkajších vplyvov, ako je slnečné žiarenie a iné žiarenie alebo elektromagnetické polia, vniknutie tekutín, vniknutie predmetov, prepätie v sieti, elektrostatické výbojové napätie (vrátane blesku), chybné napájacie alebo vstupné napätie a nevhodná polarita tohto napätia, chemické procesy, ako sú použité napájacie zdroje atď.
- Ak niekto vykonal úpravy, modifikácie, zmeny dizajnu alebo adaptáciu s cieľom zmeniť alebo rozšíriť funkcie výrobku v porovnaní so zakúpeným dizajnom alebo použitím neoriginálnych komponentov.

EÚ vyhlásenie o zhode

Tento výrobok spĺňa právne požiadavky nasledujúcich smerníc Európskej únie: 2014/53/EÚ.



WEEE

Tento výrobok sa nesmie likvidovať ako bežný domáci odpad v súlade so smernicou EÚ o odpade z elektrických a elektronických zariadení (OEEZ - 2012/19/EÚ). Namiesto toho sa musí vrátiť na miesto nákupu alebo odovzdať na verejnom zbernom mieste recyklovateľného odpadu. Zabezpečením správnej likvidácie tohto výrobku pomôžete predísť možným negatívnym dôsledkom pre životné prostredie a ľudské zdravie, ktoré by inak mohlo spôsobiť nevhodné nakladanie s odpadom z tohto výrobku. Ďalšie informácie získate na miestnom úrade alebo na najbližšom zbernom mieste. Nesprávna likvidácia tohto druhu odpadu môže mať za následok pokuty v súlade s vnútroštátnymi predpismi.

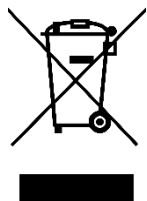

Kedves vásárló,

Köszönjük, hogy megvásárolta termékünket. Kérjük, az első használat előtt figyelmesen olvassa el az alábbi utasításokat, és őrizze meg ezt a használati útmutatót a későbbi használatra. Fordítson különös figyelmet a biztonsági utasításokra. Ha bármilyen kérdése vagy észrevétele van a készülékkel kapcsolatban, kérjük, látogasson el ügyfélszolgálati oldalunkra: www.alza.hu/kontakt.

Importőr Alza.cz a.s., Jankovcova 1522/53, Holešovice, 170 00 Praha 7, www.alza.cz

Termék leírása

Csomagolási lista

- 1× kamera
- 1× konzol
- 1× csavarcsomag
- 1× Reset tű
- 2× tápkábel
- 2× hálózati adapterek
- 1× Monitor
- 1× Gyors indítási útmutató

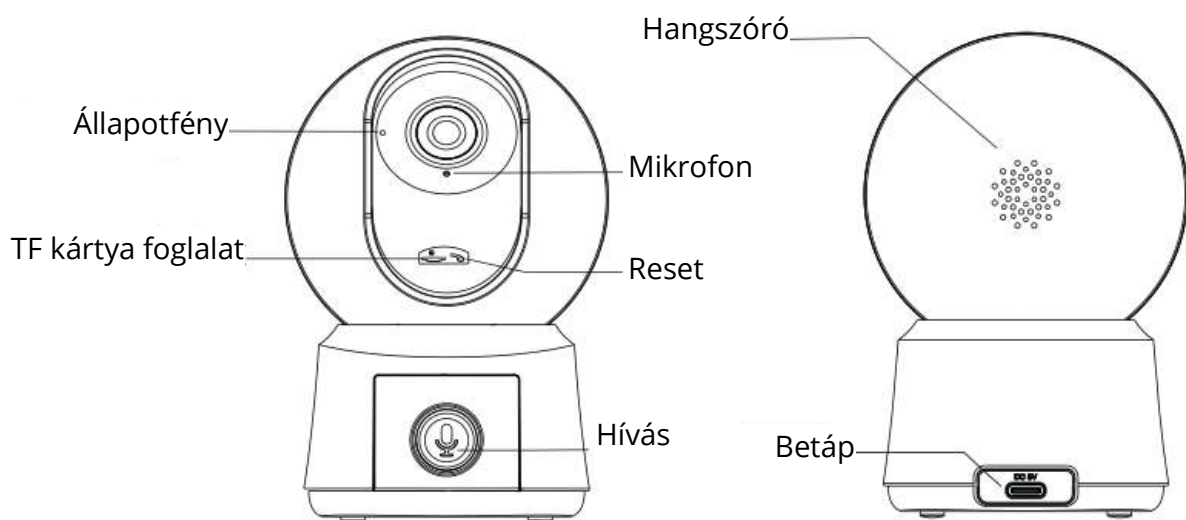

LED kijelző (állapotjelző)

- Pirosan villogó: hálózati kapcsolatra vár vagy csatlakozik
- Egyszínű kék: a készülék megfelelően működik
- Folyamatos piros: a készülék nem működik

Hívás / párosítás gomb

- Hívás indításához nyomja meg röviden
- Nyomja meg és tartsa lenyomva a párosítási módba való belépéshez

Reset gomb

- Nyomja meg és tartsa lenyomva 5 másodpercig a kamera alaphelyzetbe állításához.
- Minden beállítás visszaáll a gyári alapértelmezett értékre

Monitor áttekintés

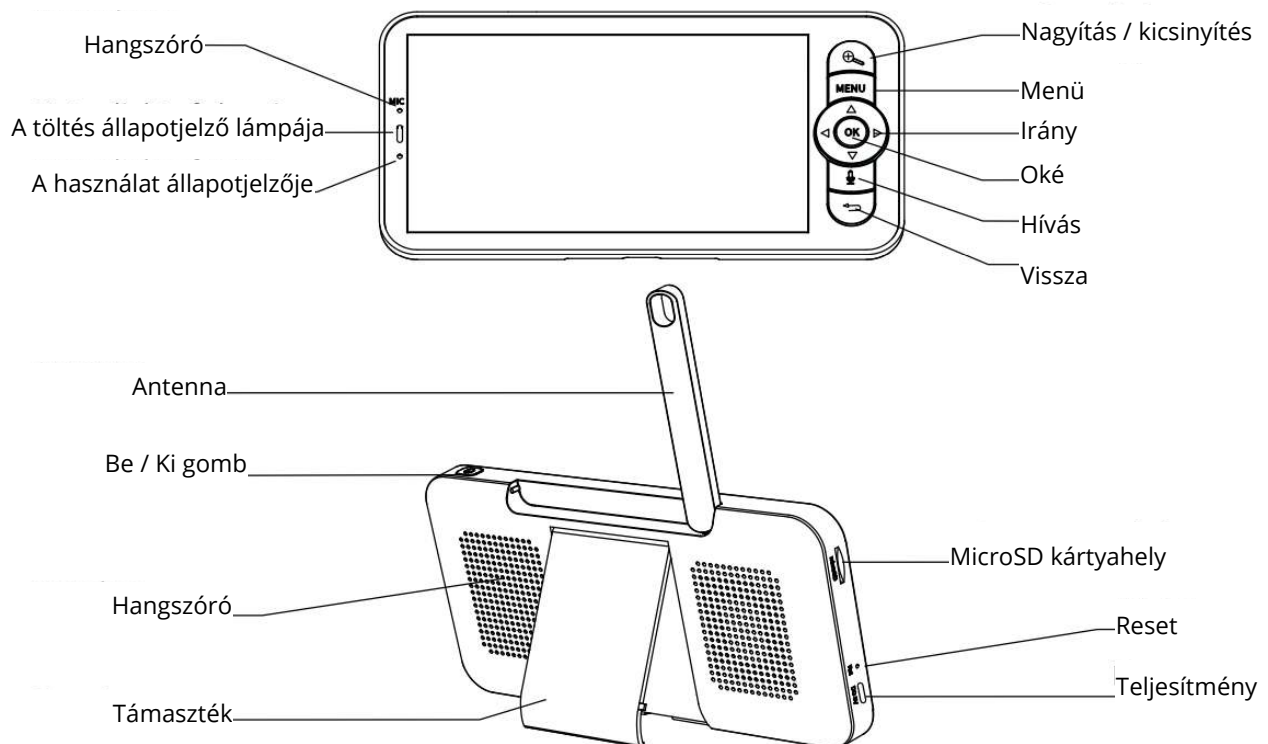

- **Töltés jelzőfény**
 - Narancs: Töltés
 - Zöld: Teljesen feltöltve
- **Működésjelző lámpa**
 - Sárga: A monitor be van kapcsolva
 - Nincs fény: A monitor ki van kapcsolva
- **Zoom In/Out gomb** - A kép 1×, 2× vagy 4× nagyítása
- **Menü gomb** - Rövid megnyomás a menühez; hosszú megnyomás a beállításokhoz
- **Íránygombok** - Navigáció a menüben és a kamera forgatásának vezérlése
- **OK gomb** - Megerősítés vagy képernyő felébresztése
- **Hívás gomb** - Híváshoz nyomja meg
- **Vissza gomb** - Visszatérés az előző képernyőre vagy a zenelejátszás leállítása
- **ON/OFF gomb** - Nyomja meg és tartsa lenyomva 5 másodpercig a be-/kikapcsoláshoz.
- **Antenna** - Állítsa be a jobb jel érdekében

Telepítés

1. módszer: Helyezze a kamerát egy sík felületre.

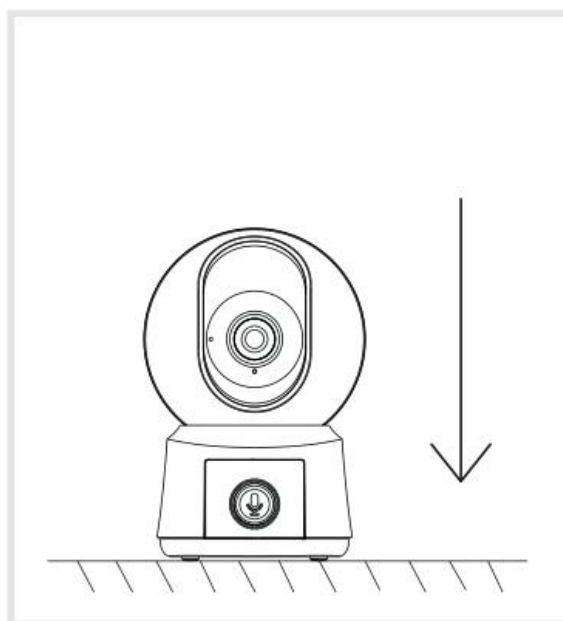

2. módszer: Használja a mellékelt rögzítőkonzolt a kamera tiszta felületre történő rögzítéséhez.

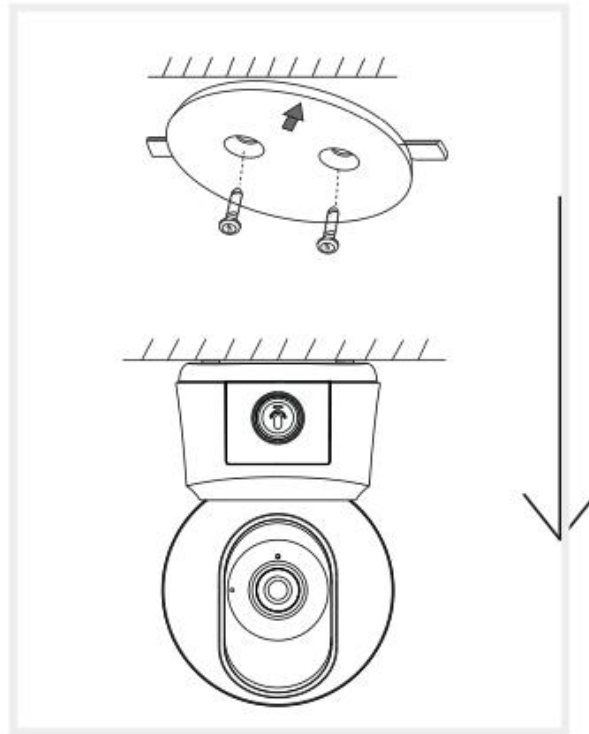

Kamerahasználati tippek

- **Munkajelző**
A kék állapotjelző lámpa manuálisan kikapcsolható, ha a kamera aktív.
Útvonal az alkalmazásban: (koppintson az élő nézethez) > Beállítások > Munkajelző
- **Élő videónézés**
Figyelje kameráját valós időben, állítsa be a felbontást, készítsen pillanatképeket, rögzítsen videót, és engedélyezze a kétirányú hangkommunikációt az alkalmazáson belül.
- **Infravörös éjszakai látás**
A kamera a környezeti fényviszonyok alapján automatikusan átvált fekete-fehér éjjellátó üzemmódba. A beépített láthatatlan vörös IR LED-ek akár 10 méteres éjszakai látást is támogatnak.
- **Mozgásérzékelés**
A kamera érzékeli a mozgást a látómezőjében. Ha mozgást észlel, az alkalmazás push-értesítéseket küld.
Útvonal az alkalmazásban: Beállítások > Riasztási beállítások > Mozgásérzékelés.

Alapvető paraméterek

Kameraegység (Alnanny B2 készlet - kamera)

Jellemző	Specifikáció
Termék neve	Alnanny B2 készlet – kamera
Méret	76 × 73 × 117 mm
Látószög	100°
Pan / Tilt	Vízszintes: 0°-355° / Függőleges: -15°-78°
Munkahőmérséklet	0°C és 40°C között
Helyi tárolás	Micro SD kártya (legfeljebb 256 GB)
Teljesítmény	DC 5V, 1A
Fogyasztás	Legfeljebb 4,5 W
Támogatott telefon OS	iOS 9 / Android 5.0 vagy újabb
Vezeték nélküli kapcsolat	2,4 GHz Wi-Fi + Wi-Fi HaLow
Frekvenciatartomány	2412-2462 MHz / 915 MHz (maximális teljesítmény < 30 dBm)

Monitor egység (Alnanny B2 készlet - képernyő)

Jellemző	Specifikáció
Termék neve	Alnanny B2 készlet - képernyő
Méret	157 × 45 × 81 mm
Az akkumulátor kapacitása	3000 mAh
Munkahőmérséklet	0°C és 40°C között
Helyi tárolás	Micro SD kártya (legfeljebb 128 GB)
Teljesítmény	DC 5V, 1A
Felbontás	720P (1280 × 720)
Vezeték nélküli kapcsolat	Wi-Fi HaLow
Frekvenciatartomány	915 MHz (maximális teljesítmény < 30 dBm)

A kamera csatlakoztatása az alkalmazáshoz

A kamera mind a monitorhoz, mind a mobilalkalmazáshoz csatlakoztatható.

Alapértelmezés szerint a monitorhoz van csatlakoztatva.

A kamera csatlakoztatása az alkalmazáshoz:

- Győződjön meg róla, hogy a Wi-Fi hálózat 2,4 GHz-es. A kamera nem támogatja az 5 GHz-es Wi-Fi-t.
- Töltse le az Arenti alkalmazást a telefonjára. Jelentkezzen be egy meglévő fiókkal, vagy hozzon létre egy újat.

Párosítási utasítások

- Egy reset-tűvel állítsa vissza a kamerát, amíg az állapotjelző lámpa gyorsan pirosan nem villog.
(Az alaphelyzetbe állítást követő 2 percen belül párosítani kell a kamerát az alkalmazással. Ellenkező esetben újra vissza kell állítania).
- Ha a kamera monitorhoz van csatlakoztatva, a hang- és videókapcsolat átmenetileg megszakad, de újraindul, amint a kamera párosítva van az alkalmazással.
(Megjegyzés: A párosítás maximális ideje 2 perc.)
- Kövesse az alkalmazáson belüli utasításokat a készülék hozzáadásához. Szkenelje be a monitoron lévő QR-kódot a telefonjával.

Router beállítása

- Az útválasztónak támogatnia kell a 2,4 GHz-es Wi-Fi-t.
- Konfigurálja az útválasztó beállításait, és jegyezze fel a hálózat SSID-jét és jelszavát.

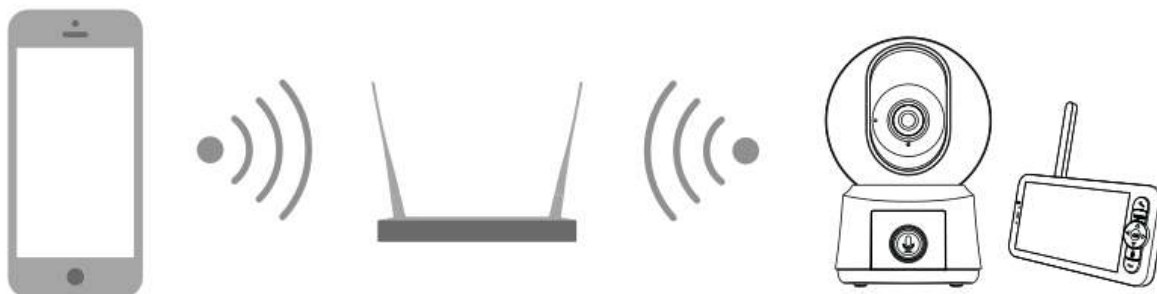

Kérjük, tartsa elérhetővé a hálózatot

Az Arenti alkalmazás telepítése

- Az alkalmazás letöltéséhez szkennelje be a QR-kódot, vagy keresse az "Arenti" szót az App Store-ban (iOS) vagy a Google Play-ben (Android).
- Nyissa meg az alkalmazást, koppintson a "+" vagy a "Hozzáadás" gombra a jobb felső sarokban, és kövesse a kamera hozzáadásához szükséges lépésenkénti utasításokat.



Párosítás QR-kóddal az alkalmazásban

- Koppintson az alkalmazásban a "+" vagy a "Hozzáadás" gombra, és válassza ki a kameramodellt.
- Kapcsolja be a kamerát. Körülbelül 30 másodperc elteltével a kamera indítóhangot ad ki, és a LED lassan pirosan villogni kezd.
- Válassza ki a Wi-Fi hálózatot az alkalmazásban, adja meg a jelszót, majd koppintson a "Tovább" gombra. Győződjön meg róla, hogy telefonja stabil 2,4 GHz-es Wi-Fi jelhez csatlakozik.



Megjegyzés:

Az SSID és a jelszó nem haladhatja meg a 31 karaktert.



A QR-kód beolvasása

- A "Tovább" gombra kattintás után az alkalmazás megjelenít egy QR-kódot.
- A QR-kód beolvasásához tartsa a kamerát 5-15 cm-re a képernyőtől.
- Amint a kamera csipog ("dong dong dong dong"), koppintson a "Értesítési hang hallható" lehetőségre.
- A sikeres párosítás után a LED-kijelző kék színűre vált.



Párosítási problémák hibaelhárítása

Ha a készüléket nem találja, vagy a párosítás sikertelen, ellenőrizze a következőket:

- Győződjön meg róla, hogy a hálózat 2,4 GHz-es (nem 5 GHz-es).
- Ellenőrizze kétszer is, hogy a Wi-Fi jelszó helyes-e, és hogy a telefon ugyanahhoz a hálózathoz van-e csatlakoztatva.
- Győződjön meg róla, hogy a kamera párosítási módban van.
- Ellenőrizze a Wi-Fi-kapcsolati problémákat.
- Ha a probléma továbbra is fennáll, lépjen kapcsolatba az ügyfélszolgálattal a következő címen: support@arenti.com.

Értesítés

- Ha több kamerával rendelkezik, ismételje meg a beállítási folyamatot mindegyiknél külön-külön.
- A Wi-Fi hálózat megváltoztatásához állítsa vissza a kamerát a gyári beállításokra, és ismételje meg a csatlakozási lépéseket.

Monitor használati tippek

A kamera és a monitor párosítása

- Kapcsolja be a kamerát és a monitort is. Automatikusan csatlakozniuk kell.
- Ha nem csatlakoznak, kövesse az alábbi lépéseket:

Párosításhoz:

- A monitor képernyőjén nyomja meg a Menü gombot, majd válassza a Beállítások > Kamera
- Nyomja meg hosszan a Párosítás gombot a fényképezőgépen, amíg meg nem hallja a felszólító hangot.
- A párosítás befejezéséhez nyomja meg az OK gombot a monitoron

Feloldani:

- Nyomja meg a monitoron a Menü gombot, majd válassza a Beállítások > Kamera
- Nyomja meg hosszan az OK gombot a kamera feloldásához

Megjegyzés: A sikeres párosításhoz tartsa a kamerát a monitor 200 méteres körzetében.

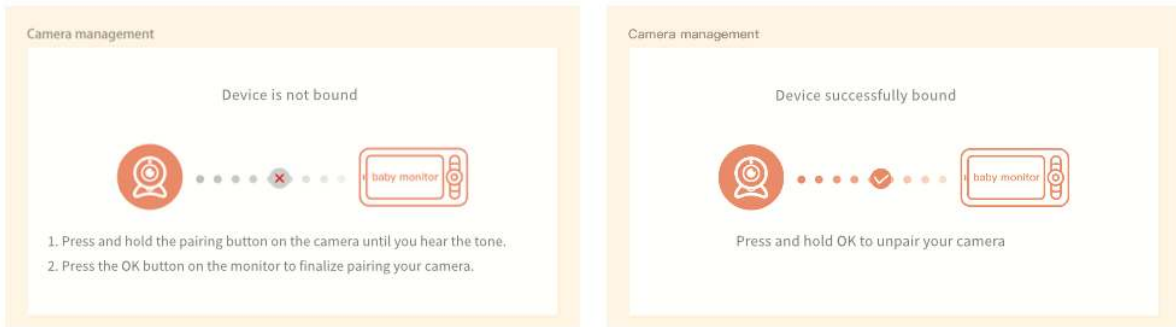

Kamera funkciók

Kamera forgatása

- A monitoron lévő iránygombokkal elforgathatja a kamerát vízszintesen vagy függőlegesen.

Fotó és videó

Készítsen egy fényképet

- Lépjen a monitoron a Menübe, válassza ki a  fényképezőgép ikont, majd nyomja meg az OK gombot a fénykép készítéséhez.

Videó felvétele

- Lépjen a Menübe, válassza ki a videokamera ikonját , majd nyomja meg az OK gombot a felvétel elindításához.

Mentett fényképek és videók megtekintése

- Nyissa meg a menüt, válassza ki a lejátszás ikonját , majd nyomja meg az OK gombot.
- Válassza ki a kamerát és a dátumot, majd válassza ki a kívánt fényképet vagy videót.
- Nyomja meg az OK gombot az előnézethez
- Videók esetében: nyomja meg az OK gombot a lejátszáshoz/szüneteltetéshez.
- A Vissza gombbal kiléphet az előnézeti módból vagy visszatérhet a főmenübe.



Zene lejátszása

- Használja ezt a funkciót, hogy megnyugtassa a babát gyengéd zenével.
- Nyomja meg a Menü gombot, válassza ki a zene ikont , majd nyomja meg az OK gombot.
- Zene kiválasztása, ismétlési mód módosítása vagy a hangerő beállítása

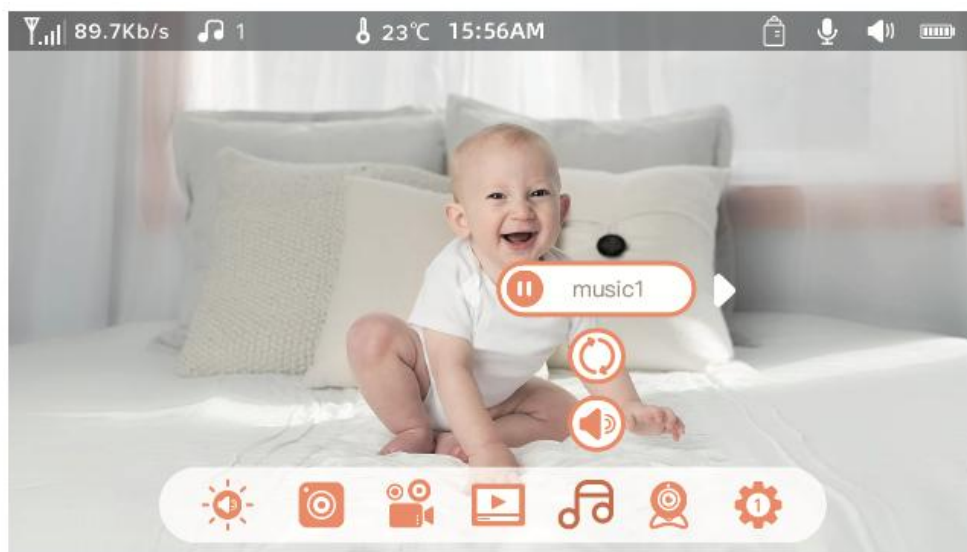

Etetési emlékeztető

- Segít fenntartani a rendszeres etetési ütemtervet

Beállítani:

- Nyomja meg a Menü gombot, válassza a Beállítások > Etetési emlékeztető menüpontot.
- Emlékeztetők engedélyezése vagy letiltása és napi 10 alkalom beállítása
- Az UP/DOWN gombokkal állítsa be az emlékeztető időpontot, majd nyomja meg az OK gombot.
- Az órák/percek beállításához használja a balra/jobbra gombokat és a BE/KIKAPCSOLÁS kapcsolót.

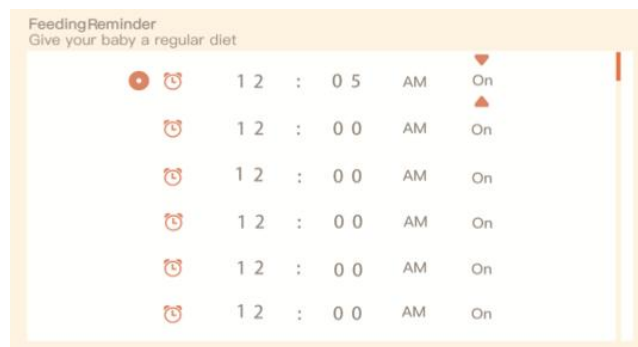

Smart Care

- Mozgás- és zajérzékelést tesz lehetővé, így mindig tájékozódhat a baba tevékenységéről.

Aktiválás:

- Nyomja meg a Menü gombot, válassza a Beállítások > Smart Care
- A FEL/LE gombokkal válasszon a mozgásérzékelés, a zajérzékelés és a riasztás hangereje közül, majd nyomja meg az OK gombot.
- Az érzékenységi szintek beállításához használja a balra/jobbra és a fel/le gombokat.

Megjegyzés:

Alacsony, közepes és magas érzékenység közül választhat igényei szerint.



Hőmérséklet érzékelés

Valós időben nyomon követheti a baba szobájának hőmérsékletét. Ha a hőmérséklet a tartományon kívül esik, azonnal megkaphatja a riasztásokat, és ezután intézkedéseket tehet.

- Nyomja meg a monitor képernyőjén a Menü gombot, és válassza a Beállítások > Hőmérséklet lehetőséget.
- Nyomja meg a FEL és LENYÍL iránygombokat a hőmérséklet-tartomány és a tartományon kívüli emlékeztető közötti lehetőségek kiválasztásához, majd nyomja meg az OK gombot a beállítás megkezdéséhez.
- Nyomja meg a balra és jobbra gombokat az opciók megváltoztatásához, és nyomja meg a FEL és LE gombokat az értékek és egységek megváltoztatásához.
- A "Out of Range Reminder" (A tartományon kívüli emlékeztető) opcióban válassza ki, hogy be- vagy kikapcsolja-e a riasztást, ha a hőmérséklet a tartományon kívül van.



Biztonsági védelem

- Wi-Fi hálózati csatorna
Ha kikapcsolja a Wi-Fi hálózati csatornát, az alkalmazás nem fogja tudni megjeleníteni a kamerát.
- Ránézések feljegyzése
Megtekintheti a ránézések feljegyzését is, mivel az alkalmazáson keresztül minden látogatás rögzítésre kerül.



Általános beállítások

- **Fényerő beállítása:**

- Nyomja meg a monitoron a Menü gombot, válassza ki a fényerő ikonját  , majd nyomja meg az OK gombot a belépéshez.
- Nyomja meg a FEL és LENYÍL gombokat a fényerő beállításához.

- **Felállítási idő:**

- Nyomja meg a Menü gombot, majd válassza a Beállítások > Időbeállítás menüpontot.
- Nyomja meg az iránygombokat a dátum, az idő és a kijelzési mód megváltoztatásához.

- **Nyelv beállítása:**

- Nyomja meg a Menü gombot, majd válassza a Beállítások > Nyelv.
- Válassza ki a kívánt nyelvet.

- **Alvó üzemmód beállítása:**

A készenléti idő növelése érdekében beállíthatja az alvó üzemmódot.

- Nyomja meg a Menü gombot, majd válassza a Beállítások > Alvó üzemmód lehetőséget.
- Válassza ki az alvó üzemmódot 1 perc, 5 perc, 10 perc, 30 perc, 60 perc vagy kikapcsolva.

- **Állapotjelző be- és kikapcsolása:**

Ha bekapcsolja az állapotjelzőt, megtudhatja a kamera működési állapotát. Az állapotjelzőt ki is kapcsolhatja, ha úgy gondolja, hogy befolyásolja a baba alvását. Nyomja meg a Menü gombot, és válassza az Állapotjelző



> Be/Kikapcsolás lehetőséget.

Micro SD kártya

- Nyomja meg a Menü gombot, majd válassza a Beállítások > Micro SD-kártya kezelése lehetőséget. Megnézheti a microSD-kártya teljes és fennmaradó kapacitását.
- (Választható) Szükség esetén formázhatja a kártyát. Formázás előtt győződjön meg róla, hogy minden fontos adatról biztonsági másolat készült.

Frissítés

Győződjön meg róla, hogy a kamera 2,4 GHz-es Wi-Fi hálózathoz csatlakozik. Frissítheti a kamerát, ha megjelenik a frissítési riasztás. Vagy nyomja meg a Menü gombot, majd válassza a Beállítások > Eszközinformációk lehetőséget a frissítések ellenőrzéséhez.

Alacsony akkumulátor riasztás

Ha a fényképezőgép akkumulátora lemerült, a monitor képernyőjén megjelenik az alacsony töltöttségi szintre figyelmeztető jelzés. Kérjük, hogy a lehető leghamarabb töltsse fel a monitort.

GYIK - Kamera

Hogyan lehet kikapcsolni a LED-kijelzőt/kék fényt a kamerámmal?

Arenti App >> Eszköz (koppintson az eszközre az élő videó oldalra) >> Beállítások >> Alapfunkció >> Hálózati kijelző: Tiltsa le.

Hogyan lehet kikapcsolni a kamera valós idejű monitorát és leállítani a felvételt?

Arenti App >> Eszköz (koppintson az eszközre az élő videó oldalra) >> Beállítások >> Alapfunkció >> Adatvédelem >> Objektív KI.

Hogyan lehet megváltoztatni a Wi-Fi-t vagy frissíteni a készülék Wi-Fi jelszavát?

Kérjük, törölje a kamerát az alkalmazásban, koppintson a "Hozzáadás" gombra, és kövesse az új Wi-Fi hálózat használatához szükséges lépéseket a kamera újbóli hozzáadásához.

Hogyan oszthatom meg az Arenti eszközöket barátaimmal és családtagjaimmal?

Arenti App >> Eszköz (koppintson az eszközre az élő videó oldalra) >> Beállítások >> Eszközmegosztás >> Hozzáadás, kövesse az útmutatót az eszköz megosztásához.

Nem sikerült elérni az élő videót, offline?

- Győződjön meg róla, hogy a kamera bekapcsolt állapotban van: a kamera hálózati jelzője világít.
- Ellenőrizze, hogy a Wi-Fi hálózat megfelelő állapotban van-e, és indítsa újra az útválasztót.
- Próbálja meg közelebb vinni a kamerát a routerhez, és ellenőrizze újra.
- Törölje a kamerát az Arenti alkalmazásból, és adja hozzá újra. Ellenőrizze, hogy az alkalmazás és a kamera firmware-je a legújabb verziójú.

GYIK - Képernyő

Mit tegyek, ha a monitor képernyője lefagyott?

Nyomja meg a monitor töltőcsatlakozója felett található reset gombot, majd a monitor újra bekapcsolásához nyomja meg hosszan a bekapcsológombot.

Hogyan módosíthatom a monitor képernyőjének háttérképét?

Nyomja meg a monitoron a Menü gombot, és válassza a Beállítások > Háttérkép lehetőséget.

Hogyan frissíthetem a monitor képernyőjének verzióját?

Először is csatlakoztassa a kamerát a mobilalkalmazáshoz. Ezután nyomja meg a monitoron a Menü gombot, majd válassza a Beállítások > Eszközinformációk menüpontot, és ellenőrizze az elérhető frissítéseket.

Hogyan tudom megváltoztatni a monitor képernyőjének nyelvét?

Nyomja meg a monitoron a Menü gombot, és válassza a Beállítások > Nyelv lehetőséget.

Óvintézkedések

A termék alkalmazható üzemi hőmérséklete 0°C és 40°C között van. Kérjük, ne használja olyan környezetben, ahol a hőmérséklet túl magas vagy túl alacsony.

A termék jobb használata érdekében kerülje az objektív elejét és oldalát üveg, fehér falak stb., világos tárgyak közelében, hogy a kép ne legyen világos a közelben, sötét vagy fehéres a távolban.

Kérjük, győződjön meg arról, hogy a kamera a Wi-Fi jel által lefedett tartományon belül van-e telepítve, és a lehető legmesszebbre helyezze el azon a helyen, ahol a jel jobb, és próbálja meg a fémtől és mikrohullámú sütőtől távol telepíteni, amelyek befolyásolhatják a jelet.

Jótállási feltételek

Az Alza.cz értékesítési hálózatában vásárolt új termékre 2 év garancia vonatkozik. Ha a garanciális időszak alatt javításra vagy egyéb szolgáltatásra van szüksége, forduljon közvetlenül a termék eladójához, a vásárlás dátumával ellátott eredeti vásárlási bizonylatot kell bemutatnia.

Az alábbiak a jótállási feltételekkel való ellentétnek minősülnek, amelyek miatt az igényelt követelés nem ismerhető el:

- A terméknek a termék rendeltetésétől eltérő célra történő használata, vagy a termék karbantartására, üzemeltetésére és szervizelésére vonatkozó utasítások be nem tartása.
- A termék természeti katasztrófa, illetéktelen személy beavatkozása vagy a vevő hibájából bekövetkezett mechanikai sérülése (pl. szállítás, nem megfelelő eszközökkel történő tisztítás stb. során).
- A fogyóeszközök vagy alkatrészek természetes elhasználódása és öregedése a használat során (pl. akkumulátorok stb.).
- Káros külső hatásoknak való kitettség, például napfény és egyéb sugárzás vagy elektromágneses mezők, folyadék behatolása, tárgyak behatolása, hálózati túlfeszültség, elektrosztatikus kisülési feszültség (beleértve a villámlást), hibás táp- vagy bemeneti feszültség és e feszültség nem megfelelő polaritása, kémiai folyamatok, például használt tápegységek stb.
- Ha valaki a termék funkcióinak megváltoztatása vagy bővítése érdekében a megvásárolt konstrukcióhoz képest módosításokat, átalakításokat, változtatásokat végzett a konstrukción vagy adaptációt végzett, vagy nem eredeti alkatrészeket használt.

EU-megfelelőségi nyilatkozat

Ez a termék megfelel a következő európai uniós irányelv(ek) jogi követelményeinek: 2014/53/EU.



WEEE

Ezt a terméket nem szabad normál háztartási hulladékként ártalmatlanítani az elektromos és elektronikus berendezések hulladékairól szóló uniós irányelvnek (WEEE - 2012/19/EU) megfelelően. Ehelyett vissza kell juttatni a vásárlás helyére, vagy át kell adni az újrahasznosítható hulladékok nyilvános gyűjtőhelyén. Azzal, hogy gondoskodik a termék megfelelő ártalmatlanításáról, segít megelőzni a környezetre és az emberi egészségre gyakorolt esetleges negatív következményeket, amelyeket egyébként a termék nem megfelelő hulladékkezelése okozhatna. További részletekért forduljon a helyi hatósághoz vagy a legközelebbi gyűjtőponthoz. Az ilyen típusú hulladék nem megfelelő ártalmatlanítása a nemzeti előírásoknak megfelelően pénzbírságot vonhat maga után.



Sehr geehrter Kunde,

vielen Dank für den Kauf unseres Produkts. Bitte lesen Sie die folgenden Anweisungen vor dem ersten Gebrauch sorgfältig durch und bewahren Sie diese Bedienungsanleitung zum späteren Nachschlagen auf. Beachten Sie insbesondere die Sicherheitshinweise. Wenn Sie Fragen oder Kommentare zum Gerät haben, wenden Sie sich bitte an den Kundenservice: www.alza.de/kontakt, www.alza.at/kontakt

Lieferant Alza.cz a.s., Jankovcova 1522/53, Holešovice, 170 00 Prag 7, www.alza.cz

Beschreibung des Produkts

Packungsinhalt

- 1× Kamera
- 1× Halterung
- 1× Schraube Pack
- 1× Reset-Pin
- 2× Stromkabel
- 2× Stromadapter
- 1× Monitor
- 1× Schnellstartanleitung

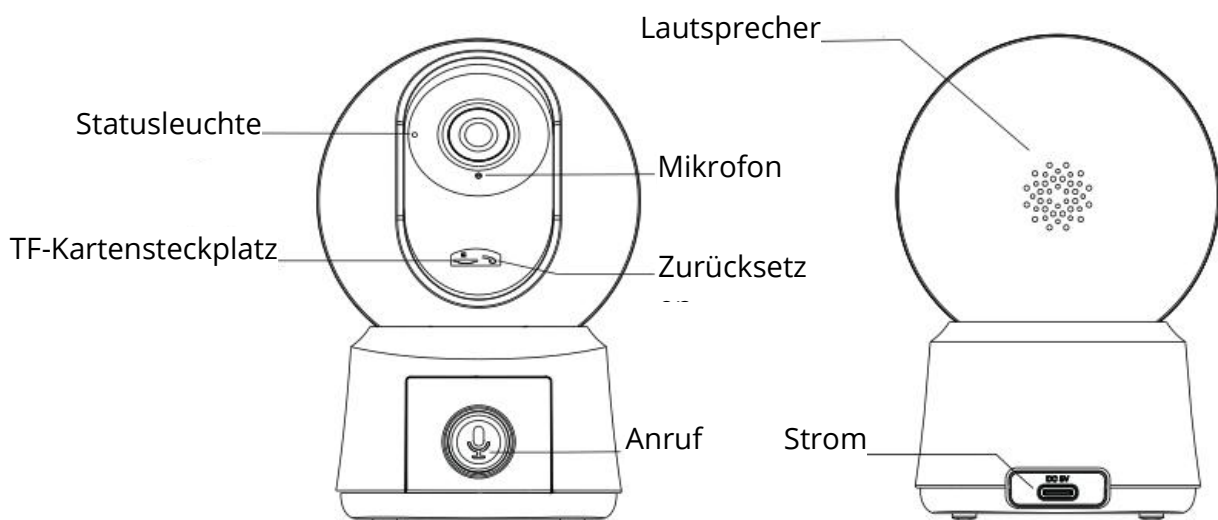

LED-Anzeige (Statusleuchte)

- Blinkt rot: Warten auf Netzwerkverbindung oder Verbindung
- Durchgehend blau: Das Gerät arbeitet korrekt
- Dauerhaft rot: Gerät funktioniert nicht

Anruf-/Kopplungstaste

- Kurz drücken, um einen Anruf zu tätigen
- Drücken und halten Sie die Taste, um den Kopplungsmodus zu aktivieren.

Reset-Taste

- Halten Sie die Taste 5 Sekunden lang gedrückt, um die Kamera zurückzusetzen.
- Alle Einstellungen werden auf die Werkseinstellungen zurückgesetzt.

Monitor-Übersicht

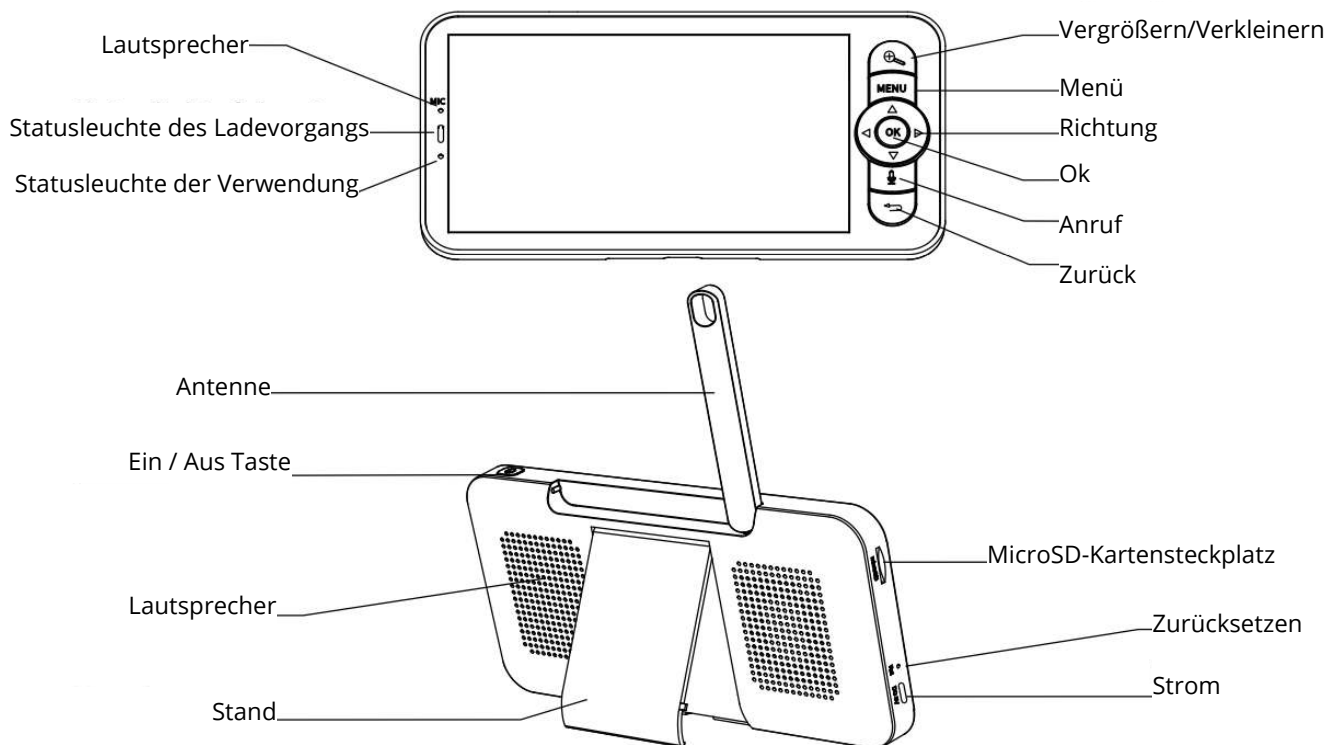

- **Ladekontrollleuchte**
 - Orange: Aufladen
 - Grün: Vollständig aufgeladen
- **Betriebskontrollleuchte**
 - Gelb: Monitor ist eingeschaltet
 - Kein Licht: Monitor ist ausgeschaltet
- **Vergrößerungs-/Verkleinerungstaste** - Bild 1×, 2× oder 4× zoomen
- **Menütaste** - Kurzes Drücken für das Menü; langes Drücken für die Einstellungen
- **Richtungstasten** - Navigieren im Menü und Steuern der Kameradrehung
- **OK-Taste** - Bestätigen oder Aufwecken des Bildschirms
- **Ruftaste** - Zum Anrufen drücken
- **Zurück-Taste** - Rückkehr zum vorherigen Bildschirm oder Beenden der Musikwiedergabe
- **ON/OFF-Taste** - Zum Ein- und Ausschalten 5 Sekunden lang gedrückt halten
- **Antenne** - Einstellung für besseres Signal

Einrichtung

Methode 1: Stellen Sie die Kamera auf eine ebene Fläche.

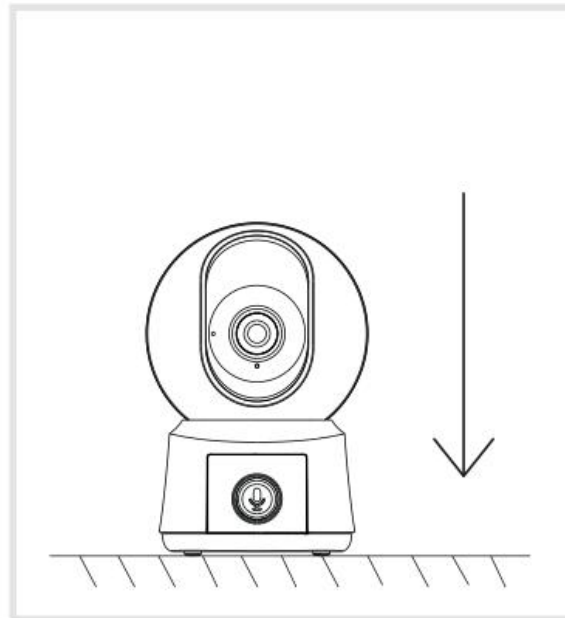

Methode 2: Verwenden Sie die mitgelieferte Halterung, um die Kamera an einer sauberen Oberfläche zu befestigen.

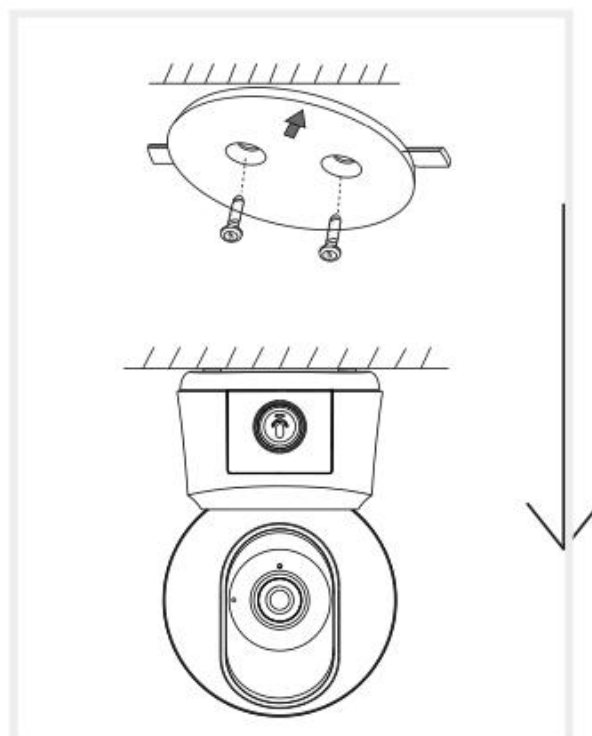

Tipps zur Kameranutzung

- **Arbeitsanzeige**

Das blaue Statuslicht kann manuell deaktiviert werden, wenn die Kamera aktiv ist.

Pfad in der App: App > Gerät (für Live-Ansicht antippen) > Einstellungen > Arbeitsanzeige

- **Live-Videobetrachtung**

Überwachen Sie Ihre Kamera in Echtzeit, passen Sie die Auflösung an, machen Sie Schnapshots, zeichnen Sie Videos auf und aktivieren Sie die Zwei-Wege-Audiokommunikation direkt in der App.

- **Infrarot-Nachtsicht**

Die Kamera schaltet je nach Umgebungslicht automatisch in den Schwarz-Weiß-Nachtsichtmodus. Die eingebauten unsichtbaren roten IR-LEDs unterstützen die Nachtsicht bis zu 10 Metern.

- **Bewegungserkennung**

Die Kamera erkennt Bewegungen innerhalb ihres Sichtfelds. Wenn eine Bewegung erkannt wird, sendet die App Push-Benachrichtigungen.

Pfad in der App: App > Gerät (für Live-Ansicht antippen) > Einstellungen > Alarmeinstellungen > Bewegungserkennung

Grundlegende Parameter

Kameraeinheit (Alnanny B2 Kit - Kamera)

Merkmal	Spezifikation
Produktname	Alnanny B2 Kit - Kamera
Größe	76 × 73 × 117 mm
Blickwinkel	100°
Schwenken/Neigen	Horizontal: 0°-355° / Vertikal: -15°-78°
Arbeitstemperatur	0°C bis 40°C
Lokaler Speicher	Micro-SD-Karte (bis zu 256 GB)
Strom	DC 5V, 1A
Verbrauch	Bis zu 4,5 W
Unterstützte Handy-Betriebssysteme	iOS 9 / Android 5.0 oder höher
Drahtlose Konnektivität	2,4 GHz Wi-Fi + Wi-Fi HaLow
Frequenzbereich	2412-2462 MHz / 915 MHz (Max. Leistung < 30 dBm)

Monitoreinheit (Alnanny B2 Kit - Bildschirm)

Merkmal	Spezifikation
Produktname	Alnanny B2 Kit - Bildschirm
Größe	157 × 45 × 81 mm
Batteriekapazität	3000 mAh
Arbeitstemperatur	0°C bis 40°C
Lokaler Speicher	Micro SD-Karte (bis zu 128 GB)
Strom	DC 5V, 1A
Auflösung	720P (1280 × 720)
Drahtlose Konnektivität	Wi-Fi HaLow
Frequenzbereich	915 MHz (Max. Leistung < 30 dBm)

Verbinden der Kamera mit der App

Die Kamera kann sowohl mit dem Monitor als auch mit der mobilen App verbunden werden. Standardmäßig ist sie mit dem Monitor verbunden.

So verbinden Sie die Kamera mit der App:

- Vergewissern Sie sich, dass Ihr Wi-Fi-Netzwerk mit 2,4 GHz arbeitet. Die Kamera unterstützt kein 5-GHz-Wi-Fi.
- Laden Sie die Arenti-App auf Ihr Handy herunter. Melden Sie sich mit einem bestehenden Konto an oder erstellen Sie ein neues.

Anweisungen zur Paarung

- Verwenden Sie einen Reset-Stift, um die Kamera zurückzusetzen, bis die Statusleuchte schnell rot blinkt.
(Sie müssen die Kamera innerhalb von 2 Minuten nach dem Zurücksetzen mit der App koppeln. Andernfalls müssen Sie sie erneut zurücksetzen).
- Wenn die Kamera mit einem Monitor verbunden ist, werden Audio und Video vorübergehend unterbrochen, aber wieder aufgenommen, sobald die Kamera mit der App gekoppelt ist.
(Hinweis: Die maximale Zeit für die Kopplung beträgt 2 Minuten).
- Befolgen Sie die Anweisungen in der App, um das Gerät hinzuzufügen. Scannen Sie den QR-Code auf dem Monitor mit Ihrem Telefon.

Router-Einrichtung

- Der Router muss 2,4 GHz Wi-Fi unterstützen.
- Konfigurieren Sie die Router-Einstellungen und notieren Sie sich die SSID und das Passwort Ihres Netzwerks.



Bitte halten Sie das Netz verfügbar

Installieren der Arenti-App

- Scannen Sie den QR-Code, um die App herunterzuladen, oder suchen Sie "Arenti" im App Store (iOS) oder bei Google Play (Android).
- Öffnen Sie die App, tippen Sie auf "+" oder "Hinzufügen" in der oberen rechten Ecke und folgen Sie den Anweisungen, um die Kamera hinzuzufügen.



Pairing über QR-Code in der App

- Tippen Sie in der App auf "+" oder "Hinzufügen" und wählen Sie das Kameramodell aus.
- Schalten Sie die Kamera ein. Nach etwa 30 Sekunden ertönt ein Einschaltton und die LED blinkt langsam rot.
- Wählen Sie Ihr Wi-Fi-Netzwerk in der App aus, geben Sie das Passwort ein und tippen Sie auf "Weiter". Stellen Sie sicher, dass Ihr Telefon mit einem stabilen 2,4-GHz-Wi-Fi-Signal verbunden ist.

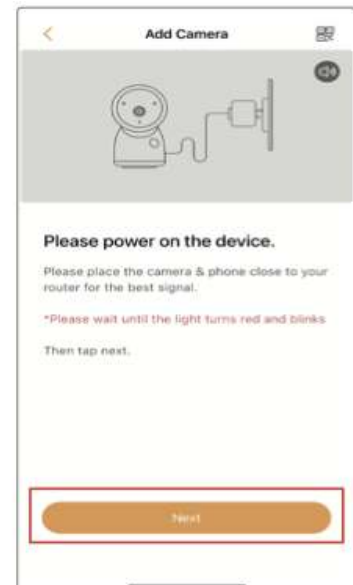

Anmerkung:

SSID und Passwort sollten nicht länger als 31 Zeichen sein.



Scannen des QR-Codes

- Nachdem Sie auf "Weiter" geklickt haben, zeigt die App einen QR-Code an.
- Halten Sie die Kamera 5-15 cm vom Bildschirm entfernt, um den QR-Code zu scannen.
- Sobald die Kamera piept ("dong dong dong"), tippen Sie auf "Benachrichtigungston gehört".
- Die LED-Anzeige leuchtet durchgehend blau, sobald das Pairing erfolgreich war.



Fehlerbehebung bei Pairing-Problemen

Wenn das Gerät nicht gefunden wird oder die Kopplung fehlschlägt, überprüfen Sie Folgendes:

- Vergewissern Sie sich, dass das Netz 2,4 GHz (nicht 5 GHz) hat.
- Vergewissern Sie sich, dass das Wi-Fi-Passwort korrekt ist und dass Ihr Telefon mit demselben Netzwerk verbunden ist.
- Stellen Sie sicher, dass sich die Kamera im Pairing-Modus befindet.
- Prüfen Sie, ob es Probleme mit der Wi-Fi-Verbindung gibt.
- Wenn das Problem weiterhin besteht, wenden Sie sich an den Support unter: support@arenti.com

Hinweis

- Wenn Sie mehrere Kameras haben, wiederholen Sie den Einrichtungsvorgang für jede Kamera einzeln.
- Um das Wi-Fi-Netzwerk zu ändern, setzen Sie die Kamera auf die Werkseinstellungen zurück und führen Sie die Verbindungsschritte erneut durch.

Tipps zur Monitorverwendung

Koppeln der Kamera mit dem Monitor

- Schalten Sie sowohl die Kamera als auch den Monitor ein. Sie sollten sich automatisch verbinden.
- Wenn die Verbindung nicht hergestellt werden kann, führen Sie die folgenden Schritte aus:

Zum Paaren:

- Drücken Sie auf dem Monitorbildschirm die Menütaste und wählen Sie Einstellungen > Kamera
- Drücken Sie die Pairing-Taste an der Kamera so lange, bis Sie den Aufforderungston hören
- Drücken Sie OK auf dem Monitor, um das Pairing abzuschließen.

Losbinden:

- Drücken Sie auf dem Monitor auf Menü und wählen Sie Einstellungen > Kamera
- Drücken Sie lange auf OK, um die Bindung der Kamera zu lösen.

Hinweis: Halten Sie die Kamera in einem Umkreis von 200 Metern um den Monitor, damit die Kopplung erfolgreich ist.

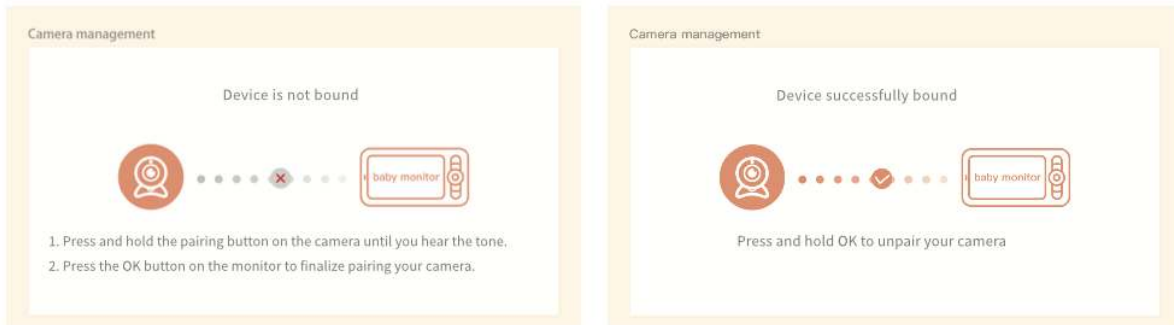

Kamera-Funktionen

Drehung der Kamera

- Verwenden Sie die Richtungstasten auf dem Monitor, um die Kamera horizontal oder vertikal zu drehen.

Foto und Video

Ein Foto machen

- Rufen Sie das Menü auf dem Monitor auf, wählen Sie das Kamerasymbol  und drücken Sie dann OK, um ein Foto aufzunehmen.

Ein Video aufnehmen

- Rufen Sie das Menü auf, wählen Sie das Videokamera-Symbol , und drücken Sie OK, um die Aufnahme zu starten.

Gespeicherte Fotos und Videos anzeigen

- Öffnen Sie das Menü, wählen Sie das Wiedergabesymbol , und drücken Sie OK
- Wählen Sie die Kamera und das Datum und dann das gewünschte Foto oder Video aus.
- Drücken Sie OK für die Vorschau

- Für Videos: Drücken Sie OK zum Abspielen/Pausieren
- Verwenden Sie die Taste Zurück, um den Vorschaumodus zu verlassen oder zum Hauptmenü zurückzukehren.



Musik abspielen

- Verwenden Sie diese Funktion, um Ihr Baby mit sanfter Musik zu beruhigen
- Drücken Sie Menü, wählen Sie das Musiksymbol  und drücken Sie dann OK.
- Musik auswählen, Wiederholungsmodus ändern oder Lautstärke einstellen

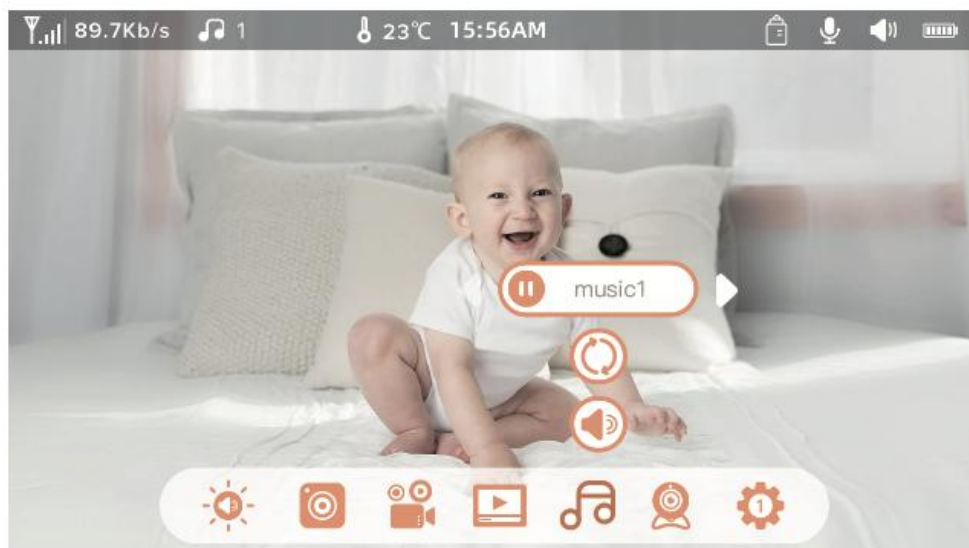

Fütterungserinnerung

- Hilft Ihnen, einen regelmäßigen Fütterungsplan einzuhalten

Zum Einstellen:

- Drücken Sie Menü, wählen Sie Einstellungen > Fütterungserinnerung
- Aktivieren oder deaktivieren Sie Erinnerungen und stellen Sie bis zu 10 Mal pro Tag ein
- Verwenden Sie die Tasten UP/DOWN, um die Erinnerungszeit einzustellen und drücken Sie OK.
- Verwenden Sie die Tasten LINKS/RECHTS zum Einstellen von Stunden/Minuten und zum Umschalten von ON/OFF

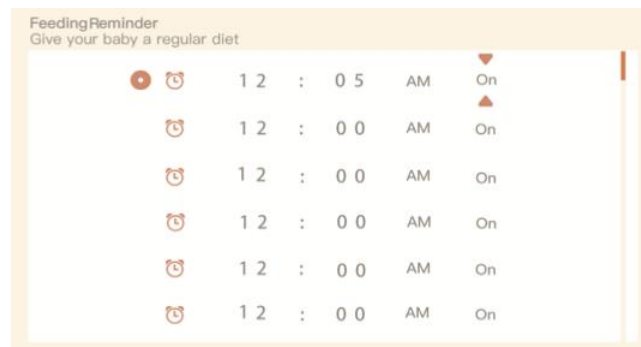

Intelligente Pflege

- Ermöglicht Bewegungserkennung und Geräuscherkennung, damit Sie immer über die Aktivitäten Ihres Babys informiert sind

Zum Aktivieren:

- Drücken Sie Menü, wählen Sie Einstellungen > Smart Care
- Verwenden Sie die Tasten UP/DOWN, um zwischen Bewegungserkennung, Geräuscherkennung und Alarmlautstärke zu wählen, und drücken Sie dann OK
- Verwenden Sie die Tasten LEFT/RIGHT und UP/DOWN, um die Empfindlichkeitsstufen einzustellen.

Hinweis:

Sie können zwischen niedriger, mittlerer und hoher Empfindlichkeit wählen, je nach Ihren Bedürfnissen.



Temperatur-Erkennung

Sie können die Temperatur im Zimmer Ihres Babys in Echtzeit überwachen. Wenn die Temperatur außerhalb des Bereichs liegt, können Sie die Alarme sofort erhalten, und dann Maßnahmen ergreifen.

- Drücken Sie die Menütaste auf dem Bildschirm, und wählen Sie Einstellungen > Temperatur.
- Drücken Sie die AUF- und AB-Richtungstasten, um zwischen den Optionen Temperaturbereich und Bereichsüberschreitungserinnerung zu wählen, und drücken Sie OK, um die Einstellung zu starten.
- Drücken Sie die Tasten LINKS und RECHTS, um die Optionen zu ändern, und drücken Sie die Tasten AUF und AB, um Werte und Einheiten zu ändern.
- Wählen Sie in der Option "Erinnerung bei Bereichsüberschreitung", ob Sie den Alarm ein- oder ausschalten möchten, wenn die Temperatur außerhalb des Bereichs liegt.



Sicherheits-Schutz

- Wi-Fi-Netzwerkkanal
Wenn Sie den Wi-Fi-Netzwerkkanal deaktivieren, kann die App die Kamera nicht anzeigen.
- Besuchte Datensätze
Sie können auch die besuchten Datensätze einsehen, da alle Besuche über die App aufgezeichnet werden.



Allgemeine Einstellungen

- **Helligkeit einrichten:**
 - Drücken Sie auf dem Monitor auf Menü, wählen Sie das Helligkeitssymbol  , und drücken Sie auf OK, um es zu bestätigen.
 - Drücken Sie die Tasten UP und DOWN, um die Helligkeit einzustellen.
- **Einrichtungszeit:**
 - Drücken Sie Menü, wählen Sie Einstellungen > Zeiteinstellung.
 - Drücken Sie die Richtungstasten, um das Datum, die Uhrzeit und den Anzeigemodus zu ändern.
- **Sprache einrichten:**
 - Drücken Sie Menü, wählen Sie Einstellungen > Sprache.
 - Wählen Sie die gewünschte Sprache.
- **Schlafmodus einrichten:**

Sie können den Ruhemodus einrichten, um die Standby-Zeit zu verlängern.

 - Drücken Sie Menü und wählen Sie Einstellungen > Ruhemodus.
 - Wählen Sie den Schlafmodus als 1 Minute, 5 Minuten, 10 Minuten, 30 Minuten, 60 Minuten oder aus.
- **Statusanzeige ein- und ausschalten:**

Wenn Sie die Statusanzeige einschalten, können Sie den Betriebsstatus der Kamera ablesen. Sie können die Statusanzeige auch ausschalten, wenn Sie glauben, dass sie den Schlaf Ihres Babys beeinträchtigt.

Drücken Sie Menü, wählen Sie Statusleuchte Ein/Aus.



Micro SD-Karte

- Drücken Sie Menü, wählen Sie Einstellungen > Micro SD-Kartenverwaltung. Sie können die Gesamtkapazität und die verbleibende Kapazität Ihrer microSD-Karte anzeigen.
- (Optional) Sie können die Karte bei Bedarf formatieren. Stellen Sie sicher, dass alle wichtigen Daten vor dem Formatieren gesichert wurden.

Upgrade

Stellen Sie sicher, dass Ihre Kamera mit einem 2,4-GHz-Wi-Fi-Netzwerk verbunden ist. Sie können Ihre Kamera aktualisieren, wenn ein Aktualisierungsalarm angezeigt wird. Oder drücken Sie auf Menü, wählen Sie Einstellungen > Geräteinformationen, um nach Updates zu suchen.

Alarm bei schwacher Batterie

Wenn der Akku der Kamera schwach ist, erscheint auf dem Monitorbildschirm die Meldung "Akku leer". Bitte laden Sie den Monitor so bald wie möglich auf.

FAQ - Kamera

Wie kann ich die LED-Anzeige/das blaue Licht bei meiner Kamera deaktivieren?
Arenti App >> Gerät (tippen Sie auf das Gerät, um zur Live-Video-Seite zu gelangen) >> Einstellungen >> Grundfunktionen >> Netzwerkanzeige: Deaktivieren Sie sie.

Wie schaltet man den Echtzeit-Monitor der Kamera aus und stoppt die Aufnahme?
Arenti App >> Gerät (tippen Sie auf das Gerät, um zur Live-Video-Seite zu gelangen) >> Einstellungen >> Grundfunktionen >> Datenschutz >> Objektiv AUS.

Wie kann ich das Wi-Fi ändern oder das Wi-Fi-Passwort für das Gerät aktualisieren?
Bitte löschen Sie die Kamera in der App, tippen Sie auf "Hinzufügen" und folgen Sie den Schritten, um das neue Wi-Fi-Netzwerk zu verwenden und die Kamera erneut hinzuzufügen.

Wie kann man Arenti Geräte mit Freunden und Familie teilen?
Arenti App >> Gerät (tippen Sie auf das Gerät, um ein Live-Video zu sehen) >>

Einstellungen >> Gerätefreigabe >> Hinzufügen, folgen Sie der Anleitung, um Ihr Gerät freizugeben.

Der Zugriff auf das Live-Video ist fehlgeschlagen, die Eingabeaufforderung ist offline?

- Vergewissern Sie sich, dass die Kamera eingeschaltet ist: Die Netzwerkanzeige der Kamera leuchtet.
- Überprüfen Sie, ob das Wi-Fi-Netzwerk in Ordnung ist, und starten Sie den Router neu.
- Versuchen Sie, die Kamera näher an den Router zu bringen, und überprüfen Sie sie erneut.
- Löschen Sie die Kamera aus der Arenti App und fügen Sie sie erneut hinzu. Stellen Sie sicher, dass die App und die Kamera-Firmware die neuesten Versionen sind.

FAQ - Bildschirm

Was soll ich tun, wenn der Bildschirm des Monitors eingefroren ist?

Drücken Sie die Reset-Taste, die sich über dem Ladeanschluss des Monitors befindet, und drücken Sie dann lange auf den Netzschalter, um den Monitor wieder einzuschalten.

Wie kann ich das Hintergrundbild des Bildschirms ändern?

Drücken Sie auf dem Monitor auf Menü und wählen Sie Einstellungen > Hintergrundbild.

Wie kann ich die Version des Bildschirms aktualisieren?

Verbinden Sie zunächst die Kamera mit der mobilen App. Drücken Sie dann auf dem Monitor auf "Menü" und wählen Sie "Einstellungen" > "Geräteinformationen", um nach verfügbaren Upgrades zu suchen.

Wie kann ich die Sprache des Bildschirms ändern?

Drücken Sie auf dem Monitor auf Menü und wählen Sie Einstellungen > Sprache.

Vorsichtsmaßnahmen

Die zulässige Betriebstemperatur dieses Produkts liegt zwischen 0°C und 40°C. Bitte verwenden Sie es nicht in einer Umgebung, in der die Temperatur zu hoch oder zu niedrig ist.

Um dieses Produkt besser nutzen zu können, sollten Sie die Vorderseite und die Seiten des Objektivs in der Nähe von Glas, weißen Wänden usw. und hellen Objekten vermeiden, damit das Bild in der Nähe nicht zu hell und in der Ferne nicht zu dunkel oder weißlich wird.

Achten Sie darauf, dass die Kamera innerhalb des vom Wi-Fi-Signal abgedeckten Bereichs installiert wird, und stellen Sie sie so weit wie möglich an einem Ort auf, an dem das Signal besser ist, und versuchen Sie, sie nicht in der Nähe von Metall und Mikrowellenherden zu installieren, die das Signal beeinträchtigen könnten.

Garantiebedingungen

Auf ein neues Produkt, das im Vertriebsnetz von Alza gekauft wurde, wird eine Garantie von 2 Jahren gewährt. Wenn Sie während der Garantiezeit eine Reparatur oder andere Dienstleistungen benötigen, wenden Sie sich direkt an den Produktverkäufer. Sie müssen den Originalkaufbeleg mit dem Kaufdatum vorlegen.

Als Widerspruch zu den Garantiebedingungen, für die der geltend gemachte Anspruch nicht anerkannt werden kann, gelten:

- Verwendung des Produkts für einen anderen Zweck als den, für den das Produkt bestimmt ist, oder Nichtbeachtung der Anweisungen für Wartung, Betrieb und Service des Produkts.
- Beschädigung des Produkts durch Naturkatastrophe, Eingriff einer unbefugten Person oder mechanisch durch Verschulden des Käufers (z. B. beim Transport, Reinigung mit unsachgemäßen Mitteln usw.).
- Natürlicher Verschleiß und Alterung von Verbrauchsmaterialien oder Komponenten während des Gebrauchs (wie Batterien usw.).
- Exposition gegenüber nachteiligen äußeren Einflüssen wie Sonnenlicht und anderen Strahlungen oder elektromagnetischen Feldern, Eindringen von Flüssigkeiten, Eindringen von Gegenständen, Netzüberspannung, elektrostatische Entladungsspannung (einschließlich Blitzschlag), fehlerhafte Versorgungs- oder Eingangsspannung und falsche Polarität dieser Spannung, chemische Prozesse wie verwendet Netzteile usw.

- Wenn jemand Änderungen, Modifikationen, Konstruktionsänderungen oder Anpassungen vorgenommen hat, um die Funktionen des Produkts gegenüber der gekauften Konstruktion zu ändern oder zu erweitern oder nicht originale Komponenten zu verwenden.

EU-Konformitätserklärung

Dieses Produkt entspricht den gesetzlichen Anforderungen der folgenden Richtlinie(n) der Europäischen Union: 2014/53/EU.



WEEE

Dieses Produkt darf gemäß der EU-Richtlinie über Elektro- und Elektronik-Altgeräte (WEEE - 2012/19/EU) nicht über den normalen Hausmüll entsorgt werden. Stattdessen muss es an den Ort des Kaufs zurückgebracht oder bei einer öffentlichen Sammelstelle für wiederverwertbare Abfälle abgegeben werden. Indem Sie sicherstellen, dass dieses Produkt ordnungsgemäß entsorgt wird, tragen Sie dazu bei, mögliche negative Folgen für die Umwelt und die menschliche Gesundheit zu vermeiden, die andernfalls durch die unsachgemäße Entsorgung dieses Produkts verursacht werden könnten. Wenden Sie sich an Ihre örtliche Behörde oder an die nächstgelegene Sammelstelle, um weitere Informationen zu erhalten. Die unsachgemäße Entsorgung dieser Art von Abfall kann gemäß den nationalen Vorschriften zu Geldstrafen führen.

