



Model: 10.1 inch

---

# USER MANUAL

DIGITAL PHOTO FRAME

---

V1.1

Please read this manual before operating your Wi-Fi Cloud Photo Frame,  
and keep it for further reference.

CONTENTS

---

01 - 16

**English**

17 - 32

**Français**

33 - 48

**Español**

**CONTENTS OF BOX**

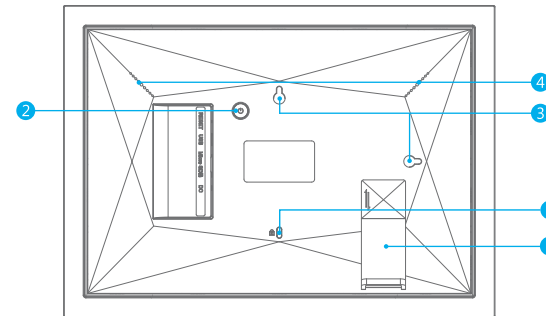
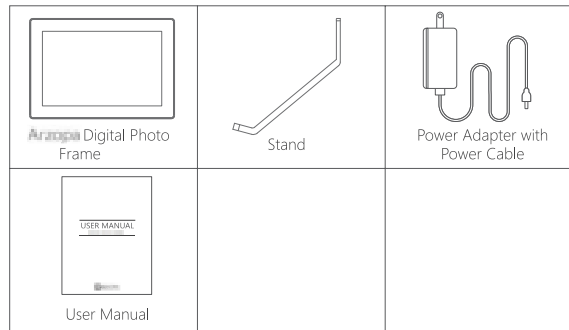

**FRAME FEATURES**

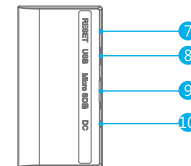
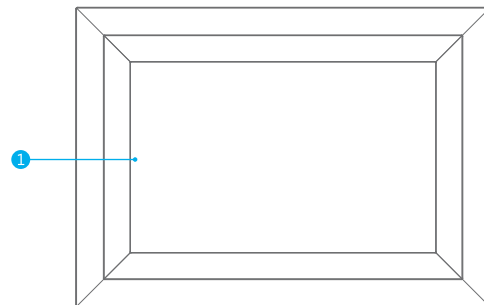

- 1 10.1" IPS Touch Screen
- 2 Power Button
- 3 Wall Mount Hole
- 4 Speakers
- 5 Security Lock Slot
- 6 Stand
- 7 Reset
- 8 USB Port
- 9 Micro SD Slot
- 10 DC Power Port

## GETTING STARTED

### 1. Install the stand

Screw in the frame stand on the back. You can place the frame either in landscape or portrait (we recommend you place it in landscape during the first setup). You can also mount the frame on the wall with the Wall Mount Hole on the back.

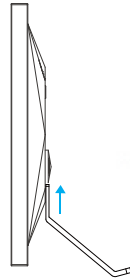

### 2. Power on

Connect the Power Cable to your frame and plug the Power Adapter into the wall socket, the frame will enter the system in seconds.

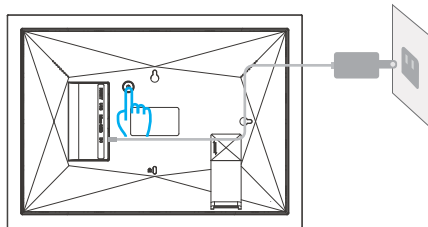

3

### 3. Initial settings

When you first enter the system, there are several initial settings (Wi-Fi, frame naming, time zone, etc.).

### 4. Connect to Wi-Fi

Select the Wi-Fi network you would like to connect and enter the password if required. If your Wi-Fi network is not on the list, move your frame closer to your router, wait for seconds and check it again.

#### Note:

- ① Only support 2.4GHz Wi-Fi network.
- ② Private Wi-Fi network is highly recommended.

## FRAMEO APP

Please download and install the Frameo App in your smartphone or tablet by searching Frameo in the [App Store](#) or [Google Play](#).

To send photos to your frame, use the Frameo app for iOS or Android.



Find the Frameo app by scanning this code:



For Android:

Search for "Frameo" on Google Play.

For iOS:

Search for "Frameo" on App Store.

4

## QUICK SETUP

When starting your frame for the first time, you will need to setup the frame.

- ① Select a language. This will be the language used on the frame.
- ② Connect your frame to the internet by connecting it to a Wi-Fi.
- ③ Frameo may ask you to update to the latest version. It is *recommended to update your frame before continuing if asked to.*
- ④ Enter your name, and the location where you have placed your frame e.g. "John Doe" and "Living room", "Kitchen" or "Office". Finally set the timezone if not already correct.

### Start using Frameo

Next step is to connect Frameo with your friends and family by providing them with a code from your frame.

If you want to be able to send photos to the frame yourself, start by downloading the app for iOS or Android on [App Store](#) or [Google Play](#). Then use the code to connect your frame and app as described below.

### Connecting a new friend

- ① Make sure that your friend has downloaded and installed the Frameo app.
- ② Click the add friend icon on your frame . A dialog will appear showing a connection code, which is valid for 12 hours.
- ③ Now share this code in whatever fashion you prefer e.g. SMS, E-Mail, IM, phone call, to your friend.
- ④ Once your friends have added the code in their Frameo app, they will automatically appear on your frame and be able to send you photos.
- ⑤ Read chapter Change options for a friend to allow connected friends, to retrieve and share the connection code via the smartphone app.



### Navigating your Frameo

Swipe left or right to go through your photos.

To access the menu, simply tap once on the screen.



#### Add friend

This will generate a code that you can share with your friends and family so they can connect and send photos to your frame.

#### Gallery

Opens a gallery which allows for easy and fast navigation through your photos.

#### Settings

Opens the Settings.

#### Hide photo

Hides the current photo. This means that the photo will no longer be shown in the slideshow. If needed the photo can be shown again through the settings menu.

### Fit to frame/Fill frame

This toggles how the photo is shown.

The Fill frame option is the default. The photo is scaled so that it fills the whole screen. It will be centered around what is selected as the most important part. See the first picture below.

Fit to frame will make sure that the entire photo is shown on the screen. See the second picture below.





### Adjust photo





The adjust photo feature is only available when the photo is set to fill frame. It allows you to adjust the position of photo in the frame for an even better fit.

### Interacting with videos

When a video is shown two additional controls are shown. One for play / pause of the video and one for mute/unmute of the video.

Press  to start the video playback. Pressing  will pause the video playback. Pressing  will mute the video while pressing  will unmute the video.

### Power menu

Tap the power icon  in the top right corner of the screen to access the power menu. Here you can power off using , restart your frame using  or enter sleep mode using .

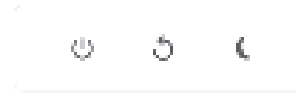

**NB. Make sure to always use the power off button on the device or in the power menu to turn Frameo off. Never disconnect power when Frameo is running.**

### Settings

Through the settings, you can personalize your frame to your needs.

### My frame

#### • Frame name

Changes the name of your frame. This is also the name that connected friends and family will see in their list of connected frames in the smartphone app.

#### • Frame location

Changes the location of your frame. This is the location displayed on your friends' and family's list of connected frames which can help to distinguish frames from each other.

#### • Set language

Sets the language used on the frame.

#### • Set time zone

Sets the time zone used on the frame.

#### • Enable/Disable 24-hour format

Enables, and disables, 24-hour time format.



## Manage photos

In the manage photos menu you can see how many photos are on your frame and the storage they use. You can also see the amount of storage left available on your device for storing new photos.





### • Show/hide photos

Select which photos to hide by tapping them. Hidden photos will NOT be deleted from your frame and you can always select them to be shown again.  
Use  to hide or show all photos.

### • Delete photos

Select photos that you want to permanently delete from your frame by tapping the photo. Use  to select or deselect all and  to permanently delete the selected photos.

### • Import photos

Allows you to import photos from an external storage (e.g. microSD card). Before you try to import photos, make sure you have an external storage (e.g. microSD card) inserted into your frame with the photos you wish to import. Start by selecting the photos that you want to import onto your frame. Once selected tap the import button  to start the import process. Use  to select or deselect all photos on the external storage (e.g. microSD card). Use  to set the sort order of photos before import and  to order by ascending / descending.

*It is currently not possible to add a caption or define the most important part of the photo when using the import function. An alternative for this is to add yourself to your friend list and send the photos using the app.*

### • Export photos

Allows you to export photos from the frame to external storage (e.g. microSD card). The export function will export all photos on the frame as well as profile pictures.

## My Friends

This list contains all the connected friends that are allowed to send photos to your frame.

### • Change options for a friend

Click the options icon  to open the friend options menu. From here you can allow / disallow if a friend may share the code to the frame. If this is enabled the friend can retrieve and share the code to the frame from his / her app. From the options menu you can also delete a friend, by pressing the DELETE FRIEND button. This will remove the friend from the list and thereby remove their permission to send photos to the frame. You will then be asked to confirm the removal and if you would like to remove all photos previously received from this friend.

### • Add person

To allow a new person to send you photos, simply tap the add friend button  and share the presented code in whatever way you prefer.

## Display

### • Brightness level

Adjust the brightness level of the screen.

### • Sleep mode

Frameo offers a sleep mode which turns off the screen to reduce power consumption. The default setting is to turn off the screen at 23:00 and turn on the screen again at 07:00. To change this just set the sleep mode start/end time.  
*Your frame is not powered down or in standby, so you will still be able to receive photos during sleep mode.*

## Slideshow

### • Timer

Set the duration that a photo should be displayed before showing the next photo.

- **Show caption**

Sets whether or not to display the captions that your friends have sent with the photo. Check to display captions. Uncheck to hide captions.

- **Fill frame**

Sets the default frame photo setting. Check to set default to fill which makes the photos fit the device screen according to the most important part of the photo. Uncheck to make the photo fit inside the screen of the device, adding blurred bars on the sides or top / bottom.

- **Photo display order**

Sets the order in which your photos are displayed on the frame.

- By date: Photos are shown newest to latest.
- Shuffle: Photos are shuffled and shown in a random order.

- **Autoplay**

Enables/disables autoplay of videos in the slideshow. Videos can always be manually started regardless of this setting.

- **Video playback**

Determines how videos should be played when autoplay is enabled.

- Loop videos: The video will loop until the slideshow timer is up.
- Play once: The video will play once and show it's thumbnail until the timer is up.

Play once and continue: The video will play once and continue to the next photo, or video, once it completes.

- **Playback audio**

Sets the default audio playback behaviour of videos in the slideshow to ON or OFF. Audio can always be manually enabled/disabled regardless of this setting.

- **Video volume**

Adjust the volume level for video sounds on the frames.

## Wi-Fi

Set which Wi-Fi the frame connects to. If you are connecting to a network with a captive portal Connection status will say that Wi-Fi login is required and show . Tap this to open a login screen where you can enter credentials to access the network.

- **Wi-Fi details**

Use  to show details about the current connected Wi-Fi.

- **Reset Wi-Fi**

Use  to delete all Wi-Fi information and restart your frame.

## Notifications

- **Show notifications**

Enables/disables whether notifications are shown in the slideshow (e.g. when a new photo is received).

- **Notification volume**

Adjust the volume level for notification sounds.

- **Storage space**

Enables/disables notifications shown when frame storage is low.

- **Backup**

Enables/disables notifications shown if automatic backup has failed.

- **Network connection**

Enables/disables notifications showing network connection status.

- **New photos**

Enables/disables notifications shown when receiving new photos.

- **New friends**

Enables/disables notifications shown when new friends are added.

- **Software update**

Enables/disables notifications shown when a software update has been installed.

- **Feature news**

Enables/disables notifications shown when new exciting features are added.

### **Backup and Restore**

#### **Backup frame to external storage (e.g. microSD card)**

Tap to make a backup of your photos, friends and settings. The time of the latest successful backup is also displayed here.

*Any existing backup on the external storage will be overridden!*

- **Automatic backup**

If checked, your frame will automatically take a backup within 30 hours of receiving new photos or making changes to your frame.

- **Restore from backup**

*Before you attempt to restore your frame, start by confirming that your backup is up-to-date. This is done by confirming the date under "Backup frame to external storage (e.g. microSD card)". If e.g. the last backup is too old or if no backup is made, then press the "Backup frame to external storage (e.g. microSD card)" button to make a new backup. It is important to note that you cannot restore a backup to a new Frameo frame and keep the old frame operational at the same time.*

If you wish to restore a backup on a frame that has already been setup, then you must first reset the frame. This is done by pressing the "Reset frame" button. This will delete all data on the Frameo and reset the Frameo to its setup screen.

On the setup screen you can select the "Restore from backup" button which will restore your frame according to the backup.

If the "Restore from backup" button isn't visible, then confirm that the external storage (e.g. microSD card) is correctly mounted.

- **Reset frame**

Removes all data from your frame.

*This will permanently remove all your photos, friends/connections and settings.*

### **FAQ**

---

#### **1. Do I have to keep this photo frame plugged all the time?**

Yes, you have to keep it plugged in to keep the frame on as it has no built-in battery.

#### **2. Does this frame have to be Wi-Fi connected to work or just in the setup process?**

This frame needs to connect to a Wi-Fi network for setup, receiving new photos/videos, receive user requests and software updates. Other than that, the frame can only play the photos/videos without Wi-Fi connection.

#### **3. Why this frame cannot connect to Wi-Fi?**

It supports only 2.4GHz Wi-Fi network, select the Wi-Fi network you would like to connect and enter the password correctly if required. If your Wi-Fi network is NOT on the list, move your frame closer to your router or restart your frame, wait for seconds and check it again.

#### **4. Can this frame be hanged on the wall?**

You can hang it on the wall by the wall mount hole on the back.

#### **5. Can I place the frame in portrait or landscape position?**

It can be positioned landscape or portrait after the Auto-rotate setting is on.

#### **6. Why I cannot bind my frame via App?**

If you are the frame owner or the first to bind the frame, please follow the instructions "Bind your frame with App" to bind the frame, if you are non-frame owner, please follow the instructions "Invite others to bind your frame with App" to bind the frame. After sending binding request from App, it requires frame owner operate on the photo frame and click "Accept" under the User Management menu. If the binding succeeds, the user account will appear on the Users.

#### 7. How do I unbind an account?

If you want to unbind the application account, please go to Settings-My Friends, then click the bound user you want to delete, you will see an option to delete the user.

#### 8. Can I share photos and videos to the frame?

Yes, you can share photos and videos (up to 15 seconds) to the photo frame.

#### 9. Where do the photos and video store?

All the received photos and videos will be stored in the built-in 16GB memory, it is estimated to keep over 40,000 photos of 300KB/pc.

#### 10. How can I delete photos and videos?

Enter settings, manage photos, and select the delete button. Select the photo or video you want to delete, And then click Delete.

#### 11. Can I export the photos and videos?

You can export photos and videos via the extended Micro SD (up to 128GB) and USB drive. After inserting the Micro SD or USB drive into the port, you can select photos and videos If you want to export in the library, click to export the file.

#### 12. Is it possible to manage the photos and videos in the frame remotely?

You can only manage/export/delete photos and videos in the frame directly.

#### 13. Can I adjust the speed the photos changes?

You can choose your preferred slideshow mode, interval and transition effect in Album Settings.

#### 14. Can this frame automatically turn on/off at a specific time?

You can enter Auto On/Off setting and set the auto on/off time as you want.

#### 15. Can I cycle pictures and videos together?

You could only play photos or videos separately.

If you cannot find the answer for your question, please contact our customer support team, thank you.

### CONTACT US

For any inquiries with  products, please feel free to contact us, we will respond within 24 hours.

E-mail: [service.arzopa@toubook.com](mailto:service.arzopa@toubook.com)

100% customer satisfaction is our guarantee.

### Warning Statement

This device complies with part 15 of the FCC Rules. Operation is subject to the following two conditions: (1) This device may not cause harmful interference, and (2) this device must accept any interference received, including interference that may cause undesired operation.



Any Changes or modifications not expressly approved by the party responsible for compliance could void the user's authority to operate the equipment.

**Note:** This equipment has been tested and found to comply with the limits for a Class B digital device, pursuant to part 15 of the FCC Rules. These limits are designed to provide reasonable protection against harmful interference in a residential installation. This equipment generates uses and can radiate radio frequency energy and, if not installed and used in accordance with the instructions, may cause harmful interference to radio communications. However, there is no guarantee that interference will not occur in a particular installation. If this equipment does cause harmful interference to radio or television reception, which can be determined by turning the equipment off and on, the user is encouraged to try to correct the interference by one or more of the following measures:

- Reorient or relocate the receiving antenna.
- Increase the separation between the equipment and receiver.
- Connect the equipment into an outlet on a circuit different from that to which the receiver is connected.
- Consult the dealer or an experienced radio/TV technician for help.

This equipment complies with FCC radiation exposure limits set forth for an uncontrolled environment. This equipment should be installed and operated with minimum distance 20cm between the radiator & your body.

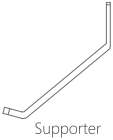
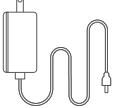
### CONTENU DE LA BOÎTE

 Photo numérique Cadre	 Supporter	 Adaptateur secteur avec Câble d'alimentation
 Manuel de l'Utilisateur		

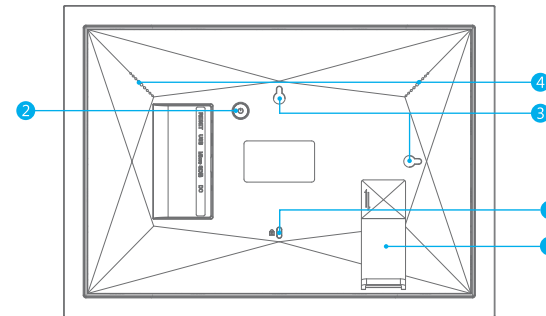

### CARACTÉRISTIQUES DU CADRE

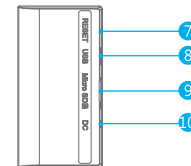
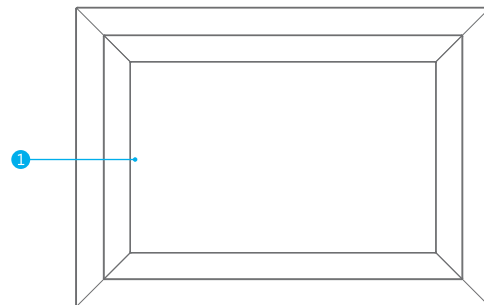

- 1 Écran tactile IPS de 10,1 po
- 2 Bouton marche
- 3 Trou de montage mural
- 4 Haut-parleurs
- 5 Emplacement pour verrou de sécurité
- 6 Supporter
- 7 Réinitialiser
- 8 Port USB
- 9 Emplacement Micro SD
- 10 Port d'alimentation CC

## DÉMARRAGE

### 1. Installer le socle

Visser le support de cadre à l'arrière. Vous pouvez placer le cadre soit en paysage soit en portrait (nous vous recommandons de le placer en paysage lors de la première installation). Vous pouvez également fixer le cadre au mur à l'aide du trou de fixation murale situé au dos du cadre.

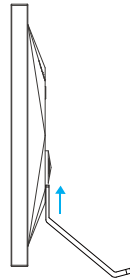

### 2. Mise sous tension

Connectez le câble d'alimentation à votre cadre et branchez l'adaptateur électrique dans la prise murale, le cadre entrera dans le système en quelques secondes.

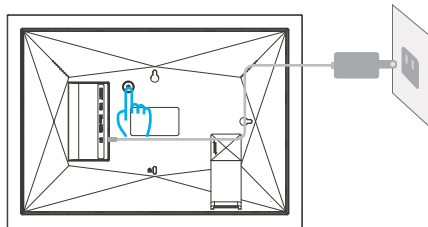

### 3. Paramètres initiaux

Lorsque vous entrez pour la première fois dans le système, il existe plusieurs paramètres initiaux (Wi-Fi, nom des images, fuseau horaire, etc.).

### 4. Se connecter au Wi-Fi

Sélectionnez le réseau Wi-Fi auquel vous souhaitez vous connecter et entrez le mot de passe si nécessaire. Si votre réseau Wi-Fi ne figure pas dans la liste, rapprochez votre cadre de votre routeur, attendez quelques secondes et vérifiez à nouveau.

#### Note:

- ① Placez-vous à l'écart de votre routeur Wi-Fi.
- ② Le réseau Wi-Fi privé est fortement recommandé.

## APP FRAMEO

Veillez télécharger et installer l'application Frameo dans votre smartphone ou tablette en cherchant Frameo dans l'App Store ou Google Play.

Pour envoyer des photos sur votre cadre, utilisez l'application Frameo pour iOS ou Android.



Trouvez l'application Frameo en scannant ce code :



Pour Android :  
Recherchez "Frameo" sur Google Play.  
Pour iOS :  
Recherchez "Frameo" sur l'App Store.



## INSTALLATION RAPIDE

Lorsque vous démarrez votre cadre pour la première fois, vous devez le mettre en place.

- ① Sélectionnez une langue. Ce sera la langue utilisée sur le .
- ② Connectez votre cadre à l'internet en le connectant à un réseau Wi-Fi.
- ③ Frameo peut vous demander de mettre à jour votre cadre à la dernière version. *Il est recommandé de mettre à jour votre cadre avant de continuer si on vous le demande.*
- ④ Entrez votre nom et l'endroit où vous avez placé votre cadre, par exemple "John Doe" et "Salon ", " Cuisine " ou " Bureau ". Enfin, définissez le fuseau horaire si ce n'est pas déjà fait.

### Commencer à utiliser Frameo

L'étape suivante consiste à connecter Frameo à vos amis et à votre famille en leur fournissant un code de votre cadre.

Si vous voulez pouvoir envoyer vous-même des photos au cadre, commencez par télécharger l'application pour iOS ou Android sur l'App Store ou Google Play. Ensuite, utilisez le code pour connecter votre cadre et l'application comme décrit ci-dessous.

### Connecter un nouvel ami

- ① Assurez-vous que votre ami a bien téléchargé et installé l'application Frameo.
- ② Cliquez sur l'icône "Ajouter un ami" sur votre cadre. Une boîte de dialogue s'affiche et affiche un code de connexion, qui est valable pendant 12 heures.
- ③ Partagez à présent ce code avec votre ami de la manière que vous préférez, par exemple par SMS, courrier électronique, messagerie instantanée, appel téléphonique.
- ④ Une fois que vos amis auront ajouté le code dans leur application Frameo, ils apparaîtront automatiquement sur votre cadre et pourront vous envoyer des photos.
- ⑤ Lisez le chapitre Modifier les options pour un ami afin d'autoriser les amis connectés, de récupérer et de partager le code de connexion via l'application pour smartphone.



### Naviguer dans votre Frameo

Glissez à gauche ou à droite pour parcourir vos photos.

Pour accéder au menu, il suffit de toucher l'écran une fois.



### Ajouter un ami

Cela générera un code que vous pourrez partager avec vos amis et votre famille afin qu'ils puissent se connecter et envoyer des photos à votre cadre.

### Galerie

Ouvre une galerie qui permet de naviguer facilement et rapidement parmi vos photos.

### Paramètres

Ouvre les paramètres.

### Cacher la photo

Cache la photo actuelle. Cela signifie que la photo ne sera plus affichée dans le diaporama. Si nécessaire, la photo peut être affichée à nouveau dans le menu des paramètres.



### Adapter au cadre / Remplir le cadre

Cela permet d'alterner la manière dont la photo est présentée.

L'option Remplir le cadre est la valeur par défaut. La photo est mise à l'échelle de manière à ce qu'elle remplisse tout l'écran. Elle sera centrée sur la partie sélectionnée comme la plus importante. Voir la première image ci-dessous.

L'option Adapter au cadre permet de s'assurer que la photo entière est affichée à l'écran. Voir la deuxième photo ci-dessous.



### Ajuster la photo

La fonction de réglage de la photo n'est disponible que lorsque la photo est réglée pour remplir le cadre. Elle vous permet d'ajuster la position de la photo dans le cadre pour un meilleur ajustement.

### Interaction avec les vidéos



Lorsqu'une vidéo est diffusée, deux contrôles supplémentaires sont affichés. Un pour la lecture/pause de la vidéo et un pour la mise en sourdine/mise en sourdine de la vidéo.

Appuyez sur  pour lancer la lecture de la vidéo. En appuyant sur  cela mettra en pause la lecture de la vidéo.

En appuyant sur  cela mettra la vidéo en sourdine tout en appuyant sur  permettant de rétablir le son de la vidéo.

### Menu Alimentation

Appuyez sur l'icône d'alimentation  dans le coin supérieur droit de l'écran pour accéder au menu d'alimentation.

Ici, vous pouvez éteindre en utilisant , redémarrer votre cadre en utilisant  ou entrer en mode veille en utilisant .



**NB. Veuillez à toujours utiliser le bouton d'arrêt de l'appareil ou du menu d'alimentation pour éteindre Frameo. Ne coupez jamais le courant lorsque Frameo est en marche.**

### Paramètres

Grâce aux paramètres, vous pouvez personnaliser votre cadre en fonction de vos besoins.

#### Mon cadre

##### • Nom du cadre

Change le nom de votre cadre. C'est également le nom que les amis et la famille connectés verront dans leur liste de cadres connectés dans l'application pour smartphone.

##### • Emplacement du cadre

Modifie l'emplacement de votre cadre. Il s'agit de l'emplacement affiché sur la liste des cadres connectés de vos amis et de votre famille, ce qui peut aider à distinguer les cadres les uns des autres.

##### • Définir la langue

Définit la langue utilisée sur le cadre.

##### • Définir le fuseau horaire

Définit le fuseau horaire utilisé sur l'image.

##### • Activer/Désactiver le format 24 heures

Active, et désactive, le format de l'heure 24 heures.



## Gérer les photos

Dans le menu de gestion des photos, vous pouvez voir combien de photos se trouvent sur votre cadre et le stockage qu'elles utilisent. Vous pouvez également voir la quantité de stockage restant disponible sur votre appareil pour le stockage de nouvelles photos.

### • Afficher/masquer les photos

Sélectionnez les photos à cacher en les tapant. Les photos cachées ne seront PAS supprimées de votre cadre et vous pouvez toujours les sélectionner pour les montrer à nouveau.

Utilisez  pour masquer ou afficher toutes les photos.

### • Supprimer des photos

Sélectionnez les photos que vous souhaitez supprimer définitivement de votre cadre en appuyant sur la photo.  Utilisez  pour sélectionner ou désélectionner tout et  pour supprimer définitivement les photos sélectionnées.

### • Importer des photos

Permet d'importer des photos à partir d'un stockage externe (par exemple une carte microSD).

Avant d'essayer d'importer des photos, assurez-vous d'avoir un stockage externe (par exemple une carte microSD) inséré dans votre cadre avec les photos que vous souhaitez importer.

Commencez par sélectionner les photos que vous souhaitez importer sur votre cadre.

Une fois les photos sélectionnées, appuyez sur le bouton d'importation  pour lancer le processus d'importation.

Utilisez  pour sélectionner ou désélectionner toutes les photos sur le stockage externe (par exemple, une carte microSD).

Utilisez  pour définir l'ordre de tri des photos avant l'importation et  pour les classer par ordre ascendant ou descendant.

Il n'est actuellement pas possible d'ajouter une légende ou de définir la partie la plus importante de la photo lors de l'utilisation de la fonction d'importation. Une alternative est de vous ajouter à votre liste d'amis et d'envoyer les photos en utilisant l'application.

### • Exporter des photos

Permet d'exporter des photos du cadre vers un stockage externe (par exemple une carte microSD). La fonction d'exportation permet d'exporter toutes les photos du cadre ainsi que les photos de profil.



## Mes amis

Cette liste contient tous les amis connectés qui sont autorisés à envoyer des photos à votre cadre.

### • Changer les options pour un ami

Cliquez sur l'icône  des options pour ouvrir le menu d'options des amis. À partir de là, vous pouvez autoriser / interdire si un ami peut partager le code du cadre. Si cette option est activée, l'ami peut récupérer et partager le code du cadre à partir de son application.

Dans le menu des options, vous pouvez également supprimer un ami, en appuyant sur le bouton SUPPRIMER AMI. Cela supprimera l'ami de la liste et lui enlèvera ainsi la permission d'envoyer des photos au cadre. Il vous sera alors demandé de confirmer la suppression et si vous souhaitez supprimer toutes les photos précédemment reçues de cet ami.

### • Ajouter une personne

Pour permettre à une nouvelle personne de vous envoyer des photos, il suffit d'appuyer sur le bouton "Ajouter un ami"  et de partager le code présenté de la manière que vous préférez.

## Affichage

### • Niveau de luminosité

Ajustez le niveau de luminosité de l'écran.

### • Mode veille

Frameo propose un mode veille qui éteint l'écran pour réduire la consommation d'énergie. Le réglage par défaut consiste à éteindre l'écran à 23:00 et à le rallumer à 07:00. Pour changer cela, il suffit de régler l'heure de début/fin du mode veille.

*Votre cadre n'est pas éteint ou en veille, vous pourrez donc toujours recevoir des photos pendant le mode veille.*

## Diaporama

### • Minuterie

Fixez la durée d'affichage d'une photo avant de montrer la photo suivante.



- **Afficher la légende**

Permet d'afficher ou non les légendes que vos amis ont envoyées avec la photo. Vérifiez l'affichage des légendes. Décochez pour cacher les légendes.

- **Remplir le cadre**

Définit le réglage par défaut de la photo du cadre. Cochez la case à remplir par défaut, ce qui fait que les photos s'adaptent à l'écran de l'appareil en fonction de la partie la plus importante de la photo. Décochez cette case pour que la photo s'insère dans l'écran de l'appareil, en ajoutant des barres floues sur les côtés ou en haut/en bas.

- **Ordre d'affichage des photos**

Définit l'ordre dans lequel vos photos sont affichées sur le cadre.

- Par date : les photos sont affichées de la plus récente à la plus récente.
- Mélange : Les photos sont mélangées et affichées dans un ordre aléatoire.

- **Autoplay**

Active/désactive la lecture automatique des vidéos dans le diaporama. Les vidéos peuvent toujours être lancées manuellement, quel que soit ce paramètre.

- **Lecture vidéo**

Détermine la manière dont les vidéos doivent être lues lorsque la lecture automatique est activée.

- Vidéos en boucle : La vidéo est mise en boucle jusqu'à ce que la durée du diaporama soit écoulée.
- Lecture unique : la vidéo sera lue une fois et montrera sa vignette jusqu'à ce que la minuterie soit écoulée.

Jouez une fois et continuez : La vidéo sera jouée une fois et continuera jusqu'à la photo ou la vidéo suivante, une fois qu'elle sera terminée.

- **Lecture audio**

Permet de régler le comportement par défaut de la lecture audio des vidéos du diaporama sur MARCHÉ ou ARRÊT. L'audio peut toujours être activé/désactivé manuellement, quel que soit ce paramètre.



- **Volume vidéo**

Ajustez le niveau de volume pour les sons vidéo sur les images.

### Wi-Fi

Définissez à quel Wi-Fi le cadre se connecte. Si vous vous connectez à un réseau avec un portail captif, le statut de connexion indiquera que la connexion Wi-Fi est requise et affichera . Appuyez sur cette touche pour ouvrir un écran de connexion dans lequel vous pouvez saisir des informations d'identification pour accéder au réseau.

- **Détails du Wi-Fi**

Utilisez  pour afficher les détails sur le Wi-Fi actuellement connecté.

- **Réinitialiser le Wi-Fi**

Utilisez  pour supprimer toutes les informations Wi-Fi et redémarrer votre cadre.

### Notifications

- **Volume des notifications**

Ajustez le niveau de volume pour les sons de notification.

- **Espace de stockage**

Active/désactive les notifications affichées lorsque le stockage des images est faible.

- **Sauvegarde**

Active/désactive les notifications affichées si la sauvegarde automatique a échoué.

- **Connexion au réseau**

Active/désactive les notifications indiquant l'état de la connexion au réseau.

- **Nouvelles photos**

Active/désactive les notifications affichées lors de la réception de nouvelles photos.

- **Nouveaux amis**

Active/désactive les notifications affichées lorsque de nouveaux amis sont ajoutés.



- **Mise à jour du logiciel**

Active/désactive les notifications affichées lorsqu'une mise à jour du logiciel a été installée.

- **Actualités**

Active/désactive les notifications affichées lorsque de nouvelles fonctionnalités intéressantes sont ajoutées.

### **Sauvegarde et restauration**

Sauvegardez le cadre sur un stockage externe (par exemple une carte microSD)  
Touchez pour faire une sauvegarde de vos photos, de vos amis et de vos paramètres.  
L'heure de la dernière sauvegarde réussie est également affichée ici.

*Toute sauvegarde existante sur le stockage externe sera écrasée !*

- **Sauvegarde automatique**

Si la case est cochée, votre cadre fera automatiquement l'objet d'une sauvegarde dans les 30 heures suivant la réception de nouvelles photos ou la modification de votre cadre.

- **Restaurer à partir d'une sauvegarde**

*Avant de tenter de restaurer votre image, commencez par confirmer que votre sauvegarde est à jour. Pour ce faire, confirmez la date sous "Sauvegardez le cadre sur un stockage externe (par exemple une carte microSD)". Si par exemple la dernière sauvegarde est trop ancienne ou si aucune sauvegarde n'est effectuée, appuyez sur le bouton "Sauvegardez le cadre sur un stockage externe (par exemple une carte microSD)" pour effectuer une nouvelle sauvegarde. Il est important de noter que vous ne pouvez pas restaurer une sauvegarde sur un nouveau cadre Frameo et garder l'ancien cadre opérationnel en même temps.*

Si vous souhaitez restaurer une sauvegarde sur une image qui a déjà été configurée, vous devez d'abord réinitialiser l'image. Pour ce faire, appuyez sur le bouton "Réinitialiser l'image". Cela effacera toutes les données de la Frameo et réinitialisera la Frameo sur son écran de configuration.

Sur l'écran de configuration, vous pouvez sélectionner le bouton "Restaurer à partir de la sauvegarde" qui restaurera votre image en fonction de la sauvegarde.

Si le bouton "Restaurer à partir de la sauvegarde" n'est pas visible, alors confirmez que le stockage externe (par exemple la carte microSD) est correctement monté.

- **Réinitialiser le cadre**

Supprime toutes les données de votre cadre.

*Cela supprime définitivement toutes vos photos, vos amis/connexions et vos paramètres.*

### **FAQ**

#### **1. Dois-je garder ce cadre photo branché en permanence ?**

Oui, vous devez le laisser branché pour que le cadre reste allumé car il n'a pas de batterie intégrée.

#### **2. Ce cadre doit-il être connecté en Wi-Fi pour fonctionner ou seulement lors de l'installation ?**

Ce cadre doit être connecté à un réseau Wi-Fi pour la configuration, la réception de nouvelles photos/vidéos, les demandes des utilisateurs et les mises à jour du logiciel. En dehors de cela, le cadre ne peut lire que les photos/vidéos sans connexion Wi-Fi.

#### **3. Pourquoi ce cadre ne peut-il pas se connecter à un réseau Wi-Fi ?**

Il ne prend en charge que le réseau Wi-Fi 2,4 GHz, sélectionnez le réseau Wi-Fi auquel vous souhaitez vous connecter et entrez correctement le mot de passe si nécessaire. Si votre réseau Wi-Fi ne figure pas dans la liste, rapprochez votre cadre de votre routeur ou redémarrez votre cadre, attendez quelques secondes et vérifiez à nouveau.

#### **4. Ce cadre peut-il être accroché au mur ?**

Vous pouvez l'accrocher au mur par le trou de fixation murale situé à l'arrière.

#### **5. Puis-je placer le cadre en position portrait ou paysage ?**

Il peut être placé en position portrait ou paysage après avoir activé le réglage de la rotation automatique.

#### **6. Pourquoi puis-je pas lier mon cadre via l'application ?**

Si vous êtes le propriétaire du cadre ou le premier à relier le cadre, veuillez suivre les instructions "Relier votre cadre avec l'application" pour relier le cadre, si vous n'êtes pas le propriétaire du cadre, veuillez suivre les instructions "Inviter d'autres personnes à relier votre cadre avec l'application" pour relier le cadre. Après avoir envoyé la demande de reliure de l'application, le propriétaire du cadre doit opérer sur le cadre photo et cliquer sur "Accepter" dans le menu de gestion des utilisateurs. Si la liaison réussit, le compte d'utilisateur apparaîtra sur les utilisateurs.

**7. Comment puis-je délier un compte ?**

Si vous souhaitez dissocier le compte d'application, accédez à Paramètres-Mes amis, puis cliquez sur l'utilisateur lié que vous souhaitez supprimer, vous verrez une option pour supprimer l'utilisateur.

**8. Puis-je partager des photos et des vidéos sur le cadre ?**

Oui, vous pouvez partager des photos et des vidéos (jusqu'à 15 secondes) sur le cadre photo.

**9. Où est-ce que les photos et les vidéos sont stockées ?**

Toutes les photos et vidéos reçues seront stockées dans la mémoire intégrée de 16 Go, on estime qu'elle peut contenir plus de 40 000 photos de 300 Ko/pc.

**10. Comment puis-je supprimer des photos et des vidéos ?**

Entrez les paramètres, gérez les photos et sélectionnez le bouton de suppression. Sélectionnez la photo ou la vidéo que vous souhaitez supprimer, puis cliquez sur Supprimer.

**11. Puis-je exporter les photos et les vidéos ?**

Vous pouvez exporter des photos et des vidéos via la carte Micro SD étendue (jusqu'à 128 Go) et USB conduire. Après avoir inséré la clé Micro SD ou USB dans le port, vous pouvez sélectionner des photos et des vidéos. Si vous souhaitez exporter dans la bibliothèque, cliquez pour exporter le fichier.

**12. Est-il possible de gérer à distance les photos et les vidéos dans le cadre ?**

Vous ne pouvez gérer/exporter/supprimer les photos et vidéos dans le cadre que directement.

**13. Puis-je régler la vitesse de modification des photos ?**

Vous pouvez choisir le mode de diaporama, l'intervalle et l'effet de transition que vous préférez dans les paramètres de l'album.

**14. Ce cadre peut-il s'activer/désactiver automatiquement à un moment précis ?**

Vous pouvez entrer le paramètre Auto Marche/Arrêt et régler l'heure de mise en marche/arrêt automatique comme vous le souhaitez.

**15. Puis-je faire défiler des photos et des vidéos ensemble ?**

Vous ne pouvez lire des photos ou des vidéos que séparément.

Si vous ne trouvez pas la réponse à votre question, veuillez contacter notre service clientèle, merci.

**CONTACTEZ-NOUS**



Pour toute demande concernant les produits **Arzopa**, n'hésitez pas à nous contacter, nous vous répondrons dans les 24 heures.

**E-mail:** [service.arzopa@outlook.com](mailto:service.arzopa@outlook.com)

**100% de satisfaction client est notre garantie.**

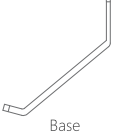
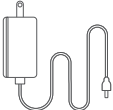

CONTENIDO DE LA CAJA

 Marco de fotos digital	 Base	 Adaptador eléctrico con cable de alimentación
 Manual del usuario		

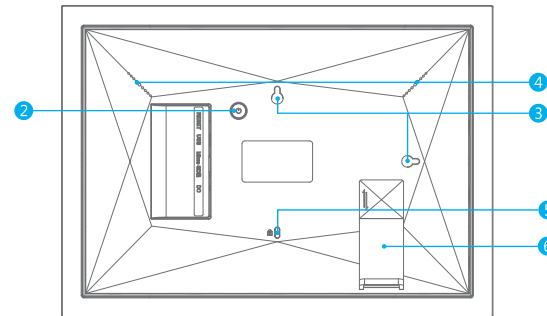

CARACTERÍSTICAS DEL MARCO

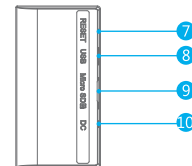
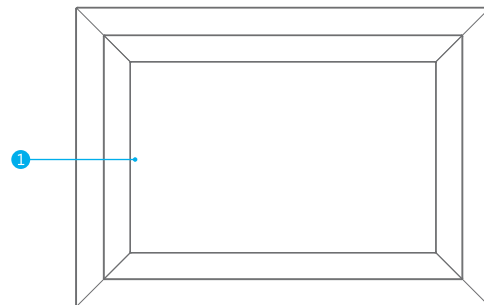

- 1 Pantalla táctil IPS 10.1
- 2 Botón de alimentación
- 3 Agujero de montaje en la pared
- 4 Ponentes
- 5 Ranura de cierre de seguridad
- 6 Base
- 7 Reiniciar
- 8 Puerto USB
- 9 Ranura Micro SD
- 10 Puerto de alimentación DC

## ARRANQUE

### 1. Instalar la base

Atornille el soporte del marco en la parte trasera. Puede colocar el marco en paisaje o en retrato (recomendamos que lo coloque en paisaje cuando lo instale por primera vez). También puedes montar el marco en la pared usando el agujero de montaje en la parte posterior del marco.

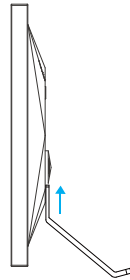

### 2. Encender la energía

Conecte el cable de alimentación a su marco y enchufe el adaptador de alimentación en el enchufe de la pared, el marco entrará en el sistema en segundos.

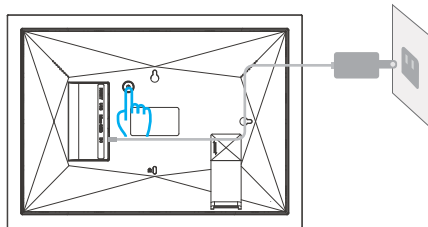

### 3. Ajustes iniciales

Cuando ingresa al sistema por primera vez, hay varias configuraciones iniciales (Wi-Fi, asignación de nombres de cuadros, zona horaria, etc.).

### 4. Conectarse a Wi-Fi

Selecciona la red Wi-Fi a la que te quieres conectar e introduce la contraseña si es necesario. Si tu red Wi-Fi no está en la lista, acerca el marco al router, espera unos segundos y vuelve a comprobarlo.

#### Nota:

- ① Solo admite redes Wi-Fi de 2.4GHz.
- ② Se recomienda encarecidamente la red Wi-Fi privada.

## APP FRAMEO

Descarga e instala la aplicación Frameo en tu smartphone o tableta buscando Frameo en el App Store o en Google Play.

Para enviar fotos a tu marco, usa la aplicación Frameo para iOS o Android.



Encuentra la aplicación Frameo escaneando este código :



Para Android :

Busca "Frameo" en Google

Toca. Para iOS :

Busca "Frameo" en la App Store.

## AJUSTE RÁPIDO

Cuando se inicia el cuadro por primera vez, hay que ponerlo en su lugar.

- 1 Seleccione un idioma. Este será el lenguaje usado en la .
- 2 Conecta tu marco a Internet conectándolo a una red Wi-Fi.
- 3 Frameo puede pedirle que actualice su marco a la última versión. *¡Se recomienda actualizar el marco antes de continuar si se le pide que lo haga.*
- 4 Escriba su nombre y el lugar donde colocó su marco, por ejemplo "John Doe" y Sala de estar, cocina u oficina. Por último, establezca la zona horaria si no lo ha hecho ya. Corrija

### Comienza a usar Frameo

El siguiente paso es conectar Frameo a tus amigos y familiares proporcionándoles un código de tu marco.

Si quieres poder enviar fotos al marco tú mismo, empieza por descargar la aplicación para iOS o Android desde el App Store o Google Play. Entonces usa el código para conectar tu marco y la aplicación como se describe a continuación.

### Conecta un nuevo amigo

- 1 Asegúrate de que tu amigo haya descargado e instalado la aplicación Frameo.
- 2 Haz clic en el icono "Agregar un amigo" en tu marco. Aparece un cuadro de diálogo y muestra un código de acceso, que es válido durante 12 horas.
- 3 Ahora comparte este código con tu amigo de la manera que prefieras, por ejemplo, por SMS, correo electrónico, mensajería instantánea, llamada telefónica, etc.
- 4 Una vez que tus amigos hayan añadido el código en su aplicación Frameo, aparecerán automáticamente en tu marco y podrán enviarte fotos.
- 5 Lea el capítulo Cambiar las opciones de un amigo para permitir que los amigos conectados recuperen y compartan el código de inicio de sesión a través de la aplicación del smartphone.



### Navegue en su Frameo

Deslícese a la izquierda o a la derecha para ver sus fotos.

Para acceder al menú, simplemente toca la pantalla una vez.



### Agrega un amigo

Esto generará un código que podrás compartir con tus amigos y familiares para que puedan iniciar sesión y enviar fotos a tu marco.

### Galería

Abre una galería que le permite navegar fácil y rápidamente a través de sus fotos.

### Ajustes

Abre los ajustes.

### Ocultar foto

Esconde la foto actual. Esto significa que la foto ya no se mostrará en el pase de diapositivas. Si es necesario, la foto puede volver a visualizarse en el menú de ajustes.



### Adaptarse al marco / Rellena la casilla

Esto le permite alternar la forma en que se presenta la foto.

La opción Fill Frame es el valor predeterminado. La foto se escala para llenar toda la pantalla. Se centrará en la parte seleccionada como la más importante. Vea la primera imagen de abajo.





La opción Ajustar al marco asegura que toda la foto se muestre en la pantalla. Vea la segunda foto de abajo.



### Ajustar la foto



La función de ajuste de la imagen sólo está disponible cuando la imagen está ajustada para llenar el marco. Le permite ajustar la posición de la foto en el marco para un mejor ajuste.

### Interacción con los videos

Cuando se reproduce un video, se muestran dos controles adicionales. Uno para la reproducción/pausa del video y otro para el silencio/silencio del video. Presiona  para iniciar la reproducción del video. Presionando  esto detendrá la reproducción del video. Presionando  silenciará el video mientras presiona  restaurará el sonido del video.

### Menú de alimentación

Presiona el icono de encendido  en la esquina superior derecha de la pantalla para acceder al menú de energía.

Aquí puedes apagar usando , reinicie su marco usando  o entrar en el modo de espera utilizando .

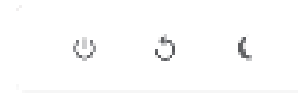

**NB. Asegúrate de usar siempre el botón de apagado de la unidad o del menú de energía para apagar Frameo. Nunca apagues la energía cuando Frameo esté encendido.**

### Ajustes

Gracias a los ajustes, puedes personalizar tu marco según tus necesidades.

#### Mi marco

##### • Nombre del marco

Cambia el nombre de su marco. Este es también el nombre que los amigos y familiares conectados verán en su lista de marcos conectados en la aplicación para smartphones.

##### • Ubicación del marco

Cambia la ubicación de su marco. Esta es la ubicación que aparece en la lista de marcos conectados de tus amigos y familiares, que puede ayudar a distinguir un marco de otro.

##### • Definir el idioma

Define el idioma utilizado en el marco.

##### • Establecer la zona horaria

Establece la zona horaria utilizada en la imagen.

##### • Activar/Desactivar el formato de 24 horas

Activa y desactiva el formato de tiempo de 24 horas.



### Administrar las fotos

En el menú de gestión de fotos, puedes ver cuántas fotos hay en el marco y el almacenamiento que están utilizando. También puedes ver cuánto espacio queda en tu dispositivo para almacenar nuevas fotos.



#### • Mostrar/esconder las fotos

Selecciona las fotos a ocultar escribiéndolas. Las fotos ocultas NO serán removidas de su marco y siempre podrá seleccionarlas para mostrarlas de nuevo.

Utilice  para ocultar o mostrar todas las fotos.

#### • Borrar fotos

Seleccione las fotos que desea eliminar permanentemente de su marco presionando foto.

Utilice  para seleccionar o deseleccionar todo y  para eliminar definitivamente las fotos seleccionadas.



#### • Importar fotos

Permite importar fotos desde un dispositivo de almacenamiento externo (por ejemplo, una tarjeta microSD).

Antes de intentar importar fotos, asegúrese de que tiene un almacenaje externo (por ejemplo, una tarjeta microSD) insertado en tu marco con las fotos que quieres importar.

Empieza por seleccionar las fotos que quieres importar a tu marco. Una vez que las fotos seleccionadas, presione el botón de importación  para iniciar el proceso de importación.

Se utiliza  para seleccionar o deseleccionar todas las fotos en un almacenamiento externo (por ejemplo, una tarjeta microSD).

Se utiliza  para establecer el orden de clasificación de las fotos antes de la importación y para clasificarlas en  orden ascendente o descendente.

Actualmente no es posible añadir un pie de foto o definir la parte más importante de la foto cuando se utiliza la función de importación. Una alternativa es añadirte a tu lista de amigos y enviar las fotos usando el.

#### • Exportar fotos

Permite exportar fotos del marco a un dispositivo de almacenamiento externo (como una tarjeta microSD). La función de exportación permite exportar todas las fotos del marco así como las fotos del perfil.



### Mis amigos

Esta lista contiene todos los amigos conectados a los que se les permite enviar fotos a tu marco.

#### • Cambiar opciones para un amigo

Haz clic en el icono  de opciones para abrir el menú de opciones de los amigos.

Desde aquí puedes permitir / desautorizar si un amigo puede compartir el código del marco. Si esta opción está activada, el amigo puede recuperar y compartir el código del marco de su aplicación.

En el menú de opciones, también puedes borrar un amigo pulsando el botón BORRAR AMIGO. Esto eliminará al amigo de la lista y por lo tanto eliminará su permiso para enviar fotos al marco. Se le pedirá que confirme la eliminación y si desea eliminar todas las fotos recibidas anteriormente de ese amigo.

#### • Agregar una persona

Para permitir que una nueva persona le envíe fotos, simplemente presione  el botón "Agregar un amigo" y comparta el código presentado de la manera que prefiera.

### Pantalla

#### • Nivel de brillo

Ajuste el nivel de brillo de la pantalla.

#### • Modo de descanso..

Frameo ofrece un modo de descanso que apaga la pantalla para reducir el consumo de energía. La configuración por defecto es apagar el monitor a las 23:00 y volver a encenderlo a las 07:00. Para cambiar esto, simplemente establezca la hora de inicio/fin del modo de suspensión. *El marco no está apagado ni en modo de espera, por lo que puede seguir recibiendo imágenes mientras está en el modo de espera.*

### Presentación de diapositivas

#### • Temporizador

Establecer el tiempo de visualización de una foto antes de mostrar la siguiente foto.



- **Mostrar la leyenda**

Te permite decidir si mostrar o no los pies de foto que tus amigos han enviado con la foto. Revisa la pantalla de los pies de foto. Desmarca para ocultar los pies de foto.

- **Rellene la casilla**

Establece el ajuste predeterminado para la imagen del marco. Marque la casilla de verificación para rellenar por defecto, para que las fotos se ajusten a la pantalla de la cámara según la parte más importante de la foto. Desmarca esta casilla para que la foto se ajuste a la pantalla de la cámara, añadiendo barras borrosas a los lados o arriba/abajo.

- **Orden de presentación de las fotos**

Establece el orden en que sus fotos se muestran en el marco.

- Por fecha: Las fotos se muestran desde la más reciente a la más reciente.
- Barajar: Las fotos se barajan y se muestran en orden aleatorio.

- **Autoplay**

Habilita/deshabilita la reproducción automática de los vídeos en el pase de diapositivas. Los videos siempre pueden ser lanzados manualmente, independientemente de esta configuración.

- **Reproducción de video**

Determina cómo deben reproducirse los vídeos cuando la reproducción automática está activada.

- Vídeos en bucle: El vídeo se reproduce en bucle hasta que el tiempo de la presentación de diapositivas haya transcurrido.
- Reproducción única: El video se reproducirá una vez y mostrará su miniatura hasta que el temporizador se agote.

Reproducir una vez y continuar: El video se reproducirá una vez y continuará hasta la siguiente foto o video, cuando termine.

- **Reproducción de audio**

Establece el comportamiento predeterminado para la reproducción de audio de los videos de presentaciones de diapositivas en ACTIVADO o DESACTIVADO. El audio siempre se puede activar o desactivar manualmente independientemente de esta configuración.

- **Volumen de video**

Ajuste el nivel de volumen para los sonidos del video en las imágenes.



## Wi-Fi

Establece a qué Wi-Fi se conecta el marco. Si se está conectando a una red con un portal cautivo, el estado de la conexión indicará que se requiere una conexión Wi-Fi y mostrará . Presione para abrir una pantalla de conexión en la que puede introducir credenciales para acceder a la red.

- **Detalles del Wi-Fi**

Utilice  para ver detalles sobre el Wi-Fi actualmente conectado.

- **Reiniciar Wi-Fi**

Utilice para  borrar toda la información Wi-Fi y reiniciar el marco.

## Notificaciones

- **Volumen de notificaciones**

Ajustar el nivel de volumen para los sonidos de notificación.

- **Espacio de almacenamiento**

Habilita/deshabilita las notificaciones que se muestran cuando el almacenamiento de imágenes es bajo.

- **Copia de seguridad**

Habilita/deshabilita las notificaciones que se muestran si la copia de seguridad automática ha fallado.

- **Conexión a la red**

Habilita/inhabilita las notificaciones de estado de conexión a la red.

- **Nuevas fotos**

Habilita/deshabilita las notificaciones que se muestran cuando se reciben nuevas fotos.

- **Nuevos amigos**

Habilita/deshabilita las notificaciones que se muestran cuando se añaden nuevos amigos.



- **Actualizando el software**

Habilita/deshabilita las notificaciones que se muestran cuando se ha instalado una actualización de software.

- **Noticias**

Habilita/deshabilita las notificaciones que se muestran cuando se añaden nuevas características interesantes.

- **Respaldar y restaurar...**

- **Guarda el marco en un almacenamiento externo (por ejemplo, una tarjeta microSD)**

Toca para hacer una copia de seguridad de tus fotos, tus amigos y tu configuración. La hora de la última copia de seguridad exitosa también se muestra aquí.

*Cualquier copia de seguridad existente en el almacenamiento externo será sobrescrita!*

- **Copia de seguridad automática**

Si la casilla está marcada, se hará una copia de seguridad automática del marco en las 30 horas siguientes a la recepción de nuevas fotos o a la modificación del marco.

- **Restaurar desde una copia de seguridad**

*Antes de intentar restaurar su imagen, primero confirme que su copia de seguridad está actualizada. Para ello, confirme la fecha en "Guardar el cuadro en un almacenamiento externo (por ejemplo, tarjeta microSD)". Por ejemplo, si la última copia de seguridad es demasiado antigua o no se hace ninguna copia de seguridad, pulse el botón "Guardar fotograma en almacenamiento externo (por ejemplo, tarjeta microSD)" para hacer una nueva copia de seguridad. Es importante señalar que no se puede restaurar una copia de seguridad en un nuevo cuadro de Frameo y mantener el viejo cuadro operativo al mismo tiempo.*

Si desea restaurar una copia de seguridad de una imagen ya configurada, primero debe restablecer la imagen. Para ello, pulse el botón "Reiniciar imagen". Esto borrará todos los datos del cuadro y reajustará el cuadro a su pantalla de configuración.

En la pantalla de configuración, puede seleccionar el botón "Restaurar desde la copia de seguridad" que restaurará su imagen basada en la copia de seguridad.

Si el botón "Restaurar desde la copia de seguridad" no está visible, entonces confirme que el almacenamiento externo (por ejemplo, la tarjeta microSD) está correctamente montado.

- **Reajustar el marco**

Borra todos los datos de tu marco.

*Esto borra de forma permanente todas tus fotos, amigos/conexiones y ajustes.*

## FAQ

1. **Tengo que mantener este marco de fotos enchufado todo el tiempo?**

Sí, tienes que mantenerlo enchufado para mantener el marco encendido porque no tiene una batería incorporada.

2. **Este marco necesita estar conectado a Wi-Fi para funcionar o sólo durante la instalación?**

Este marco debe estar conectado a una red Wi-Fi para la configuración, la recepción de nuevas fotos/vídeos, las solicitudes de los usuarios y las actualizaciones de software. De lo contrario, el marco sólo puede reproducir fotos/vídeos sin conexión Wi-Fi.

3. **Por qué no puede este marco conectarse a una red Wi-Fi ?**

Sólo admite la red Wi-Fi de 2,4 GHz, selecciona la red Wi-Fi a la que te quieres conectar e introduce la contraseña correctamente si es necesario. Si tu red Wi-Fi no aparece en la lista, acerca el marco al router o reinicia el marco, espera unos segundos y compruébalo de nuevo.

4. **Se puede colgar este marco en la pared?**

Puedes colgarlo en la pared a través del agujero de montaje en la parte posterior.

5. **Puedo colocar el marco en posición de retrato o de paisaje?**

El marco se puede colocar en posición de retrato o de paisaje después de activar el ajuste de rotación automática.

6. **Por qué no puedo enlazar mi marco a través de la aplicación?**

Si usted es el propietario del marco o el primero en vincularlo, por favor siga las instrucciones "Vincular su marco con la aplicación" para vincular el marco, si no es el propietario del marco, por favor siga las instrucciones "Invitar a otros a vincular su marco con la aplicación" para vincular el marco. Después de enviar la solicitud de encuadernación, el propietario del marco debe operar en el marco de la foto y hacer clic en "Aceptar" en el menú de gestión de usuarios. Si la vinculación se realiza con éxito, la cuenta de usuario aparecerá en los usuarios.

**7. Cómo desato una cuenta?**

Si desea desvincular la cuenta de la aplicación, vaya a Configuración-Mis amigos, luego haga clic en el usuario vinculado que desea eliminar, verá una opción para eliminar el usuario.

**8. Puedo compartir fotos y videos en el marco?**

Sí, puede compartir fotos y videos (hasta 15 segundos) en el marco de fotos.

**9. Dónde están almacenadas las fotos y los videos?**

Todas las fotos y videos recibidos se almacenarán en la memoria incorporada de 16 GB, en estima que puede contener más de 40.000 fotos de 300 kb/pc.

**10. Cómo puedo eliminar fotos y videos?**

Introduzca los ajustes, gestione las fotos y seleccione el botón de eliminación. Selecciona la foto o el video que quieras eliminar, y luego haz clic en Borrar.

**11. Puedo exportar fotos y videos?**

Puede exportar fotos y videos a través de la tarjeta Micro SD extendida (hasta 128 GB) y USB conducir. Después de insertar la unidad Micro SD o USB en el puerto, puede seleccionar fotos y videos. Si desea exportar en la biblioteca, haga clic para exportar el archivo.

**12. Es posible manejar remotamente las fotos y los videos en el marco?**

Sólo puedes administrar/exportar/eliminar fotos y videos en el marco directamente.

**13. Puedo ajustar la velocidad de edición de las imágenes?**

Puede elegir el modo de presentación, el intervalo y el efecto de transición que prefiera en los ajustes del álbum.

**14. Puede este cuadro ser activado/desactivado automáticamente en un momento específico?**

Puede entrar en la configuración de encendido/apagado automático y ajustar la hora de encendido/apagado automático como desee.

**15. Puedo desplazarme por las fotos y los videos juntos?**

Sólo puedes reproducir fotos o videos por separado..

Si no puede encontrar la respuesta a su pregunta, por favor contacte con nuestro servicio de atención al cliente, gracias.

**CONTÁCTENOS**

Para cualquier consulta sobre los productos **Arropa**, no dude en contactarnos, le responderemos dentro de las 24 horas.

**Correo electrónico:** [service.arropa@arropa.com](mailto:service.arropa@arropa.com)

**100% de satisfacción del cliente es nuestra garantía.**