

Summit

261CD/114DVD/132 Blu-ray

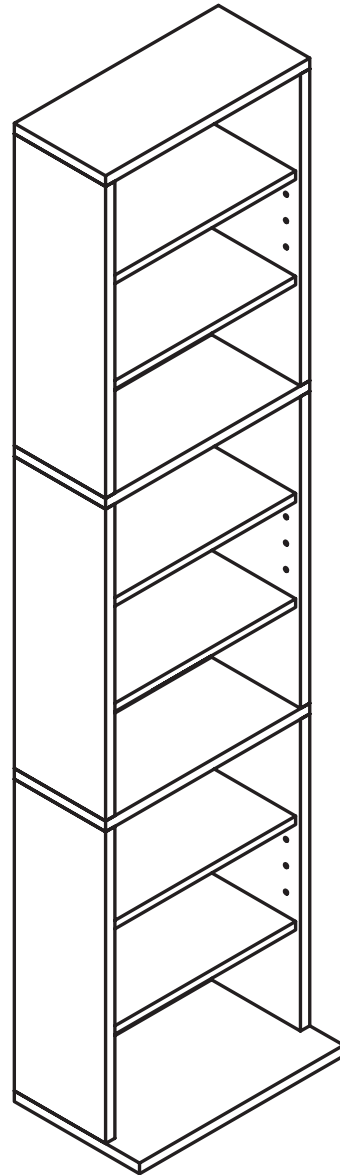

Customer Service:
800-747-2660



Item#: 74735727
74735728







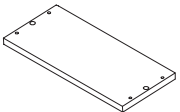
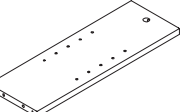
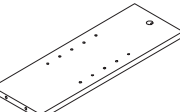
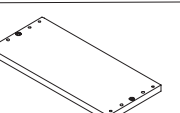
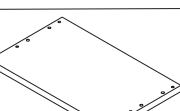
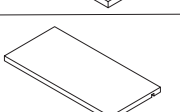

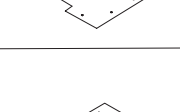
ATLANTIC®

Ver. 02 09/16/21

Assembly Instruction / Directives d'assemblage / Instrucciones de ensamble:

QTY / Cant. / Qté:	Parts List / Lista de Componentes / Liste des pieces:
1	 A
3	 B
3	 C
2	 D
1	 E
6	 F
2	 G
1	 H

QTY / Cant. / Qté:	Parts List / Lista de Componentes / Liste des pieces:
24	 J
6	 K
6	 L
12	 M
24	 N
34	 O

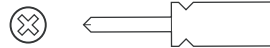
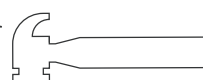
Note
Tools needed/ not included Herramientas requeridas/ no incluidas Outils requis/ non fournis
Phillips Screwdriver Desarmador de estrella (Phillips) Tournevis Phillips

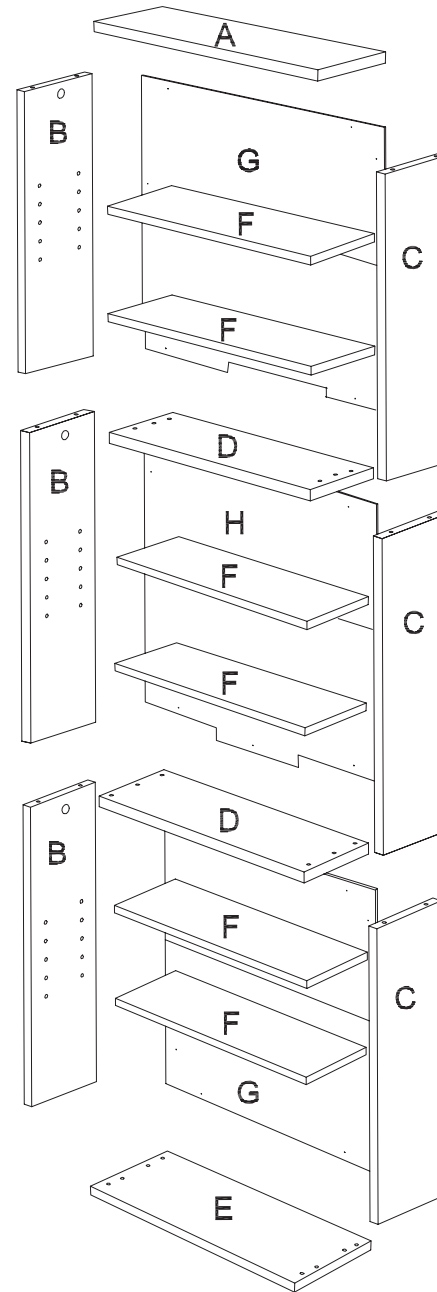
Hammer Marteau Martillo



ATLANTIC®

© 2021 Atlantic Inc.
Santa Fe Springs, CA. U.S.A.

ALL RIGHTS RESERVED
Derechos Reservados / Tous droits réservés
www.atlantic-inc.com

MADE IN CHINA
Hecho en China / Fabriqué en Chine

1

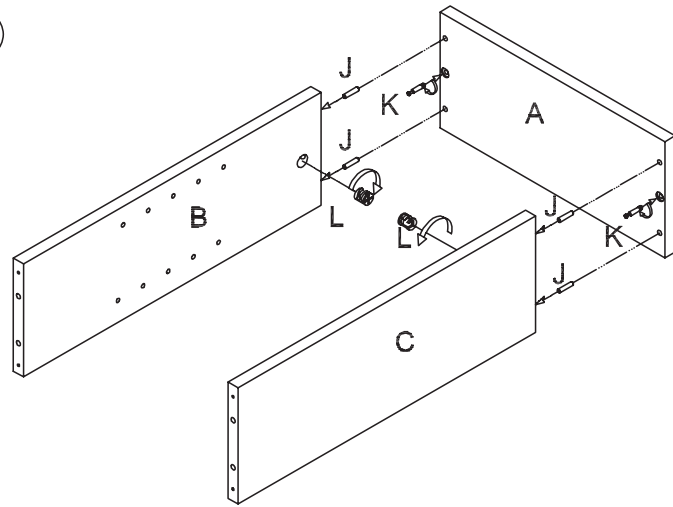

1-Insert wood dowels (J) and CAM screws (K) into shelf (A).
 Meta las clavijas de madera (J) y los tornillos CAM (K) a el estante (A).
 Insérez les gougeons en bois (J) et les vis à came (K) dans l'étagère (A).
 Fit shelf (A) to panel (B) & (C), then turn CAM locks (L) clockwise to secure.
 Insérez la tablette (A) dans les panneaux (B) et (C), et tournez ensuite les serrures à came (L) dans le sens des aiguilles d'une montre pour maintenir en place.
 Acomode el estante (A) en el panel (B) & (C), entonces dé vuelta a los cierres CAM (L) en sentido de las manecillas del reloj para asegurarlo.

2

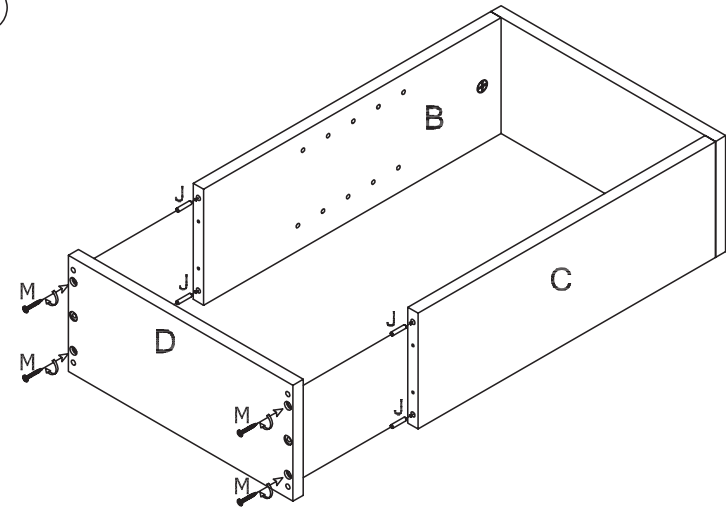

2-Insert wood dowels (J) into shelf (D), fit (D) to panel (B) & (C), then turn screws (M) to secure.
 Insérez les gougeons en bois (J) dans la tablette (D), insérez (D) dans les panneaux (B) et (C), et tournez ensuite les vis (M) pour maintenir en place.
 Meta las clavijas de madera (J) en el estante (D), acomode (D) en el panel (B) & (C), y entonces dé vuelta a los tornillos (M) para asegurarlo.

3

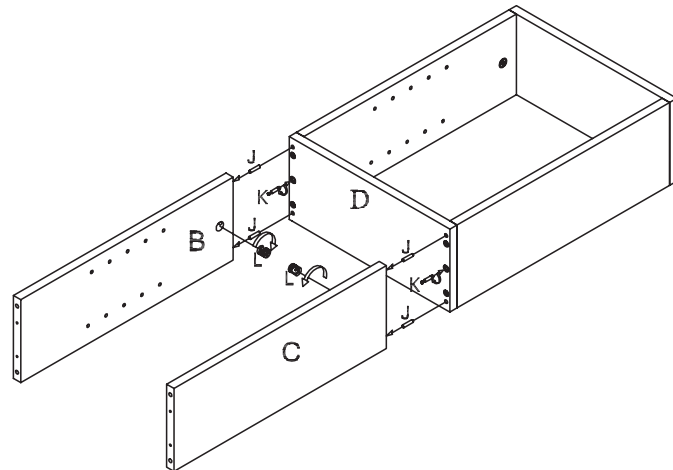

3-Insert wood dowels (J) and CAM screws (K) into shelf (D).
 Meta las clavijas de madera (J) y los tornillos CAM (K) a el estante (D).
 Insérez les gougeons en bois (J) et les vis à came (K) dans l'étagère (D).
 Fit panel (B) & (C) to shelf (D), then turn CAM locks (L) clockwise to secure
 Insérez la tablette (B) et (C) dans le panneau (D), et tournez ensuite les serrures à came (L) dans le sens des aiguilles d'une montre pour maintenir en place.
 Acomode el estante (B) y (C) en el panel (D), entonces dé vuelta a los cierres CAM (L) en sentido de las manecillas del reloj para asegurarlo.

4

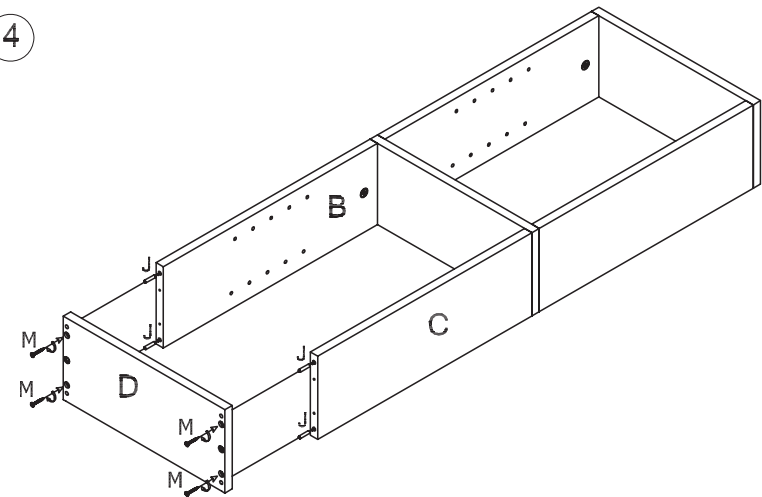

4-Insert wood dowels (J) into shelf (D), fit (D) to panel (B) & (C), then turn screws (M) to secure.
 Insérez les gougeons en bois (J) dans la tablette (D), insérez (D) dans les panneaux (B) et (C), et tournez ensuite les vis (M) pour maintenir en place.
 Meta las clavijas de madera (J) en el estante (D), acomode (D) en el panel (B) & (C), y entonces dé vuelta a los tornillos (M) para asegurarlo.

5

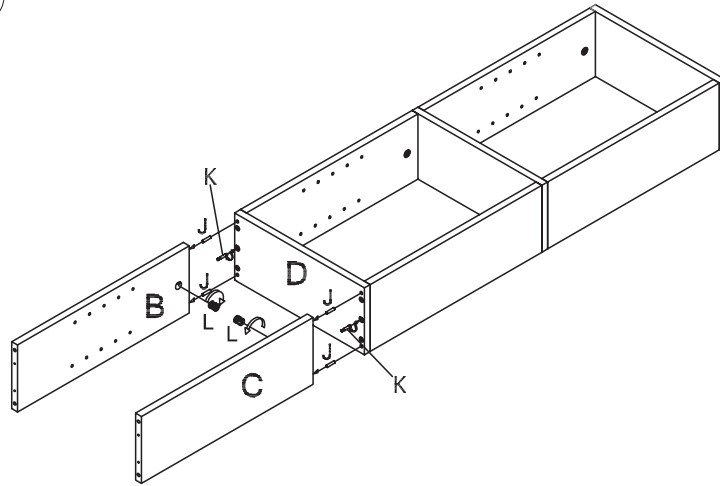

5-Insert wood dowels (J) and CAM screws (K) into shelf (D).
 Meta las clavijas de madera (J) y los tornillos CAM (K) a el estante (D).
 Insérez les gougeons en bois (J) et les vis à came (K) dans l'étagère (D).

Fit panel (B) & (C) to shelf (D), then turn CAM locks (L) clockwise to secure
 Insérez la tablette (B) et (C) dans le panneau (D), et tournez ensuite les serrures à came (L)
 dans le sens des aiguilles d'une montre pour maintenir en place.
 Acomode el estante (B) y (C) en el panel (D), entonces dé vuelta a los cierres CAM (L)
 en sentido de las manecillas del reloj para asegurarlo.

7

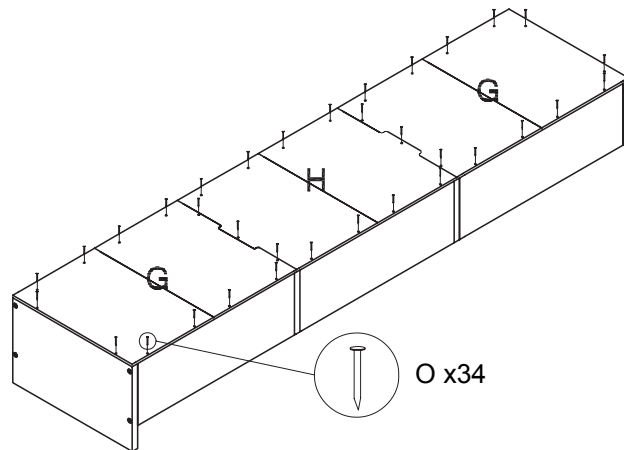

7-Place unit face down. Center panel (G), (H) on back of unit. Fasten panel (G), (H) to
 unit with nails(O).
 Placez l'unité face vers le bas. Centrez les panneaux (G) et (H) à l'arrière de l'unité.
 Fixez les panneaux (G) et (H) à l'unité à l'aide de clous(O).
 Coloque la unidad de cabeza. Centre los paneles (G) y (H) en la parte posterior de
 la unidad. Apriete los paneles (G) y (H) a la unidad con clavos(O).

6

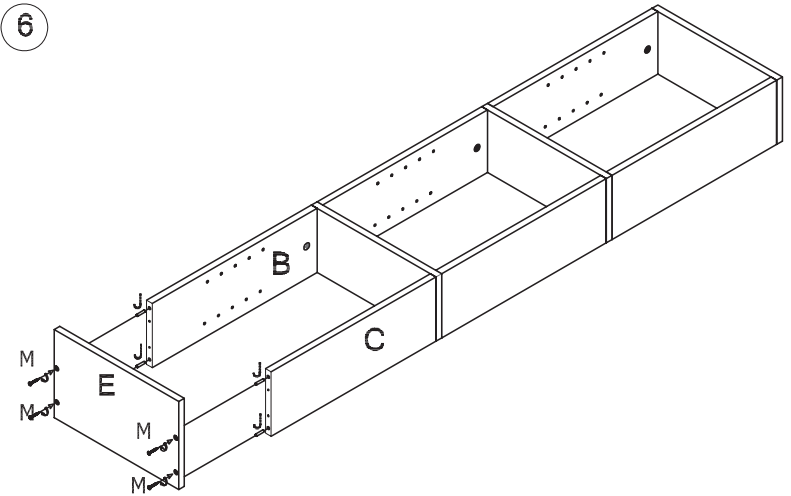

6-Insert wood dowels (J) into shelf (E), fit (E) to panel (B) & (C), then turn screws (M)
 to secure.

Insérez les gougeons en bois (J) dans la tablette (E), insérez (E) dans les panneaux (B)
 et (C), et tournez ensuite les vis (M) pour maintenir en place.
 Meta las clavijas de madera (J) en el estante (E), acomode (E) en el panel (B) & (C),
 y entonces dé vuelta a los tornillos (M) para asegurarlo.

8

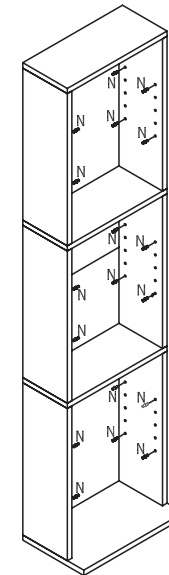

8-Set unit upright. Insert pins (N) at desired height.
 Mettez l'unité en position verticale. Insérez les taquets (N) à la hauteur désirée.
 Ponga la unidad de pie. Inserte los clavos (N) en las alturas deseadas.

9

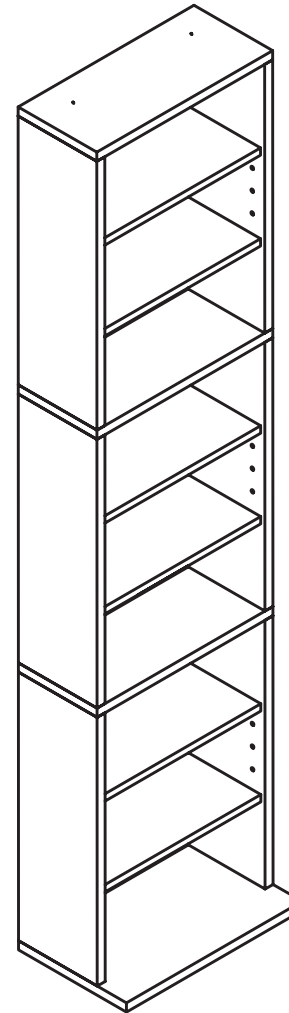
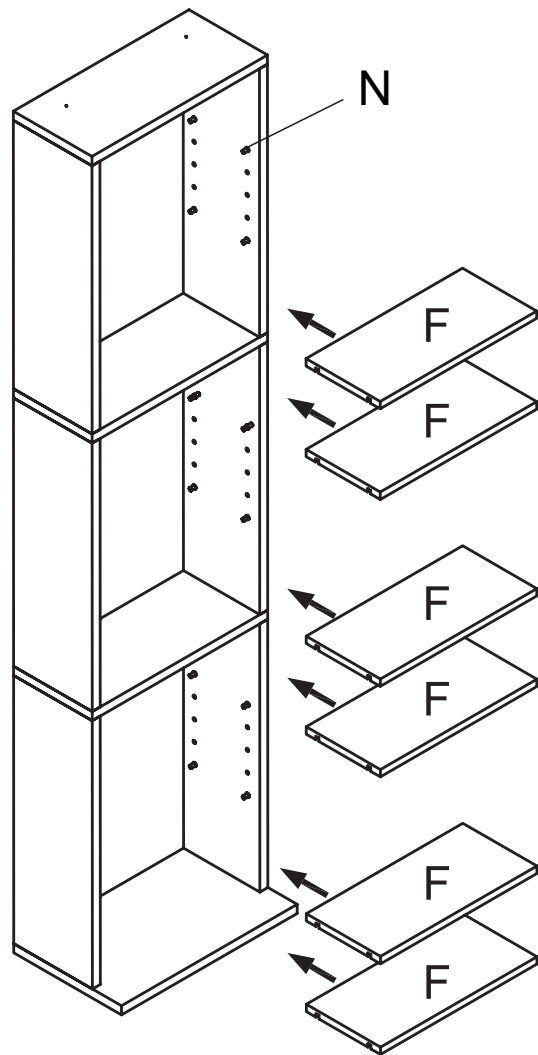

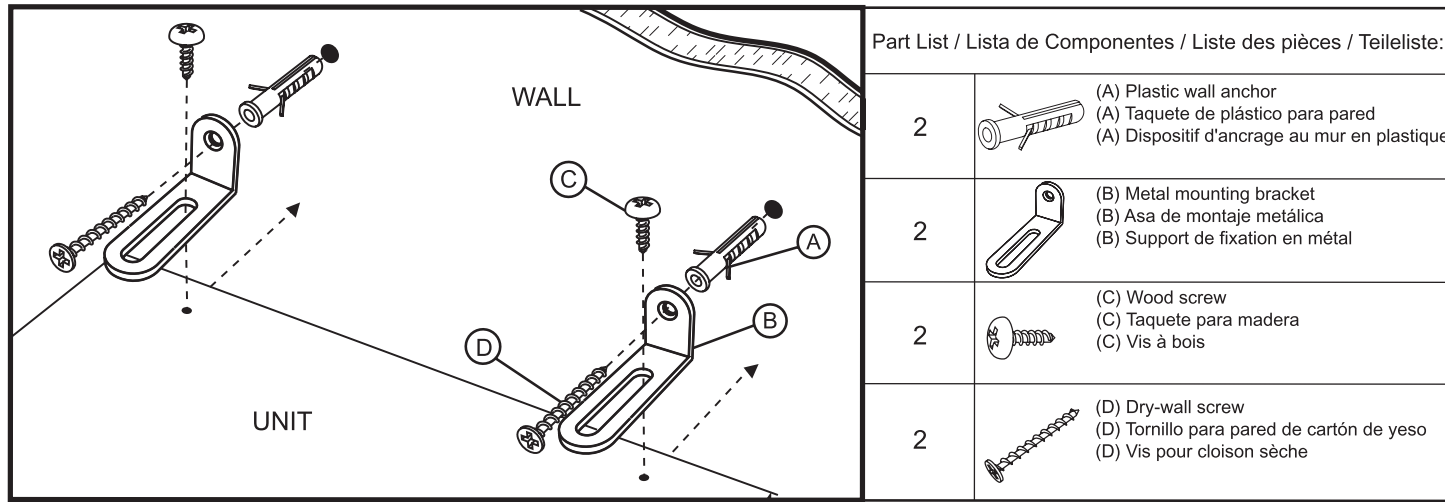

9-Place shelves (F) on pins (N).
Placez les rayons (F) sur les taquets (N).
Coloquemos estantes (F) en los clavos (N).

Safety Wall Mount for Wood Items / Montaje en Pared con Protección para Accesorios de Madera / Fixation murale sécuritaire pour les articles en bois

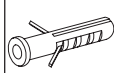
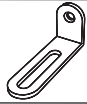

Part List / Lista de Componentes / Liste des pièces / Teilleliste:

2		(A) Plastic wall anchor (A) Taquete de plástico para pared (A) Dispositif d'ancrage au mur en plastique
2		(B) Metal mounting bracket (B) Asa de montaje metálica (B) Support de fixation en métal
2		(C) Wood screw (C) Taquete para madera (C) Vis à bois
2		(D) Dry-wall screw (D) Tornillo para pared de cartón de yeso (D) Vis pour cloison sèche

Tools needed/ not included
Herramientas requeridas/ no incluidas
Outils requis/ non fournis
Benötigtes Werkzeug/ liegt nicht bei

- * Phillips Screwdriver
Desarmador de estrella (Phillips)
Tournevis Phillips
- * Pencil
Lápiz
Crayon
- * Power Drill
Taladro eléctrico
Perceuse électrique

Product Warranty

Thank you for your Atlantic inc. purchase. This Limited Warranty covers any defects in material or workmanship for purchases made in the U.S.A. and Canada, and excludes claims from conditions, malfunctions or damage not resulting from defects in material or workmanship. The warranty duration is one year.

Garantía del producto

Gracias por su compra de Atlantic inc. Esta garantía limitada cubre cualquier defecto en el material o la mano de obra para las compras realizadas en los EE.UU. y Canadá, y excluye las reclamaciones de condiciones mal funcionamiento o daños que no sean resultado de defectos en el material o mano de obra. La duración de la garantía es de un año.

Garantie du produit

Nous vous remercions d'avoir acheté un produit Atlantic inc. Cette garantie limitée couvre tout défaut de matériau ou de fabrication pour les achats effectués aux États-Unis et au Canada, et exclut les réclamations relatives aux conditions, de dysfonctionnements ou de dommages ne résultant pas de défauts de matériau ou de fabrication. La durée de la garantie est d'un an.

Mounting Instructions / Instrucciones de Montaje / Directives de montage

Follow the instruction for the top of the unit (2 sets)

Siga las direcciones para la parte superior de la unidad (2 juegos)

Suivez les instructions pour le dessus de l'unité (2 ensembles)

1. Place mounting bracket (B) at the desired position on your wall according to the height of your unit. Mark the hole position on the wall with pencil.
1. Coloque el asa de montaje (B) en la posición deseada en su pared de acuerdo con la altura de la unidad. Marque la posición de la perforación en la pared con lápiz.
1. Placez le support de fixation (B) dans la position désirée sur votre mur en fonction de la hauteur de votre unité. Faites une marque avec votre crayon pour indiquer où vous percerez le trou.
2. Drill a hole on the pencil mark on the wall. Insert the plastic anchor (A) into the wall.
2. Haga una perforación en la pared en la marca hecha con lápiz. Inserte el taquete de plástico (A) en la pared.
2. Percez un trou à l'endroit indiqué sur le mur. Insérez le dispositif d'ancrage (A) dans le mur.
3. Place the mounting bracket (B) and screw the wood screw (C) into pre-drill hole on the top of the unit. Move the unit closer to the wall. Adjust the sliding bracket (B) if needed. Screw the dry-wall screw (D) into the wall anchor (A).
3. Coloque la ménsula de montaje (B) y atornille los tornillos para madera (C) en la perforación ya hecha en la parte superior de la unidad. Mueva la unidad más cerca de la pared. Ajuste la ménsula deslizante (B) si es necesario. Atornille el tornillo para cartón de yeso (D) en el taquete de pared (A).
3. Placez le support de fixation (B) et serrez la vis pour bois (C) dans le trou percé à l'avance sur le dessus de l'unité. Placez l'unité plus près du mur. Ajustez la fixation coulissante (B) si nécessaire. Serrez la vis pour cloison sèche (D) dans le dispositif d'ancrage mural (A).

NOTE: For Safe Mounting, it is essential to use the proper hardware for your wall type (wood, drywall, concrete, etc.) Contact your local hardware store for assistance if necessary.

NOTA: Para un Montaje Seguro, es esencial usar los implementos adecuados para el tipo de su pared (madera, cartón de yeso, concreto, etc.) Acuda a la ferretería de su localidad para asistencia si es necesario. Instale en los barros siempre que sea posible.

REMARQUE : Pour un montage en toute sécurité, il est essentiel d'utiliser le dispositif qui convient à votre mur (cloison sèche, béton, etc.) Communiquez avec votre quincaillerie locale si vous avez besoin d'aide. Montez sur les boulons de bois si possible.

ATLANTIC®

©2021 Atlantic Inc.
Santa Fe Springs, CA, U.S.A.

ALL RIGHTS RESERVED
Derechos Reservados / Tous droits réservés
www.atlantic-inc.com

MADE IN CHINA
Hecho en China / Fabriqué en Chine