



Areal Bar 950

Soundbar
Barra de sonido
Barre de son
Barra audio

10030851

auna

www.auna-multimedia.com

Sehr geehrter Kunde,

wir gratulieren Ihnen zum Erwerb Ihres Gerätes. Lesen Sie die folgenden Hinweise sorgfältig durch und befolgen Sie diese, um möglichen Schäden vorzubeugen. Für Schäden, die durch Missachtung der Hinweise und unsachgemäßen Gebrauch entstehen, übernehmen wir keine Haftung. Scannen Sie den folgenden QR-Code, um Zugriff auf die aktuellste Bedienungsanleitung und weitere Informationen rund um das Produkt zu erhalten:



INHALTSVERZEICHNIS

Technische Daten	4
Sicherheitshinweise	5
Gerätebeschreibung	7
Fernbedienung	8
Bedienung	9
Spezielle Entsorgungshinweise für Verbraucher in Deutschland	10
Hinweise zur Entsorgung	12
Konformitätserklärung	12

English	13
Français	21
Español	29
Italiano	37

TECHNISCHE DATEN

Artikelnummer	10030851
Stromversorgung	220-240 V~ 50/60 Hz
Stromverbrauch	60 W
S/N-Ratio	≤ 80 dB
Impedanz der Lautsprecher	4 Ohm
BT-Spezifikationen Frequenzband Max. Sendeleistung	2402–2480 MHz <20 dBm

SICHERHEITSHINWEISE

- Lesen Sie sich die Bedienungsanleitung vor der Inbetriebnahme des Geräts aufmerksam durch und bewahren Sie diese für den zukünftigen Gebrauch auf.
- Achten Sie darauf, dass Sie beim Verkauf des Geräts die Bedienungsanleitung mitgeben.
- Überprüfen Sie, ob die Spannung Ihrer Steckdose mit der auf dem Typenschild des Geräts angegebenen Spannung übereinstimmt.
- Überprüfen Sie das Gerät nach dem Auspacken auf eventuelle Transportschäden.
- Verwenden Sie das Gerät keinesfalls, wenn es nicht normal funktioniert oder auf irgendeine Weise beschädigt wurde. Schalten Sie das Gerät aus, ziehen Sie den Netzstecker aus der Steckdose und kontaktieren Sie den Kundendienst.
- Stellen Sie das Gerät auf eine flache, stabile Fläche, welche keinerlei Vibration ausgesetzt ist.
- Stellen Sie das Gerät keinesfalls auf unebene oder instabile Flächen, da es dadurch umfallen oder herunterfallen könnte.
- Die von Ihnen verwendete Steckdose sollte sich in der Nähe des Geräts befinden und leicht zugänglich sein.
- Wenn Sie sich bezüglich der Installation, der Bedienung oder der Gerätesicherheit unsicher sind, kontaktieren Sie den Kundendienst.
- Setzen Sie das Gerät keinen extremen Temperaturen aus. Stellen Sie das Gerät in sicherer Entfernung zu Heizungen und Gas- und Elektroöfen auf.
- Setzen Sie das Gerät keiner direkten Sonneneinstrahlung aus.
- Stellen Sie keine heißen Gegenstände oder Objekte mit offener Flamme, wie beispielsweise Kerzen oder Nachtlichter, auf oder in die Nähe des Geräts. Durch hohe Temperaturen kann das Plastik schmelzen und ein Feuer ausbrechen.
- Setzen Sie das Gerät zur Reduktion des Stromschlagrisikos niemals Regen, Feuchtigkeit oder Spritzwasser aus und stellen Sie keine mit Flüssigkeit gefüllten Gegenstände, wie beispielsweise Vasen, darauf ab.
- Sollte Flüssigkeit in das Geräteinnere gelangen, können dadurch ernsthafte Schäden verursacht werden. Schalten Sie das Gerät sofort aus, ziehen Sie den Netzstecker aus der Steckdose und kontaktieren Sie den Kundendienst.
- Achten Sie darauf, dass die Belüftungsöffnungen des Geräts nicht durch Gegenstände, wie beispielsweise Zeitungen, Tischdecken, Vorhängen etc. blockiert werden. Andernfalls kann es zum Überhitzen des Geräts kommen, wodurch dieses beschädigt werden kann und/oder dessen Lebensdauer verkürzt wird.
- Kinder ab 8 Jahren, psychisch und körperlich eingeschränkte Menschen dürfen das Gerät nur benutzen, wenn sie vorher von einer für sie verantwortlichen Aufsichtsperson ausführlich mit den Funktionen und den Sicherheitsvorkehrungen vertraut gemacht wurden und die damit verbundenen Risiken verstehen.

- Stellen Sie das Gerät nicht in ein Bücherregal, einen Einbauschränk oder an einen anderen geschlossenen Ort, da eine ausreichende Belüftung gewährleistet werden muss.
- Ziehen Sie immer den Netzstecker des Geräts aus der Steckdose, bevor Sie andere Geräte an das Gerät anschließen/ die Verbindung trennen oder Sie das Gerät bewegen.
- Ziehen Sie den Netzstecker des Geräts vor einem Gewitter aus der Steckdose.
- Vergewissern Sie sich, dass alle elektrischen Verbindungen (inklusive des Netzsteckers, Verlängerungskabeln und Verbindungsstücken) ordnungsgemäß, in Übereinstimmung mit dem Vorgaben des Herstellers, gemacht werden.
- Gehen Sie vorsichtig mit der Glasplatte und/oder den Türen des Geräts um.
- Verwenden Sie keine behelfsmäßigen Halterungen und befestigen Sie die Standfüße niemals mit Holzschrauben. Verwenden Sie ausschließlich vom Hersteller empfohlene Stative oder Standfüße und installieren Sie diese gemäß der Bedienungsanleitung.
- Verwenden Sie keine persönlichen Stereoanlagen oder Radios, um die Verkehrssicherheit zu gewährleisten.
- Hören Sie, wenn Sie Kopfhörer verwenden, nicht mit hoher Lautstärke Musik, da dadurch ihr Gehör permanent geschädigt werden könnte.
- Lassen Sie das Gerät nicht unbeaufsichtigt, während es eingeschaltet ist, es sei denn, in der Bedienungsanleitung wird konkret ausgewiesen, dass das Gerät für den unbeaufsichtigten Gebrauch geeignet ist, oder über einen Standby-Modus verfügt. Schalten Sie das Gerät aus und ziehen Sie den Netzstecker aus der Steckdose, um es vollständig abzuschalten. Stellen Sie sicher, dass alle Nutzer des Geräts wissen, wie das funktioniert. Bei Menschen mit physischen, sensorischen oder mentalen Einschränkungen kann das Treffen von besonderen Schutzvorkehrungen notwendig sein.
- Gehen Sie bei elektrischen Geräten lieber auf Nummer sicher und gehen Sie kein unnötiges Risiko ein.
- Stellen Sie sicher, dass die Standfüße des Geräts nicht auf dem Netzstromkabel abgestellt werden, da das Gewicht des Geräts das Kabel beschädigen und ein Sicherheitsrisiko darstellen könnte.
- Verlegen Sie das Netzstromkabel so, dass es nicht zur Stolperfalle werden kann und keiner extremen Hitze oder übermäßigem Verschleiß ausgesetzt ist.

Elektromagnetische Interferenzen

Stellen Sie keine anderen Geräte in die Nähe des Geräts, da es dadurch zu einer elektromagnetischen Störung kommen könnte. Sollte sich ein anderes Gerät in der Nähe befinden, könnte sich dies durch Störgeräusche äußern.

GERÄTEBESCHREIBUNG

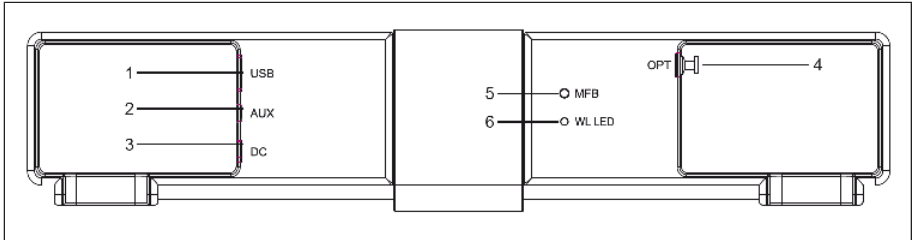

1	USB-Anschluss	4	Optischer Anschluss
2	AUX-Anschluss	5	MFB drahtloser Anschluss
3	DC-Anschluss	6	LED drahtlose Verbindung

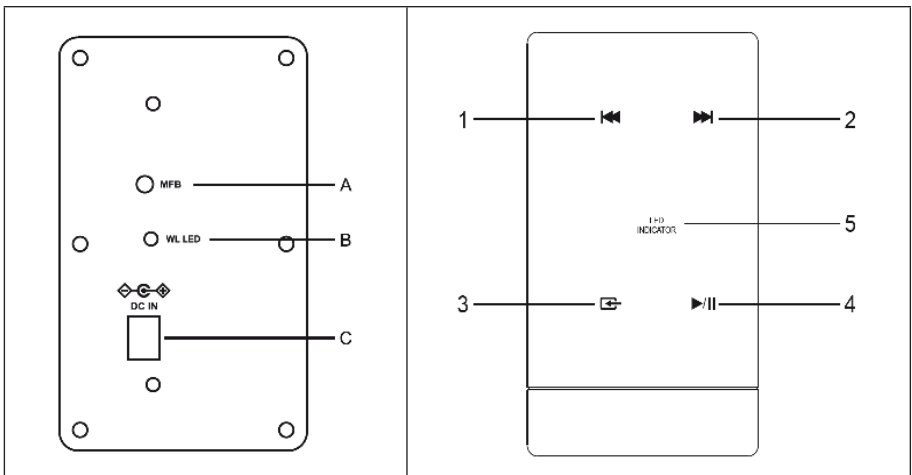

A	MFB-Drahtlosverbindung	1	Im BT-Modus einen Titel zurückspringen .
B	LED drahtlose Verbindung	2	Im BT-Modus einen Titel vorspringen
C	DC-Eingang	3	Wahl der Quelle: AUX / USB / BT / OPTICAL
		4	Drücken, um den Titel im USB-Modus zu wählen.
		5	LED-Anzeige

FERNBEDIENUNG

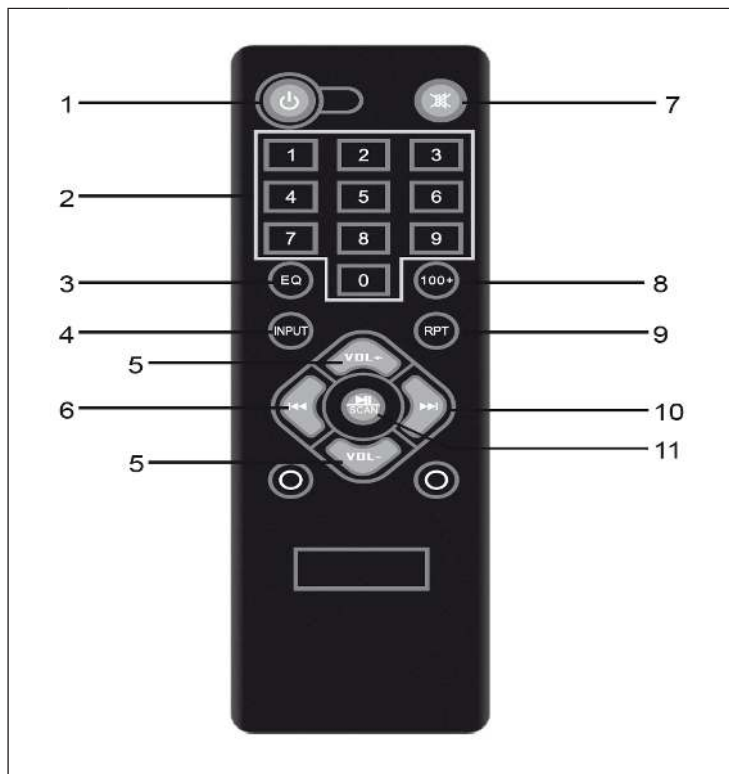

1	STANDBY: Den Subwoofer ausschalten
2	1-0: Wahl der Titelnummer
3	EQ ein/aus: Wahl des Audioeffekts
4	Input: Wahl der Eingangsquelle (USB, SD, UKW, AUX,BAT)
5	Lautstärke: Die Lautstärke erhöhen der senken.
6	Einen Titel zurückspringen.
7	STUMM: Den Ton ausschalten .
8	100+: Titel wählen und abspielen
9	RPT: Wiederholung eines Titels
10	Titel vorspringen
11	Titel einer MP3 abspielen oder pausieren

BEDIENUNG

1. Das Netzgerät an die Soundbar und den Subwoofer anschließen.
2. Drücken Sie die Eijj/Standby Taste am Gerät oder auf der Fernbedienung, um den Turm einzuschalten.
3. Die MFB-Taste 15 Sekunden lang gedrückt halten. Die rote LED blinkt schnell. Wenn die Lampe auf- gehört hat zu blinken und leuchtet, sind die Soundbar und der Subwoofer miteinander verbunden. Beim nächsten Einschalten verbinden die Geräte sich automatisch.
4. Schließen Sie externe Audioquellen mit einem Audiokabel an die Soundbar an. Die LED wechselt von rot zu violett.
5. Wählen Sie mit der Quellenwahl-Taste (3), um in den USB-Modus oder den optischen Modus zu gelangen. Die LED-Lampe blinkt langsam rot. Im optischen Modus blinkt die LED mit hoher Frequenz violett.
6. Gehen Sie mit der Quellenwahl-Taste (3) in den BT-Modus. Die LED wird blau und blinkt langsam. Wählen Sie auf Ihrem Mobilgerät das BT-Gerät mit dem Namen **Areal Bar 950**. Wenn die Geräte verbunden sind, leuchtet die LED konstant.

SPEZIELLE ENTSORGUNGSHINWEISE FÜR VERBRAUCHER IN DEUTSCHLAND

Entsorgen Sie Ihre Altgeräte fachgerecht. Dadurch wird gewährleistet, dass die Altgeräte umweltgerecht verwertet und negative Auswirkungen auf die Umwelt und menschliche Gesundheit vermieden werden. Bei der Entsorgung sind folgende Regeln zu beachten:

- Jeder Verbraucher ist gesetzlich verpflichtet, Elektro- und Elektronikaltgeräte (Altgeräte) sowie Batterien und Akkus getrennt vom Hausmüll zu entsorgen. Sie erkennen die entsprechenden Altgeräte durch folgendes Symbol der durchgestrichene Mülltonne (WEEE Symbol). 
- Sie haben Altbatterien und Altkumulatoren, die nicht vom Altgerät umschlossen sind, sowie Lampen, die zerstörungsfrei aus dem Altgerät entnommen werden können, vor der Abgabe an einer Entsorgungsstelle vom Altgerät zerstörungsfrei zu trennen.
- Bestimmte Lampen und Leuchtmittel fallen ebenso unter das Elektro- und Elektronikgesetz und sind dementsprechend wie Altgeräte zu behandeln. Ausgenommen sind Glühbirnen und Halogenlampen. Entsorgen Sie Glühbirnen und Halogenlampen bitte über den Hausmüll, sofern Sie nicht das WEEE Symbol tragen.
- Jeder Verbraucher ist für das Löschen von personenbezogenen Daten auf dem Elektro- bzw. Elektronikgerät selbst verantwortlich.

Rücknahmepflicht der Vertreiber

Vertreiber mit einer Verkaufsfläche für Elektro- und Elektronikgeräte von mindestens 400 Quadratmetern sowie Vertreiber von Lebensmitteln mit einer Gesamtverkauffläche von mindestens 800 Quadratmetern, die mehrmals im Kalenderjahr oder dauerhaft Elektro- und Elektronikgeräte anbieten und auf dem Markt bereitstellen, sind verpflichtet,

- 1 bei der Abgabe eines neuen Elektro- oder Elektronikgerätes an einen Endnutzer ein Altgerät des Endnutzers der gleichen Geräteart, das im Wesentlichen die gleichen Funktionen wie das neue Gerät erfüllt, am Ort der Abgabe oder in unmittelbarer Nähe hierzu unentgeltlich zurückzunehmen und
- 2 auf Verlangen des Endnutzers Altgeräte, die in keiner äußeren Abmessung größer als 25 Zentimeter sind, im Einzelhandelsgeschäft oder in unmittelbarer Nähe hierzu unentgeltlich zurückzunehmen; die Rücknahme darf nicht an den Kauf eines Elektro- oder Elektronikgerätes geknüpft werden und ist auf drei Altgeräte pro Geräteart beschränkt.

- Bei einem Vertrieb unter Verwendung von Fernkommunikationsmitteln ist die unentgeltliche Abholung am Ort der Abgabe auf Elektro- und Elektronikgeräte der Kategorien 1, 2 und 4 gemäß § 2 Abs. 1 ElektroG, nämlich „Wärmeüberträger“, „Bildschirmgeräte“ (Oberfläche von mehr als 100 cm²) oder „Großgeräte“ (letztere mit mindestens einer äußeren Abmessung über 50 Zentimeter) beschränkt. Für andere Elektro- und Elektronikgeräte (Kategorien 3, 5, 6) ist Rückgabemöglichkeit in zumutbarer Entfernung zum jeweiligen Endnutzer zu gewährleisten
- Altgeräte dürfen kostenlos auf dem lokalen Wertstoffhof oder in folgenden Sammelstellen in Ihrer Nähe abgegeben werden: www.take-e-back.de
- Für Elektro- und Elektronikgeräte der Kategorien 1, 2 und 4 an bieten wir auch die Möglichkeit einer unentgeltlichen Abholung am Ort der Abgabe. Beim Kauf eines Neugeräts haben sie die Möglichkeit eine Altgerätabholung über die Webseite auszuwählen.
- Batterien können überall dort kostenfrei zurückgegeben werden, wo sie verkauft werden (z. B. Super-, Bau-, Drogeriemarkt). Auch Wertstoff- und Recyclinghöfe nehmen Batterien zurück. Sie können Batterien auch per Post an uns zurücksenden. Altbatterien in haushaltsüblichen Mengen können Sie direkt bei uns von Montag bis Freitag zwischen 07:30 und 15:30 Uhr unter der folgenden Adresse unentgeltlich zurückgeben:

Chal-Tec GmbH
Member of Berlin Brands Group
Handwerkerstr. 11
15366 Dahlewitz-Hoppegarten
Deutschland

- Wichtig zu beachten ist, dass Lithiumbatterien aus Sicherheitsgründen vor der Rückgabe gegen Kurzschluss gesichert werden müssen (z. B. durch Abkleben der Pole).
- Finden sich unter der durchgestrichenen Mülltonne auf der Batterie zusätzlich die Zeichen Cd, Hg oder Pb ist das ein Hinweis darauf, dass die Batterie gefährliche Schadstoffe enthält. »Cd« steht für Cadmium, »Pb« für Blei und »Hg« für Quecksilber).

Hinweis zur Abfallvermeidung

Indem Sie die Lebensdauer Ihrer Altgeräte verlängern, tragen Sie dazu bei, Ressourcen effizient zu nutzen und zusätzlichen Müll zu vermeiden. Die Lebensdauer Ihrer Altgeräte können Sie verlängern indem Sie defekte Altgeräte reparieren lassen. Wenn sich Ihr Altgerät in gutem Zustand befindet, könnten Sie es spenden, verschenken oder verkaufen.

HINWEISE ZUR ENTSORGUNG



Wenn es in Ihrem Land eine gesetzliche Regelung zur Entsorgung von elektrischen und elektronischen Geräten gibt, weist dieses Symbol auf dem Produkt oder auf der Verpackung darauf hin, dass dieses Produkt nicht im Hausmüll entsorgt werden darf. Stattdessen muss es zu einer Sammelstelle für das Recycling von elektrischen und elektronischen Geräten gebracht werden. Durch regelkonforme Entsorgung schützen Sie die Umwelt und die Gesundheit Ihrer Mitmenschen vor negativen Konsequenzen. Informationen zum Recycling und zur Entsorgung dieses Produkts, erhalten Sie von Ihrer örtlichen Verwaltung oder Ihrem Hausmüllentsorgungsdienst.

Dieses Produkt enthält Batterien. Wenn es in Ihrem Land eine gesetzliche Regelung zur Entsorgung von Batterien gibt, dürfen die Batterien nicht im Hausmüll entsorgt werden. Informieren Sie sich über die örtlichen Bestimmungen zur Entsorgung von Batterien. Durch regelkonforme Entsorgung schützen Sie die Umwelt und die Gesundheit Ihrer Mitmenschen vor negativen Konsequenzen.

KONFORMITÄTSERKLÄRUNG

**Hersteller:**

Chal-Tec GmbH, Wallstraße 16, 10179 Berlin, Deutschland.

Importeur für Großbritannien:

Berlin Brands Group UK Ltd
PO Box 1145
Oxford, OX1 9UW
United Kingdom

Hiermit erklärt Chal-Tec GmbH, dass der Funkanlagentyp Areal Bar 950 der Richtlinie 2014/53/EU entspricht. Der vollständige Text der EU-Konformitätserklärung ist unter der folgenden Internetadresse verfügbar: use.berlin/10030851

Dear customer,

Congratulations on the purchase of your device. Please read the following instructions carefully and follow them to prevent potential damage. We accept no liability for damage caused by disregarding the instructions or improper use. Please scan the QR code to access the latest operating instructions and for further information about the product.



CONTENTS

Technical Data	14
Safety Instructions	15
Device description	17
Remote control	18
Operation	19
Disposal Considerations	20
Declaration of conformity	20

TECHNICAL DATA

Item number	10030851
Power supply	220-240 V~ 50/60 Hz
Power consumption	60 W
S/N ratio	≤ 80 dB
Speaker impedance	4 Ohm
BT specifications	
Frequency band	2402-2480 MHz
Maximum radio-frequency power	<20 dBm

SAFETY INSTRUCTIONS

- Read the operating instructions carefully before putting the device in operation and keep them for future use.
- Make sure that you include the operating instructions when you sell the unit.
- Check whether the voltage of your socket corresponds to the voltage stated on the type plate of the device.
- After unpacking the device, check for any transport damage.
- Never use the appliance if it is not functioning normally or has been damaged in any way. Switch off the unit, disconnect the power cord from the power outlet and contact customer service.
- Place the unit on a flat, stable surface that is not subject to vibration.
- Never place the unit on uneven or unstable surfaces as this could cause it to fall over or drop.
- The socket you use should be near the appliance and easily accessible.
- If you are unsure about installation, operation or appliance safety, contact customer service.
- Do not expose the unit to extreme temperatures. Place the appliance at a safe distance from heaters and gas and electric ovens.
- Do not expose the device to direct sunlight.
- Do not place hot objects or objects with an open flame, such as candles or night lights, on or near the appliance. High temperatures can melt the plastic and cause a fire.
- To reduce the risk of electric shock, never expose the appliance to rain, moisture or splashing water and do not place objects filled with liquids, such as vases, on it.
- If liquid enters the interior of the unit, serious damage may be caused. Switch off the unit immediately, disconnect the power cord from the power outlet and contact customer service.
- Make sure that the ventilation openings of the device are not blocked by objects such as newspapers, tablecloths, curtains, etc. Failure to do so may cause the unit to overheat, which may damage it and/or shorten its life.
- Children over 8 years as well as mentally, sensory and physically impaired persons may only use the device if they have been informed in detail about the functions and safety precautions by a supervisor responsible for them beforehand and understand the associated risks.

- Do not place the unit in a bookcase, built-in cupboard or other enclosed place, as adequate ventilation must be ensured.
- Always unplug the appliance from the mains before connecting/disconnecting other appliances or moving the appliance.
- Unplug the device from the mains socket before a thunderstorm.
- Make sure that all electrical connections (including the mains plug, extension leads and connectors) are made properly, in accordance with the manufacturer's instructions.
- Handle the glass top and/or the doors of the appliance with care.
- Do not use makeshift brackets and never fasten the stands with wood screws. Use only tripods or stands recommended by the manufacturer and install them according to the operating instructions.
- Do not use personal stereos or radios to ensure transport safety.
- When using headphones, do not listen to music at high volumes as this could permanently damage your hearing.
- Do not leave the appliance unattended while it is switched on unless the instruction manual specifically states that the appliance is suitable for unattended use or has a standby mode. Switch off the device immediately and pull the power plug out of the socket to fully switch it off. Make sure that all users of the unit know how this works. For people with physical, sensory or mental limitations, taking special protective measures may be necessary.
- When it comes to electrical appliances, it is better to play it safe and not take any unnecessary risks.
- Ensure that the feet of the unit are not placed on the mains power cable as the weight of the unit could damage the cable and pose a safety hazard.
- Lay the mains power cable so that it cannot become a trip hazard and is not exposed to extreme heat or excessive wear.

Electromagnetic interferences

Do not place other equipment near the unit as this may cause electromagnetic interference. If there is another unit in the vicinity, this could result in noise interference.

DEVICE DESCRIPTION

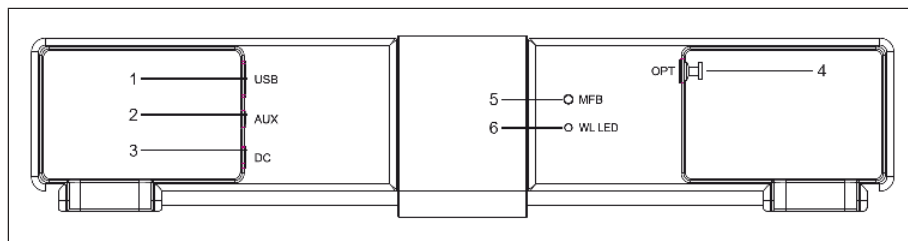

1	USB connection	4	Optical connection
2	AUX connection	5	Remote device control wireless connection
3	DC connection	6	LED wireless connection

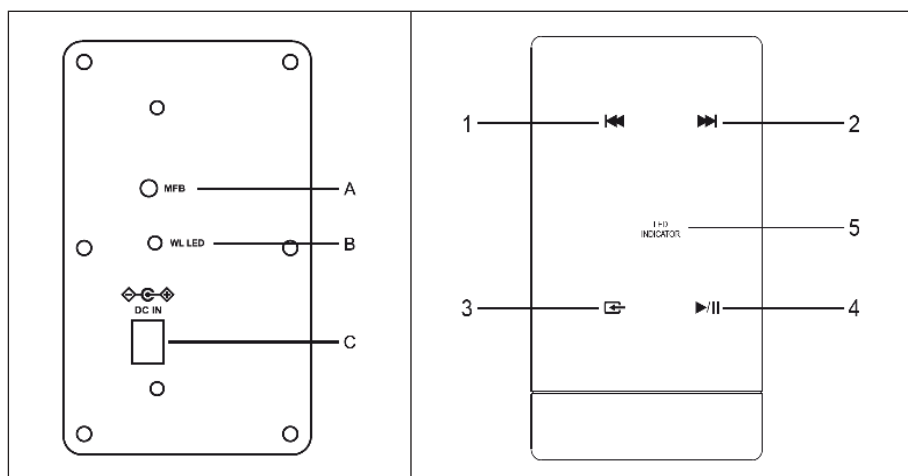

A	Remote device control wireless connection	1	Skip back one track in BT mode.
B	LED wireless connection	2	Skip forward one track in BT mode.
C	DC input	3	Source selection: AUX / USB / BT / OPTICAL
		4	Press to select the title in USB mode.
		5	LED display

REMOTE CONTROL

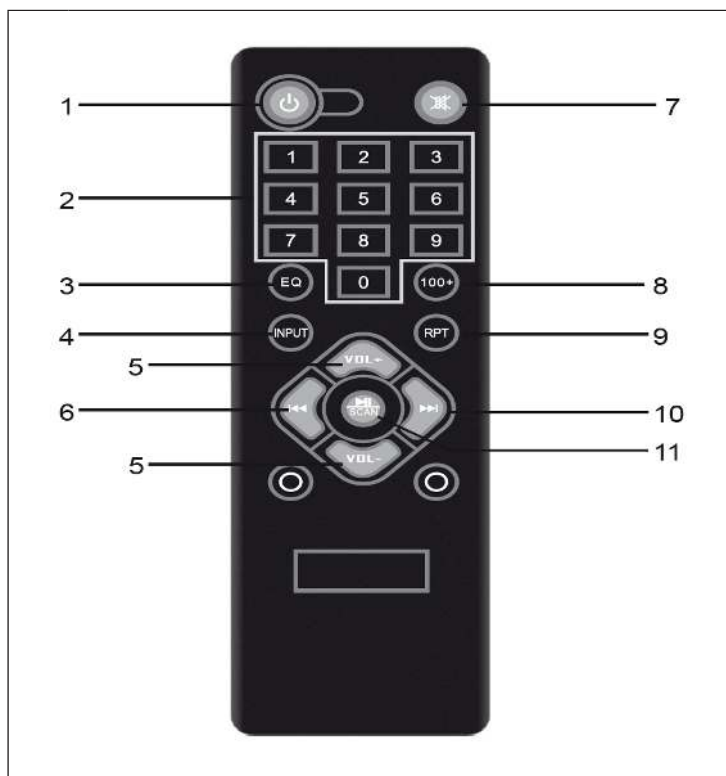

1	STANDBY: Switch off the subwoofer
2	1-0: Selection of the title number
3	EQ on/off: Audio effect selection
4	Input: Selection of input source (USB, SD, FM, AUX, BAT)
5	Volume: Increase or decrease the volume.
6	Jump back one title
7	MUTE: Turn off the sound.
8	100+: Select and play tracks
9	RPT: Repetition of a title
10	Title jump forward
11	Play or pause the title of an MP3

OPERATION

1. Connect the mains unit to the sound bar and the subwoofer.
2. Press the On/Standby button on the unit or on the remote control to switch on the tower.
3. Press and hold the remote device control button for 15 seconds. The red LED flashes quickly. When the lamp has stopped flashing and is lit, the sound bar and the subwoofer are connected. The next time the unit is switched on, it will connect automatically.
4. Connect external audio sources to the sound bar with an audio cable. The LED changes from red to violet.
5. Use the source selection button (3) to select USB mode or optical mode. The LED lamp flashes slowly in red. In optical mode, the LED flashes violet at a high frequency.
6. Go to BT mode with the source selection button (3). The LED turns blue and flashes slowly. On your mobile device, select the BT device named **Areal Bar 950**. When the units are connected, the LED lights up constantly.

DISPOSAL CONSIDERATIONS



If there is a legal regulation for the disposal of electrical and electronic devices in your country, this symbol on the product or on the packaging indicates that this product must not be disposed of with household waste. Instead, it must be taken to a collection point for the recycling of electrical and electronic equipment. By disposing of it in accordance with the rules, you are protecting the environment and the health of your fellow human beings from negative consequences. For information about the recycling and disposal of this product, please contact your local authority or your household waste disposal service.

This product contains batteries. If there is a legal regulation for the disposal of batteries in your country, the batteries must not be disposed of with household waste. Find out about local regulations for disposing of batteries. By disposing of them in accordance with the rules, you are protecting the environment and the health of your fellow human beings from negative consequences.

DECLARATION OF CONFORMITY

**Manufacturer:**

Chal-Tec GmbH, Wallstrasse 16, 10179 Berlin, Germany.

Importer for Great Britain:

Berlin Brands Group UK Ltd
PO Box 1145
Oxford, OX1 9UW
United Kingdom

Hereby, Chal-Tec GmbH declares that the radio equipment type Areal Bar 950 is in compliance with Directive 2014/53/EU. The full text of the EU declaration of conformity is available at the following internet address: use.berlin/10030851

For Great Britain: Hereby, Chal-Tec GmbH declares that the radio equipment type Areal Bar 950 is in compliance with the relevant statutory requirements. The full text of the declaration of conformity is available at the following internet address: use.berlin/10030851

Cher client, chère cliente,

Toutes nos félicitations pour l'acquisition de ce nouvel appareil. Lisez attentivement les indications suivantes et suivez-les pour éviter d'éventuels dommages. Nous ne saurions être tenus pour responsables des dommages dus au non-respect des consignes et à la mauvaise utilisation de l'appareil. Scannez le QR-Code pour obtenir la dernière version du mode d'emploi ainsi que d'autres informations concernant le produit :

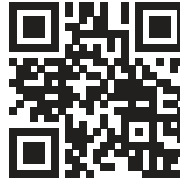

SOMMAIRE

Fiche technique	22
Consignes de sécurité	23
Description de l'appareil	25
Télécommande	26
Utilisation	27
Informations sur le recyclage	28
Déclaration de conformité	28

FICHE TECHNIQUE

Numéro d'article	10030851
Alimentation	220-240 V~ 50/60 Hz
Consommation électrique	60 W
Rapport signal/bruit	≥ 80 dB
Impédance des enceintes	4 ohms
Spécifications BT Bande de fréquences Puissance de radiofréquence maximale	2402-2480 MHz <20 dBm

CONSIGNES DE SÉCURITÉ

- Avant de mettre en marche l'appareil, lisez attentivement et intégralement le mode d'emploi et conservez-le en lieu sûr pour vous y référer ultérieurement.
- Veillez à transmettre le mode d'emploi si vous revendez l'appareil.
- Assurez-vous que la tension d'alimentation de votre prise correspond à la tension indiquée sur la plaque signalétique.
- Après avoir déballé l'appareil, vérifiez l'absence de dommages et s'il est complet.
- N'utilisez en aucun cas l'appareil s'il ne fonctionne pas normalement ou s'il a été endommagé d'une quelconque manière. Éteignez l'appareil, débranchez la fiche secteur de la prise et contactez le service clientèle.
- Placez l'appareil sur une surface plane et stable qui ne soit pas soumise à des vibrations.
- Ne placez jamais l'appareil sur une surface instable ou inégale car cela pourrait se renverser ou tomber.
- La prise de courant à utiliser doit se trouver à proximité de l'appareil et doit être facilement accessible.
- Si vous n'êtes pas sûr(e) de l'installation, de l'utilisation ou de la sécurité de l'appareil, contactez le service après-vente.
- N'exposez pas l'appareil à des températures extrêmes. Placez l'appareil à une distance sûre des chauffages et des fours à gaz ou électriques.
- N'exposez pas l'appareil à l'ensoleillement direct.
- Ne placez pas d'objets chauds ou à flamme nue, tels que des bougies ou des veilleuses, sur ou à proximité de l'appareil. Les températures élevées peuvent faire fondre le plastique et provoquer un incendie.
- Pour réduire le risque d'électrocution, n'exposez jamais l'appareil à la pluie, à l'humidité ou aux éclaboussures et ne posez pas d'objets remplis de liquide, comme des vases, sur l'appareil.
- Si du liquide devait pénétrer à l'intérieur de l'appareil, cela pourrait causer de graves dommages. Éteignez l'appareil, débranchez la fiche secteur de la prise et contactez le service clientèle.
- N'obstruez pas les ouvertures de ventilation de l'appareil avec des objets tels que journaux, nappes, rideaux, etc. Dans le cas contraire, l'appareil risque de surchauffer, ce qui pourrait l'endommager et/ou réduire sa durée de vie.
- Les enfants à partir de 8 ans et les personnes souffrant de handicaps mentaux, sensoriels et physiques ne peuvent utiliser l'appareil que s'ils ont été parfaitement familiarisés avec les fonctions et les précautions de sécurité par une personne responsable et s'ils comprennent les risques associés.

- Ne placez pas l'appareil dans une bibliothèque, une armoire encastrée ou tout autre endroit fermé, car une ventilation suffisante doit être assurée.
- Débranchez toujours l'appareil de la prise de courant avant de le connecter ou de le déconnecter d'autres appareils ou de déplacer l'appareil.
- En cas d'orage, débranchez la fiche d'alimentation de la prise.
- Assurez-vous que toutes les connexions électriques (y compris la fiche d'alimentation, les rallonges et les connecteurs) sont effectuées correctement, conformément aux instructions du fabricant.
- Manipulez avec précaution la plaque de verre et/ou les portes de l'appareil.
- N'utilisez pas de supports de fortune et ne fixez jamais les pieds avec des vis à bois. Utilisez uniquement des trépieds ou des pieds recommandés par le fabricant et installez-les conformément au mode d'emploi.
- Pour assurer la sécurité routière, n'utilisez pas de chaînes stéréo ou de radios personnelles .
- Si vous utilisez des écouteurs, n'écoutez pas de musique à un volume élevé, car cela pourrait endommager votre audition de manière permanente.
- Ne laissez pas l'appareil allumé sans surveillance, sauf si le mode d'emploi indique clairement que l'appareil est adapté à une utilisation sans surveillance ou qu'il dispose d'un mode veille. Éteignez l'appareil et retirez la fiche secteur de la prise pour éteindre complètement l'appareil. Assurez-vous que tous les utilisateurs de l'appareil savent comment cela fonctionne. Pour les personnes souffrant de handicaps physiques, sensoriels ou mentaux , il peut être nécessaire de prendre des mesures de protection particulières.
- En matière d'appareils électriques, mieux vaut jouer la carte de la sécurité et ne pas prendre de risques inutiles.
- Veillez à ce que les pieds de l'appareil ne reposent pas sur le cordon d'alimentation, car le poids de l'appareil pourrait endommager le cordon et constituer un risque pour la sécurité.
- Placez le câble d'alimentation de manière à ce qu'il ne puisse pas faire trébucher et qu'il ne soit pas exposé à une chaleur extrême ou à une usure excessive.

Interférences électromagnétiques

Ne placez pas d'autres appareils à proximité de l'appareil, car cela pourrait provoquer des interférences électromagnétiques. Un autre appareil à proximité peut provoquer des bruits parasites.

DESCRIPTION DE L'APPAREIL

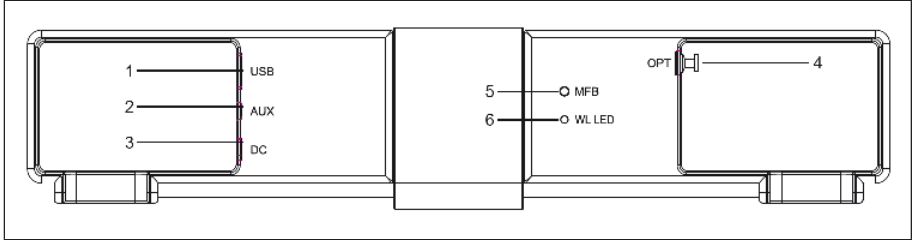

1	Port USB	4	Prise optique
2	Prise AUX	5	Connexion sans fil MFB
3	Prise DC	6	LED connexion sans fil

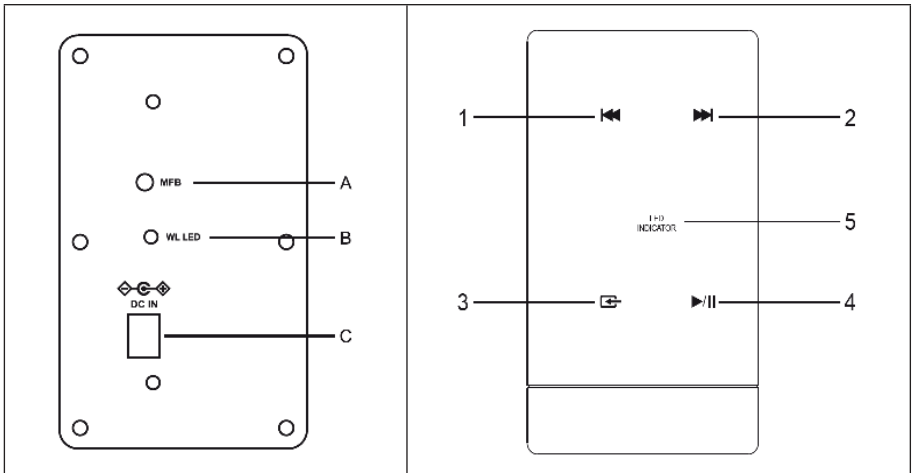

A	Connexion sans fil MFB	1	Revenir en arrière d'un titre en mode BT
B	LED connexion sans fil	2	Passer au titre suivant en mode BT
C	Entrée DC	3	Sélection de la source : AUX / USB / BT / OPTICAL
		4	Appuyez sur cette touche pour sélectionner le titre en mode USB.
		5	Voyant LED

TÉLÉCOMMANDE

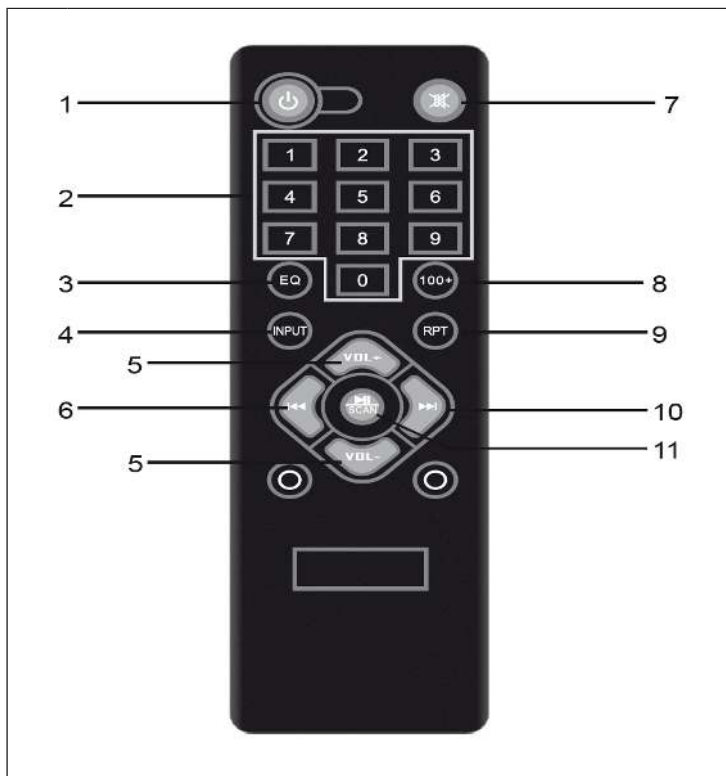

1	STANDBY : Éteindre le subwoofer
2	1-0 : Sélection du numéro de titre
3	Activer/désactiver EQ : Sélection de l'effet audio
4	Input : Sélection de la source d'entrée (USB, SD, FM, AUX,BAT)
5	Volume : augmenter ou diminuer le volume.
6	Reculer d'un titre
7	SOURDINE : Couper le son .
8	100+ : sélectionner et lire des titres
9	RPT : Répétition d'un titre
10	Pour sauter un titre
11	Lire ou mettre en pause le titre d'un MP3

UTILISATION

1. Brancher l'adaptateur secteur sur la barre de son et le caisson de basses.
2. Appuyez sur la touche Marche/Standby de l'appareil ou de la télécommande pour allumer la tour.
3. Maintenez la touche MFB pendant 15 secondes. La LED rouge clignote rapidement. Lorsque le voyant cesse de clignoter et reste allumé, la barre de son et le subwoofer sont connectés. Lors de la prochaine mise en marche, les appareils se connecteront automatiquement.
4. Connectez des sources audio externes à la barre de son à l'aide d'un câble audio. La LED passe du rouge au violet.
5. Sélectionnez le mode USB ou le mode optique à l'aide de la touche de sélection de la source (3). La lampe LED clignote lentement en rouge. En mode optique, la LED clignote en violet à haute fréquence.
6. Passez en mode BT à l'aide de la touche de sélection de la source (3). La LED devient bleue et clignote lentement. Sur votre appareil mobile, sélectionnez l'appareil BT appelé **Areal Bar 950**. Lorsque les appareils sont connectés, la LED est allumée en permanence.

CONSEILS POUR LE RECYCLAGE



S'il existe une réglementation pour l'élimination ou le recyclage des appareils électriques et électroniques dans votre pays, ce symbole sur le produit ou sur l'emballage indique que cet appareil ne doit pas être jeté avec les ordures ménagères. Vous devez le déposer dans un point de collecte pour le recyclage des équipements électriques et électroniques.

La mise au rebut conforme aux règles protège l'environnement et la santé de vos semblables des conséquences négatives. Pour plus d'informations sur le recyclage et l'élimination de ce produit, veuillez contacter votre autorité locale ou votre service de recyclage des déchets ménagers.

Ce produit contient des piles. S'il existe une réglementation pour l'élimination ou le recyclage des piles dans votre pays, vous ne devez pas les jeter avec les ordures ménagères. Renseignez-vous sur les dispositions locales relatives à la collecte des piles usagées. La mise au rebut conforme aux règles protège l'environnement et la santé de vos semblables des conséquences négatives.

DÉCLARATION DE CONFORMITÉ



Fabricant :

Chal-Tec GmbH, Wallstraße 16, 10179 Berlin, Allemagne.

Importateur pour la Grande Bretagne :

Berlin Brands Group UK Ltd
PO Box 1145
Oxford, OX1 9UW
United Kingdom

Le soussigné, Chal-Tec GmbH, déclare que l'équipement radioélectrique du type Areal Bar 950 est conforme à la directive 2014/53/UE. Le texte complet de la déclaration UE de conformité est disponible à l'adresse internet suivante : use.berlin/10030851

Estimado cliente:

Le felicitamos por la adquisición de este producto. Lea atentamente el siguiente manual y siga cuidadosamente las instrucciones de uso con el fin de evitar posibles daños. La empresa no se responsabiliza de los daños ocasionados por un uso indebido del producto o por haber desatendido las indicaciones de seguridad. Escanee el siguiente código QR para obtener acceso al manual de usuario más reciente y otra información sobre el producto.



ÍNDICE

Datos técnicos	30
Indicaciones de seguridad	31
Descripción del dispositivo	33
Mando a distancia	34
Funcionamiento	35
Indicaciones sobre la retirada del aparato	36
Declaración de conformidad	36

DATOS TÉCNICOS

Número de artículo	10030851
Alimentación	220-240 V~ 50/60 Hz
Consumo eléctrico	60 W
Relación señal/ruido	≤ 80 dB
Impedancia de los altavoces	4 ohmios
Especificaciones de BT Banda de frecuencia Potencia máxima de radiofrecuencia	2402-2480 MHz <20 dBm

INDICACIONES DE SEGURIDAD

- Lea atentamente el manual de instrucciones antes de utilizar el aparato y guárdelo para usos futuros.
- Asegúrese de incluir el manual de instrucciones cuando ceda el aparato a otra persona.
- Asegúrese de que la tensión de suministro de la toma de corriente coincida con la indicada en la placa de especificaciones técnicas.
- Una vez desembalado, compruebe que el aparato no presente daños.
- No utilice nunca el aparato si no funciona con normalidad o ha sufrido algún tipo de daño. Apague el aparato, desconecte el enchufe de la toma de corriente y contacte con el servicio técnico.
- Coloque el aparato en una superficie plana y estable que no esté sujeta a vibraciones.
- Nunca coloque el aparato sobre superficies inestables o inclinadas, pues podría caerse o volcarse.
- La toma de corriente que utilice debe estar situada cerca del aparato y debe ser fácilmente accesible.
- Si tiene dudas sobre la instalación, el funcionamiento o la seguridad del aparato, póngase en contacto con el servicio de atención al cliente.
- No exponga el aparato a temperaturas excesivamente altas. Coloque el aparato a una distancia segura de la calefacción y de hornos de gas y eléctricos.
- No exponga este aparato a la luz directa del sol.
- No coloque objetos calientes o con llama abierta, como velas o lámparas de noche, encima o cerca del aparato. Las altas temperaturas pueden fundir el plástico y provocar un incendio.
- Para reducir el riesgo de descarga eléctrica, no exponga nunca el aparato a la lluvia, a la humedad ni a las salpicaduras de agua ni no coloque sobre él objetos llenos de líquido, como jarrones.
- Si el líquido entra en el interior del aparato, se pueden producir daños graves. Apague el aparato, desconecte el enchufe de la toma de corriente y contacte con el servicio técnico.
- No bloquee los orificios de ventilación del aparato con objetos como periódicos, manteles, cortinas, etc. Si no lo hace, puede provocar un sobrecalentamiento del aparato, lo que puede dañarlo y/o acortar su vida útil.
- Los niños mayores de 8 años y las personas con discapacidad física, sensorial o psíquica pueden utilizar el aparato si han sido previamente instruidos por una persona responsable sobre el funcionamiento del mismo y conocen las funciones, las indicaciones de seguridad y los riesgos asociados.

- No coloque el aparato en una estantería, un armario empotrado o cualquier otro lugar cerrado, ya que debe garantizarse suficiente ventilación.
- Desenchufe siempre el aparato de la toma de corriente antes de conectarlo o desconectarlo de otros equipos o de moverlo.
- Desconecte el enchufe de la toma de corriente antes de una tormenta.
- Asegúrese de que todas las conexiones eléctricas (incluidas la del enchufe, los cables prolongadores y los conectores) se realicen correctamente, de acuerdo con las instrucciones del fabricante.
- Manipule la placa de cristal y/o las puertas del aparato con cuidado.
- No utilice soportes improvisados y nunca fije los soportes con tornillos para madera. Utilice únicamente los trípodes o soportes recomendados por el fabricante e instálelos de acuerdo con las instrucciones de uso.
- No utilice equipos de música o radios personales para garantizar la seguridad mientras circula.
- Cuando utilice auriculares, no escuche música a un volumen elevado, ya que podría sufrir daños auditivos permanentes.
- No deje el aparato sin vigilancia mientras esté encendido, a menos que el manual de instrucciones indique específicamente que el aparato es apto para su uso sin vigilancia o que cuenta con un modo de espera. Apague el aparato y desconecte el enchufe de la toma de corriente para desconectar por completo el aparato. Asegúrese de que todos los usuarios del aparato saben cómo funciona. En el caso de personas con limitaciones físicas, sensoriales o mentales, puede ser necesario adoptar medidas de protección especiales.
- Cuando se trata de aparatos eléctricos, se recomienda ir sobre seguro y no correr riesgos innecesarios.
- Asegúrese de que las patas del aparato no estén colocadas sobre el cable de alimentación de la red eléctrica, ya que el peso del aparato podría dañar el cable y suponer un peligro para la seguridad.
- Coloque el cable de alimentación de manera que no pueda convertirse en un peligro de tropiezo y no esté expuesto a un calor extremo o a un desgaste excesivo.

Interferencias electromagnéticas

No coloque otros equipos cerca del aparato, ya que esto puede causar interferencias electromagnéticas. Si hay otro aparato en las inmediaciones, podría producirse una interferencia de ruido.

DESCRIPCIÓN DEL DISPOSITIVO

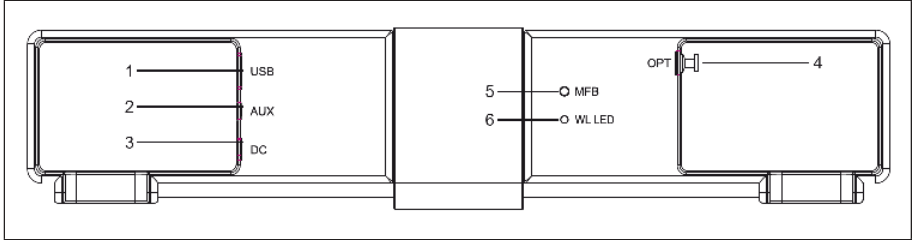

1	Puerto USB	4	Conexión óptica
2	Conexión AUX	5	Conexión inalámbrica MFB
3	Toma CC	6	Conexión inalámbrica LED

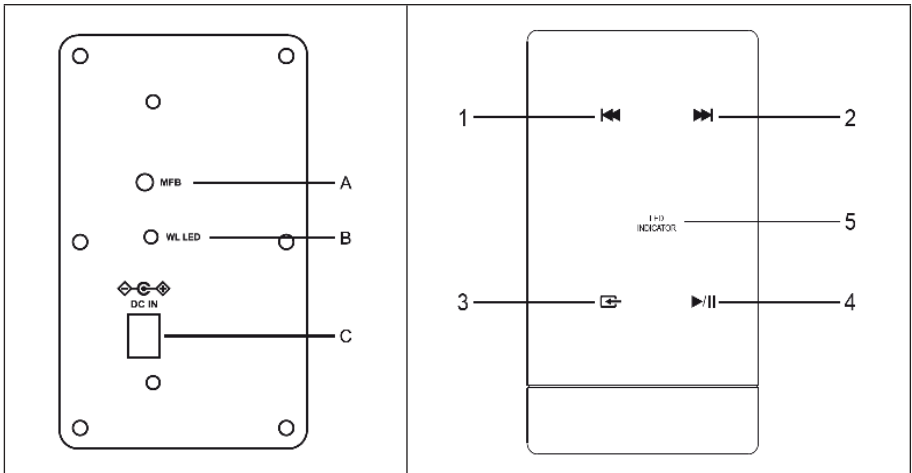

A	Conexión inalámbrica MFB	1	Retroceder una pista en el modo BT
B	Conexión inalámbrica LED	2	Avanzar una pista en el modo BT
C	Entrada CC	3	Selección de fuente: AUX / USB / BT / OPTICAL
		4	Pulse para seleccionar la pista en el modo USB.
		5	Indicador LED

MANDO A DISTANCIA

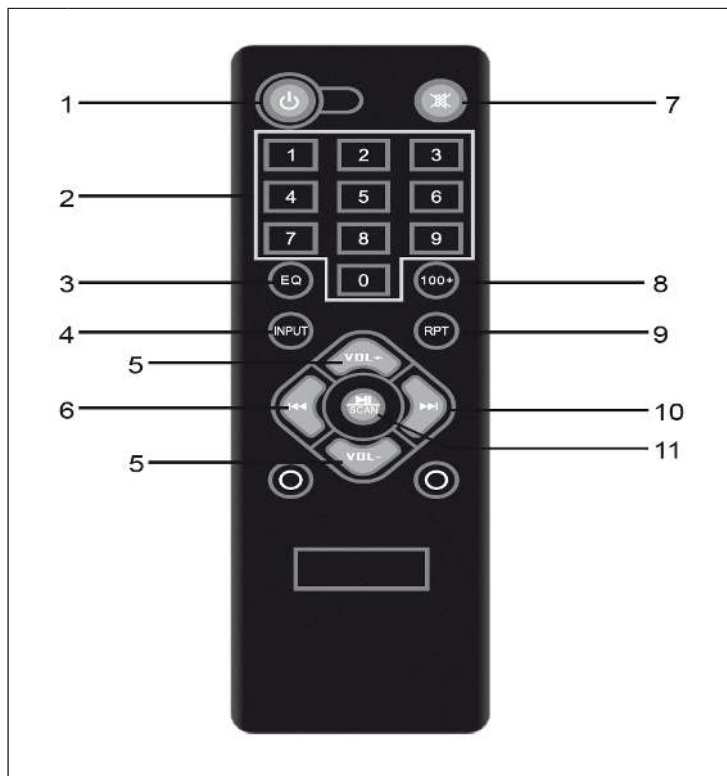

1	STANDBY: Apaga el subwoofer
2	1-0: Selección del número de pista
3	Activación/desactivación del ecualizador: selección de efectos de audio
4	Input: selección de la fuente de entrada (USB, SD, FM, AUX, BAT)
5	Volumen: aumenta o disminuye el volumen.
6	Retroceder una pista.
7	MUTE: desactiva el sonido.
8	100+: Seleccionar y reproducir pistas
9	RPT: Repetición de una pista
10	Saltar pista
11	Reproducir o pausar una pista de un MP3

FUNCIONAMIENTO

1. Conecte el aparato a la barra de sonido y al subwoofer.
2. Pulse la tecla STANDBY en el aparato o la tecla POWER del mando a distancia para encender la torre.
3. Mantenga pulsado el botón MFB durante 15 segundos. El LED rojo parpadea rápidamente. Cuando el indicador luminoso ha dejado de parpadear y está encendido, la barra de sonido y el subwoofer están conectados. La próxima vez que se encienda el aparato, se conectará automáticamente.
4. Conecte las fuentes de audio externas a la barra de sonido con un cable de audio. El LED cambia de rojo a violeta.
5. Utilice el botón de selección de fuente (3) para seleccionar el modo USB o el modo óptico. La lámpara LED parpadea lentamente en rojo. En el modo óptico, el LED parpadea en color violeta con una frecuencia elevada.
6. Pase al modo BT con el botón de selección de fuente (3). El LED se vuelve azul y parpadea lentamente. En su dispositivo móvil, seleccione el dispositivo BT llamado **Areal Bar 950**. Cuando los aparatos están conectados, el LED se ilumina constantemente.

RETIRADA DEL APARATO



Si en su país existe una disposición legal relativa a la eliminación de aparatos eléctricos y electrónicos, este símbolo estampado en el producto o en el embalaje advierte que no debe eliminarse como residuo doméstico. En lugar de ello, debe depositarse en un punto de recogida de reciclaje de aparatos eléctricos y electrónicos. Una gestión adecuada de estos residuos previene consecuencias potencialmente negativas para el medio ambiente y la salud de las personas. Puede consultar más información sobre el reciclaje y la eliminación de este producto contactando con su administración local o con su servicio de recogida de residuos.

Este producto contiene baterías. Si en su país existe una disposición legal relativa a la eliminación de baterías, estas no deben eliminarse como residuo doméstico. Infórmese sobre la normativa vigente relacionada con la eliminación de baterías. Una gestión adecuada de estos residuos previene consecuencias potencialmente negativas para el medio ambiente y la salud de las personas.

DECLARACIÓN DE CONFORMIDAD

**Fabricante:**

Chal-Tec GmbH, Wallstraße 16, 10179 Berlín, Alemania.

Importador para Gran Bretaña:

Berlin Brands Group UK Ltd

PO Box 1145

Oxford, OX1 9UW

United Kingdom

Por la presente, Chal-Tec GmbH declara que el tipo de equipo radioeléctrico Areal Bar 950 es conforme con la Directiva 2014/53/UE. El texto completo de la declaración UE de conformidad está disponible en la dirección Internet siguiente: use.berlin/10030851

Gentile cliente,

la ringraziamo per l'acquisto del dispositivo. La preghiamo di leggere attentamente le seguenti istruzioni per l'uso e di seguirle per evitare possibili danni. Non ci assumiamo alcuna responsabilità per danni scaturiti da una mancata osservanza delle avvertenze di sicurezza e da un uso improprio del dispositivo. Scansionare il codice QR seguente per accedere al manuale d'uso più attuale e ricevere informazioni sul prodotto.



INDICE

Dati tecnici	38
Avvertenze di sicurezza	39
Descrizione del dispositivo	41
Telecomando	42
Utilizzo	43
Avviso di smaltimento	44
Dichiarazione di conformità	44

DATI TECNICI

Numero articolo	10030851
Alimentazione	220-240 V~ 50/60 Hz
Consumo energetico	60 W
Rapporto S/N	≤ 80 dB
Impedenza degli altoparlanti	4 Ohm
Specifiche BT Bande di frequenza Massima potenza a radiofrequenza	2402–2480 MHz <20 dBm

AVVERTENZE DI SICUREZZA

- Leggere attentamente il manuale d'uso prima di mettere in funzione il dispositivo e conservarlo per futuri utilizzi.
- Se si vende il dispositivo, assicurarsi di includere il manuale d'uso.
- Controllare che la tensione della presa elettrica corrisponda alla tensione indicata sulla targhetta del dispositivo.
- Dopo aver disimballato il dispositivo, controllare se presenta danni dovuti al trasporto.
- Non utilizzare mai il dispositivo se non funziona normalmente o se è stato danneggiato in qualche modo. Spegnerlo, staccare la spina dalla presa e contattare il servizio di assistenza ai clienti.
- Posizionare il dispositivo su una superficie piana, stabile e non soggetta a vibrazioni.
- Non posizionare il dispositivo su superfici instabili o inclinate, altrimenti potrebbe cadere.
- La presa elettrica utilizzata deve essere vicina al dispositivo e facilmente accessibile.
- Se non si è sicuri dell'installazione, del funzionamento o della sicurezza del dispositivo, contattare il servizio di assistenza ai clienti.
- Non esporre il dispositivo a temperature estreme. Posizionare il dispositivo a una distanza di sicurezza da stufe e forni a gas ed elettrici.
- Non esporre il dispositivo alla luce solare diretta.
- Non posizionare sopra o vicino al dispositivo oggetti caldi o con una fiamma libera, come candele o luci notturne. Le alte temperature possono fondere la plastica e causare un incendio.
- Per ridurre il rischio di scosse elettriche, non esporre mai il dispositivo a pioggia, umidità o spruzzi d'acqua e non poggiarvi sopra oggetti pieni di liquidi, come vasi.
- Se il liquido penetra all'interno del dispositivo, possono risultare gravi danni. Spegnerlo immediatamente, staccare la spina dalla presa e contattare il servizio di assistenza ai clienti.
- Assicurarsi di non ostruire le aperture di ventilazione con oggetti come giornali, tovaglie, tende ecc. In caso contrario, il dispositivo potrebbe surriscaldarsi, con conseguenti danneggiamenti o riduzione della vita utile.
- Bambini a partire da 8 anni e persone con limitate capacità fisiche, psichiche e sensoriali possono utilizzare il dispositivo solo se sono stati istruiti da una persona responsabile della loro sicurezza sulle modalità d'uso e sulle procedure di sicurezza e comprendono i rischi associati.

- Non posizionare il dispositivo in una libreria, in un armadio a incasso o in un altro luogo chiuso, poiché è necessario garantire un'adeguata ventilazione.
- Staccare sempre la spina dalla presa prima di collegare/scollegare la soundbar con/da altri dispositivi e di spostarla.
- Staccare la spina dalla presa prima di un temporale.
- Assicurarsi che tutti i collegamenti elettrici (compresi la spina di alimentazione, i cavi di prolunga e i connettori) siano realizzati correttamente, secondo le istruzioni del produttore.
- Maneggiare con cura il pannello in vetro e/o gli sportelli del dispositivo.
- Non utilizzare supporti improvvisati e non fissare mai i piedi d'appoggio con viti da legno. Usare solo stativi o supporti raccomandati dal produttore e installarli secondo il manuale d'uso.
- Non usare impianti stereo o radio personali, in modo da garantire la sicurezza nel traffico.
- Quando si usano le cuffie, non ascoltare la musica ad alto volume, altrimenti si potrebbe danneggiare l'udito in modo permanente.
- Non lasciare il dispositivo incustodito quando è acceso, a meno che il manuale d'uso non indichi espressamente che è adatto all'uso senza supervisione o se ha una modalità standby. Per disattivare completamente il dispositivo, spegnerlo e staccare la spina dalla presa elettrica. Assicurarsi che tutti gli utenti sappiano come funziona il dispositivo. Per le persone con limitazioni fisiche, sensoriali o mentali , può essere necessario adottare misure di tutela speciali.
- Quando si tratta di dispositivi elettrici, è meglio andare sul sicuro e non correre rischi inutili.
- Assicurarsi che i piedi del dispositivo non siano posizionati sul cavo di alimentazione, poiché il peso potrebbe danneggiarlo e costituire un pericolo per la sicurezza.
- Posare il cavo di alimentazione in modo che non possa diventare un rischio di inciampo e che non sia esposto a calore estremo o a usura eccessiva.

Interferenze elettromagnetiche.

Non posizionare mai altri dispositivi vicino alla soundbar, poiché ciò potrebbe causare interferenze elettromagnetiche. Se c'è un altro dispositivo nelle vicinanze, potrebbero risultare rumori di interferenza.

DESCRIZIONE DEL DISPOSITIVO

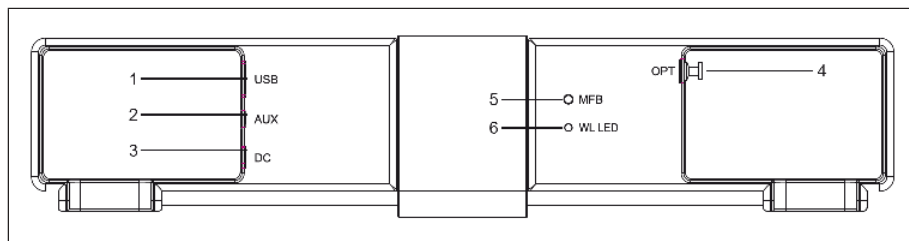

1	Connessione USB	4	Connessione ottica
2	Connessione Aux	5	Connessione wireless MFB
3	Connessione DC	6	Connessione senza fili a LED

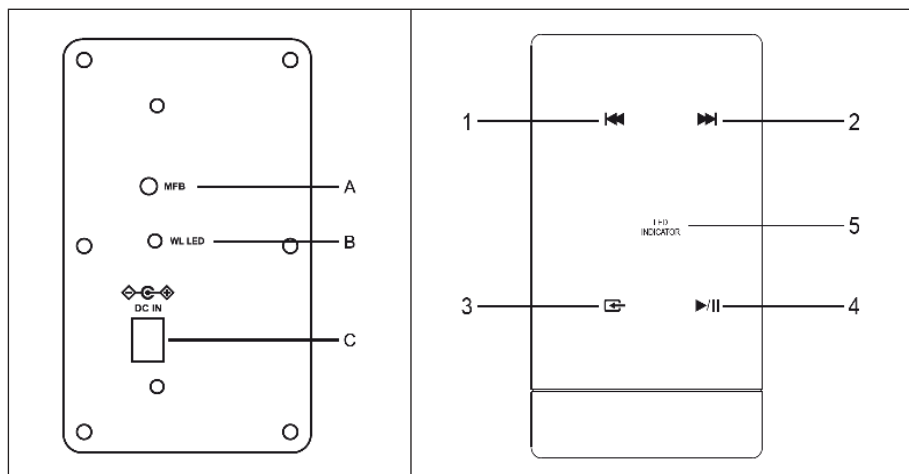

A	Connessione wireless MFB	1	Retrocedere di una traccia in modalità BT
B	Connessione senza fili a LED	2	Avanzare di una traccia in modalità BT
C	Ingresso DC	3	Selezione della sorgente: AUX/USB/BT/OPTICAL
		4	Premere per selezionare il titolo in modalità USB.
		5	Indicazione LED

TELECOMANDO

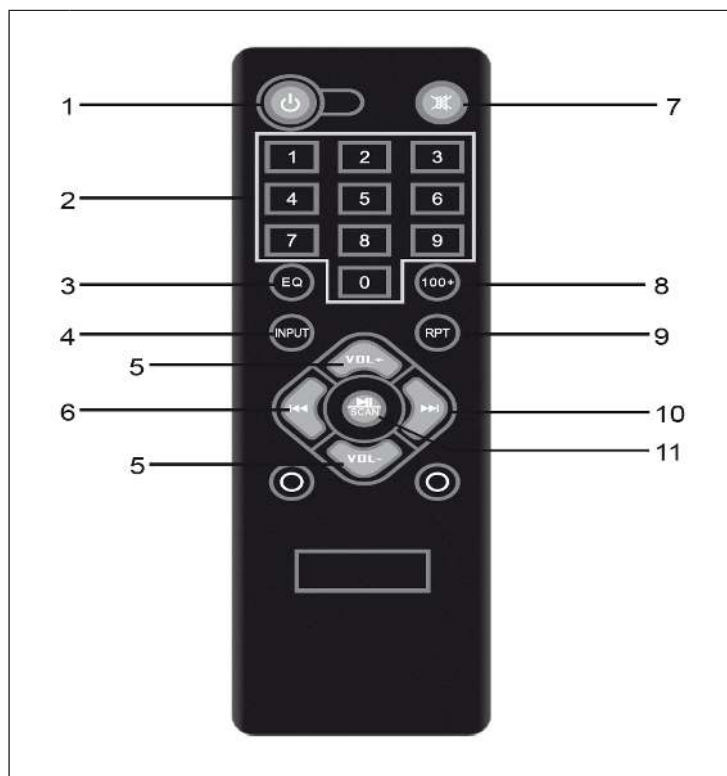

1	STANDBY: spegnere il subwoofer
2	1-0: selezione del numero del titolo
3	EQ on/off: selezione dell'effetto audio
4	Input: selezionare una sorgente d'ingresso (USB, SD, FM, AUX, BT)
5	Volume: aumentare o diminuire il volume.
6	Titolo precedente
7	MUTE: disattivare l'audio.
8	100+: selezionare e riprodurre brani
9	RPT: ripetizione di un titolo
10	Titolo successivo
11	Riprodurre o mettere in pausa il titolo di un MP3

UTILIZZO

1. Collegare l'alimentatore alla soundbar e al subwoofer.
2. Premere on/standby su dispositivo o telecomando per accendere il dispositivo.
3. Tenere premuto il tasto MFB per 15 secondi. Il LED rosso lampeggia rapidamente. Quando la spia ha smesso di lampeggiare e rimane accesa, soundbar e subwoofer sono collegati. All'accensione successiva, i dispositivi si collegheranno automaticamente.
4. Collegare fonti audio esterne alla soundbar con un cavo audio. Il LED cambia da rosso a viola.
5. Usare il tasto di selezione della sorgente (3) per scegliere la modalità USB o quella ottica. La spia LED lampeggia lentamente in rosso. In modalità ottica, il LED lampeggia in viola ad alta frequenza.
6. Passare alla modalità BT con il tasto di selezione della sorgente (3). Il LED diventa blu e lampeggia lentamente. Sul dispositivo portatile, selezionare il dispositivo BT chiamato **Areal Bar 950**. Quando i dispositivi sono collegati, il LED resta illuminato.

SMALTIMENTO



Se nel proprio paese si applicano le regolamentazioni inerenti lo smaltimento di dispositivi elettrici ed elettronici, questo simbolo sul prodotto o sulla confezione segnala che questi prodotti non possono essere smaltiti con i rifiuti normali e devono essere portati a un punto di raccolta di dispositivi elettrici ed elettronici. Grazie al corretto smaltimento dei vecchi dispositivi si tutela il pianeta e la salute delle persone da possibili conseguenze negative. Informazioni riguardanti il riciclo e lo smaltimento di questi prodotti si ottengono presso l'amministrazione locale oppure il servizio di gestione dei rifiuti domestici.

Il prodotto contiene batterie. Se nel proprio paese si applicano le regolamentazioni inerenti lo smaltimento di batterie, non possono essere smaltite con i normali rifiuti domestici. Preghiamo di informarvi sulle regolamentazioni vigenti sullo smaltimento delle batterie. Grazie al corretto smaltimento dei vecchi dispositivi si tutela l'ambiente e la salute delle persone da conseguenze negative.

DICHIARAZIONE DI CONFORMITÀ

**Produttore:**

Chal-Tec GmbH, Wallstraße 16, 10179 Berlino, Germania.

Importatore per la Gran Bretagna:

Berlin Brands Group UK Ltd
PO Box 1145
Oxford, OX1 9UW
United Kingdom

Il fabbricante, Chal-Tec GmbH, dichiara che il tipo di apparecchiatura radio Areal Bar 950 è conforme alla direttiva 2014/53/UE. Il testo completo della dichiarazione di conformità UE è disponibile al seguente indirizzo Internet: use.berlin/10030851

