



12V CONSTANT VOLTAGE 16W LED DRIVER

PLEASE READ THESE INSTRUCTIONS CAREFULLY BEFORE INSTALLATION

LEAVE A COPY FOR THE USER / MAINTENANCE ENGINEER FOR FUTURE REFERENCE

IMPORTANT INSTALLATION INFORMATION

- Installation should be carried out in accordance with the latest edition of the National Wiring Regulations. If in doubt consult a qualified electrician.
- IMPORTANT Constant Voltage LED lamps MUST be wired in PARALLEL.
- PLEASE NOTE: 12V DC Output – correct polarity must be observed in order for the Constant Voltage LED Lamps to operate.
- Insure that ALL electrical connections are tight with no loose strands.
- Use the table below to assist with calculating how many LED Lamps may be used with the LED Controller. Simply multiply the number of lamps by their respective wattage up to a MAX of 16W. It is possible to combine lamp types :

LED Driver Cat.No.	Lamp Wattage	Min Number of Lamps per LED controller	Max Number of Lamps per LED controller
MR8	0.3W	2	53
MR8	0.4W	1	40
MR8	1.2W	1	13

INSTALLATION INSTRUCTIONS AU-LED16IP

Isolate from the mains supply before installation or maintenance.

1. The AU-LED16IP is IP68 rated and is therefore protected against the following :
 - First Numeral: Complete protection against contact/ DUST TIGHT – Pressure against ingress of dust.
 - Protection Against indefinite Immersion in water under specified pressure – 2m maximum depth
2. The AU-LED16IP is suitable for exterior use e.g. Pond/pool lighting or anywhere requiring submersion in water
3. The mains supply should be connected to the Primary input cable using a suitable IP68 rated cable connector/junction box as follows:
 - Black/Blue – Neutral · Red/Brown – Live

INSTALLATION INSTRUCTIONS AU-LED16IP

Isolate from the mains supply before installation or maintenance.

1. The AU-LED16IP is IP68 rated and is therefore protected against the following :
 - Black/Blue – Neutral
 - Red/Brown – Live
 - Green & Yellow – Earth.
2. IMPORTANT Constant Voltage LED lamps MUST be wired in Parallel.
Ensure connection of the lamps to the 12V DC supply is correct. Polarity is indicated on the LED controller and on all Constant Voltage LED Lamps.

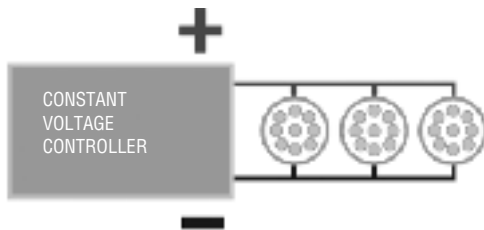
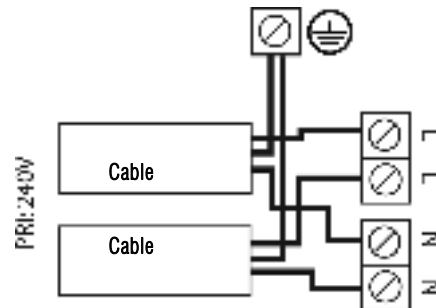
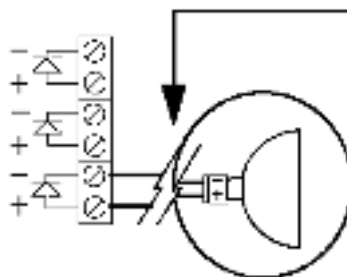
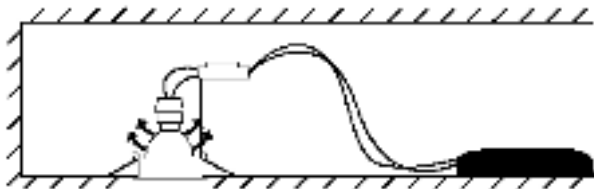

Illustration of wired in Parallel



Polarity is indicated on LED lamp as well as LED controller

CORRECT Installation
Keep the LED Driver away from direct sources of heat such as Low Voltage lamps



INCORRECT Installation
Do not fit the LED Driver above the luminaire

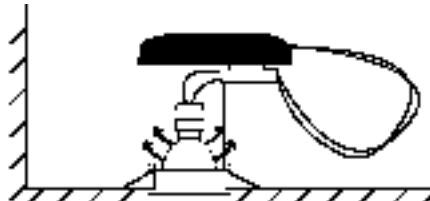

Environmental Protection (W.E.E.E.) – Aurora's WEEE Reg.No. WEE/BG0130YX (UK only)



Waste Electrical & Electronic Equipment Regulations (WEEE) requires that any of our products showing this marking (left) must not be disposed of with other household or commercial waste. Aurora does not levy any WEEE disposal charges to its customers for affected WEEE related products. To prevent possible harm to the environment or human health from uncontrolled waste disposal, please separate any such product from other waste types and recycle it responsibly at your local facilities. Check with your Local Authority, Recycling Centre or retailer for recycling advice. If, when you purchased any Aurora product, your supplier included a WEEE disposal fee, you should then contact your supplier for advice on his takeback of the product for the correct disposal.

GUARANTEE

See www.auroralighting.com for full details of warranties and Extended Warranty Terms and Conditions. The warranty is invalid in the case of improper use, tampering, and removal of the Q.C. date label, installation in an improper working environment or installation not according to the current edition of the National Wiring Regulations. Should this product fail during the warranty period it will be replaced free of charge, this is subject to correct installation and return of the faulty product. Aurora does not accept responsibility for any installation costs associated with the replacement of this product. This warranty is in addition to the statutory rights in your country of purchase. Aurora reserves the right to alter specifications without prior notice.



DRIVERS LED 16W À TENSION CONSTANTE 12 V

VEUILLEZ LIRE ATTENTIVEMENT CES INSTRUCTIONS AVANT D'EFFECTUER L'INSTALLATION.

CONSERVEZ UNE COPIE DE CES INSTRUCTIONS POUR L'UTILISATEUR / LE TECHNICIEN DE MAINTENANCE POUR TOUTE CONSULTATION ULTERIEURE.

INFORMATION IMPORTANTE CONCERNANT L'INSTALLATION

- L'installation doit être effectuée conformément à la dernière édition des Réglementations de câblage nationales. En cas de doute, consultez un électricien qualifié.
- IMPORTANT:** Les lampes LED à tension constante **DOIVENT** être reliées en **PARALLÈLE**.
- ATTENTION:** Sortie 12V DC – respecter le sens de polarité pour que les lampes LED à tension constante puissent fonctionner correctement.
- Assurez-vous que **TOUTES** les connexions électriques sont bien serrées, aucun brin ne devant être détaché.
- Aidez-vous du tableau ci-dessous pour calculer le nombre de lampes LED pouvant être utilisées avec le contrôleur LED. Il suffit simplement de multiplier le nombre de lampes par leur puissance respective, jusqu'à atteindre un **MAXIMUM** de 16W. Il est également possible de combiner les types de lampes :

Type de lampes	Puissance de la lampe	Nombre min de lampes par contrôleur LED	Nombre max de lampes par contrôleur LED
MR8	0.3W	2	53
MR8	0.4W	1	40
MR8	1.2W	1	13

NOTICE D'INSTALLATION AU-LED16IP

Avant d'effectuer l'installation ou la maintenance, coupez l'appareil de l'alimentation secteur.

- L'AU-LED16IP est certifié IP68 ; par conséquent, il est protégé contre les éléments suivants :
 - Premier numéro : Protection intégrale contre le contact / ÉTANCHÉITÉ À LA POUSSIÈRE - Pression empêchant la poussière de pénétrer.
 - Protection contre l'immersion indéfinie dans l'eau, à la pression spécifiée – profondeur de 2 m maximum.
- L'AU-LED16IP convient à une utilisation en extérieur, par ex. en tant qu'éclairage de bassin/ piscine, ou à tout autre emplacement nécessitant une submersion dans l'eau.
- L'alimentation secteur doit être connectée au primaire, à l'aide d'une boîte de jonction / raccord de câble approprié doté de l'indice de protection IP68.
 - Noir/Bleu – Neutre
 - Rouge/Marron - Phase

NOTICE D'INSTALLATION AU-LED16T

Avant d'effectuer l'installation ou la maintenance, coupez l'appareil de l'alimentation secteur.

- Le secteur doit être connecté au primaire comme suit :
 - Noir/Bleu – Neutre
 - Rouge/Marron - Phase
 - Vert et Jaune - Terre
- IMPORTANT:** Les lampes LED à tension constante **DOIVENT** être reliées en **PARALLÈLE**. Assurez-vous que le raccordement des lampes à l'alimentation 12V DC est correctement effectué. La polarité est indiquée sur le contrôleur LED et sur toutes les lampes LED à tension constante.

Bornes d'entrée.

Les doubles bornes Phase et Neutre permettent un repiquage au primaire entre contrôleurs LED.

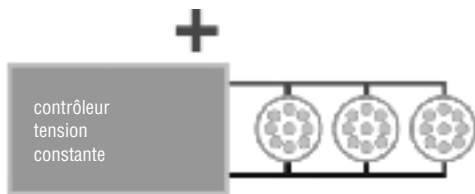
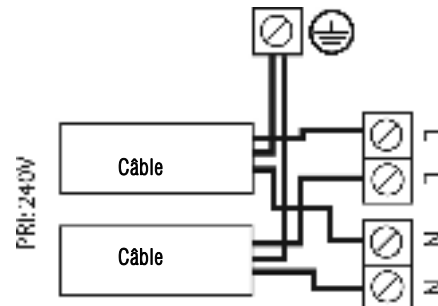
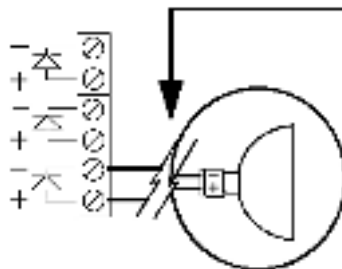
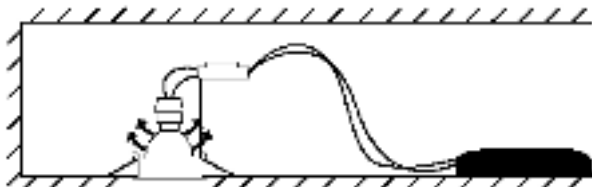

Illustration of wired in Parallel



La polarité est indiquée sur la lampe LED ainsi que sur le contrôleur LED

Installation CORRECTE
Gardez le contrôleur LED éloigné de toute source directe de chaleur, telle que lampes basse tension



Installation INCORRECTE
Ne pas installer le contrôleur LED au-dessus du luminaire



Protection de l'environnement (D.E.E.E.) – N° d'entr. WEEE d'Aurora : WEE/BG0130YX (Grande-Bretagne uniquement)



La réglementation concernant le traitement des Déchets d'Équipements Électriques et Électroniques (DEEE) impose que tout produit présentant ce logo (à gauche) ne peut être mis au rebut avec les autres déchets ménagers ou commerciaux. Aurora Limited ne prélève aucune taxe d'éco-contribution à ses clients pour les produits concernés par le DEEE. Afin de prévenir tout risque de détérioration de l'environnement ou de santé publique, merci de ne pas jeter ce type de produits avec les autres déchets, et de le recycler de façon responsable. Veuillez-vous rapprocher des autorités compétentes, des centres de recyclage ou de votre distributeur pour des conseils concernant le recyclage de ces produits. Si une taxe d'éco-contribution vous a été prélevée lorsque vous avez acheté un produit Aurora, vous devez prendre contact avec votre fournisseur pour vous renseigner sur la reprise du produit usagé en vue de son recyclage.

GARANTIE

Voir www.auroralighting.com pour plus de détails sur les garanties et les conditions d'extension de garantie. La garantie n'est pas valable dans le cas d'une mauvaise utilisation, d'une mauvaise manipulation, de l'élimination de l'étiquette de traçabilité avec la date, de l'installation dans un environnement de travail inapproprié ou de l'installation ne suivant pas le règlement national en vigueur. Si ce produit a une défaillance durant la période de garantie, il sera remplacé gratuitement, cela est sujet à une installation correcte et le retour du produit défectueux. Aurora n'accepte aucune responsabilité pour tous les coûts d'installation liés au remplacement de ce produit. Cette garantie s'ajoute aux droits légaux dans votre pays d'achat. Aurora se réserve le droit de modifier les spécifications sans préavis.