



Models / Modelos / Modelés:	PDR36L34G / PDR50L34G
12V DC – RV / TRUCK PORTABLE REFRIGERATOR	INSTRUCTION MANUAL
12V DC – REFRIGERADOR PORTÁTIL PARA CASA RODANTE / CAMION	MANUAL DE INSTRUCCIONES
RÉFRIGÉRATEUR PORTATIF 12V DC POUR VR OU CAMION	MANUEL D'INSTRUCTIONS

This appliance is designed for mobile use (RV, Vehicle / Truck, Motorhome, and/or Camper).



BEFORE USE, PLEASE READ AND FOLLOW ALL SAFETY RULES AND OPERATING INSTRUCTIONS.

Avanti has a policy of continuous improvement on its products and reserves the right to change materials and specifications without notice.

**Avanti Products LLC
P.O. Box 520604
Miami, FL 33152
www.avantiproducts.com**



TABLE OF CONTENTS

APPLIANCE SAFETY	3
IMPORTANT SAFEGUIDES	4
HELP US HELP YOU	5
PARTS AND FEATURES	6
IMPORTANT SAFETY INSTRUCTIONS	7
INSTALLATION INSTRUCTIONS	7
<i>Before Using Your Appliance</i>	7
<i>Installation of Your Appliance</i>	7
<i>DC / AC - Electrical Connection</i>	8
<i>Extension Cord</i>	8
<i>Surge Protector</i>	8
<i>Reversing The Door Swing Of Your Appliance</i>	9
OPERATING YOUR APPLIANCE	9
<i>Setting the Temperature Control</i>	9-10
<i>Interior Light</i>	10
CARE AND MAINTENANCE	11
<i>Cleaning Your Appliance</i>	11
TROUBLESHOOTING GUIDE	11
SERVICE FOR YOUR APPLIANCE	12
AVANTI PRODUCTS WARRANTY	13
INSTRUCCIONES EN ESPAÑOL	14 – 25
INSTRUCTIONS EN FRANÇAIS	26 - 36
WARRANTY REGISTRATION CARD	Last Page

APPLIANCE SAFETY

Your safety and the safety of others are very important.

We have provided many important safety messages in this manual and on your appliance. Always read and obey all safety messages.



This is the Safety Alert Symbol. This symbol alerts you to potential hazards that can kill or injure you and others.

All safety messages will follow the Safety Alert Symbol and either the words "DANGER", "WARNING" or "CAUTION".

Danger means that failure to heed this safety statement may result in severe personal injury or death.

Warning means that failure to heed this safety statement may result in extensive product damage, serious personal injury, or death.

Caution means that failure to heed this safety statement may result in minor or moderate personal injury, or property or equipment damage.



All safety messages will alert you to what the potential hazard is, tell you how to reduce the chance of injury, and let you know what can happen if the instructions are not followed.

	<p><u>PROP. 65 WARNING FOR CALIFORNIA RESIDENTS</u></p> <p>WARNING:</p> <p>Cancer and Reproductive Harm</p> <p>www.p65warnings.ca.gov</p>

IMPORTANT SAFEGUARDS



Before the appliance is used, it must be properly positioned and installed as described in this manual, so read the manual carefully. To reduce the risk of fire, electrical shock or injury when using the beverage cooler, follow basic precautions, including the following:



- Plug into a grounded 3-prong outlet, do not remove grounding prong, do not use an adapter, and do not use an extension cord
- Replace all panels before operating
- It is recommended that a separate circuit, serving only your appliance, be provided. Use receptacles that cannot be turned off by a switch or pull chain
- Never clean appliance parts with flammable fluids. These fumes can create a fire hazard or explosion. And do not store or use gasoline or other flammable vapors and liquids in the vicinity of this or any other appliance. The fumes can create a fire hazard or explosion.
- Before proceeding with cleaning and maintenance operations, make sure the power line of the unit is disconnected.
- Do not connect or disconnect the electric plug when your hands are wet
- Unplug the appliance or disconnect the power before cleaning or servicing. Failure to do so can result in electrical shock or death.
- Do not attempt to repair or replace any part of your appliance unless it is specifically recommended in this material. All other servicing should be referred to a qualified technician.



- Use two or more people to move and install the appliance. Failure to do so can result in back or other injury.
- To ensure proper ventilation for your appliance, the unit must be completely unobstructed. Choose a well-ventilated area with temperatures above 55°F (13°C) and below 90°F (32 °C). This unit must be installed in an area protected from the elements, such as wind, rain, water spray or sunlight.
- The appliance should not be located next to ovens, grills or other sources of high heat.
- The appliance must be installed with all electrical, water and drain connections in accordance with state and local codes. A standard electrical supply (115 V AC only, 60 Hz), properly grounded in accordance with the National Electrical Code and local codes and ordinances is required.
- Do not kink or pinch the power supply cord of the appliance.
- The fuse (or circuit breaker) size should be 15 amperes.
- It is important for the appliance to be leveled in order to work properly. You may need to make several adjustments to level it.
- All installation must be in accordance with local plumbing code requirements.
- Make certain that the pipes are not pinched or kinked or damaged during installation.
- Check for leaks after connection.
- Never allow children to operate, play with or crawl inside the appliance
- Do not use solvent-based cleaning agents or abrasives on the interior. These cleaners may damage or discolor the interior.
- Do not use this apparatus for other than its intended purpose.

HELP US HELP YOU...

Read this guide carefully.

It is intended to help you operate and maintain your new Refrigerator properly.

Keep it handy to answer your questions. If you don't understand something or you need more assistance, please call:

**Avanti Customer Service
800-220-5570**

Keep proof of original purchase date (such as your sales slip) with this guide to establish the warranty period.

CAUTION:

THE REFRIGERATOR IS NOT
DESIGNED FOR THE STORAGE OF
MEDICINE OR OTHER MEDICAL
PRODUCTS.

Write down the model and serial numbers.

You'll find them on a plate located on the rear wall of the Refrigerator

Please write these numbers here:

Date of Purchase

Model Number

Serial Number

Use these numbers in any correspondence or service calls concerning your Refrigerator

If you received a damaged Refrigerator, immediately contact the dealer (or builder) that sold you the Refrigerator

Save time and money. Before you call for service, check the Troubleshooting Guide. It lists causes of minor operating problems that you can correct yourself.

If you need service

We're proud of our service and want you to be pleased. If for some reason you are not happy with the service you receive, here are some steps to follow for further assistance.

FIRST, contact the people who serviced your Refrigerator. Explain why you are not pleased. In most cases, this will solve the problem.

NEXT, if you are still not pleased, write all the details, including your telephone number, and send it to:

**Customer Service
Avanti Products
P.O. Box 520604
Miami, FL 33152 USA**

PARTS & FEATURES

This appliance is designed for mobile use (RV, Vehicle / Truck, Motorhome, and/or Camper).

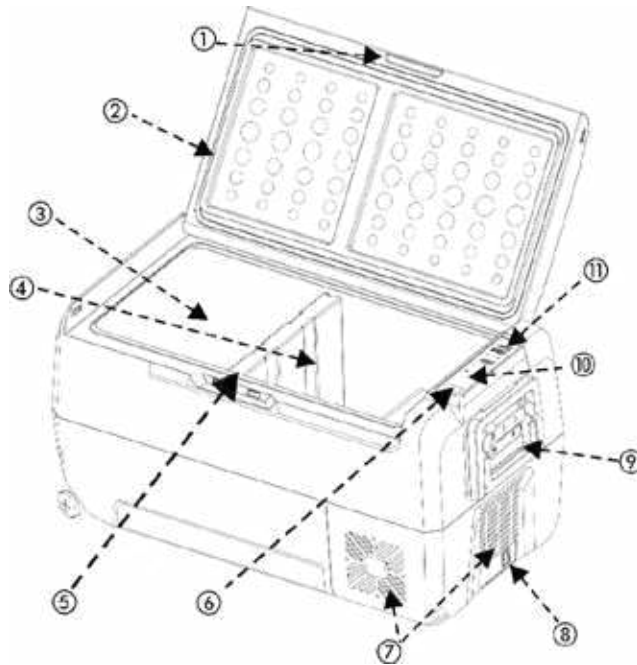

1	Door Latch	7	Compressor Area
2	Door	8	Power Inlet
3	Left Compartment	9	Rear Handle
4	Right Compartment	10	Display
5	Zone Separator	11	Control Panel
6	USB Connection		

Reversing The Door Swing

This appliance has the capability of the doors opening from either the left or right side.

The unit is delivered to you with the doors opening from the left side.

Should you desire to reverse the opening direction, see graphic shown.

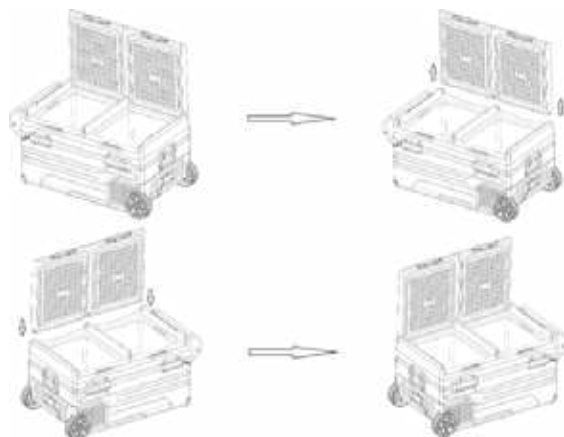

Actual Model may Differ in Appearance

IMPORTANT SAFETY INSTRUCTIONS

~ WARNING ~

To reduce the risk of fire, electrical shock, or injury when using your refrigerator, follow these basic precautions:

This Unit Is For Indoor Use Only - SAVE THESE INSTRUCTIONS -

- Read all instructions before using the refrigerator.
- **DANGER or WARNING:** Risk of child entrapment. Child entrapment and suffocation are not problems of the past. Junked or abandoned refrigerators are still dangerous . . . even if they will “just sit in the garage a few days”.
- **Before you throw away your old refrigerator:** take off the doors. Leave the shelves in place so that children may not easily climb inside.
- Never allow children to operate, play with, or crawl inside the refrigerator.
- Never clean refrigerator parts with flammable fluids. The fumes can create a fire hazard or explosion.
- Do not store or use gasoline or any other flammable vapors and liquids in the vicinity of this or any other refrigerator. The fumes can create a fire hazard or explosion.

INSTALLATION INSTRUCTIONS

Before Using Your Refrigerator

- Remove the exterior and interior packing.
- Check to be sure you have all of the following parts:
 - 2 Removable Baskets
 - 1 Drain Plug
 - 1 Zone Separator
 - Instruction Manual
- 1 DC Power Cable
- 1 AC Power Adapter

- Before connecting the unit to the power source, let it stand upright for approximately 2 hours. This will reduce the possibility of a malfunction in the cooling system from handling during transportation.
- Clean the interior surface with lukewarm water using a soft cloth.

Installation of Your Appliance

- Place your refrigerator on a surface that is strong enough to support the unit when it is fully loaded.
- **Allow 5 inches of space between the back and sides of the appliance, which allows the proper air circulation.**
- Avoid locating the appliance in extremely moist areas. Too much moisture in the air will cause frost to form quickly on the evaporator requiring more frequent defrosting of the refrigerator.

12V DC POWER CONNECTION

When operating this appliance on battery (12 Volt) power, use the 12V DC cable provided. If you have a blown fuse, always replace the built-in fuse with one of the same rating of 10A.

115V POWER CONNECTION

Use this option when cooling down the unit for the first time and/or when you want to cool down the unit in preparation for use in your RV or use on your DC generator.

When operating this refrigerator on AC it requires a standard 115/120 Volt A.C./60Hz electrical outlet with two prong plug.

Electrical Connection (AC Operation

~ Warning~

Improper use of the grounded plug can result in the risk of electrical shock. If the power cord is damaged, have it replaced by an authorized Avanti Products service center.

This appliance should be properly grounded for your safety. The power cord of this appliance is equipped with a three-prong plug which mates with standard three prong wall outlets to minimize the possibility of electrical shock.

Do not under any circumstances cut or remove the third ground prong from the power cord supplied.

This appliance requires a standard 115Volts~/60Hz electrical outlet with three-prong ground.

The cord should be secured behind the appliance and not left exposed or dangling to prevent accidental injury.

Never unplug the appliance by pulling the power cord. Always grip the plug firmly and pull straight out from the receptacle.

Do not use an extension cord with this appliance. If the power cord is too short, have a qualified electrician or service technician install an outlet near the appliance.

EXTENSION CORD

Because of potential safety hazards under certain conditions, it is strongly recommended that you do not use an extension cord with this unit. However, if you must use an extension cord it is absolutely necessary that it be a UL/CUL-Listed, 3-wire grounding type appliance extension cord having a grounding type plug and outlet and that the electrical rating of the cord be 115 volts and at least 10 amperes.

SURGE PROTECTOR

Most electrical appliances use a series of electric control boards to operate. These boards are very susceptible to power surges and could be damaged or destroyed. If the appliance is going to be used in an area or if your city / country is prone to power surges / outages; it is suggested that you use a power surge protector for all electrical devices / appliances you use. The surge protector that you select must have a surge block high enough to protect the appliance it is connected to. If you have any questions regarding the type and size of surge protector needed contact a licensed electrician in your area.

Damages due to power surges are not considered a manufacturer covered defect and will void your product warranty.

OPERATING YOUR APPLIANCE

Setting the Temperature Control

This appliance is designed for mobile use (RV, Motorhome, Camper or Vehicle) and outdoor use.

The following instructions will apply when the unit is connected to either DC or AC power source using the appropriate adapter.

Your unit has only one control for regulating the temperature in the compartment.

When the unit is first plugged in, you will hear a beep and the control panel will light up. You can select the temperatures and settings as desired.

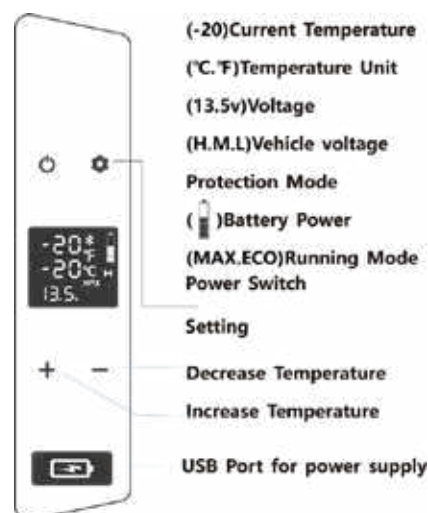

Display: This display will show the set temperature while programming and then the current temperature of each zone while operating.

Temperature Setting: Press the + or – buttons to select the desired temperature of each zone, press the “SET” button to switch between zones. (Temperature Range -4°F – 68°F (-20°C – 20°C))

Cooling Mode (ECO / MAX): Press the “SET” button to enter the mode selection, press “SET” again to select the desired mode: (Factory default setting is MAX).

Max: Normal Cooling Mode

ECO: Energy Saving Mode

Dry Storage Mode: Your unit can also serve as storage bin.

To deactivate the cooling follow the steps below:

Press and hold the + and SET buttons at the same time. The display will show (- - -) to confirm the cooling system has been disactivated.

To turn the cooling system back, please repeat the steps above. The system will return to normal cooling process.

USB Connector: Output +5V DC/1A is suitable for temporary connection of small devices like mobile phones, tablets etc.

System Reset: To reset the unit to the factory default, turn off the unit by pressing the POWER ON/OFF button, press and hold the SET button until the message E1 is shown in the display window. Press the + and – buttons at the same time until the screen resets.

Battery Protection Mode:

While in normal running mode, press and hold the SET button until the screen flashes to enter the Battery Protection Setting.

Press the SET button again to select the required protection setting

H	High	This setting should be used when connected to car power source.
M	Medium	This setting should be used when using a portable battery or other back-up battery source
L	Low	This setting should be used when using a portable battery or other back-up battery source

The Battery Protection Mode should be set to H to M or from M to L if there is a voltage protection error F1 shown on the display panel. The mode should be set to H if the unit keeps working after turning off the car engine as the product could drain the car battery.

Voltage Reference:

INPUT MODE	DC 12V		DC 24V	
	CUT OUT	CUT IN	CUT OUT	CUT IN
L	9.0V	10.9V	21.3V	22.7V
M	10.1V	11.4V	22.3V	23.7V
H	11.1V	12.4V	24.3V	25.7V

Interior Lighting

This unit is equipped with an interior LED light located inside the compartment.

CARE AND MAINTENANCE

Cleaning The Appliance

- Unplug the unit and remove contents.
- Wash the inside with a warm water and baking soda solution. The solution should be about 2 tablespoons of baking soda to a quart of water.
- Remove the drain plug to drain the excess liquids.
- The outside of the unit should be cleaned with mild detergent and warm water.

CAUTION: Failure to unplug the appliance could result in electrical shock or personal injury.

Defrosting the unit

Humidity can form frost in the interior of the unit which will affect the cooling performance. Defrost the unit regularly to avoid any possible issues.

- a) Turn off the unit
- b) Remove the contents
- c) Open the doors and allow the frost to defrost naturally, do not use any sharp or hard objects to remove the frost from the interior of the unit as this can damage the unit.
- d) Remove the drain plug.
- e) Wipe off the excess water
- f) Replace the drain plug

TROUBLESHOOTING GUIDE

You can solve many common appliance problems easily, saving you the cost of a possible service call. Try the suggestions below to see if you can solve the problem before calling for service.

PROBLEM	POSSIBLE CAUSE
Refrigerator does not operate.	Not plugged in. The circuit breaker tripped or blown fuse.
Refrigerator does not cool.	The refrigerator temperature control is set at "OFF"
Refrigerator is not cold enough.	The room temperature is hotter than normal. The door is opened too often. The door is not closed completely. The temperature control is not set correctly. A large amount of warm or hot food has been stored recently; wait for the refrigerator to reach its set temperature.
Error Code F1	Low Voltage to unit Adjust battery protection from H to M or from M to L
Error Code F2	Condenser Fan Overload Disconnect unit for 30 minutes and Restart
Error Code F3	Compressor Start Too Frequently Disconnect unit for 30 minutes and Restart
Error Code F4	Compressor not starting Disconnect unit for 30 minutes and Restart
Error Code F5	Compressor Overheating / Electronics Disconnect unit for 30 minutes and Restart
Error Code F6	Controller Error Disconnect unit for 30 minutes and Restart
Error Code F7 or F8	Temperature Sensor Fault Contact Customer Service

SERVICE FOR YOUR REFRIGERATOR

We are proud of our customer service organization and the network of professional service technicians that provide service on your Avanti Products refrigerators. With the purchase of your Avanti Products refrigerator, you can be confident that if you ever need additional information or assistance, the Avanti Products Customer Service team will be here for you. Just call us toll-free.

Avanti Products Customer Service

Product Information 800-323-5029	Whatever your questions are about our products, help is available.
Part Orders 800-220-5570	You may order parts and accessories that will be delivered directly to your home by personal check, money order, Master Card, or Visa.
In-Home Repair Service 800-220-5570	An Avanti Products authorized service center will provide expert repair service, scheduled at a time that is convenient for you. Our trained servicers know your refrigerator inside and out.

YOUR AVANTI PRODUCTS WARRANTY	Staple your sales receipt here. Proof of original purchase date is needed to obtain service under warranty.
<u>WHAT IS COVERED – LIMITED ONE-YEAR WARRANTY</u>	
<p>Avanti Products warrants that the product is free from defects in materials and/or workmanship for a period of twelve (12) months from the date of purchase by the original owner. The foregoing timeline begins to run upon the date of purchase, and shall not be stalled, tolled, extended, or suspended for any reason whatsoever unless described in detail in the warranty document. For one year from the date of purchase by the original owner, Avanti products will, at its option, repair or replace any part of the product which proves to be defective in material or workmanship under normal use. Avanti Products will provide you with a reasonably similar product that is either new or factory refurbished. During this period Avanti Products will provide all parts and labor necessary to correct such defects free of charge, so long as the product has been installed and operated in accordance with the written instructions in this manual. In rental or commercial use, the warranty period is 90 days. All Avanti appliances of 4.4 cubic feet capacity or less must be brought/sent to the appliance service center for repair.</p>	
<u>WARRANTY EXCLUSIONS / WHAT IS NOT COVERED:</u>	
<p>The warranty coverage described herein excludes all defects or damage that are not the direct fault of Avanti Products, including without limitation, one or more of the following:</p>	
<ul style="list-style-type: none"> ● A failure to comply with any applicable state, local, city, or county electrical, plumbing and/or building codes, regulations, or laws, including failure to install the product in strict conformity with local fire and building codes and regulations. ● Any external, elemental and/or environmental forces and factors, including without limitation, rain, wind, sand, floods, fires, mud slides, freezing temperatures, excessive moisture or extended exposure to humidity, lightning, power surges, structural failures surrounding the appliance, and acts of God. 	
<ul style="list-style-type: none"> ● Content losses of food or other content due to spoilage. ● Incidental or consequential damages ● Parts and labor costs for the following will not be considered as warranty: <ul style="list-style-type: none"> ● Inner door panels, door shelves, door rails, and/or door supports. ● Light bulbs and/or plastic housing. ● Plastic cabinet liners. ● Punctured evaporator that voids the warranty on the complete sealed system. 	<ul style="list-style-type: none"> ● Shipping and handling costs associated with the replacement of the unit. ● Repairs performed by unauthorized servicers. ● Service calls that are related to external problems, such as abuse, misuse, inadequate electrical power, accidents, fire, floods, or any other acts of God. ● Failure of the product if it is used for other than its intended purpose. ● The warranty does not apply outside the Continental USA. ● Surcharges including but not limited to, any after hour, weekend, or holiday service calls, tolls, ferry trip charges, or mileage expense for service calls to remote areas.
<p>In no event shall Avanti Products have any liability or responsibility whatsoever for damage to surrounding property, including cabinetry, floors, ceilings, and other structures and/or objects around the product. Also excluded from this warranty are scratches, nicks, minor dents, and other cosmetic damages on external surfaces and exposed parts; Products on which the serial numbers have been altered, defaced or removed; service visits for customer education, or visits where there is nothing wrong with the product; correction of installation problems (you are solely responsible for any structure and setting for the product, including all electrical, plumbing and/or other connecting facilities, for proper foundation/flooring, and for any alterations including without limitation cabinetry, walls, floors, shelving etc., as well as the resetting of breakers or fuses.</p>	
<u>OUT OF WARRANTY PRODUCT</u>	
<p>Avanti Products is under no obligation, at law or otherwise, to provide you with any concessions, including repairs, pro-rates, or product replacement, once this warranty has expired.</p>	
<small>WARRANTY – REFRIGERATION – NON COMPRESSOR</small>	

SEGURIDAD DEL APARATO

Su seguridad y la seguridad de los demás son muy importantes.

Hemos proporcionado muchos mensajes de seguridad importantes en este manual y en su electrodoméstico. Siempre lea y obedezca todos los mensajes de seguridad.



Éste es el símbolo de alerta de seguridad. Este símbolo le advierte de peligros potenciales que pueden causarle la muerte o lesiones a usted y a otras personas.

Todos los mensajes de seguridad seguirán el símbolo de alerta de seguridad y las palabras "PELIGRO", "ADVERTENCIA" o "PRECAUCIÓN". Peligro significa que el incumplimiento de esta declaración de seguridad puede provocar lesiones personales graves o la muerte.

Advertencia significa que el incumplimiento de esta declaración de seguridad puede resultar en daños extensos al producto, lesiones personales graves o la muerte.

Precaución significa que el incumplimiento de esta declaración de seguridad puede resultar en lesiones personales leves o moderadas, o daños a la propiedad o al equipo.



Todos los mensajes de seguridad lo alertarán sobre cual es el peligro potencial, le dirán como reducir la posibilidad de lesiones y le informarán lo que puede suceder si no se siguen las instrucciones.

	<p><u>APUNTALAR. 65 ADVERTENCIA PARA RESIDENTES DE CALIFORNIA</u></p> <p>ADVERTENCIA:</p> <p>Cáncer y daño reproductivo</p> <p>www.p65warnings.ca.gov</p>

CONSIDERACIONES IMPORTANTES



Antes de usar el aparato, debe colocarse e instalarse correctamente como se describe en este manual, por lo tanto, lea el manual con atención. Para reducir el riesgo de incendio, descarga eléctrica o lesiones al usar el enfriador de bebidas, siga las precauciones básicas, incluidas las siguientes:



- Conéctelo a un tomacorriente de 3 clavijas con conexión a tierra, no retire la clavija de conexión a tierra, no use un adaptador y no use un cable de extensión
- Reemplace todos los paneles antes de operar
- Se recomienda que se proporcione un circuito separado, que sirva solo a su electrodoméstico. Utilice receptáculos que no se puedan apagar con un interruptor o cadena de tracción
- Nunca limpie las partes del aparato con líquidos inflamables. Estos vapores pueden crear un riesgo de incendio o explosión. Y no almacene ni use gasolina u otros vapores y líquidos inflamables cerca de este o cualquier otro electrodoméstico. Los vapores pueden crear un riesgo de incendio o explosión.
- Antes de continuar con las operaciones de limpieza y mantenimiento, asegúrese de que la línea de alimentación de la unidad esté desconectada.
- No conecte ni desconecte el enchufe eléctrico con las manos mojadas
- Desenchufe el aparato o desconecte la energía antes de limpiarlo o repararlo. Si no lo hace, puede provocar una descarga eléctrica o la muerte.
- No intente reparar o reemplazar ninguna parte de su electrodoméstico a menos que se recomiende específicamente en este material. Todos los demás servicios deben ser remitidos a un técnico calificado.



- Utilice dos o más personas para mover e instalar el aparato. Si no lo hace, puede provocar lesiones en la espalda u otras lesiones.
- Para asegurar una ventilación adecuada para su electrodoméstico, la unidad debe estar completamente despejada. Elija un área bien ventilada con temperaturas por encima de 550F (130C) y por debajo de 900F (32 0C). Esta unidad debe instalarse en un área protegida de los elementos, como el viento, la lluvia, el rocío de agua o la luz solar.
- El aparato no debe colocarse cerca de hornos, parrillas u otras fuentes de calor intenso.
- El aparato debe instalarse con todas las conexiones eléctricas, de agua y de drenaje de acuerdo con los códigos estatales y locales. Se requiere un suministro eléctrico estándar (solo 115 V CA, 60 Hz), debidamente conectado a tierra de acuerdo con el Código Eléctrico Nacional y los códigos y ordenanzas locales.
- No retuerza ni apriete el cable de alimentación del aparato.
- El tamaño del fusible (o disyuntor) debe ser de 15 amperios.
- Es importante que el aparato esté nivelado para que funcione correctamente. Es posible que deba hacer varios ajustes para nivelarlo.
- Toda la instalación debe realizarse de acuerdo con los requisitos del código de plomería local.
- Asegúrese de que las tuberías no queden pellizcadas, dobladas o dañadas durante la instalación.
- Compruebe si hay fugas después de la conexión.
- Nunca permita que los niños operen, jueguen o se arrastren dentro del electrodoméstico.
- No utilice agentes de limpieza a base de solventes o abrasivos en el interior. Estos limpiadores pueden dañar o decolorar el interior.
- No utilice este aparato para otro propósito que no sea el previsto.

AYÚDANOS A AYUDARTE ...

Lea esta guía con atención.

Su objetivo es ayudarlo a operar y mantener correctamente su nuevo refrigerador.

Téngalo a mano para responder a sus preguntas. Si no entiende algo o necesita más ayuda, llame al:

**Servicio de atención al cliente de Avanti
800-220-5570**

Conserve el comprobante de la fecha de compra original (como su comprobante de venta) con esta guía para establecer el período de garantía.

PRECAUCIÓN:

EL REFRIGERADOR NO ESTÁ
DISEÑADO PARA EL
ALMACENAMIENTO DE
MEDICAMENTOS U OTROS
PRODUCTOS MÉDICOS.

Anote el modelo y los números de serie.

Los encontrará en un plato ubicado en la pared trasera del refrigerador.

Escriba estos números aquí:

Fecha de compra

Número de modelo

Número de serie

Utilice estos números en cualquier correspondencia o llamadas de servicio relacionadas con su refrigerador.

Si recibió un refrigerador dañado, comuníquese inmediatamente con el distribuidor (o constructor) que le vendió el refrigerador.

Ahorre tiempo y dinero. Antes de llamar al servicio técnico, consulte la Guía de solución de problemas. Enumera las causas de los problemas operativos menores que puede corregir usted mismo.

Si necesita servicio

Estamos orgullosos de nuestro servicio y queremos que esté satisfecho. Si por alguna razón no está satisfecho con el servicio que recibe, aquí hay algunos pasos a seguir para obtener más ayuda.

PRIMERO, comuníquese con las personas que le dieron servicio a su refrigerador. Explique por qué no está satisfecho. En la mayoría de los

casos, esto resolverá el problema. A CONTINUACIÓN, si aún no está satisfecho, escriba todos los detalles, incluido su número de teléfono, y envíelo a:

**Servicio al Cliente
Productos Avanti
Apartado de correos 520604
Miami, FL 33152 EE. UU.**

PIEZAS Y CARACTERÍSTICAS

Este aparato está diseñado para uso móvil (RV, vehículo / camión, autocaravana y / o caravana).

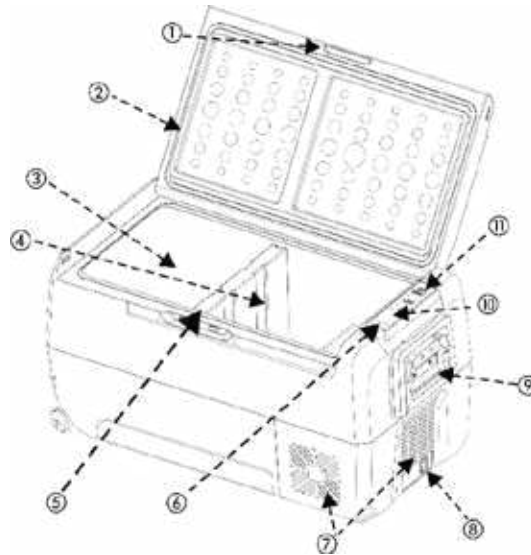

1	Pestillo de la puerta	7	Area del compresor
2	Puerta	8	Entrada de energía
3	Compartimento Izquierdo	9	Manija trasera
4	Compartimento derecho	10	Pantalla electrónica
5	Separador de zonas	11	Panel de control
6	USB		

** Para extender el mango telescópico: Mantenga presionados los botones de liberación del mango marcados con el número 4 en el gráfico de arriba y tire del mango hacia afuera.

** Para cerrar el mango telescópico: Mantenga presionados los botones de liberación de la manija marcados con el número 4 en el gráfico de arriba y empuje la manija hacia adentro.

Invertir el giro de la puerta

Este aparato tiene la capacidad de que las puertas se abran desde el lado izquierdo o derecho.

La unidad se le entrega con las puertas que se abren por el lado izquierdo.

Si desea invertir la dirección de apertura, consulte el gráfico que se muestra.



Imagen puede variar

INSTRUCCIONES DE SEGURIDAD IMPORTANTES

~ ADVERTENCIA~	Para reducir el riesgo de incendio, descarga eléctrica o lesiones al usar su refrigerador, siga estas precauciones básicas:
-----------------------	-----------------------------------------------------------------------------------------------------------------------------

Esta unidad es solo para uso en interiores - Guarda estas instrucciones -

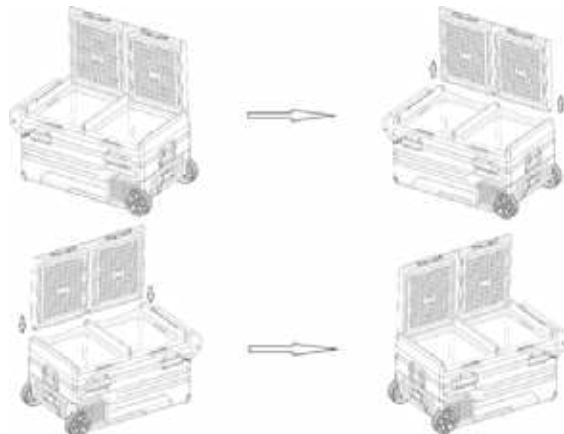
- Lea todas las instrucciones antes de usar el refrigerador.
- **PELIGRO o ADVERTENCIA:** Riesgo de atrapamiento de niños. El atrapamiento y la asfixia de niños no son problemas del pasado. Los refrigeradores desechados o abandonados siguen siendo peligrosos. . . incluso si "simplemente se sentarán en el garaje unos días".
- **Antes de desechar su viejo refrigerador:** quita las puertas. Deje los estantes en su lugar para que los niños no puedan entrar fácilmente.
- Nunca permita que los niños operen, jueguen o se arrastren dentro del refrigerador.
- Nunca limpie piezas con fluidos inflamables. Los vapores pueden crear un riesgo de incendio o explosión.
- No almacene ni use gasolina o cualquier otro vapor o líquido inflamable cerca de este o cualquier otro refrigerador. Los vapores pueden crear un riesgo de incendio o explosión.

INSTRUCCIONES DE INSTALACIÓN

Antes de usar su refrigerador

- Retire el embalaje exterior e interior.
- Asegúrese de tener todas las siguientes piezas:
 - 2 cestas removibles
 - 1 tapón de drenaje
 - Manual de instrucciones
- 1 cable de corriente CC
- 1 adaptador de corriente CA

- Antes de conectar la unidad a la fuente de alimentación, déjela en posición vertical durante aproximadamente 2 horas. Esto reducirá la posibilidad de un mal funcionamiento en el sistema de enfriamiento debido a la manipulación durante el transporte.
- Limpiar la superficie interior con agua tibia con un paño suave.

Instalación de su electrodoméstico

- Coloque su refrigerador sobre una superficie que sea lo suficientemente fuerte como para soportar la unidad cuando esté completamente cargada.
- **Deje 5 pulgadas de espacio entre la parte posterior y los lados del aparato, lo que permite la circulación de aire adecuada.**
- Evite colocar el aparato en áreas extremadamente húmedas. Demasiada humedad en el aire hará que se forme escarcha rápidamente en el evaporador, lo que requerirá descongelar el refrigerador con mayor frecuencia.

CONEXIÓN DE ALIMENTACIÓN DE 12V CC

Cuando opere este aparato con batería (12 voltios), use el cable de 12 V provisto. Si tiene un fusible quemado, reemplace siempre el fusible incorporado por uno del mismo valor nominal de 10A.

CONEXIÓN DE ALIMENTACIÓN DE 115 V

Utilice esta opción cuando enfríe la unidad por primera vez y / o cuando desee enfriar la unidad en preparación para su uso en su RV o en su generador de CC.

Cuando se opera este refrigerador con CA, se requiere un tomacorriente estándar de 115/120 voltios CA / 60 Hz con conexión de dos clavijas.

Conexión eléctrica (funcionamiento con Corriente Alterna

~ Advertencia~

El uso inadecuado del enchufe con conexión a tierra puede resultar en riesgo de descarga eléctrica. Si el cable de alimentación está dañado, haga que lo reemplace un centro de servicio autorizado de Avanti Products.

Este electrodoméstico debe estar debidamente conectado a tierra para su seguridad. El cable de alimentación de este aparato está equipado con un enchufe de tres clavijas que se acopla a los tomacorrientes de pared estándar de tres clavijas para minimizar la posibilidad de una descarga eléctrica.

No corte ni retire bajo ninguna circunstancia la tercera clavija de conexión a tierra del cable de alimentación suministrado.

Este aparato requiere un tomacorriente estándar de 115 voltios ~ / 60 Hz con conexión a tierra de tres clavijas.

El cable debe estar asegurado detrás del aparato y no debe dejarse expuesto o colgando para evitar lesiones accidentales.

Nunca desenchufe el aparato tirando del cable de alimentación. Siempre agarre el enchufe firmemente y tire hacia afuera del receptáculo.

No use un cable de extensión con este aparato. Si el cable de alimentación es demasiado corto, solicite a un electricista o técnico de servicio calificado que instale un tomacorriente cerca del electrodoméstico.

CABLE DE EXTENSIÓN

Debido a los peligros potenciales para la seguridad bajo ciertas condiciones, se recomienda enfáticamente que no use un cable de extensión con esta unidad. Sin embargo, si debe usar un cable de extensión, es absolutamente necesario que sea un cable de extensión para electrodomésticos de 3 hilos con conexión a tierra, listado por UL / CUL, que tenga un enchufe y un tomacorriente con conexión a tierra y que la clasificación eléctrica del cable sea de 115 voltios y al menos 10 amperios.

PROTECTOR CONTRA SOBRETENSIONES

La mayoría de los aparatos eléctricos utilizan una serie de tableros de control eléctricos para funcionar. Estas placas son muy susceptibles a las sobrecargas de energía y podrían dañarse o destruirse.

Si el aparato se va a utilizar en un área o si su ciudad / país es propenso a sobrecargas / cortes de energía; Se sugiere que utilice un protector contra sobretensiones para todos los dispositivos / aparatos eléctricos que utilice. El

protector de sobretensión que seleccione debe tener un bloque de sobretensión lo suficientemente alto para proteger el aparato al que está conectado. Si tiene alguna pregunta sobre el tipo y tamaño del protector contra sobretensiones necesario, comuníquese con un electricista autorizado en su área.

Los daños debidos a subidas de tensión no se consideran defectos cubiertos por el fabricante y anularán la garantía del producto.

FUNCIONAMIENTO DE SU APARATO

Configuración del control de temperatura

Este aparato está diseñado para uso móvil (RV, autocaravana, autocaravana o vehículo) y para uso en exteriores.

Las siguientes instrucciones se aplicarán cuando la unidad esté conectada a una fuente de alimentación de CC o CA utilizando el adaptador adecuado.

Su unidad tiene un solo control para regular la temperatura en el compartimiento.

Cuando la unidad se enchufa por primera vez, escuchará un pitido y el panel de control se iluminará. Puede seleccionar las temperaturas y los ajustes que desee.

Pantalla: Esta pantalla mostrará la temperatura establecida durante la programación y luego la temperatura actual de cada zona durante el funcionamiento.

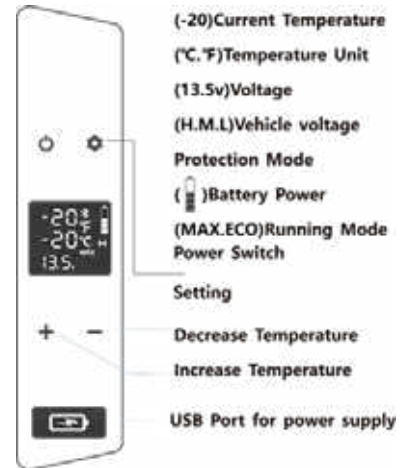

Ajuste de temperatura: Presione los botones + o - para seleccionar la temperatura deseada de cada zona, presione el botón "SET" para cambiar entre zonas. (Rango de temperatura -4°F – 68°F (-20°C – 20°C))

Modo de enfriamiento (ECO / MAX): Presione el botón "SET" para ingresar a la selección de modo, presione "SET" nuevamente para seleccionar el modo deseado: (El ajuste predeterminado de fábrica es MAX).

Max: Modo de enfriamiento normal
ECO: Modo de ahorro de energía

Modo de almacenamiento en seco: Su unidad también puede servir como contenedor de almacenamiento.

Para desactivar la refrigeración siga los pasos a continuación:

Para volver a encender el sistema de enfriamiento, repita los pasos anteriores. El sistema volverá al proceso de enfriamiento normal.

Conector USB: La salida + 5V DC / 1A es adecuada para la conexión temporal de dispositivos pequeños como teléfonos móviles, tabletas, etc.

Reinicio de sistema: Para restablecer la unidad a los valores predeterminados de fábrica, apague la unidad presionando el botón ENCENDIDO / APAGADO, presione y mantenga presionado el botón SET hasta que aparezca el mensaje E1 en la ventana de visualización.

Presione los botones + y - al mismo tiempo hasta que la pantalla se reinicie.

Modo de protección de batería:

Mientras está en el modo de funcionamiento normal, presione y mantenga presionado el botón SET hasta que la pantalla parpadee para ingresar a la configuración de protección de la batería.

Presione el botón SET nuevamente para seleccionar el ajuste de protección requerido

H	Alto	Esta configuración debe usarse cuando se conecta a la fuente de alimentación del automóvil.
METRO	Medio	Esta configuración debe usarse cuando se usa una batería portátil u otra fuente de batería de respaldo
L	Bajo	Esta configuración debe usarse cuando se usa una batería portátil u otra fuente de batería de respaldo

El modo de protección de la batería debe establecerse en H a M o de M a L si hay un error de protección de voltaje F1 que se muestra en el panel de visualización. El modo debe establecerse en H si la unidad sigue funcionando después de apagar el motor del automóvil, ya que el producto podría agotar la batería del automóvil.

Referencia de voltaje:

APORTE MODO	DC 12V		24 V CC	
	SEPARAR	CORTAR	SEPARAR	CORTAR
L	9.0V	10.9V	21,3 V	22.7V
METRO	10.1V	11,4 V	22.3V	23.7V
H	11.1V	12,4 V	24.3V	25.7V

Luz interior

Este refrigerador está provisto de una luz LED ubicada en el compartimento

CUIDADO Y MANTENIMIENTO

Limpieza del aparato

- Desenchufe la unidad y retire el contenido.
- Lave el interior con agua tibia y una solución de bicarbonato de sodio. La solución debe ser de aproximadamente 2 cucharadas de bicarbonato de sodio en un litro de agua.
- Retire el tapón de drenaje para drenar el exceso de líquidos.
- El exterior de la unidad debe limpiarse con un detergente suave y agua tibia.

PRECAUCIÓN: No desenchufar el aparato podría provocar una descarga eléctrica o lesiones personales.

Descongelar la unidad

La humedad puede formar escarcha en el interior de la unidad, lo que afectará el rendimiento de enfriamiento.

Descongele la unidad con regularidad para evitar posibles problemas.

- a) Apaga la unidad
- b) Quitar el contenido
- c) Abra las puertas y permita que la escarcha se descongele de forma natural, no utilice ningún objeto afilado o duro para quitar la escarcha del interior de la unidad, ya que esto puede dañar la unidad.
- d) Retire el tapón de drenaje.
- e) Limpia el exceso de agua
- f) Reemplace el tapón de drenaje

GUÍA PARA RESOLVER PROBLEMAS

Puede resolver fácilmente muchos problemas comunes de los electrodomésticos, lo que le ahorra el costo de una posible llamada de servicio. Pruebe las sugerencias a continuación para ver si puede resolver el problema antes de llamar al servicio técnico.

PROBLEMA	CAUSA POSIBLE
El frigorífico no funciona.	No enchufado. El disyuntor se disparó o se fundió el fusible.
El frigorífico no enfría.	El control de temperatura del refrigerador está en "OFF"
El refrigerador no está lo suficientemente frío.	La temperatura ambiente es más alta de lo normal. La puerta se abre con demasiada frecuencia. La puerta no está completamente cerrada. El control de temperatura no está configurado correctamente. Recientemente se ha almacenado una gran cantidad de comida tibia o caliente; espere a que el frigorífico alcance la temperatura establecida.
Código de error F1	Bajo voltaje a la unidad Ajuste la protección de la batería de H a M o de M a L
Código de error F2	Sobrecarga del ventilador del condensador Desconecte la unidad durante 30 minutos y reinicie
Código de error F3	El compresor arranca con demasiada frecuencia Desconecte la unidad durante 30 minutos y reinicie
Código de error F4	El compresor no arranca Desconecte la unidad durante 30 minutos y reinicie
Código de error F5	Sobrecalentamiento del compresor / Electrónica Desconecte la unidad durante 30 minutos y reinicie
Código de error F6	Error del controlador Desconecte la unidad durante 30 minutos y reinicie
Código de error F7 o F8	Fallo del sensor de temperatura Contactar Servicio al Cliente

SERVICIO PARA SU REFRIGERADOR

Estamos orgullosos de nuestra organización de servicio al cliente y de la red de técnicos de servicio profesionales que brindan servicio en sus refrigeradores Avanti Products. Con la compra de su frigorífico Avanti Products, puede estar seguro de que si alguna vez necesita información o asistencia adicional, el equipo de servicio al cliente de Avanti Products estará a su disposición. Simplemente llámenos sin cargo.

Atención al cliente de Avanti Products

Información del Producto 800-323-5029	Cualesquiera que sean sus preguntas sobre nuestros productos, hay ayuda disponible.
Órdenes de piezas 800-220-5570	Puede solicitar piezas y accesorios que se enviarán directamente a su hogar mediante cheque personal, orden de pago, Master Card o Visa.
Servicio de reparación a domicilio 800-220-5570	Un centro de servicio autorizado de Avanti Products proporcionará un servicio de reparación experto, programado a la hora que sea conveniente para usted. Nuestros técnicos capacitados conocen su refrigerador por dentro y por fuera.

SUS PRODUCTOS AVANTI GARANTÍA	Engrape su recibo de compra aquí. Se necesita prueba de la fecha de compra original para obtener servicio bajo garantía.
QUÉ ESTÁ CUBIERTO - GARANTÍA LIMITADA DE UN AÑO	
<p>Avanti Products garantiza que el producto está libre de defectos de materiales y / o mano de obra durante un período de doce (12) meses a partir de la fecha de compra por parte del propietario original. La línea de tiempo anterior comienza a correr a partir de la fecha de compra y no se detendrá, cobrará, extenderá o suspenderá por ningún motivo a menos que se describa en detalle en el documento de garantía. Durante un año a partir de la fecha de compra por parte del propietario original, los productos Avanti, a su discreción, repararán o reemplazarán cualquier parte del producto que demuestre tener defectos de material o mano de obra en condiciones de uso normal. Avanti Products le proporcionará un producto razonablemente similar que sea nuevo o reacondicionado en fábrica. Durante este período, Avanti Products proporcionará todas las piezas y la mano de obra necesarias para corregir dichos defectos sin cargo, siempre que el producto haya sido instalado y operado de acuerdo con las instrucciones escritas en este manual. En alquiler o uso comercial, el período de garantía es de 90 días. Todos los electrodomésticos Avanti de 4.4 pies cúbicos de capacidad o menos deben llevarse / enviarse al centro de servicio de electrodomésticos para su reparación.</p>	
EXCLUSIONES DE LA GARANTÍA / LO QUE NO ESTÁ CUBIERTO:	
<p>La cobertura de garantía descrita en este documento excluye todos los defectos o daños que no sean culpa directa de los Productos Avanti, incluidos, entre otros, uno o más de los siguientes:</p>	
<ul style="list-style-type: none"> ● El incumplimiento de los códigos, las reglamentaciones o las leyes de electricidad, plomería y / o construcción aplicables del estado, local, ciudad o condado, incluido el incumplimiento de la instalación del producto en estricta conformidad con los códigos y reglamentaciones locales sobre incendios y construcción. ● Cualquier fuerza y factor externo, elemental y / o ambiental, incluidos, entre otros, lluvia, viento, arena, inundaciones, incendios, deslizamientos de lodo, temperaturas bajo cero, humedad excesiva o exposición prolongada a la humedad, rayos, sobrecargas de energía, fallas estructurales que rodean el electrodoméstico, y actos de Dios. 	
<ul style="list-style-type: none"> ● Pérdidas de contenido de alimentos u otro contenido debido al deterioro. ● Daños incidentales o consecuentes ● Los costos de piezas y mano de obra para lo siguiente no se considerarán como garantía: <ul style="list-style-type: none"> ● Paneles interiores de puertas, estantes de puertas, rieles de puertas y / o soportes de puertas. ● Bombillas y / o carcasa de plástico. ● Revestimientos de plástico para gabinetes. ● Evaporador perforado que anula la garantía del sistema sellado completo. 	<ul style="list-style-type: none"> ● Gastos de envío y manipulación asociados con el reemplazo de la unidad. ● Reparaciones realizadas por personal de servicio no autorizado. ● Llamadas de servicio relacionadas con problemas externos, como abuso, mal uso, energía eléctrica inadecuada, accidentes, incendios, inundaciones o cualquier otro acto fortuito. ● Falla del producto si se utiliza para un propósito diferente al previsto. ● La garantía no se aplica fuera de los EE. UU. Continentales. ● Recargos que incluyen, entre otros, cualquier llamada de servicio fuera de hora, durante los fines de semana o en días festivos, peajes, cargos por viaje en ferry o gastos de kilometraje por llamadas de servicio a áreas remotas.
<p>En ningún caso Avanti Products tendrá responsabilidad alguna por daños a la propiedad circundante, incluidos gabinetes, pisos, techos y otras estructuras y / u objetos alrededor del producto. También quedan excluidos de esta garantía los rayones, mellas, abolladuras menores y otros daños cosméticos en superficies externas y partes expuestas; Productos cuyos números de serie hayan sido alterados, desfigurados o eliminados; visitas de servicio para la educación del cliente, o visitas donde no hay nada malo con el producto; Corrección de problemas de instalación (usted es el único responsable de cualquier estructura y configuración del producto, incluidas todas las instalaciones eléctricas, de plomería y / u otras conexiones, de cimientos / pisos adecuados y de cualquier alteración que incluya, entre otros, gabinetes, paredes, pisos, estanterías, etc.,</p>	
PRODUCTO FUERA DE GARANTÍA	
<p>Avanti Products no tiene ninguna obligación, por ley o de otro tipo, de brindarle concesiones, incluidas reparaciones, prorrates o reemplazo de productos, una vez que esta garantía haya expirado.</p>	
<small>GARANTÍA - REFRIGERACION - SIN COMPRESOR</small>	

SÉCURITÉ DES APPAREILS

Votre sécurité et celle des autres sont très importantes.

Nous avons fourni de nombreux messages de sécurité importants dans ce manuel et sur votre appareil. Lisez et respectez toujours tous les messages de sécurité.



C'est le symbole d'alerte de sécurité. Ce symbole vous avertit des dangers potentiels qui peuvent vous tuer ou vous blesser, vous et d'autres personnes.

Tous les messages de sécurité suivront le symbole d'alerte de sécurité et les panneaux «DANGER», «AVERTISSEMENT» ou «ATTENTION».

Danger signifie que le non-respect de cette déclaration de sécurité peut entraîner des blessures graves ou la mort.

Avertissement signifie que le non-respect de cette déclaration de sécurité peut entraîner des dommages importants au produit, des blessures graves ou la mort.

Attention signifie que le non-respect de cette déclaration de sécurité peut entraîner des blessures légères ou modérées, ou des dommages matériels ou matériels.



Tous les messages de sécurité vous alerteront du danger potentiel, vous indiqueront comment réduire les risques de blessures et vous informeront de ce qui peut arriver si les instructions ne sont pas suivies.

	<p><u>SOUTENIR. 65 AVERTISSEMENT POUR LES RÉSIDENTS DE CALIFORNIE</u></p> <p>ATTENTION:</p> <p>Cancer et troubles de la reproduction</p> <p>www.p65warnings.ca.gov</p>

GARANTIES IMPORTANTES



Avant d'utiliser l'appareil, il doit être correctement positionné et installé comme décrit dans ce manuel, alors lisez attentivement le manuel. Pour réduire le risque d'incendie, d'électrocution ou de blessure lors de l'utilisation du refroidisseur de boissons, suivez les précautions de base, notamment les suivantes:



- Branchez dans une prise à 3 broches avec mise à la terre, ne retirez pas la broche de mise à la terre, n'utilisez pas d'adaptateur et n'utilisez pas de rallonge
- Remplacez tous les panneaux avant d'utiliser
- Il est recommandé de prévoir un circuit séparé, ne desservant que votre appareil. Utilisez des prises qui ne peuvent pas être désactivées par un interrupteur ou une chaîne de traction
- Ne nettoyez jamais les pièces de l'appareil avec des liquides inflammables. Ces fumées peuvent créer un risque d'incendie ou d'explosion. Et ne stockez pas et n'utilisez pas d'essence ou d'autres vapeurs et liquides inflammables à proximité de cet appareil ou de tout autre appareil. Les fumées peuvent créer un risque d'incendie ou d'explosion.
- Avant de procéder aux opérations de nettoyage et d'entretien, assurez-vous que la ligne électrique de l'unité est débranchée.
- Ne connectez ou ne débranchez pas la prise électrique lorsque vos mains sont mouillées
- Débranchez l'appareil ou coupez l'alimentation avant de le nettoyer ou de le réparer. Le non-respect de cette consigne peut entraîner un choc électrique ou la mort.
- N'essayez pas de réparer ou de remplacer une pièce de votre appareil à moins que cela ne soit spécifiquement recommandé dans ce document. Tout autre entretien doit être confié à un technicien qualifié.



- Utilisez deux personnes ou plus pour déplacer et installer l'appareil. Le non-respect de cette consigne peut entraîner des blessures au dos ou d'autres blessures.
- Pour assurer une ventilation adéquate de votre appareil, l'appareil doit être complètement dégagé. Choisissez un endroit bien ventilé avec des températures supérieures à 550F (130C) et inférieures à 900F (32 0C). Cet appareil doit être installé dans une zone protégée des éléments tels que le vent, la pluie, les éclaboussures d'eau ou la lumière du soleil.
- L'appareil ne doit pas être situé à côté de fours, grils ou autres sources de chaleur élevée.
- L'appareil doit être installé avec tous les raccordements électriques, d'eau et de vidange conformément aux codes nationaux et locaux. Une alimentation électrique standard (115 V CA uniquement, 60 Hz), correctement mise à la terre conformément au Code national de l'électricité et aux codes et ordonnances locaux, est requise.
- Ne pliez pas et ne pincez pas le cordon d'alimentation de l'appareil.
- La taille du fusible (ou du disjoncteur) doit être de 15 ampères.
- Il est important que l'appareil soit mis à niveau afin de fonctionner correctement. Vous devrez peut-être faire plusieurs ajustements pour le niveler.
- Toute installation doit être conforme aux exigences du code de plomberie local.
- Assurez-vous que les tuyaux ne sont pas pincés, pliés ou endommagés pendant l'installation.
- Vérifiez s'il y a des fuites après la connexion.
- Ne laissez jamais les enfants utiliser, jouer avec ou ramper à l'intérieur de l'appareil
- N'utilisez pas d'agents de nettoyage ou d'abrasifs à base de solvants à l'intérieur. Ces nettoyeurs peuvent endommager ou décolorer l'intérieur.
- N'utilisez pas cet appareil à d'autres fins que celles pour lesquelles il a été conçu.

Aidez-nous à vous aider ...

Lisez attentivement ce guide.

Il est destiné à vous aider à faire fonctionner et à entretenir correctement votre nouveau réfrigérateur.

Garde-le à portée de main pour répondre à vos questions. Si vous ne comprenez pas quelque chose ou si vous avez besoin de plus d'assistance, veuillez appeler:

Service client Avanti
800-220-5570

Conservez une preuve de la date d'achat originale (comme votre bordereau de vente) avec ce guide pour établir la période de garantie.

MISE EN GARDE:

LE RÉFRIGÉRATEUR N'EST PAS
CONÇU POUR LE STOCKAGE DE
MÉDICAMENTS OU D'AUTRES
PRODUITS MÉDICAUX.

Notez le modèle et les numéros de série.

Vous les trouverez sur une plaque située sur la paroi arrière du réfrigérateur

Veuillez écrire ces chiffres ici:

Date d'achat

Numéro de modèle

Numéro de série

Utilisez ces numéros dans toute correspondance ou appel de service concernant votre réfrigérateur

Si vous avez reçu un réfrigérateur endommagé, contactez immédiatement le revendeur (ou constructeur) qui vous a vendu le réfrigérateur.

Économisez du temps et de l'argent. Avant d'appeler le service, consultez le Guide de dépannage. Il répertorie les causes des problèmes de fonctionnement mineurs que vous pouvez corriger vous-même.

Si vous avez besoin de service

Nous sommes fiers de notre service et voulons que vous soyez satisfaits. Si, pour une raison quelconque, vous n'êtes pas satisfait du service que vous recevez, voici quelques étapes à suivre pour obtenir de l'aide.

D'ABORD, contactez les personnes qui ont réparé votre réfrigérateur. Expliquez pourquoi vous n'êtes pas satisfait. Dans la plupart des

cas, cela résoudra le problème. SUIVANT, si vous n'êtes toujours pas satisfait, écrivez tous les détails, y compris votre numéro de téléphone, et envoyez-le à:

Service Clients
Produits Avanti
PO Box 520604
Miami, FL 33152 États-Unis

PIÈCES ET CARACTÉRISTIQUES

Cet appareil est conçu pour une utilisation mobile (VR, véhicule / camion, camping-car et / ou camping-car).

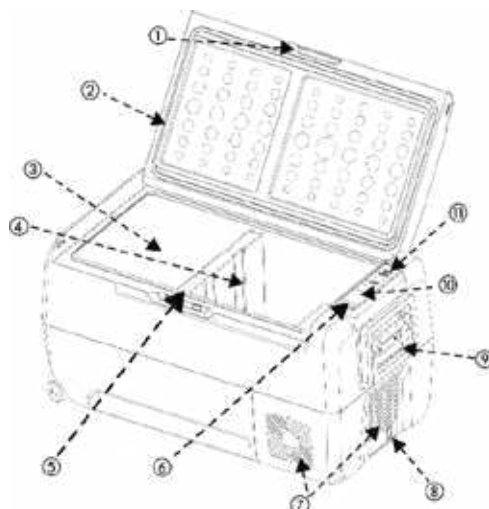

1	Loquet de porte	7	Zone du compresseur
2	Porte	8	Entrée d'alimentation
3	Compartiment Gauche	9	Poignée arrière
4	Compartiment Droit	10	Afficher
5	Séparateur d'zones	11	Panneau de commande
6	USB		

Inverser l'oscillation de la porte

Cet appareil a la capacité d'ouvrir les portes du côté gauche ou droit.

L'unité vous est livrée avec les portes s'ouvrant du côté gauche.

Si vous souhaitez inverser la direction d'ouverture, reportez-vous au graphique illustré.

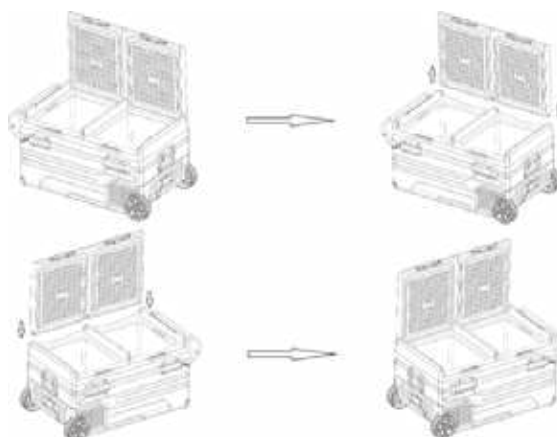

Image peu varier

CONSIGNES DE SÉCURITÉ IMPORTANTES

~ ATTENTION~	Pour réduire le risque d'incendie, d'électrocution ou de blessure lors de l'utilisation de votre réfrigérateur, suivez ces précautions de base:
---------------------	-------------------------------------------------------------------------------------------------------------------------------------------------

Cet appareil est destiné à une utilisation en intérieur uniquement - Conservez ces instructions -

- Lisez toutes les instructions avant d'utiliser le réfrigérateur.
- **DANGER ou AVERTISSEMENT:** Risque de piégeage des enfants. Le piégeage et la suffocation des enfants ne sont pas des problèmes du passé. Les réfrigérateurs jetés ou abandonnés sont toujours dangereux. . . même s'ils «resteront dans le garage quelques jours».
- **Avant de jeter votre ancien réfrigérateur:** enlevez les portes. Laissez les étagères en place afin que les enfants ne puissent pas facilement y pénétrer.
- Ne laissez jamais les enfants utiliser, jouer avec ou ramper à l'intérieur du réfrigérateur.
- Ne nettoyez jamais pièces contenant des fluides inflammables. Les fumées peuvent créer un risque d'incendie ou d'explosion.
- N'entreposez pas et n'utilisez pas d'essence ou d'autres vapeurs et liquides inflammables à proximité de ce réfrigérateur ou de tout autre réfrigérateur. Les fumées peuvent créer un risque d'incendie ou d'explosion.

INSTRUCTIONS D'INSTALLATION

Avant d'utiliser votre réfrigérateur

- Retirez l'emballage extérieur et intérieur.
- Vérifiez que vous disposez de toutes les pièces suivantes:
 - 2 paniers amovibles
 - 1 bouchons de vidange
 - Manuel d'instructions
- 1 adaptateur secteur AC
- 1 câble secteur DC

- Avant de connecter l'appareil à la source d'alimentation, laissez-le se tenir debout pendant environ 2 heures. Cela réduira la possibilité d'un dysfonctionnement du système de refroidissement dû à la manipulation pendant le transport.
- Nettoyez la surface intérieure à l'eau tiède à l'aide d'un chiffon doux.

Installation de votre appareil

- Placez votre réfrigérateur sur une surface suffisamment solide pour supporter l'unité lorsqu'elle est complètement chargée.
- **Laissez un espace de 5 pouces entre l'arrière et les côtés de l'appareil, ce qui permet une bonne circulation de l'air.**
- Évitez de placer l'appareil dans des zones extrêmement humides. Trop d'humidité dans l'air provoquera la formation rapide de givre sur l'évaporateur, ce qui nécessitera un dégivrage plus fréquent du réfrigérateur.

CONNEXION D'ALIMENTATION 12 V CC

Lorsque vous utilisez cet appareil sur batterie (12 volts), utilisez l'câble 12 V fourni. Si vous avez un fusible grillé, remplacez toujours le fusible intégré par un fusible du même calibre de 10A.

CONNEXION D'ALIMENTATION 115 V

Utilisez cette option lorsque vous refroidissez l'unité pour la première fois et / ou lorsque vous souhaitez refroidir l'unité en vue de son utilisation dans votre VR ou de votre générateur CC. Lorsque vous utilisez ce réfrigérateur sur CA, il nécessite une prise électrique standard de 115/120 volts CA / 60 Hz avec mise à deux broches.

Connexion électrique (fonctionnement AC

~ **Avertissement** ~

Une mauvaise utilisation de la fiche mise à la terre peut entraîner un risque de choc électrique. Si le cordon d'alimentation est endommagé, faites-le remplacer par un centre de service Avanti Products agréé.

Cet appareil doit être correctement mis à la terre pour votre sécurité. Le cordon d'alimentation de cet appareil est équipé d'une fiche à trois broches qui s'accouple avec des prises murales standard à trois broches pour minimiser la possibilité de choc électrique.

Ne coupez ou ne retirez en aucun cas la troisième broche de mise à la terre du cordon d'alimentation fourni.

Cet appareil nécessite une prise électrique standard de 115Volts ~ / 60Hz avec mise à la terre à trois broches.

Le cordon doit être fixé derrière l'appareil et ne pas être laissé exposé ou suspendu pour éviter toute blessure accidentelle.

Ne débranchez jamais l'appareil en tirant sur le cordon d'alimentation. Tenez toujours fermement la fiche et tirez-la tout droit hors de la prise.

N'utilisez pas de rallonge avec cet appareil. Si le cordon d'alimentation est trop court, demandez à un électricien qualifié ou à un technicien de service d'installer une prise à proximité de l'appareil.

RALLONGE ÉLECTRIQUE

En raison des risques potentiels pour la sécurité dans certaines conditions, il est fortement recommandé de ne pas utiliser de rallonge avec cet appareil. Cependant, si vous devez utiliser une rallonge, il est absolument nécessaire qu'elle soit une rallonge d'appareil de type UL / CUL à 3 fils avec mise à la terre avec une prise et une prise de mise à la terre et que la puissance électrique du cordon soit de 115 volts et au moins 10 ampères.

PROTECTEUR DE SURTENSION

La plupart des appareils électriques utilisent une série de tableaux de commande électriques pour fonctionner. Ces cartes sont très sensibles aux surtensions et pourraient être endommagées ou détruites.

Si l'appareil doit être utilisé dans une zone ou si votre ville / pays est sujet à des surtensions / pannes de courant; il est conseillé d'utiliser un parasurtenseur pour tous les appareils électriques / appareils que vous utilisez. Le parasurtenseur que vous sélectionnez doit avoir un bloc de surtension suffisamment haut pour protéger l'appareil auquel il est connecté. Si vous avez des questions concernant le type et la taille du parasurtenseur nécessaire, contactez un électricien agréé dans votre région.

Les dommages dus aux surtensions ne sont pas considérés comme un défaut couvert par le fabricant et annuleront la garantie de votre produit.

UTILISATION DE VOTRE APPAREIL

Réglage de la commande de température

Cet appareil est conçu pour une utilisation mobile (VR, camping-car, camping-car ou véhicule) et à l'extérieur. Les instructions suivantes s'appliquent lorsque l'appareil est connecté à une source d'alimentation CC ou CA à l'aide de l'adaptateur approprié.

Votre appareil n'a qu'une seule commande pour régler la température dans le compartiment.

Lorsque l'appareil est branché pour la première fois, vous entendrez un bip et le panneau de commande s'allumera. Vous pouvez sélectionner les températures et les réglages comme vous le souhaitez.

Afficher: Cet écran affichera la température réglée pendant la programmation, puis la température actuelle de chaque zone pendant le fonctionnement.

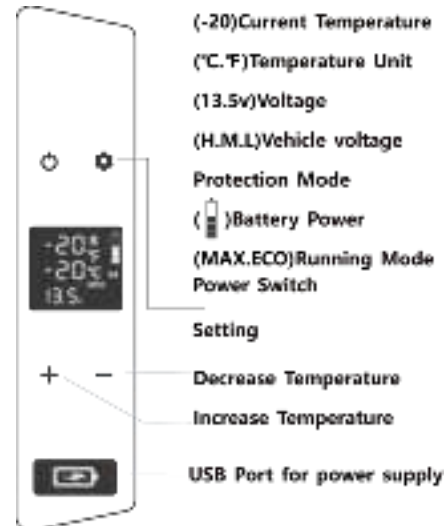

Réglage de la température: Appuyez sur les boutons + ou - pour sélectionner la température désirée de chaque zone, appuyez sur le bouton «SET» pour basculer entre les zones. (Temperature - 4°F – 68°F (-20°C – 20°C))

Mode de refroidissement (ECO / MAX): Appuyez sur le bouton «SET» pour entrer dans la sélection du mode, appuyez à nouveau sur «SET» pour sélectionner le mode souhaité: (Le réglage d'usine par défaut est MAX).

Max: Mode de refroidissement normal
ECO: Mode d'économie d'énergie

Mode de stockage à sec: Votre appareil peut également servir de bac de rangement. Pour désactiver le refroidissement, suivez les étapes ci-dessous:

Pour réactiver le système de refroidissement désactivée, veuillez répéter les étapes ci-dessus. Le système retournera au processus de refroidissement normal.

Connecteur USB: La sortie + 5V DC / 1A convient à la connexion temporaire de petits appareils tels que les téléphones mobiles, les tablettes, etc.

Réinitialisation du système: Pour réinitialiser l'appareil aux paramètres d'usine par défaut, éteignez l'appareil en appuyant sur le bouton MARCHE / ARRÊT, appuyez sur le bouton SET et maintenez-le enfoncé jusqu'à ce que le message E1 s'affiche dans la fenêtre d'affichage. Appuyez simultanément sur les boutons + et - jusqu'à ce que l'écran se réinitialise.

Mode de protection de la batterie:

En mode de fonctionnement normal, appuyez sur le bouton SET et maintenez-le enfoncé jusqu'à ce que l'écran clignote pour accéder au paramètre de protection de la batterie.

Appuyez à nouveau sur le bouton SET pour sélectionner le paramètre de protection requis

H	Haut	Ce paramètre doit être utilisé lors de la connexion à la source d'alimentation de la voiture.
M	Moyen	Ce paramètre doit être utilisé lors de l'utilisation d'une batterie portable ou d'une autre source de batterie de secours
L	Faible	Ce paramètre doit être utilisé lors de l'utilisation d'une batterie portable ou d'une autre source de batterie de secours

Le mode de protection de la batterie doit être réglé sur H à M ou de M à L s'il y a une erreur de protection de tension F1 affichée sur le panneau d'affichage. Le mode doit être réglé sur H si l'unité continue de fonctionner après avoir éteint le moteur de la voiture car le produit pourrait vider la batterie de la voiture.

Référence de tension:

SAISIR MODE	DC 12 V		DC 24 V	
	DÉCOUPE R	CUTIN	DÉCOUPE R	CUTIN
L	9.0V	dix.9V	21,3 V	22.7V
M	10.IV	11,4 V	22.3V	23.7V
H	11.IV	12,4 V	24.3V	25.7V

Lumière intérieure

Ce réfrigérateur est muni d'une lumière LED située sur le compartiment.

ENTRETIEN ET MAINTENANCE

Nettoyage de l'appareil

- Débranchez l'appareil et retirez son contenu.
- Lavez l'intérieur avec une solution d'eau tiède et de bicarbonate de soude. La solution doit être d'environ 2 cuillères à soupe de bicarbonate de soude pour un litre d'eau.
- Retirez le bouchon de vidange pour vidanger les liquides en excès.
- L'extérieur de l'appareil doit être nettoyé avec un détergent doux et de l'eau tiède.

ATTENTION: le fait de ne pas débrancher l'appareil peut entraîner un choc électrique ou des blessures corporelles.

Dégivrage de l'unité

L'humidité peut former du givre à l'intérieur de l'unité, ce qui affectera les performances de refroidissement.

Dégivrez l'appareil régulièrement pour éviter tout problème éventuel.

- Éteignez l'appareil
- Supprimer le contenu
- Ouvrez les portes et laissez le givre dégivrer naturellement, n'utilisez pas d'objets pointus ou durs pour enlever le givre de l'intérieur de l'appareil car cela pourrait endommager l'appareil.
- Retirez le bouchon de vidange.
- Essuyez l'excès d'eau
- Remettez le bouchon de vidange

GUIDE DE DÉPANNAGE

Vous pouvez résoudre facilement de nombreux problèmes d'appareils courants, ce qui vous évite le coût d'un éventuel appel de service. Essayez les suggestions ci-dessous pour voir si vous pouvez résoudre le problème avant d'appeler le service.

PROBLÈME	CAUSE POSSIBLE
Le réfrigérateur ne fonctionne pas.	Pas branché. Le disjoncteur s'est déclenché ou le fusible a grillé.
Le réfrigérateur ne refroidit	La commande de température du réfrigérateur est réglée sur «OFF»

pas.	
Le réfrigérateur n'est pas assez froid.	La température ambiante est plus élevée que la normale. La porte est ouverte trop souvent. La porte n'est pas complètement fermée. La commande de température n'est pas réglée correctement. Une grande quantité d'aliments chauds ou chauds a été stockée récemment; attendez que le réfrigérateur atteigne la température réglée.
Code d'erreur F1	Basse tension à l'unité Ajustez la protection de la batterie de H à M ou de M à L
Code d'erreur F2	Surcharge du ventilateur du condenseur Déconnectez l'unité pendant 30 minutes et redémarrez
Code d'erreur F3	Le compresseur démarre trop fréquemment Déconnectez l'unité pendant 30 minutes et redémarrez
Code d'erreur F4	Le compresseur ne démarre pas Déconnectez l'unité pendant 30 minutes et redémarrez
Code d'erreur F5	Surchauffe du compresseur / électronique Déconnectez l'unité pendant 30 minutes et redémarrez
Code d'erreur F6	Erreur du contrôleur Déconnectez l'unité pendant 30 minutes et redémarrez
Code d'erreur F7 ou F8	Panne du capteur de température Contactez le service à la clientèle

SERVICE POUR VOTRE RÉFRIGÉRATEUR

Nous sommes fiers de notre organisation de service à la clientèle et du réseau de techniciens de service professionnels qui fournissent un service sur vos réfrigérateurs Avanti Products. Avec l'achat de votre réfrigérateur Avanti Products, vous pouvez être sûr que si jamais vous avez besoin d'informations ou d'assistance supplémentaires, l'équipe du service clientèle d'Avanti Products sera là pour vous. Appelez-nous sans frais.

Service client Avanti Products

Information produit 800-323-5029	Quelles que soient vos questions sur nos produits, une aide est disponible.
Commandes de pièces 800-220-5570	Vous pouvez commander des pièces et accessoires qui seront livrés directement à votre domicile par chèque personnel, mandat-poste, Master Card ou Visa.
Service de réparation à domicile 800-220-5570	Un centre de service agréé Avanti Products fournira un service de réparation spécialisé, programmé à une heure qui vous convient. Nos techniciens qualifiés connaissent votre réfrigérateur de fond en comble.

VOS PRODUITS AVANTI GARANTIE	Agrafez votre ticket de caisse ici. Une preuve de la date d'achat originale est nécessaire pour obtenir un service sous garantie.
<u>CE QUI EST COUVERT - GARANTIE LIMITÉE D'UN AN</u>	
<p>Avanti Products garantit que le produit est exempt de défauts de matériaux et / ou de fabrication pendant une période de douze (12) mois à compter de la date d'achat par le propriétaire d'origine. Le calendrier ci-dessus commence à courir à la date d'achat et ne doit pas être bloqué, facturé, prolongé ou suspendu pour quelque raison que ce soit, à moins d'être décrit en détail dans le document de garantie. Pendant un an à compter de la date d'achat par le propriétaire d'origine, les produits Avanti répareront ou remplaceront, à sa discrétion, toute pièce du produit qui s'avère défectueuse en matière de matériau ou de fabrication dans des conditions normales d'utilisation. Avanti Products vous fournira un produit raisonnablement similaire, neuf ou remis à neuf en usine. Pendant cette période, Avanti Products fournira gratuitement toutes les pièces et la main-d'œuvre nécessaires pour corriger ces défauts, tant que le produit a été installé et utilisé conformément aux instructions écrites de ce manuel. En utilisation locative ou commerciale, la période de garantie est de 90 jours. Tous les appareils Avanti d'une capacité de 4,4 pieds cubes ou moins doivent être apportés / envoyés au centre de service de l'appareil pour réparation.</p>	
<u>EXCLUSIONS DE GARANTIE / CE QUI N'EST PAS COUVERT:</u>	
<p>La couverture de garantie décrite ici exclut tous les défauts ou dommages qui ne sont pas la faute directe des produits Avanti, y compris, sans s'y limiter, un ou plusieurs des éléments suivants:</p>	
<ul style="list-style-type: none"> ● Un non-respect des codes, réglementations ou lois applicables en matière d'électricité, de plomberie et / ou de bâtiment de l'état, de la localité, de la ville ou du comté, y compris le défaut d'installer le produit en stricte conformité avec les codes et réglementations locaux en matière d'incendie et de construction ● Toutes les forces et facteurs externes, élémentaires et / ou environnementaux, y compris, sans s'y limiter, la pluie, le vent, le sable, les inondations, les incendies, les glissements de terrain, les températures glaciales, une humidité excessive ou une exposition prolongée à l'humidité, la foudre, les surtensions, les défaillances structurelles entourant l'appareil, et les actes de Dieu. 	
<ul style="list-style-type: none"> ● Pertes de contenu de nourriture ou autre contenu en raison de la détérioration. ● Dommages accidentels ou consécutifs ● Les frais de pièces et de main-d'œuvre pour les éléments suivants ne seront pas considérés comme une garantie: <ul style="list-style-type: none"> ● Panneaux de porte intérieurs, tablettes de porte, rails de porte et / ou supports de porte. ● Ampoules et / ou boîtier en plastique. ● Revêtements d'armoires en plastique. ● Évaporateur perforé annulant la garantie du système scellé complet. 	<ul style="list-style-type: none"> ● Frais d'expédition et de manutention associés au remplacement de l'unité. ● Les réparations effectuées par des réparateurs non autorisés. ● Les appels de service liés à des problèmes externes, tels que des abus, une mauvaise utilisation, une alimentation électrique inadéquate, des accidents, des incendies, des inondations ou tout autre cas de force majeure. ● Panne du produit s'il est utilisé à d'autres fins que celles pour lesquelles il a été conçu. ● La garantie ne s'applique pas en dehors des États-Unis continentaux. ● Suppléments, y compris, mais sans s'y limiter, les appels de service après les heures, les fins de semaine ou les jours fériés, les péages, les frais de voyage en ferry ou les frais de kilométrage pour les appels de service dans les régions éloignées.
<p>En aucun cas, Avanti Products ne pourra être tenu responsable des dommages causés aux biens environnants, y compris les armoires, les sols, les plafonds et autres structures et / ou objets autour du produit. Sont également exclus de cette garantie les égratignures, entailles, bosses mineures et autres dommages esthétiques sur les surfaces externes et les pièces exposées; Produits sur lesquels les numéros de série ont été modifiés, effacés ou supprimés; des visites de service pour l'éducation des clients ou des visites où il n'y a rien de mal avec le produit; correction des problèmes d'installation (vous êtes seul responsable de toute structure et de tout réglage du produit, y compris de toutes les installations électriques, de plomberie et / ou d'autres installations de raccordement, pour les fondations / revêtements de sol appropriés, et pour toute modification, y compris, sans s'y limiter, les armoires, les murs, les sols, les étagères etc.,</p>	
<u>PRODUIT HORS GARANTIE</u>	
<p>Avanti Products n'a aucune obligation, en droit ou autrement, de vous fournir des concessions, y compris les réparations, les tarifs au prorata ou le remplacement de produit, une fois cette garantie expirée.</p>	
<small>GARANTIE - RÉFRIGÉRATION - NON COMPRESSEUR</small>	

Registration Information

Thank you for purchasing this fine Avanti product. Please fill out this form and return it to the following address within 100 days from the date of purchase and receive these important benefits:

Avanti Products, LLC.
P.O.Box 520604 – Miami, Florida 33152

Protect your product:

We will keep the model number and date of purchase of your new Avanti product on file to help you refer to this information in the event of an insurance claim such as fire or theft.

Promote better products:

We value your input. Your responses will help us develop products designed to best meet your future needs.

------(detach here)-----

Avanti Registration Card

Name			Model #	Serial #
Address			Date Purchased	Store / Dealer Name
City	State	Zip	E-mail Address	
Area Code	Phone Number		Occupation	
<u>Did You Purchase An Additional Warranty</u>			<u>As your Primary Residence, Do You:</u>	
£ Extended			£ Own	
£ None			£ Rent	
<u>Reason for Choosing This Avanti Product:</u>			<u>Your Age:</u>	
Please indicate the most important factors			£ under 18 £ 18-25 £ 26-30	
That influenced your decision to purchase			£ 31-35 £ 36-50 £ over 50	
this product:			<u>Marital Status:</u>	
£ Price			£ Married £ Single	
£ Product Features			<u>Is This Product Used In The:</u>	
£ Avanti Reputation			£ Home £ Business	
£ Product Quality			<u>How Did You Learn About This Product:</u>	
£ Salesperson Recommendation			£ Advertising	
£ Friend / Relative Recommendation			£ In-Store Demo	
£ Warranty			£ Personal Demo	
£ Other: _____				
Comments:				

PDR36/50L34G

06/15/2021

PRINTED IN CHINA