

# AXOR

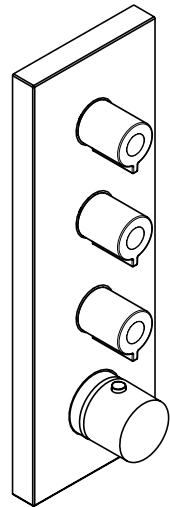

EN Installation / User Instructions / Warranty  
FR Instructions de montage / Mode d'emploi / Garantie  
ES Instrucciones de montaje / Manejo / Garantía

AXOR Starck™  
10751XX1

## INSTALLATION

## ENGLISH

### TECHNICAL INFORMATION

|                                 |                              |
|---------------------------------|------------------------------|
| Water pressure                  |                              |
| Recommended                     | 15 - 75 PSI (0.1 - 0.5 MPa)  |
| Maximum                         | 145 PSI (1 MPa)              |
| Hot water temp.                 |                              |
| Recommended                     | 120° - 140° F (48° - 60° C)* |
| Maximum                         | 158° F (70° C)*              |
| Flow rate @ 44 PSI<br>(0.3 MPa) | 5.0 GPM (18.9 L/min)         |

\* Please know and follow all applicable local plumbing codes when setting the temperature on the water heater.

### INSTALLATION CONSIDERATIONS

- / For best results, Hansgrohe recommends that this unit be installed by a licensed, professional plumber.
- / Please read over these instructions thoroughly before beginning installation. Make sure that you have all tools and supplies needed to complete the installation.
- / This trim is for use with rough valve model 10750181 (not included). When this trim kit is installed on the rough valve, an automatically compensating valve for anti-scald protection for individual fixture fittings, compliant to ASME A112.18.1/CSA B125.1, will be created.
- / To prevent scald injury, the maximum output temperature of the shower valve must be no higher than 120° F (49° C). In Massachusetts, the maximum output temperature can be no higher than 112° F (44° C).
- / This thermostatic mixing valve is for use with a showerhead rated at 1.1 GPM (4.2 L/min) or higher.
- / Keep this booklet and the receipt (or other proof of date and place of purchase) for this product in a safe place. The receipt is required should it be necessary to request warranty parts.

## FRANÇAIS

### DONNÉES TECHNIQUES

|   |                              |
|---|------------------------------|
| Pression d'eau                          |                              |
| recommandée                             | 15 - 75 PSI (0.1 - 0.5 MPa)  |
| maximum                                 | 145 PSI (1 MPa)              |
| Température d'eau chaude                |                              |
| recommandée                             | 120° - 140° F (48° - 60° C)* |
| maximum                                 | 158° F (70° C)*              |
| Capacité nominale @<br>44 PSI (0.3 MPa) | 5.0 GPM (18.9 L/min)         |

\* Vous devez connaître et respecter tous les codes de plomberie locaux applicables pour le réglage de la température du chauffe-eau.

### À PRENDRE EN CONSIDÉRATION POUR L'INSTALLATION

- / Pour de meilleurs résultats, Hansgrohe recommande que ce produit soit installé par un plombier professionnel licencié.
- / Veuillez lire attentivement ces instructions avant de procéder à l'installation. Assurez-vous de disposer de tous les outils et du matériel nécessaires pour l'installation.
- / Ce dispositif requiert une pièce intérieure 10750181. Une valve de compensation automatique pour protection anti-brûlure de raccords de robinetterie individuels, conforme à la norme ASME A112.18.1/CSA B125.1, est obtenue lorsque l'ensemble de garniture est installé.
- / Pour empêcher des blessures par ébullition, la température de sortie maximale du robinet de douche ne doit pas excéder 120° F (49° C). Au Massachusetts, la température de sortie maximale du robinet de douche ne doit pas excéder 112° F (44° C).
- / Ce mitigeur thermostatique est à utiliser avec des pommes de douches ayant un débit de 1.1 GPM (4.2 L/min) ou supérieur.
- / Conservez ce livret et le reçu (ou une autre preuve sur laquelle figurent la date et l'endroit de l'achat) pour ce produit dans un endroit sûr. Le reçu est requis si vous commandez des pièces sous garantie.



# INSTALLATION / INSTALLATION / INSTALACIÓN

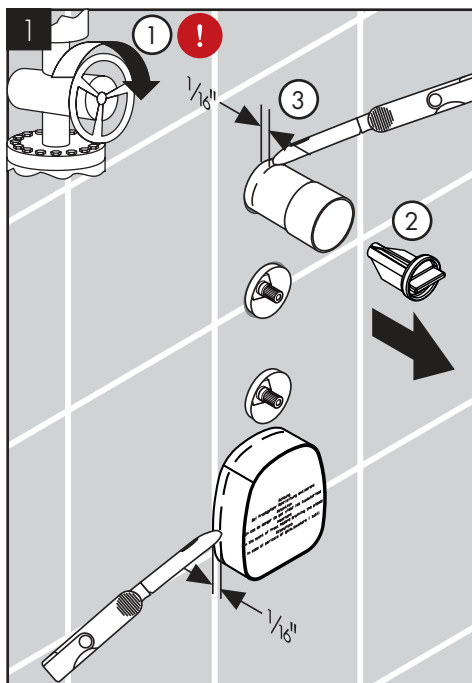

⚠ TO REDUCE THE RISK OF SCALD INJURY AND PROPERTY DAMAGE, TURN THE WATER OFF AT THE MAIN.

Cut the plaster shields so that they extend 1/16" (1 mm) outside the surface of the finished wall.

⚠ POUR RÉDUIRE LES RISQUES DE BLESSURES PAR BRÛLURE ET DE DOMMAGES MATÉRIELS, FERMEZ L'EAU À LA VALVE PRINCIPALE.

Coupez le protecteur de façon à ce qu'une partie de 1/16 po (1 mm) soit à l'extérieur de la surface du mur fini.

⚠ PARA EVITAR LESIONES POR ESCALDADURA Y DAÑOS A LA PROPIEDAD, ASEGÚRESE DE CERRAR EL PASO DEL AGUA EN LA ENTRADA DEL SUMINISTRO.

Corte el protector de yeso de modo que sobresalga 1/16" (1 mm) de la superficie de la pared terminada.

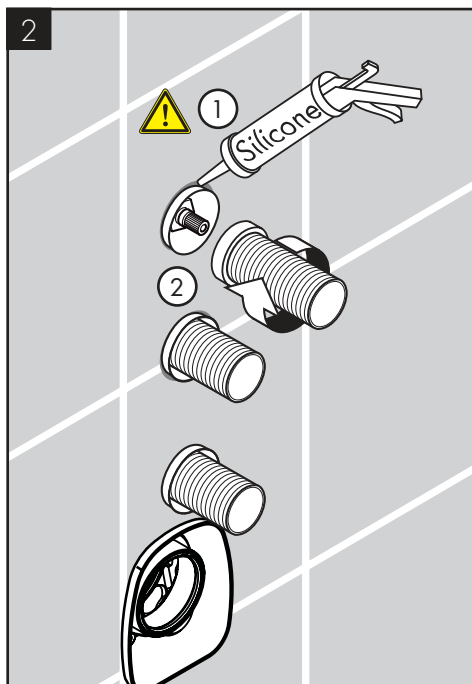

Seal the wall around the plaster shields using water-proof sealant.

⚠ FAILURE TO SEAL THE WALL CAN LEAD TO POSSIBLE WATER DAMAGE.

Install the slip connectors.

Scellez le mur autour du protecteur à l'aide d'un agent d'étanchéité.

⚠ SI LE MUR N'EST PAS SCELLÉ, L'EAU POURRAIT ÉVENTUELLEMENT CAUSER DES DOMMAGES.

Installez les raccords à glissements.

Selle la pared alrededor del protector de yeso con un sellador impermeable.

⚠ SI NO SE SELLA LA PARED, PUEDEN PRODUCIRSE DAÑOS POR ACCIÓN DEL AGUA.

Instale el acoplamiento deslizante.

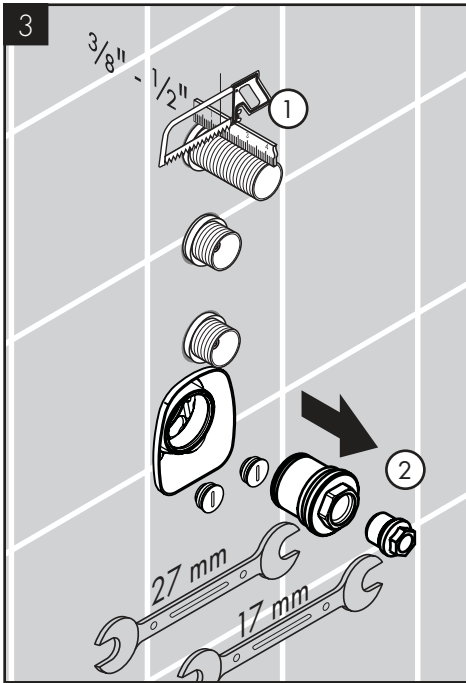

Cut the slip connector so that it extends  $\frac{3}{8}$ " -  $\frac{1}{2}$ " (10 - 13 mm) outside the surface of the finished wall.

Remove the insert, plug, and check valve covers from the thermostatic mixer.

Coupez les raccords à glissements de façon à ce qu'une partie de  $\frac{3}{8}$  -  $\frac{1}{2}$  po (10 - 13 mm) soit à l'extérieur de la surface du mur fini.

Retirez la pièce d'insertion, le bouchon, et les couvercles de la clapets de non-retours.

Corte el acoplamiento deslizando de modo que sobresalga  $\frac{3}{8}$ " -  $\frac{1}{2}$ " (10 - 13 mm) de la superficie de la pared terminada.

Retire el inserto, el tapón, y las tapas de válvulas de retención.

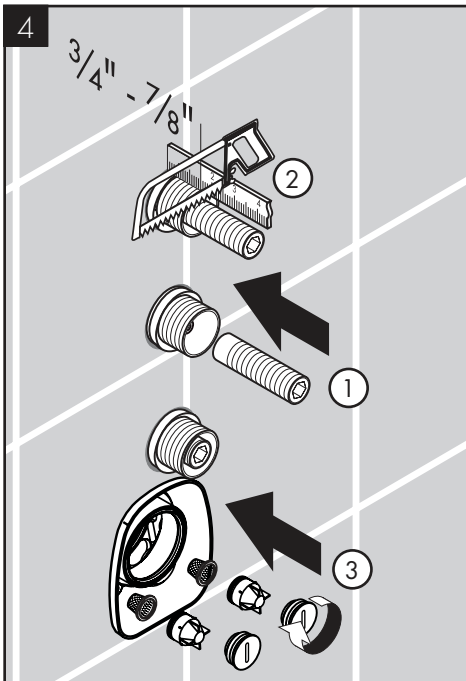

Install the extension spindles.

Cut the spindles so that they extend  $\frac{3}{4}$ " -  $\frac{7}{8}$ " (20 - 23 mm) outside the surface of the finished wall.

Install the check valves. Install the check valve covers.

Installez les tiges d'extension.

Coupez les tiges d'extension de façon à ce qu'une partie de  $\frac{3}{4}$  -  $\frac{7}{8}$  po (20 - 23 mm) soit à l'extérieur de la surface du mur fini.

Installez les clapets de non-retours. Installez les couvercles.

Instale los husillos de extensión.

Corte los husillos de extensión de modo que sobresalga  $\frac{3}{4}$ " -  $\frac{7}{8}$ " (20 - 23 mm) de la superficie de la pared terminada.

Instale las válvulas de retención. Instale las tapas.

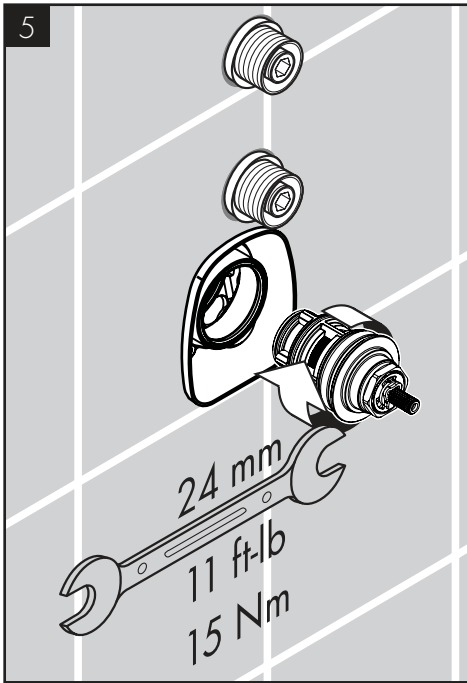

Install the thermostatic cartridge.

---

Installez la cartouche thermostatique.

---

Instale el cartucho termostático.

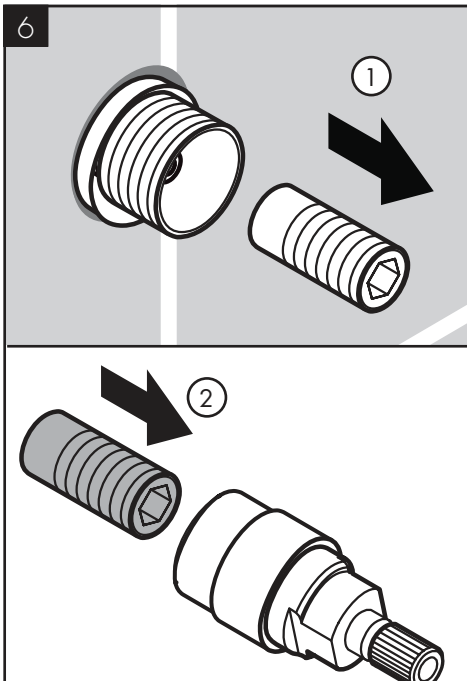

Push the extension spindles into the volume control sleeves.

---

Poussez le tige d'extension dans le manchon pour les réglages de débit.

---

Empuje el husillo de extensión en el manguito para la llave de paso.

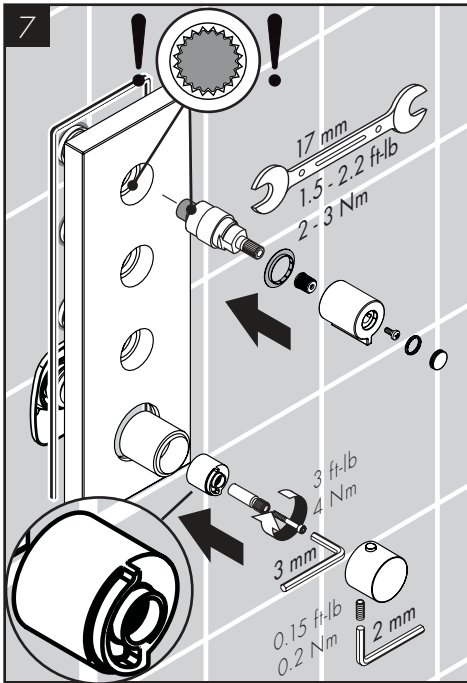

Push the trim plate against the wall.

Install the volume control sleeves.

Install the snap connectors. Install the handles. Tighten the screws. Install the o-rings and screw covers.

Install the thermostatic mixer sleeve, stop ring, and stem extension.

Install the thermostatic mixer handle.

---

Poussez l'écusson contre le mur.

Installez les adaptateurs pour les poignées.

Installez les connecteurs à encliqueter.

Installez les poignées.

Installez les caches-vis.

Installez la douille pour la poignée thermostique, la bague de butée, et l'adapteur pour poignée.

Installez la poignée thermostatique.

---

Presione el escudo contra la pared.

Instale los manguitos para las llaves de paso.

Instale los anclajes para las manijas.

Instale las manijas.

Instale los tapones.

Instale el manguito de la válvula termostática, el aro de tope, y el adaptador manija.

Instale la manija termostática.

8

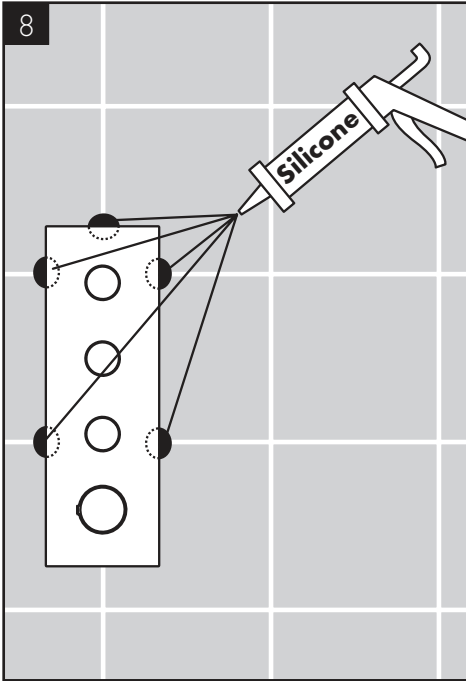

Place a dab of waterproof sealant on the wall at the grout joints.

---

Appliquez une petite quantité d'un agent d'étanchéité aux joints de coulis sur le dessus et les côtés.

---

Coloque un poco de sellador a prueba de agua en las uniones de la lechada de cemento.

SET THE HIGH TEMPERATURE LIMIT STOP / RÉGLAGE DE LA BUTÉE LIMITE D'EAU CHAUDE / AJUSTE EL TOPE DE LÍMITE DE ALTA TEMPERATURA

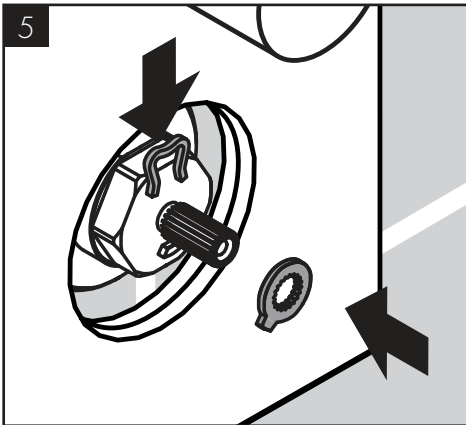
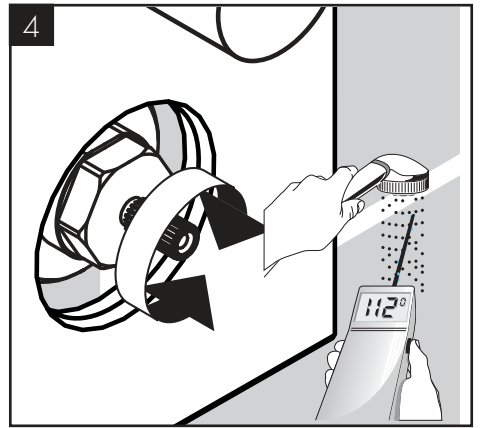
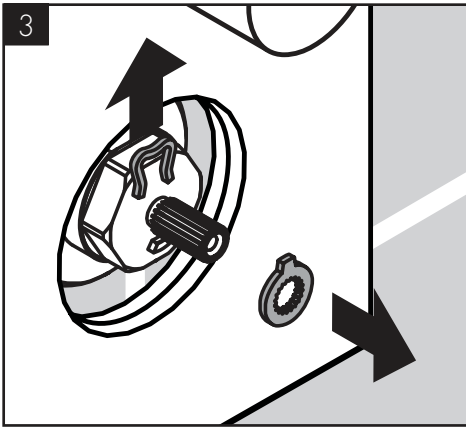
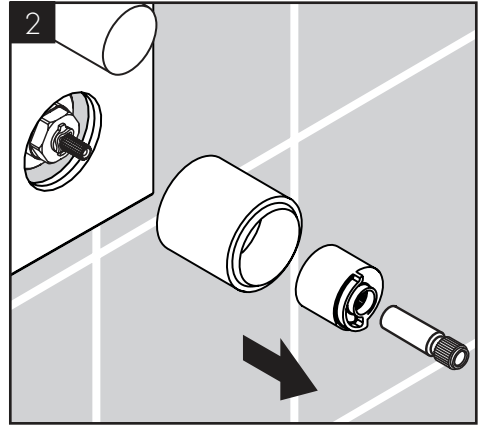
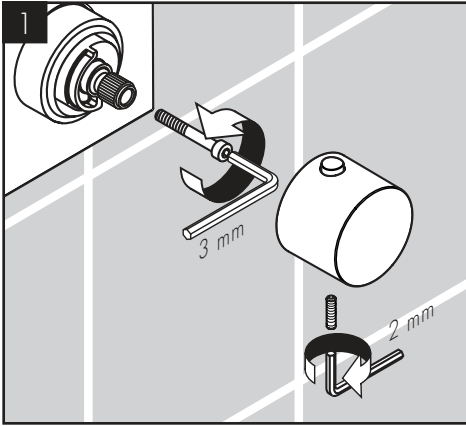

JUSTIFY THE HANDLE / RÉGLEZ LA POIGNÉE / AJUSTE LA MANIJA

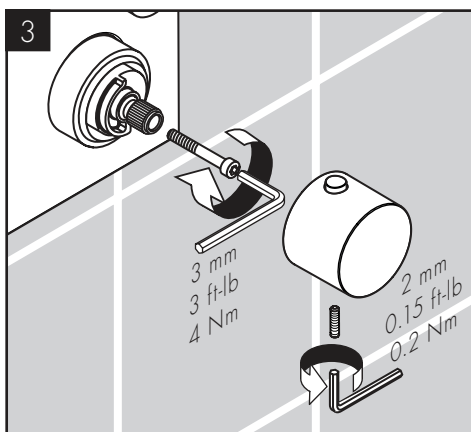
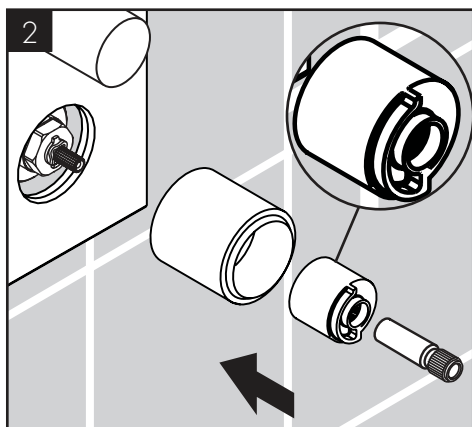
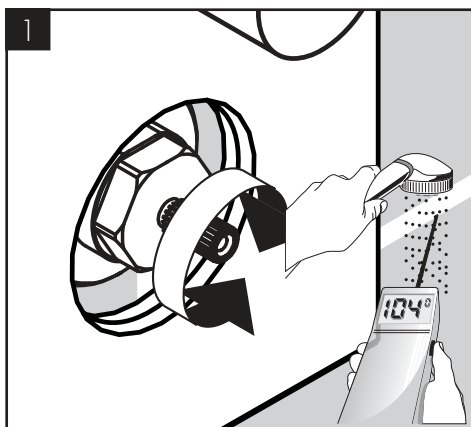

# REPLACEMENT PARTS / PIÈCES DÉTACHÉES / REPUESTOS

AXOR Starck  
10751XX1

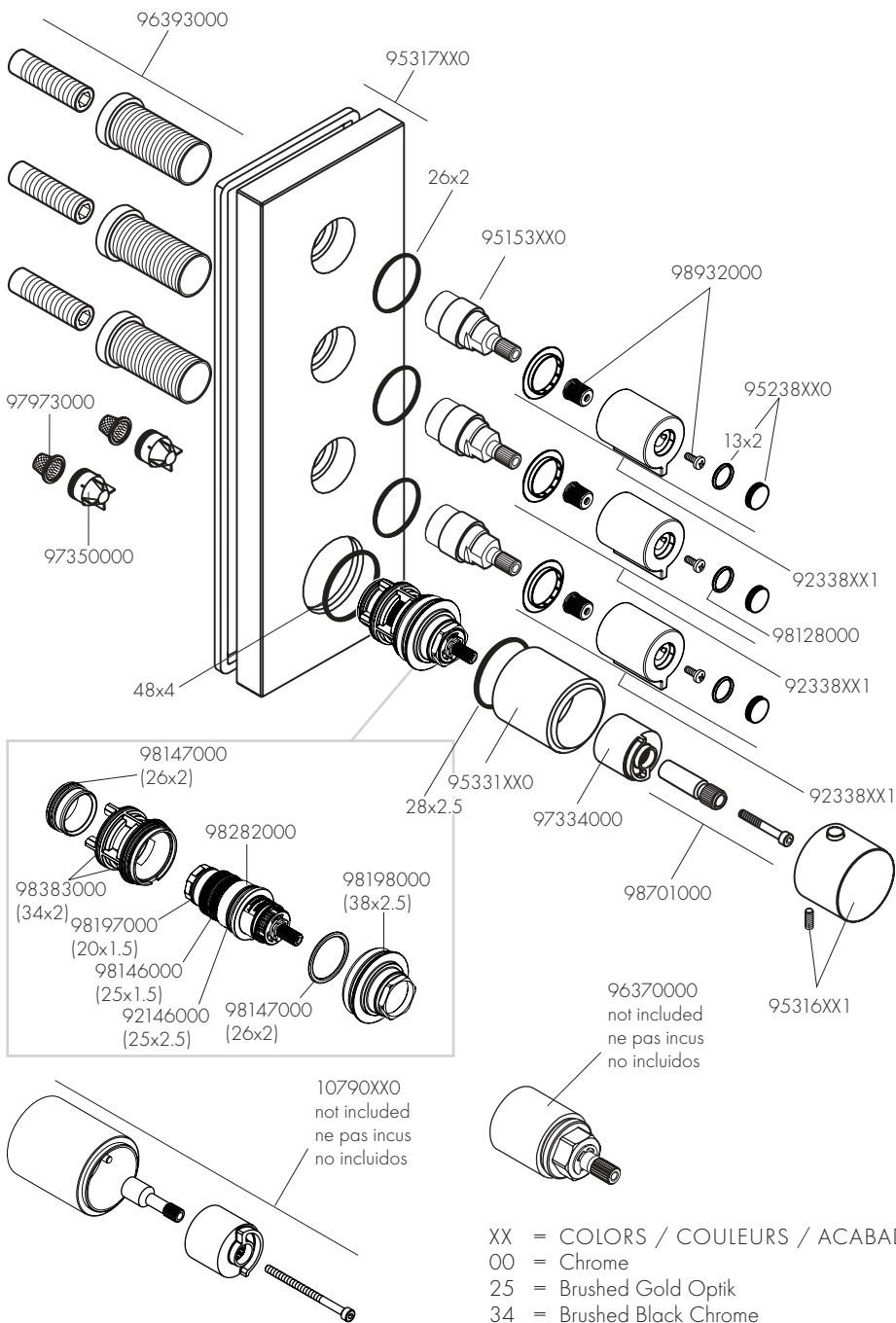

USER INSTRUCTIONS / INSTRUCTIONS DE SERVICE / MANEJO

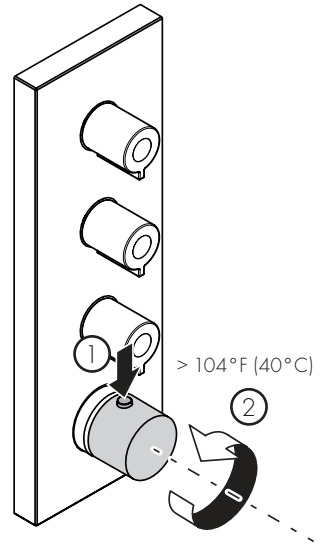
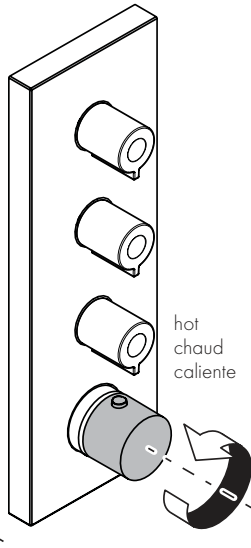
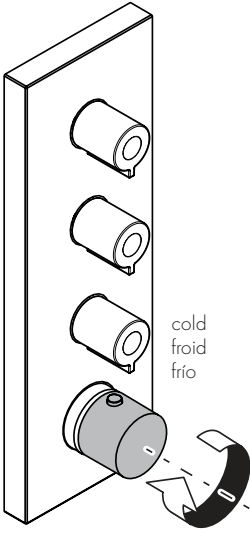
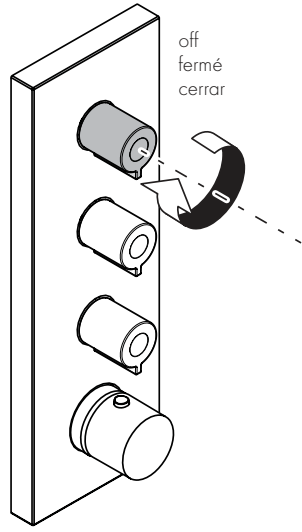
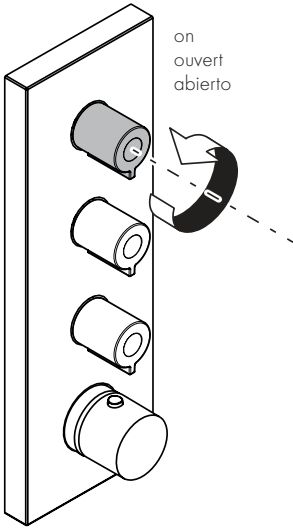

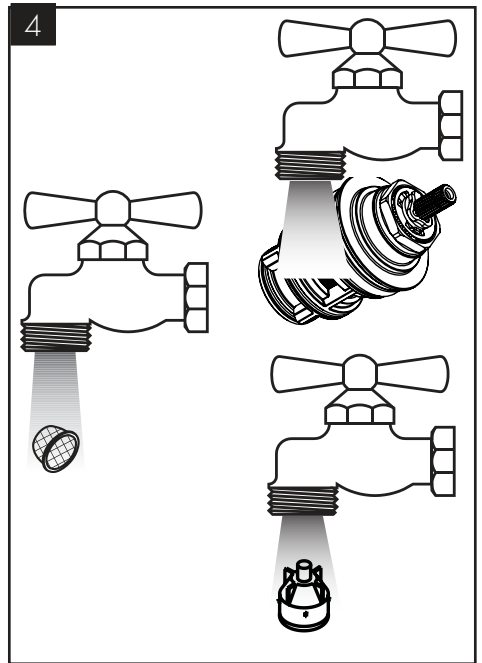
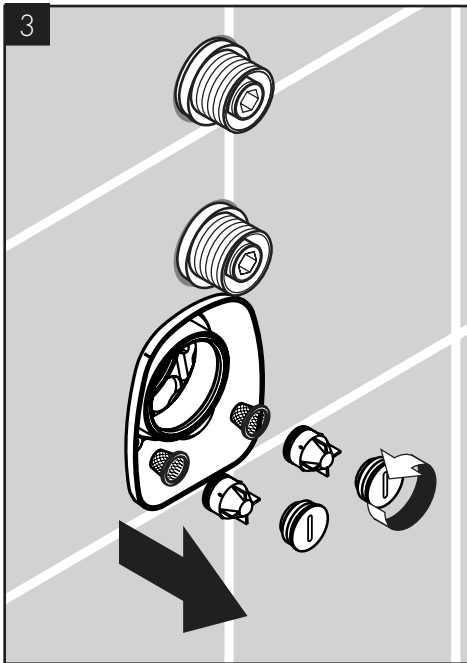
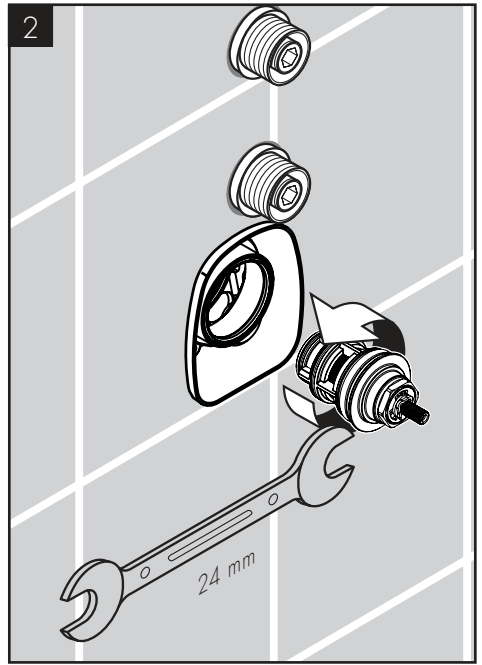
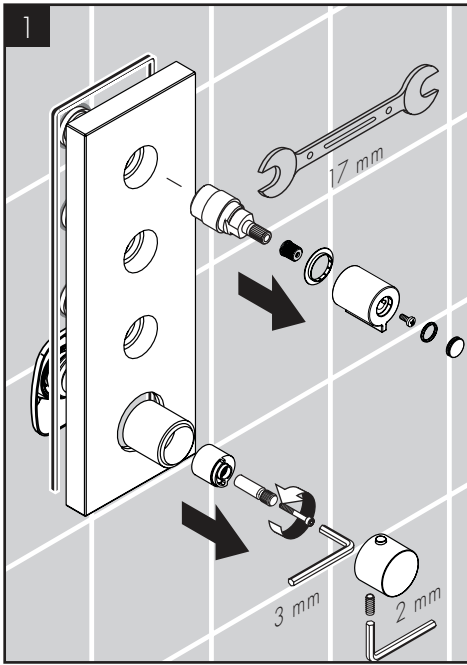

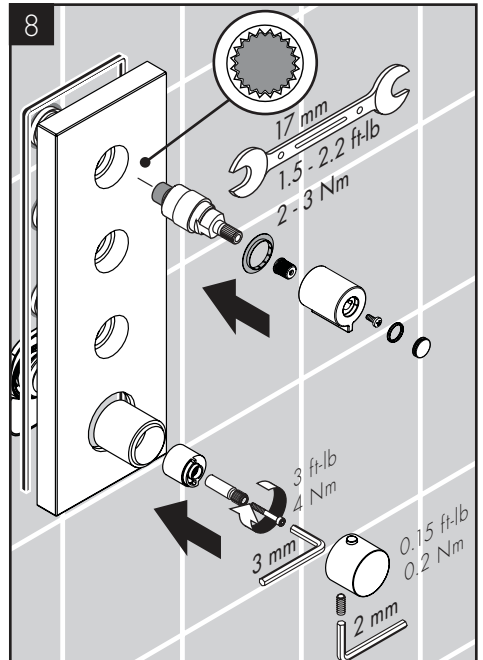
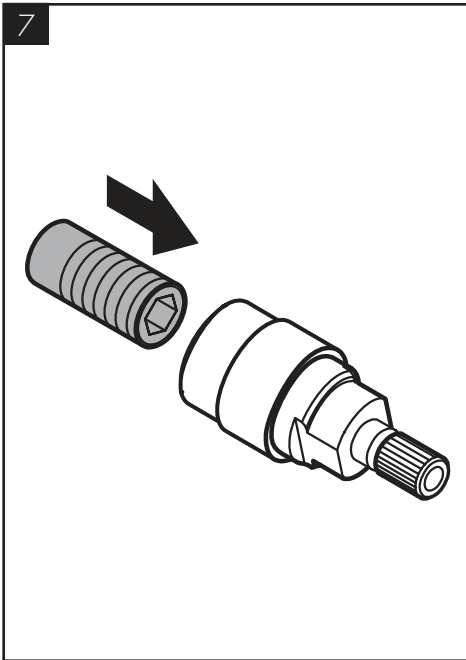
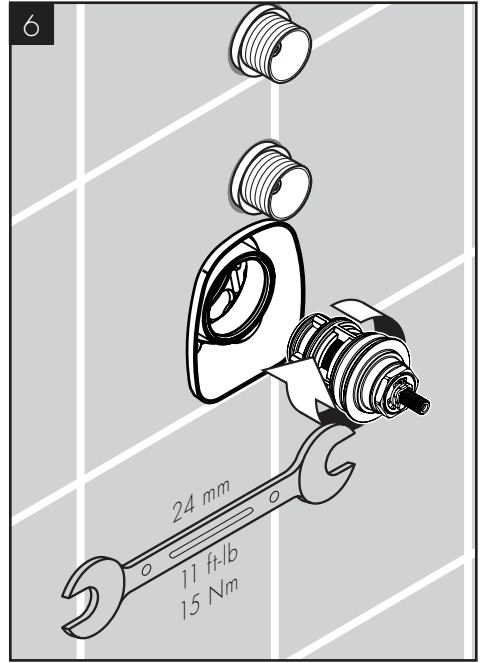
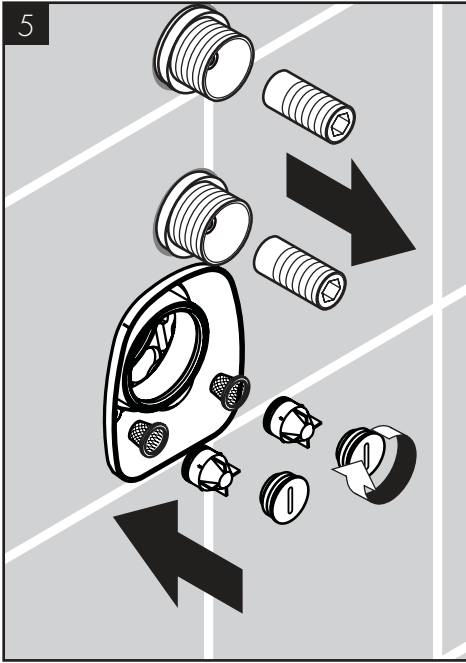

# TROUBLESHOOTING

| SYMPTOM   | POSSIBLE CAUSE   | SUGGESTED ACTION   |
|---|--|--|
| Insufficient water  | / Supply pressure inadequate   | / Check water pressure (If a pump has been installed check to see if the pump is working). |
|   | / Thermostat cartridge filter dirty  | / Clean the thermostat cartridge filter  |
|   | / Screen washer dirty  | / Clean screen washer between hand-shower and hose   |
|   | / Dirty check valve filter(s)  | / Clean filters  |
| Crossflow: hot water being forced into cold water pipe, or vice versa, when mixer is closed | / Check valves dirty or worn   | / Clean check valves, replace if necessary   |
| Output temperature does not correspond with temperature set                                 | / Thermostat handle has not been justified   | / Justify thermostat handle  |
|   | / Hot water temperature too low  | / Increase the hot water temperature if permitted by plumbing code                         |
| Temperature regulation not possible   | / Thermostat cartridge dirty or worn   | / Clean the thermostat cartridge, replace if necessary                                     |
|   | / FOR NEW INSTALLATIONS: rough valve incorrectly connected (should be: cold right, hot left) or installed with 180° rotation | / Correct the plumbing. No reversing cartridge is available.                               |
| Safety stop button on thermostat handle not operating                                       | / Spring dirty or worn   | / Clean spring and/or button, replace if necessary   |
|   | / Button calcified   |  |

# DÉPANNAGE

| SYMPTÔME   | CAUSE POSSIBLE  | ACTION RECOMMANDÉE  |
|--|---|---|
| Pas assez d'eau  | / Pression d'alimentation insuffisante  | / Contrôler la pression   |
|  | / Filtre de l'élément thermostatique encrassé   | / Nettoyer les filtres devant le mitigeur thermostatique et sur la cartouche  |
|  | / Joint-filtre de douche encrassé   | / Nettoyer le joint-filtre entre la douche et le flexible                     |
|  | / Filtre d'impuretés encrassé en amont du clapet anti-retour  | / Nettoyer les filtres  |
| Circulation opposée, l'eau chaude est comprimée dans l'arrivée d'eau froide et vice versa avec robinet fermé | / Clapet anti-retour encrassé ou défectueux   | / Nettoyer le clapet anti-retour ou le changer éventuellement                 |
| La température à la sortie ne correspond pas à la température de réglage                                     | / Le thermostat n'a pas été réglé   | / Régler le thermostat  |
|  | / Température d'eau chaude trop basse, pas d'eau froide   | / Augmenter la température de l'eau chaude si le code de plomberie le permet  |
| Le réglage de la température n'est pas possible  | / L'élément thermostatique est encrassé ou entartré   | / Nettoyer l'élément thermostatique ou le changer éventuellement              |
|  | / La pièce de base a une alimentation inversée (l'eau froide doit être à droite et l'eau chaude à gauche) ou elle est montée à l'envers | / Modifier les raccords   |
| Bouton à pression du verrouillage de sécurité défectueux   | / Ressort défectueux  | / Nettoyer le ressort ou bien le bouton à pression, le changer éventuellement |
|  | / Bouton à pression entartré  |   |

## LOCALIZACIÓN DE FALLAS

| SÍNTOMA  | CAUSA POSIBLE  | ACCIÓN RECOMENDADA   |
|--|--|--|
| Sale poca agua   | / presión insuficiente   | / comprobar presión  |
|  | / filtro del termoelemento sucio   | / Limpiar filtros en las uniones a las tomas de agua caliente y fría y en el cartucho termostático |
|  | / Filtro de la teleducha sucio   | / Limpiar/Cambiar filtro entre flexo y teleducha   |
|  | / Tamiz recogelodos delante del dispositivo antirreflujo                               | / limpiar filtro   |
| Flujo de agua cruzada agua caliente entra en la tubería del agua fría o al revés | / válvula antirretorno sucia o pierde  | / limpiar/cambiar válvula  |
| Temperatura del agua no corresponde a lo marcado                                 | / termostato no ha sido ajustado   | / ajustar termostato   |
|  | / Temperatura del agua caliente demasiado baja   | / Aumente la temperatura del agua caliente si lo permite el código de plomería                     |
| No es posible regular la temperatura   | / termoelemento sucio/lleño de cal   | / limpiar/cambiar termoelemento  |
|  | / cuerpo empotrado mal montado (debe estar: frío = derecha) o instalado girado en 180° | / Modificar conexiones   |
| Botón de tope no funciona  | / muelle defecto   | / Limpiar y aplicar una fina capa de grasa en el muelle y el pulsador                              |
|  | / botón lleño de cal   |  |

## CLEANING RECOMMENDATION FOR HANSGROHE PRODUCTS

Modern bathroom faucets, kitchen faucets and shower products are made from different materials to comply with the needs of the market with regard to design and functionality. To avoid damage to the product, it is necessary to take proper care of it.

### FOR BEST RESULTS:

- / Prevent the buildup of mineral scale and /or soap residue by cleaning your Hansgrohe product(s) when needed.
- / Select a cleaning agent specifically intended for the type of product.
- / DO NOT use these types of cleaners as they will cause damage to your Hansgrohe product:
  - Any cleaning agent containing hydrochloric acid, formic acid, lye, or acetic acid.
  - Abrasive cleaning powders, pads, or brushes.
  - Steam cleaners.
  - "No rinse" cleaning agents.
- / ALWAYS follow the instructions provided by the manufacturer of the cleaning agent.
- / DO NOT mix cleaning agents, unless directed by the manufacturer.
- / DO NOT spray cleaners directly onto the product as drops could enter openings and gaps and cause damage. When using spray cleaners, spray the cleaner onto a soft cloth or sponge.
- / ALWAYS rinse your Hansgrohe product thoroughly with clear water and polish dry with a soft cloth after cleaning.

### IMPORTANT

- / Residue from soaps and shampoos can cause damage. Rinse the product with clean water after each use.
- / Residue from basin/tub/tile cleaner can cause damage to faucets and fittings. Immediately rinse any overspray from the Hansgrohe product.
- / DO NOT store any cleaning agents under your Hansgrohe product, such as in a vanity unit, as the fumes may damage the product.
- / DAMAGE TO THE PRODUCT CAUSED BY IMPROPER CARE OR THE USE OF IMPROPER CLEANING AGENTS IS NOT COVERED BY THE WARRANTY.
- / IF A COMPONENT OF THE PRODUCT IS DAMAGED, REPLACE IT TO REDUCE THE RISK OF PERSONAL INJURY, PROPERTY DAMAGE OR PRODUCT FAILURE.

## CONSEIL DE NETTOYAGE POUR LES PRODUITS HANSGROHE

Les robinets pour les salles de bains et les cuisines modernes ainsi que les produits récents pour les douches se composent de matériaux différents afin de satisfaire aux besoins du marché en termes de conception et de fonctionnalité. Afin d'éviter d'endommager le produit, il est nécessaire d'en prendre soin.

### POUR DE MEILLEURS RÉSULTATS :

- / Empêchez l'accumulation de tarte et/ou de résidu de savon en nettoyant votre produit Hansgrohe lorsque c'est nécessaire.
- / Sélectionnez un produit de nettoyage spécifiquement prévu pour ce type de produit.
- / N'UTILISEZ PAS ces types de nettoyeurs car ils peuvent endommager votre produit Hansgrohe :
  - Tout produit de nettoyage contenant de l'acide chlorhydrique, de l'acide formique, de la potasse ou de l'acide acétique.
  - Les poudres de nettoyage, les tampons ou les brosses abrasives.
  - Les nettoyeurs à vapeur.
  - Les produits de nettoyage « sans rinçage ».
- / Ne mélangez pas les produits de nettoyage, à moins que cela soit indiqué par le fabricant.
- / Ne pulvérisez pas les nettoyeurs directement sur le produit car des gouttes pourraient entrer dans les ouvertures et les fentes et causer des dommages. Lorsque vous utilisez des nettoyeurs par pulvérisation, pulvérisez le nettoyeur sur un chiffon ou une éponge douce.
- / Après le nettoyage rincer abondamment à l'eau claire pour éliminer intégralement les restes de détergent.

## IMPORTANT

- / Les residus de produits pour le corps comme les savons liquides, shampooings, gels de douche, teintures pour cheveux, parfums, apres-rasage et vernis a ongles peuvent causer des deteriorations. Rincez le produit avec de l'eau propre après chaque utilisation.
- / Le résidu provenant des nettoyants pour cuvette/baignoire/carrelage peut endommager les robinets et les raccords de tuyauterie. Rincez immédiatement toute surpulpérisation sur le produit Hansgrohe.
- / De meme, il est interdit de stocker des detergents ou des produits chimiques sous les produits, par ex. dans un meuble sous lavabo, car les vapeurs qui s'en degagent risquent d'abimer les produits.
- / LES DOMMAGES AU PRODUIT CAUSÉS PAR UN MAUVAIS ENTRETIEN OU PAR L'UTILISATION DE PRODUITS DE NETTOYAGE INADÉQUATS NE SONT PAS COUVERTS PAR LA GARANTIE.
- / SI UN COMPOSANT DU PRODUIT EST ENDOMMAGÉ, REMPLACEZ-LE POUR RÉDUIRE LES RISQUES DE BLESSURES, DE DOMMAGES MATÉRIELS OU DE DÉFAILLANCES DU PRODUIT.

## RECOMENDACIÓN DE LIMPIEZA PARA LOS PRODUCTOS DE HANSGROHE

Hoy en día, las griferías de baño y de cocina así como duchas modernas se componen de materiales muy distintos para satisfacer las exigencias del mercado respecto al diseño y la funcionalidad. Para evitar daños y reclamaciones hay que tener en cuenta ciertos aspectos tanto en el uso como en su limpieza.

### PARA OBTENER MEJORES RESULTADOS:

- / Evite la acumulación de restos de jabón o sarro limpiando el producto Hansgrohe cuando sea necesario.
- / Seleccione un agente de limpieza diseñado específicamente para el tipo de producto.
- / NO use estos tipos de limpiadores, ya que causarán daño a su producto Hansgrohe:
  - Agentes limpiadores que contengan ácido clorhídrico, fórmico, acético o lejía.
  - Polvos, paños o cepillos de limpieza abrasivos.
  - Limpiadores a vapor
  - Agentes de limpieza "sin enjuague".
- / SIEMPRE siga las instrucciones provistas por el fabricante del agente de limpieza.
- / NO mezcle los agentes de limpieza, a menos que esté indicado por el fabricante.
- / NO rocíe limpiadores directamente sobre el producto, ya que podrían caer gotas sobre las aberturas y espacios y causar daños. Cuando use limpiadores en spray, rocíe el limpiador sobre un paño suave o esponja.
- / SIEMPRE enjuague su producto Hansgrohe con agua limpia y séquelo y lústrelo con un paño suave después de la limpieza.

## IMPORTANTE

- / Los residuos de productos de aseo como jabon liquido, champus, gel de ducha, tintes de pelo, perfumes, lociones de afeitado y esmalte de unas pueden danar tambien los materiales. Enjuague el producto con agua limpia después de cada uso.
- / Los residuos de limpiadores para lavatorios, bañeras o azulejos pueden causar daño a los grifos y accesorios. Enjuague inmediatamente cualquier derrame que haya sobre el producto de Hansgrohe.
- / Tampoco pueden generarse depositos de productos de limpieza o quimicos debajo de los productos, p. ej. En un armario de lavabo. De lo contrario, los vapores generados pueden danar los productos.
- / LOS DAÑOS QUE RESULTEN DE UN CUIDADO INADECUADO O USO DE AGENTES DE LIMPIEZA INADECUADOS NO ESTÁN CUBIERTOS POR LA GARANTÍA.
- / SI UN COMPONENTE DEL PRODUCTO ESTÁ DAÑADO, REEMPLÁCELO PARA REDUCIR EL RIESGO DE LESIONES PERSONALES, DAÑOS A LA PROPIEDAD O FALLAS DEL PRODUCTO.

# HANSGROHE, INC. LIMITED WARRANTY

Offering our customers the highest quality at all times is a fundamental part of the Hansgrohe, Inc. company philosophy. We offer consumers a limited warranty on our hansgrohe® and AXOR® branded products.

This warranty is limited to products manufactured by Hansgrohe, Inc. that are purchased from a Hansgrohe, Inc. authorized seller by a consumer in the United States or Canada after September 1, 2019, and installed in either the United States or in Canada.

## WARRANTY

Hansgrohe, Inc. warrants to the original consumer purchaser that hansgrohe and AXOR products will be free from defects in material and workmanship for as long as the original consumer purchaser owns both the product and the home in which the product was originally installed. For commercial purchasers, the warranty period is (a) one (1) year for hansgrohe products and (b) five (5) years for AXOR products, in each case from the date of purchase. The warranty period for products in the Rubbed Bronze, Matte Black and Matte White finishes are three (3) years from the date of purchase. This warranty is non-transferable.

## WHAT WE WILL DO

Hansgrohe, Inc., at its option, will replace any product or part of the product that proves defective in workmanship and/ or material, under normal installation, use, service and maintenance. If Hansgrohe, Inc. is unable to provide a replacement part or product and repair is not practical or cannot be made in timely fashion, Hansgrohe, Inc. may elect to refund the purchase price in exchange for the return of the defective product. REPAIR OR REPLACEMENT (OR, IN LIMITED CIRCUMSTANCES, REFUND OF THE PURCHASE PRICE) AS PROVIDED UNDER THIS LIMITED WARRANTY IS THE EXCLUSIVE REMEDY OF THE PURCHASER.

## WHAT IS NOT COVERED BY THE WARRANTY

Because Hansgrohe, Inc. is unable to control the quality of hansgrohe or AXOR products sold by unauthorized sellers, unless otherwise prohibited by law, this warranty does not cover hansgrohe or AXOR products purchased from unauthorized sellers. Authorized sellers can be found on hansgrohe and AXOR branded websites.

Labor and other expenses for disconnection, deinstallation, or return of the product for warranty service (including but not limited to proper packaging and shipping costs), or for installation or reinstallation of the product are not covered by this warranty.

Hansgrohe, Inc. shall not be liable for any damage to the product resulting from

- reasonable wear and tear
- outdoor use
- misuse (including use of the product for an unintended application)
- freezing water
- excessive water pressure
- pipe corrosion in the home in which the product is installed

- abuse, neglect or improper or incorrectly performed installation, maintenance or repair, including the use of abrasive or caustic cleaning agents or “no-rinse” cleaning products.

This warranty does not cover: (i) accessories, connected materials and products, or related products not manufactured by Hansgrohe, Inc. (ii) any hansgrohe or AXOR product sold for display purposes or (iii) hansgrohe or AXOR products purchased from unauthorized sellers.

## WHAT YOU MUST DO TO OBTAIN WARRANTY SERVICE OR INFORMATION

Contact your retailer, or contact Technical Service at:

Hansgrohe, Inc.  
1492 Bluegrass Lakes Parkway  
Alpharetta, GA 30004  
Toll-free 800-334-0455

In requesting warranty service, you will need to provide:

1. The sales receipt or other evidence of the date and place of purchase.
2. A description of the problem.
3. Delivery of the product or the defective part, postage prepaid and carefully packed and insured, to:

Hansgrohe, Inc.  
1492 Bluegrass Lakes Parkway  
Alpharetta, GA 30004  
Toll-free 800-334-0455

When warranty service is completed, any repaired or replacement product or part will be returned to you postage prepaid.

REVISED SEPTEMBER 1, 2019.

**LIMITATION ON DURATION OF IMPLIED WARRANTIES:** Some States do not allow limitations on how long an implied warranty lasts, so the below limitations may not apply to you. TO THE MAXIMUM EXTENT PERMITTED BY APPLICABLE LAW, ANY IMPLIED WARRANTY, INCLUDING THE IMPLIED WARRANTIES OF MERCHANTABILITY AND OF FITNESS FOR A PARTICULAR PURPOSE, IS LIMITED TO THE STATUTORY PERIOD OR THE DURATION OF THIS WARRANTY, WHICHEVER IS SHORTER.

**LIMITATION OF SPECIAL, INCIDENTAL OR CONSEQUENTIAL DAMAGES:** Some States do not allow the exclusion or limitation of incidental or consequential damages, so the below limitations and exclusions may not apply to you. TO THE MAXIMUM EXTENT PERMITTED BY APPLICABLE LAW, THIS WARRANTY DOES NOT COVER, AND HANSGROHE, INC. SHALL NOT BE LIABLE FOR, ANY SPECIAL, INCIDENTAL OR CONSEQUENTIAL DAMAGES (INCLUDING LABOR CHARGES TO REPAIR, REPLACE, INSTALL OR REMOVE THIS PRODUCT), WHETHER ARISING OUT OF BREACH OF ANY EXPRESS OR IMPLIED WARRANTY, BREACH OF CONTRACT, TORT, OR OTHERWISE. HANSGROHE, INC. SHALL NOT BE LIABLE FOR ANY DAMAGE TO THE PRODUCT RESULTING

# AXOR

FROM REASONABLE WEAR AND TEAR, OUTDOOR USE, MISUSE (INCLUDING USE OF THE PRODUCT FOR AN UNINTENDED APPLICATION), FREEZING WATER, EXCESSIVE WATER PRESSURE, PIPE CORROSION IN THE HOME IN WHICH THE PRODUCT IS INSTALLED, ABUSE, NEGLIGENCE OR IMPROPER OR INCORRECTLY PERFORMED INSTALLATION, MAINTENANCE OR REPAIR, INCLUDING THE USE OF ABRASIVE OR CAUSTIC CLEANING AGENTS OR "NO-RINSE" CLEANING PRODUCTS.

NOTICE TO RESIDENTS OF THE STATE OF NEW JERSEY: The provisions of this warranty, including its limitations, are intended to apply to the fullest extent permitted by the laws of the State of New Jersey.

This warranty gives you specific legal rights, and you may also have other rights which vary from state to state.

## PRODUCT INSTRUCTIONS AND QUESTIONS

Upon purchase or prior to installation, please carefully inspect your product for any damage or visible defect. Prior to installing, always carefully study the enclosed instructions on the proper installation and the care and maintenance of this product.

If you have questions at any time about the use, installation or performance of your product, or the Limited Warranty, please write us or call us toll-free at 800-334-0455.

AXOR / Hansgrohe, Inc.  
1490 Bluegrass Lakes Parkway  
Alpharetta, GA 30004

Tel. 800-334-0455  
Fax 770-889-1783

[axor-design.com](http://axor-design.com)