

WARRANTY

DO NOT RETURN YOUR PRODUCT TO THE STORE. PLEASE CONTACT BABY TREND® FOR REPLACEMENT PARTS, SERVICE AND REPAIR.

The Baby Trend® warranty covers workmanship defects within 1 year of purchase. Any product which has been subjected to misuse, abuse, abnormal use, excessive wear and tear, improper assembly, negligence, environmental exposure, alteration or accident, or has had its serial number altered or removed invalidates all claims against the manufacturer. Any damage to property during installation is the sole responsibility of the end user. Customer Service Department can be contacted at 1 (800) 328-7363 Monday through Friday between 8:00 a.m. and 4:30 p.m. (PST). Return Authorizations are required prior to returning product(s) to Baby Trend®. Please visit <http://babytrend.com/pages/limited-warranty> for complete warranty details.

GARANTIA

NO DEVUELVA SU PRODUCTO A LA TIENDA. POR FAVOR CONTACTE A BABY TREND® PARA PIEZAS DE REPUESTO, SERVICIO Y REPARACION.

La garantía de Baby Trend® cubre defectos de fábrica por 1 año después de la compra. Cualquier producto que haya sido sometido a uso inadecuado, abuso, uso anormal, desgaste excesivo, montaje incorrecto, negligencia, exposición ambiental, alteración o accidente, o cuyo número de serie haya sido alterado o removido, anula todos los reclamos contra el fabricante. Cualquier daño a la propiedad durante la instalación es la exclusiva responsabilidad del usuario final. El Departamento de Servicio al Cliente está disponible llamando al 1 (800) 328-7363, de lunes a viernes de 8:00 a. m. a 4:30 p. m. (PST). Se requiere una Autorización de Devolución antes de poder devolver el o los productos a Baby Trend®. Visite <http://babytrend.com/pages/limited-warranty> para conocer todos los detalles de la garantía.

GARANTIE

NE PAS RETOURNER VOTRE PRODUIT AU MAGASIN. VEUILLEZ CONTACTER BABY TREND® POUR DES PIÈCES DE RECHANGE, ENTRETIEN ET RÉPARATION.

La garantie Baby Trend® couvre les défauts de fabrication dans l'année qui suit l'achat. Tout produit ayant fait l'objet d'une mauvaise utilisation, d'un abus, d'une utilisation anormale, d'une usure excessive, d'un assemblage incorrect, d'une négligence, d'une exposition à l'environnement, d'une modification ou d'un accident, ou dont le numéro de série a été modifié ou retiré, annule toute réclamation contre le fabricant. Tout dommage matériel pendant l'installation est de la seule responsabilité de l'utilisateur final. Le service à la clientèle peut être contacté au 1 (800) 328-7363 du lundi au vendredi entre 8h00 et 16h30 (PST). Une autorisation de retour est requise avant de renvoyer le(s) produit(s) à Baby Trend®. Veuillez visiter <http://babytrend.com/pages/limited-warranty> pour obtenir tous les détails concernant la garantie.

Read all instructions BEFORE assembly and USE of product.
KEEP INSTRUCTIONS FOR FUTURE USE.

Lea todas las instrucciones ANTES de armar y USAR el producto.
CONSERVE LAS INSTRUCCIONES PARA USO FUTURO.
Lisez toutes les instructions du manuel AVANT l'assemblage
ou L'UTILISATION de ce produit. CONSERVEZ CES
INSTRUCTIONS POUR RÉFÉRENCE ULTÉRIEURE.



WG02XXXA

Tour™ LTE 2-in-1 Stroller Wagon
Instruction Manual
Manual de Instrucciones
Manuel d'instruction



Baby Trend, Inc.
13048 Valley Blvd.
Fontana CA 92335

1-800-328-7363
(8:00am ~ 4:30pm PST)
www.babytrend.com



Check that you have all the parts for this model before assembling the stroller.
 Verifique que tenga todas las piezas para este modelo antes de montar el carrito.
 Vérifiez que vous avez bien toutes les pièces pour ce modèle avant de monter la poussette.

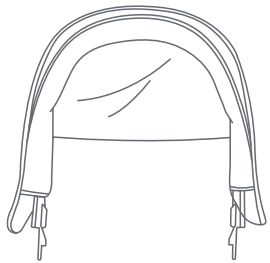

Canopy
 Dosel
 Auvent



Soft Parent Organizer
 Organizador flexible para padres
 Panier de rangement souple
 pour parents

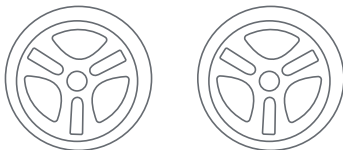

Rear Wheels
 Ruedas traseras
 Roues arrière



Rear Axle Assembly
 Montaje del Eje trasero
 Assemblage de l'essieu arrière

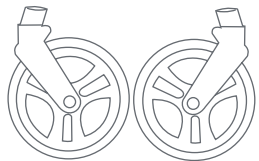

Front Wheels
 Ruedas delantera
 Roues avant

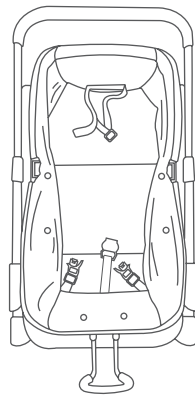

Wagon Frame
 Marco de vagón
 Auvent avec moustiquaire

Rear Axle parts (2) caps and spare parts
 Partes del eje trasero (2) tapas y piezas de repuesto
 Pièces d'essieu arrière (2) capuchons et pièces de rechange

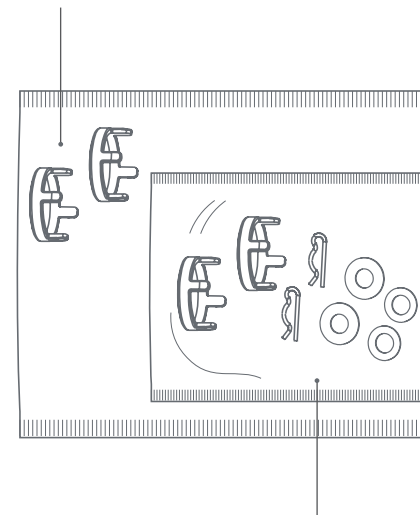

Rear Axle spare parts (2) caps, (2) pins, (2) large washers and (2) small washers
 Piezas de repuesto del eje trasero (2) tapas, (2) pernos,
 (2) arandelas grandes y (2) arandelas pequeñas
 Pièces de rechange pour l'axe arrière (2) capuchons,
 (2) goupilles, (2) rondelles grands et (2) rondelles petits

⚠️ WARNING: Please follow all of these instructions to ensure the safety of your child. Keep these instructions for future reference.

⚠️ WARNING: Failure to follow these instructions could result in serious injury or death. Avoid serious injury from falling or sliding out, always use the safety harness and ensure that the children are properly positioned according to these instructions.

⚠️ WARNING: Never leave children unattended.

⚠️ WARNING: Care must be taken when folding and unfolding the stroller to prevent finger entrapment.

- **CAUTION:** This stroller is designed for upto 2 children only. Use with more than 2 children may cause an unbalanced condition which can injure/harm your child. Children must be at least 6 month old and be able to sit upright unassisted.
 - Purses, shopping bags, parcels, diaper bags or accessory items may change the balance of the stroller and cause a hazardous, unstable condition.
 - Be certain the stroller is completely opened and locked in place before allowing a child near the stroller.
 - The maximum weight that can be carried in the soft parent organizer is 2 lbs (0.90 kg). The maximum weight that can be carried in each side pocket is 1 lb (0.45 kg).
 - The maximum weight capacity of the stroller is 45 lbs (20.41 kg) for each child. The maximum weight capacity of the stroller in combination with any accessories is 94 lb (42.63 kg) total. Exceeding the weight limit will cause excessive wear and stress on the stroller and may cause a hazardous unstable condition to exist.
 - **NEVER** use the stroller on stairways or escalators.
 - **NEVER** use the stroller with roller skates, in-line skates, skateboards or bicycles.
 - **NEVER** allow your stroller to be used as a toy.
 - To clean use only mild household soap or detergent and warm water on a sponge or clean cloth.
 - Check your stroller for loose screws, worn parts, torn material or stitching on a regular basis. Replace or repair parts as needed.
- Discontinue use of stroller should it malfunction or become damaged.

⚠️ ADVERTENCIA: Por favor, siga todas estas instrucciones para garantizar la seguridad de su hijo. Conserve estas instrucciones para referencia futura.

⚠️ ADVERTENCIA: El incumplimiento de estas instrucciones podría ocasionar una lesión grave o la muerte. Evite lesiones graves por caídas o resbalones. Siempre use el arnés de seguridad y asegúrese de que los niños estén ubicados correctamente de acuerdo a estas instrucciones.

⚠️ ADVERTENCIA: Nunca pierda de vista a los niños.

⚠️ ADVERTENCIA: Se debe ser prudente al plegar y desplegar el carrito para evitar que queden dedos atrapados.

- **PRECAUCIÓN:** Este carrito está diseñado para hasta 2 niños solamente. El uso con más de 2 niños podría provocar inestabilidad y lesionar o dañar a su niño. Los niños deben tener al menos 6 meses de edad y ser capaces de sentarse erguidos sin ayuda.
- Los bolsos, bolsas de compras, paquetes, bolsas de pañales o artículos accesorios podrían cambiar el equilibrio del carrito y una condición de inestabilidad peligrosa.
- Procure que el carrito esté completamente abierto y bien trabado antes de permitir que un niño se acerque al mismo.
- El peso máximo que se puede llevar en organizador flexible para padres es 2 lbs (0.90 kg).
- El peso máximo que se puede llevar en en cada bolsillo lateral es 1 lb (0.45 kg).
- La capacidad máxima de peso del cochecito es de 45 lb (20,41 kg) para cada niño.
- La capacidad máxima de peso del cochecito en combinación con cualquier accesorio es de 94 lb (42,63 kg) en total. Exceder el límite de peso causará un desgaste excesivo y estrés en el cochecito y puede causar una condición inestable peligrosa.
- **NUNCA** use el carrito en escaleras mecánicas o comunes.
- **NUNCA** use el carrito con patines de ruedas, patines en línea, monopatines o bicicletas.
- **NUNCA** permita el uso de su carrito como un juguete.
- Para limpiarlo, use solamente jabón doméstico o detergente suaves y agua tibia en una esponja o trapo limpio.
- Verifique con frecuencia que su carrito no tenga tornillos sueltos, piezas gastadas, materiales o costuras rasgados. Reemplace o repare las piezas conforme sea necesario. • Deje de usar el carrito si presenta fallas o daños. Por favor, comuníquese con nuestro departamento de servicio al cliente para gestionar la reparación u obtención de piezas de reemplazo.

⚠️ **AVERTISSEMENT** : Veuillez suivre toutes ces instructions afin d'assurer la sécurité de votre enfant. Conservez ce manuel pour référence ultérieure.

⚠️ **AVERTISSEMENT** : Le non-respect de ces instructions pourrait entraîner des blessures graves ou mortelles. Afin d'éviter des blessures graves dues à une chute ou à une glissade, utilisez toujours le harnais de sécurité et assurez-vous que les enfants sont installés de façon appropriée, conformément aux instructions.

⚠️ **AVERTISSEMENT** : Ne laissez jamais votre enfant sans surveillance.

⚠️ **AVERTISSEMENT** : Prenez garde de ne pas vous coincer les doigts en pliant et en dépliant la poussette.

- **MISE EN GARDE** : Cette poussette est conçue pour être utilisée jusqu'à deux enfants seulement. L'utiliser avec plus de 2 enfants peut entraîner une condition de déséquilibre, ce qui risque de causer des blessures à votre enfant. Les enfants doivent avoir au moins 6 mois et être en mesure de s'asseoir debout sans aide.
- Les sacs à main, les sacs de provisions, les sacs à couches et les accessoires peuvent affecter l'équilibre de la poussette et créer des conditions dangereuses et instables.
- Le poids maximum pouvant être transporté dans le panier de rangement souple est de 2 lb (0,90 kg).
- Le poids maximum pouvant être transporté dans chaque poche latérale est de 1 lb (0,45 kg).
- La capacité de poids maximale de la poussette est de 20,41 kg (45 lb) pour chaque enfant.
- La capacité de poids maximum de la poussette en combinaison avec tous les accessoires est de 94 lb (42,63 kg) au total. Le dépassement de la limite de poids peut provoquer une usure excessive et du stress sur la poussette et peut affecter l'équilibre de la poussette et la rendre instable ou dangereuse.
- N'utilisez **JAMAIS** la poussette dans un escalier ou un escalier roulant.
- N'utilisez **JAMAIS** la poussette avec des patins à roulettes, des patins à roues alignées, une planche à roulettes ou une bicyclette.
- Ne laissez **JAMAIS** un enfant utiliser la poussette comme un jouet.
- Nettoyez la poussette uniquement avec un savon ou un détergent doux, de l'eau chaude et une éponge ou un linge propre.
- Vérifiez régulièrement la poussette pour détecter la présence de vis desserrées, de pièces usées, de tissu déchiré ou décousu. Remplacez ou réparez les pièces au besoin.
- Cessez d'utiliser la poussette si elle présente une défaillance ou si elle est endommagée. Veuillez communiquer avec notre service à la clientèle pour demander une réparation ou obtenir des pièces de remplacement.

IMPORTANT ! To ensure safe operation of your product, please follow these instructions carefully. Please keep these instructions for future reference.

IMPORTANT ! Before assembly and each use, inspect this product for damaged hardware, loose joints, missing parts or sharp edges. **NEVER** use if any parts are missing or broken.

IMPORTANT ! Adult assembly is required.

¡IMPORTANTE! Para asegurar el funcionamiento seguro de su producto, siga estas instrucciones cuidadosamente. Por favor, conserve estas instrucciones para referencia futura.

¡IMPORTANTE ! Antes de armar y cada vez que vaya a usar este producto, revise que no tenga piezas de metal dañadas, uniones flojas, piezas ausentes o bordes puntiagudos. **NUNCA** utilice el producto con piezas ausentes o rotas.

¡IMPORTANTE ! Se requiere el montaje por parte de un adulto.

IMPORTANT ! Afin d'assurer l'utilisation sécuritaire de votre produit suivre ces instructions attentivement. Conservez ces instructions pour référence ultérieure.

IMPORTANT ! Avant chaque utilisation ou assemblage inspecter votre produit pour vérifier s'il y a de bris, des joints lâches, des pièces manquantes ou des bords pointus. **NE PAS** utiliser le produit à roulettes si une pièce manque ou est brisée.

IMPORTANT ! L'assemblage par un adulte est nécessaire.

⚠ WARNING: Care must be taken when unfolding the stroller to prevent finger entrapment.

CAUTION: Do not allow children near stroller while unfolding.

⚠ ADVERTENCIA: Se debe ser prudente al desplegar el carrito para evitar que queden dedos atrapados.

PRECAUCIÓN: No permita que los niños se acerquen al carrito mientras lo despliega.

⚠ AVERTISSEMENT : Prenez garde de ne pas vous coincer les doigts en dépliant la poussette.

MISE EN GARDE : Ne laissez pas votre enfant s'approcher de la poussette lorsque vous la déliez.

FRAME SETUP INSTALACIÓN DE MARCO MONTAGE DU CADRE

To attach the wheels, unfold stroller as described in the following section:

Para colocar las ruedas, despliegue el carrito como se describe en la siguiente sección:

Pour fixer les roues, dépliez la poussette tel que décrit dans la section suivante:

1) • Release the fold latch (Fig. 1a).

- Unfold the stroller frame by pulling the stroller handle upward until it clicks into a locked position (Fig. 1b).

- The frame joint will click into position.
NOTE: Check the **GREEN** indicators are visible to ensure the frame is securely locked before continuing (Fig. 1c).

- Suelte el pestillo para plegar. (Fig. 1a).

- Despliegue el marco de la carriola jalando la manija de la carriola hacia arriba hasta que encaje en la posición de bloqueo (Fig. 1b).

- La unión del armazón se trabará en su posición.

NOTA: verifique que los indicadores **VERDES** estén visibles para asegurar que el armazón esté bien trabado antes de continuar (Fig. 1c).

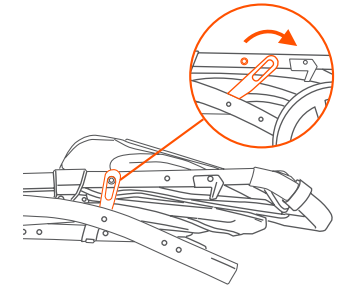

Fig. 1a

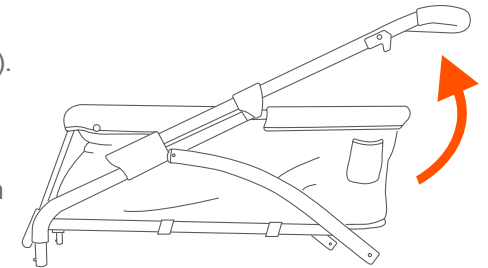

Fig. 1b

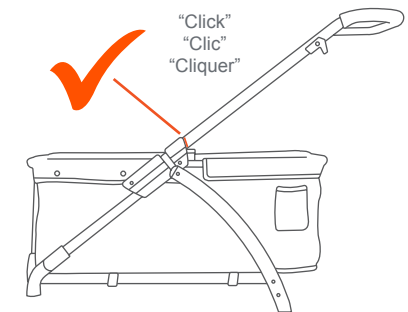

Fig. 1c

- Déverrouillez le levier de desserrage (Fig. 1a).
- Dépliez le cadre de la poussette en tirant la poignée de la poussette vers le haut jusqu'à ce que vous entendiez un déclic en position verrouillée (Fig. 1b).
- The frame joint will click into position.
REMARQUE : Avant de continuer, vérifiez que les indicateurs **VERTS** sont visibles pour vous assurer que le cadre est solidement verrouillé (Fig. 1c).

FRONT WHEELS RUEDA DELANTERA ROUE AVANT

- 2) • First rotate the wheel to point the pin hole upward. Push each front wheel assembly into the front wheel post until they lock into place (Fig. 2).
NOTE: Pull on the wheel assembly to ensure that it is securely attached to the stroller.
- Primero gire la rueda para apuntar el agujero de la arandela hacia arriba. Presione cada montaje de la rueda delantera contra el poste de la rueda delantera hasta que queden trabadas (Fig. 2).
NOTA: Tire del conjunto de la rueda para asegurarse de que esté bien sujeto a la carriola.
- Commencer par faire tourner la roue afin de positionner le trou de la goupille pointé vers le haut. Pousser chaque assemblage de roue avant dans la tige de roue avant jusqu'à ce qu'il soit verrouillée en place (Fig. 2).
REMARQUE: Tirez sur la roue pour vous assurer qu'elle est bien attaché à la poussette.

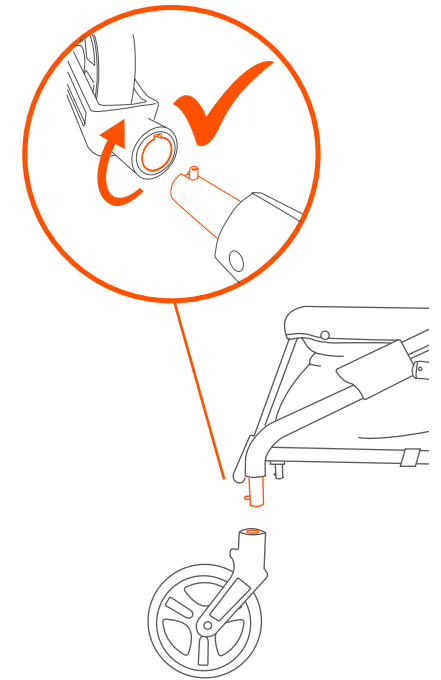

Fig. 2

REAR AXLE-WHEELS EJE TRASERO-RUEDAS TRASERAS AXE ARRIÈRE-ROUES ARRIÈRE

Attach the rear axle assembly and wheels as follows:
Coloque el montaje del eje trasero y las ruedas de la siguiente manera:
Fixez l'ensemble d'essieu arrière et les roues comme suit:

Rear Axle - Diagrams Eje Trasero - Diagramas Essieu Arrière - Schémas

- 3) • **Diagram A:** Remove all the rear axle parts from the bag. The bag includes: 2 caps and a spare parts bag.
NOTE: Ensure you have all parts in the bag and set the spare parts aside.
- **Diagrama A:** retire todas las piezas del eje trasero de la bolsa. La bolsa incluye: 2 tapas y una bolsa con piezas de repuesto.
NOTA: verifique que estén todas las partes en la bolsa y aparte las piezas de repuesto.
- **Schéma A :** Retirer du sac toutes les pièces de l'axe arrière. Celui-ci contient : 2 capuchons et un sac de pièces de rechange.
REMARQUE : Vérifier que toutes les pièces se trouvent dans le sac et les mettre de côté.

Diagram, Diagrama, Schéma A

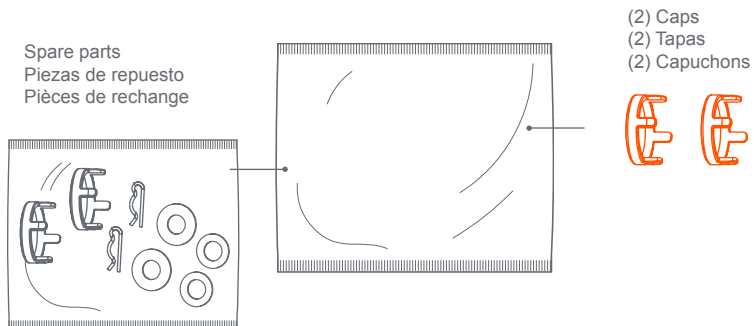

- **Diagram B:** Refer to this diagram to remove the pin and washers from both ends of the rear axle parts.
- **Diagrama B:** consulte este diagrama para retirar el perno y las arandelas de ambos extremos de las piezas del eje trasero.
- **Schéma B :** Vous référer à ce schéma pour retirer les goupilles et les rondelles des deux extrémités des pièces de l'axe arrière.

Diagram, Diagrama, Schéma B

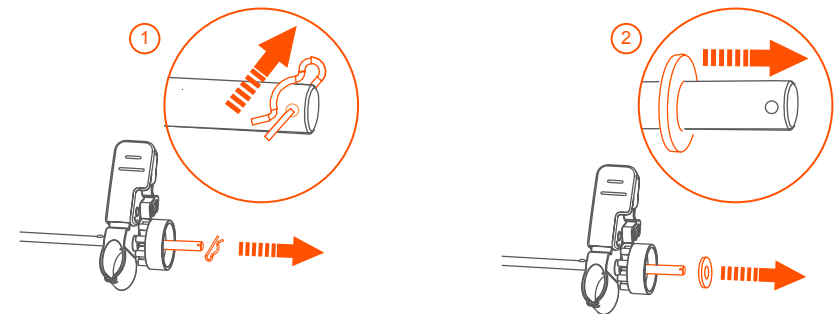

- **Diagram C:** Refer to this diagram for the correct order of assembly.
- **Diagrama C:** consulte este diagrama para conocer el orden correcto de montaje.
- **Schéma C :** Vous référer à ce schéma pour connaître l'ordre correct d'assemblage.

Diagram, Diagrama, Schéma C

1. Axle - Eje - Axe
2. (2x) Rear wheel - Rueda trasera -Roue arrière
3. (2x) Large washers - Arandelas grandes - Rondelles grands
4. (2x) Pins - Pernos - Goupilles
5. (2x) Caps - Tapas - Capuchons
6. (2x) Small washers (preinstalled) - Arandelas pequeñas (preinstalada) - Rondelles petits (préinstallée)

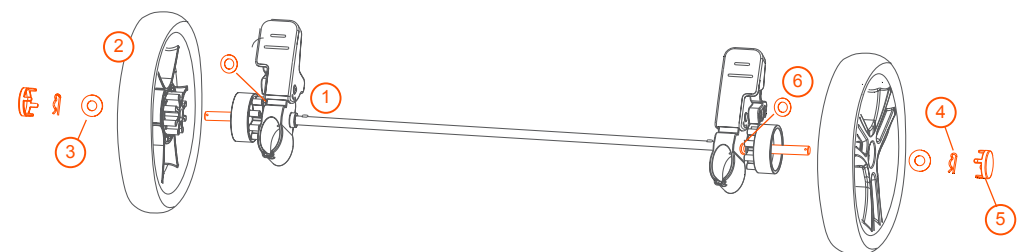

REAR AXLE- ASSEMBLY EJE TRASERO - MONTAJE AXE ARRIÈRE - ASSEMBLAGE

4) • **Step 1:** Remove the 2 caps from the bag as seen on Diagram A (Fig. 4a).

• **Step 2:** Remove the pins and washers from the axle as seen in Diagram B (Fig. 4b).

• **Step 3:** Set up all parts in order as seen in Diagram C. Ensure the small washer is not missing or damaged. Use the spare part small washer if needed (Fig. 4c).

• **Paso 1:** retire las 2 tapas de la bolsa como se indica en el Diagrama A (Fig. 4a).

• **Paso 2:** retire los pernos y las arandelas del eje como se indica en el Diagrama B (Fig. 4b).

• **Paso 3:** ordene todas las partes como se indica en el Diagrama C. Asegúrese de que la arandela pequeña no falte o esté dañada. Utilice la arandela pequeña de la pieza de repuesto si es necesario (Fig. 4c).

• **1re étape :** Retirer les deux (2) capuchons du sac, comme illustré dans le Schéma A (Fig. 4a).

• **2e étape :** Retirer les goupilles et les rondelles de l'axe, comme le montre le Schéma B (Fig. 4b).

• **3e étape :** Installer toutes les pièces en respectant l'ordre décrit dans le Schéma C. Assurez-vous que la rondelles petits n'est pas manquante ou endommagée. Utilisez la rondelles petits de pièce de rechange si nécessaire (Fig. 4c).



Parts in bag
Partes en la bolsa
Pièces dans le sac

Fig. 4a

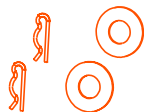

Parts in Axle
Partes en el eje
Pièces dans l'axe

Fig. 4b

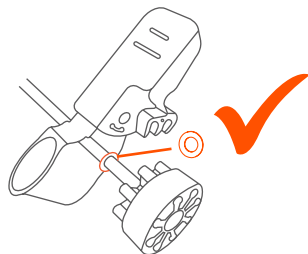

Fig. 4c

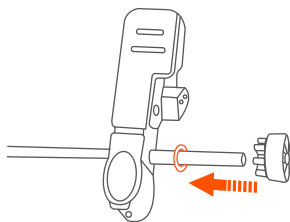

Fig. 4d

• Insert the rear wheel into the axle. Push in completely, and insert the large washer (Fig. 4d).

• Place the pin horizontally into the hole of the axle bar and then rotate into a vertical position (Fig. 4e).

• Introduzca la rueda trasera en el eje. Empújela por completo e introduzca la arandela grande (Fig. 4d).

• Coloque el perno horizontalmente dentro del agujero de la barra del eje y luego rótelo a una posición vertical (Fig. 4e).

• Insérer la roue arrière dans l'axe. La pousser complètement, puis insérer la rondelle grand (Fig. 4d).

• Introduire la goupille horizontalement dans le trou de la barre d'axe, puis la faire tourner jusqu'à une position verticale (Fig. 4e).

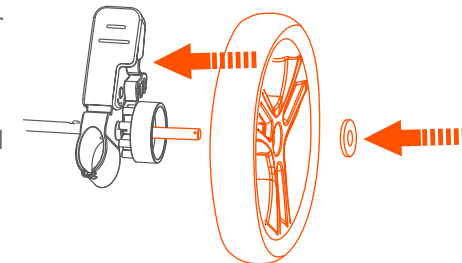

Fig. 4d

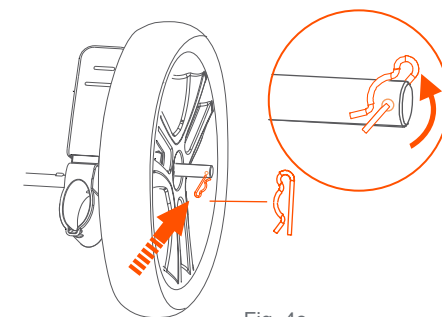

Fig. 4e

- Push the cap into the wheel to close the axle assembly.

NOTE: Press firmly with your palm to press the cap in completely (Fig. 4f).

- Repeat for the other side.

- Empuje la tapa dentro de la rueda para cerrar el montaje del eje.

NOTA: presione firmemente con su palma para introducir la tapa por completo (Fig. 4f).

- Repita los pasos en el otro lado.

- Pousser le capuchon dans la roue pour fermer l'assemblage de l'axe.

REMARQUE : Pousser fermement avec la paume de votre main sur le capuchon pour l'insérer entièrement (Fig. 4f).

- Répéter ces étapes pour l'autre côté.

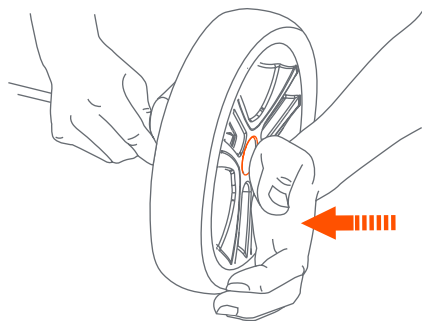
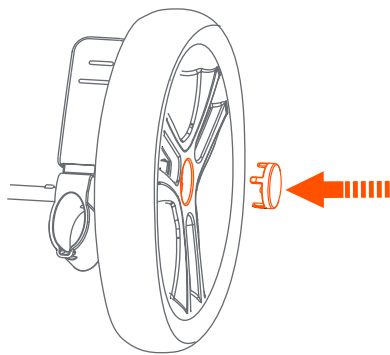

Fig. 4f

- **Important!** always refer to Step 3 and complete (Fig. 4a to Fig. 4f) before proceeding.

Insert the rear wheel assembly into the frame bushing from the rear side (Fig 4g).

- Ensure the pins click completely into rear wheel and attach completely to the wagon frame bushing (Fig 4h).

- **¡Importante!** siempre consulte el paso 3 y complete (Fig. 4a a la Fig. 4f) antes de continuar. Introduzca el montaje de la rueda trasera en el casquillo del armazón desde la parte trasera (Fig 4g).

- Asegúrese de que los pernos se traben por completo en la rueda trasera y se sujeten por completo en el casquillo del armazón del vagón (Fig 4h).

- **Important!** toujours se référer à l'étape 3 et terminer (fig. 4a à fig. 4f) avant de procéder. Insérer l'assemblage de la roue arrière dans la douille du cadre à partir de l'arrière (Fig 4g).

- Vous assurer que les goupilles s'enclenchent complètement dans la roue arrière et se fixent entièrement à la douille du cadre du wagon (Fig 4h).

- **NOTE:** If assembly required: attach the D-ring on each side of the wagon fabric to the wagon frame (Fig 4i).

- **NOTA:** Si es necesario el montaje: conecte el anillo D a cada lado de la tela del vagón al marco del vagón (Fig 4i).

- **REMARQUE:** Si l'assemblage est nécessaire : attachez l'anneau D de chaque côté du tissu du wagon au cadre du wagon (Fig 4i).

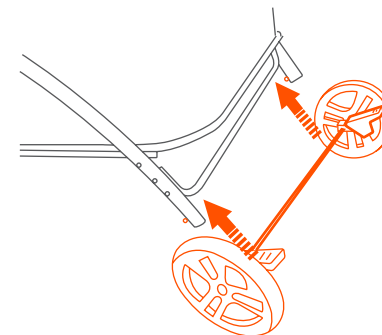

Fig. 4g

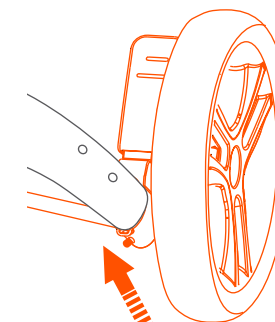
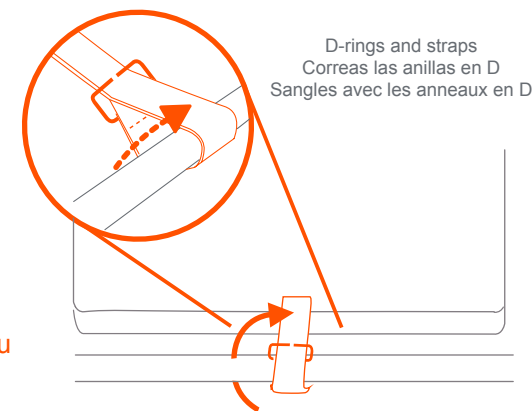

Fig. 4h



D-rings and straps
Correas las anillas en D
Sangles avec les anneaux en D

Fig. 4i

COMPLETE FRAME VIEW VISTA COMPLETA DE MARCO VUE COMPLÈTE DU CADRE

Ensure to complete the frame assembly before attaching the accessories that follow:

Asegúrese de completar el montaje del armazón antes de colocar los siguientes accesorios:

Vous assurer d'avoir terminé l'assemblage du cadre avant d'installer les accessoires suivants :

- Do Not continue adding the accessories until the frame is securely locked.

NOTE: Always check the **GREEN** indicator is visible before use.

- NO continúe agregando accesorios hasta que el armazón esté bien trabado.

NOTA: siempre verifique que los indicadores **VERDES** estén visibles antes del uso.

- Ne pas continuer à ajouter des accessoires avant d'avoir bien verrouillé le cadre en place.

REMARQUE : Toujours vérifier que les indicateurs **VERTS** sont visibles avant l'utilisation.

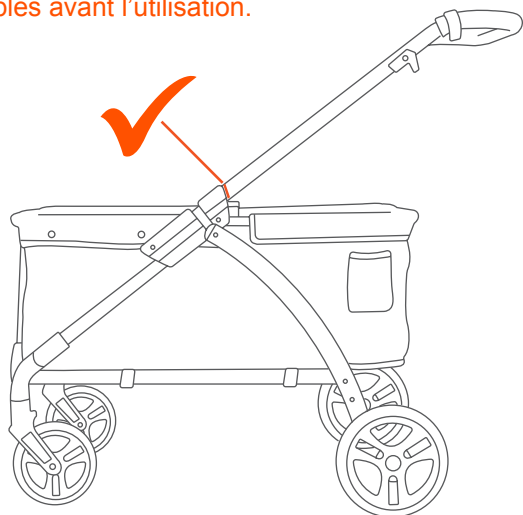

SOFT PARENT ORGANIZER ORGANIZADOR FLEXIBLE PARA PADRES PANIER DE RANGEMENT SOUPLE POUR PARENTS

⚠ WARNING: Do not place hot liquids or more than 2 lb. (0.90kg) pounds in the parent tray. Serious burns or unstable conditions can result.

⚠ ADVERTENCIA: ADVERTENCIA: No coloque líquidos calientes ni más de 2 lb. (0.90kg) libras sobre la bandeja para padres, ya que podría causar quemaduras graves o inestabilidad

⚠ AVERTISSEMENT: Ne placez pas de liquides chauds ou plus de 0,90 kg (2lb) dans le panier de rangement souple. De brûlures graves ou des conditions rendant le plateau instable pourraient en résulter.

5) • Strap In The Soft Parent Organizer:

Use the hook and loop to hang the soft parent organizer onto the stroller handle. Follow illustrations 1 through 3 (Fig. 5a). Be sure to fasten tightly.

- **Ajuste El Organizador Flexible Para Padres:** Utilice el gancho y la arandela para colgar el organizador flexible para padres en el mango del carrito. Siga las ilustraciones 1 a 3 (Fig. 5a). Asegúrese de ajustarlo firmemente.

- **Sangle Du Panier De Rangement Souple Pour Parents:** Utilisez le crochet et la boucle pour fixer le panier de rangement souple pour parents à la poignée de la poussette. Suivez les illustrations 1 à 3 (Fig. 5a). Assurez-vous de bien serrer la sangle.

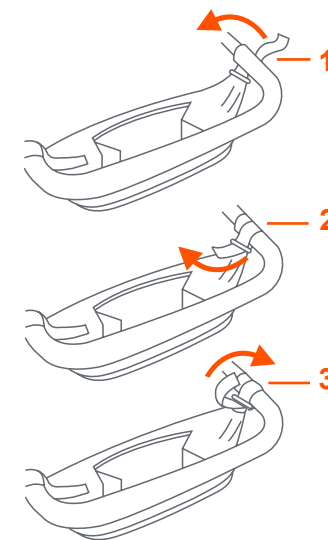

Fig. 5a

CANOPY DOSEL AUVENT

6) • To install the canopy: Locate the (Right) and (Left) indicators on the interior side of the connection. From the wagon pull handle end, insert the **R** connection then the **L** connection to the frame. Press in firmly (Fig. 6a) and (Fig. 6c).

• **To open the canopy:** Firmly spread out both sides of the canopy. To use the visors flip outward (Fig 6b).

• **To close the canopy:** Flip in the visors and push down toward the frame completely (Fig. 6c)

• **Para instalar el dosel:** Localice los indicadores (Derecha) y (Izquierda) en el lado interior de la conexión. Desde el extremo del mango de tracción del vagón, inserte la conexión R y luego la conexión L al marco. Prensa firmemente (Fig. 6a) and (Fig. 6c).

• **Para abrir el dosel:** Extienda firmemente ambos lados del dosel. Para usar los visores despléguela hacia fuera (Fig 6b).

• **Para cerrar el dosel:** pliegue los visores y empuje por completo hacia abajo en dirección al armazón (Fig. 6c)

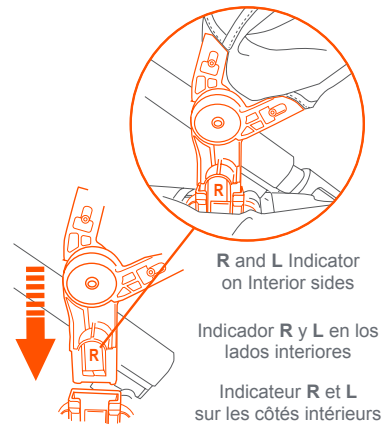

Fig. 6a

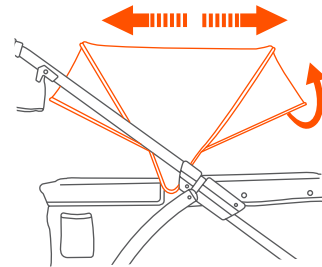

Fig. 6b

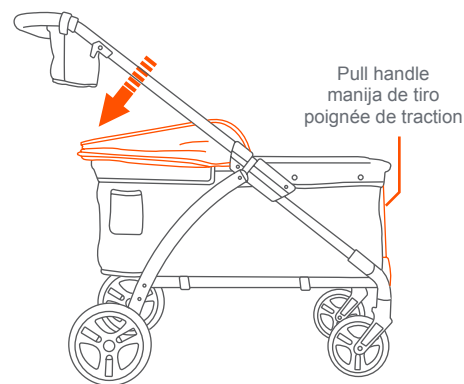

Fig. 6c

• **Pour installer l'auvent:** Localisez les indicateurs (R- à droite) et (L- gauche) du côté intérieur de la connexion. À partir de l'extrémité de la poignée de traction du wagon, insérez la connexion R puis la connexion L au cadre. Appuyez fermement (Fig. 6a) and (Fig. 6c).

• **Pour ouvrir l'auvent:** Étaler fermement les deux côtés de l'auvent. Pour utiliser les pare-soleil, les déplier vers l'extérieur (Fig 6b).

• **Fermeture de l'auvent :** Replier les pare-soleil à l'intérieur et les pousser complètement vers le bas en direction du cadre (Fig. 6c)

PULL HANDLE LA MANIJA LA POIGNÉE

7) • TO USE THE HANDLE:

Locate the pull handle on the front end of the wagon frame
Rotate up to desired position
(Fig. 7a).

- **TO PUT IT AWAY:** Reverse step
(Fig. 7a).

NOTE: When not in use ensure the handle is at the lowest position resting on the wagon frame (Fig. 7b).

- **PARA UTILIZAR LA MANIJA:** Busque la manija de tiro en el extremo delantero del armazón del vagón. Gire hasta la posición deseada (Fig. 7a).

- **PARA GUARDAR:** Retroceda el paso (Fig. 7a).

NOTA: Cuando no esté en uso, asegúrese de que la manija esté en la posición más baja, apoyada en el armazón del vagón (Fig. 7b).

• POUR UTILISER LA POIGNÉE:

Localiser la poignée de traction sur l'extrémité avant du cadre du wagon.
Faites pivoter vers le haut dans la position souhaitée (Fig. 7a).

- **POUR RANGER LA POIGNÉE:** Inverser l'étape (Fig. 7a):

REMARQUE: Entre les utilisations, vous assurer que la poignée est à sa position la plus basse, appuyée contre le cadre du wagon (Fig. 7b).



Fig. 6a

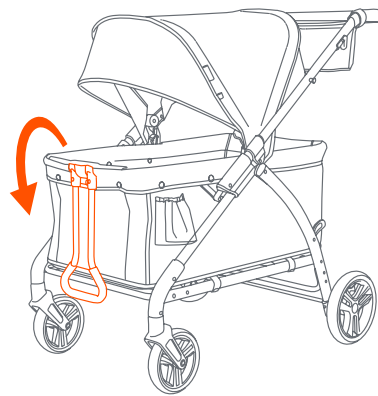

Fig. 6b

TO FOLD STROLLER PARA PLEGAR EL CARRITO POUR PLIER LA POUSETTE

⚠ WARNING: Care must be taken when folding the stroller to prevent finger entrapment.

CAUTION: Do not allow children near stroller while folding.

⚠ ADVERTENCIA: Se debe ser prudente al plegar el carrito para evitar que queden dedos atrapados.

PRECAUCIÓN: No permita que los niños se acerquen al carrito mientras lo pliega.

⚠ AVERTISSEMENT : Prenez garde de ne pas vous coincer les doigts en pliant la poussette.

MISE EN GARDE : Ne laissez pas votre enfant s'approcher de la poussette lorsque vous la pliez.

- 8) • Pull both triggers together to fold the wagon (Fig. 8a).

- Push down on the stroller handle until the stroller is completely folded (Fig. 8b).

- Ensure to use the fold latch to lock the stroller frame securely (Fig. 8c).

- For a compact fold ensure all fabric parts are tucked in neatly (Fig. 8d).

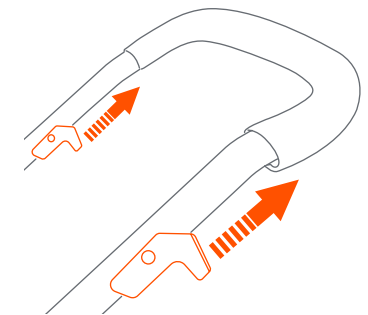

Fig. 8a

- Jale ambos gatillos al mismo tiempo para plegar el vagón (Fig. 8a).

- Empuje hacia abajo el manubrio del carrito hasta que el carrito esté completamente plegado (Fig. 8b).

- Asegúrese de usar el pestillo de pliegue para trabar bien el armazón del vagón (Fig. 8c).

- Para un pliegue compacto, asegúrese de que todas las piezas de tela estén cuidadosamente metidas (Fig. 8d).

- Tirez les deux gâchettes en même temps pour plier le wagon (Fig. 8a).

- Appuyez sur la poignée de la poussette jusqu'à ce qu'elle soit complètement pliée (Fig. 8b).

- Vous assurer d'utiliser le loquet de pliage pour bien verrouiller en place le cadre de le wagon (Fig. 8c).

- Pour un pliage compact, vous assurer que toutes les pièces en tissu sont soigneusement rentrées (Fig. 8d).

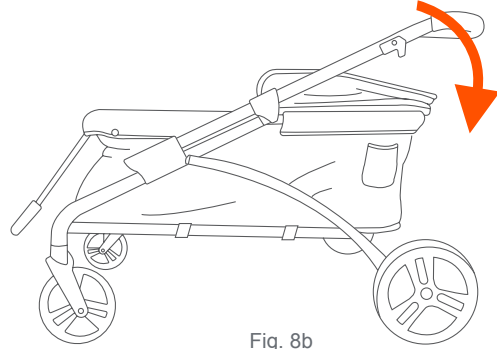

Fig. 8b

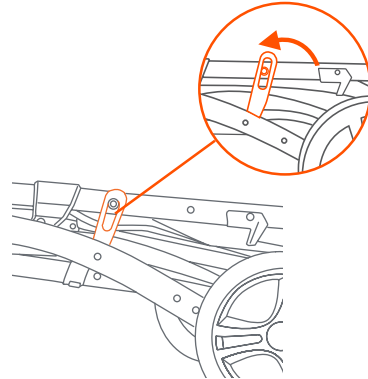

Fig. 8c

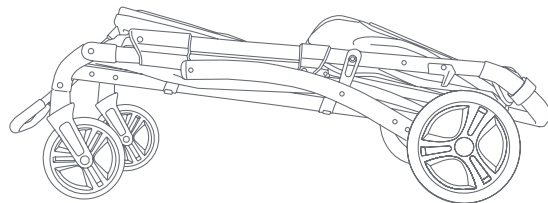

Fig. 8d

TO UNFOLD STROLLER PARA DESPLEGAR EL CARRITO DÉPLIER LA POUSETTE

- 9) • Release the fold latch (Fig. 9a). Unfold the stroller frame by pulling the stroller handle upward until it clicks into locked position (Fig. 9b).

NOTE: Check the **GREEN** indicators are visible to ensure the frame is securely locked before continuing.

- Suelte el pestillo de plegado (Fig. 9a). Despliegue la carriola tirando de la manija de la carriola hacia arriba hasta que encaje en la posición de bloqueo (Fig. 9b).

NOTA: verifique que los indicadores **VERDES** estén visibles para asegurar que el armazón esté bien trabado antes de continuar.

- Relâchez le levier de verrouillage (Fig. 9a). Dépliez le cadre de la poussette en tirant la poignée de la poussette vers le haut jusqu'à ce qu'elle s'enclenche en position verrouillée (Fig. 9b).

REMARQUE : Avant de continuer, vérifiez que les indicateurs **VERTS** sont visibles pour vous assurer que le cadre est solidement verrouillé.

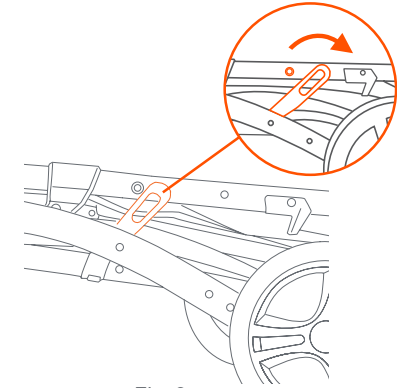

Fig. 9a

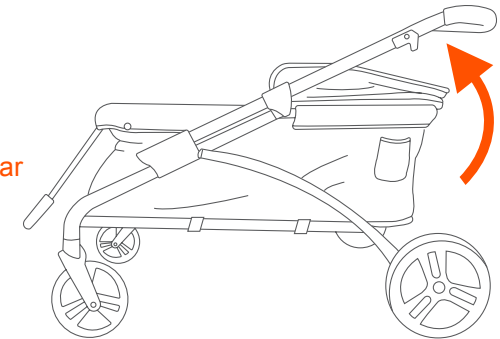
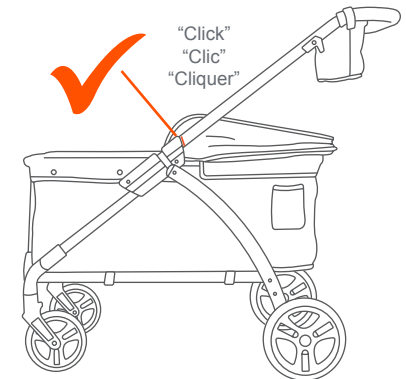

Fig. 9b



TO USE THE SAFETY HARNESS
PARA USAR EL CINTURON DE SEGURIDAD
POUR UTILISER LE HARNAIS DE SECURITE

⚠ WARNING: Avoid serious injury from falling or sliding out. Always use the safety harness.

⚠ STRANGULATION

HAZARD: Child can strangle in loose straps. Never leave child in seat when straps are loose or undone.

⚠ ADVERTENCIA: Evite lesiones graves por caídas o resbalones. Siempre use el arnés de seguridad.

⚠ PELIGRO DE ESTRANGULAMIENTO: El niño se puede estrangular con las correas sueltas. Nunca deje al niño en el asiento cuando las correas estén sueltas o sin terminar de colocar.

⚠ MISE EN GARDE: Éviter les blessures graves causées par une chute ou une glissade. Toujours utiliser le harnais de sécurité.

⚠ DANGER D'ÉTRANGLEMENT: Un enfant pourrait s'étrangler dans des sangles lâches. Ne jamais laisser un enfant dans le siège lorsque les sangles sont desserrées ou défaites.

10) • Stay near and watch child during use
NEVER leave child unattended.

• Place the crotch strap between your child's legs. Insert the Harness Buckles into the Center Clasp with the Button.

• Adjust waist straps for your child's comfort and safety by sliding buckles in either direction. Safety straps are to fit snug around your child (Fig. 10).

• Manténgase CERCA y vigile al niño durante su uso. **NUNCA** deje al niño solo.

• Coloque la correa de la entrepierna entre las piernas del niño. Inserte las hebillas del arnés en la presilla central con el botón.

• Ajuste las correas de la cintura para brindar comodidad y seguridad al niño; para ello, deslice las hebillas (Fig. 10).

• Demeurez À PROXIMITÉ de l'enfant et surveillez-le lorsqu'il est dans la poussette. **NE JAMAIS** laisser un enfant sans surveillance.

• Placez la sangle de l'entre-jambe entre les jambes de votre enfant. Insérer les attaches dans la boucle au centre avec le bouton.

• Les sangles pour le confort et la sécurité de votre enfant en faisant glisser des boucles dans les deux sens. Les sangles de sécurité doivent être bien serrées autour de votre enfant (Fig. 10).

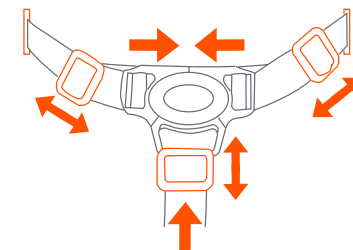

Adjust for a snug fit
Ajustar para obtener un ajuste apretado
Ajuster pour un ajustement serré

Fig. 10

TO RELEASE SAFETY BELT PARA AFLOJAR EL CINTURÓN DE SEGURIDAD POUR LIBÉRER L'ENFANT

- 11)** • Push Button on Center Clasp, the two Harness Buckles will pop free (Fig. 11).
- Presione el botón rojo en la presilla central para destrabar las dos hebillas del arnés (Fig. 11).
 - Appuyer sur le bouton au centre des boucles, les deux sangles se détacheront (Fig. 11).

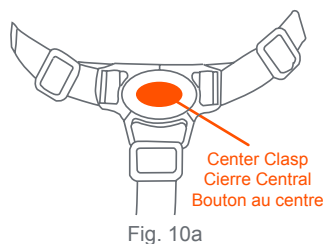

Fig. 10a

BRAKES FRENOS FREINS

- ⚠ WARNING:** Always set brakes when the stroller is not being pushed so that the stroller will not roll away. NEVER leave stroller unattended on a hill or incline as the stroller may slide down the hill.
- ⚠ ADVERTENCIA:** Siempre aplique los frenos cuando el carrito no esté siendo empujado, para impedir que ruede fuera de su alcance. Nunca deje el carrito desatendido en una colina o pendiente, ya que podría deslizarse pendiente abajo.
- ⚠ ADVERTISSEMENT:** Toujours engager les freins lorsque la poussette est en position d'arrêt, afin qu'elle soit bien stabilisée. Ne JAMAIS laisser la poussette sans surveillance sur une côte ou en position inclinée, car elle pourrait glisser vers le bas.

- 12)** • To engage brakes, apply light downward pressure to the brake levers of the rear axle. The stroller may require slight forward or rearward movement in order to line up the teeth on the brake with each wheel brake cluster (Fig. 12).

NOTE: Check that the stroller will not move and that both brakes are properly applied.

- To release, gently lift up on the brake lever (Fig 12).
- Para activar los frenos, aplique una leve presión hacia abajo en las palancas de freno del eje trasero. El carrito podría requerir un leve movimiento hacia delante o hacia atrás para alinear los dientes del freno con el piñón del freno de cada rueda (Fig. 12).

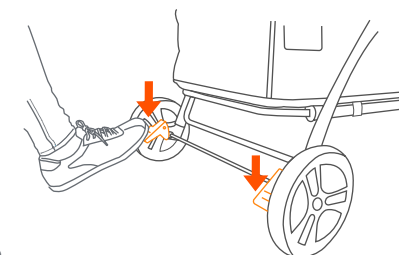

Fig. 11a

NOTA: Verifique que el carrito no se mueva y que ambos frenos estén aplicados correctamente.

- Para soltarlos, levante suavemente la palanca del freno (Fig 12b).
- Pour engager les freins, appliquer une légère pression vers le bas sur les leviers de frein de l'axe arrière. La poussette peut nécessiter un léger mouvement vers l'avant ou l'arrière afin d'aligner les dents du frein avec les trains d'engrenage de chaque frein de roue (Fig. 12a).
- REMARQUE :** Assurez-vous que la poussette ne bougera pas et que les freins sont bien appliqués.
- Pour dégager, soulevez légèrement le levier de frein (Fig 12b).

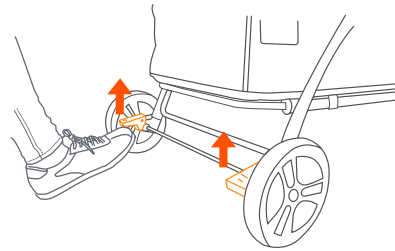

Fig. 12b

CANOPY REMOVAL ELIMINAR LA CUBIERTA ENLÈVEMENT L'AUVENT

- 13) • To remove the canopy:** Press the tabs on both interior sides of the canopy and pull up to remove (Fig. 13).
- **Para retirar la cubierta:** Presione las lengüetas a ambos lados interiores de la cubierta y tire hacia arriba para quitarla (Fig. 13).
 - **Démontage de l'auvent :** Presser les attaches sur les deux côtés de l'auvent et le tirer vers le haut pour l'ôter (Fig. 13).

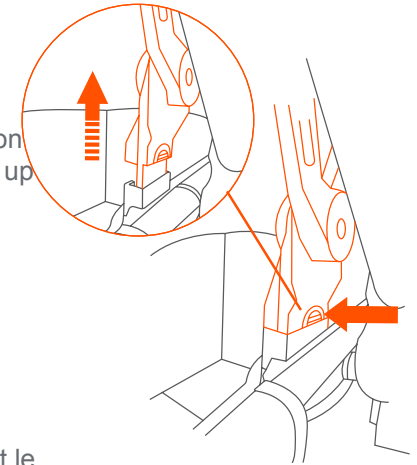

Fig. 13

FRONT WHEEL REMOVAL DESMONTAJE RUEDA DELANTERA DEPOSE DE LA ROUE AVANT

If adjustment or replacement is necessary:

Si es necesario un ajuste o reemplazo:

Si l'ajustement ou le remplacement est nécessaire:

- 14) • First rotate the wheel upward to view the pin hole. Push in release button on the inside of the wheel hub and pull wheel assembly from hub (Fig. 14).**
- Primero gire la rueda hacia arriba para ver el agujero del pasador. Oprima el botón de liberación al costado del cubo de la rueda y tire del montaje de la rueda desde el cubo (Fig. 14).
 - Tournez d'abord la roue vers le haut pour voir le trou d'épingle. Appuyez sur le bouton de verrouillage situé sur le côté du moyeu de roue avant et tirez sur l'assemblage de roues pour le retirer du moyeu (Fig. 14).

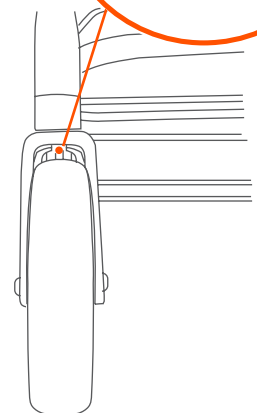
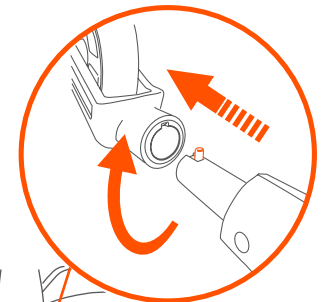

Fig. 14

REAR AXLE WHEEL REMOVAL DESMONTAJE DE RUEDA DEL EJE TRASERO ENLÈVEMENT DE ROUE ARRIÈRE

15) • To release the entire rear wheel assembly, push in the rear wheel pin. The wheel assembly easily detaches from the bushing (Fig. 15a).

• If replacing the rear axle, press the pin on each side behind the wheel hub. Pull the rear axle out from the hub (Fig. 15b).

• Para liberar todo el conjunto de la rueda trasera, empuje el perno de la rueda trasera. El conjunto de la rueda trasera se desprende fácilmente del casquillo (Fig. 15a).

• Si reemplaza el eje trasero, presione el pasador en cada lado detrás del cubo de la rueda. Tire del eje trasero del buje (Fig. 15b).

• Pour libérer l'ensemble de l'assemblage de la roue arrière, poussez la goupille de dégagement de la roue arrière. La roue se détache facilement du cadre (Fig. 15a).

• Si vous remplacez l'essieu arrière, appuyez sur l'épingle de chaque côté derrière le moyeu de roue. Sortez l'essieu arrière du moyeu (Fig. 15b).

NOTE: NEVER use stroller if wheels do not lock into place. If you need assistance, please contact our customer service department at 1-800-328-7363, M-F, between 8am and 4:30pm, PST.

NOTA: NUNCA use el carrito si las ruedas no se traban correctamente. Si necesita ayuda, comuníquese con nuestro departamento de servicio al cliente al 1-800-328-7363, de lunes a viernes, en el horario de 8 a.m. a 4:30 p.m., Hora Estándar del Pacífico.

REMARQUE: NE JAMAIS utiliser la poussette si les roues ne bloquent pas en place. Pour obtenir une aide immédiate, veuillez téléphoner à notre service à la clientèle au 1 800 328-7363, entre 8 h 00 et 16 h 00 HNP, du lundi au vendredi.

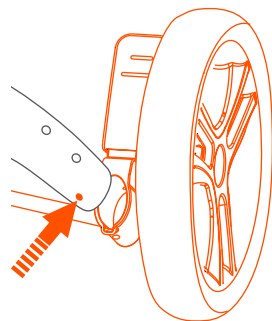

Fig. 15a

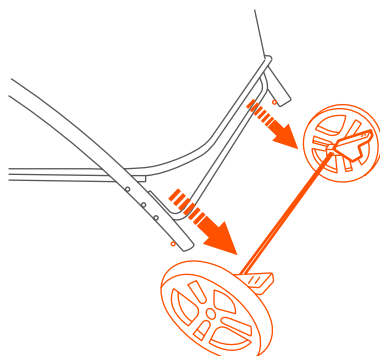

Fig. 15b

WAGON FABRIC REMOVAL RETIRAR LA TELA DEL VAGÓN RETRAIT DU TISSU DU WAGON

16) • If replacing the wagon fabric, undo the snap buttons on the fabric on the front end of frame (Fig. 16a).

• Remove the screws from the bottom of the frame (Fig. 16b).

• Undo the hook and loop on the rear end of the frame (Fig. 16b).

• Repeat for the other second side.

NOTE: To reattach the wagon fabric, (reverse step 16), and insert the crotch buckles into the slots.

• Si desea reemplazar la tela del vagón, desabroche los botones de la tela en el extremo delantero del armazón (Fig. 16a).

• Retire los tornillos de la parte inferior del armazón (Fig. 16b).

• Desprenda el gancho y bucle en el extremo trasero del armazón (Fig. 16b).

• Repita los pasos en el segundo lado.

NOTA: para sujetar nuevamente la tela del vagón, (invierta el paso 16), e introduzca las hebillas de la entrepierna en las ranuras.

• Pour remplacer le tissu du wagon, défaire les boutons-pression situés sur le tissu à l'extrémité avant du cadre (Fig. 16a).

• Retirer les vis de la base du cadre (Fig. 16b).

• Défaire la fixation en crochet et boucle à l'extrémité arrière du cadre (Fig. 16b).

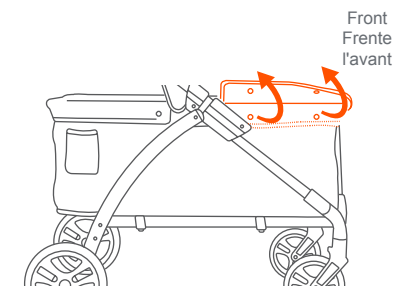

Fig. 16a

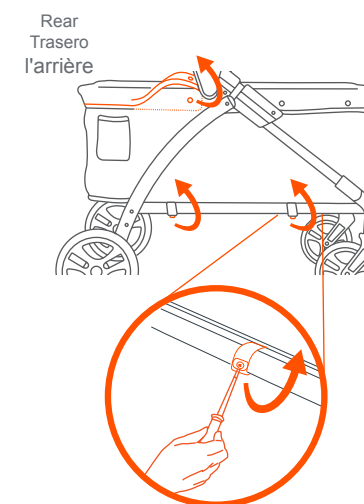

Fig. 16b

- Répéter ces étapes pour l'autre côté.

REMARQUE : Pour réinstaller le tissu du wagon, suivre à l'envers les instructions de l'étape 16 et insérer Les boucles d'entrejambe dans les fentes.

- Press the pin to remove the rear frame bar and pull the fabric away from the frame. Remove the the bar from the fabric (Fig. 16c) and remove the D-ring on each side (Fig. 16d).

- Presione el perno para retirar la barra trasera del armazón, y aparte la tela del armazón. Retire la barra de la tela (Fig. 16c) y retire las anillas en D (Fig. 16d).

- Presser la goupille pour ôter la barre du cadre arrière et retirer le tissu du cadre. Retirer la barre du tissu (Fig. 16c) et retirer les anneaux en D (Fig. 16d).

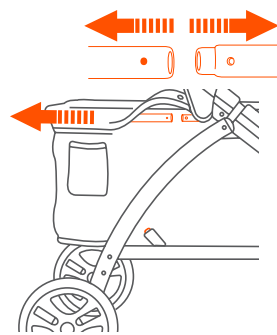

Fig. 16c

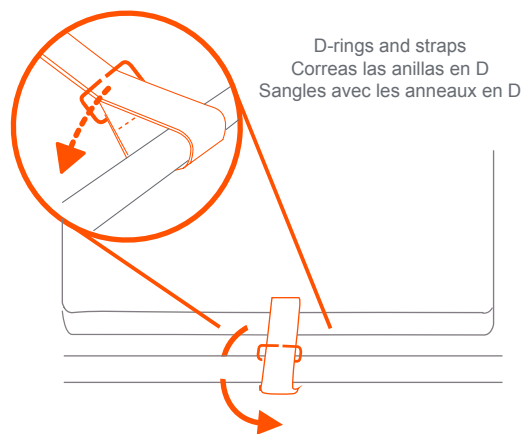

Fig. 16d

NOTE: NEVER use stroller if wheels do not lock into place. If you need assistance, please contact our customer service department at 1-800-328-7363, M-F, between 8am and 4:30pm, PST.

NOTA: NUNCA use el carrito si las ruedas no se traban correctamente. Si necesita ayuda, comuníquese con nuestro departamento de servicio al cliente al 1-800-328-7363, de lunes a viernes, en el horario de 8 a.m. a 4:30 p.m., Hora Estándar del Pacífico.

REMARQUE: NE JAMAIS utiliser la poussette si les roues ne se verrouille pas en place. Pour obtenir une aide immédiate, veuillez téléphoner à notre service à la clientèle au 1 800 328-7363, entre 8 h 00 et 16 h 00 HNP, du lundi au vendredi.

CARE AND MAINTENANCE

- **Cleaning Seat Pad:** Spot clean only - Surface wash small spots with mild solution of soap and water. Rinse with water to remove soap solution. Wipe or air dry.
- **Cleaning Stroller:** Surface wash stroller frame, plastic parts and fabric with mild solution of soap and water. Wipe surfaces with water to remove soap solution. Wipe or air dry.
- Check your stroller for loose screws, worn parts, torn material or stitching on a regular basis. Replace or repair parts as needed.

CUIDADO Y MANTENIMIENTO

- **Limpieza del cojín del asiento:** Para limpiar manchas - Limpie las pequeñas manchas pasando un paño por la superficie con una solución suave de agua y jabón. Enjuague con agua para eliminar la solución de jabón. Seque con un paño o al aire libre.
- **Limpieza de la carrito:** Limpie el armazón de la carrito, las piezas de plástico y la tela pasando un paño por la superficie con una solución suave de agua y jabón. Enjuague las superficies. Seque con un paño o al aire libre.
- Verifique con frecuencia que su carrito no tenga tornillos sueltos, piezas gastadas, materiales o costuras rasgados. Reemplace o repare las piezas conforme sea necesario.

SOIN D'ENTRETIEN

- **Nettoyage de la garniture du siège:** Pour enlever des taches - Lavez en surface les petites taches avec un mélange d'eau savonneuse. Rincez avec de l'eau pour éliminer le mélange savonneux. Essuyez ou laissez sécher à l'air.
- **Nettoyage de la poussette:** Lavez en surface le châssis de la poussette, les pièces en plastique et le tissu avec un mélange d'eau savonneuse. Essuyez les surfaces avec de l'eau pour éliminer le mélange savonneux. Essuyez ou laissez sécher à l'air.
- Vérifiez régulièrement la poussette pour détecter la présence de vis desserrées, de pièces usées, de tissu déchiré ou décousu. Remplacez ou réparez les pièces au besoin.



BABY TREND® CUSTOMER SERVICE

The Customer Service Department can be contacted at 1 (800) 328-7363 Monday through Friday between 8:00 a.m. and 4:30 p.m. (PST). Return Authorizations are required prior to returning product(s) to Baby Trend®.

BABY TREND® SERVICIO AL CLIENTE

El Departamento de Servicio al Cliente puede ser contactado a 1 (800) 328-7363 Lunes a viernes entre 8:00 a.m. y 4:30 p.m. (PST). Un numero de autorizacion es requerido antes de la devolución de los producto(s) a Baby Trend®.

BABY TREND® SERVICE CLIENT

Le service client peut être contacté au 1 (800) 328-7363 du lundi au vendredi 8 h – 16 h 30 (PST). Une autorisation sera nécessaire avant de retourner le produit à Baby Trend®.