



CAR MULTIMEDIA SERIES 690



Enjoy it.

**Bedienungsanleitung
Operating instructions
Návod k obsluze
Brugervejledning**

**Mode d'emploi
Istruzioni d'uso
Gebruikershandleiding
Instrukcja obsługi**



- | | |
|--|---|
| <p>1 Taste HOME
 Kurzdruck; Zurück zur Homepage
 Langdruck; Bluetooth öffnen</p> <p>2 Schnelltaste NAVI
 Navigation starten</p> <p>3 Taste DISPLAY
 Kurzdruck: Displayhelligkeit einstellen (4Schritte)
 ▲Langdruck▲: Display ausschalten</p> <p>4 Taste ▲(Eject)
 Auswerfen einer DVD / CD</p> <p>5 Dreh- / Drückknopf
 Kurzdruck: Gerät einschalten
 Im Betrieb: Audioquelle stumm schalten
 Langdruck: Gerät ausschalten
 Drehen: Lautstärke einstellen</p> <p>6 Navigation SD-Karteneinschub</p> <p>7 Medien-SD-Karteneinschub
 Zugang nur bei geöffneter Abdeckung</p> | <p>8 Reset Taste
 Zugang nur bei geöffneter Abdeckung
 Ursprüngliche Werkseinstellungen des Gerätes wiederherstellen.
 Achtung! Alle persönlichen Einstellungen gehen verloren!</p> <p>9 USB-Buchse
 Zugang nur bei geöffneter Abdeckung</p> <p>10 AV-IN-1- Buchse
 Zugang nur bei geöffneter Abdeckung</p> <p>11 Touchscreen Bedienoberfläche</p> <p>12 DVD / CD- Laufwerk</p> <p>13 Infrarotempfänger für die Fernbedienung</p> <p>14 Mikrophon</p> |
|--|---|

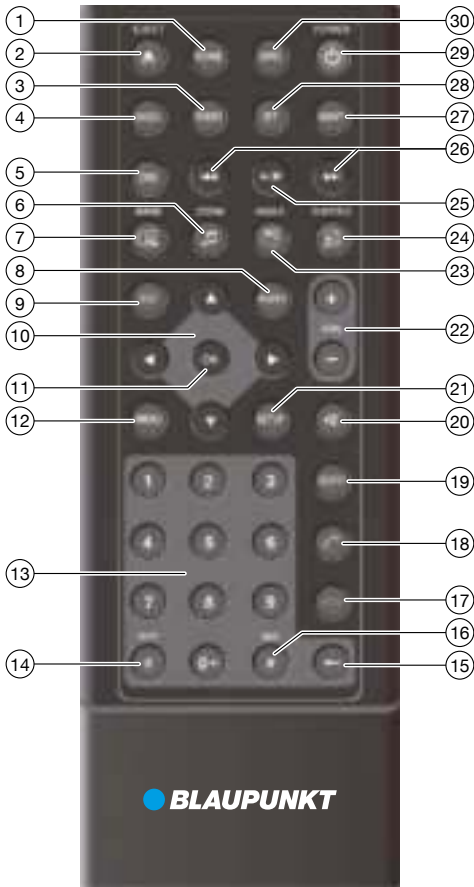

1. Taste **HOME**
Hauptmenü aufrufen
Im Hauptmenü: Menü der aktiven Quelle aufrufen
2. Taste **▲ / EJECT**
Auswerfen einer DVD / CD
3. Taste **RADIO**
Radiobetrieb starten
4. Taste **DISC**
DVD / CD-Betrieb starten
5. Taste **DIS**
Kurzdruck: Displayhelligkeit einstellen
Langdruck: Display ausschalten
6. Taste **🎵 / ZOOM**
Übersicht der Audiodateien aufrufen
Bildausschnitt vergrößern
7. Taste **📶 / BAND**
Ordnerübersicht aufrufen
Wellenbereich/Speicherebene auswählen
8. Taste **AUDIO**

9. Taste **EQ**
Equalizer-Menü aufrufen
10. Taste **◀ / ▶ / ▲ / ▼**
In Menüs/Listen navigieren
Sender manuell einstellen (▲ / ▼)
Gespeicherte Sender aufrufen (◀ / ▶)
11. Taste **OK**
Auswahl bestätigen
12. Taste **MENU**
DVD-Menü aufrufen
Ordner-/Dateiliste anzeigen lassen
13. Zifferntasten **0 - 9**
14. Taste *** / RPT**
Wiederholfunktion
15. Taste **←**
Letztes Zeichen einer Eingabe löschen
16. Taste **# / MIX**
Zufallswiedergabe
17. Taste **📞**
Anruf beenden/abweisen
18. Taste **📞**
Anruf annehmen
19. Taste **GOTO**
Titel, Kapitel, Film bzw. Laufzeit direkt anwählen
20. Taste **🔇**
Audioquelle stumm schalten
21. Taste **SETUP**
Einstellungen-Menü aufrufen
22. Taste **VOL + / -**
Lautstärke einstellen
23. Taste **📺 / ANGLE**
Übersicht der Filme aufrufen
Kamerablickwinkel wählen (wenn auf DVD verfügbar)
24. Taste **📺 / SUBTITLE**
Übersicht der Bilder aufrufen
Untertitelsprache wählen (wenn auf DVD verfügbar)
25. Taste **▶ / II**
Wiedergabe starten und unterbrechen
26. Taste **⏮ / ⏭**
Titel, Kapitel, Film auswählen
Schneller Suchlauf
27. Taste **MAP**
Navigation starten
28. Taste **BT**
Bluetooth-Betrieb starten
29. Taste **🔌 / POWER**
Gerät ein-/ausschalten
30. Taste **SRC**
Quelle auswählen

Sicherheitshinweise	5	Externe Audio-/Videoquellen	15
Verwendete Symbole	5	Video-Eingang	15
Verkehrssicherheit	5	Externer Monitor	15
Allgemeine Sicherheitshinweise	5	Klangeinstellungen	15
Konformitätserklärung	5	Equalizer	15
Lieferumfang	6	Volumenverteilung (Pegelsteller/ Balance)	15
In Betrieb nehmen	6	Lenkradkontrolle	16
Ein-/Ausschalten	6	Grundeinstellungen	16
Lautstärke	6	Allgemein	16
Hauptmenü	6	Video	17
Empfangsregion einstellen	6	Klang	17
Radiobetrieb	7	Zeit	17
Radiobetrieb starten	7	Sprache	17
Speicherebene wählen	7	Bluetooth	17
Sender einstellen	7	Lautstärke	17
Sender manuell speichern	7	Nützliche Informationen	17
Sender automatisch speichern (Travelstore)	7	DAB-Betrieb (nur für Modelle mit DAB)	14
Sender scannen	8		
Suchlauf-Empfindlichkeit einstellen	8		
RDS ein-/ausschalten	8		
REG-Funktion (Regionalprogramme) ein-/ausschalten	8		
AF-Funktion (Alternativfrequenzen) ein-/ausschalten	8		
Programmtyp auswählen und Suchlauf starten	8		
Vorrang für Verkehrsmeldungen ein-/ausschalten	8		
Navigation	8		
Einfügen von Navigations microSD:	8		
Medienwiedergabe DVD/CD/USB/ microSDHC	9		
Grundlegende Informationen	9		
DVD-/CD-Betrieb	9		
USB-Datenträger	9		
microSDHC-Karten	9		
DVD Filmwiedergabe	10		
Audiowiedergabe von DVD/CD, USB oder microSDHC	10		
Videowiedergabe von DVD/CD, USB oder microSDHC:	11		
Bildwiedergabe von DVD/CD, USB oder microSDHC	12		
Bluetooth-Betrieb	12		
Bluetooth-Betrieb starten	12		
Bluetooth-Geräte koppeln	13		
Telefonbetrieb	13		
Alphabetische Suche	13		
Audiowiedergabe - Bluetooth	13		
Bluetooth-Einstellungen	14		

Sicherheitshinweise

Das Autoradio wurde entsprechend dem heutigen Stand der Technik und den anerkannten sicherheitstechnischen Regeln hergestellt. Trotzdem können Gefahren entstehen, wenn Sie die Sicherheitshinweise in dieser Anleitung nicht beachten.

Diese Anleitung soll Sie mit den wichtigsten Funktionen vertraut machen. Ausführliche Informationen zur Navigation finden Sie im Internet unter www.blaupunkt.com.

- Lesen Sie diese Anleitung sorgfältig und vollständig, bevor Sie das Autoradio benutzen.
- Bewahren Sie die Anleitung so auf, dass sie jederzeit für alle Benutzer zugänglich ist.
- Geben Sie das Autoradio an Dritte stets zusammen mit dieser Anleitung weiter.

Beachten Sie außerdem die Anleitungen der Geräte, die Sie im Zusammenhang mit diesem Autoradio verwenden.

Verwendete Symbole

In dieser Anleitung werden folgende Symbole verwendet:



GEFAHR!

Warnt vor Verletzungen



VORSICHT

Warnt vor Beschädigung des DVD-/CD-Laufwerks



GEFAHR!

Warnt vor hoher Lautstärke



Das CE-Kennzeichen bestätigt die Einhaltung der EU-Richtlinien.

- ➔ Kennzeichnet einen Handlungsschritt
- Kennzeichnet eine Aufzählung

Verkehrssicherheit

Beachten Sie folgende Hinweise zur Verkehrssicherheit:

- **Benutzen Sie Ihr Gerät so, dass Sie Ihr Fahrzeug immer sicher steuern können. Im Zweifelsfall halten Sie an geeigneter Stelle an und bedienen Ihr Gerät bei stehendem Fahrzeug. Sind Sie Fahrer, dürfen Sie die Anwendungen nicht verwenden, die Sie vom Verkehrsgeschehen ablenken (je nach Funktionsumfang des Gerätes z. B. Videos anschauen, Ziel eingeben).**
- **Befolgen Sie die Fahrempfehlungen während der Zielführung nur dann, wenn Sie dabei keine Verkehrsregeln missachten!** Verkehrsschilder und Verkehrsvorschriften haben stets Vorrang vor den Fahrempfehlungen.

- **Hören Sie stets in mäßiger Lautstärke**, um Ihr Gehör zu schützen und um akustische Warnsignale (z. B. der Polizei) hören zu können. In Stummschaltungspausen (z.B. beim

Wechsel der Audioquelle) ist das Verändern der Lautstärke nicht hörbar. Erhöhen Sie die Lautstärke nicht während dieser Stummschaltungspause.

Allgemeine Sicherheitshinweise

Beachten Sie folgenden Hinweis, um sich selbst vor Verletzungen zu schützen:

Verändern oder öffnen Sie das Gerät nicht. Im Gerät befindet sich ein Class-1-Laser, der Ihre Augen verletzen kann.

Bestimmungsgemäßer Gebrauch

Dieses Autoradio ist für den Einbau und Betrieb in einem Fahrzeug mit 12-V- Bordnetzspannung vorgesehen und muss in einen DIN-Schacht eingebaut werden. Beachten Sie die Leistungsgrenzen des Gerätes. Lassen Sie Reparaturen und ggf. den Einbau von einem Fachmann durchführen.

Einbauhinweise

Sie dürfen das Autoradio nur dann selbst einbauen, wenn Sie Erfahrung mit dem Einbau von Autoradios haben und Ihnen die Elektrik des Fahrzeugs vertraut ist. Beachten Sie dazu das Anschlussschema am Ende dieser Anleitung.

Konformitätserklärung

Hiermit erklärt das Blaupunkt Competence Center Car Multimedia - Evo-Sales GmbH, dass sich das Gerät in Übereinstimmung mit den grundlegenden Anforderungen und den anderen relevanten Vorschriften der Richtlinie 2014/53/EG befindet.

Sie finden die Konformitätserklärung im Internet unter www.blaupunkt.com.

Reinigungshinweise



Löse-, Reinigungs- und Scheuermittel sowie Cockpit-Spray und Kunststoff-Pflegemittel können Stoffe enthalten, welche die Oberfläche des Autoradio angreifen.

Verwenden Sie zur Reinigung des Autoradios nur ein trockenes oder leicht feuchtes Tuch.

Entsorgungshinweise

Entsorgen Sie Ihr Altgerät nicht in den Hausmüll!

Nutzen Sie zur Entsorgung des Altgerätes, der Fernbedienung und verbrauchter Batterien die zur Verfügung stehenden Rückgabe- und Sammelsysteme.

Warnung

Die Batterie nicht einnehmen, Chemische Gefahr (Die Fernbedienung im Lieferumfang) Dieses Produkt enthält eine Münzbatterie / Knopfzellenbatterie. Wenn die Münzbatterie / Knopfzellenbatterie verschluckt wird, kann dies innerhalb von nur 2 Stunden schwere innere Verbrennungen verursachen und zum Tod führen.

Halten Sie neue und gebrauchte Batterien von Kindern fern.

Wenn sich das Batteriefach nicht sicher schließen lässt, stellen Sie die Verwendung des Produkts ein und halten Sie es von Kindern fern.

Wenn Sie denken, dass Batterien verschluckt oder in einen Körperteil eingelegt wurden, suchen Sie sofort einen Arzt auf.

Lieferumfang

Im Lieferumfang enthalten sind:

- Autoradio
- GPS-Antenne
- Externes Bluetooth-Mikrofon
- Kurzanleitung
- Halterahmen
- Kleinteile-Set
- Installationsmaterial
- Anschlusskabel

In Betrieb nehmen

Achtung!

Transportsicherungsschrauben

Stellen Sie sicher, dass vor der Inbetriebnahme des Gerätes die Transportsicherungsschrauben auf der Geräteoberseite entfernt werden.

Ein-/Ausschalten

Ein-/Ausschalten mit dem Dreh-/Druckknopf

- Zum Einschalten drücken Sie den Dreh-/Druckknopf.
- Zum Ausschalten halten Sie den Dreh-/Druckknopf länger als 2 Sekunden gedrückt.

Ein-/Ausschalten über die Fahrzeugzündung

Wenn das Autoradio mit der Fahrzeugzündung verbunden ist und es nicht mit dem Dreh-/Druckknopf ausgeschaltet wurde, wird es mit der Zündung aus- bzw. eingeschaltet.

Lautstärke

Lautstärke einstellen

Die Lautstärke ist in Schritten von 0 (aus) bis 50 (maximal) einstellbar.



- Drehen Sie den Dreh-/Druckknopf, um die Lautstärke zu verändern

Autoradio stumm schalten (Mute)

- Drücken Sie kurz den Dreh-/Druckknopf 3, um das Gerät stumm zu schalten bzw. um wieder die vorherige Lautstärke zu aktivieren.

Hauptmenü

Im Hauptmenü können Sie durch Drücken der Schaltflächen auf dem Touchscreen die verschiedenen Quellen und Betriebsarten aufrufen.

- Drücken Sie die Taste .
- Oder -
- Drücken Sie in der aktuellen Quelle die Schaltfläche .

Das Hauptmenü wird angezeigt.



Solange Sie keine neue Audioquelle wählen, wird die zuletzt aktive Audioquelle wiedergegeben.

Hinweis:

Die in dieser Anleitung dargestellten Abbildungen sollen die Erklärungen unterstützen und können im Detail von Ihrem Gerät abweichen.

Empfangsregion einstellen

Dieses Autoradio ist für den Betrieb in verschiedenen Regionen mit unterschiedlichen Frequenzbereichen und Sendertechnologien ausgelegt. Werkseitig ist die Empfangsregion „Europa (FM/AM)“ eingestellt. Betreiben Sie das Autoradio außerhalb von Europa z. B. in den USA oder Asien, müssen Sie ggf. erst eine geeignete Empfangsregion einstellen.

- Drücken Sie dazu im Hauptmenü die Schaltfläche [**Einstellungen**]

Das Einstellungen-Menü wird angezeigt.

Wenn die Schaltfläche [**Einstellungen**] ist nicht im Hauptmenü gezeigt, drehen Sie den Bildschirm nach rechts, um weitere Schaltfläche anzuzeigen.

- Im oberen Bereich des Menüs Einstellungen, drücken Sie die Schaltfläche [**General**]
Die aktuelle Einstellung wird hinter „Radio Region“ angezeigt.
- Tippen Sie zweimal (Doppelklick) auf Schaltfläche [**Radio region**], um die Liste der verfügbaren Empfangsbereiche.
- Wählen Sie den gewünschten Empfangsbereich mit einem Doppelklick.
Die Liste ausgeblendet ist, wird der gewählte Empfangsbereich eingestellt.
- Drücken Sie die Schaltfläche [**↑**].
Das Hauptmenü wird wieder angezeigt.

Radiobetrieb

Radiobetrieb starten

Drücken Sie im Hauptmenü die Schaltfläche [**Radio**]

Das Radio-Wiedergabemenü wird angezeigt.



Speicherebene wählen

Es stehen verschiedene Speicherebenen und Wellenbereiche zur Verfügung. Auf jeder Speicherebene können bis zu 6 Sender gespeichert werden.

- Drücken Sie die Schaltfläche [**📶**] so oft, bis die gewünschte Speicherebene angezeigt wird.
FM1 → FM2 → FM3 → AM1 → AM2 → FM1

Sender einstellen

Sender manuell einstellen

- Drücken Sie die Schaltfläche [**⏪**] oder [**⏩**] ein- oder mehrmals kurz, um die Frequenz schrittweise zu ändern.

Sendefrequenz direkt eingeben

Wenn ihnen die Frequenz des gewünschten Senders bekannt ist, können Sie diese über den Touchscreen direkt eingeben.

- Drücken Sie die Schaltfläche [**....**], um weitere Bedienoptionen einzublenden
- Drücken Sie die Schaltfläche [**1111**].
Ein Zahlenfeld zur Frequenzeingabe wird angezeigt.
- Geben Sie die Frequenz des gewünschten Senders mit dem Zahlenfeld ein.
- Drücken Sie die Schaltfläche [**OK**].
Das Radio-Wiedergabemenü wird angezeigt, der Sender der eingegebenen Frequenz wird wiedergegeben.

Sendersuchlauf starten

- Drücken Sie die Schaltfläche [**⏪**] bzw. [**⏩**] für ca. 2 Sekunden, um den Sendersuchlauf zu starten.
Der nächste empfangbare Sender wird eingestellt.

Hinweis:

Für die Empfangsregion Europa: Im Wellenbereich FM werden bei eingeschaltetem Vorrang für Verkehrsfunk nur Verkehrsfunksender eingestellt.

Sender manuell speichern

- Wählen Sie mit der Schaltfläche [**📶**] die gewünschte Speicherebene.
- Stellen Sie den gewünschten Sender ein.
- Drücken Sie eine der Speichertasten [**P1**] - [**P6**] für ca. 2 Sekunden, um den aktuellen Sender auf der Taste zu speichern.
Der Sender wird gespeichert.

Sender automatisch speichern (Travelstore)

Mit Travelstore können Sie die 6 stärksten Sender der Region automatisch suchen und auf der aktuellen Speicherebene speichern. Zuvor gespeicherte Sender dieser Speicherebene werden dabei gelöscht.

- Wählen Sie eine Speicherebene.
- Drücken Sie die Schaltfläche [**....**], um weitere Bedienoptionen einzublenden.
- Drücken Sie die Schaltfläche [**TS**]



Der Tuner beginnt mit dem automatischen Sendersuchlauf. Wenn das Speichern beendet ist, wird der Sender auf Speicherplatz 1 der zuvor gewählten Speicherebene wiedergegeben.

Hinweis:

Für die Empfangsregion Europa: Bei eingeschaltetem Vorrang für Verkehrsfunk werden nur Verkehrsfunksender gespeichert

Sender scannen

Mit der Scan-Funktion können Sie alle empfangbaren Sender des aktuellen Wellenbereichs einige Sekunden anspielen lassen.

- Drücken Sie die Schaltfläche [].
Die Suche nach dem aktuellen Wellenbereich. Jeder empfangbare Sender wird dabei einige Sekunden lang abgespielt.
- Durch erneutes Drücken der Schaltfläche [] wird der aktuell gescannte Sender ausgewählt und wiedergegeben.

Suchlauf-Empfindlichkeit einstellen

Die Suchlauf-Empfindlichkeit entscheidet darüber, ob der automatische Sendersuchlauf nur starke Sender oder auch schwächere Sender, die evtl. verrauscht sind, findet.

- Drücken Sie die Schaltfläche [**DX / LO**], um die Empfindlichkeit des Sendersuchlaufs einzustellen.
Wenn **Local** angezeigt wird, werden beim Suchlauf nur Sender mit starkem Signal gefunden.
Wenn **Distance** angezeigt wird, werden beim Suchlauf Sender mit starkem und schwachem Signal gefunden.

RDS ein-/ausschalten

In der Empfangsregion Europa strahlen viele FM-Sender neben ihrem Programm ein RDS-Signal (Radio Data System) aus, das Zusatzfunktionen wie z. B. die Anzeige des Sendernamens im Display ermöglicht.

- Drücken Sie die Schaltfläche [**....**], um weitere Bedienoptionen einzublenden.
- W Drücken Sie die Schaltfläche [**RDS**], um die RDS-Funktion ein- bzw. auszuschalten.
- Wenn die RDS-Funktion eingeschaltet ist, wird **RDS** weiß angezeigt.
- W Drücken Sie die Schaltfläche [], um die zusätzlichen Bedienoptionen auszublenden oder warten Sie, bis sie automatisch ausgeblendet werden.

REG-Funktion (Regionalprogramme) ein-/ausschalten

Einige RDS-Sender teilen zu bestimmten Zeiten ihr Programm in Regionalprogramme mit unterschiedlichem Inhalt auf.

- Drücken Sie die Schaltfläche [**REG**]#, um die REG-Funktion ein- bzw. auszuschalten.
Wenn die REG-Funktion eingeschaltet ist, wird **REG** weiß angezeigt.

AF-Funktion (Alternativfrequenzen) ein-/ausschalten

Wenn die AF-Funktion aktiviert ist, schaltet das Autoradio automatisch auf die am besten zu empfangende Frequenz des eingestellten Senders.

- Drücken Sie die Schaltfläche [**AF**], um die AF-Funktion ein- bzw. auszuschalten.
Wenn die AF-Funktion eingeschaltet ist, wird **AF** weiß angezeigt.

Programmtyp auswählen und Suchlauf starten

Mit der PTY-Funktion können Sie einen Programmtyp wählen und so gezielt nach Sendern suchen, die z. B. Rockmusik oder Sportsendungen ausstrahlen.

- Drücken Sie die Schaltfläche [**....**], um weitere Bedienoptionen einzublenden
- Drücken Sie die Schaltfläche [**PTY**], um die Programmtypen einzublenden.
Blättern Sie nach oben/unten durch die Liste und tippen Sie auf den gewünschten Programmtyp, um ihn auszuwählen.
- Drücken Sie die Schaltfläche [**PTY**], UM DEN PTY-SUCHLAUF ZU STARTEN.
Wenn ein Sender eine Sendung mit dem gewählten Programmtyp ausstrahlt, wird dieser Sender wiedergegeben.

Vorrang für Verkehrsmeldungen ein-/ausschalten

In der Empfangsregion Europa kann ein FM-Sender Verkehrsmeldungen durch ein RDS-Signal kennzeichnen. Wenn der Vorrang für Verkehrsmeldungen eingeschaltet ist, wird eine Verkehrsmeldung automatisch durchgestellt, auch wenn sich das Autoradio gerade nicht im Radiobetrieb befindet.

- Drücken Sie die Schaltfläche [**TA**], um den Vorrang für Verkehrsmeldungen ein- bzw. auszuschalten.
Wenn der Vorrang für Verkehrsmeldungen eingeschaltet ist, wird **TA** weiß angezeigt.

Navigation

Bitte besuchen Sie www.blaupunkt.com um relevante Kartenbenutzerinformationen herunterzuladen.

Einfügen von Navigations microSD:

Um die Navigation nutzen zu können, muss die microSD-Karte mit den Kontakten nach rechts voran in dem linken Kartenschacht eingelegt sein.

Medienwiedergabe DVD/CD/USB/ microSDHC

Grundlegende Informationen

Sie können mit dem Autoradio Audio-DVDs/CDs (CDDA) und DVD-/CD-R/RWs mit Audio- oder MP3-Dateien sowie MP3- oder WMA-Dateien auf USB-Datenträgern und microSDHC-Karten spielen.

Außerdem können Sie Filme und Bilder von DVDs/VCDs/CDs, USB-Datenträgern und microSDHC-Karten auf dem Display oder einem angeschlossenen Monitor anzeigen lassen.

Die Wiedergabe von Filmen und Fotos ist aus Sicherheitsgründen auf dem eingebauten Monitor nur bei stehendem Fahrzeug und angezogener Handbremse erlaubt. Das Kabel „BRAKE“ muss an den Handbremsanschluss des Fahrzeugs angeschlossen werden (siehe Anschlussschema am Ende dieser Anleitung). Die Filmwiedergabe auf einem externen Monitor ist auch während der Fahrt möglich.

Hinweise:

- Für eine einwandfreie Funktion verwenden Sie nur CDs mit dem Compact-Disc-Logo und DVDs mit dem DVD-Logo.
- Blaupunkt kann nicht die einwandfreie Funktion von kopierschutzgeschützten DVDs/CDs sowie aller auf dem Markt erhältlichen DVD-/CD-Rohlinge, USB-Datenträger und microSD-Karten garantieren.

Beachten Sie beim Vorbereiten eines MP3-/WMA-Datenträgers die folgenden Angaben:

- Benennung von Titeln und Verzeichnissen: Max. 32 Zeichen ohne Dateiendung „mp3“ bzw. „wma“ (bei mehr Zeichen verringert sich die Anzahl der vom Autoradio erkennbaren Titel und Ordner)
- DVD-/CD-Formate: DVD-/CD-R/RW, Ø: 12 cm
- DVD-/CD-Datenformate: ISO 9669 Level 1 und 2, Joliet
- CD-Brenngeschwindigkeit: Max. 16-fach (empfohlen)
- USB-Format/-Dateisystem: mass storage device / FAT/FAT16/FAT32
- microSD-Karten-Dateisystem: FAT/FAT16/FAT32
- Dateiendung von Audiodateien:
 - .MP3 für MP3-Dateien
 - .WMA für WMA-Dateien
- WMA-Dateien nur ohne Digital Rights Management (DRM) und erstellt mit Windows Media® Player ab Version 8
- MP3-ID3-Tags: Version 1 und 2
- Bitrate für die Erzeugung von Audiodateien:
 - MP3: 32 bis 320 kbps
 - WMA: 32 bis 192 kbps
- Maximale Anzahl von Dateien und Verzeichnissen:

- USB-Medium: Bis zu 10 000 Einträge
- microSD-Karten: Bis zu 10 000 Dateien.

DVD-/CD-Betrieb

DVD/CD einlegen



Zerstörungsgefahr des DVD/CD-Laufwerks!

Unrund konturierte DVDs/CDs und DVDs/CDs mit 8 cm Durchmesser (Mini-DVDs/CDs) dürfen nicht verwendet werden.

Für Beschädigungen des Laufwerks durch ungeeignete DVDs/CDs wird keine Haftung übernommen.

- Schieben Sie die DVD/CD mit der bedruckten Seite nach oben in den DVD-/CD-Schacht, bis ein Widerstand spürbar wird.

Die DVD/CD wird automatisch eingezogen und ihre Daten werden überprüft. Danach beginnt die Wiedergabe im DVD/CD- bzw. MP3-Betrieb.

Hinweis:

Der automatische Einzug der DVD/CD darf nicht behindert oder unterstützt werden.

DVD/CD entnehmen

- Drücken Sie die Taste , um eine eingelegte DVD/CD auszuschleusen

Hinweis:

Das Ausschleusen der DVD/CD darf nicht behindert oder unterstützt werden.

USB-Datenträger

Dieses Gerät verfügt über einen USB-Anschluss unter der Abdeckklappe an der Gerätefront.

USB-Datenträger anschließen

- Öffnen Sie die Abdeckklappe auf der linken unteren Ecke des Panels.
- Stecken Sie den USB-Datenträger in die USB-Buchse. Das Gerät schaltet automatisch in den USB-Betrieb. Die Daten werden eingelesen, die Wiedergabe beginnt mit der ersten Mediendatei die das Gerät erkennt.

USB-Datenträger entfernen

Schalten Sie das Autoradio aus.

Ziehen Sie den USB-Datenträger ab

microSDHC-Karten

Dieses Gerät verfügt über einen microSDHC-Kartenschacht unter der Abdeckklappe an der Gerätefront.

microSDHC-Karte einstecken

- Öffnen Sie die Abdeckklappe an der oberen linken Ecke des Panels.

- Schieben Sie die microSD/SDHC-Karte mit den linken Kontakten nach der linken Seite in den rechten Kartenschacht, bis sie einrastet.

Das Gerät schaltet automatisch in den microSDHC-Betrieb. Die Daten werden eingelesen, die Wiedergabe beginnt mit der ersten Mediendatei die das Gerät erkennt.

microSDHC-Karte entnehmen

Öffnen Sie ggf. die Abdeckklappe

Drücken Sie auf die microSDHC-Karte, bis sie entriegelt wird.

Ziehen Sie die microSDHC-Karte aus dem Kartenschacht heraus.

DVD Filmwiedergabe

Das Autoradio kann Video-DVDs und VCDs abspielen. Nach dem Einlegen der DVD startet automatisch die Wiedergabe. Das DVD-Menü wird angezeigt.

Sie können im DVD-Menü navigieren indem Sie die entsprechenden Schaltflächen im DVD-Menü auf dem Touchscreen berühren.

Nachdem Sie den Film über das Menü der DVD gestartet haben, wird der Film angezeigt. Das Wiedergabemenü für DVDs wird ausgeblendet.

- Tippen Sie einmal kurz auf den Touchscreen, um das Wiedergabemenü anzeigen zu lassen.

Das Wiedergabemenü wird eingeblendet.



- [|◀] Vorheriges Kapitel auswählen.
 - [||/▶] Wiedergabe unterbrechen und wieder fortsetzen.
 - [▶▶] Nächstes Kapitel auswählen.
 - [■■] Tastenfeld zur direkten Anwahl von Titeln, Kapiteln bzw. Laufzeit aufrufen.
 - [≡] Wiedergabe unterbrechen, DVD-Menü aufrufen.
 - [●●●] Weitere Bedienoptionen einblenden.
- Tippen Sie auf [●●●] um weitere Bedienoptionen des Wiedergabemenüs einzublenden



- [∨] Zusätzliche Bedienoptionen ausblenden.
- [≡] Equalizer anzeigen lassen.
- [A-B] Bereich für Wiederholungsfunktion festlegen.
- [🔊] Wiedergabesprache wählen (nur wenn von der DVD unterstützt).
- [☰] Untertitel einblenden (nur wenn von der DVD unterstützt).
- [🔄] Wiederholungsfunktion für Titel, Kapitel oder Bereich A-B ein-/ausschalten.
- [🎛] Bild einstellen.

Audiowiedergabe von DVD/CD, USB oder microSDHC

Die Prinzipien der Audiowiedergabe (MP3/WMA) von Datenträgern sind für alle Quellen identisch

- Wählen Sie über das Hauptmenü die gewünschte Quelle.

Das Gerät wechselt zu der gewählten Quelle und die Wiedergabe startet.

Wenn die Wiedergabe mit der Audio-Wiedergabe nicht startet,

- drücken Sie die Schaltfläche [≡] um in die Ordner-/Dateiliste zu wechseln.
- Drücken Sie die Schaltfläche [📁], um alle Ordner und Dateien des Datenträgers anzuzeigen.
- Oder -
- Drücken Sie die Schaltfläche [🎵], um alle Audiodateien des Datenträgers anzuzeigen.

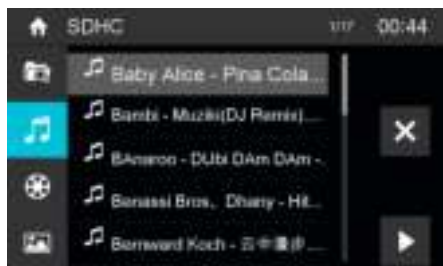

Tippen Sie zweimal kurz (Doppelklick) auf den

Namen des Ordners / Titels. Der Ordner wird geöffnet / der Titel gestartet.

Nach dem Start wird einen Titel wird die Wiedergabe-Menü angezeigt.



- [⏪] Kurzdruck: Titelauswahl.
Langdruck: Schneller Suchlauf
 - [⏸/▶] Wiedergabe unterbrechen und wieder fortsetzen.
 - [⏩] Kurzdruck: Titelauswahl.
Langdruck: Schneller Suchlauf
 - [≡] Ordner-/Dateiliste anzeigen lassen
 - [⋮] Weitere Bedienungsoptionen einblenden.
- Tippen Sie auf [⋮] um weitere Bedienungsoptionen des Wiedergabemenüs einzublenden



- [✓] Zusätzliche Bedienungsoptionen ausblenden.
- [3x3] Tastenfeld anzeigen lassen, um die Nummer des gewünschten Titels direkt einzugeben.

Wiedergabe von DVD/CD, USB oder microSDHC:

- [🔁] Start und Wiederholungsende-Funktion.
Der Wiederholungsmodus ändert sich jedes Mal, wenn die Schaltfläche [🔁] gedrückt wird.
 - [🔁] Single wiederholen: Die aktuelle Single wiederholt abspielen.
 - [🔁] Ordner wiederholen: Den aktuellen Ordner wiederholt abspielen.
 - [🔁] Wiederholen ausschalten: Beenden der wiederholten Wiedergabe.

- [✕] Starten Sie MIX Zufallswiedergabe und lassen Sie ihn wieder.

Wenn die MIX-Funktion eingeschaltet ist, wird das Symbol ✕ in weiß dargestellt.

Der MIX-Modus ist abhängig von der ausgewählten Wiederholen-Funktion .

- [🔊] Equalizer anzeigen lassen.

Videowiedergabe von DVD/CD, USB oder microSDHC:

- Wählen Sie über das Hauptmenü die gewünschte Quelle.

Das Gerät wechselt zu der gewählten Quelle und die Wiedergabe startet.

Wenn die Wiedergabe mit der Video-Wiedergabe nicht startet,

- drücken Sie die Schaltfläche [≡] um in die Ordner-/Dateiliste zu wechseln.
- Drücken Sie die Schaltfläche [📁], um alle Ordner und Dateien des Datenträgers anzuzeigen.
- Oder -
- Drücken Sie die Schaltfläche [⚙], um alle Videodateien des Datenträgers anzuzeigen.



Hinweis:

Ordner und Filme werden gewählt und gestartet, wie unter Audiowiedergabe beschrieben

Wenn einen Film ausgewählt wurde, wird die Wiedergabe gestartet. Während der Filmwiedergabe ist das Wiedergabe-Menü ausgeblendet.

- Tippen Sie einmal kurz auf den Touchscreen, um das Wiedergabemenü anzeigen zu lassen.
Das Wiedergabemenü wird eingeblendet.



- [◀◀] Vorherigen Film auswählen.
 - [||▶] Wiedergabe unterbrechen und wieder fortsetzen.
 - [▶▶] Nächsten Film auswählen.
 - [4x4] Tastenfeld zur direkten Anwahl von Film bzw. Laufzeit aufrufen.
 - [≡] Ordner-/Dateiliste anzeigen lassen
 - [.....] Weitere Bedienoptionen einblenden.
- Tippen Sie auf [.....] um weitere Bedienoptionen des Wiedergabemenüs einzublenden



- [✓] Zusätzliche Bedienoptionen ausblenden.
- [≡] Equalizer anzeigen lassen.
- [↺] Wiederholungsfunktion für Film oder Ordner ein-/ausschalten.
- [🔊] Bild einstellen.
- [🔊] Wiedergabesprache wählen (nur wenn von dem Film unterstützt).
- [☰] Untertitel einblenden (nur wenn von der DVD unterstützt).

Bildwiedergabe von DVD/CD, USB oder microSDHC

- Wählen Sie über das Hauptmenü die gewünschte Quelle.
Das Gerät wechselt zu der gewählten Quelle und die Wiedergabe startet.

Wenn die Wiedergabe nicht mit der Bildwiedergabe startet,

- drücken Sie die Schaltfläche [≡], um in die Ordner-/ Dateiliste zu wechseln.
- Drücken Sie die Schaltfläche [4x4], um alle Ordner und Dateien des Datenträgers anzuzeigen.
- Oder -
- Drücken Sie die Schaltfläche [≡], um alle Bilder des Datenträgers anzuzeigen.

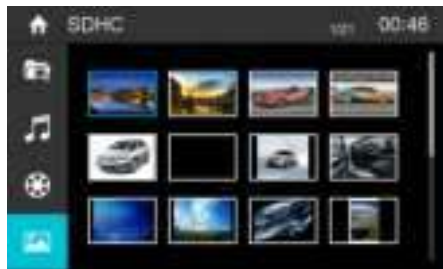

Hinweis:

Ordner und Bilder werden gewählt und gestartet, wie unter Audiowiedergabe beschrieben.

Bluetooth-Betrieb

Sie können über die Bluetooth®-Funktion Mobiltelefone und Medienabspielgeräte mit dem Autoradio koppeln.

Wenn Sie ein Mobiltelefon mit dem Autoradio koppeln, können Sie Telefonate mit der eingebauten Freisprechfunktion führen. Sie können auf die Listen der gewählten Nummern und das Telefonbuch des gekoppelten Mobiltelefons zugreifen.

Wenn das verbundene Bluetooth®-Gerät die Funktionen A2DP und AVRCP unterstützt, können Sie die Musik über das Autoradio wiedergeben und die Wiedergabe steuern. Während eines Anrufs wird die Musikwiedergabe unterbrochen und nach dem Gespräch fortgesetzt.

Wenn ein Mobiltelefon über Bluetooth® gekoppelt ist und während der Wiedergabe einer anderen Quelle ein Anruf eingeht, wird die Quellenwiedergabe unterbrochen und das Anrufmenü angezeigt.

Bluetooth-Betrieb starten

- Drücken Sie im Hauptmenü auf [Bluetooth].
Das Bluetooth®-Menü wird angezeigt. Es enthält die Liste der bekannten Bluetooth®-Geräte. Andere Audioquellen werden abgeschaltet.



[] Neues Bluetooth®-Gerät hinzufügen.

[] **Optionen-Menü anzeigen lassen.**

- Drücken Sie auf die Schaltfläche [**Verbinden**] des Bluetooth®-Gerätes mit dem Sie eine Verbindung aufbauen wollen.

Wenn das Gerät in Reichweite ist, wird die Verbindung hergestellt und das Menü für das Gerät wird angezeigt.

- Drücken Sie auf die Schaltfläche [**Löschen**], wenn Sie das Bluetooth®-Gerät aus der Liste löschen möchten.

Bluetooth-Geräte koppeln

Wenn Sie ein Gerät zum ersten Mal mit dem Autoradio koppeln wollen, gehen Sie wie folgt vor:

- Stellen Sie sicher das Bluetooth® am Autoradio und an ihrem Bluetooth®-Gerät aktiviert sind.
- Geben Sie im Optionen-Menü des Bluetooth®-Betriebs einen Pairing Code ein (s. Bluetooth®-Einstellungen).
- Suchen Sie an ihrem Bluetooth®-Gerät nach neuen Geräten/Verbindungen.
- Das Autoradio erscheint als „BLAUPUNKT“ in der Liste der Bluetooth®-Geräte.
- Stellen Sie die Verbindung her, ggf. müssen Sie den vorher am Autoradio festgelegten Pairing Code eingeben.

Die Verbindung wird hergestellt und das Menü für das gekoppelte Gerät wird angezeigt

Hinweis:

Wenn ein Telefon mit dem Autoradio verbunden ist, wird in allen Audio-/Videoquellen am rechten oberen Rand des Displays das Bluetooth®-Symbol eingeblendet.

Telefonbetrieb

Wenn ein Telefon über Bluetooth® mit dem Autoradio verbunden ist, wird folgendes Menü angezeigt.



[] **Telefonmenü anzeigen lassen.**

[] Wiedergabemenü anzeigen lassen.

[] Verbindung mit aktuellem Gerät beenden.

[] Telefonbuch aufrufen.

[] Anruflisten aufrufen.

[] **Optionen-Menü anzeigen lassen.**

- Geben Sie eine Telefonnummer mit dem Zahlenfeld ein und drücken Sie auf die Schaltfläche []

- Oder -

- Wählen Sie über die Anruflisten oder das Telefonbuch einen Kontakt/eine Nummer aus und drücken Sie anschließend im Pop-up-Fenster die Schaltfläche [**Wählen**].

Die Verbindung wird aufgebaut.

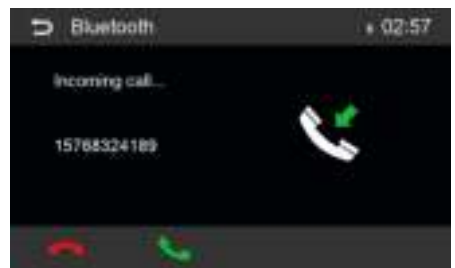

Wenn ein Anruf eingeht, wird das Anrufmenü angezeigt.



[] Anruf ablehnen

[] **Anruf annehmen.**

Alphabetische Suche







Drücken Sie [] auf der linken unteren Rand des Bildschirms, um Telefonbuch zuzugreifen. Wenn Sie einen Kontakt suchen möchten, drücken Sie [] und den Namen über die Tastatur eingeben.

Audiowiedergabe - Bluetooth

Wenn ein Audiostreaming-Gerät über Bluetooth® mit dem Autoradio verbunden ist, können Sie die Musik über das Autoradio wiedergeben und die Wiedergabe steuern.

- Drücken Sie die Schaltfläche [], um in die Audiowiedergabe zu wechseln.



- [] Telefonmenü anzeigen lassen.
- [] Wiedergabemenü anzeigen lassen.
- [] Verbindung mit aktuellem Gerät beenden.
- [] Kurzdruck: Titelauswahl.
Langdruck: Schneller Suchlauf
- [] Wiedergabe unterbrechen und wieder fortsetzen.
- [] Kurzdruck: Titelauswahl.
Langdruck: Schneller Suchlauf
- [] **Equalizer anzeigen lassen.**

Bluetooth-Einstellungen

Im Optionen-Menü für Bluetooth® können Sie die Grundeinstellungen für den Bluetooth®-Betrieb vornehmen.

- Drücken Sie die Schaltfläche []
Das Optionen-Menü wird angezeigt.



Bluetooth – Sie können hier Bluetooth® ein- bzw. ausschalten.

Auto Connect – Wenn „Auto Connect“ eingeschaltet ist, verbindet sich das Gerät automatisch mit bekannten Bluetooth®-Geräten sobald diese in Reichweite sind.

Auto Annahme – Wenn „Auto Annahme“ aktiviert ist, werden eingehende Telefonate automatisch angenommen.

Pairing Code – Viele Bluetooth®-Geräte fragen vor der Aufnahme der Verbindung den Pairing Code ab. Diesen können Sie hier festlegen.

Sync. Telefonbuch – Um auf das Telefonbuch eines verbundenen Telefons zugreifen zu können, müssen Sie es zuerst über diesen Menüeintrag synchronisieren.

- Drücken Sie auf [], um das Optionen-Menü zu verlassen.







DAB-Betrieb (nur für Modelle mit DAB)

Mit der Funktion können Sie die DAB-Sender empfangen.





Starten des DAB-Modus

Drücken Sie im Hauptmenü auf [**DAB**].

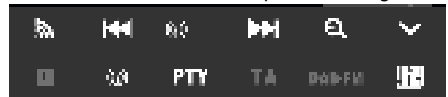

- [] Wählen Sie DAB-Band aus DAB1, 2 und 3.
- [] Kurzdruck: Manuelle Sendersuche rückwärts.
Langdruck: Automatische Sendersuche rückwärts.
- [] Suchmodus auswählen
- [] Kurzdruck: Manuelle Sendersuche vorwärts.
Langdruck: Automatische Sendersuche vorwärts.
- [] Sender automatisch speichern.
- [] Zusätzliche Betriebsoptionen anzeigen



- [] Zusätzliche Betriebsoptionen ausblenden.
- [] L-Band ein- / ausschalten.
- [] Suche nach verfügbaren Diensten.
- [**PTY**] Suche nach Programmtyp.
- [**TA**] Ein- und Ausschalten der Verkehrsmeldungen
- [**DAB-FM**] einschalten / ausschalten.
- [] Equalizer anzeigen

Externe Audio-/Videoquellen

AV-IN-Buchse

Dieses Gerät verfügt über einen externen AV-Eingang für Audio- und Videowiedergabe. Die erste AV-IN-Buchse ist unter der Abdeckklappe in die Gerätefront, unter Drehknopf und die zweite an der Rückseite des Radios integriert.

Gefahr!

Erhöhte Verletzungsgefahr durch Stecker.

Im Falle eines Unfalls kann der hervorstehende Stecker in der AV-IN-Buchse Verletzungen verursachen. Die Verwendung gerader Stecker oder Adapter führt zu einem erhöhten Verletzungsrisiko.

- Starten Sie den AV-IN-Betrieb mit der Schaltfläche **[AV-IN 1]**/**[AV-IN 2]**.

Im Display wird die Audio- bzw. Videowiedergabe der AV-Quelle angezeigt.



Video-Eingang

Dieses Gerät verfügt über einen Video-Eingang an der Geräterückseite zum Anschluss einer optional erhältlichen Kamera. Wenn eine hintere Kamera angeschlossen ist, können Sie das Kamerabild anzeigen, wenn der Rückwärtsgang eingelegt ist.

Externer Monitor

Dieses Gerät verfügt über einen Ausgang für einen externen Monitor für die Fahrgäste hinten (siehe Anschlussschema am Ende dieser Anleitung).

- Wählen Sie über das Hauptmenü die gewünschte Quelle und starten die Filmwiedergabe. Der Film wird auf dem Monitor des Gerätes angezeigt.
- Schalten Sie das Video heraus mit Symbol „Hintere Zone“.
Der Film wird auch auf dem externen Monitor angezeigt.

Klangeinstellungen

Equalizer

Sie können den Equalizer für alle Quellen einstellen.

- Drücken Sie die Schaltfläche **[EQ]** im Hauptmenü oder die Schaltfläche **[EQ]** in der Bedienleiste der aktuellen Audioquelle.

Das Equalizer-Menü wird angezeigt.



- Wählen Sie über die Schaltflächen einen voreingestellten Equalizer.

- Oder -

- Drücken Sie die Schaltfläche **[Nutzer]**, um den Pegel der verfügbaren Frequenzbänder nach Ihren Wünschen einzustellen.

Hinweis:

Mit der Schaltfläche **[Reset]** können Sie die persönliche Einstellung wieder zurücksetzen.

- Oder -

- Drücken Sie die Schaltfläche **[Linear]** für eine lineare Klangwiedergabe
- Drücken Sie die Schaltfläche **[Lautstärke]**, um die Anhebung der Bässe bei geringer Lautstärke ein- bzw. auszuschalten.
- Drücken Sie anschließend auf **[↵]**.

Die Einstellung wird gespeichert, die aktuelle Quelle wird wieder angezeigt.

Volumenverteilung (Pegelsteller/ Balance)

Sie können die Lautstärke im Fahrzeug für alle Quellen einstellen.

- Drücken Sie die Schaltfläche **[EQ]** im EQ Menü.

Das Menü für die Pegelsteller und Balance wird angezeigt.

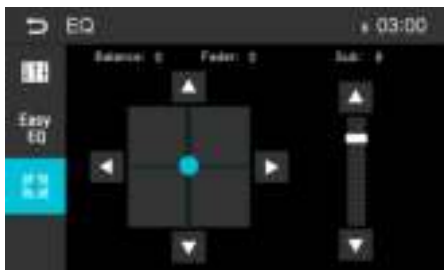

➤ Stellen Sie den Pegelsteller und Balance mit [▼]/[▲] oder [◀]/[▶].

➤ Drücken Sie anschließend auf [↵].

Die Einstellung wird gespeichert, die aktuelle Quelle wird wieder angezeigt.

Lenkradkontrolle

Wählen Sie [SWC] im Hauptmenü, um SWC Einstellungsmenü zu öffnen.

➤ Drücken Sie die Zifferntaste, um eine SWC-Taste zu wählen.



➤ Wählen Sie die Funktion.

➤ Drücken jeder einzelne Lenkradbedienungsknopf für jede entsprechende Funktion.

➤ Tippen Sie [+ +], um es zu programmieren.

➤ Sobald die letzte Lenkrad-Steuertaste programmiert ist, werden die Funktionen gespeichert und das die Programmierung wird beendet.

➤ Tippen Sie [↻], um die Programmierung zurückzusetzen.

Grundeinstellungen

Im Einstellungen-Menü können Sie die Grundeinstellungen zu den verschiedenen Funktionen des Gerätes an ihre Anforderungen anpassen.

➤ Drücken Sie die Schaltfläche [Einstellungen] im Hauptmenü.

Das Einstellungen-Menü wird angezeigt, das Untermenü Allgemein ist aktiviert.

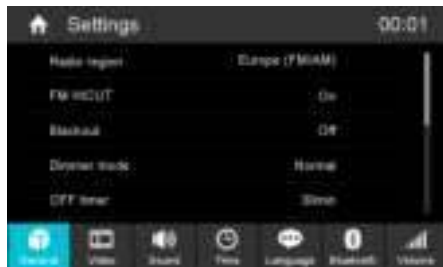

➤ Rufen Sie mit den Schaltflächen im unteren Bereich des Einstellungen-Menüs die Untermenüs auf.

Allgemein

Folgende Einstellungen sind möglich:

Radio Region – Empfangsregion für den Radioempfang auswählen.

FM HICUT - Schalten Sie die Funktion, das Signal von FM zu verbessern.

Bildschirm Auto-Aus – Wenn dieser Wert gesetzt ist, wird das Display des Radios jeweils nach 10 bzw. 20 Sek. ohne Benutzung komplett ausgeschaltet.

Dimmer Modus – Displayhelligkeit einstellen

Ausschalt-Timer - Stellen Sie die Ausschaltzeit. Um die Fahrzeugbatterie zu schützen, wird das Gerät automatisch nach Ablauf der eingestellten Zeitdauer abgeschaltet, wenn die Fahrzeugzündung ausgeschaltet ist.

Beep – Bestätigungston ein-/ausschalten

TFT Kalibrierung – Hier können Sie den Touchscreen kalibrieren.

Software Version – Anzeige der aktuellen Softwareversionen.

RGB - die Hintergrundfarbe der Tasten einstellen.

UI Farbe - Wählen Sie die UI Farbe des Hauptmenüs.

Werkseinstellungen laden – Setzt alle personalisierten Einstellungen zurück.

Video

Folgende Einstellungen sind möglich:

Passwort – Legen Sie ein Passwort fest, wenn Sie die Jugendschutzeinstellungen nutzen möchten.

Berechtigungsstufe – Hier können Sie die Altersfreigabe von DVDs festlegen.

Wenn Sie „Erwachsene“ einstellen, können alle Filme wiedergegeben werden. Wenn Sie ein Passwort eingerichtet haben, können Sie die Berechtigungsstufe nur mit dem Passwort ändern.

Video-Aus – Schalten Sie die Rücklichter ein- / aus.

Aspect ratio – Stellen Sie das Seitenverhältnis

Klang

Folgende Einstellungen sind möglich:

Subwoofer – Subwoofer ein-/ausschalten

Subwoofer Filter – Nehmen Sie die Einstellung entsprechend des verwendeten Subwoofers vor (Einstellungen: 80/120/160 Hz).

Dynamic Sound – Dynamik Bass ein-/ausschalten

Zeit

Folgende Einstellungen sind möglich:

Datum – Datum einstellen

Uhr Modus – Auswahl zwischen 12 und 24 Std. Modus

Zeit – Uhrzeit einstellen.

Autom. Zeiteinstellung – Automatische Uhreinstellung mit den über RDS gesendeten Uhrzeitdaten ein-/ausschalten.

Sprache

Folgende Einstellungen sind möglich:

OSD - Sprache für die Benutzeroberfläche des Geräts.

DVD Audio – Die Audio-Wiedergabe von DVDs wird in der hier eingestellten Sprache gestartet.

DVD Untertitel – Die Untertitel von DVDs werden in der hier eingestellten Sprache eingeblendet.

Disc Menü – Das DVD-Menü wird in der hier eingestellten Sprache angezeigt.

Bluetooth

Folgende Einstellungen sind möglich:

Bluetooth – Sie können hier Bluetooth® ein- bzw. ausschalten.

Auto Connect – Wenn „Auto Connect“ eingeschaltet ist, verbindet sich das Gerät automatisch mit bekannten Bluetooth®-Geräten sobald diese in Reichweite sind.

Auto Annahme – Telefongespräche von verbundenen Telefonen werden automatisch angenommen, wenn „Auto Annahme“ eingeschaltet ist.

Pairing Code – Viele Bluetooth®-Geräte fragen vor der Aufnahme der Verbindung den Pairing Code ab. Diesen können Sie hier festlegen.

Mikrofon – Wählen Sie welches Mikrofon für die Freisprecheinrichtung über Bluetooth® verwendet werden soll.

Lautstärke

Im **Lautstärke**-Menü können Sie das Lautstärkeverhältnis für alle Audio-Quellen einstellen.

Nützliche Informationen

Gewährleistung

Die Garantiebedingungen können Sie unter www.blaupunkt.com abrufen. Bei Geräten, die Sie außerhalb der Europäischen Union erworben haben, sind die Garantiebedingungen von unserer jeweils zuständigen Landesvertretung herausgegebenen gültig.

Technische Änderungen vorbehalten!

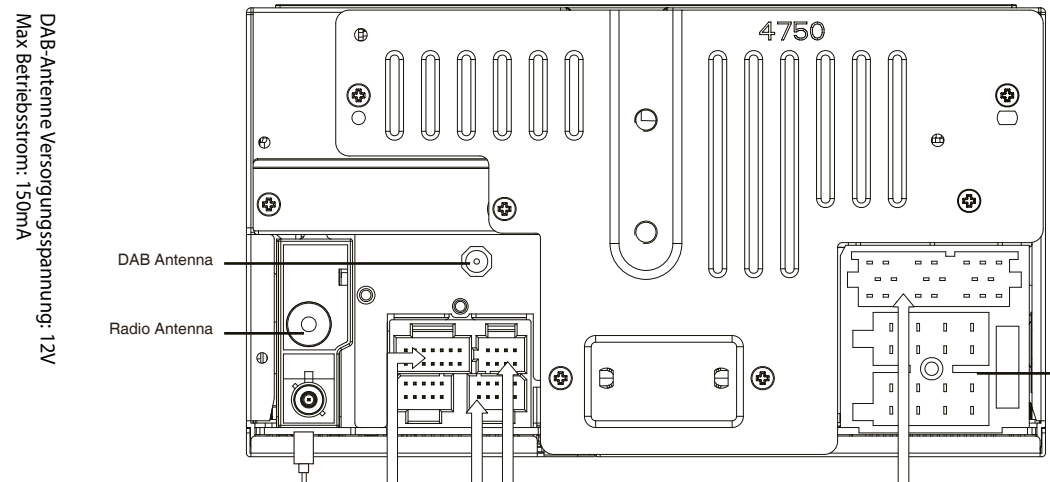

DAB-Antenne Versorgungsspannung: 12V
 Max Betriebsstrom: 150mA

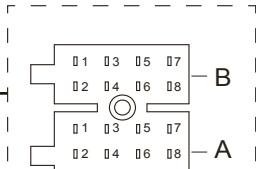

PIN	DEFINITION
A1	NC
A2	NC
A3	NC
A4	ACC
A5	P.ANT
A6	ILL
A7	B+
A8	GND
B1	RR+
B2	RR-
B3	FR+
B4	FR-
B5	FL+
B6	FL-
B7	RL+
B8	RL-

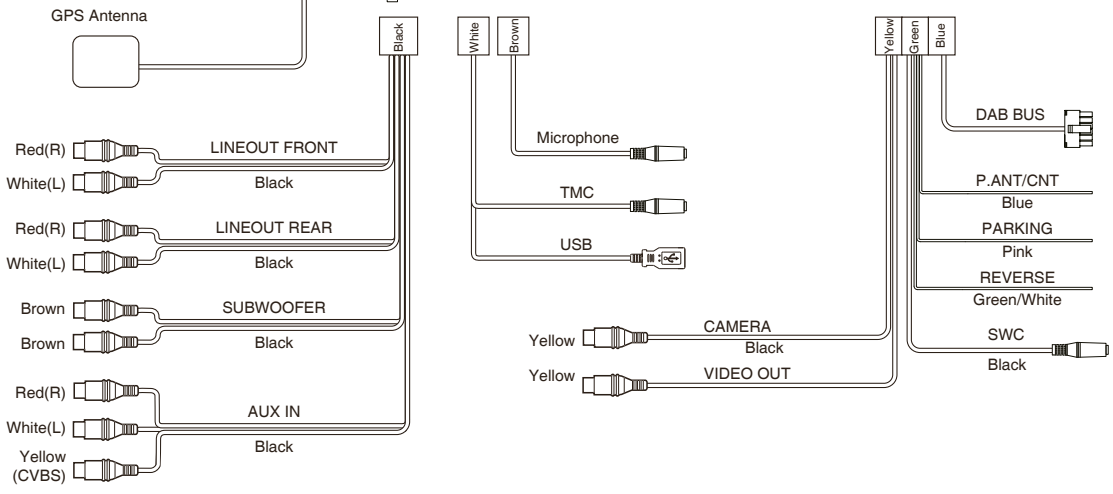

Dieser Artikel enthält eine Kopierschutztechnologie, die durch die USA geschützt ist, sowie Patente und andere geistige Eigentumsrechte der Rovi Corporation. Reverse Engineering und Disassemblierung sind verboten.

Windows® und Windows Media® sind eingetragene Warenzeichen der Microsoft Corporation in den USA und / oder anderen Ländern.

Dieses Produkt wird durch bestimmte Rechte an geistigem Eigentum von Microsoft geschützt. Die Verwendung oder Verbreitung dieser Technologie außerhalb dieses Produkts ohne eine Lizenz von Microsoft ist untersagt.

Die Bluetooth®-Wortmarke und Logos sind eingetragene Warenzeichen im Besitz von Bluetooth SIG, Inc.

Hergestellt in Lizenz von Dolby Laboratories.

"Dolby" und das Doppel-D-Symbol sind Warenzeichen von Dolby Laboratories.



- 1 **HOME** key
Short press: Return to home page at any point
Long press: Go to BT mode
- 2 **NAVI** shortcut key
 Go to Navigation
- 3 **DISPLAY** button
Short press: Adjust the display brightness (4steps)
Long press: Switch off the display
- 4 **▲** button (Eject)
 Eject a DVD/CD
- 5 Rotary/pushbutton
Short press: Switch on device
In operation: Mute audio source
Long press: Switch off device
Turn: Adjust volume
- 6 Navigation SD Card Slot
- 7 Media SD Card Slot
 Access only with open cover
 The card reader supports microSD cards on which audio/video files can be stored.

- 8 Reset button
 Access only with open cover
 Restore to default factory settings of the device.
 Caution! All personal settings will be lost!
- 9 USB socket - Front
 Access only with open cover
- 10 AV-IN 1 socket
 Access only with open cover
- 11 Touchscreen user interface
- 12 DVD/CD drive
- 13 Infrared receiver for remote control
- 14 Microphone

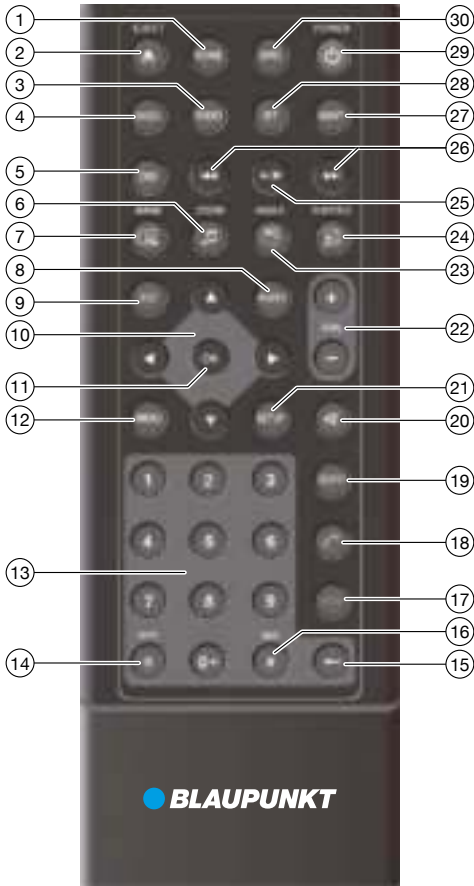

1. **HOME** button
Call up main menu
In the main menu: Call up menu of active source
2. **▲ / EJECT** button
Eject a DVD/CD
3. **RADIO** button
Start radio mode
4. **DISC** button
Starting DVD/CD mode
5. **DIS** button
Short press: Adjust the display brightness the display
Long press: Switch off the display
6. **🎵 / ZOOM** button
Call up overview of audio files
Zoom in on image area
7. **📁 / BAND** button
Call up folder overview
Select waveband/memory bank
8. **AUDIO** button
Select playback language (if available on DVD)
9. **EQ** button
Call up equaliser menu
10. **◀ / ▶ / ▲ / ▼** button
Navigate in menus/lists
Tuning into stations manually (▲ / ▼)
Calling stored stations (◀ / ▶)
11. **OK** button
Confirm selection
12. **MENU** button
Call up DVD menu
Display the folder/file list
13. Number buttons **0 - 9**
14. *** / RPT** button
Repeat function
15. **←** button
Delete last character of an entry
16. **# / MIX** button
Random track play
17. **📞** button
Ending/rejecting a phone call
18. **📞** button
Answer a call
19. **GOTO** button
Directly select title, chapter, movie or playtime
20. **🔇** button
Mute audio source
21. **SETUP** button
Call up settings menu
22. **VOL + / -** button
Adjusting the volume
23. **📷 / ANGLE** button
Call up overview of movies
Select camera viewing angle (if available on DVD)
24. **📄 / SUBTITLE** button
Call up overview of images
Select subtitle language (if available on DVD)
25. **▶ / ||** button
Start and interrupt playback
26. **⏮ / ⏭ / ⏪ / ⏩** button
Select title, chapter, movie
Fast searching
27. **MAP** button
Starting the navigation
28. **BT** button
Starting Bluetooth mode
29. **🔌 / POWER** button
Switching device on/off
30. **SRC** button
Select source

Safety notes	5	Sound settings	15
Symbols used	5	Equalizer.....	15
Road safety.....	5	Volume distribution (fader/balance)	15
General safety notes	5	Steering wheel control	15
Declaration of conformity.....	5	Basic settings	16
Scope of delivery	6	General	16
Placing the device in operation	6	Video.....	16
Switching on/off.....	6	Sound.....	16
Volume.....	6	Time	16
Main menu(Home)	6	Language	16
Setting the reception area.....	6	Bluetooth	16
Radio mode	7	Volume.....	16
Start radio mode	7	Useful information	17
Select memory bank.....	7	DAB mode (only for models with DAB).....	14
Tuning into a station.....	7		
Storing stations manually	7		
Storing stations automatically (Travelstore)	7		
Scanning stations.....	7		
Adjusting the seek tuning sensitivity	7		
Switching RDS on/off	8		
Switching the REG (regional programmes) function on/off.....	8		
Switching the AF (alternative frequencies) function on/off.....	8		
Selecting the programme type and starting seek tuning.....	8		
Switching priority for traffic announcements on/off.	8		
Navigation	8		
Insertion of navigation microSD:	8		
DVD/CD/USB/microSDHC playback	9		
Basic information	9		
DVD/CD mode	9		
USB data carrier	9		
microSDHC cards	9		
DVD movie playback	10		
Audio playback from DVD/CD, USB, microSDHC.....	10		
Video playback from DVD/CD, USB or microSDHC..	11		
Image playback from DVD/CD, USB or microSDHC.	12		
Bluetooth mode	12		
Starting Bluetooth mode	12		
Registering Bluetooth devices	12		
Telephone mode	12		
Alphabetic search	13		
Audio playback via Bluetooth streaming	13		
Bluetooth settings.....	13		
External audio/video sources	14		
Rear Camera input	14		
External monitor	14		

Safety notes

The car sound system was manufactured according to the state of the art and established safety guidelines. Even so, dangers may occur if you do not observe the safety notes in these instructions.

These instructions are intended to familiarise you with the most important functions. Detailed information can be found on the Internet under www.blaupunkt.com.

- Read these instructions carefully and completely before using the car sound system.
- Keep the instructions at a location so that they are always accessible to all users.
- Always pass on the car sound system to third parties together with these instructions.

In addition, observe the instructions of the devices used in conjunction with this car sound system.

Symbols used

These instructions employ the following symbols:



DANGER!

Warns about injuries



CAUTION!

Warns about damages to the DVD/CD drive



DANGER!

Warns about high volume



The CE mark confirms the compliance with EU directives.

- Identifies a sequencing step
- Identifies a listing

Road safety

Observe the following notes about road safety:

- **Use your device in such a way that you can always safely control your vehicle.** In case of doubt, stop at a suitable location and operate your device while the vehicle is standing. As the driver, you may not use the applications that will distract you from traffic (depending on the scope of functions of the device, e.g. viewing videos, entering a destination).
- **Follow the driving recommendations during the route guidance only if you are not violating any traffic regulations!** Traffic signs and traffic regulations have always priority over driving recommendations.
- **Always listen at a moderate volume** to protect your hearing and to be able to hear acoustic warning signals (e.g. police sirens). During mute phases (e.g. when changing the audio source), changing the volume is not audible. Do not increase the volume during this mute phase.

General safety notes

Observe the following note to protect yourself against injuries:

Do not modify or open the device. The device contains a Class 1 laser that can cause injuries to your eyes.

Use as directed

This car sound system is intended for installation and operation in a vehicle with 12 V vehicle system voltage and must be installed in a DIN slot. Observe the output limits of the device. Repairs and installation, if necessary, should be performed by a specialist.

Installation instructions

You may only install the car sound system yourself if you are experienced in installing car sound systems and are very familiar with the electrical system of the vehicle. For this purpose, observe the connection diagram at the end of these instructions.

Declaration of conformity

The Blaupunkt Competence Center Car Multimedia - Evo Sales GmbH declares that the device complies with the basic requirements and the other relevant regulations of the directive 2014/53/EU.

The declaration of conformity can be found on the Internet under www.blaupunkt.com.

Cleaning notes

Solvents, cleaning and scouring agents as well as dashboard spray and plastics care product may contain ingredients that will damage the surface of the car sound system.

Use only a dry or slightly moistened cloth for cleaning the car sound system.

Disposal notes



Do not dispose of your old unit in the household trash!

Use the return and collection systems available to dispose of the old device, the remote control and exhausted batteries.

Warning

Do not ingest the battery, Chemical Hazard (The remote control supplied with) This product contains a coin/button cell battery. If the coin/button cell battery is swallowed, it can cause severe internal burns in just 2 hours and can lead to death.

Keep new and used batteries away from children.

If the battery compartment does not close securely, stop using the product and keep it away from children.

If you think batteries might have been swallowed or placed inside any part of the body, seek immediate medical attention.

Scope of delivery

The scope of delivery includes:

- Car sound system
- GPS antenna
- External Bluetooth microphone
- Getting started
- Support frame
- Small parts set
- Installation material
- Connecting cable

Placing the device in operation

Caution!

Transport securing screws

Ensure that the transport securing screws at the top side of the device are removed before the startup of the device.

Switching on/off

Switching on/off with the rotary/pushbutton

- For switch-on, press the rotary/pushbutton.
- For switch-off, hold the rotary/pushbutton pressed for more than 2 seconds.

Switching on/off via vehicle ignition

If the car sound system is connected with the vehicle ignition and it was switched off with the rotary/pushbutton, it is switched on or off with the ignition.

Volume

Adjusting the volume

You can adjust the volume in steps from 0 (off) to 50 (maximum).



- Turn the rotary/pushbutton to change the volume.

Muting the car sound system (Mute)

- Briefly press the rotary/pushbutton to mute the device or to reactivate the previous volume.

Main menu(Home)

In the main menu, you press the buttons on the touchscreen to call up the different sources and operating modes.

- Press the  button.
 - Or -
 - In the current source, press the [] button.
- The main menu is displayed.



As long as you do not select a new audio source, the last active audio source is played back.

Note:

The figures used in these instructions are intended to facilitate the explanations and details may deviate from your device.

Setting the reception area

This car sound system is designed for operation in different regions with different frequency ranges and station technologies. The factory default of the reception area is "Europe (FM/AM)". You can set a different reception area.

- In the main menu, press the [**Settings**] button.
- The Settings menu is displayed.
- If the [**Settings**] icon isn't on the menu, flip right the screen to show more icons.
- In the upper area of the Settings menu, press the [**General**] button.
- The current setting is displayed behind "Radio region".
- Tap twice (double-click) on the [**Radio region**] button to display the list of available reception areas.
- Select the desired reception area by double-clicking.
- The list is hidden, the selected reception area is set.
- Press the [] button.
- The main menu is displayed again.

Radio mode

Start radio mode

In the main menu, press the [**Radio**] button.

The radio playback menu is displayed.



Select memory bank

Different memory banks and wavebands are available. Up to 6 stations can be stored in each memory bank.

- Press the [] button repeatedly until the desired memory bank is displayed.

FM1 → FM2 → FM3 → AM1 → AM2 → FM1

Tuning into a station

Tuning into stations manually

- Briefly press the [] or [] button once or several times to change the frequency in increments.

Enter broadcast frequency directly

If the frequency of the desired stations is known, it can be entered directly via the touchscreen.

- Press the [] button to display additional operating options.

- Press the [] button.

A numeric keypad is displayed for the frequency input.

- Enter the frequency of the desired station with the numeric keypad.

- Press the [**OK**] button.

The radio playback menu is displayed, the station of the frequency entered is played back.

Starting station seek tuning

- Press the [] or [] button for approx. 2 seconds to start station seek tuning.

The radio tunes into the next receivable station.

Note:

For the reception area Europe: In the FM waveband, only traffic information stations are tuned into if the priority for traffic information is switched on.

Storing stations manually

- Select the desired memory bank with the [] button.

- Set the desired station.

- Press one of the memory buttons [**P1**] - [**P6**] for approx. 2 seconds to store the current station at the button.

The station is stored.

Storing stations automatically (Travelstore)

With Travelstore, you can automatically search for and store the 6 FM stations offering the strongest reception in the region in the current memory bank. Any previously stored stations in this memory bank are deleted in the process.

- Select a memory band.
- Press the [] button to display additional operating options.
- Press the [**TS**] button.

The tuner starts the automatic station seek tuning. After the storing is completed, the radio plays the station at memory location 1 of the previously selected memory band.

Note:

For the Europe reception area: If traffic information is switched-on, only traffic informations are stored.

Scanning stations

You can use the scan function to play all the receivable stations of the current waveband for a few seconds.

- Press the [] button.

The seek tuning searches for stations in the current waveband. Each receivable station is played for a few seconds in the process.

- Pressing the [] button again selects the currently scanned station and plays it back.

Adjusting the seek tuning sensitivity

The seek tuning sensitivity decides whether the automatic station seek tuning finds only strong stations or also weaker stations that may be noisy.

- Press the [**DX/LO**] button to adjust the sensitivity of station seek tuning.

If **Local** is displayed, only stations with a strong signal are found during seek tuning.

If **Distance** is displayed, stations with a strong and weak signal are found during seek tuning.

Switching RDS on/off

Many FM stations broadcast an RDS (Radio Data System) signal in addition to their programme in the reception area Europe that allows additional functions, such as the display of the station name.

- Press the [**....**] button to display additional operating options.
- Press the [**RDS**] button to switch the RDS function on or off.
- If RDS function is switched on, **RDS** is displayed in white.
- Press the [**✓**] button to hide the additional operation options, or wait until they are automatically hidden.

Switching the REG (regional programmes) function on/off

Some RDS stations divide their programmes into regional programmes with different content at certain times.

- Press the [**REG**] button to switch the REG function on or off.
- If the REG function is switched on, **REG** is illuminated.

Switching the AF (alternative frequencies) function on/off

If the AF function is activated, the car sound system automatically tunes into the best receivable frequency for the station that is currently set.

- Press the [**AF**] button to switch the AF function on or off.
- The **AF** button is illuminated if the AF function is switched on.

Selecting the programme type and starting seek tuning

You can select a programme type with the PTY function to purposefully search for stations, for example, that broadcast rock music or sport events.

- Press the [**....**] button to display additional operating options.
 - Press the [**PTY**] button to display the programme types.
- Flip up/down to scroll through the list and tap on the desired programme type to select it.
- Press the [**PTY**] button to start PTY seek tuning.
- If a station broadcasts a programme with the selected programme type, this station is played back.

Switching priority for traffic announcements on/off

In the reception region Europe, an FM station can identify traffic announcements via an RDS signal. If priority for traffic reports is switched on, a traffic report is automatically switched through, even if the car sound system is currently not in radio mode.

- Press the [**TA**] button to switch the priority for traffic announcements on or off.
- The **TA** button is illuminated if the priority for traffic announcements is switched on.

Navigation

Please visit www.blaupunkt.com to download relevant map user information.

Insertion of navigation microSD:

Insert the navigation microSD card with its contacts right sided ahead into the left card slot.

DVD/CD/USB/microSDHC playback

Basic information

The car sound system can be used to play audio DVDs/CDs (CDDA) and DVD/CD-R/RWs with audio or MP3 files as well as MP3 or WMA files on USB data carriers and microSDHC cards.

In addition, you can view movies and images from DVDs/VCDs/CDs, USB data carriers and microSDHC cards on the display or a connected monitor.

For safety reasons, the playback of movies and images on the integrated monitor is allowed only while the vehicle is standing and the hand brake is applied. The "BRAKE" cable must be connected with the hand brake connection of the vehicle (see Connection diagram at the end of these instructions). The movie playback on an external monitor is also possible while driving.

Notes:

- To ensure proper functioning, use only CDs with the Compact-Disc logo and DVDs with the DVD logo.
- Blaupunkt cannot guarantee the flawless function of copy-protected DVDs/CDs and all DVD/CD blanks, USB data carriers and microSD cards available on the market.

Note the following information when preparing an MP3/WMA data carrier:

- Naming of tracks and directories: Max. 32 characters without the file extension ".mp3" or ".wma" (the use of more characters reduces the number of tracks and folders that the car sound system can recognise)
- DVD/CD formats: DVD/CD-R/RW, Ø: 12 cm
- DVD/CD data formats: ISO 9669 Level 1 and 2, Joliet
- CD burn speed: Max. 16x (recommended)
- USB format/file system: mass storage device / FAT/FAT16/FAT32
- microSD card file system: FAT/FAT16/FAT32
- File extension of audio files:
 - .MP3 for MP3 files
 - .WMA for WMA files
- WMA files only without Digital Rights Management (DRM) and created with Windows Media® Player version 8 or later
- MP3 ID3 tags: Version 1 and 2
- Bit rate for creating audio files:
 - MP3: 32 to 320 kbps
 - WMA: 32 to 192 kbps
- Maximum number of files and directories:
 - USB medium: Up to 10,000 entries
 - microSD cards: Up to 10,000 files.

DVD/CD mode

Inserting a DVD/CD



Risk of severe damage to the DVD/CD drive!

Noncircular contoured DVDs/CDs and DVDs/CDs with a diameter of 8 cm (mini DVDs/CDs) must not be used.

We accept no responsibility for any damage to the drive that may occur as a result of the use of unsuitable DVDs/CDs.

- Insert the DVD/CD with its printed side up into the DVD/CD tray until you feel a slight resistance.

The drive automatically draws in the DVD/CD and checks its data. Afterwards, the playback starts in DVD/CD or MP3 mode.

Note:

You must not hinder or assist the drive as it automatically draws in the DVD/CD.

Ejecting a DVD/CD

- Press the button to eject an inserted DVD/CD.

Note:

You must not hinder or assist the drive as it ejects the DVD/CD.

USB data carrier

This device features a USB port under the cover at the front of the device.

Connecting a USB data carrier

- Open the cover located on the bottom left of the panel.
 - Insert the USB data carrier in the USB socket.
- The device automatically switches to USB mode. The data are read, the playback starts with the first media file recognized by the device.

Removing the USB data carrier

Turn off the car sound system.

Disconnect the USB data carrier.

microSDHC cards

This device features a microSDHC card slot under the cover at the front of the device.

Inserting the microSDHC card

- Open the cover located on the upper left of the panel.
- Insert the microSD/SDHC card with its contacts left sided ahead into the right card slot until it clicks into place.

The device automatically switches to microSDHC mode. The data are read, the playback starts with the first media file recognized by the device.

Removing the microSDHC card

If necessary, open the cover .

Push on the microSDHC card until it disengages.

Pull the microSDHC card out of the card slot.

DVD movie playback

The car sound system can play video DVDs and VCDs. After inserting the DVD, the playback starts automatically. The DVD menu is displayed.

You can navigate in the DVD menu by touching the corresponding buttons in the DVD menu on the touchscreen.

After starting the movie via the menu of the DVD, the movie is displayed. The playback menu for DVDs is hidden.

➤ Briefly touch the touchscreen once to display the playback menu again.

The playback menu is shown.



- [⏮] Select previous chapter.
- [⏸/▶] Interrupt playback and continue playback.
- [⏭] Select next chapter.
- [⏹] Call up keypad for direct selection of titles, chapters or playing time.
- [⏸] Pause playback, call up DVD menu.
- [⋯] Show additional operating options.

➤ Tap on [⋯] to display additional operating options of the playback menu.



- [▼] Hide additional operating options.

- [🎚] Display equalizer.
- [A-B] Define range for repeat function.
- [🗣] Select playback language (only if supported by the DVD).
- [🗣] Show subtitles (only if supported by the DVD).
- [🔄] Switch repeat function for title, chapter or area A-B on/off.
- [🖱] Adjust image.

Audio playback from DVD/CD, USB, microSDHC

The principles of the audio playback (MP3/WMA) from data carriers are identical for all sources.

➤ Select the desired source via the main menu.

The device changes to the desired source and the playback starts.

If the playback does not start with the audio playback,

➤ press the [📁] button to change to the folder/file list.

➤ Press the [📁] button to display all the folders and files of the data carrier.

- Or -

➤ Press the [🎵] button to display all the audio files of the data carrier.

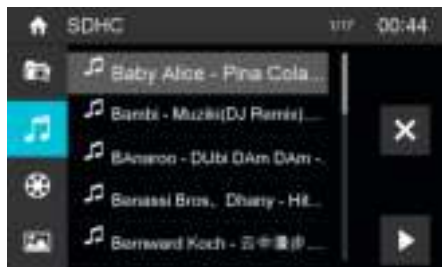





Briefly tap twice (double-click) on the name of the folder/track. The folder is opened/the track is started.

After starting a title, the playback menu is displayed.





- [⏮] Short press: Title selection.
Long press: Fast searching.

- [] Interrupt playback and continue playback.
- [] Short press: Title selection.
Long press: Fast searching.
- [] Display the folder/file list.
- [] Show additional operating options.

➤ Tap on [] to display additional operating options of the playback menu.





- [] Hide additional operating options.
- [] Display keypad to directly enter the number of the desired title.

Audio playback from DVD/CD, USB or microSDHC:



[] Start and end REPEAT function.

The REPEAT mode changes each time the [] button is pressed.

[] Repeat single: Play the current single repeatedly.

[] Repeat folder: Play the current folder repeatedly.

[] Repeat off: Cancel repeat play.

[] Start MIX random track play and end it again.
If the MIX function is switched on, the  symbol is displayed in white.

The MIX mode depends on the selected REPEAT function.

[] Display equalizer.

Video playback from DVD/CD, USB or microSDHC

➤ Select the desired source via the main menu.

The device changes to the desired source and the playback starts.

If the playback does not start with the video playback,

➤ press the [] button to change to the folder/file list.

➤ Press the [] button to display all the folders and files of the data carrier.

- Or -

➤ Press the [] button to display all the video files of the data carrier.



Note:

Folders and videos are selected and started as described under audio playback.

If you selected a movie, the playback is started. During the movie playback, the playback menu is hidden.

➤ Briefly touch the touchscreen once to display the playback menu again.

The playback menu is shown.





[] Select previous movie.

[] Interrupt playback and continue playback.

[] Select next movie.

[] Call up keypad for direct selection of movie or playing time.

[] Display the folder/file list.

[] Show additional operating options.

➤ Tap on [] to display additional operating options of the playback menu.



[] Hide additional operating options.

[] Display equalizer.







- [] Switch repeat function for movie or folder on/off.
- [] Adjust image.
- [] Select playback language (only if supported by the movie).
- [] Show subtitles (only if supported by the movie).

Image playback from DVD/CD, USB or microSDHC

- Select the desired source via the main menu.
The device changes to the desired source and the playback starts.
- If the playback does not start with the image playback,
 - press the [] button to change to the folder/file list.
 - Press the [] button to display all the folders and files of the data carrier.
 - Or -
 - Press the [] button to display all the images of the data carrier.



Note:
Folders and images are selected and started as described under audio playback.

Bluetooth mode

The Bluetooth® function allows registering cell phones and media playback devices with the car sound system.

When you register a cell phone with the car sound system, you can make phone calls with the built-in hands-free function. You can access the lists of dialled numbers and the phone book of the registered cell phone.



If the connected Bluetooth® device supports the functions A2DP and AVRCP, you can play the music via the car sound system and control the playback. During a call, the music playback is interrupted and continued again after the call.

If a cell phone is registered via Bluetooth® and a call is received during the playback of another source, the source playback is interrupted and the call menu is displayed.

Starting Bluetooth mode

- In the main menu, press on [**Bluetooth**].
The Bluetooth® menu is displayed. It contains the list of known Bluetooth® devices. Other audio sources are switched off.



- [] Add new Bluetooth® device.
- [] Display options menu.
- Press the [**Connect**] button of the Bluetooth® device with which you want to establish a connection.
When the device is in range, the connection is established and the menu for the device is displayed.
- Press the [**Delete**] button if you want to delete the Bluetooth® device from the list.

Registering Bluetooth devices

If you want to register a device with the car sound system for the first time, proceed as follows:

- Ensure that Bluetooth® is activated at the car sound system and at your Bluetooth® device.
- In the options menu of the Bluetooth® mode, enter a pairing code (see Bluetooth® settings).
- Search for new devices/connections on your Bluetooth® device.
- The car sound system appears as "BLAUPUNKT" in the list of Bluetooth® devices.
- Establish the connection; you may have to enter the pairing code that was previously entered on the car sound system.







The connection is being established and the menu for the registered device is displayed.

Note:
If a telephone is connected with the car sound system, the Bluetooth® icon  is displayed at the top right edge of the display in all audio/video sources.

Telephone mode

If you connected a phone with the car sound system via Bluetooth®, the following menu appears.





- [] Display the phone menu.
- [] Display the playback menu for Bluetooth® streaming.
- [] Disconnect connection with current device.
- [] Call up the phone book.
- [] Call up caller lists.
- [] Display options menu.
- Enter a phone number with the keypad and press the [] button.
- Or -
- Select a contact/number via the caller lists or phone book and press the [**Dial**] button in the pop-up window.

The connection is being established.

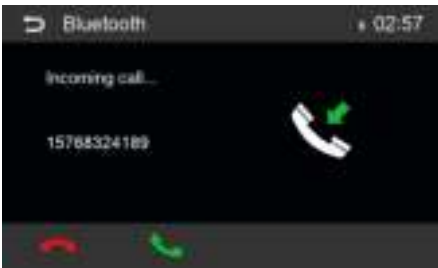
If a call is coming in, the call menu is displayed.



- [] (Hang up): Reject a call.
- [] (Answer): Answer a call.

Alphabetic search







Press [**B**] on the left bottom of the screen to access Phonebook. If you want to search a contact, press [**Q**] and enter the characters via the keypad.

Audio playback via Bluetooth streaming

If an audio streaming device is connected with the car sound system via Bluetooth®, you can play back the music via the car sound system and control the playback.

- Press the [] button to change to the audio playback.



- [] Display the phone menu.
- [] Display the playback menu for Bluetooth® streaming.
- [] Disconnect connection with current device.
- [] Short press: Title selection.
Long press: Fast searching.
- [] Interrupt playback and continue playback.
- [] Short press: Title selection.
Long press: Fast searching.
- [] Display equalizer.

Bluetooth settings

In the options menu for Bluetooth®, you can make the basic settings for the Bluetooth® mode.

- Press the [] button.
- The options menu is displayed.



Bluetooth – Bluetooth® can be switched on or off.

Auto connect – If "Auto Connect" is activated, the device automatically connects with known Bluetooth® devices as soon as they are in range.

Auto answer – If "Auto Answer" is activated, incoming phone calls are automatically answered.

Pairing code – Many Bluetooth® devices request the pairing code before establishing the connection. You can define it here.

Phone book sync – To be able to access the phone book of a connected telephone, you must first synchronise it via this menu entry.

- Press [] to exit the options menu.





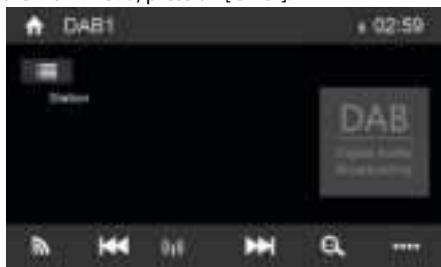

DAB mode (only for models with DAB)

The function allows you to receive the DAB stations.





Starting DAB mode

In the main menu, press on [**DAB**].



- [] Select DAB band from DAB1, 2 and 3.
- [] Short press: Manual tune backward.
Long press: Auto tune backward.
- [] Select search mode.
- [] Short press: Manual tune forward.
Long press: Auto tune forward.
- [] Store stations automatically.
- [] Show additional operating options.



- [] Hide additional operating options.
- [] Turn on/o L-Band.
- [] Search all service available.
- [**PTY**] Search service by Programme Type.
- [**TA**] Turn on/off Traffic Announcement.
- [**DAB-FM**] Turn on/o DAB-FM.
- [] Display equalizer.

External audio/video sources

AV inputs

This device features two external AV inputs for audio and video playback. The 1st AV-IN input is located under the cover at the front of the device below the rotary knob and the second at the rear of the radio.

Danger!

Increased risk of injury from connector.

In case of an accident, the protruding connector in the front AV-IN socket may cause injuries. The use of straight plugs or adapters leads to an increased risk of injury.

- Start the AV-IN mode with the button [**AV-IN 1**] / [**AV-IN 2**].

The display shows the audio or video playback of the selected AV source.



Rear Camera input

This device features a video input at the rear of the device for connecting a camera that is available as an option. If a rear camera is connected, the image is displayed on the screen, when the rear gear is engaged.

External monitor

This device features an output for connecting an external monitor for passengers in the rear (see Connection diagram at the end of these instructions).

- Select the desired source via the main menu and start movie playback.

The movie is displayed on the monitor of the device.

- Turn the Video out on with icon "Rear Zone".

The film is also displayed on the external monitor.

Sound settings

Equalizer

You can adjust the equalizer for all sources.

- Press the [EQ] icon on the main menu, or press [EQ] on the control bar of the current audio source.

The equalizer menu is displayed.



- Select a preset equalizer via the buttons.
- Or -
- Press the [User] button to adjust the level of the available frequency bands according to your preferences.

Note:

With the [Reset] button, you can reset the customised setting again.

- Or -

- Press the [Flat] button for a linear sound playback.
- Press the [Loudness] button to switch increasing the bass at low volume on or off.
- Next, press [↵].
The setting is stored, the current source is displayed again.

Volume distribution (fader/balance)

You can adjust the volume distribution in the vehicle for all sources.

- Press the [Fader/Balance] button in EQ menu.
The menu for fader and balance is displayed.

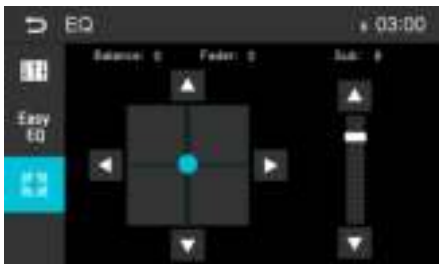

- Adjust fader and balance with [▼] / [▲] or [◀] / [▶].
- Next, press [↵].
The setting is stored, the current source is displayed again.

Steering wheel control

Select [SWC] on the main menu to enter SWC setting menu.

- Touch number button to select a SWC button.



- Select a function.
- Press each individual steering wheel control button for each corresponding function.
- Touch [Program] to program.
- Once the final steering wheel control button is programmed, the functions are saved and the programming will end.
- Touch [Reset] to reset the programming.

Basic settings

In the settings menu, you can adjust the basic settings for the different functions of the device to your requirements.

➤ In the main menu, press the [**Settings**] button.

The settings menu is displayed, the **General** submenu is activated.

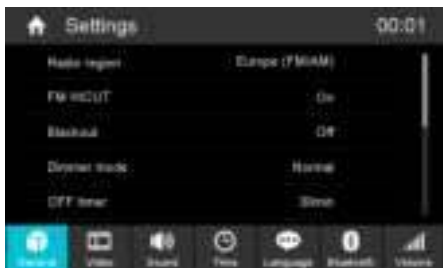

➤ Call up the submenus with the buttons in the lower area of the settings menu.

General

The following settings are possible:

Radio region – Select the reception region for the radio reception.

FM HICUT - Turn on the function to enhance the signal of FM.

Blackout – If this value is set, the display of the radio is completely switched off after 10 or 20 sec. without use.

Dimmer mode – Adjust the display brightness

OFF timer - Set the switch-off time. To protect the vehicle battery, the device is automatically switched off after the set time period if the vehicle ignition is switched off.

Beep – Switch confirmation beep on/off

TFT calibration – The touchscreen can be calibrated here.

Software version – Show the version of software

RGB – Set the backlight color of the buttons.

UI Color – Select the UI color of the main menu.

Load factory settings – Resets all personalised settings.

Video

The following settings are possible:

Set password - Define a password if you want to use the parental controls.

Rating level - The rating of DVDs can be defined here.

If set to "Adult", all movies can be played back. If a password was configured, the rating level can be changed only with the password.

Video out - Switch the rear seat monitor on/off.

Aspect ratio - Adjust the aspect ratio

Sound

The following settings are possible:

Subwoofer – Switch subwoofer on/off

Subwoofer filter – Make the setting according to the subwoofer used (settings: 80/120/160 Hz).

Dynamic sound - Switch dynamic bass on/off.

Time

The following settings are possible:

Date – Set the date

Clock mode – Selection between 12 and 24-h mode

Time – Set the time

Auto clock – Activating/deactivating automatic time via RDS.

Language

The following settings are possible:

OSD – Language for the user interface of the device.

DVD audio – The audio playback of DVDs is started in the language defined here.

DVD subtitle – The subtitles of DVDs are shown in the language defined here.

DVD menu – The DVD menu is displayed in the language defined here.

Bluetooth

The following settings are possible:

Bluetooth – Bluetooth® can be switched on or off.

Auto connect – If "Auto Connect" is activated, the device automatically connects with known Bluetooth® devices as soon as they are in range.

Auto answer – Phone calls from connected telephones are automatically answered if this option is enabled.

Pairing code – Many Bluetooth® devices request the pairing code before establishing the connection. You can define it here.

Microphone – Select the microphone to be used for the hands-free system via Bluetooth®.

Volume

You can adjust the volume ratio for all audio sources in the volume menu.

Useful information

Warranty

We provide a manufacturer's warranty for products bought within the European Union. For devices purchased outside the European Union, the warranty terms issued by our respective responsible domestic agency are valid.

Subject to technical changes!

DAB Antenna Supply Voltage: 12V
 Max Operating Current: 150mA

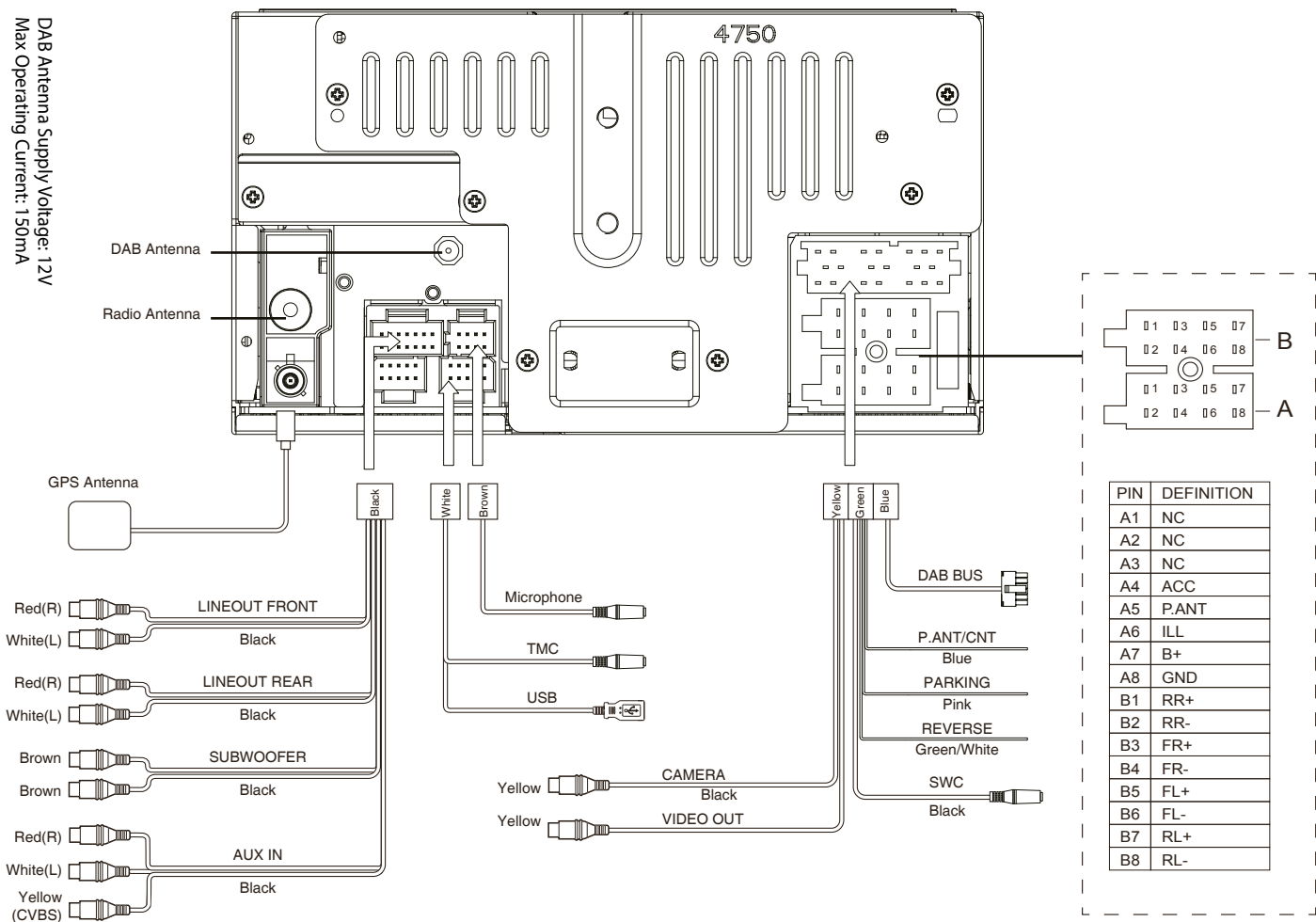

PIN	DEFINITION
A1	NC
A2	NC
A3	NC
A4	ACC
A5	P.ANT
A6	ILL
A7	B+
A8	GND
B1	RR+
B2	RR-
B3	FR+
B4	FR-
B5	FL+
B6	FL-
B7	RL+
B8	RL-

This item incorporates copy protection technology that is protected by U.S. patents and other intellectual property rights of Rovi Corporation. Reverse engineering and disassembly are prohibited.

Windows® und Windows Media® are registered trademarks of the Microsoft Corporation in the U.S.A. and/or other countries.

This product is protected by certain intellectual property rights of Microsoft. Use or distribution of such technology outside of this product is prohibited without a license from Microsoft.

The Bluetooth® word mark and logos are registered trademarks owned by Bluetooth SIG, Inc.

Manufactured under license from Dolby Laboratories. "Dolby" and the double-D symbol are trademarks of Dolby Laboratories.



- | | |
|--|---|
| <p>1 Tlačítko HOME
Návrat na hlavní obrazovku v jakémkoliv okamžiku</p> <p>2 Tlačítko navigace NAVI
Přechod do režimu navigace</p> <p>3 Tlačítko nastavení obrazovky DISPLAY
<u>Krátký stisk</u>: Nastavení jasu obrazovky (4 úrovně).
<u>Dlouhý stisk</u>: Vypnutí obrazovky</p> <p>4 Tlačítko ▲(vysunutí)
Vysunutí disku DVD/CD</p> <p>5 Otočný knoflík/tlačítko
<u>Krátký stisk</u>: Zapnutí zařízení
<u>Když je zařízení zapnuto</u>: Ztlumení zdroje zvuku
<u>Dlouhý stisk</u>: Vypnutí zařízení.
<u>Otáčení</u>: Regulace hlasitosti</p> <p>6 Slot SD karet pro navigaci</p> <p>7 Slot SD karet pro multimédia
Přístup pouze s otevřeným krytem
Čtečka karet podporuje karty microSD, na kterých je možné uchovávat audio/video soubory.</p> | <p>8 Tlačítko RESET
Přístup pouze s otevřeným krytem
Obnova původního továrního nastavení zařízení.
Upozornění! Všechna nastavení uživatele budou vymazána!</p> <p>9 Zásuvka USB -přední
Přístup pouze s otevřeným krytem</p> <p>10 Zásuvka AV-IN 1
Přístup pouze s otevřeným krytem</p> <p>11 Uživatelské rozhraní dotykové obrazovky</p> <p>12 Pohon DVD/CD</p> <p>13 Infračervený přijímač pro dálkové ovládání</p> <p>14 Mikrofon</p> |
|--|---|

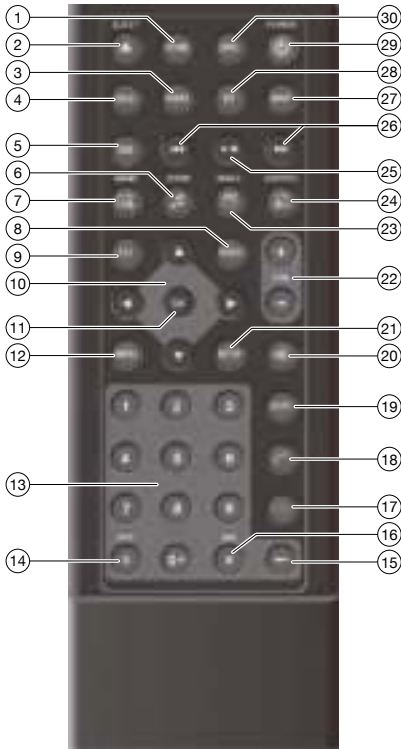

1. **TlačítkoHOME**
Vyvolání hlavního menu
V hlavním menu: vyvolání menu aktivního zdroje
2. **Tlačítko▲ / EJECT**
Vysunutí disku DVD/CD
3. **TlačítkoRADIO**
Aktivace režimu Rádía:
4. **TlačítkoDISC**
Aktivace režimu DVD/CD
5. **TlačítkoDIS**
Krátký stisk: Nastavení jasu obrazovky
Dlouhý stisk: Vypnutí obrazovky
6. **Tlačítko🎵 / ZOOM**
Vyvolání přehledu audio souborů
Přiblížení oblasti obrazu
7. **Tlačítko📺 / BAND**
Vyvolání přehledu složek
Volba rádiového pásma / paměti stanice
8. **Tlačítko / AUDIO**
Volba jazyka přehrávání (pokud je tato možnost na disku DVD dostupná)
9. **TlačítkoEQ**

10. **Tlačítko◀ / ▶ / ▲ / ▼**
Navigace po menu/seznamu
Ruční nastavení stanic(▲/▼)
Volba uložených stanic (◀ / ▶)
11. **TlačítkoOK**
Potvrzení volby
12. **Tlačítko MENU**
Vyvolání menu DVD
Zobrazení přehledu složek/souborů
13. Numerická tlačítka **0 - 9**
14. **Tlačítko* / RPT**
Funkce opakování
15. **Tlačítko←**
Odstranění posledního znaku dané položky
16. **Tlačítko# / MIX**
Náhodné přehrávání skladeb
17. **Tlačítko🔇**
ukončení/odmítnutí hovoru
18. **Tlačítko📞**
Přijem hovoru
19. **TlačítkoGOTO**
Přímá volba titulu, sekce, filmu nebo času přehrávání
20. **Tlačítko🔇**
Ztlumení zdroje zvuku
21. **TlačítkoSETUP**
Vyvolání menu nastavení
22. **TlačítkoVOL + / -**
Regulace hlasitosti
23. **Tlačítko📺 / ANGLE**
Vyvolání přehledu filmů
Volba úhlu pohledu na kameru (pokud je tato možnost na disku DVD dostupná)
24. **Tlačítko📺 / SUBTITLE**
Vyvolání přehledu obrázků
Volba jazyka titulků (pokud je tato možnost na disku DVD dostupná)
25. **Tlačítko▶ / ||**
Zahájení a přerušování přehrávání
26. **Tlačítko◀◀ / ▶▶**
Volba titulu, sekce, filmu
Rychlé vyhledávání
27. **TlačítkoMAP**
Přechod do režimu navigace
28. **TlačítkoBT**
Přechod do režimu Bluetooth
29. **Tlačítko🔌 / POWER**
Zapnutí/Vypnutí zařízení.
30. **TlačítkoSRC**
Volba zdroje

Varování před nebezpečím	5	Nastavení zvuku	15
Použité symboly	5	Grafický ekvalizér	15
Bezpečnost v silničním provozu	5	Distribuce hlasitosti (fader/balance).....	15
Obecná varování před nebezpečím.....	5	Ovládání tlačítka na ovládacím panelu	16
Prohlášení o shodě	5	Základní nastavení	16
Rozsah dodávky	6	Obecná nastavení:.....	16
Uvedení zařízení do provozu	6	Video	16
Zapnutí/vypnutí	6	Sound (Zvuk)	16
Hlasitost.....	6	Time (Čas).....	16
Hlavní menu (Home).....	6	Language (Jazyk)	17
Nastavení rozsahu příjmu	6	Bluetooth	17
Režim rádia	7	Volume (Hlasitost).....	17
Aktivace režimu rádia:.....	7	Užitečné informace	17
Zvolte paměťovou banku stanic.....	7	Režim DAB (pouze pro modely s funkcí DAB)	14
Nastavení stanic	7		
Ruční uložení stanice:.....	7		
Automatické ukládání stanic do paměti (Travelstore).....	7		
Vyhledávání stanic.....	7		
Regulace citlivosti vyhledávání.....	7		
Zapínání/vypínání funkce RDS.....	8		
Zapnutí/vypnutí funkce REG (regionální programy).....	8		
Zapínání/vypínání funkce AF (alternativní frekvence).....	8		
Volba druhu programu a začátek vyhledávání	8		
Zapnutí/vypnutí priority dopravních hlášení	8		
Navigace	8		
Použití karty microSD s navigačním softwarem:.....	8		
Přehrávání z datových nosičů DVD/CD/USB/			
microSDHC	9		
Základní informace	9		
Režim DVD/CD:.....	9		
Datový nosič USB	9		
Karty microSDHC:	9		
Přehrávání filmů DVD	10		
Přehrávání souborů z disků DVD/CD, nosičů USB, microSDHC	10		
Přehrávání filmů z disků DVD/CD, nosičů USB, microSDHC	11		
Přehrávání snímků z disků DVD/CD, nosičů USB, microSDHC	12		
Režim Bluetooth	12		
Aktivace režimu Bluetooth	12		
Registrace zařízení Bluetooth	12		
Režim telefonu	13		
Abecední vyhledávání	13		
Přehrávání zvuku v režimu Bluetooth	13		
Nastavení Bluetooth	13		
Vnější zdroje zvuku/video	14		
Vstup kamery couvání	14		
Vnější monitor	15		

Varování před nebezpečím

Zařízení je vyrobeno v souladu s platnými a uznávanými bezpečnostními pokyny. Bez ohledu na to může nerespektování bezpečnostních pokynů v této příručce představovat nebezpečí.

Úkolem těchto pokynů je seznámit uživatele s nejdůležitějšími funkcemi zařízení. Detailní informace můžete nalézt na www.blaupunkt.com

- Před použitím automobilového audio systému si důkladně přečtěte celý manuál.
- Pokyny uchovávejte na takovém místě, které je kdykoli přístupné všem uživatelům.
- Pokud předáváte automobilový audiosystém třetím osobám, tak vždy s touto příručkou.

Dále věnujte pozornost pokynům k jiným zařízením, která a automobilovým audiosystémem spolupracují.

Použité symboly

V těchto pokynech k obsluze jsou použity následující symboly:



NEBEZPEČÍ!

Varování před zraněním



OPATRNĚ!

Varování před poškozením DVD/CD



NEBEZPEČÍ!

Varování před vysokou úrovní hlasitosti



Značka CE potvrzuje shodu se směrnicemi EU.

- Identifikuje fázi provádění činnosti
- Identifikuje seznam záznamů

Bezpečnost v silničním provozu

V silničním provozu je třeba dodržovat následující bezpečnostní pravidla:

- **Používání tohoto zařízení nesmí ovlivňovat bezpečnost jízdy.** V případě pochybností zastavte na vhodném místě a zabývejte se zařízením v době, kdy vozidlo stojí. Řidiči není dovoleno používat funkce, které odvádějí jeho pozornost od situace na silnici (např. přehrávat video, zadávat cíl cesty, podle možností daného zařízení).
- **Během jízdy se řiďte doporučeními navigace pouze v případě, že neporušujete žádné dopravní předpisy!** Dopravní značky a dopravní předpisy mají vždy přednost před doporučeními navigace.
- **Vždy nastavujte přiměřenou hlasitost**, chráňte tak sluch a máte možnost vnímat výstražné akustické signály, (např. policie). Během fáze ztlumení (např. při změně zdroje zvuku) není změna hlasitosti slyšitelná. Nezvyšujte úroveň hlasitosti, když je zvuk ztlumený.

Obecná varování před nebezpečím

Dbejte níže uvedených varování, zamezíte tak riziku poranění:

Není dovoleno zařízení otevírat ani modifikovat. V zařízení je umístěn laser 1 kategorie, který může poškodit zrak.

Výrobek používejte v souladu s jeho určením

Zařízení je určeno pro montáž a práci ve vozidle s elektrickým systémem o napětí 12 V a mělo by být namontováno v montážní kapse podle normy DIN. Dbejte na mezní hodnoty výstupního výkonu zařízení. Je-li to nutné, opravy a montáž svěřte odborníkovi.

Montážní pokyny

Tento automobilový audiosystém můžete namontovat sami, pouze pokud máte zkušenosti s montáží audiosystémů a znalosti v oblasti elektroinstalace vozidel. V takovém případě použijte schéma elektrického zapojení na konci těchto pokynů.

Prohlášení o shodě

Blaupunkt Competence Center Car Multimedia-Evo Sales GmbH prohlašuje, že tento přístroj splňuje základní požadavky a zbyvajících příslušná ustanovení směrnice 2014/53/EU.

Prohlášení o shodě najdete na internetové adrese www.blaupunkt.com

Poznámky k čištění

Rozpuštědla, čisticí prostředky a brusiva, spreje pro čištění kabiny a prostředky pro péči o plasty mohou obsahovat složky, které by mohly poškodit povrch zařízení.

K čištění automobilového audiosystému použijte pouze suchý nebo lehce navlhčený hadřík.

Poznámky k likvidaci



Starou jednotku neodhazujte do komunálního odpadu!

Pro likvidaci zařízení, dálkového ovládání a vybitých baterií použijte příslušné sběrné místo.

Varování

Baterie dodané v sestavě dálkového ovládání nepolykejte - chemické nebezpečí. Výrobek obsahuje knoflíkovou baterii. V případě polknutí této baterie může v průběhu 2 hodin dojít k vážnému vnitřnímu popálení a může dojít ke smrti.

Nové a použité baterie skladujte mimo dosah dětí.

Pokud se bateriový prostor správně nezavírá, výrobek nepoužívejte a udržujte ho mimo dosah dětí.

Při podezření, že baterie mohla být spolknuta nebo být jinde v těle, okamžitě vyhledejte lékařskou pomoc.

Rozsah dodávky

Dodávka zahrnuje:

- Automobilový audiosystém
- Anténu GPS
- Vnější mikrofon Bluetooth
- Příprava zařízení
- Upevňovací rám
- Sadu malých dílů
- Montážní příslušenství
- Napájecí kabel

Uvedení zařízení do provozu

Upozornění!

Zajišťující šrouby pro transport

Před uvedením zařízení do provozu odšroubujte zajišťující šrouby pro transport, které se nachází v horní části krytu.

Zapnutí/vypnutí

Zapnutí/vypnutí otočným knoflíkem/tlačítkem

- Pro zapnutí zařízení stiskněte otočný knoflík/tlačítko.
- Stiskněte a přidržte otočný knoflík/tlačítko asi 2 vteřiny, zařízení tak vypnete.

Vypnutí/zapnutí zapalováním vozidla

Pro zapnutí a vypnutí audiosystému je možné použít zapalování vozidla, je-li zařízení k němu zapojené a bylo vypnuté otočným knoflíkem/tlačítkem.

Hlasitost

Regulace hlasitosti

Hlasitost je možné regulovat v rozsahu od 0 (vyp.) do 50 (max.).



- Hlasitost nastavujte otáčením otočného knoflíku/tlačítka.

Ztlumení hlasitosti zařízení (Mute)

- Krátce stiskněte otočný knoflík/tlačítko, zvuk tak ztlumíte nebo vrátíte předchozí úroveň hlasitosti.

Hlavní menu (Home)

Hlavní menu obsahuje dotykovou obrazovku s tlačítky, která vyvolávají různé zdroje zvuku a různé režimy práce.

- Stiskněte tlačítko ..
- nebo -
- Stiskněte tlačítko  po spojení s aktuálním zdrojem zvuku.

Zobrazí se hlavní menu.



Poslední aktivní zdroj zvuku se přehrává do okamžiku výběru nového zdroje zvuku.

Doporučení:

Úkolem obrázků v těchto pokynech je usnadnit pochopení činnosti zařízení, zobrazené části se mohou lišit od skutečného vzhledu zařízení.

Nastavení rozsahu příjmu

Tento automobilový audio systém může být použit v různých geografických oblastech s různými frekvenčními rozsahy a s různou technologií přenosu rádiového signálu. Výchozí tovární nastavení rozsahu příjmu je "Evropa (FM / AM)". Existuje možnost nastavení jiného rozsahu příjmu.

- V hlavním menu stiskněte tlačítko **[Settings]**.
Zobrazí se menu nastavení.
Pokud ikona **[Settings]** není v menu viditelná, otočte obrazovku doprava, zobrazí se více ikon.
- Stiskněte tlačítko **[General]**, které se nachází v horní části menu nastavení.
Aktuální nastavení budou vidět za polem „Radio region“.
- Dvakrát klikněte na tlačítko **[Radio region]**, zobrazí se seznam dostupných oblastí příjmu.
- Dvojklikem zvolte požadovaný rozsah příjmu.
Seznam dostupných oblastí se skryje a rozsah příjmu bude nastaven.
- Stiskněte tlačítko **[↑]**.
Znovu se zobrazí obrazovka hlavního menu.

Režim rádia

Aktivace režimu rádia:

V hlavním menu Stiskněte tlačítko [**Radio**].
Zobrazí se menu přehrávání rádia.



Zvolte paměťovou banku stanic

Jsou dostupné různé úrovně zápisu a různá rádiová pásma. V každé paměťové bance je možné ukládat až 6 stanic.

- Stiskněte opakovaně tlačítko [] do okamžiku zobrazení požadované úrovně paměti.
FM1 → FM2 → FM3 → AM1 → AM2 → FM1

Nastavení stanic

Ruční ladění stanic:

- Krátce stiskněte tlačítko [] nebo [] jednou nebo několikrát, přírůstkově tak měníte frekvenci.

Přímé zadání vysílací frekvence

Pokud znáte frekvence hledaných stanic, máte možnost je zadat přímo na dotykové obrazovce.

- Stiskněte tlačítko [], zobrazí se další možnosti využití.
- Stiskněte tlačítko [].
Pro přímé zadání frekvence je k dispozici numerická klávesnice.
- Na numerické klávesnici napište frekvenci požadované stanice.
- Stiskněte tlačítko [**OK**].
Zobrazí se menu přehrávání rádia a bude slyšitelná stanice se zadanou frekvencí.

Aktivace vyhledávání stanic

- Stiskněte tlačítko [] nebo tlačítko [], přidržeťte asi 2 vteřiny, potom začne vyhledávání stanic.
Rádio vyhledá následující přijímanou stanici.

Doporučení!

Pro oblast příjmu Evropa: Pokud je aktivována priorita dopravních informací, budou v pásmu FM

prohledávány pouze stanice vysílající dopravní informace.

Ruční uložení stanice:

- Zvolte požadovanou paměťovou banku tlačítkem [].
- Nastavte požadovanou rádiovou stanici.
- Stiskněte a přidržeťte jedno z paměťových tlačítek [**P1**] - [**P6**] po dobu asi 2 vteřiny, aktuální stanice se pod tímto tlačítkem uloží.
Stanice je uložena.

Automatické ukládání stanic do paměti (Travelstore)

Funkce Travelstore umožňuje automaticky vyhledávat a ukládat do aktuální paměťové banky šest stanic FM s nejsilnějším signálem v dané oblasti. Stanice předtím uložené v této paměťové bance budou vymazány.

- Zvolte paměťovou banku.
- Stiskněte tlačítko [], zobrazí se další možnosti využití.
- Stiskněte tlačítko [**TS**].
Tuner spustí automatické vyhledávání stanic. Jakmile je uložení ukončeno, rádio přehrává stanici na pozici uložení 1 v předtím vybrané paměťové bance.

Doporučení!

Pro oblast příjmu Evropa: Pokud je aktivována funkce dopravního hlášení, uloží se pouze stanice, které vysílají dopravní hlášení.

Vyhledávání stanic

Funkci vyhledávání je možné po dobu několika vteřin přehrávat všechny přijímané stanice v aktuálním vlnovém pásmu.

- Stiskněte tlačítko [].
Zařízení vyhledává stanice v aktuálním vlnovém pásmu. Každá přijímaná stanice se přehrává podobu několika vteřin.
- Po novém stisknutí tlačítka [] se vybere a začne hrát aktuálně vyhledaná stanice.

Regulace citlivosti vyhledávání

Citlivost vyhledávání určuje, zda funkce automatického vyhledávání stanic bude vyhledávat pouze stanice se silným signálem, nebo také stanice se slabším signálem, jejichž příjem může být rušen.

- Stiskněte tlačítko [**DX** / **LO**], můžete tak nastavit citlivost vyhledávání stanic.

Jestliže je na obrazovce zobrazen nápis **Local**, budou vyhledávané pouze stanice se silným signálem.

Jestliže je na obrazovce zobrazen nápis **Distance**, budou vyhledávány stanice jak se silným, tak se slabým signálem.

Zapínání/vypínání funkce RDS

Mnoho stanic FM vysílá signál RDS (Radio Data System) jako doplněk k programu v oblasti příjmu Europa, který umožňuje používat další funkce, například zobrazení názvu stanice.

- Stiskněte tlačítko [**....**], zobrazí se další možnosti využití..
- Stiskněte tlačítko [**RDS**], vypnete nebo zapnete tak funkci RDS.
- Pokud je funkce RDS zapnutá, ikona **RDS** bude zobrazena bílou barvou
- Stiskněte tlačítko [**✓**], skryjete tak další možnosti, nebo vyčkejte, až se skryjí automaticky.

Zapnutí/vypnutí funkce REG (regionální programy)

Některé stanice RDS rozdělují své programy na regionální programy s různým obsahem v určitém čase.

- Stiskněte tlačítko [**REG**], vypnete nebo zapnete tak funkci REG.

Je-li funkce REG zapnuta, tlačítko **REG** je podsvícené.

Zapínání/vypínání funkce AF (alternativní frekvence)

Pokud je funkce AF zapnuta, audiosystém pro aktuálně nastavenou stanici automaticky zvolí nejlepší přijímanou frekvenci.

- Stiskněte tlačítko [**AF**], funkci AF tak zapnete nebo vypnete.

Je-li funkce AF zapnuta, tlačítko **AF** je podsvícené.

Volba druhu programu a začátek vyhledávání

Druh programu je možné zvolit funkcí PTY, je možné tak vyhledat konkrétní stanice, např. takové, které vysílají rockovou hudbu, nebo sportovní přenos.

- Stiskněte tlačítko [**....**], zobrazí se další možnosti využití..
- Stiskněte tlačítko [**PTY**], zobrazí se druhy programů..
Rolujte prstem nahoru nebo dolů, převinujte tak seznam a stiskem vyberte vyhledávaný druh programu.
- Stiskněte tlačítko [**PTY**], začne vyhledávání PTY.

Pokud daná stanice vysílá vybraný typ programu, začne ji systém přehrávat.

Zapnutí/vypnutí priority dopravních hlášení

V oblasti příjmu Evropy mohou být dopravní informace vysílané FM stanicemi přijímány signálem RDS. Pokud je pro dopravní hlášení zapnuta priorita, systém automaticky přepne na příjem dopravního hlášení, i když v daném okamžiku zařízení není v režimu rádia.

- Stiskněte tlačítko [**TA**], vypnete nebo zapnete tak prioritu dopravních hlášení.

Tlačítko **TA** bude podsvícené, jestliže je zapnuta priorita dopravních hlášení

Navigace

Navštivte stránku www.blaupunkt.com, zde jsou příslušné informace pro uživatele map.

Použití karty microSD s navigačním softwarem:

Vložte kartu microSD s navigačním softwarem do levého slotu tak, aby její kontakty byly na pravé straně.

Přehrávání z datových nosičů DVD/CD/USB/microSDHC

Základní informace

Tento automobilový audiosystém umožňuje přehrávání disků DVD/CD audio (CDDA) a disků DVD/CD-R/RW s audio soubory nebo MP3, i soubory MP3 nebo WMA uložené na paměťových nosičích USB a paměťových kartách microSDHC.

Dále je možné na displeji nebo připojeném monitoru zobrazovat filmy a snímky z disků DVD/VCD/CD, datových nosičů USB a karet microSDHC.

Z bezpečnostních důvodů je přehrávání videosekvencí a snímků na připojeném monitoru povoleno pouze tehdy, když vozidlo stojí a je zatažená ruční brzda. Kabel „BRAKE“ (brzda) musí být připojen ke konektoru ruční brzdy vozidla (viz schéma zapojení na konci těchto pokynů). Filmy lze přehrávat na externím monitoru také během jízdy.

Doporučení!

- Aby byla zaručena správná činnost zařízení, použijte pouze disky CD označené značkou Compact-Disc a DVD s logem DVD.
- Společnost Blaupunkt nemůže zaručit správnou funkci DVD / CD disků chráněných proti kopírování a všech komerčně dostupných prázdných disků DVD/CD, paměťových karet USB a paměťových karet microSD.

Při přípravě datového nosiče se soubory MP3/WMA dodržujte následující pravidla:

- Názvy skladeb a katalogů: Až 32 znaků bez přípony ".mp3" nebo ".wma" (použitím více znaků se sníží počet skladeb a adresářů rozpoznávaných zvukovým systémem)
- Formáty DVD/CD: DVD/CD-R/RW, Ø: 12 cm
- Formáty dat DVD/CD: ISO 9669 Úroveň 1 a 2, Joliet
- Rychlost nahrávání CD: max. 16 x (doporučená)
- Formát USB/souborový systém: velkokapacitní paměťové zařízení /FAT/FAT16/FAT32
- Souborový systém paměťových karet microSD: FAT/FAT16/FAT32
- Přípona audio souborů:
 - .MP3 pro soubory MP3
 - .WMA pro soubory WMA
- Pouze soubory WMA bez správy digitálních práv (DRM), vytvořené v programu Windows Media® Player z verze 8 a vyšší
- Tagy MP3-ID3: Verze 1 a 2
- Rychlost přenosu pro vytváření zvukových souborů:
 - MP3: 32 až 320 kbps
 - WMA: 32 až 192 kbps
- Maximální počet souborů a katalogů:
 - Nosič USB: Max. 10 000 položek

– Karty microSD: Max. 10 000 souborů.

Režim DVD/CD:

Vložení disku DVD/CD



Nebezpečí vážného poškození pohonu DVD/CD!

Není dovoleno používat disky DVD/CD s jiným tvarem než kulatým a průměrem 8 cm (mini DVD/CD).

Výrobce není odpovědný za poškození pohonu diskové jednotky způsobené použitím nevhodných disků DVD/CD.

➤ Disk DVD/CD vložte do diskové jednotky potíštěnou stranou nahoru, až do jemného odporu.

Disk se automaticky vloží do mechaniky DVD/CD, která načte zaznamenaná data. Potom začne přehrávání v režimu DVD/CD nebo MP3.

Doporučení!

Neztěžujte ani nepomáhejte činnosti při automatickém vkládání DVD/CD do zařízení.

Vysunutí disku DVD/CD

➤ Stisknete tlačítko , vysune se vložený disk DVD/CD.

Doporučení!

Neztěžujte ani nepomáhejte činnosti při automatickém vysouvání DVD/CD ze zařízení.

Datový nosič USB

Zařízení má port USB umístěnou pod předním krytem.

Připojení datového nosiče USB

➤ Otevřete kryt v levé dolní části panelu.

➤ Vložte datový nosič USB do portu USB.

Zařízení se automaticky přepne do režimu USB. Načtou se data a přehrávání začne od prvního multimediálního souboru rozpoznávaného zařízením.

Vyjmutí datového nosiče USB

Vypnout systém autoradia

Odpojit datový nosič USB

Karty microSDHC:

Zařízení má zásuvku USB umístěnou pod předním krytem.

Vložení paměťové karty microSDHC

➤ Otevřete kryt na levé straně horní části panelu.

➤ Vložte kartu microSD/SDHC do pravého portu karet tak, aby její kontakty byly na levé straně, až zapadne do správného místa.

Zařízení se automaticky přepne do režimu microSD. Načtou se data a přehrávání začne od prvního multimediálního souboru rozpoznávaného zařízením.

Vyjmutí paměťové karty microSDHC

Pokud to je nutné, otevřete kryt.

Zatlačte na kartu, dokud se neuvolní.

Vyjměte kartu microSDHC ze slotu.

Přehrávání filmů DVD

Zařízení může přehrávat disky DVD a VCD. Přehrávání se spustí automaticky po vložení disku DVD. Zobrazí se menu nastavení DVD

Stisknutím odpovídajících tlačítek na dotykové obrazovce v menu DVD můžete toto menu procházet.

Promítání filmu se zahájí po jeho startu z menu DVD na dotykové obrazovce. Menu přehrávání disků DVD je skryté.

➤ Jednou se krátce dotkněte dotykové obrazovky, opět se zobrazí menu přehrávání

Zobrazí se menu přehrávání.



[⏪] Volba předchozí sekce.

[⏸/▶] Zastavte přehrávání a pokračujte v přehrávání.

[⏩] Volba další sekce.

[⏸] Zobrazení klávesnice pro přímé zadání čísla požadovaného titulu, sekce nebo doby přehrávání.

[⏸] Pauza v přehrávání, vyvolání menu DVD.

[⋮] Zobrazení dalších možností zařízení.

➤ Stiskněte tlačítko [⋮], zobrazí se další možnosti v menu přehrávání.



[▼] Skrytí dalších možností provozu.

[📊] Zobrazení grafického ekvalizéru.

[A-B] Definování rozsahu funkce opakování.

[🗨] Volba jazyka přehrávání (pouze, je-li tato funkce podporována vloženým DVD).

[💬] Zobrazit nápisy (pouze, je-li tato funkce podporována vloženým DVD).

[📺] Zapnutí/vypnutí funkce opakování titulu, sekce nebo oblasti A-B.

[🖱] Úprava obrazu.

Přehrávání souborů z disků DVD/CD, nosičů USB, microSDHC

Zásady přehrávání zvuku (MP3/WMA) z datových nosičů jsou shodné pro všechny zdroje.

➤ Zvolte požadovaný zdroj v hlavním menu.

Zařízení se přepne na vybraný zdroj a spustí jeho přehrávání.

Pokud se přehrávání nespustí zároveň se zvukem,

➤ Stiskněte tlačítko [⏸], přejdete tak do seznamu složek/souborů.

➤ Stiskněte tlačítko [📁], zobrazí se všechny složky a soubory, které se nachází na nosiči dat.

- nebo -

➤ Stiskněte tlačítko [📁] zobrazí se všechny složky a soubory, které se nachází na daném nosiči dat.

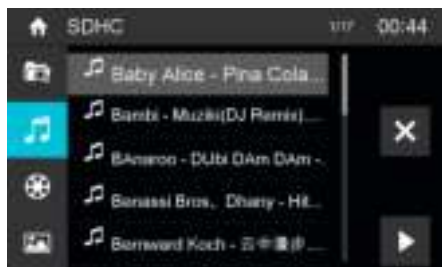

Dvojklikem zobrazíte název složky/skladby. Složka zůstane otevřená, skladba se bude dál přehrávat.

Po zahájení přehrávání daného titulu se zobrazí menu přehrávání.



[⏪] Krátký stisk: Volba titulu.

Dlouhý stisk: Rychlé vyhledávání

- [||/▶] Zastavte přehrávání a pokračujte v přehrávání.
 - [▶▶] Krátký stisk: Volba titulu.
Dlouhý stisk: Rychlé vyhledávání
 - [≡] Zobrazení přehledu složek/souborů
 - [....] Zobrazení dalších možností zařízení.
- Stiskněte tlačítko [....], zobrazí se další možnosti v menu přehrávání.



- [▼] Skrytí dalších možností.
- [≡] Zobrazí se klávesnice pro přímé zadání čísla požadovaného titulu.

Přehrávání zvuku z disků DVD/CD, nosičů USB, microSDHC

- [🔁] Zapnutí a vypnutí funkce REPEAT (opakování)
Režim REPEAT (opakování) se mění po každém stisku tlačítka [🔁].
 - [🔁] Repeat single: Vícenásobné přehrávání aktuální skladby
 - [🔁] Repeat folder: Vícenásobné přehrávání aktuální složky
 - [🔁] Repeat off: Režim opakování je vypnut.
- [✕] Zahájení a ukončení náhodné skladby funkcí MIX.
Pokud je funkce MIX zapnutá, symbol ✕ bude zobrazen bílou barvou.
Režim MIX závisí na zvolené funkci REPEAT.
- [📊] Zobrazení grafického ekvalizéru.

Přehrávání filmů z disků DVD/CD, nosičů USB, microSDHC

- Zvolte požadovaný zdroj v hlavním menu.
Zařízení se přepne na vybraný zdroj a spustí jeho přehrávání.
- Pokud se přehrávání nespustí zároveň s přehráváním souboru video,
- Stiskněte tlačítko [≡], přejdete tak do seznamu složek/souborů.
 - Stiskněte [📁] zobrazí se všechny složky a soubory, které se nachází na nosiči dat.

- nebo -
- Stiskněte tlačítko [📁] zobrazí se všechny video filmy, které se nachází na daném nosiči dat.



Doporučení!

Složky a videa se vybírají a spouští stejným způsobem, jaký je popsán v části o přehrávání audio souborů.

Zvolením daného filmu se spustí jeho přehrávání. Po dobu přehrávání filmu bude menu přehrávání skryté.







- Jednou se krátce dotkněte dotykové obrazovky, menu přehrávání se opět zobrazí.
Zobrazí se menu přehrávání



- [|◀] Volba předchozího filmu.
 - [||/▶] Zastavte přehrávání a pokračujte v přehrávání.
 - [▶▶] Volba dalšího filmu.
 - [≡] Zobrazení klávesnice pro přímé zadání čísla požadovaného titulu nebo doby přehrávání.
 - [≡] Zobrazení přehledu složek/souborů
 - [....] Zobrazení dalších možností zařízení.
- Stiskněte tlačítko [....], zobrazí se další možnosti v menu přehrávání.

5





- [] Skrytí dalších možností zařízení.
- [] Zobrazení ekvalizéru.
- [] Zapnutí/vypnutí funkce opakování filmu nebo složky.
- [] Úprava obrazu.
- [] Volba jazyka přehrávání (pouze, je-li tato funkce podporována v souboru video).
- [] Zobrazit nápisy (pouze, je-li tato funkce podporována v souboru video).

Přehrávání snímků z disků DVD/CD, nosičů USB, microSDHC

- Zvolte požadovaný zdroj v hlavním menu.
Zařízení se přepne na vybraný zdroj a spustí jeho přehrávání.

Pokud se přehrávání nespustí zároveň se snímkem,

- Stiskněte tlačítko [], přejdete tak do seznamu složek/souborů.
- Stiskněte tlačítko [], zobrazí se všechny složky a soubory, které se nachází na nosiči dat.
- nebo -
- Stiskněte tlačítko [], zobrazí se všechny snímky, které se nachází na daném nosiči dat.



Doporučení!

Složky a snímky se vybírají a spouští stejným způsobem, jaký je popsán v části o přehrávání audio souborů.

Režim Bluetooth

Funkce Bluetooth® umožňuje registrovat v zařízení mobilní telefony a zařízení pro přehrávání médií.

Po zapsání mobilního telefonu do zařízení můžete telefonovat pomocí zabudované sady handsfree. Máte také přístup k seznamu provedených hovorů a seznamu kontaktů zapsaných v telefonu.



Pokud zařízení připojené přes Bluetooth®, podporuje funkce A2DP a AVRCP, je možné systémem navigace ovládat přehrávání hudby. Přehrávání hudby se zastaví po dobu trvání telefonního hovoru a pokračuje po jeho skončení.

Pokud je mobilní telefon připojen přes Bluetooth® a při přehrávání údajů z jiného zdroje příchozím hovoru obdržíte hovor, přehrávání bude přerušeno a zobrazí se nabídka připojení.

Aktivace režimu Bluetooth

- Stiskněte tlačítko [**Bluetooth**] v hlavním menu.
Zobrazí se menu nastavení Bluetooth®. Menu obsahuje seznam známých zařízení Bluetooth®. Ostatní zdroje zvuku budou vypnuté.



- [] Přidání nového zařízení Bluetooth®.
- [] Zobrazení možností menu.
- Stiskněte tlačítko [**Connect**] na zařízení Bluetooth®, se kterým chcete navázat spojení.
Jestliže je zařízení v dosahu, naváže se spojení a zobrazí se menu zařízení.
- Pokud chcete odstranit data zařízení Bluetooth® ze seznamu, stiskněte tlačítko [**Delete**] .

Registrace zařízení Bluetooth

Pokud chcete zaregistrovat zařízení Bluetooth s automobilovým audiosystémem poprvé, postupujte následovně:

- Zkontrolujte, zda je funkce Bluetooth® aktivní jak v multimediální stanici, tak v zařízení Bluetooth®.
- W menu možností režimu Bluetooth® zadejte kód párování (viz nastavení Bluetooth®).
- Vyhledejte nové zařízení/spojení na zařízení Bluetooth®.

- Multimediální stanice se objeví na seznamu zařízení Bluetooth® jako „BLAUPUNKT“.
- Pro navázání spojení může být nutné zadat párovací kód, který byl dříve zadán do multimediální stanice.

Naváže se spojení a zobrazí se menu registrovaného zařízení.







Doporučení!

Pokud je k multimediální stanici připojen telefon, zobrazí se v pravém horním rohu všech audio/video zdrojů ikona Bluetooth®.

Režim telefonu

Při spojení telefonu s multimediální stanicí pomocí Bluetooth® se zobrazí následující menu.





- [] Zobrazení menu telefonu.
- [] Zobrazení menu přehrávání v režimu Bluetooth®.
- [] Ukončení spojení a aktuálním zařízením.
- [] Vyvolání telefonního seznamu.
- [] Vyvolání seznamu příchozích hovorů.
- [] Zobrazení možností menu.
- Na numerické klávesnici zadejte číslo telefonu a stisknete tlačítko [].
- nebo -
- Zvolte kontakt/číslo v seznamu příchozích hovorů nebo v telefonním seznamu a stisknete tlačítko [Dial] ve vyskakujícím okně.

Spojení bude navázáno.

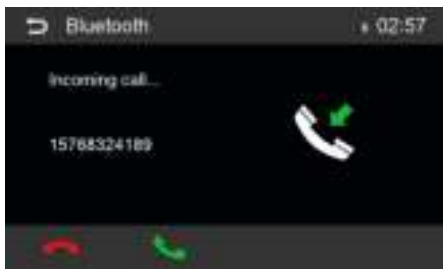

V případě příchozího hovoru se zobrazí menu příchozích hovorů.



[] (Zavěste): Odmítnutí spojení.

[] (Přijměte): Přijmutí spojení.

Abecední vyhledávání







Stisknete tlačítko [] v levé dolní části obrazovky, získáte přístup do telefonního seznamu. Pro vyhledání kontaktu stisknete tlačítko [] a na klávesnici zadejte znaky.

Přehrávání zvuku v režimu Bluetooth

Pokud je zařízení pro streamování audia připojeno ke stanici přes Bluetooth®, je možné přes multimediální stanici přehrávat hudbu a ovládat přehrávání.

- Stisknete tlačítko [], přejdete tak do přehrávání zvuku.



- [] Zobrazení menu telefonu.
- [] Zobrazení menu přehrávání v režimu Bluetooth®.
- [] Ukončení spojení a aktuálním zařízením.
- [] Krátký stisk: Volba titulu.
Dlouhý stisk: Rychlé vyhledávání
- [] Zastavte přehrávání a pokračujte v přehrávání.
- [] Krátký stisk: Volba titulu.
Dlouhý stisk: Rychlé vyhledávání
- [] Zobrazení grafického ekvalizéru.

Nastavení Bluetooth

V nabídce možností Bluetooth® můžete zadat základní nastavení režimu Bluetooth®.

- Stisknete tlačítko [].
Zobrazí se menu možností



Bluetooth - zapnutí/vypnutí režimu Bluetooth®.

Auto connect - Pokud je funkce „Auto Connect“ aktivní, zařízení se automaticky spojí se známými zařízeními Bluetooth®, která jsou v dosahu.

Auto answer - Pokud je zapnuta volba "Auto answer", budou příchozí hovory automaticky přijímány..

Pairing code - Řada zařízení Bluetooth® požaduje před navázáním spojení zadat párovací kód. Kód můžete definovat zde.

Phone book sync - Pro přístup k telefonnímu seznamu připojeného telefonu je nutné nejprve provést synchronizaci pomocí této položky menu.

☛ Stiskněte [↩], vystoupíte tak z menu voleb.

Režim DAB (pouze pro modely s funkcí DAB)

Funkce umožňuje příjem stanic DAB

Přechod do režimu DAB

Stiskněte tlačítko [DAB] v hlavním menu.

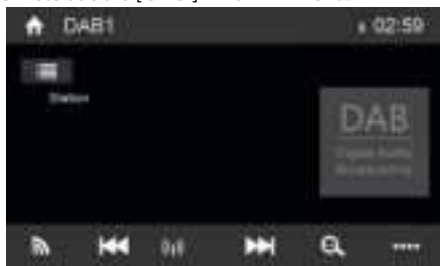

- [📶] Volba pásma DAB ze seznamu DAB1, 2 a 3.
- [⏪] Krátký stisk: Ruční vyhledávání směrem vzad.
Dlouhý stisk: Automatické vyhledávání směrem vzad.
- [🔍] Volba režimu vyhledávání
- [⏩] Krátký stisk: Ruční vyhledávání vpřed.
Dlouhý stisk: Automatické vyhledávání směrem vpřed.
- [📌] Automatické ukládání stanic.

[⋮] Zobrazení dalších možností provozu.



- [✓] Skrytí dalších možností provozu.
- [L] Zapnutí/vypnutí funkce L-Band.
- [🔍] Vyhledávání všech dostupných služeb
- [PTY] vyhledávání služeb podle druhu programu
- [TA] Zapnutí/vypnutí dopravních hlášení.
- [DAB-FM] Zapnutí/vypnutí funkce DAB-FM.
- [📊] Zobrazení grafického ekvalizéru.

Vnější zdroje zvuku/video

Vstupy AV

Zařízení má dva externí AV vstupy pro přehrávání zvuku a videa. První vstup AV-IN je umístěn pod krytem v přední části zařízení, pod otočným knoflíkem, a druhý je zezadu.

Nebezpečí!

Zvýšené riziko poranění při manipulaci se zástrčkou.

Pokud dojde k nehodě, může zástrčka vyčnívající z přední zásuvky AUX-IN způsobit zranění. Použití jednoduché zástrčky nebo adaptéru zvyšuje riziko zranění.

☛ Spustíte režim AV-IN tlačítkem [AV-IN 1]/[AV-IN 2].

Na displeji se zobrazí přehrávání zvuku nebo videa z vybraného zdroje AV.



Vstup kamery couvání

Na zadní straně zařízení je video vstup pro připojení volitelné kamery. Je-li zapojena kamera couvání, při zařazení zpátečky se na obrazovce objeví obraz z této kamery.

Vnější monitor



Zařízení má výstup pro připojení externího monitoru pro cestující sedící na zadním sedadle (viz schéma zapojení na konci této příručky).

- Zvolte požadovaný zdroj z hlavního menu a můžete začít s přehráváním filmu.
Film se bude zobrazovat na monitoru zařízení.
- Zapojte výstup videa ikonou „Rear Zone“.
Film se bude zobrazovat také na vnějším monitoru.

Nastavení zvuku

Grafický ekvalizér

Existuje možnost regulace grafického ekvalizéru u všech zdrojů.

- Stiskněte tlačítko [] v hlavním menu nebo na ovládacím panelu stiskněte tlačítko [] pro aktuální zdroj zvuku.
Zobrazí se menu grafického ekvalizéru.



- Tlačítka zvolit z výrobního závodu nastavený ekvalizér.
- nebo -
- Stisknutím tlačítka [**User**], můžete přizpůsobit úroveň dostupných frekvenčních pásem svým preferencím.

Doporučení!

Tlačítkem [**Reset**] je možné opět zrušit nastavení uživatele.

- nebo -

- Stiskněte tlačítko [**Flat**], budete tak přehrávat zvuk lineárně.
- Stiskněte tlačítko [**Loudness**], zapnete nebo vypnete tak zesílení basů při nízké hlasitosti.
- Dále stiskněte tlačítko [].
Nastavení budou uložena a aktuální zdroj bude znovu zobrazen.





Distribuce hlasitosti (fader/balance)

Distribuci hlasitosti ve vozidle je možné regulovat u všech zdrojů.

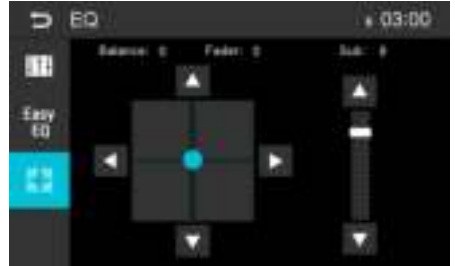
- Stiskněte tlačítko [] v menu grafického ekvalizéru (EQ).

Zobrazí se menu distribuce hlasitosti přední/zadní (fader) a kanálů levý/pravý (balance).



- K regulaci distribuce hlasitosti přední/zadní (fader) a levého a pravého kanálu (balance) slouží [] / [] nebo [] / [].
- Dále stiskněte tlačítko [].
Nastavení budou uložena a aktuální zdroj bude znovu zobrazen.

Ovládání tlačítky na ovládacím panelu

Zvolte [**SWC**] v hlavním menu, vstoupíte tak do menu nastavení tlačítek na ovládacím panelu.

- Stiskněte numerické tlačítko, můžete tak zvolit tlačítko funkce ovládání tlačítky na ovládacím panelu.



- Zvolte funkci.
- Stiskněte jednotlivá ovládací tlačítka na panelu pro každou příslušnou odpovídající funkci.
- Stiskněte tlačítko [**+**], můžete ho nyní naprogramovat.
- Po naprogramování posledního ovládacího tlačítka na ovládacím panelu se funkce uloží a programování se ukončí.
- Stiskněte tlačítko [**↺**], můžete nyní programování resetovat.

Základní nastavení

V menu nastavení je možné základní nastavení různých funkcí zařízení přizpůsobit vlastním potřebám.

- Stiskněte tlačítko [**Settings**] v hlavním menu. Zobrazí se menu nastavení a podmenu **General** (obecná nastavení) bude aktivované.

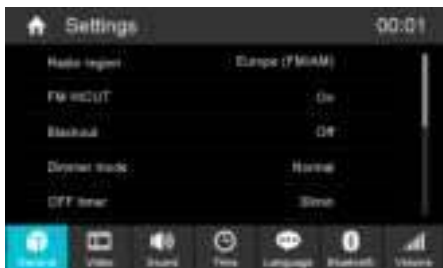

- Tlačítky v dolní části menu nastavení je možné vyvolávat další podmenu.

Obecná nastavení:

Jsou možná následující nastavení:

Radio region – Volba regionu radiových vln.

FM HICUT - Zapnutí této funkce zesílí signál FM.

Blackout - Nastavení této hodnoty má za následek, že se obrazovka rádia po 10 nebo 20 vteřinách nečinnosti zcela vypne.

Dimmer mode - Regulace jasu obrazovky

OFF timer - Nastavení času vypnutí. Je-li ve vozidle vypnuto zapalování, za účelem ochrany akumulátoru vozidla se přístroj automaticky vypne po uplynutí nastaveného času.

Beep - vypnutí/zapnutí zvukového signálu potvrzení aktivace/deaktivace zařízení

TFT kalibrace - Umožňuje kalibraci dotykové obrazovky.

Verze Software - Zobrazí verzi programového vybavení

RGB - Nastavení barev podsvícení tlačítek.

UI Color - Volba barev uživatelského rozhraní v hlavním menu.

Load factory settings - Vynulování všech osobních nastavení.

Video

Jsou možná následující nastavení:

Set password - Nastavení hesla pro využívání funkce rodičovské kontroly.

Rating level - V tomto místě je možné nastavit klasifikaci disků DVD.

Je-li nastavena úroveň „Adult“ (dospělý), je možné otevřít všechny filmy. Je-li zadáno heslo, je změna úrovně klasifikace možná pouze s použitím hesla.

Video out - Zapnutí/vypnutí zadního monitoru

Aspect ratio - Úprava poměru stran obrazu

Sound (Zvuk)

Jsou možná následující nastavení:

Subwoofer - Zapnutí/vypnutí subwooferu

Subwoofer filter - Nastavení podle použitého subwooferu (nastavení: 80/120/160 Hz).

Dynamic sound - Zapnutí/vypnutí nízkých dynamických tónů.

Time (Čas)

Jsou možná následující nastavení:

Date - Nastavení data

Clock mode - Výběr mezi režimem 12 a 24 hodinovým

Time - Nastavení času

Auto clock - Aktivace/deaktivace automatického času funkcí RDS.

Language (Jazyk)

Jsou možná následující nastavení:

OSD - Jazyk rozhraní uživatele zařízení.

DVD audio - Přehrávání zvuku bude v jazyku udaném v této položce menu.

DVD subtitle - Přehrávání titulků bude v jazyku udaném v této položce menu.

DVD menu - Přehrávání zvuku bude v jazyku udaném v této položce menu.

Bluetooth

Jsou možná následující nastavení:

Bluetooth - zapnutí/vypnutí režimu Bluetooth®.

Auto connect - Pokud je funkce „Auto Connect“ aktivní, zařízení se automaticky spojí se známými zařízeními Bluetooth®, která jsou v dosahu.

Auto answer - Po aktivaci této funkce budou automaticky přijímány telefonní hovory z připojených telefonů.

Pairing code - Řada zařízení Bluetooth® požaduje před navázáním spojení zadat párovací kód. Kód můžete definovat zde.

Microphone - Zvolte mikrofon, který se má v handsfree hlasitém režimu Bluetooth® použít.

Volume (Hlasitost)

v menu hlasitosti je možné upravit stupeň hlasitosti u všech zdrojů zvuku.

Užitečné informace

Záruka

Na výrobky zakoupené v rámci Evropské unie poskytujeme záruku výrobce. Pro zařízení zakoupená mimo Evropskou unii, jsou platné záruční podmínky vydané naší příslušnou domácí agenturou odpovědnou za prodej na území dané země.

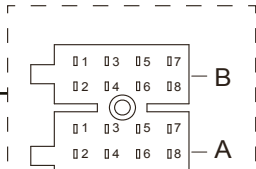
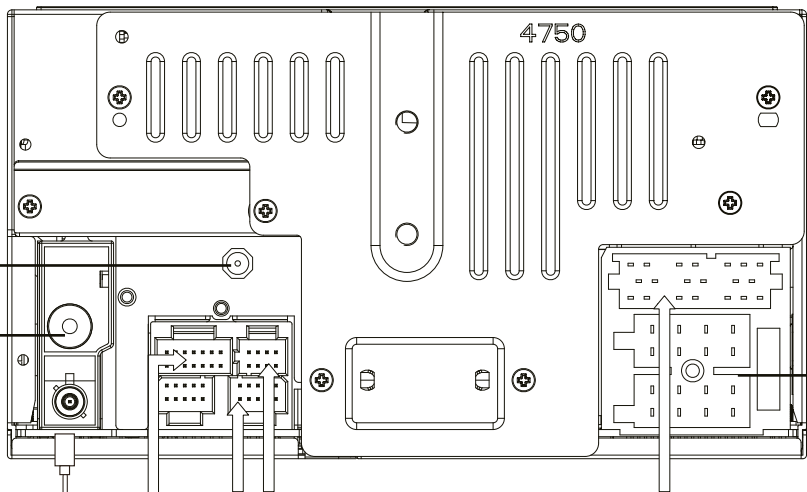

PIN	DEFINITION
A1	NC
A2	NC
A3	NC
A4	ACC
A5	P.ANT
A6	ILL
A7	B+
A8	GND
B1	RR+
B2	RR-
B3	FR+
B4	FR-
B5	FL+
B6	FL-
B7	RL+
B8	RL-

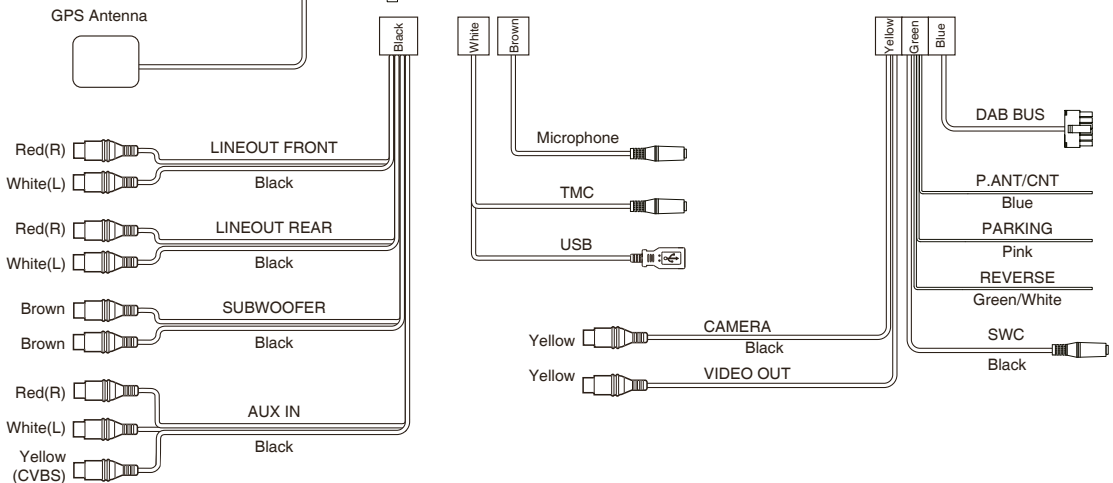

Napájecí napětí antény DAB: 12V
 Max. pracovní proud: 1,50 mA

Toto zařízení obsahuje ochranu proti kopírováním. Tato technologie je chráněna americkými patenty a jinými právy duševního vlastnictví společnosti Rovi Corporation. Zpětná analýza a demontáž zařízení je zakázána.

Windows® a Windows Media® jsou registrované ochranné známky společnosti Microsoft Corporation ve Spojených státech a/nebo dalších zemích.

Produkt je chráněn právy duševního vlastnictví stanovenými společností Microsoft. Použití nebo distribuce takové technologie mimo tento výrobek je bez licence společnosti Microsoft zakázáno.

Značka a loga Bluetooth® jsou registrovanými ochrannými známkami společnosti Bluetooth SIG, Inc.

Vyrobeno v licenci společnosti Dolby Laboratories. "Dolby" a symbol dvojitého D jsou ochranné známky společnosti Dolby Laboratories.



1 **START** tast
Tilbage til startside fra et hvilket som helst punkt

2 **NAVI** genvejstast
Gå til navigering

3 **SKÆRM** tast
Kort tryk: Reguler skærmens lysstyrke (4 trin)
Langt tryk: Sluk skærmen

4 ▲ tast (Udskyd)
Udskyd en DVD/ CD

5 Drej/tryk-tast
Kort tryk: Tænd enhed
I drift: Afbryd lyden
Langt tryk: Sluk enhed
Drej: Indstil lydstyrke

6 Navigering indgang til SD Kort

7 Indgang til Medie SD Kort
Kun adgang med åbent låg
Kortlæseren understøtter microSD kort, hvorpå der kan lagres lyd/videofiler.

8 Nulstil tast
Kun adgang med åbent låg
Genindstil udstyrets fabriksindstillinger.
Forsigtig! Alle personlige indstillinger går tabt!

9 USB indgang - Forside
Kun adgang med åbent låg

10 AV-IND 1 indgang
Kun adgang med åbent låg

11 Berøringsfølsom skærm bruger-interface

12 DVD/CD drev

13 Infrarød modtager til fjernkontrol

14 Mikrofon

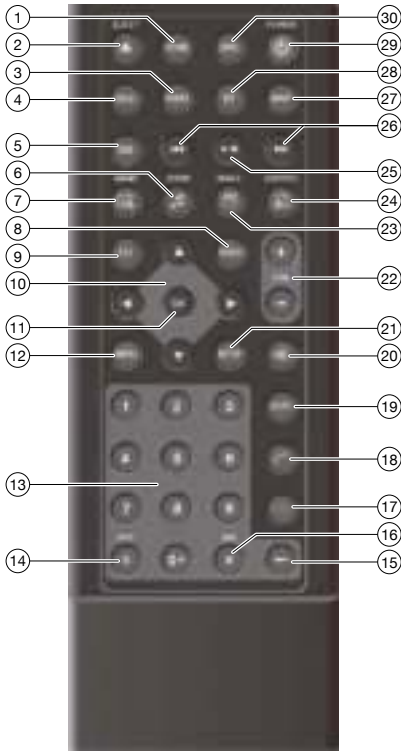

1. **HOME** tast
Fremkald hovedmenuen
L **hovedmenuen**: Fremkald menuen på den aktive kilde
2. **▲ / UDSKYD** tast
Udskyd en DVD/ CD
3. **RADIO** tast
Start radiofunktionen
4. **DISC** tast
Start DVD/CD-funktionen
5. **DIS** tast
Kort tryk: Reguler skærmens lysstyrke på displayet
Langt tryk: Sluk skærmen
6. **🎵 / ZOOM** tast
Fremkald en oversigt over lydfiler
Zoom ind på billedområde
7. **📁 / BAND** tast
Fremkald oversigt over foldere
Vælg frekvensbånd/lagerenhed
8. **AUDIO** tast
Vælg afspilningssprog (hvis tilgængeligt på DVD)

9. **EQ** tast
Fremkald equalizer-menu
10. **◀/▶/▲/▼** tast
Naviger i menuer/ lister
Indstiller manuelt på stationer (▲/▼)
Kaller lagrede stationer frem (◀/▶)
11. **OK** tast
Bekræft valg
12. **MENU** tast
Vis DVD menu
Vis folde/fillisten
13. Nummertaster **0 - 9**
14. *** / RPT** tast
Gentag funktion
15. **←** tast
Slet det sidste bogstav i enhver indtastning
16. **# / MIX** tast
Tilfældig rækkefølge af afspilning
17. **📞** tast
Slut/afvis telefonopkald
18. **📞** tast
Besvar et opkald
19. **GOTO** tast
Vælg direkte titel, kapitel, film eller spilletid
20. **🔇** tast
Afbryd lyd-kilden
21. **SETUP** tast
Vis indstillingsmenuen
22. **VOL + / -** tast
Tilpasser lydstyrken
23. **📺 / ANGLE** tast
Vis en oversigt over film
Vælg kameraets synsvinkel (hvis DVD'en er udstyret med dette)
24. **📺 / SUBTITLE** tast
Vis en oversigt over billeder
Vælg sprog på undertekster (hvis DVD'en er udstyret med dette)
25. **▶ / ||** tast
Start og afbryd afspilning
26. **⏪ / ⏩** tast
Vælg titel, kapitel, film
Hurtig søgning
27. **MAP** tast
Starter navigering
28. **BT** tast
Starter Bluetooth funktion
29. **🔌 / POWER** tast
Tænder/ slukker enheden
30. **SRC** tast
Vælg kilde

Sikkerhedsnotater	5	Lydindstillinger.....	15
Anvendte symboler.....	5	Equalizer.....	15
Sikkerhed i trafikken	5	Fordeling af volumen (fader/balance).....	15
Generelle sikkerhedsmeddelelser	5	Ratkontrol	15
Overensstemmelseserklæring	5	Basisindstillinger	16
Levering.....	6	Generelt.....	16
Anbring udstyret til funktion	6	Video.....	16
Tænd/ sluk	6	Lyd	16
Volumen	6	Dato og klokkeslet.....	16
Hovedmenu(Home)	6	Sprog	16
Indstilling af modtagelsesområdet	6	Bluetooth	16
Radio funktion	7	Volumen	16
Start radiofunktionen	7	Nyttig information	17
Vælg lagerenhed	7	DAB funktion (kun for modeller med DAB)	14
Indstilling på en station	7		
Manuel lagring af stationer	7		
Automatisk lagring af stationer (Travelstore)	7		
Scanning efter stationer.....	7		
Reguler følsomheden af søgefunktionen	7		
Aktiver/ deaktiver RDS	8		
Tænd/ sluk for REG (regionale programmer) funktionen	8		
Tænd/ sluk for AF (alternative frekvenser)	8		
Vælg programtype og start søgeindstilling.	8		
Skift prioritet for trafikmeddelelser til/ fra.....	8		
Navigation	8		
Indsætning af et navigation microSD:.....	8		
DVD/CD/USB/microSDHC afspilning.....	9		
Grundlæggende information	9		
DVD/CD funktion	9		
USB lagerenhed	9		
microSDHC kort.....	9		
DVD filmafspilning	10		
Audio afspilning fra DVD/CD, USB, microSDHC	10		
Video afspilning fra DVD/CD, USB eller microSDHC	11		
Afspilningsbillede fra DVD/CD, USB eller microSDHC.	12		
Bluetooth funktion.....	12		
Starter Bluetooth funktionen	12		
Registrering af Bluetooth enhed.....	12		
Telefon-funktion.....	12		
Alfabetisk søgning	13		
Audio afspilning ved hjælp af Bluetooth streaming	13		
Bluetooth Indstillinger	13		
Eksterne audio/video kilder	14		
Bagkamera indgang	14		
Ekstern skærm	14		

Sikkerhedsnotater

Dette auto-lydsystem er blevet fremstillet i overensstemmelse med de nyeste tekniske fremskridt og etablerede sikkerhedsregler. Selv da kan der opstå farer, hvis du ikke overholder de sikkerhedsnotater, der er indeholdt i nærværende vejledning.

Vejledningen er beregnet til at gøre dig bekendt med de vigtigste funktioner. Detaljeret information kan findes på internettet på www.blaupunkt.com.

- Læs grundigt hele vejledningen, inden du anvender auto-lydsystemet.
- Opbevar vejledningen på et sted, hvor den altid er tilgængelig for alle brugere.
- Overdrag altid billydssystemet til tredjeparter sammen med denne vejledning.

Derudover skal du følge instruktionerne fra de enheder, der bruges i forbindelse med dette billydssystem.

Anvendte symboler

Denne vejledning anvender følgende symboler:



FARE!

Advarer om skader



ADVARSEL!

Advarer om skader på DVD/CD drevet



FARE!

Advarer om høj volumen



CE-mærket bekræfter overensstemmelse med EU-direktiver.

➤ Identificerer rækkefølge af handlinger

- Identificerer en opstilling

Sikkerhed i trafikken

Overhold følgende notater om sikkerhed i trafikken:

- **Brug din enhed på en sådan måde, at du altid kan kontrollere køretøjet.** Hvis du er i tvivl, stands på et passende sted og betjen enheden, mens køretøjet holder stille. Som køretøjets fører må du ikke anvende applikationer, som kan distrahere dig fra trafikken (afhængigt af antallet af funktioner på enheden, fx video, indtastning af destination).
- **Følg kun anbefalingerne for kørsel under rutevejledningen, hvis du ikke dermed overtræder nogen færdselsbestemmelser!** Vejskilte og færdselsbestemmelser er altid prioriteret højere end rutevejledningen.
- **Lyt altid ved et moderat volumen** hvilket beskytter din hørelse og sætter dig i stand til at høre akustiske advarselssignaler (fx politisirener). Under perioder uden lyd (fx når lydtilstanden ændres), kan en ændring af lydstyrken ikke registreres. Skru ikke op for volumen i perioder uden lyd.

Generelle sikkerhedsmeddelelser

Observer følgende information, for at beskytte dig selv mod skader:

Du må ikke åbne eller foretage nogle ændringer på enheden. Udstyret inkluderer en klasse 1 laser, som kan beskadige dine øjne.

Brug i overensstemmelse med vejledningen.

Dette billydssystem er beregnet til installation og brug i et køretøj med en 12 V spænding, og skal installeres i et DIN stik. Overhold de begrænsninger for indgangseffekt, som gælder for udstyret. Reparation og installation skal om nødvendigt udføres af en specialist.

Installationsvejledning

Du må kun installere billydssystemet selv, hvis du har erfaring med installation af billydssystemer og er særdeles velkendt med bilens elektriske system. Med henblik herpå henvises til forbindelsesdiagrammet i slutningen af denne vejledning.

Overensstemmelseserklæring

Blaupunkt Competence Center Car Multimedia - Evo Sales GmbH erklærer, at udstyret overholder basale krav og andre relevante krav stillet i 2014/53/EU direktivet.

Overensstemmelseserklæringen kan findes på internettet på www.blaupunkt.com.

Notater om rengøring

Opløsningsmidler, rengørings- og skuremidler så vel som spray til instrumentbræt og vedligeholdelsesprodukter for plastik kan indeholde ingredienser, som kan beskadige overfladen på billydssystemet.

Brug kun en tør eller let fugtet klud for at rengøre bilens lydssystem.

Notater om bortskaffelse



Smid ikke din gamle enhed væk sammen med husholdningsaffaldet!

Gør brug af det tilgængelige genbrugs- og indsamlingssystem til bortskaffelse af gammelt udstyr, fjernkontrol og udtjente batterier.

Advarsel

Indtag ikke batteriet, Kemisk fare. Fjernbetjeningen leveret med dette produkt indeholder et knapcellebatteri. Såfremt knapcellebatteriet sluges, kan det medføre alvorlige interne forbrændinger indenfor blot 2 timer, og kan være livstruende.

Sørg for at opbevare både nye og brugte batterier utilgængeligt for børn.

Ophør med at bruge produktet og opbevar det utilgængeligt for børn, hvis batterirummet ikke kan lukkes sikkert.

Søg omgående lægehjælp, hvis du mener at et batteri muligvis er blevet slugt eller befinder sig inde i kroppen.

Levering

Leveringen inkluderer:

- Bilydssystem
- GPS antenne
- Ekstern Bluetooth mikrofon
- Kom godt i gang
- Bæreramme
- Sæt med smådele
- Installationsmateriale
- Forbindelseskabler

Anbring udstyret til funktion

Advarsel!

Transportsikkerhedsskruer

Sørg for, at transportsikkerhedsskruerne på udstyrets øverste side fjernes, inden udstyret sættes i gang.

Tænd/ sluk

Tænd/ sluk med drej/tryktast

- Tryk på drej/tryktasten for at tænde enheden.
- Hold drej/tryktasten trykket ned i mere end 2 sekunder for at slukke enheden.

Tænd/ sluk med bilens tænding

Hvis bilydssystemet er forbundet med bilens tænding og blev slukket med drej/tryktasten, tændes og slukkes systemet med bilens tænding.

Volumen

Tilpasser lydstyrken

Du kan tilpasse lydstyrken trinvis fra 0 (uden lyd) til 50 (maksimum).



- Drej på dreje/tryktasten for at ændre lydstyrken.

Afbryd lyden på bilydssystemet (Mute)

- Tryk kort på drej/tryktasten for at afbryde lyden af udstyret eller for at genaktivere den forudgående lydstyrke.

Hovedmenu(Home)

I hovedmenuen kan du presse på tasterne på den berøringsfølsomme skærm for at fremkalde de forskellige kilder og betjeningsfunktioner.

- Tryk på  tasten.
 - Eller-
 - I den aktive kilde, tryk på [] tasten.
- Herefter vises hovedmenuen.



Så længe du ikke vælger en ny lydkilde, vil den sidst aktive lydkilde blive afspillet.

Bemærk:

De illustrationer, der anvendes i denne vejledning, er beregnet til at lettere forståelse af forklaringerne, men detaljer kan være anderledes på dit udstyr.

Indstilling af modtagelsesområdet

Bilydssystemet er beregnet til at blive anvendt i forskellige regioner med forskellige frekvenser og sendeteknologier. Fabriksindstillingerne har som standard modtageområdet "Europa (FM/AM)". Du kan indstille et andet modtagerområde.

- I hovedmenuen trykkes på [**Settings**] tasten. Indstillingsmenuen vises nu.
 - Hvis ikonet [**Settings**] ikke kommer frem på menuen, så ryk skærmen til højre for at se flere ikoner.
 - I det øvre område på indstillingsmenuen trykkes på [**General**] tasten.
 - Den aktuelle indstilling vises i "Radio region".
 - Klik to gange (dobbelklik) på [**Radio region**] tasten for at se en liste over tilgængelige modtageområder.
 - Vælg det ønskede modtageområde ved at dobbeltklikke.
 - Listen skjules, det valgte modtageområde er indstillet.
 - Tryk på [] tasten.
- Hovedmenuen vises igen.

Radio funktion

Start radiofunktionen

I hovedmenuen trykkes på [**Radio**] tasten.

Radioafspilningsmenuen vises.



Vælg lagerenhed

Forskellige lagerenheder og frekvenser er tilgængelige. Der kan lagres op til 6 stationer på hver lagerenhed.

- Tryk gentagne gange på [**Radio**] tasten, indtil den ønskede lagerenhed vises.

FM1 → FM2 → FM3 → AM1 → AM2 → FM1

Indstilling på en station

Manuel indstilling på stationer

- Tryk kort på [**Left Arrow**] eller [**Right Arrow**] tasten en eller flere gange for at ændre frekvensen i intervaller.

Indtast sendefrekvensen direkte

Hvis frekvensen på den ønskede station er kendt, kan den indtastes direkte ved hjælp af touchscreenen.

- Tryk på [**More**] tasten for at vise supplerende betjeningsmuligheder.

- Tryk på [**Grid**] tasten .

Et numerisk tastatur vises for indtastning af frekvensen.

- Indtast frekvensen på den ønskede station på det numeriske tastatur.

- Tryk på [**OK**] tasten .

Radioens afspilningsmenu vises, stationen med den indtastede frekvens afspilles.

Starter stationssøgning

- Tryk på [**Left Arrow**] eller [**Right Arrow**] tasten i omkring 2 sekunder for at starte stationssøgning.

Radioen indstiller ind på den næste station, som det er muligt at modtage.

Bemærk:

For modtagelsesområdet Europa: I FM frekvensen indstilles der kun på trafikinformationsstationer, hvis prioritet for trafikinformation er aktiveret.

Manuel lagring af stationer

- Vælg den ønskede lagerenhed med [**Radio**] tasten.
- Indstil den ønskede station.
- Tryk på en af hukommelsestasterne [**P1**] - [**P6**] i omkring 2 sekunder for at lagre den aktuelle station på tasten.

Stationen er lagret.

Automatisk lagring af stationer (Travelstore)

Med Travelstore kan du automatisk søge efter og lagre de 6 FM stationer, som tilbyder den stærkeste modtagelse i regionen i den aktuelle lagerenhed. Under processen vil alle tidligere gemte stationer i lagerenheden blive slettet.

- Vælg en lagerenhed.
- Tryk på [**More**] tasten for at vise andre betjeningsmuligheder.
- Tryk på [**TS**] tasten.

Radiomodtageren starter den automatiske søgning efter stationer. Når lagringen er afsluttet, afspiller radioen den station, som har hukommelsesplacering 1 på den tidligere valgte hukommelsesenhed.

Bemærk:

For det europæiske modtagelsesområde: Hvis trafikinformation er aktiveret, vil kun trafikinformation blive gemt.

Scanning efter stationer

Du kan bruge scanfunktionen i nogle sekunder for at afspille alle de stationer, der kan modtages på den aktuelle frekvens.

- Tryk på [**Search**] tasten.

Søgefunktionen leder efter stationer på den aktuelle frekvens. Hver af de stationer, der kan modtages, afspilles i løbet af processen i nogle sekunder.

- Ved igen at trykke på [**Search**] tasten, vælges den aktuelt scannede station og afspiller denne.

Reguler følsomheden af søgefunktionen

Søgefunktionens følsomhed afgør, om den automatiske stations søger kun finder stærke stationer, eller også svagere stationer som kan være støjende.

- Tryk på [**DX / LO**] tasten for at regulere følsomheden af stationsøgeren.

Hvis **Local** vises på skærmen, vil der kun blive fundet stationer med et stærkt signal under søgningen.

Hvis **Distance** vises på skærmen, vil der vil der under søgningen blive fundet stationer med et stærkt og et svagt signal.

Aktiver/ deaktiver RDS

Mange FM stationer i det europæiske modtageområde sender ud over programmet supplerende på et RDS (Radio Data System) signal, der gør det muligt at tilføje ekstrafunktioner, så som visning af stationens navn.

- Tryk på [••••] tasten for at vise supplerende betjeningsmuligheder.
- Tryk på [RDS] tasten for at aktivere/ deaktivere RDS funktionen.
- Hvis RDS funktionen er aktiveret vil RDS blive vist på skærmen i hvid.
- Tryk på [✓] tasten for at gemme muligheden for supplerende handlinger, eller vent indtil de gemmes automatisk.

Tænd/ sluk for REG (regionale programmer) funktionen

Nogle RDS stationer inddeler på visse tidspunkter deres programmer i regionale programmer med forskelligt indhold.

- Tryk på [REG] tasten for at tænde/ slukke REG funktionen.
Hvis REG funktionen er tændt vil REG være belyst.

Tænd/ sluk for AF (alternative frekvenser)

Hvis AF funktionen er aktiveret vil auto-lydsystemet automatisk stille ind på den frekvens, der har den bedste modtagelse af den aktuelt valgte station.

- Tryk på [AF] tasten for at tænde eller slukke for AF funktionen.
AF tasten er belyst hvis AF funktionen er tændt.

Vælg programtype og start søgeindstilling.

Du kan vælge en programtype med PTY funktionen, således at du angiver et formål med søgningen efter stationer, fx udsendelser med rockmusik eller sportsbegivenheder.

- Tryk på [••••] tasten for at vise supplerende betjeningsmuligheder.
- Tryk på [PTY] tasten for at vise programtyperne.
Gå op/ ned for at rulle gennem listen, og bank på den ønskede programtype for at udvælge denne.
- Tryk på [PTY] tasten for at starte PTY søgefunktion.
Hvis en station udsender et program med den valgte programtype vil stationen blive afspillet.

Skift prioritet for trafikmeddelelser til/ fra

I det europæiske modtageområde kan en FM station identificere trafikmeddelelser ved hjælp af RDS signalet. Hvis prioritet for trafikmeddelelser er slået til, vil en trafikmeddelelse automatisk komme igennem, selv hvis auto-lydsystemet ikke er i radiomåde.

- Tryk på [TA] tasten for at for at slå prioriteten for trafikmeddelelser til/ fra.
TA tasten er oplyst hvis prioritet for trafikmeddelelser er slået til.

Navigation

Besøg venligst www.blaupunkt.com for at downloade relevant kortbrugerinformation.

Indsætning af et navigation microSD:

Indsæt navigation microSD kortet i venstre kortindgang med højresiddede kontakter forrest.

DVD/CD/USB/microSDHC afspilning

Grundlæggende information

Auto lydsystemet kan bruges til at spille audio DVD'er/CD'er (CDDA) og DVD/CD-R/RW'er med audio eller MP3 filer så vel som MP3 eller WMA filer på USB lagerenheder eller microSDHC kort.

Ydermere kan du se film og grafik fra DVD'er/VCD'er/CD'er, USB lagerenheder eller microSDHC kort på systemskærmen eller en ekstern tilsluttet skærm.

Af sikkerhedsårsager er afspilning af film og grafik på systemskærmen kun tilladt, når bilen står stille og håndbremsen er trukket. "BREMSE"-kablet skal være tilsluttet til bilens håndbremseforbindelse (se Forbindelsesdiagrammet i slutningen af denne vejledning). Der er muligt at afspille film på en ekstern skærm mens bilen kører.

Bemærkninger:

- For at sikre en korrekt funktion bør kun bruges CD'er med Compact-Disc logo og DVD'er med DVD logo.
- Blaupunkt kan ikke garantere fejlfri funktion af kopibeskyttede DVD'er/CD'er eller alle på markedet tilgængelige DVD/CD til brænding, USB lagerenheder eller microSD kort.

Bemærk følgende information, når du forbereder en MP3/WMA lagerenhed:

- Navngivning af lydspor og mapper: Maksimalt 32 tegn uden filtypeudvidelsen ".mp3" eller ".wma" (anvendelsen af flere tegn reducerer antallet af lydspor og mapper som auto-lydsystemet kan genkende)
- DVD/CD formater: DVD/CD-R/RW, Ø: 12 cm
- DVD/CD dataformater: ISO 9669 Niveau 1 og 2, Joliet
- CD brændehastighed: Maksimalt 16x (anbefalet)
- USB format/filsystem: lagerenhed / FAT/FAT16/FAT32
- microSD kort filsystem: FAT/FAT16/FAT32
- Filudvidelse af audiofiler:
 - .MP3 for MP3 filer
 - .WMA for WMA filer
- WMA filer kun uden Digital Rights Management (DRM) og fremstillet med Windows Media® Player version 8 eller senere
- MP3 ID3 tags: Version 1 og 2
- Bithastighed for oprettelsen af audiofiler:
 - MP3: 32 til 320 kbps
 - WMA: 32 til 192 kbps
- Maksimalt antal filer og mapper:
 - USB medium: Op til 10.000 enheder
 - microSD kort: Op til 10.000 filer.

DVD/CD funktion

Indsæt en DVD/CD



Risiko for alvorlig beskadigelse af DVD/CD drevet!

DVD'er/CD'er og DVD'er/CD'er med en ikke cirkulær form og en diameter på 8 cm (mini DVD'er/CD'er) må ikke anvendes.

Vi påtager os ikke noget ansvar for nogen form for skade, som måtte opstå som følge af brug af uegnede DVD'er/CD'er.

➤ Indsæt DVD/CD i DVD/CD skålen med den påtrykte side opad, indtil du føler en anelse modstand.

Drevet tager automatisk DVD/CD ind og tjekker dens data. Derefter starter afspilning i DVD/CD eller MP3 måde.

Bemærk:

Du må ikke hindre eller hjælpe drevet, eftersom det automatisk tager DVD/CD'en ind.

Udskydelse af DVD/CD

➤ Tryk på  tasten for at udskyde den indsatte DVD/CD.

Bemærk:

Du må ikke hindre eller hjælpe drevet, når det udskyder en DVD/CD.

USB lagerenhed

Dette udstyr inkluderer en USB-tilslutning under låget foran på udstyret.

Tilslutning af en USB lagerenhed

➤ Åben låget på den nederste venstre side af panelet.

➤ Indsæt USB lagerenheden i USB-indgangen.

Udstyret vil automatisk ændre til USB-funktion. Data indlæses, afspilningen starter med den første mediefil, som udstyret genkender.

Fjernelse af USB lagerenheden

Sluk bilens lydssystem.

Tag USB lagerenheden ud.

microSDHC kort

Dette udstyr inkluderer en microSDHC kortholder under låget foran på udstyret.

Indsætning af microSDHC kortet

➤ Åben låget på den øverste venstre side af panelet.

➤ Indsæt microSD/SDHC kortet i højre kortindgang med venstresiddede kontakter forrest, indtil et klik bekræfter at det sidder, som det skal.

Udstyret vil automatisk ændre til microSDHC-funktion. Data indlæses, afspilningen starter med den første mediefil, som udstyret genkender.

Udtagning af microSDHC kortet

Om nødvendigt åbnes låget.

Skub på microSDHC kortet indtil det løsnes.

Hiv microSDHC kortet ud af kortholderen.

DVD filmafspilning

Auto-lydsystemet kan afspille video DVD'er og VCD'er. Efter at have indsat en DVD, vil afspilning starte automatisk. DVD menuen vises på skærmen.

Du kan navigere i DVD menuen ved at berøre de relevante taster i DVD menuen på den berøringfølsomme skærm.

Efter at have sat filmen i gang via menuen fra DVD'en, afspilles denne. Afspilningsmenuen for DVD'er er skjult.

➤ Rør kort ved skærmen en gang for at genvise afspilningsmenuen.

Herefter vises afspilningsmenuen.



[|◀] Vælg det tidligere kapitel.

[||/▶] Afbryd afspilning og fortsæt afspilning.

[▶▶] Vælg næste kapitel.

[■■] Fremkald tastatur for direkte valg af titler, kapitler eller afspilningstid.

[≡] Pause på afspilning, fremkalder DVD menuen.

[⋮] Viser supplerende betjeningsmuligheder.

➤ Bank [⋮] for at vise supplerende betjeningsmuligheder fra afspilningsmenuen.



[▼] Gem supplerende betjeningsmuligheder.

[≡] Vis equalizer.

[A-B] Definer intervallet for gentagefunktionen.

[🔊] Vælg afspilningssprog (kun hvis understøttet af DVD'en).

[💬] Vis undertekster (kun hvis understøttet af DVD'en).

[🔄] gentage-funktionstast for titel, kapitel eller område A-B tændt/slukket.

[🎯] Juster billede.

Audio afspilning fra DVD/CD, USB, microSDHC

Princippet i audio afspilningen (MP3/WMA) fra lagerenheder er identisk for alle kilder.

➤ Vælg den ønskede kilde i hovedmenuen.

Udstyret ændrer funktion til den ønskede kilde og afspilningen starter.

Hvis afspilningen ikke starter med lydafspilning,

➤ Tryk på [≡] tasten for at skifte til folder/filliste.

➤ Tryk på [📁] tasten for at vise alle foldere og filer på lagerenheden.

- Eller -

➤ Tryk på [🎵] tasten for at vise alle audiofiler på lagerenheden.

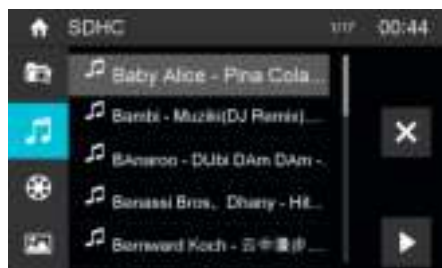

Klik kort to gange (dobbelklik) på navnet på folder/spornavnet. Folderen åbnes/lydsporet startes.

Efter at en titel er påbegyndt vil afspilningsmenuen blive vist.





[|◀] Kort tryk: Valg af titel.
Langt tryk: Hurtig søgning.

[||/▶] Afbryd afspilning og fortsæt afspilning.

[▶▶] Kort tryk: Valg af titel.
Langt tryk: Hurtig søgning.

[] Vis folder/filliste.

[] Viser supplerende betjeningsmuligheder.

- Klik [] for at vise supplerende betjeningsmuligheder fra afspilningsmenuen.





[] Gem supplerende betjeningsmuligheder.

[] Vis tastatur til direkte indtastning af nummeret på den ønskede titel.

Audio afspilning fra DVD/CD, USB eller microSDHC:

[] Start og slutter GENTAGE funktionen.

GENTAGE funktionen ændres hver gang der trykkes på [] tasten.

[] Gentag single: Spil den aktuelle single uden stop.

[] Gentag folder: Spil den aktuelle folder uden stop.

[] Afbryd gentag: Stands gentagelse af afspilning.

[] Start MIX tilfældig afspilning af lydspor og afslut dette igen.

Hvis MIX funktionen er aktiveret, vises  symbolet i hvid.

MIX funktionen afhænger af den valgte GENTAG funktion.

[] Vis equalizer.

Video afspilning fra DVD/CD, USB eller microSDHC

- Vælg den ønskede kilde i hovedmenuen.

Udstyret ændrer funktion til den ønskede kilde og afspilningen starter.

Hvis afspilningen ikke starter med video afspilning,

- Tryk på [] tasten for at skifte til folder/filliste.

- Tryk på [] tasten for at vise alle foldere og filer på lagerenheden.

- Eller -

- Tryk på [] tasten for at vise alle videofiler på lagerenheden.



Bemærk:

Foldere og videoer vælges og startes som beskrevet under audio playback (afspilning).

Hvis du har valgt en film, startes afspilning. Under afspilning af filmen, er afspilningsmenuen skjult.

- Rør kort ved skærmen en gang for at vise afspilningsmenuen igen.

Herefter vises afspilningsmenuen.





[] Vælg forudgående film.

[] Afbryd afspilning og fortsæt afspilning.

[] Vælg næste film.

[] Fremkald tastatur for direkte valg af film eller spilletid.

[] Vis folde/fillisten.





[] Vis supplerende betjeningsmuligheder.

- Bank [] for at vise supplerende betjeningsmuligheder fra afspilningsmenuen.



[] Gem supplerende betjeningsmuligheder.



[] Vis equalizer.

- [] Skift gentagelsesfunktion til film eller folder tænd/sluk.
- [] Juster billede.
- [] Vælg afspilningsprog (kun hvis understøttet af filmen).
- [] Vis undertekster (kun hvis understøttet af filmen).

Afspilningsbillede fra DVD/CD, USB eller microSDHC

- Vælg den ønskede kilde i hovedmenuen. Udstyret ændrer funktion til den ønskede kilde og afspilningen starter.

Hvis afspilningen ikke starter med afspilningsbillede,

- Tryk på [] tasten for at skifte til folderen/filliste.
- Tryk på [] tasten for at vise alle foldere og filer på lagerenheden.
- Eller-
- Tryk på [] tasten for at vise alle billeder på lagerenheden.



Bemærk:

Foldere og billeder vælges og startes som beskrevet under audio afspilning.

Bluetooth funktion

Bluetooth® funktionen tillader registrering af mobiltelefoner og mediaafspilningsenheder i bilens lydsystem.

Når du registrerer en mobiltelefon i bilens lydsystem, kan du foretage opkald med den indbyggede håndfri funktion. Du kan se en liste over numre, du har ringet til samt telefonbogen i den registrerede telefon.

Hvis det tilsluttede Bluetooth® udstyr understøtter funktionerne A2DP og AVRCP, kan du spille musikken og kontrollere afspilningen ved hjælp af bilens lydsystem. Under et opkald afbrydes afspilningen af musik og den genoptages igen efter opkaldet.

Hvis mobiltelefonen er registreret via Bluetooth® og der modtages et opkald under afspilning eller anden kilde, afbrydes kildeafspilningen og opkaldsmenuen vises.

Starter Bluetooth funktionen

- I hovedmenuen trykkes på [**Bluetooth**].

Bluetooth® menuen vises på skærmen. Den indeholder en liste over kendte Bluetooth® enheder. Andre audio-kilder vil være afbrudt.



- [] Tilføj nyt Bluetooth® udstyr.

- [] Vis muligheder i menuen.

- Tryk på [**Connect**] tasten på den Bluetooth® enhed, du ønsker at skabe forbindelse til.

Når enheden er indenfor rækkevidde etableres forbindelsen, og menuen for det pågældende udstyr vises.

- Tryk på [**Delete**] tasten hvis du ønsker at slette Bluetooth® enheden fra listen.

Registrering af Bluetooth enhed

Når du ønsker at registrere en enhed første gang i billydssystemet, foretager du dig følgende:

- Sørg for at Bluetooth® er aktiveret på billydssystemet og på din Bluetooth® enhed.
- I Bluetooth® funktionen under valgmuligheder aktiverer du parringskoden (se Bluetooth® indstillinger).
- Søg efter nye enheder/forbindelser på din Bluetooth® enhed.
- Bilydssystemet vises som "BLAUPUNKT" i listen over Bluetooth® udstyr.
- Etabler en forbindelse; muligvis skal du indtaste den parringskode, som du tidligere indtastede til lydsystemet.

Forbindelsen etableres og menuen for det registrerede udstyr vises på skærmen.







Bemærk:

Hvis der er en telefon, som er forbundet med billydssystemet vises Bluetooth® ikonet  i øverste højre kant i alle audio/video-kilder.

Telefon-funktion

Hvis du har forbundet en telefon til auto-lydsystemet ved hjælp af Bluetooth®, vil følgende menu fremkomme.





- [] Viser telefonmenuen.
- [] Viser afspilningsmenuen for Bluetooth® streaming.
- [] Afbryd forbindelsen til det aktuelle udstyr.
- [] Fremkald telefonbogen.
- [] Fremkald liste over indgående opkald.
- [] Vis muligheder i menuen.

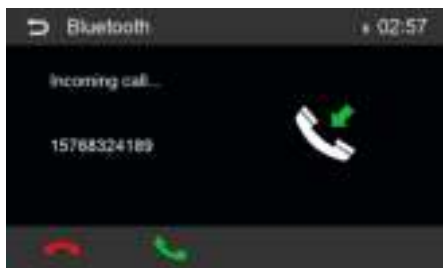

- Indtast et telefonnummer på tastaturet og tryk på [] tasten.
 - Eller -
 - Vælg en kontakt/nummer ved hjælp af opkaldslisten eller telefonbogen og tryk på [**Dial**] tasten i pop-up vinduet.
- Forbindelsen etableres.

Ved indgående opkald vises opkaldsmenuen på skærmen.



- [] (Læg på): Afvis et opkald.
- [] (Besvar): Besvar et opkald.

Alfabetisk søgning







Tryk [] på den venstre tast på skærmen for at komme til telefonbogen. Hvis du ønsker at lede efter en kontakt, så tryk på [] og indtast tegnene på tastaturet.

Audio afspilning ved hjælp af Bluetooth streaming

Hvis du har tilsluttet audio streaming udstyr til auto-lydsystemet ved hjælp af Bluetooth®, kan du afspille musikken på bilens lydssystem og her kontrollere afspilningen.

- Tryk på [] tasten for at skifte til audio afspilning.



- [] Viser telefonmenuen.
- [] Viser afspilningsmenuen for Bluetooth® streaming.
- [] Afbryd forbindelsen med den aktuelle enhed.
- [] Kort tryk: Valg af titel.
Langt tryk: Hurtig søgning.
- [] Afbryd afspilning og fortsæt afspilning.
- [] Kort tryk: Valg af titel.
Langt tryk: Hurtig søgning.
- [] Vis equalizer.

Bluetooth Indstillinger

I valgmenuen for Bluetooth® kan du foretage basisindstillingerne for Bluetooth® funktion.

- Tryk på [] tasten.

Valgmenuen vises på skærmen.



Bluetooth – Bluetooth® kan aktiveres og afbrydes.

Auto connect – Hvis "Auto Connect" aktiveres vil udstyret automatisk forbinde med kendte Bluetooth® enheder, så snart de er indenfor rækkevidde.

Auto answer – Hvis "Auto Answer" aktiveres vil indkommende telefonopkald blive besvaret automatisk.

Pairing code – Mange Bluetooth® enheder kræver en PIN-kode (pairing code) inden de etablerer forbindelse. Du kan definere koden her.

Phone book sync – For at få adgang til telefonbogen på en tilsluttet telefon, skal den først synkroniseres ved hjælp af menuen.

- Tryk [] for at forlade valgmenuen.





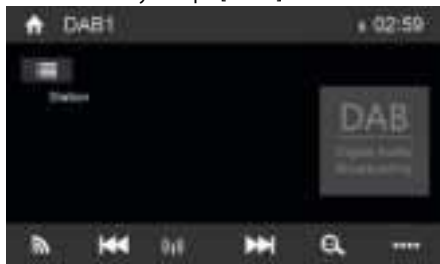

DAB funktion (kun for modeller med DAB)

Funktionen gør det muligt for dig at modtage DAB stationer.





Opstart af DAB funktion

I hovedmenuen trykkes på [**DAB**].



- [] vælg DAB båndet fra DAB1, 2 og 3.
- [] Kort tryk: Manuel indstilling baglæns.
Langt tryk: Automatisk indstilling baglæns.
- [] Vælg søgemåde.
- [] Kort tryk: Manuel indstilling forlæns.
Langt tryk: Automatisk indstilling forlæns.
- [] Gennem stationer automatisk.
- [] Vis supplerende betjeningsmuligheder.



- [] Gem supplerende betjeningsmuligheder.
- [] Tænd/ sluk L-Band.
- [] Søg på alle tilgængelige stationer.
- [**PTY**] Søg station efter programtype.
- [**TA**] Tænd/ sluk trafikmeddelelser.
- [**DAB-FM**] Tænd/ sluk DAB-FM.
- [] Vis equalizer.

Eksterne audio/video kilder

AV indput

Dette udstyr er indrettet med to eksterne AV indput til audio og video afspilning. Det første AV-IN indput er anbragt under låget på udstyrets forside under drejeknappen og den anden på radioens bagside.

Fare!

Øget risiko for personskade forårsaget af forbindelsesstykket.

I tilfælde af et uheld kan det udstående forbindelsesstykke foran på AV-IN stikket forårsage skader. Brugen af et lige stik eller adaptere kan føre til øget risiko for skade.

- ➔ Start AV-IN funktionen med tasten [**AV-IN 1**]/[**AV-IN 2**].

Skærmen viser audio eller video afspilningen på den valgte AV kilde.



Bagkamera indgang

Dette udstyr inkluderer en video indgang på udstyrets bagside for tilslutning af et kamera, der er tilgængeligt som ekstraudstyr. Hvis der tilsluttes et bagkamera, vil billedet blive vist på skærmen, når bilen sættes i bakgear.

Ekstern skærm



Udstyret har en udgang til tilslutning af ekstern skærm til brug for bagsædepassagerer (Forbindelsesdiagrammet i slutningen af denne vejledning).

- ➔ Vælg den ønskede kilde på hovedmenuen og start afspilning af filmen.
Filmen vises på udstyrets skærm.
- ➔ Før Videoen videre med ikonet "Rear Zone".
Filmen vil nu også blive vist på den eksterne skærm.

Lyndindstillinger

Equalizer

Du kan indstille equalizeren for alle kilder.

- Tryk på [] ikonet på hovedmenuen eller tryk [] p kontrolbjælken på den aktuelle lydkilde.

Equalizer menuen vises på skærmen.



- Vælg en forudindstillet equalizer ved hjælp af tasterne.
- Eller-

- Tryk på [**User**] tasten for at tilpasse niveauet af tilgængelige frekvensbånd i overensstemmelse med dine ønsker.

Bemærk:

Med [**Reset**] tasten kan du igen nulstille til standardindstillingerne.

- Eller-

- Tryk på [**Flat**] tast for lineær lydafsplining.
- Tryk på [**Loudness**] tasten for at øge bassen på lav volumen tændt eller slukket.
- Tryk derefter [].
Indstillingen er gemt, den aktuelle lydkilde vises igen.





Fordeling af volumen (fader/balance)

Du kan indstille fordelingen af volumen i køretøjet for alle lydskilder.

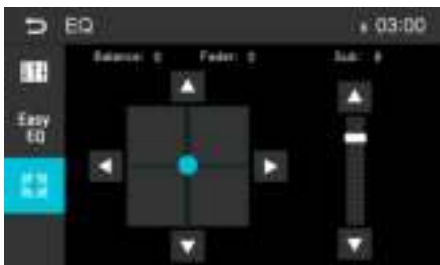
- Tryk på [] tasten i EQ menuen.

Fader- og balancemenuen vises på skærmen.



- Indstil fader og balance med [] / [] eller [] / [].

- Tryk derefter [].



Indstillingen er gemt, den aktuelle lydkilde vises igen.

Ratkontrol

Vælg [**SWC**] på hovedmenuen for at komme ind i SWC (Steering wheel control) indstillingerne.

- Rør nummertasten for at vælge en SWC tast.



- Vælg en funktion.
- Tryk på hver enkelt individuel ratkontrolltast for hver tilsvarende funktion.
- Rør [] for at programmere.
- Så snart den endelige ratkontrolltaster programmeret, gemmes funktionerne, og programmet afsluttes.
- Rør [] for at genindstille programmeringen.

Basisindstillinger

I menuen for indstillinger kan du justere basisindstillingerne for udstyrets forskellige funktioner til dine egne ønsker.

➤ I hovedmenuen trykkes på [**Settings**] tasten.

Menuen for indstillinger vises på skærmen **Generel** undermenu er aktiveret.

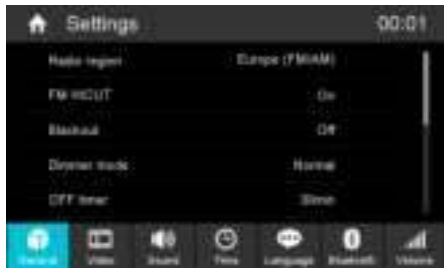

➤ Kald undermenuerne frem med tasterne i den nederste del af indstillingsmenuen.

Generelt

Følgende indstillinger er mulige:

Radio region – Vælg modtagerregion for radiomodtagelse.

FM HICUT - Aktiver funktionen for at forstærke FM-signalet.

Blackout – Hvis denne værdi aktiveres vil radioens skærm slukkes helt efter 10 eller 20 sekunder uden brug.

Dimmer mode – Tilpasser skærmens lysstyrke

OFF timer - Indstil sluk timer. For at beskytte bilens batteri slukkes udstyret automatisk efter en forudbestemt periode, hvor bilens tænding er afbrudt.

Beep – Tænd/ sluk for dutlyd som bekræftelse

TFT calibration – Den berøringfølsomme skærm kan justeres her.

Software version – Vis programversion

RGB – Indstil baggrundsbelysningsfarven på tasterne.

UI Color – Vælg UI farve på hovedmenuen.

Load factory settings – Genindstil alle personlige indstillinger til fabriksindstillinger.

Video

Følgende indstillinger er mulige:

Set password - Vælg en adgangskode, hvis du ønsker en sådan

forældre kontrolmuligheder.

Rating level - Bedømmelse af DVD'er kan defineres her.

Indstil til "Adult" (voksen); alle film kan afspilles. Hvis der er indstillet en adgangskode, kan Rating level kun ændres med brug af dette.

Video out - Tænder/ slukker for bagsædeskærmen.

Aspect ratio - Juster billedformatet

Lyd

Følgende indstillinger er mulige:

Subwoofer – Tænd/ sluk subwoofer

Subwoofer filter – Foretag indstilling i forhold til den anvendte subwoofer (indstillinger: 80/120/160 Hz).

Dynamic sound - Tænd/ sluk for dynamisk bas.

Dato og klokkeslet

Følgende indstillinger er mulige:

Date – Indstil datoen

Clock mode – Vælg mellem 12 og 24-timers visning

Time – Indstil tidspunktet

Auto clock – Aktiverer/ deaktiverer automatisk klokkeslet ved hjælp af RDS.

Sprog

Følgende indstillinger er mulige:

OSD – Sprog for udstyrets bruger-interface.

DVD audio – Afspilningen af DVD'er starter i det sprog, der er defineret her.

DVD subtitle – Underteksterne på DVD'er vises på det sprog, der er defineret her.

DVD menu – DVD menuen vises på det sprog, der er defineret her.

Bluetooth

Følgende indstillinger er mulige:

Bluetooth – Bluetooth® kan aktiveres og afbrydes.

Auto connect – Hvis "Auto Connect" aktiveres vil udstyret automatisk forbinde med kendte Bluetooth® enheder, så snart de er indenfor rækkevidde.

Auto answer – Telefonopkald til forbundne telefoner besvares automatisk, hvis denne funktion er aktiveret.

Pairing code – Mange Bluetooth® enheder kræver en PIN-kode (parringkode) inden du etablerer forbindelse. Du kan definere koden her.

Microphone – Vælg den mikrofon, der bruges til håndfri betjening af systemet via Bluetooth®.

Volumen

Du kan indstille forholdet for lydstyrke for alle lyd kilder i volumenmenuen.

Nyttig information

Garanti

Vi giver fabriksgaranti for produkter, der er købt i den Europæiske Union. For udstyr købt udenfor den Europæiske Union er det den garanti, som udstedes af de respektive lokale agenturer, som er gyldige.

Kan undergå teknologiske ændringer!

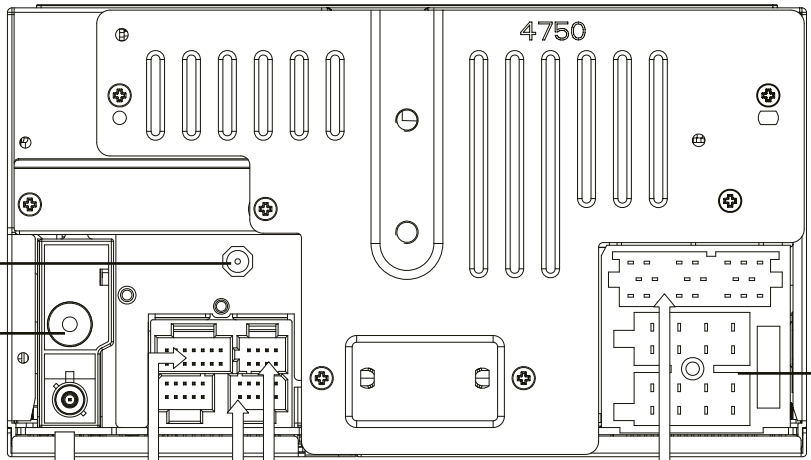

DAB Antenne Spænding: 12V
Maksimal arbejdsstrøm: 150mA

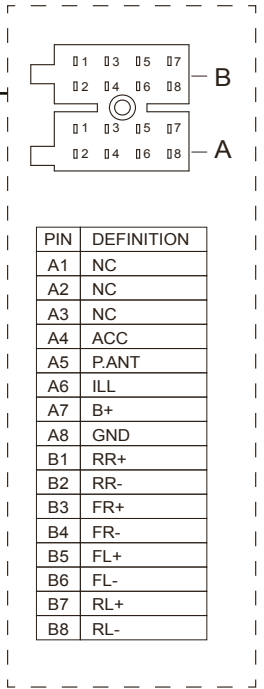
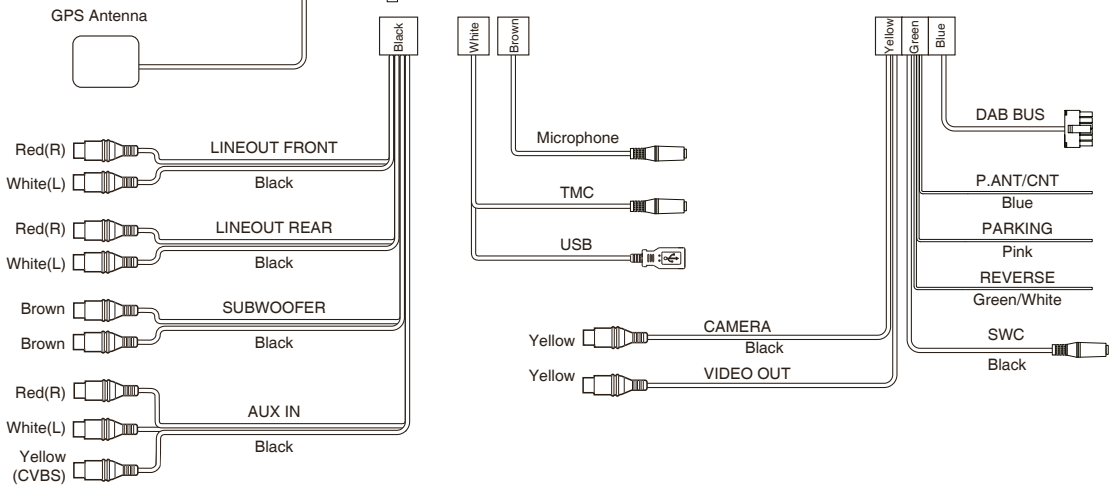

PIN	DEFINITION
A1	NC
A2	NC
A3	NC
A4	ACC
A5	P.ANT
A6	ILL
A7	B+
A8	GND
B1	RR+
B2	RR-
B3	FR+
B4	FR-
B5	FL+
B6	FL-
B7	RL+
B8	RL-

Genstanden har indarbejdet kopibeskyttelsesteknologi, som er beskyttet af USA patenter og andre intellektuelle ejendomsrettigheder fra Rovi Corporation. Omvendt konstruktion (Reverse engineering) og demontering er forbudt.

Windows® og Windows Media® er registrerede varemærker for Microsoft Corporation i USA og/ eller andre lande.

Dette produkt er beskyttet af visse intellektuelle ejendomsrettigheder fra Microsoft. Brug eller distribution af sådan teknologi udenfor dette produkt er forbudt uden en licens fra Microsoft.

Bluetooth® mærkenavn og logoer er registrerede varemærker ejet af Bluetooth SIG, Inc.

Produceret under licens fra Dolby Laboratories. "Dolby" og det dobbelte-D symbol er varemærker tilhørende Dolby Laboratories.



- | | |
|---|--|
| <p>1 Bouton HOME
Revenir à la page d'accueil à tout moment</p> <p>2 Bouton de raccourci NAVI
Aller à la navigation</p> <p>3 Bouton DISPLAY
<u>Appui court</u> : Régler la luminosité de l'affichage (4 étapes)
<u>Appui long</u> : Éteindre l'afficheur</p> <p>4 Bouton ▲ (Éjecter)
Éjecter un DVD/CD</p> <p>5 Bouton rotatif/poussoir
<u>Appui court</u> : Allumer l'appareil
<u>En fonctionnement</u> : Désactiver le son de la source audio
<u>Appui long</u> : Éteindre l'appareil
<u>Tourner</u> : Régler le volume</p> <p>6 Fente pour carte SD navigation</p> <p>7 Fente pour carte SD média
Accès uniquement avec couvercle ouvert</p> | <p>8 Bouton de réinitialisation
Accès uniquement avec couvercle ouvert
Rétablir les réglages d'usine de l'appareil.
Attention ! Tous les réglages personnels seront perdus !</p> <p>9 Prise USB – Avant
Accès uniquement avec couvercle ouvert</p> <p>10 Prise AV-IN 1
Accès uniquement avec couvercle ouvert</p> <p>11 Interface utilisateur à écran tactile</p> <p>12 Lecteur DVD/CD</p> <p>13 Récepteur infrarouge pour télécommande</p> <p>14 Microphone</p> |
|---|--|

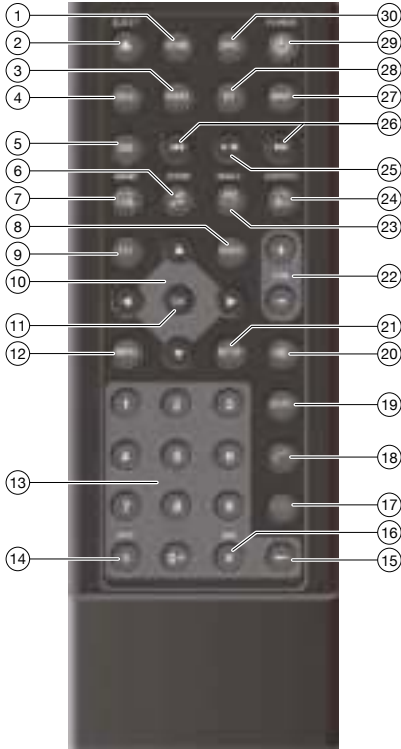

1. **Bouton HOME**
Ouvrir le menu principal
Dans le menu principal : Ouvrir le menu de la source active
2. **▲ / Bouton EJECT**
Éjecter un DVD/CD
3. **Bouton RADIO**
Démarrer le mode radio
4. **Bouton DISC**
Démarrage du mode DVD/CD
5. **Bouton DIS**
Appui court : Régler la luminosité de l'affichage
Appui long : Éteindre l'afficheur
6. **🎵 Bouton / ZOOM**
Ouvrir l'aperçu des fichiers audio
Agrandir la zone de l'image
7. **📁 Bouton BAND**
Ouvrir la vue d'ensemble des dossiers
Sélectionner la bande de fréquences/banque de mémoire
8. **Bouton AUDIO**
Sélectionner la langue de lecture (si disponible sur DVD)
9. **Bouton EQ**
Ouvrir le menu de l'égaliseur
10. **Bouton ◀/▶/▲/▼**
Naviguer dans les menus/listes
Syntonisation manuelle des stations (▲/▼)
Appel des stations mémorisées (◀/▶)
11. **Bouton OK**
Confirmer la sélection
12. **Bouton MENU**
Ouvrir le menu DVD
Afficher la liste des dossiers/fichiers
13. **Boutons numériques 0 à 9**
14. ***Bouton RPT**
Fonction Répétition
15. **Bouton ←**
Effacer le dernier caractère d'une entrée
16. **Bouton # / MIX**
Lecture aléatoire des pistes
17. **Bouton ↺**
Fin/refus d'un appel téléphonique
18. **Bouton ↻**
Répondre à un appel
19. **Bouton GOTO**
Sélectionner directement le titre, le chapitre, le film ou la durée de lecture
20. **Bouton ✖**
Désactiver le son de la source audio
21. **Bouton SETUP**
Ouvrir le menu réglages
22. **Bouton VOL + / -**
Réglage du volume sonore
23. **📷 Bouton ANGLE**
Ouvrir l'aperçu des films
Sélectionner l'angle de visionnement de la caméra (si disponible sur DVD)
24. **📄 Bouton SUBTITLE**
Ouvrir la vue d'ensemble des images
Sélectionner la langue des sous-titres (si disponible sur DVD)
25. **Bouton ▶ / ||**
Démarrer et interrompre la lecture
26. **Bouton ⏮ / ⏭**
Sélectionner le titre, le chapitre, le film
Recherche rapide
27. **Bouton MAP**
Démarrer la navigation
28. **Bouton BT**
Démarrage du mode Bluetooth
29. **🔌 Bouton / POWER**
Commutateur marche/arrêt de l'appareil
30. **Bouton SRC**
Sélectionner la source

Consignes de sécurité	5	Écran externe	15
Symboles utilisés.....	5	Réglages du son	15
Sécurité routière.....	5	Égaliseur.....	15
Notes générales de sécurité.....	5	Répartition du volume (atténuateur/balance).....	15
Déclaration de conformité.....	5	Commande au volant	16
Fournitures	6	Réglages de base	16
Mise en service de l'appareil	6	Général	16
Mise en marche/arrêt	6	Video.....	16
Volume.....	6	Son	16
Menu principal (Accueil).....	6	Temps.....	16
Réglage de la zone de réception.....	6	Langue	17
Mode radio	7	Bluetooth	17
Démarrer le mode radio	7	Volume.....	17
Sélectionner la banque de mémoire	7	Informations utiles	17
Syntonisation d'une station	7	Mode DAB (uniquement pour les modèles avec DAB) 14	
Enregistrement manuel des stations.....	7		
Stockage automatique des stations (Travelstore).....	7		
Balayage de stations.....	8		
Réglage de la sensibilité de recherche.....	8		
Activation/désactivation du RDS	8		
Activation/désactivation de la fonction REG (programmes régionaux)	8		
Activation/désactivation de la fonction AF (fréquences alternatives).....	8		
Sélectionner le type de programme et commencer le réglage de la recherche	8		
Activation/désactivation de la priorité des annonces routières	8		
Navigation	8		
Insertion de la carte microSD de navigation :	8		
Lecture DVD/CD/USB/microSDHC	9		
Renseignements de base	9		
Mode DVD/CD.....	9		
Support de données USB.....	9		
cartes microSDHC	9		
Lecture de films DVD	10		
Lecture audio à partir de DVD/CD, USB, microSDHC	10		
Lecture vidéo à partir de DVD/CD, USB ou microSDHC	11		
Lecture d'images à partir de DVD/CD, USB ou microSDHC	12		
Mode Bluetooth	12		
Démarrage du mode Bluetooth	12		
Enregistrement des périphériques Bluetooth.....	13		
Mode téléphone.....	13		
Recherche alphabétique	13		
Lecture audio via Bluetooth streaming	13		
Paramètres Bluetooth.....	14		
Sources audio/vidéo externes	14		
Entrée caméra arrière	15		

Consignes de sécurité

Le système audio automobile a été fabriqué conformément à l'état de l'art et aux directives de sécurité établies. Le non-respect des consignes de sécurité contenues dans ce mode d'emploi peut néanmoins entraîner des dangers.

Ces instructions ont pour but de vous familiariser avec les fonctions les plus importantes. Des informations détaillées sont disponibles sur Internet à l'adresse www.blaupunkt.com.

- Lisez attentivement et complètement ces instructions avant d'utiliser le système audio automobile.
- Conservez les instructions dans un endroit accessible à tous les utilisateurs.
- Transmettez toujours le système audio automobile à des tiers avec ces instructions.

De plus, respectez les instructions des appareils utilisés avec ce système audio automobile.

Symboles utilisés

Ces instructions utilisent les symboles suivants :



DANGER !

Avertissement du risque de blessure



ATTENTION !

Avertissement en cas de dommages sur le lecteur DVD/CD



DANGER !

Avertissement du risque de volume élevé



Le marquage CE confirme le respect des réglementations de l'UE.

➤ Identifie une étape de l'enchaînement

- Identifie une liste

Sécurité routière

Respectez les consignes suivantes concernant la sécurité routière :

- **Utilisez votre appareil de telle sorte que vous puissiez toujours contrôler votre véhicule en toute sécurité.** En cas de doute, arrêtez-vous à un endroit approprié et utilisez votre appareil lorsque le véhicule est à l'arrêt. En tant que chauffeur, vous ne pouvez pas utiliser les applications qui vous distraient du trafic (en fonction de l'étendue des fonctions du périphérique, par exemple, visionner des vidéos, entrer une destination).
- **Ne suivez les recommandations de conduite pendant le guidage routier que si vous n'enfreignez pas le Code de la route !** Les panneaux de signalisation et le Code de la route ont toujours la priorité sur les recommandations de conduite.
- **Toujours écoutez à un volume modéré** pour protéger votre ouïe et pour pouvoir entendre les signaux d'avertissement

acoustiques (par ex. sirènes de police). Pendant les phases de coupure du son (par exemple lors du changement de la source audio), le changement de volume n'est pas audible. N'augmentez pas le volume pendant cette phase de coupure du son.

Notes générales de sécurité

Respectez les remarques suivantes pour vous protéger contre les blessures :

Ne pas modifier ou ouvrir l'appareil. L'appareil contient un laser de classe 1 qui peut causer des blessures aux yeux.

Utilisez selon les indications du mode d'emploi

Ce système de sonorisation de voiture est destiné à être installé et utilisé dans un véhicule avec une tension de 12 V et doit être installé sur un connecteur DIN. Respectez les limites de sortie de l'appareil. Les réparations et l'installation, si nécessaire, doivent être effectuées par un spécialiste.

Instructions d'installation

Vous pouvez installer le système audio automobile vous-même uniquement si vous avez de l'expérience dans l'installation de systèmes audio automobiles et que vous connaissez bien le système électrique du véhicule. Respectez à cet effet le schéma de raccordement figurant à la fin de ce mode d'emploi.

Déclaration de conformité

Le centre de compétence Blaupunkt Car Multimedia-Evo Sales GmbH déclare que l'appareil est conforme aux exigences de base et aux autres réglementations pertinentes de la directive 2014/53/EU.

La déclaration de conformité est disponible sur Internet à l'adresse www.blaupunkt.com.

Remarques concernant le nettoyage



Les solvants, les produits de nettoyage et de décapage ainsi que les produits d'entretien des tableaux de bord et des plastiques peuvent contenir des ingrédients qui endommagent la surface du système audio automobile.

Utilisez uniquement un chiffon sec ou légèrement humidifié pour nettoyer le système audio automobile.

Remarques concernant l'élimination

Ne jetez pas votre ancien appareil aux ordures ménagères !

Utilisez les systèmes de recyclage et de collecte disponibles pour vous débarrasser de l'ancien appareil, de la télécommande et des piles usées.

Avertissement

N'ingérez pas la pile. Danger chimique (la télécommande fournie). Ce produit contient une pile bouton. Si la pile monnaie/bouton est avalée, elle peut causer de graves brûlures internes en seulement 2 heures et peut entraîner la mort.

Conservez les piles neuves et usagées hors de portée des enfants.

Si le compartiment des piles ne se ferme pas correctement, cessez d'utiliser le produit et gardez-le à l'écart des enfants.

Si vous pensez que des piles ont pu être avalées ou placées à l'intérieur d'une partie du corps, consultez immédiatement un médecin.

Fournitures

Les fournitures comprennent :

- Système audio de voiture
- Antenne GPS
- Microphone Bluetooth externe
- Pour commencer
- Cadre de support
- Jeu de petites pièces
- Matériel d'installation
- Câble de raccordement

Mise en service de l'appareil

Attention !

Vis de fixation pour le transport

Assurez-vous que les vis de fixation de transport situées sur le dessus de l'appareil sont retirées avant la mise en service de l'appareil.

Mise en marche/arrêt

Mise en marche/arrêt à l'aide du bouton rotatif ou du bouton-poussoir

- Pour la mise en marche, appuyez sur le bouton rotatif/poussoir.
- Pour éteindre l'appareil, maintenez le bouton rotatif/poussoir enfoncé pendant plus de 2 secondes.

Mise en marche/arrêt par l'allumage du véhicule

Si le système audio automobile est raccordé au contact du véhicule et qu'il a été désactivé à l'aide du bouton rotatif/poussoir, il est activé ou désactivé à l'aide du contact.

Volume

Réglage du volume sonore

Vous pouvez régler le volume par paliers de 0 (arrêt) à 50 (maximum).



- Tournez le bouton rotatif/poussoir pour régler le volume.

Désactivation du son du système audio automobile (Mute)

- Appuyez brièvement sur le bouton rotatif/poussoir pour couper le son de l'appareil ou pour réactiver le volume précédent.

Menu principal (Accueil)

Dans le menu principal, vous appuyez sur les boutons de l'écran tactile pour ouvrir les différentes sources et modes de fonctionnement.

- Appuyez sur le bouton .
 - Ou -
 - Dans la source actuelle, appuyez sur le bouton [].
- Le menu principal s'affiche.



Tant que vous ne sélectionnez pas une nouvelle source audio, la dernière source audio active est lue.

Remarque :

Les chiffres utilisés dans ce mode d'emploi ont pour but de faciliter les explications et les détails peuvent s'écarter de votre appareil.

Réglage de la zone de réception

Ce système audio automobile est conçu pour fonctionner dans différentes régions avec différentes gammes de fréquences et technologies de stations. La valeur par défaut de la zone de réception est « Europe (FM/AM) ». Vous pouvez définir une autre zone de réception.

- Dans le menu principal, appuyez sur le bouton [**Settings**].

Le menu Paramètres s'affiche.

Si l'icône [**Settings**] n'est pas dans le menu, faites défiler l'écran vers la droite pour afficher d'autres icônes.

- Dans la partie supérieure du menu Paramètres, appuyez sur le bouton [**General**].
Le réglage actuel s'affiche derrière « Radio region ».
- Tapez deux fois (double-clic) sur le bouton [**Radio region**] pour afficher la liste des zones de réception disponibles.
- Sélectionnez la zone de réception souhaitée en double-cliquant dessus.
La liste est masquée, la zone de réception sélectionnée est définie.
- Appuyez sur le bouton [**↑**].
Le menu principal s'affiche à nouveau.

Mode radio

Démarrer le mode radio

- Dans le menu principal, appuyez sur le bouton [**Radio**].
Le menu Lecture radio s'affiche.



Sélectionner la banque de mémoire

Différentes banques de mémoire et bandes de fréquences sont disponibles. Jusqu'à 6 stations peuvent être stockées dans chaque banque de mémoire.

- Appuyez sur le bouton [**📶**] plusieurs fois sur jusqu'à ce que la banque de mémoire souhaitée s'affiche.
FM1 → FM2 → FM3 → AM1 → AM2 → FM1

Syntonisation d'une station

Syntonisation manuelle des stations

- Appuyez brièvement sur le bouton [**⏪**] ou [**⏩**] une ou plusieurs fois pour modifier la fréquence par incréments.

Entrez directement la fréquence de diffusion

Si la fréquence des stations souhaitées est connue, elle peut être saisie directement sur l'écran tactile.

- Appuyez sur le bouton [**⋮**] pour afficher d'autres options de fonctionnement.
- Appuyez sur le bouton [**1234**].
Un clavier numérique s'affiche pour la saisie de la fréquence.

- Entrez la fréquence de la station désirée à l'aide du clavier numérique.
- Appuyez sur le bouton [**OK**].
Le menu Lecture radio s'affiche, la station de la fréquence saisie est lue.

Démarrage de la recherche de station

- Appuyez sur le bouton [**⏪**] ou [**⏩**] pendant environ 2 secondes pour démarrer la recherche de station.
La radio syntonise la station recevable suivante.

Remarque :

Pour la zone de réception Europe : Dans la bande FM, seules les stations d'informations routières sont syntonisées si la priorité des informations routières est activée.

Enregistrement manuel des stations

- Sélectionnez la banque de mémoire désirée avec le bouton [**📶**].
- Réglez la station souhaitée.
- Appuyez sur l'un des boutons de mémorisation [**P1**] – [**P6**] pendant environ 2 secondes pour mémoriser la station actuelle sur le bouton.
La station est mémorisée.

Stockage automatique des stations (Travelstore)

Avec Travelstore, vous pouvez automatiquement rechercher et stocker les 6 stations FM offrant la réception la plus forte de la région dans la banque de mémoire actuelle. Toutes les stations précédemment mémorisées dans cette banque de mémoire sont effacées au cours du processus.

- Sélectionnez une bande de mémoire.
- Appuyez sur le bouton [**⋮**] pour afficher d'autres options de fonctionnement.
- Appuyez sur le bouton [**TS**].



Une fois l'enregistrement terminé, la radio joue la station à l'emplacement de mémoire 1 de la bande de mémoire sélectionnée précédemment.

Remarque :

Pour la réception en Europe : Si les informations routières sont activées, seules les informations routières sont enregistrées.

Balayage de stations

Vous pouvez utiliser la fonction de balayage pour lire toutes les stations recevables de la bande de fréquences actuelle pendant quelques secondes.

- Appuyez sur le bouton [].
La recherche de stations dans la bande d'ondes actuelle. Chaque station recevable est jouée pendant quelques secondes au cours du processus.
- Appuyez à nouveau sur le bouton [] pour sélectionner la station actuellement balayée et la lire.

Réglage de la sensibilité de recherche

La sensibilité de recherche détermine si la recherche de station automatique ne trouve que des stations fortes ou également des stations plus faibles qui peuvent être gênantes.

- Appuyez sur le bouton [**DX / LO**] pour régler la sensibilité de recherche de station.
Si **Local** s'affiche, uniquement les stations avec un signal fort sont trouvées pendant la recherche.
Si **Distance** s'affiche, uniquement les stations avec un signal fort et faible sont trouvées pendant la recherche.

Activation/désactivation du RDS

De nombreuses stations FM diffusent un signal RDS (Radio Data System) en plus de leur programme dans la zone de réception Europe qui permet des fonctions supplémentaires, telles que l'affichage du nom de la station.

- Appuyez sur le bouton [**....**] pour afficher d'autres options de fonctionnement.
- Appuyez sur le bouton [**RDS**] pour activer ou désactiver la fonction RDS.
- Si la fonction RDS est activée, **RDS** s'affiche en blanc.
- Appuyez sur le bouton [] pour masquer les options de fonctionnement supplémentaires ou attendez qu'elles soient automatiquement masquées.

Activation/désactivation de la fonction REG (programmes régionaux)

Certaines stations RDS divisent leurs programmes en programmes régionaux ayant un contenu différent à certaines heures.

- Appuyez sur le bouton [**REG**] pour activer ou désactiver la fonction REG.
Si la fonction REG est activée, **REG** s'allume.

Activation/désactivation de la fonction AF (fréquences alternatives)

Si la fonction AF est activée, le système audio automobile sintonise automatiquement la meilleure fréquence à recevoir pour la station actuellement réglée.

- Appuyez sur le bouton [**AF**] pour activer ou désactiver la fonction AF.
Le bouton **AF** s'allume lorsque la fonction AF est activée.

Sélectionner le type de programme et commencer le réglage de la recherche

Vous pouvez sélectionner un type de programme avec la fonction PTY pour rechercher de manière ciblée les stations qui diffusent de la musique rock ou des événements sportifs, par exemple.

- Appuyez sur le bouton [**....**] pour afficher d'autres options de fonctionnement.
- Appuyez sur le bouton [**PTY**] pour afficher les types de programmes.
Faites défiler la liste vers le haut/le bas pour faire défiler la liste et tapez sur le type de programme souhaité pour le sélectionner.
- Appuyez sur le bouton [**PTY**] pour lancer le réglage de la recherche PTY.
Si une station diffuse un programme avec le type de programme sélectionné, cette station est lue.

Activation/désactivation de la priorité des annonces routières

Dans la région de réception Europe, une station FM peut identifier les annonces de trafic via un signal RDS. Si la priorité des informations routières est activée, une information routière est automatiquement activée, même si le système audio du véhicule n'est pas en mode radio.

- Appuyez sur le bouton [**TA**] pour activer ou désactiver la priorité des annonces routières.
Le bouton **TA** s'allume lorsque la priorité des annonces routières est activée.

Navigation

Veillez consulter le site www.blaupunkt.com pour télécharger les renseignements pertinents pour l'utilisateur de la carte.

Insertion de la carte microSD de navigation :

Insérez la carte microSD de navigation avec ses contacts à droite dans la fente de carte à gauche.

Lecture DVD/CD/USB/microSDHC

Renseignements de base

Le système audio automobile peut être utilisé pour lire des DVD/CD (CDDA) et des DVD/CD-R/RW avec des fichiers audio ou MP3, ainsi que des fichiers MP3 ou WMA sur supports de données USB et cartes microSDHC.

En outre, il est possible de visionner des films et des images à partir de DVD, VCD, CD, supports de données USB et cartes microSDHC sur l'écran ou sur un moniteur connecté.

Pour des raisons de sécurité, la lecture des vidéos et des images sur le moniteur intégré n'est autorisée que lorsque le véhicule est à l'arrêt et que le frein à main est serré. Le câble « FREIN » doit être raccordé au raccordement du frein à main du véhicule (voir Schéma de raccordement à la fin de ces instructions). La lecture de la vidéo sur un moniteur externe est également possible pendant la conduite.

Remarques :

- Pour assurer le bon fonctionnement, n'utilisez que des CD portant le logo Compact-Disc et des DVD portant le logo DVD.
- Blaupunkt ne peut garantir le fonctionnement irréprochable des DVD/CD protégés contre la copie et de tous les DVD/CD vierges, des supports de données USB et des cartes microSD disponibles sur le marché.

Notez les informations suivantes lors de la préparation d'un support de données MP3/WMA :

- Attribution des noms aux pistes et aux répertoires : Max. 32 caractères sans l'extension de fichier « .mp3 » ou « .wma » (l'utilisation d'un plus grand nombre de caractères réduit le nombre de pistes et de dossiers que la chaîne audio du véhicule est capable de reconnaître)
- Formats DVD/CD : DVD/CD-R/RW, Ø : 12 cm
- Formats de données DVD/CD : ISO 9669 Niveau 1 et 2, Joliet
- Vitesse de gravure du CD : Max. 16x (recommandé)
- Format USB / système de fichiers : périphérique de stockage de masse / FAT/FAT16/FAT32
- système de fichiers sur carte microSD : FAT/FAT16/FAT32
- Extension des fichiers audio :
 - .MP3 pour les fichiers MP3
 - .WMA pour les fichiers WMA
- Fichiers WMA uniquement sans Digital Rights Management (DRM) et créés avec Windows Media® Player version 8 ou ultérieure
- Balises MP3 ID3 : Version 1 et 2
- Débit binaire pour la création de fichiers audio :
 - MP3 : 32 à 320 kb/s
 - WMA : 32 à 192 kb/s

- Nombre maximum de fichiers et de répertoires :
 - Support USB : Jusqu'à 10 000 entrées
 - cartes microSD : Jusqu'à 10 000 fichiers.

Mode DVD/CD

Insertion d'un DVD/CD



Risque d'endommagement grave du lecteur DVD/CD !

Il est interdit d'utiliser des DVD/CD à contour non circulaire et des DVD/CD d'un diamètre de 8 cm (mini DVD/CD).

Nous déclinons toute responsabilité pour tout dommage au lecteur qui pourrait résulter de l'utilisation de DVD/CD inappropriés.

- Insérez le DVD/CD avec sa face imprimée vers le haut dans le plateau du DVD/CD jusqu'à ce que vous sentiez une légère résistance.

Le lecteur enregistre automatiquement le DVD/CD et vérifie ses données. Ensuite, la lecture commence en mode DVD/CD ou MP3.

Remarque :

Vous ne devez pas gêner ou assister le lecteur car il attire automatiquement le DVD/CD.

Éjection d'un DVD/CD

- Appuyez sur le bouton  pour éjecter un DVD/CD inséré.

Remarque :

Vous ne devez pas gêner ou assister le lecteur lorsqu'il éjecte le DVD/CD.

Support de données USB

Cet appareil est doté d'un port USB sous le couvercle à l'avant de l'appareil.

Connexion d'un support de données USB

- Ouvrez le couvercle situé en bas à gauche du panneau.
- Insérez le support de données USB dans la prise USB. L'appareil passe automatiquement en mode USB. Les données sont lues, la lecture commence avec le premier fichier multimédia reconnu par l'appareil.

Retrait du support de données USB

Éteignez le système audio automobile.

Déconnectez le support de données USB.

cartes microSDHC

Cet appareil comporte une fente pour carte microSDHC sous le couvercle à l'avant de l'appareil.

Insertion de la carte microSDHC

- Ouvrez le couvercle situé en haut à gauche du panneau.
- Insérez la carte microSD/SDHC avec ses contacts à gauche dans le logement droit jusqu'à ce qu'elle s'enclenche dans le logement.

L'appareil passe automatiquement en mode microSDHC. Les données sont lues, la lecture commence avec le premier fichier multimédia reconnu par l'appareil.

Retrait de la carte microSDHC

Si nécessaire, ouvrez le couvercle.

Appuyez sur la carte microSDHC jusqu'à ce qu'elle se désengage.

Retirez la carte microSDHC de son logement.

Lecture de films DVD

Le système audio automobile peut lire des DVD vidéo et des VCD. Après avoir inséré le DVD, la lecture démarre automatiquement. Le menu DVD s'affiche.

Vous pouvez naviguer dans le menu DVD en touchant les boutons correspondants dans le menu DVD sur l'écran tactile.

Après avoir démarré le film via le menu du DVD, le film s'affiche. Le menu de lecture des DVD est masqué.

- Appuyez brièvement une fois sur l'écran tactile pour afficher à nouveau le menu lecture.

Le menu lecture s'affiche.



- [⏪] Sélectionnez la rubrique précédente.
- [⏸/⏩] Interrompez la lecture et continuez la lecture.
- [⏭] Sélectionnez la rubrique suivante.
- [📄] Ouvrir le clavier pour la sélection directe des titres, des rubriques ou de la durée de lecture.
- [≡] Mettre la lecture en pause, ouvrir le menu DVD.
- [⋮] Affichez d'autres options de fonctionnement.

- Tapez sur [⋮] pour afficher d'autres options de fonctionnement du menu lecture.



- [✓] Masquez les options de fonctionnement supplémentaires.
- [📄] Égaliseur d'affichage.
- [A-B] Définissez la plage pour la fonction de répétition.
- [🔊] Sélectionnez la langue de lecture (uniquement si elle est prise en charge par le DVD).
- [💬] Affichez les sous-titres (uniquement s'ils sont pris en charge par le DVD).
- [🔄] Activez/désactivez la fonction de répétition du titre, de la rubrique ou de la zone A-B.
- [🎯] Ajustez l'image.

Lecture audio à partir de DVD/CD, USB, microSDHC

Les principes de lecture audio (MP3/WMA) des supports de données sont identiques pour toutes les sources.

- Sélectionnez la source souhaitée via le menu principal.

L'appareil passe à la source souhaitée et la lecture commence.

Si la lecture ne commence pas avec la lecture audio,

- appuyez sur le bouton [≡] pour passer à la liste des dossiers/fichiers.
- Appuyez sur le bouton [📁] pour afficher tous les dossiers et fichiers du support de données
- Ou -
- Appuyez sur le bouton [📄] pour afficher tous les fichiers audio du support de données.

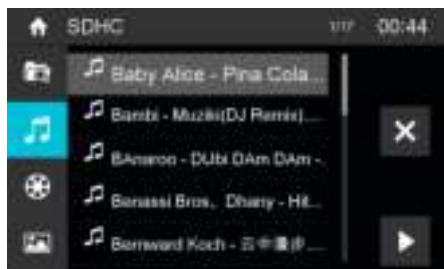

Tapez brièvement deux fois (double-cliquez) sur le

nom du dossier/piste. Le dossier est ouvert / la piste est démarrée.

Après avoir démarré un titre, le menu lecture s'affiche.



- [⏪] Appui court : Sélection du titre.
Appui long : Recherche rapide.
- [⏸/▶] Interrompez la lecture et continuez la lecture.
- [▶▶] Appui court : Sélection du titre.
Appui long : Recherche rapide.
- [≡] Affichez la liste des dossiers/fichiers.
- [⋮] Affichez d'autres options de fonctionnement.

➤ Tapez sur [⋮] pour afficher d'autres options de fonctionnement du menu lecture.



- [▼] Masquez les options de fonctionnement supplémentaires.
- [⌨] Affichez le clavier pour entrer directement le numéro du titre désiré.

Lecture audio à partir de DVD/CD, USB ou microSDHC :

[🔁] Activez et désactivez la fonction REPEAT.

Le mode REPEAT change chaque fois que vous appuyez sur la touche [🔁].

[🔁] Répétez une seule fois : Lecture répétée du single en cours.

[🔁] Répéter le dossier : Lecture répétée du dossier en cours.

[🔁] Répétez l'opération : Annulez la lecture répétée.

[✖] Lancez la lecture aléatoire de la piste MIX et terminez-la à nouveau.

Si la fonction MIX est activée, le symbole ✖ est affiché en blanc.

Le mode MIX dépend de la fonction REPEAT sélectionnée.

[🔊] Égaliseur d'affichage.

Lecture vidéo à partir de DVD/CD, USB ou microSDHC

➤ Sélectionnez la source souhaitée via le menu principal.

L'appareil passe à la source souhaitée et la lecture commence.

Si la lecture ne commence pas avec la lecture vidéo,

➤ appuyez sur le bouton [≡] pour passer à la liste des dossiers/fichiers.

➤ Appuyez sur le bouton [📁] pour afficher tous les dossiers et fichiers du support de données

- Ou -

➤ Appuyez sur le bouton [📺] pour afficher tous les fichiers vidéo du support de données.



Remarque :

Les dossiers et les vidéos sont sélectionnés et démarrés comme décrit pour lecture audio.

Si vous avez sélectionné une vidéo, la lecture commence. Pendant la lecture d'une vidéo, le menu lecture est masqué.

➤ Appuyez brièvement une fois sur l'écran tactile pour afficher à nouveau le menu lecture.

Le menu lecture s'affiche.



[⏪] Sélectionnez le film précédent.

- [||▶] Interrompez la lecture et continuez la lecture.
- [▶▶] Sélectionnez le film suivant.
- [■■] Ouvrez le clavier pour une sélection directe de la durée de la vidéo ou de la lecture.
- [≡] Affichez la liste des dossiers/fichiers.
- [●●●] Affichez d'autres options de fonctionnement.

➤ Tapez sur [●●●] pour afficher d'autres options de fonctionnement du menu lecture.



- [▼] Masquez les options de fonctionnement supplémentaires.
- [■■] Égaliseur d'affichage.
- [⇄] Activez/désactivez la fonction de répétition de la vidéo ou du dossier.
- [●] Ajustez l'image.
- [🔊] Sélectionnez la langue de lecture (uniquement si elle est prise en charge par le film).
- [💬] Affichez les sous-titres (uniquement s'ils sont pris en charge par le film).

Lecture d'images à partir de DVD/CD, USB ou microSDHC

➤ Sélectionnez la source souhaitée via le menu principal.
L'appareil passe à la source souhaitée et la lecture commence.

Si la lecture ne commence pas avec la lecture de l'image,

- appuyez sur le bouton [≡] pour passer à la liste des dossiers/fichiers.
- Appuyez sur le bouton [■■] pour afficher tous les dossiers et fichiers du support de données
- Ou -
- Appuyez sur le bouton [■■] pour afficher toutes les images du support de données.

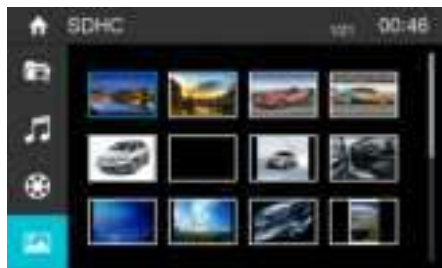

Remarque :

Les dossiers et les images sont sélectionnés et démarrés comme décrit sous Lecture audio.

Mode Bluetooth

La fonction Bluetooth® permet d'enregistrer les téléphones cellulaires et les appareils de lecture multimédia avec le système audio automobile.

Lorsque vous enregistrez un téléphone cellulaire avec le système audio automobile, vous pouvez passer des appels téléphoniques grâce à la fonction mains libres intégrée. Vous pouvez accéder aux listes des numéros composés et à l'annuaire du téléphone portable enregistré.

Si l'appareil Bluetooth® connecté prend en charge les fonctions A2DP et AVRCP, vous pouvez écouter la musique via le système audio automobile et contrôler la lecture. Pendant un appel, la lecture de la musique est interrompue et reprend après l'appel.

Si un téléphone portable est enregistré via Bluetooth® et qu'un appel est reçu pendant la lecture d'une autre source, la lecture de la source est interrompue et le menu appel est affiché.

Démarrage du mode Bluetooth

➤ Dans le menu principal, appuyez sur [Bluetooth].

Le menu Bluetooth® s'affiche. Il contient la liste des appareils Bluetooth® connus. Les autres sources audio sont désactivées.



- [■■] Ajoutez un nouveau périphérique Bluetooth®.
- [⚙] Menu des options d'affichage.

- Appuyez sur le bouton [**Connect**] de l'appareil Bluetooth® avec lequel vous souhaitez établir une connexion.

Lorsque l'appareil est à portée, la connexion est établie et le menu de l'appareil s'affiche.

- Appuyez sur le bouton [**Delete**] si vous souhaitez supprimer le périphérique Bluetooth® de la liste.

Enregistrement des périphériques Bluetooth

Si vous voulez enregistrer un appareil pour la première fois avec le système audio automobile, procédez comme suit :

- Assurez-vous que Bluetooth® est activé sur la chaîne audio de la voiture et sur votre appareil Bluetooth®.
- Dans le menu des options du mode Bluetooth®, entrez un code de couplage (voir Paramètres Bluetooth®).
- Recherchez de nouveaux appareils/connexions sur votre appareil Bluetooth®.
- Dans la liste des appareils Bluetooth®, le système audio automobile apparaît comme « BLAUPUNKT ».
- Établissez la connexion ; il se peut que vous deviez entrer le code d'appairage qui a été entré précédemment sur le système audio automobile.

La connexion est établie et le menu de l'appareil enregistré s'affiche.





Remarque :

Si un téléphone est connecté à la chaîne audio de la voiture, l'icône Bluetooth® s'affiche sur le bord supérieur droit de l'écran dans toutes les sources audio/vidéo.

Mode téléphone

Si vous avez connecté un téléphone au système audio automobile via Bluetooth®, le menu suivant apparaît.



- [] Affichez le menu du téléphone.
- [] Affichez le menu lecture pour la diffusion en continu Bluetooth®.
- [] Interrompez la connexion avec l'appareil actuel.
- [] Ouvrez l'annuaire.

- [] Ouvrez les listes des appelants.

- [] Menu des options d'affichage.

- Entrez un numéro de téléphone à l'aide du clavier et appuyez sur le bouton [].

- Ou -

- Sélectionnez un contact/numéro via les listes d'appel ou l'annuaire téléphonique et appuyez sur le bouton [**Dial**] dans la fenêtre contextuelle.

La connexion est en cours d'établissement.

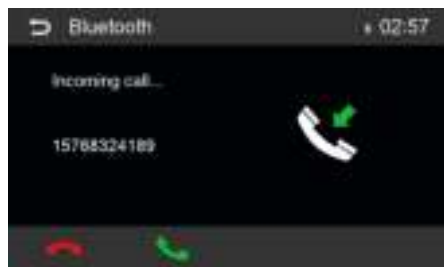

Si un appel arrive, le menu appel s'affiche.



- [] (Raccrocher) : Rejetez un appel.

- [] (Répondre) : Répondez à un appel.

Recherche alphabétique

Appuyez [] en bas à gauche de l'écran pour accéder à l'annuaire. Si vous souhaitez rechercher un contact, appuyez sur [] et entrez les caractères à l'aide du clavier numérique.

Lecture audio via Bluetooth streaming





Si un dispositif de streaming audio est connecté au système audio automobile via Bluetooth®, vous pouvez lire la musique via le système audio automobile et contrôler la lecture.

- Appuyez sur le bouton [] pour passer à la lecture audio.



- [] Affichez le menu du téléphone.

- [] Affichez le menu lecture pour la diffusion en continu Bluetooth®.

- [] Interrompez la connexion avec l'appareil actuel.
- [] Appui court : Sélection du titre.
Appui long : Recherche rapide.
- [] Interrompez la lecture et continuez la lecture.
- [] Appui court : Sélection du titre.
Appui long : Recherche rapide.
- [] Égaliseur d'affichage.

Paramètres Bluetooth

Dans le menu des options de Bluetooth®, vous pouvez effectuer les réglages de base du mode Bluetooth®.

- Appuyez sur le bouton [].

Le menu des options s'affiche.



Bluetooth – Bluetooth® peut être activé ou désactivé.

Auto connect – Si « Auto Connect » est activé, l'appareil se connecte automatiquement aux appareils Bluetooth® connus dès qu'ils sont à portée.

Auto answer – Si « Auto answer » est activé, les appels téléphoniques entrants sont automatiquement pris en compte.

Pairing code – De nombreux appareils Bluetooth® demandent le code d'appairage avant d'établir la connexion. Vous pouvez le définir ici.

Phone book sync – Pour pouvoir accéder à l'annuaire d'un téléphone connecté, vous devez d'abord le synchroniser via cette entrée de menu.

- Appuyez sur [] pour quitter le menu des options.







Mode DAB (uniquement pour les modèles avec DAB)

Cette fonction vous permet de recevoir les stations DAB.





Démarrage du mode DAB

Dans le menu principal, appuyez sur [**DAB**].



- [] Sélectionnez la bande DAB entre DAB1, 2 et 3.
- [] Appui court : Réglage manuel vers l'arrière.
Appui long : Réglage automatique vers l'arrière.
- [] Sélectionnez le mode de recherche.
- [] Appui court : Réglage manuel vers l'avant.
Appui long : Réglage automatique vers l'avant.
- [] Enregistrer les stations automatiquement.
- [] Afficher d'autres options de fonctionnement.



- [] Masquer les options de fonctionnement supplémentaires.
- [] Allumer/éteindre la bande L.
- [] Rechercher tous les services disponibles.
- [**PTY**] Service de recherche par type de programme.
- [**TA**] Activer/désactiver les annonces de trafic.
- [**DAB-FM**] Activer/désactiver la DAB-FM.
- [] Égaliseur d'affichage.

Sources audio/vidéo externes

Entrées AV

Cet appareil dispose de deux entrées AV externes pour la lecture audio et vidéo. La première entrée AV-IN se trouve sous le couvercle à l'avant de l'appareil, sous le bouton rotatif, et la seconde à l'arrière de la radio.

Danger !

Risque accru de blessure avec le connecteur.

En cas d'accident, le connecteur saillant de la prise AV-IN avant peut provoquer des blessures. L'utilisation de fiches ou d'adaptateurs conduit à une augmentation du risque de blessures.

- Démarrez le mode AV-IN avec le bouton [AV-IN 1] / [AV-IN 2].

L'écran affiche la lecture audio ou vidéo de la source AV sélectionnée.



Entrée caméra arrière

Cet appareil dispose d'une entrée vidéo à l'arrière de l'appareil pour connecter une caméra disponible en option. Si une caméra arrière est connectée, l'image s'affiche à l'écran lorsque la marche arrière est engagée.

Écran externe

Cet appareil dispose d'une sortie pour le raccordement d'un écran externe pour passagers à l'arrière (voir Schéma de raccordement à la fin de ces instructions).

- Sélectionnez la source souhaitée via le menu principal et lancez la lecture vidéo.
La vidéo est affichée sur l'écran de l'appareil.
- Allumez la vidéo avec l'icône « Rear zone ».
Le film est également affiché sur l'écran externe.

Réglages du son

Égaliseur

Vous pouvez régler l'égaliseur pour toutes les sources.

- Appuyez sur l'icône [EQ] dans le menu principal, ou appuyez sur [EQ] dans la barre de contrôle de la source audio actuelle.
Le menu de l'égaliseur s'affiche.



- Sélectionnez un égaliseur pré-réglé à l'aide des boutons.
- Ou -
- Appuyez sur le bouton [User] pour régler le niveau des bandes de fréquences disponibles en fonction de vos préférences.
Remarque :
Avec le bouton [Reset] vous pouvez à nouveau réinitialiser le réglage personnalisé.
- Ou -
- Appuyez sur le bouton [Flat] pour une lecture linéaire du son.
- Appuyez sur le bouton [Loudness] pour activer ou désactiver l'augmentation des basses à faible volume.
- Ensuite, appuyez sur [↵].
Le réglage est mémorisé, la source actuelle est à nouveau affichée.

Répartition du volume (atténuateur/ balance)

Vous pouvez ajuster la répartition du volume dans le véhicule pour toutes les sources.

- Appuyez sur le bouton [Balance] dans le menu EQ.
Le menu pour l'atténuateur et l'équilibre s'affiche.

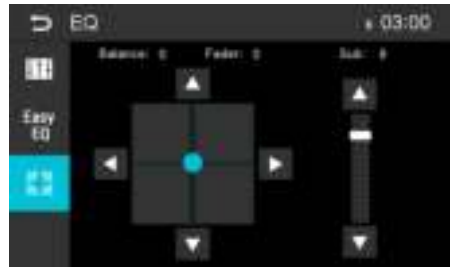

- Réglez l'atténuateur et la balance avec [▼] / [▲] ou [◀] / [▶].
- Ensuite, appuyez sur [↵].
Le réglage est mémorisé, la source actuelle est à nouveau affichée.

Commande au volant

Sélectionnez [SWC] dans le menu principal pour accéder au menu de réglage du SWC.

- Appuyez sur le bouton numéroté pour sélectionner une touche SWC.



- Sélectionnez une fonction.
- Appuyez sur chaque bouton de commande au volant pour chaque fonction correspondante.
- Appuyez sur [] pour programmer.
- Une fois le dernier bouton de commande au volant programmée, les fonctions sont sauvegardées et la programmation se termine.
- Appuyez sur [] pour réinitialiser la programmation.

Réglages de base

Dans le menu réglages, vous pouvez adapter les réglages de base des différentes fonctions de l'appareil à vos besoins.

- Dans le menu principal, appuyez sur le bouton [Settings].

Le menu des réglages s'affiche, l'icône **General** est activé.

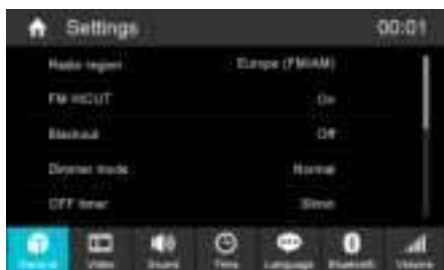

- Appeler les sous-menus à l'aide des boutons situés dans la partie inférieure du menu réglages.

Général

Les réglages suivants sont possibles :

Radio region – Sélectionnez la région de réception pour la réception radio.

FM HICUT – Activez la fonction pour améliorer le signal FM.

Blackout – Si cette valeur est réglée, l'affichage de la radio est complètement éteint après 10 ou 20 secondes sans utilisation.

Dimmer mode – Réglage la luminosité de l'écran

OFF timer – Réglage l'heure d'arrêt. Pour protéger la batterie du véhicule, l'appareil s'éteint automatiquement après le délai réglé si le contact du véhicule est coupé.

Beep – Activation/désactivation du bip de confirmation

TFT calibration – L'écran tactile peut être calibré ici.

Software version – Afficher la version du logiciel

RGB – Définir la couleur du rétroéclairage des boutons.

UI Color – Sélectionner la couleur de l'interface utilisateur du menu principal.

Load factory settings – Réinitialise tous les réglages personnalisés.

Video

Les réglages suivants sont possibles :

Set password – Définissez un mot de passe si vous voulez utiliser les .

contrôles parentaux.

Rating level – Le classement des DVD peut être défini ici.

Si « Adult » est sélectionné, tous les films peuvent être lus. Si un mot de passe a été configuré, le niveau de classification ne peut être modifié qu'avec le mot de passe.

Video out – Allumez ou éteignez l'écran du siège arrière.

Aspect ratio – Ajustez le rapport d'aspect

Son

Les réglages suivants sont possibles :

Subwoofer – Activez/désactivez du subwoofer

Subwoofer filter – Effectuez le réglage en fonction du subwoofer utilisé (réglages : 80/120/160 Hz).

Dynamic sound – Actives/désactives des basses dynamiques.

Temps

Les réglages suivants sont possibles :

Date – Réglez la date

Clock mode – Sélection du mode 12 ou du mode 24 heures

Time – Réglez l'heure

Auto clock – Activation/désactivation de l'heure automatique via RDS.

Langue

Les réglages suivants sont possibles :

OSD – Langue de l'interface utilisateur de l'appareil.

DVD audio – La lecture audio des DVD est lancée dans la langue définie ici.

DVD subtitle – Les sous-titres des DVD sont affichés dans la langue définie ici.

DVD menu – Le menu DVD s'affiche dans la langue définie ici.

Bluetooth

Les réglages suivants sont possibles :

Bluetooth – Bluetooth® peut être activé ou désactivé.

Auto connect – Si « Auto Connect » est activé, l'appareil se connecte automatiquement aux appareils Bluetooth® connus dès qu'ils sont à portée.

Auto answer – Les appels téléphoniques des téléphones connectés sont automatiquement pris en charge si cette option est activée.

Pairing code – De nombreux appareils Bluetooth® demandent le code d'appairage avant d'établir la connexion. Vous pouvez le définir ici.

Microphone – Sélectionnez le microphone à utiliser pour le système mains libres via Bluetooth®.

Volume

Vous pouvez régler le rapport de volume pour toutes les sources audio dans le menu Volume.

Informations utiles

Garantie

Nous accordons une garantie constructeur pour tous les produits achetés au sein de l'Union européenne. Pour les appareils achetés en dehors de l'Union européenne, les conditions de garantie émises par notre agence nationale compétente sont valables.

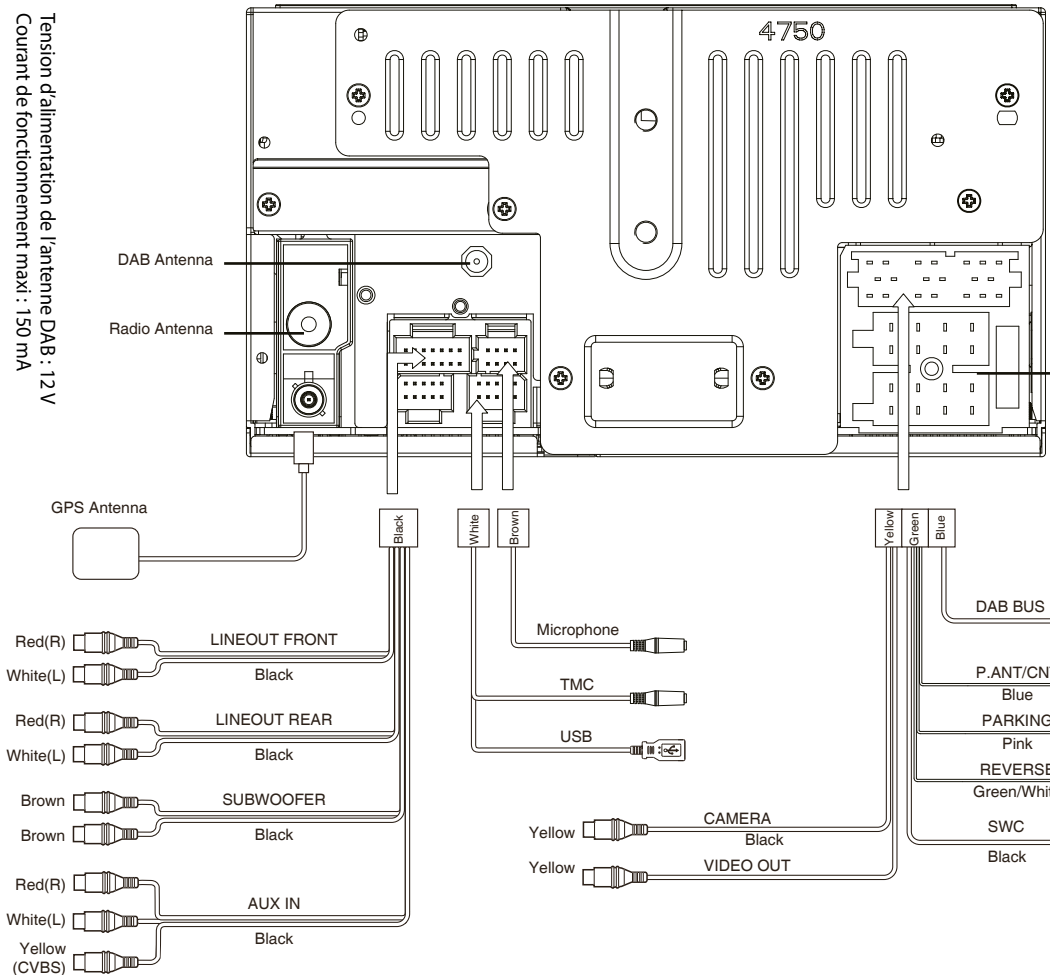

Tension d'alimentation de l'antenne DAB : 12 V
 Courant de fonctionnement maxi : 150 mA

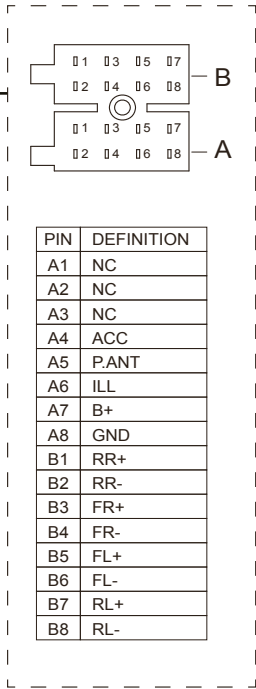

Cet article intègre une technologie de protection contre la copie qui est protégée par des brevets américains et d'autres droits de propriété intellectuelle de Rovi Corporation. L'ingénierie inverse et le démontage sont interdits.

Windows® et Windows Media® sont des marques déposées de Microsoft Corporation aux États-Unis et/ou dans d'autres pays.

Ce produit est protégé par certains droits de propriété intellectuelle de Microsoft. L'utilisation ou la distribution de cette technologie en dehors de ce produit est interdite sans une licence de Microsoft.

La marque et les logos Bluetooth® sont des marques déposées appartenant à Bluetooth SIG, Inc.

Fabriqué sous licence de Dolby Laboratories.

« Dolby » et le symbole double D sont des marques déposées de Dolby Laboratories.



- | | |
|--|--|
| <p>1 Tasto HOME
Ritorno alla pagina iniziale in qualsiasi momento</p> <p>2 Tasto di scelta rapida NAVI
Vai alla navigazione</p> <p>3 Pulsante DISPLAY
<u>Premuto brevemente</u>: Regolazione della luminosità del display (4 passi)
<u>Premuto a lungo</u>: Spegnimento display</p> <p>4 ▲ Pulsante (Eject)
Espulsione del DVD/CD</p> <p>5 Pulsante-manopola
<u>Premuto brevemente</u>: Accensione apparecchio
<u>Durante l'uso</u>: Modalità silenziosa (mute) della fonte audio
<u>Premuto a lungo</u>: Spegnimento apparecchio
<u>Rotazione</u>: Regolazione del volume</p> <p>6 Portaschede SD di navigazione</p> <p>7 Portaschede SD media
Accesso solo con sportellino aperto</p> | <p>8 Tasto Reset
Accesso solo con sportellino aperto
Ripristino delle impostazioni di fabbrica originarie dell'apparecchio.
Attenzione! Tutte le impostazioni personalizzate andranno perse!</p> <p>9 Presa USB - frontale
Accesso solo con sportellino aperto</p> <p>10 Presa AV-IN 1
Accesso solo con sportellino aperto</p> <p>11 Interfaccia utente touchscreen</p> <p>12 Lettore DVD/CD</p> <p>13 Ricevitore infrarossi per telecomando</p> <p>14 Microfono</p> |
|--|--|

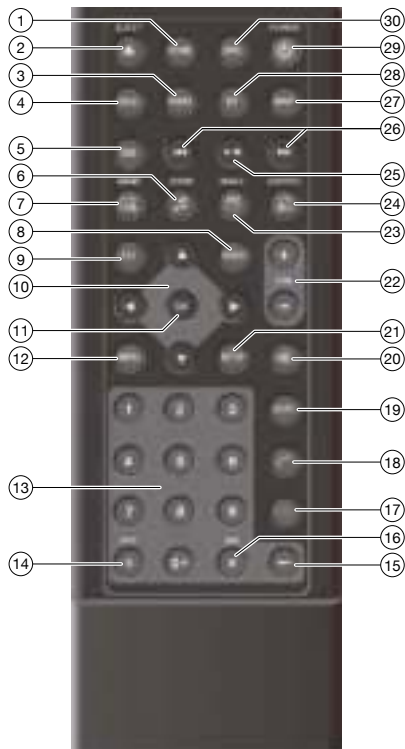

1. **PulsanteHOME**
Richiamo menu principale
Nel menu principale: Richiamo menu della fonte attiva
2. **Tasto▲ / EJECT**
Espulsione del DVD/CD
3. **PulsanteRADIO**
Avvio esercizio radio
4. **TastoDISC**
Avvio esercizio DVD/CD
5. **TastoDIS**
Premuto brevemente: Regolazione della luminosità del display
Premuto a lungo: Spegnimento display
6. **Tasto🎵 / ZOOM**
Richiamo cartella dei file audio
Ingrandimento selezione
7. **Tasto📄 / BAND**
Richiamo panoramica cartella
Selezione gamma di lunghezze d'onda/livello di memoria
8. **TastoAUDIO**
Selezionare lingua riproduzione (se disponibile sul DVD)
9. **TastoEQ**
Richiamo menu equalizzatore
10. Tasto ◀ / ▶ / ▲ / ▼
Navigazione nei menu/elenchi
Impostazione manuale delle stazioni (▲ / ▼)
Richiamo stazioni memorizzate (◀ / ▶)
11. **TastoOK**
Conferma selezione
12. **TastoMENU**
Richiamo menu DVD
Visualizzazione elenco delle cartelle/file
13. Tasti numerici 0 - 9
14. **Tasto* / RPT**
Funzione di ripetizione
15. Tasto ←
Cancellazione dell'ultimo carattere inserito
16. **Tasto# / MIX**
Riproduzione in ordine casuale
17. Tasto ↺
Conclusione/rifiuto di una chiamata
18. Tasto ↻
Accettazione chiamata
19. **TastoGOTO**
Selezione diretta brano, capitolo, film o tempo esecuzione
20. Tasto 🔇
Modalità silenziosa (mute) della fonte audio
21. **TastoSETUP**
Richiamo menu Impostazioni
22. **TastoVOL + / -**
Regolazione del volume
23. **Tasto📷 / ANGLE**
Richiamo panoramica dei film
Selezione angolazione telecamera (se disponibile sul DVD)
24. **Tasto📄 / SUBTITLE**
Richiamo panoramica delle immagini
Selezione lingua dei sottotitoli (se disponibile sul DVD)
25. Tasto ▶ / ||
Avvio e interruzione riproduzione
26. Tasto ⏮ / ⏭ / ⏩
Selezione brano, capitolo, film
Ricerca rapida automatica
27. **TastoMAP**
Avvio della navigazione
28. **TastoBT**
Avvio dell'esercizio Bluetooth
29. **Tasto🔌 / POWER**
Accensione/spegnimento apparecchio
30. **TastoSRC**
Selezione fonte

Norme di sicurezza	5	Ingresso per telecamera retrovisiva	15
Simboli utilizzati	5	Monitor esterno	15
Sicurezza stradale	5	Regolazioni del suono	15
Norme di sicurezza generali.....	5	Equalizer	15
Dichiarazione di conformità.....	5	Bilanciamento del volume (Fader/Balance).....	15
Contenuto della confezione	6	Telecomando sul volante	16
Messa in funzione	6	Impostazioni generali	16
Accensione e spegnimento.....	6	Generali	16
Volume.....	6	Video.....	16
Menu principale(Home)	6	Suono	16
Impostazione della regione di ricezione	6	Ora.....	16
Esercizio radio.....	7	Lingua	17
Avvio esercizio radio.....	7	Bluetooth	17
Selezione livello di memoria.....	7	Volume.....	17
Sintonizzazione di una stazione.....	7	Informazioni utili	17
Memorizzazione manuale delle stazioni.....	7	Esercizio DAB(solo per modelli con DAB).....	14
Memorizzazione automatica delle stazioni (Travelstore)	7		
Breve ascolto delle stazioni	8		
Regolazione della sensibilità della ricerca automatica delle stazioni.....	8		
Attivazione e disattivazione RDS.....	8		
Attivazione e disattivazione della funzione REG (programmi regionali).....	8		
Attivazione e disattivazione della funzione AF (frequenze alternative).....	8		
Selezione del tipo di programma e avvio della ricerca stazioni.....	8		
Attivazione e disattivazione della priorità per i messaggi sul traffico	8		
Navigazione	8		
Inserimento della scheda microSD di navigazione: ...	8		
Riproduzione DVD/CD/USB/microSDHC.....	9		
Informazioni principali.....	9		
Esercizio DVD/CD	9		
Supporto USB.....	9		
Schede microSDHC	9		
Riproduzione di film su DVD.....	10		
Riproduzione audio di DVD/CD, USB, microSDHC... ..	10		
Riproduzione video di DVD/CD, USB o microSDHC ..	11		
Riproduzione immagini da DVD/CD, USB o microSDHC	12		
Esercizio Bluetooth.....	12		
Avvio dell'esercizio Bluetooth	12		
Accoppiamento di apparecchi Bluetooth	12		
Esercizio telefono.....	13		
Ricerca alfabetica	13		
Riproduzione audio tramite streaming Bluetooth... ..	13		
Impostazioni Bluetooth	14		
Fonti audio/video esterne.....	14		

Norme di sicurezza

L'autoradio è stata prodotta conformemente allo stato attuale della tecnica e alle regole di sicurezza generali riconosciute. Ciononostante possono sussistere pericoli a causa della mancata osservanza delle norme di sicurezza contenute in queste istruzioni.

È necessario conoscere bene le presenti istruzioni, nonché le funzioni più importanti. Informazioni più dettagliate sono riportate nel sito Internet www.blaupunkt.com.

- Leggere accuratamente tutte le istruzioni, prima di utilizzare l'autoradio.
- Conservare le istruzioni in modo che siano sempre disponibili per tutti gli utilizzatori.
- Consegnare l'autoradio a terzi sempre completa di manuale.

Osservare inoltre le istruzioni degli apparecchi che si utilizzano in questo contesto.

Simboli utilizzati

In queste istruzioni vengono utilizzati i seguenti simboli:



PERICOLO!

Pericolo di lesioni



Attenzione!

Danneggiamento del lettore DVD/CD



PERICOLO!

Volume elevato



Il marchio CE certifica l'osservanza delle direttive UE.

- Identifica un passo di sequenziamento
- Identifica un conteggio

Sicurezza stradale

Prestare attenzione alle seguenti note sulla sicurezza stradale:

- **Utilizzare l'apparecchio in modo da poter condurre il veicolo sempre in sicurezza.** In caso di dubbio, fermarsi in un luogo adeguato e utilizzare l'apparecchio a veicolo fermo. Il guidatore non può utilizzare le applicazioni che potrebbero distrarlo dalla guida (a seconda delle caratteristiche dell'apparecchio, ad es. guardare video, inserire destinazioni).
- **Seguire le raccomandazioni di guida durante la guida stradale solo se non si violano le norme di circolazione!** La segnaletica stradale e le norme di circolazione hanno sempre la priorità rispetto alle raccomandazioni di guida.
- **L'ascolto deve avvenire sempre a volume moderato** per proteggere l'udito e consentire la percezione di segnali d'allarme sonori (ad es. la polizia). Nelle pause durante le quali l'apparecchio si trova in modalità silenziosa (ad

es. quando si commuta su una diversa fonte audio) la variazione del volume non può essere percepita. Non aumentare il volume durante la pausa in modalità silenziosa.

Norme di sicurezza generali

Prestare attenzione alla seguente nota per proteggere se stessi da eventuali lesioni:

Non modificare o aprire il dispositivo. Nell'apparecchio è presente un laser Classe 1, che può danneggiare gli occhi.

Uso conforme alle norme

Questa autoradio è concepita per il montaggio e l'impiego in un veicolo con tensione della rete di bordo a 12 Volt e deve essere installato in un vano conforme alle norme DIN. Tenere in considerazione i limiti di potenza dell'apparecchio. Far eseguire le riparazioni ed eventualmente il montaggio da un tecnico specializzato.

Istruzioni per l'installazione

L'autoradio può essere montata solo da chi abbia esperienza nel montaggio di autoradio e sistemi di navigazione e conosca bene l'impianto elettrico del veicolo. Osservare a tale fine lo schema elettrico contenuto in fondo a queste istruzioni.

Dichiarazione di conformità

Blaupunkt Competence Center Car Multimedia - Evo Sales GmbH dichiara che il dispositivo è conforme ai requisiti essenziali ed alle altre disposizioni pertinenti stabilite dalla direttiva 2014/53/UE.

La dichiarazione di conformità è riportata nel sito Internet www.blaupunkt.com.

Avvertenze per la pulizia



Solventi, detersivi e abrasivi come spray per il cockpit e prodotti per la cura dei materiali sintetici possono contenere sostanze corrosive per la superficie dell'autoradio.

Per la pulizia dell'autoradio utilizzare soltanto un panno asciutto o leggermente umido.

Avvertenze per lo smaltimento

Non smaltire il proprio vecchio apparecchio nei rifiuti uti domestici!

Per lo smaltimento del vecchio apparecchio, del telecomando e delle batterie esauste, utilizzare i sistemi di restituzione e raccolta disponibili.

Avvertenza

Non ingerire la batteria, Pericolo chimico (il telecomando in dotazione) Questo prodotto contiene una batteria a bottone/moneta. L'ingerimento della batteria a bottone/moneta può causare gravi ustioni interne in appena 2 ore e può costituire un pericolo mortale.

Tenere le batterie nuove e usate fuori dalla portata dei bambini.

Se il vano batterie non si chiude in modo sicuro, non utilizzare più il prodotto e tenerlo fuori dalla portata dei bambini.

Se si teme che le batterie siano state ingerite o siano penetrate all'interno del corpo, consultare immediatamente un medico.

Contenuto della confezione

La confezione contiene:

- Autoradio
- Antenna GPS
- Microfono Bluetooth esterno
- Istruzioni brevi
- Telaio di supporto
- Set parti piccole
- Materiale per il montaggio
- Cavo di collegamento

Messa in funzione

Attenzione!

Viti di sicurezza per il trasporto

Assicurarsi che le viti di sicurezza per il trasporto sul lato superiore dell'apparecchio siano state rimosse prima della messa in funzione dell'apparecchio.

Accensione e spegnimento

Accensione e spegnimento con il pulsante-manopola

- Per accendere l'apparecchio, premere il pulsante-manopola.
- Per spegnerlo, tenere premuto il pulsante-manopola per più di 2 secondi.

Accensione e spegnimento tramite accensione del veicolo

Se l'autoradio è collegata all'accensione del veicolo e non è stata spenta con il pulsante-manopola, si accenderà e spegnerà automaticamente insieme al veicolo.

Volume

Regolazione del volume

Il volume si può regolare passo a passo dal valore 0 (spento) if no a 50 (massimo).



- Girare il pulsante-manopola per modificare il volume.

Attivazione dell'autoradio in modalità "silenziosa" (Mute)

- Premere brevemente il pulsante/rotazione per silenziare l'apparecchio o per riattivare il volume precedente.

Menu principale (Home)

Nel menu principale, premendo i pulsanti sul touchscreen è possibile richiamare le varie fonti e modalità.

- Premere il tasto .
- Oppure -
- Nella fonte attuale, premere il tasto [].

Viene visualizzato il menu principale.



Finché non viene selezionata una nuova fonte audio, continua ad essere riprodotta l'ultima fonte attivata.

Nota:

Le figure contenute nelle presenti istruzioni servono a rendere più chiare le spiegazioni e possono quindi differire, nei dettagli, rispetto al singolo apparecchio acquistato.

Impostazione della regione di ricezione

Questa autoradio è stata progettata per funzionare in diverse Paesi con diverse gamme di frequenza e tecnologie di trasmissione. L'impostazione di fabbrica della regione di ricezione è "Europe (FM/AM)". È possibile impostare una regione di ricezione diversa.

- Premere il pulsante [**Impostazioni**] nel menu principale.

Viene visualizzato il menu Impostazioni.

Se l'icona [**Impostazioni**] non è presente nel menu, girare lo schermo a destra per visualizzare altre icone.

- Nella parte superiore del menu Impostazioni, premere il tasto [**Generali**].

Alla voce "Regione radio" viene visualizzata l'impostazione attuale.

- Fare doppio clic sul pulsante [**Regione radio**] per visualizzare l'elenco delle regioni di ricezione disponibili.
- Selezionare la regione di ricezione desiderata facendo doppio clic.

L'elenco scompare, la regione di ricezione selezionata è stata impostata.

- Premere il pulsante [**↑**].
Viene visualizzato nuovamente il menu principale.

Esercizio radio

Avvio esercizio radio

Premere, nel menu principale, il pulsante [**Radio**].

Viene visualizzato il menu di riproduzione radio.



Selezione livello di memoria

Sono disponibili vari livelli di memoria e gamme di lunghezze d'onda. Su ogni livello di memoria si possono memorizzare al massimo 6 stazioni.

- Premere ripetutamente il pulsante [**📶**] finché appare il livello di memoria desiderato.
FM1 → FM2 → FM3 → AM1 → AM2 → FM1

Sintonizzazione di una stazione

Impostazione manuale delle stazioni

- Premere brevemente il pulsante [**⏪**] o [**⏩**] una o più volte per modificare gradualmente la frequenza.

Inserimento diretto della frequenza della stazione

Se si conosce la frequenza della stazione desiderata, è possibile inserirla direttamente dal touchscreen.

- Premere il pulsante [**⋮**] per visualizzare funzioni supplementari.

- Premere il pulsante [**⏪**].

Viene visualizzato un campo numerico per l'inserimento della frequenza.

- Inserire la frequenza della stazione desiderata mediante la tastiera numerica.
- Premere il tasto [**OK**].

Viene visualizzato il menu di riproduzione radio e riprodotta la stazione corrispondente alla frequenza inserita.

Avvio della ricerca delle stazioni

- Premere il pulsante [**⏪**] o [**⏩**] per ca. 2 secondi per avviare la ricerca delle stazioni.

La radio si sintonizza su una delle successive stazioni ricevibili.

Nota:

Per la regione di ricezione Europa: nella gamma di lunghezze d'onda FM, se la priorità per le informazioni sul traffico è attivata, verranno sintonizzate solo stazioni che trasmettono informazioni sul traffico.

Memorizzazione manuale delle stazioni

- Selezionare con il pulsante [**📶**] il livello di memoria desiderato.
- Sintonizzarsi sulla stazione desiderata.
- Premere uno dei pulsanti di memoria [**P1**] - [**P6**] sul quale si desidera salvare la stazione corrente per circa 2 secondi.

La stazione viene memorizzata.

Memorizzazione automatica delle stazioni (Travelstore)

Con Travelstore, le 6 stazioni FM di maggiore potenza del Paese possono essere ricercate e memorizzate automaticamente nel livello di memoria corrente. Tutte le stazioni precedentemente memorizzate in questo livello di memoria vengono cancellate.

- Selezionare livello di memoria.
- Premere il pulsante [**⋮**] per visualizzare ulteriori opzioni operative.
- Premere il pulsante [**TS**].

Il tuner avvia la ricerca delle stazioni automatica. Quando la memorizzazione è conclusa, si ascolta la stazione della posizione di memoria 1 del livello di memoria selezionato precedentemente.

Nota:

Per la regione di ricezione Europa: Se è attivata la priorità per le informazioni sul traffico, vengono memorizzate solo le stazioni che trasmettono tali informazioni.

Breve ascolto delle stazioni

Con la funzione Scan è possibile ascoltare per alcuni secondi tutte le stazioni ricevibili della gamma di lunghezze d'onda corrente.

- Premere il pulsante [].

La ricerca automatica Scan cerca le stazioni nella gamma di lunghezze d'onda corrente e consente di ascoltare per alcuni secondi ogni stazione ricevibile.

- Premendo nuovamente il pulsante [] viene selezionata e riprodotta la stazione appena ascoltata.

Regolazione della sensibilità della ricerca automatica delle stazioni

La sensibilità di ricerca automatica delle stazioni decide se trovare solo stazioni con segnale forte o anche quelle con segnale debole che possono essere disturbate.

- Premere il pulsante [**DX / LO**] per regolare la sensibilità della ricerca delle stazioni.

Se viene visualizzato **Locale**, vengono trovate solo stazioni con un segnale forte durante la ricerca delle stazioni.

Se viene visualizzato **Distanza**, vengono trovate le stazioni con un segnale forte e debole durante la ricerca delle stazioni.

Attivazione e disattivazione RDS

Nella regione di ricezione Europa, molte stazioni FM trasmettono oltre al proprio programma un segnale RDS (Radio Data System), che consente di utilizzare delle funzioni supplementari, come ad esempio l'indicazione del nome della stazione sul display.

- Premere il pulsante [**.....**] per visualizzare funzioni supplementari.
- Premere il pulsante [**RDS**] per attivare o disattivare la funzione RDS.
- Se la funzione RDS è attivata, **RDS** viene visualizzato in bianco.
- Premere il pulsante [] per nascondere le funzioni supplementari o attendere che vengano nascoste automaticamente.

Attivazione e disattivazione della funzione REG (programmi regionali)

In determinate ore del giorno alcune stazioni RDS suddividono il loro programma in diversi programmi regionali con differenti contenuti.

- Premere il pulsante [**REG**] per attivare o disattivare la funzione REG.
- Se la funzione REG è attivata, **REG** è illuminato.

Attivazione e disattivazione della funzione AF (frequenze alternative)

Se la funzione AF è attivata, l'autoradio commuta automaticamente sulla migliore frequenza di ricezione della stazione sintonizzata.

- Premere il pulsante [**AF**] per attivare o disattivare la funzione AF.
- Il pulsante **AF** si illumina se la funzione AF è attivata.

Selezione del tipo di programma e avvio della ricerca stazioni

Con la funzione PTY è possibile selezionare un tipo di programma per cercare in modo mirato le stazioni che, ad esempio, trasmettono musica rock o eventi sportivi.

- Premere il pulsante [**.....**] per visualizzare funzioni supplementari.
 - Premere il pulsante [**PTY**] per visualizzare i tipi di programma.
- Scorrere su e giù per scorrere l'elenco e toccare il tipo di programma desiderato per selezionarlo.
- Premere il pulsante [**PTY**] per avviare la ricerca PTY.
- Non appena viene trovata una stazione con il tipo di programma ricercato, questa rimane sintonizzata.

Attivazione e disattivazione della priorità per i messaggi sul traffico

Nella regione di ricezione Europa, una stazione FM può identificare messaggi sul traffico tramite segnale RDS. Se è attivata la priorità per i messaggi sul traffico, i messaggi sul traffico vengono trasmessi automaticamente, anche quando l'autoradio non si trova ancora in esercizio radio.

- Premere il pulsante [**TA**] per attivare o disattivare la priorità per gli messaggi sul traffico.
- Il pulsante **TA** si illumina se la priorità per gli annunci sul traffico è attivata.

Navigazione

Visitare il sito www.blaupunkt.com per scaricare informazioni rilevanti per l'utente della mappa.

Inserimento della scheda microSD di navigazione:

Inserire la scheda microSD di navigazione, con i suoi contatti sul lato destro, in avanti nel portascache sinistro.

Riproduzione DVD/CD/USB/ microSDHC

Informazioni principali

Con l'autoradio è possibile riprodurre DVD/CD audio (CDDA) e DVD/CD-R/RWs con file audio, MP3 o WMA, nonché file MP3 o WMA su supporto USB e su schede SDHC.

È inoltre possibile riprodurre film e immagini da DVD/VCD/CD, supporti USB e schede SDHC su display oppure su un monitor collegato.

La riproduzione di film e foto sul monitor integrato è consentita, per motivi di sicurezza, soltanto a veicolo fermo e freno di stazionamento attivato. Il cavo "BRAKE" deve essere collegato all'apposita presa del freno di stazionamento del veicolo (vedi schema elettrico alla fine delle presenti istruzioni). La riproduzione di film su un monitor esterno è possibile anche durante la guida.

Note:

- Per un corretto funzionamento del lettore, utilizzare esclusivamente CD con il logo Compact Disc e DVD con il logo DVD.
- Blaupunkt non può garantire il perfetto funzionamento dei DVD/CD con controllo di copia, nonché di tutti i DVD/CD vergini, dei supporti USB e delle schede SD disponibili sul mercato.

Nel preparare un supporto MP3/WMA prestare attenzione alle seguenti indicazioni:

- Denominazione di brani e directory: Max 32 caratteri esclusa l'estensione del file rispettivamente ".mp3" e ".wma" (con più caratteri diminuisce il numero dei brani e delle cartelle riconoscibili dall'autoradio)
- Formati DVD/CD: DVD/CD-R/RW, Ø: 12 cm
- Formati dati DVD/CD: ISO 9669 Level 1 and 2, Joliet
- Velocità di masterizzazione dei CD: max 16x (consigliata)
- Formato USB/file di sistema USB: Mass Storage Device (memoria di massa) / FAT/FAT16/FAT32
- File di sistema schede SD: FAT/FAT16/FAT32
- Estensione di file audio:
 - .MP3 per file MP3
 - .WMA per file WMA
- File WMA solo senza Digital Rights Management (DRM) e realizzati con Windows Media® Player a partire dalla versione 8
- Tag MP3-ID3: versione 1 e 2
- Velocità di trasferimento dati per la generazione di file audio:
 - MP3: da 32 a 320 kbps
 - WMA: da 32 a 192 kbps
- Quantità massima di file e directory:
 - Memoria USB: fino a 10.000 voci per directory
 - Schede microSD: Fino a 10.000 file per directory.

Esercizio DVD/CD

Inserimento DVD/CD



Pericolo di danneggiamento del lettore DVD/CD!

Non utilizzare DVD/CD sagomati e DVD/CD con diametro di 8 cm (mini DVD/CD).

Non ci assumiamo alcuna responsabilità per eventuali danni al lettore conseguenti all'impiego di DVD/CD inadatti.

- Spingere il DVD/CD nel vano DVD/CD con il lato stampato rivolto verso l'alto, finché si percepisce una certa resistenza.

Il DVD/CD viene automaticamente inserito e i dati in esso contenuti vengono controllati. Viene quindi avviata la riproduzione nell'esercizio DVD/CD o MP3.

Nota:

L'inserimento automatico del DVD/CD non deve essere ostacolato o aiutato.

Estrazione del DVD/CD

- Premere il tasto per estrarre il DVD/CD inserito.

Nota:

L'estrazione del DVD/CD non deve essere ostacolata né favorita.

Supporto USB

Questo apparecchio è dotato di una porta USB integrata nel frontalino, sotto lo sportellino.

Collegamento del supporto USB

- Aprire il coperchio del pannello posto sul lato sinistro.
- Infilare il supporto USB nella presa USB.

L'apparecchio passa automaticamente all'esercizio USB. Vengono letti i dati e inizia la riproduzione del primo file media riconosciuto dall'apparecchio.

Rimozione del supporto USB

Spegnere l'autoradio.

Estrarre il supporto USB.

Schede microSDHC

Questo apparecchio dispone di un vano portascelta microSDHC sotto lo sportellino presente sul frontalino.

Inserire la scheda microSDHC

- Aprire il coperchio del pannello posto sul lato sinistro.
- Spingere la scheda microSD/SDHC nel vano portascelta con il lato stampato rivolto verso sinistra e i contatti in avanti, fino a farla scattare in sede.

L'apparecchio passa automaticamente all'esercizio microSDHC. Vengono letti i dati e inizia la riproduzione del primo file media riconosciuto dall'apparecchio.

Estrazione della scheda microSDHC

Se necessario, aprire lo sportellino.

Premere la scheda microSDHC fino a sbloccarla.

Estrarre la scheda microSDHC dal vano portascheda.

Riproduzione di film su DVD

L'autoradio è in grado di riprodurre DVD video e VCD. Una volta inserito il DVD, la riproduzione si avvia automaticamente. Viene visualizzato il menu DVD.

È possibile navigare all'interno del menu DVD toccando i pulsanti corrispondenti nel menu DVD sul touchscreen.

Dopo aver avviato la riproduzione del film tramite menu DVD, viene visualizzato il film. Il menu di riproduzione del DVD viene nascosto.

- Toccare brevemente il touchscreen per richiamare il menu di riproduzione.

Il menu di riproduzione appare nuovamente.



- [⏪] Selezione del capitolo precedente.
 - [⏸/▶] Interruzione e ripresa della riproduzione.
 - [⏩] Selezione del capitolo successivo.
 - [📄] Tastiera per la selezione diretta di brani, capitolo o tempo esecuzione.
 - [⏸] Interruzione della riproduzione (pausa), richiamo del menu DVD.
 - [⋮] Visualizzazione funzioni supplementari.
- Premere [⋮] per visualizzare funzioni supplementari del menu di riproduzione.



- [▼] Nascondere funzioni supplementari.
- [📊] Equalizzatore del display.
- [A-B] Definizione dell'area della funzione di ripetizione.
- [🗨] Selezione della lingua di riproduzione (se supportata dal DVD).
- [🗣] Attivazione dei sottotitoli (solo se supportati dal DVD).
- [📄] Funzione di ripetizione per capitoli o attivazione e disattivazione area A-B.
- [🖼] Impostazione immagine.

Riproduzione audio di DVD/CD, USB, microSDHC

I principi della riproduzione audio (MP3/WMA) di supporti dati sono identici per tutte le fonti.

- Nel menu principale selezionare la fonte desiderata.

L'apparecchio passa alla fonte desiderata e viene avviata la riproduzione.

Se non viene avviata la riproduzione audio,

- premere il pulsante [📄] per passare all'elenco delle cartelle/file..
- Premere il pulsante [📄] per visualizzare tutte le cartelle e i file del supporto dati.
- Oppure -
- Premere il pulsante [🎵] per visualizzare tutti i file audio del supporto dati.

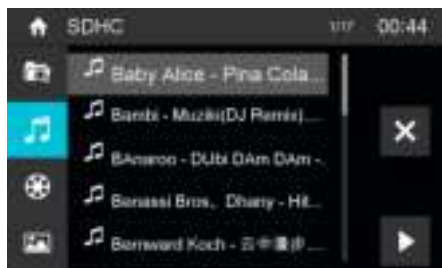

Premere brevemente due volte (doppio clic) sul nome della cartella/brano. La cartella viene aperta/ il brano viene avviato.

Quando si avvia un brano, viene visualizzato il menu di riproduzione.



- [⏪] Premuto brevemente: Selezione del brano.
Premuto a lungo: Ricerca rapida automatica.
- [⏩] Interruzione e ripresa della riproduzione.
- [⏮] Premuto brevemente: Selezione del brano.
Premuto a lungo: Ricerca rapida automatica.
- [≡] Visualizzazione elenco delle cartelle/file.
- [⋮] Visualizzazione funzioni supplementari.

➤ Premere [⋮] per visualizzare funzioni supplementari del menu di riproduzione.



- [∨] Nascondere funzioni supplementari.
- [6x6] Visualizzare la tastiera per inserire direttamente il numero del brano desiderato.

Riproduzione audio da DVD/CD, USB o microSDHC:

[🔄] Avvio e fine della funzione di ripetizione REPEAT.

La modalità REPEAT commuta ogni volta che si preme il pulsante [🔄].

[🔄] Ripetizione brano corrente: Riproduzione ripetuta del brano corrente.

[🔄] Ripetizione cartella corrente: Ripetizione ripetuta della cartella corrente.

[🔄] Ripetizione disattivata: Disattiva la riproduzione ripetuta.

[✖] Avvio e fine della riproduzione in ordine casuale MIX.

Se è attivata la funzione MIX, il relativo pulsante ✖ viene visualizzato in bianco.

La modalità MIX dipende dalla funzione di ripetizione REPEAT selezionata.

[📺] Equalizzatore del display.

Riproduzione video di DVD/CD, USB o microSDHC

➤ Nel menu principale selezionare la fonte desiderata. L'apparecchio passa alla fonte desiderata e viene avviata la riproduzione.

Se non viene avviata la riproduzione video,

- premere il pulsante [≡] per passare all'elenco delle cartelle/file..
- Premere il pulsante [📺] per visualizzare tutte le cartelle e i file del supporto dati.
- Oppure -
- Premere il pulsante [📺] per visualizzaretutti i file video del supporto dati.



Nota:

La selezione e l'avvio della cartella e del brano avvengono come illustrato nella riproduzione audio.

Selezionando un film, si avvia la riproduzione. Durante la riproduzione del film, il menu di riproduzione è nascosto.

➤ Toccare brevemente il touchscreen per richiamare il menu di riproduzione.







Il menu di riproduzione appare nuovamente.



- [⏪] Selezione del film precedente.
- [⏩] Interruzione e ripresa della riproduzione.
- [⏮] Selezione del film successivo.
- [6x6] Tastiera per la selezione diretta di brani o tempo esecuzione.
- [≡] Visualizzazione elenco delle cartelle/file.
- [⋮] Visualizzazione funzioni supplementari.
- Premere [⋮] per visualizzare funzioni supplementari del menu di riproduzione.

IT





- [] Nascondere funzioni supplementari.
- [] Equalizzatore del display.
- [] Attivazione e disattivazione della funzione di ripetizione del film o della cartella.
- [] Impostazione immagine.
- [] Selezione della lingua di riproduzione (solo se tale funzione è supportata dal film).
- [] Attivazione sottotitoli (solo se tale funzione è supportata dal film).

Riproduzione immagini da DVD/CD, USB o microSDHC

- Nel menu principale selezionare la fonte desiderata. L'apparecchio passa alla fonte desiderata e viene avviata la riproduzione.

Se non viene avviata a riproduzione dell'immagine,

- premere il pulsante [] per passare all'elenco delle cartelle/file.
- Premere il pulsante [] per visualizzare tutte le cartelle e i file del supporto dati.
 - Oppure -
- Premere il pulsante [] per visualizzare tutte le immagini del supporto dati.



Nota:

La selezione e l'avvio della cartella e delle immagini avvengono come illustrato nella riproduzione audio.

Esercizio Bluetooth

Con la funzione Bluetooth, è possibile accoppiare l'autoradio a telefoni cellulari e riproduttori di media.

Se si accoppia all'autoradio un telefono cellulare, è possibile telefonare con la funzione vivavoce integrata dell'autoradio. È inoltre possibile accedere alla lista delle chiamate e all'elenco telefonico del telefono cellulare accoppiato.

Se l'apparecchio Bluetooth® connesso supporta le funzioni A2DP e AVRCP, è possibile riprodurre la musica con l'autoradio e regolare la riproduzione. Durante una chiamata in entrata, la riproduzione viene interrotta e ripresa al termine della conversazione.



Se è stato accoppiato un telefono cellulare tramite Bluetooth® e durante la riproduzione si riceve una chiamata, la riproduzione della fonte viene interrotta e viene visualizzato il menu della chiamata.

Avvio dell'esercizio Bluetooth

- Nel menu principale, premere il pulsante [**Bluetooth**].

Viene visualizzato il menu Bluetooth®. Nel menu è contenuto l'elenco degli apparecchi Bluetooth® conosciuti. Le altre fonti audio vengono disattivate.



- [] Aggiungere un nuovo dispositivo Bluetooth®.
- [] Visualizzazione del menu opzioni.
- Premere il pulsante [**Connect**] dell'apparecchio Bluetooth® con il quale si desidera stabilire una connessione.

Se l'apparecchio desiderato si trova nel raggio d'azione, viene stabilita la connessione e viene visualizzato il menu dell'apparecchio.

- Premere il pulsante [**Cancel**] se si desidera eliminare l'apparecchio Bluetooth® dall'elenco.

Accoppiamento di apparecchi Bluetooth

Se si desidera accoppiare per la prima volta un apparecchio con l'autoradio, procedere come segue:

- Assicurarsi che il Bluetooth® sia attivato sull'autoradio e sul proprio apparecchio Bluetooth®.

- Inserire nel menu opzioni dell'esercizio Bluetooth® un codice pairing (v. impostazioni Bluetooth®).
- Cercare, nel proprio apparecchio Bluetooth®, nuovi apparecchi/connesioni.
- Nell'elenco degli apparecchi Bluetooth®, l'autoradio viene visualizzato come "BLAUPUNKT".
- Stabilire la connessione, digitando eventualmente il codice pairing precedentemente impostato sull'autoradio.

La connessione viene stabilita e viene visualizzato il menu dell'apparecchio accoppiato.

Nota:

Se l'autoradio è connessa a un telefono, in tutte le fonti audio/video viene visualizzato sul bordo destro del display il simbolo Bluetooth®.

Esercizio telefono

Dopo aver accoppiato un telefono, tramite Bluetooth®, all'apparecchio, viene visualizzato il seguente menu.



- [📞] Visualizzazione del menu del telefono.
 - [🎵] Visualizzazione del menu di riproduzione per lo streaming Bluetooth®.
 - [🚫] Fine della connessione con l'apparecchio corrente.
 - [📞] Richiamo elenco telefonico.
 - [📞] Richiamo elenco delle chiamate.
 - [⚙️] Visualizzazione del menu opzioni.
 - Digitare un numero telefonico con la tastiera e premere il pulsante [📞].
 - Oppure -
 - Selezionare un contatto/numero tramite l'elenco delle chiamate o l'elenco telefonico e premere il pulsante [Dial] nella finestra pop-up.
- La connessione viene stabilita.

Quando si riceve una chiamata, viene visualizzato il menu della chiamata.

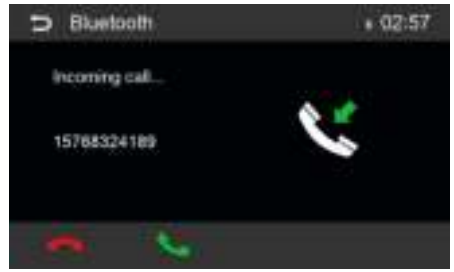

- [📞] (Riagganciare): Rifiuto chiamata.
- [📞] (Rispondere): Accettazione chiamata.

Ricerca alfabetica

Premere [📞] in basso a sinistra dello schermo per accedere alla rubrica. Se si desidera cercare un contatto, premere [🔍] e digitare i caratteri sulla tastiera.

Riproduzione audio tramite streaming Bluetooth

Se l'autoradio è connessa a un apparecchio di audio streaming tramite Bluetooth®, è possibile riprodurre la musica con l'autoradio e regolare la riproduzione.

- Premere il pulsante [🎵] per passare alla riproduzione audio.



- [📞] Visualizzazione del menu del telefono.
- [🎵] Visualizzazione del menu di riproduzione per lo streaming Bluetooth®.
- [🚫] Fine della connessione con l'apparecchio corrente.

IT



Ingresso per telecamera retrovisiva

Questo apparecchio dispone di un ingresso video sul retro dell'apparecchio per il collegamento di una telecamera disponibile come opzione. Se è collegata una telecamera retrovisiva, l'immagine viene visualizzata sullo schermo all'inserimento della retromarcia.

Monitor esterno

Questo apparecchio dispone di un'uscita per il collegamento di un monitor esterno per i passeggeri nella parte posteriore del veicolo (vedi schema elettrico alla fine delle presenti istruzioni).

- Sul menu principale selezionare la fonte desiderata e avviare la riproduzione del film.

Il filmato viene visualizzato sul monitor dell'apparecchio.



- Per disattivare il video premere sull'icona "Rear Zone".

Il film viene visualizzato anche sul monitor esterno.

Regolazioni del suono

Equalizer

È possibile impostare l'equalizzatore per tutte le fonti.

- Nella fonte attuale o nel menu principale premere il pulsante [], oppure premere [] sulla barra di comando della sorgente audio corrente.

Viene visualizzato il menu equalizzatore.



- Selezionare un equalizzatore preimpostato.

- Oppure -

- Premere il pulsante [**Utente**] per regolare il livello delle bande di frequenza disponibili in base alle proprie preferenze.

Nota:

Il pulsante [**Ripristino**] consente di ripristinare i valori standard della preimpostazione dell'equalizzatore selezionata.

- Oppure -

- Premere il pulsante [**Piano**] per una riproduzione lineare del suono.
- Premere il pulsante [**Volume**] per attivare o disattivare l'aumento dei bassi a basso volume.
- Quindi premere [].

L'impostazione viene memorizzata, viene visualizzata nuovamente la fonte corrente.





Bilanciamento del volume (Fader/Balance)

È possibile impostare il bilanciamento del volume nel veicolo per tutte le fonti.

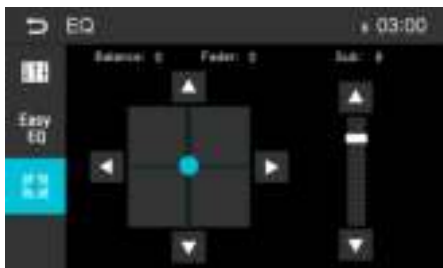
- Nel menu EQ premere il pulsante [].

Viene visualizzato il menu equalizzatore.



- Regolare fader e balance con [] / [] or [] / [].

- Quindi premere [].

L'impostazione viene memorizzata, viene visualizzata nuovamente la fonte corrente.

Telecomando sul volante

Selezionare [SWC] nel menu principale per accedere al menu di impostazione SWC.

- Premere il tasto di un numero per selezionare un pulsante SWC.



- Selezionare una funzione.
- Premere ciascun tasto del telecomando sul volante per ogni funzione corrispondente.
- Toccare [] per la programmazione.
- Una volta programmato il tasto finale del telecomando sul volante, le funzioni vengono salvate e la programmazione verrà terminata.
- Toccare [] per azzerare la programmazione.

Impostazioni generali

Nel menu impostazioni dell'apparecchio è possibile regolare le impostazioni generali delle varie funzioni dell'autoradio a seconda delle proprie esigenze.

- Nel menu principale, premere [**Impostazioni**] .

Viene visualizzato il menu impostazioni, il sottomenu **Generali** è attivo.

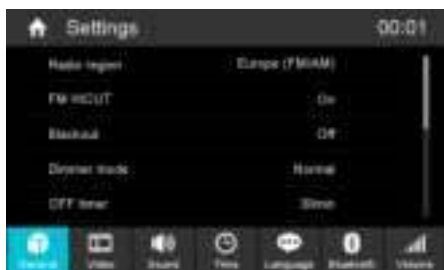

- Richiamare, con i pulsanti nell'area inferiore del menu impostazioni, i sottomenu.

Generali

Sono disponibili le seguenti impostazioni:

Regione radio – Selezione della regione di ricevimento per la ricezione radio.

FM HICUT - Attivazione della funzione per migliorare il segnale FM.

Illuminazione sfondo spenta – Se questo valore viene impostato, il display della radio, se non viene usato, si disattiva completamente dopo 10 o 20 secondi.

Modalità Dimmer – Impostazione della luminosità del display

Ora di spegnimento – Impostazione dell'ora di spegnimento. Per proteggere la batteria del veicolo, l'apparecchio si spegne automaticamente dopo il periodo di tempo impostato se l'accensione del veicolo è disattivata.

Beep – Attivazione e disattivazione del segnale acustico di conferma

CalibrazioneTFT – Qui è possibile calibrare il touchscreen.

Versione software – Visualizzazione della versione del software

RGB - Impostazione del colore di retroilluminazione dei pulsanti.

Colore UI - Selezione del colore dell'interfaccia utente del menu principale.

Impostazione di fabbrica – Ripristina tutte le impostazioni di fabbrica.

Video

Sono disponibili le seguenti impostazioni:

Inserimento password - Impostare una password se si desidera utilizzare la funzione di parental control.

Livello di legittimazione – Qui è possibile impostare l'età per la riproduzione dei DVD.

Se si imposta "Adulto", è possibile riprodurre tutti i film. Se è stata impostata una password, è possibile modificare il livello di autorizzazione soltanto tramite password.

Uscita video - Accensione e spegnimento del monitor dei sedili posteriori.

Formato immagine – Impostazione del formato immagine

Suono

Sono disponibili le seguenti impostazioni:

Subwoofer – Attivazione e disattivazione subwoofer

Filtro subwoofer – Impostare a seconda del subwoofer utilizzato (impostazioni: 80/120/160 Hz).

Dyn. bass - Attivazione e disattivazione aumento dinamico delle basse frequenze

Ora

Sono disponibili le seguenti impostazioni:

Data – Impostazione data

Modalità orologio – Scelta tra modalità 12h e 24h

Ora – Impostazione ora

Ora automatica – Attivazione e disattivazione ora automatica tramite RDS.

Lingua

Sono disponibili le seguenti impostazioni:

Indicazione display – Lingua per l'interfaccia utente dell'autoradio.

DVD audio – La riproduzione audio di DVD utilizza la lingua impostata qui.

Sottotitoli DVD – I sottotitoli del DVD vengono visualizzati nella lingua impostata qui.

MenuDVD – Il menu DVD viene visualizzato nella lingua impostata qui.

Bluetooth

Sono disponibili le seguenti impostazioni:

Bluetooth – È possibile attivare o disattivare il Bluetooth®.

Auto connect – Quando è attivato "Auto Connect", l'apparecchio si connette automaticamente con gli apparecchi Bluetooth® conosciuti, non appena entrano nel raggio d'azione.

Risp. Autom. – Le chiamate dei telefoni connessi vengono automaticamente accettate se è attivato "Risp. Autom."

Codice pair. – Molti apparecchi Bluetooth® richiedono, per la connessione, un codice pairing. Qui è possibile definire tale codice.

Microfono – Selezionare quale microfono deve essere utilizzato tramite Bluetooth® per il vivavoce.

Volume

Nel menu Volume, è possibile impostare il volume minimo per tutte le fonti audio.

Informazioni utili

Garanzia

Concediamo una garanzia del produttore per gli apparecchi acquistati in uno dei Paesi dell'Unione Europea. Per gli apparecchi venduti fuori dell'Unione Europea, valgono le condizioni di garanzia stabilite dalla nostra rappresentanza nel Paese.

Tensione di alimentazione dell'antenna DAB: 12V
 Corrente massima di funzionamento: 150mA

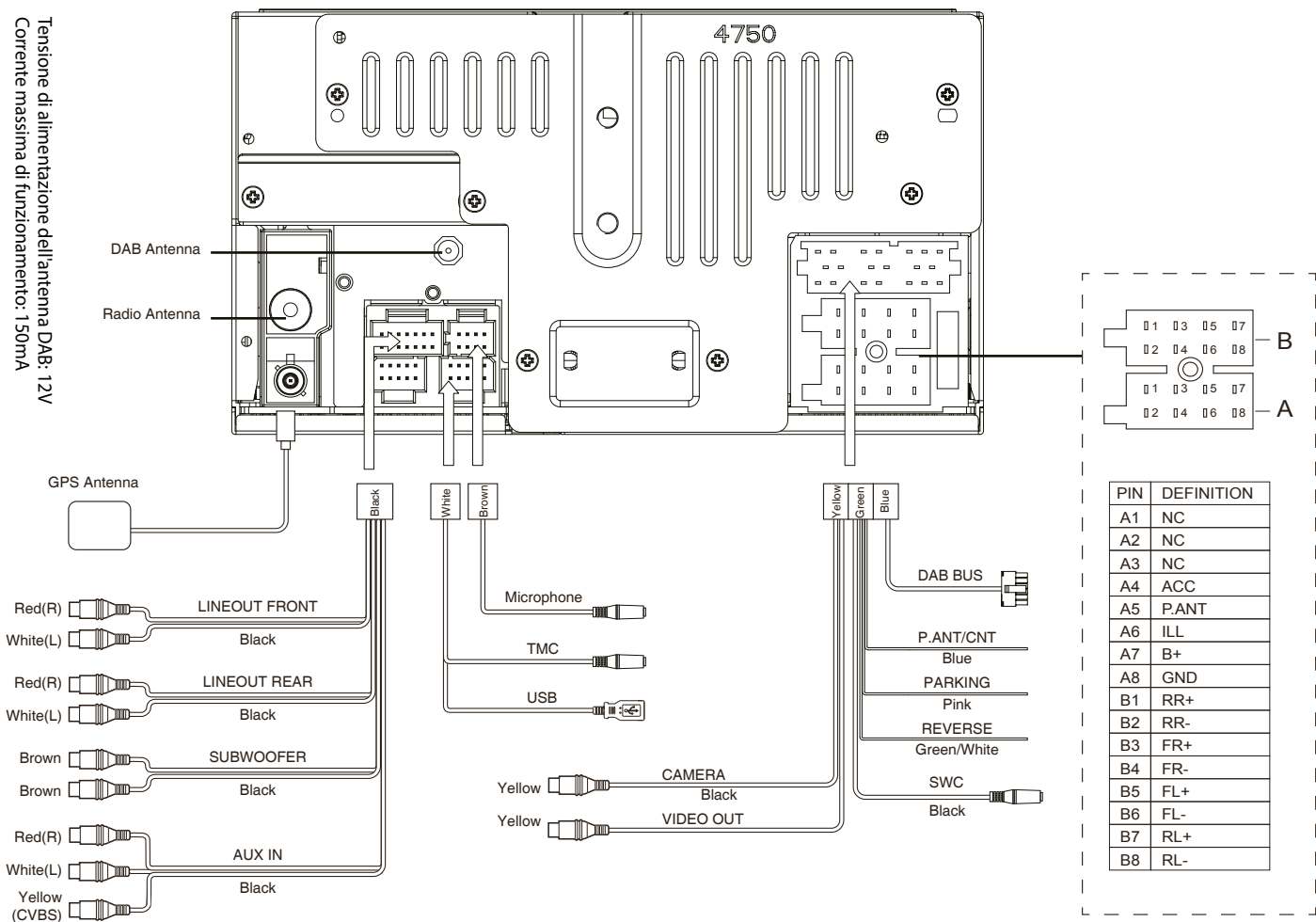

Questo articolo incorpora una tecnologia di protezione anticopia protetta da brevetti negli Stati Uniti e da altri diritti di proprietà intellettuale di Rovi Corporation. È vietato lo smontaggio e la pratica del "reverse engineering".

I loghi Windows® e Windows Media® sono marchi commerciali / marchi registrati di Microsoft Corporation negli Stati Uniti e in altri paesi.

Questo prodotto è protetto da alcuni diritti di proprietà intellettuale di Microsoft. L'impiego e la trasmissione di tali tecnologie al di fuori dell'utilizzo di questo prodotto sono severamente vietati se sprovvisti di una licenza di Microsoft.

Il marchio e il logo Bluetooth® sono marchi registrati di proprietà di Bluetooth SIG, Inc.

Prodotto sotto licenza da Dolby Laboratories. "Dolby" e il simbolo della doppia D sono marchi di Dolby Laboratories.



- | | |
|--|---|
| <p>1 Homeknop
Terugkeren naar het startscherm op elk gewenst moment</p> <p>2 NavigatieknopNAVI
Overschakelen naar de navigatiemodus</p> <p>3 InstellingenknopDISPLAY
<u>Kort indrukken:</u> Instellen van de helderheid van het display in (4 niveaus).
<u>Lang indrukken:</u> Uitschakelen van het display</p> <p>4 ▲-knop (uitwerpen)
dvd/cd uitwerpen</p> <p>5 Draaiknop/knop
<u>Kort indrukken:</u> Het apparaat inschakelen
<u>Wanneer het apparaat is ingeschakeld:</u> De geluidsbron uitschakelen
<u>Lang indrukken:</u> Het apparaat uitschakelen
<u>Draaien:</u> Volumeregeling</p> <p>6 SD-kaartlezer voor de navigatie</p> <p>7 SD-kaartlezer voor multimedia
Toegang alleen met geopende klep</p> | <p>De kaartlezer ondersteunt microSD-kaarten waarop u audio-/videobestanden kunt opslaan.</p> <p>8 Resetknop
Toegang alleen met geopende klep
Standaard fabrieksinstellingen van het apparaat terugzetten.
Let op! Alle gebruikersinstellingen worden verwijderd!</p> <p>9 usb-poort - voorzijde
Toegang alleen met geopende klep</p> <p>10 AV-IN 1-contact
Toegang alleen met geopende klep</p> <p>11 Gebruikersinterface met aanraakscherm</p> <p>12 dvd/cd-station</p> <p>13 Infraroodontvanger voor afstandsbediening</p> <p>14 Microfoon</p> |
|--|---|

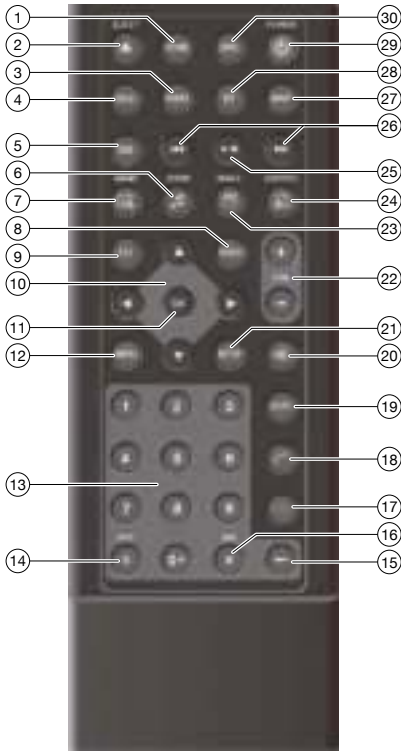

1. **HOME-knop**
Het hoofdmenu oproepen
In het hoofdmenu: Menu van de actieve bron oproepen
2. **▲ / EJECT-knop**
dvd/cd uitwerpen
3. **RADIO-knop**
Radio starten
4. **DISC-knop**
dvd/cd-modus starten
5. **DIS-knop**
Kort indrukken: Instellen van de helderheid van het display
Lang indrukken: Uitschakelen van het display
6. **🎵 / ZOOM-knop**
Oproepen van een overzicht van audiobestanden
Inzoomen op een gebied van het beeld
7. **📶 / BAND-knop**
Oproepen van een mapoverzicht
Kiezen van radiofrequentieband/zendergeheugen
8. **📄 / AUDIO-knop**
Selecteren van de weergavetaal (indien de optie beschikbaar is op de dvd)
9. **EQ-knop**
Het grafische equalizer-menu oproepen
10. **◀ / ▶ / ▲ / ▼-knop**
Navigeren door menu/lijsten
Handmatig zenders kiezen(▲/▼)
Opgeslagen zenders selecteren (◀ / ▶)
11. **OK-knop**
Selectie bevestigen
12. **MENU-knop**
Het dvd-menu oproepen
Overzicht van mappen/bestanden weergeven
13. **Numerieke knoppen 0 - 9**
14. *** / RPT-knop**
Herhaalfunctie
15. **←-knop**
Verwijderen van het laatste teken van een positie
16. **# / MIX-knop**
Nummers in willekeurige volgorde afspelen
17. **🛑-knop**
Beëindigen/weigeren van een oproep
18. **📞-knop**
Een oproep beantwoorden
19. **GOTO-knop**
Direct een titel, scène, film of afspeeltijd selecteren
20. **🔊-knop**
De geluidsbron uitschakelen
21. **SETUP-knop**
Het instellingenmenu oproepen
22. **VOL + / - -knop**
Volumeregeling
23. **📷 / ANGLE-knop**
Oproepen van een filmoverzicht
Selecteren van de kijkhoek van de camera (indien de optie beschikbaar is op de dvd)
24. **📄 / SUBTITLE-knop**
Oproepen van een foto-overzicht
Selecteren van de weergavetaal (indien de optie beschikbaar is op de dvd)
25. **▶ / ||-knop**
Afspelen starten en stoppen
26. **⏮ / ⏭-knop**
Selectie van titel, scène en film
Snel zoeken
27. **MAP-knop**
Overschakelen naar de navigatiemodus
28. **BT-knop**
Overschakelen naar de Bluetooth-modus
29. **🔌 / POWER-knop**
Het apparaat inschakelen/uitschakelen
30. **SRC-knop**
Bronselectie

Aanwijzingen inzake veiligheid	5	Externe audio-/videobronnen	15
Gebruikte symbolen	5	Ingang voor achteruitrijcamera	15
Verkeersveiligheid	5	Externe monitor	15
Algemene veiligheidsinstructies	5	Geluidsinstellingen	15
Conformiteitsverklaring	5	Grafische equalizer	15
Verpakking	6	Volumeverdeling (fader/balance)	16
Starten van het apparaat	6	Bediening via de knoppen op het stuur	16
Inschakelen/uitschakelen	6	Basisinstellingen	16
Volume	6	Algemene instellingen (General)	16
Hoofdmenu (Home)	6	Video	17
Instellen van het ontvangstbereik	6	Sound (Geluid)	17
Radiobedieningsmodus	7	Time (Tijd)	17
Radio starten	7	Language (Taal)	17
Selectie van het zendergeheugen	7	Bluetooth	17
Stations instellen	7	Volume	17
Handmatig opslaan van stations	7	Nuttige informatie	17
Automatische stationopslag (Travelstore)	7	DAB-modus (alleen voor modellen met DAB-functie) 14	
Zenders zoeken	7		
Gevoeligheidsinstelling van de zoekfunctie	8		
Inschakelen/uitschakelen RDS-functie	8		
Inschakelen/uitschakelen van REG-functies (regionale programma's)	8		
Inschakelen/uitschakelen van de AF-functie (alternatieve frequenties)	8		
Selecteren van het programmatype en starten van de zoekopdracht	8		
Inschakelen/uitschakelen van voorrang voor verkeersberichten	8		
Navigatie	8		
Gebruik van de microSD-kaart met navigatiesoftware: 8			
Afspelen van dvd/cd/usb/microSDHC-media	9		
Basisinformatie	9		
dvd/cd-modus	9		
usb-gegevensdrager	9		
MicroSDHC-kaarten	9		
Afspelen van dvd-films	10		
Afspelen van audiobestanden van dvd/cd, usb-media, microSDHC	10		
Afspelen van films van dvd/cd, usb-media, microSDHC	11		
Afspelen van beelden van dvd/cd, usb of microSDHC 12			
Bluetooth-modus	12		
De Bluetooth-modus activeren	12		
Bluetooth-apparaten opslaan	13		
Telefoonmodus	13		
Alfabetisch zoeken	13		
Audio afspelen in de Bluetooth-modus	13		
Bluetooth-instellingen	14		

Aanwijzingen inzake veiligheid

Het apparaat is vervaardigd in overeenstemming met de geldende en erkende veiligheidsrichtlijnen. Het niet in acht nemen van de veiligheidsaanwijzingen in deze technische handleiding kan echter tot gevaren leiden.

Deze handleiding is bedoeld om de gebruiker vertrouwd te maken met de belangrijkste functies van het apparaat. Gedetailleerde informatie is te vinden op www.blaupunkt.com

- Lees de hele handleiding aandachtig door voordat u uw auto-audiosysteem in gebruik neemt.
- Bewaar de handleiding op een plaats waar deze te allen tijde toegankelijk is voor alle gebruikers.
- Voeg deze handleiding bij als u uw auto-audiosysteem overdraagt aan een derde partij.

Houd ook rekening met de aanbevelingen voor andere apparaten die met dit audiosysteem in de auto werken.

Gebruikte symbolen

In deze handleiding worden de volgende symbolen gebruikt:



GEVAAR!

Waarschuwing voor verwondingen



VOORZICHTIG!

Waarschuwing tegen beschadiging van het dvd/cd-station



GEVAAR!

Waarschuwing voor een hoog volume



De CE-markering bevestigt de overeenkomstigheid met de EU-richtlijnen.

- Geeft een fase van activiteit aan
- Betekent dat er berekend wordt

Verkeersveiligheid

Neem de volgende aanwijzingen voor de verkeersveiligheid in acht:

- **Het gebruik van het apparaat mag geen invloed hebben op de rijveiligheid.** Stop in geval van twijfel op een veilige plaats en bedien het apparaat bij stilstand. Gebruik geen functies die de bestuurder afleiden van de verkeerssituatie (zoals het afspelen van video's of het invoeren van een bestemming, afhankelijk van de mogelijkheden van het apparaat).
- **Voer alleen navigatie-instructies uit als dit niet leidt tot een overtreding van de verkeersregels!** Verkeersborden en -regels hebben altijd voorrang boven navigatie-instructies.
- **Zet het volume altijd op gematigd** om uw gehoor te beschermen en om akoestische waarschuwingssignalen te

kunnen horen (bijv. van de politie). Als het geluid gedempt is (bijv. bij het wijzigen van de geluidsbron), is de vol

meverandering niet hoorbaar. Verhoog het volume niet terwijl het geluid gedempt is.

Algemene veiligheidsinstructies

Neem de volgende aanwijzingen in acht om het risico op lichamelijk letsel te voorkomen:

Open of wijzig het toestel niet. Er zit een klasse 1 laser in het apparaat die uw gezichtsvermogen kan beschadigen.

Gebruiken zoals bedoeld

Het apparaat is ontworpen voor installatie en gebruik in een voertuig met een 12 V elektrisch systeem en moet in een inbouwframe worden gemonteerd conform de DIN-norm. Houd u aan de grenswaarden van het uitgangsvermogen van het apparaat. Laat reparaties en eventuele installatie door een specialist uitvoeren.

Montage-instructies

Dit audiosysteem voor in de auto kunt u enkel installeren als u ervaring heeft met autoradio's en kennis heeft van elektrische systemen in de auto. Gebruik in dit geval het aansluitschema aan het einde van deze handleiding.

Conformiteitsverklaring

Blaupunkt Competence Center Car Multimedia-Evo Sales GmbH verklaart dat dit apparaat voldoet aan de basisvereisten en de overige toepasselijke bepalingen van Richtlijn 2014/53/EU.

De conformiteitsverklaring kan worden geraadpleegd op het internet op de website www.blaupunkt.com.

Aanwijzingen inzake het reinigen

Oplosmiddelen, reinigingsmiddelen en schuurmiddelen, alsmede reinigingsprays voor de cockpit en onderhoudsproducten voor plastic kunnen bestanddelen bevatten die het oppervlak van het apparaat kunnen beschadigen.

Gebruik alleen een droge of licht vochtige doek om uw auto audiosysteem te reinigen.

Aanwijzingen inzake afdanken



Gooi het gebruikte apparaat niet samen met het huisvuil weg!

Verwijder het apparaat, de afstandsbediening en de gebruikte batterijen door ze te brengen naar een inzamelpunt voor afgedankte apparatuur.

Waarschuwing

De batterij (meegeleverd met de afstandsbediening) niet inslikken - chemisch gevaar. Het product bevat een knoopcelbatterij. Als u een knoopcelbatterij inslikt,

kunnen er in minder dan 2 uur ernstige inwendige brandwonden ontstaan, die tot de dood kunnen leiden. Houd nieuwe en gebruikte batterijen buiten het bereik van kinderen.

Als de batterijlade niet goed sluit, gebruik het product dan niet en houd het buiten bereik van kinderen.

Schakel onmiddellijk medische hulp in als u vermoedt dat er batterijen zijn ingeslikt of zich in het lichaam bevinden.

Verpakking

De verpakking bevat:

- Auto-audiosysteem
- gps-antenne
- Externe Bluetooth-microfoon
- Voorbereiding van de apparatuur
- Montageframe
- Set kleine onderdelen
- Bevestigingsmateriaal
- Aansluitkabel

Starten van het apparaat

Let op!

Veiligheidsschroeven tijdens transport

Schroef de transportbeveiligingsschroeven aan de bovenkant van de behuizing los voordat u het apparaat in gebruik neemt.

Inschakelen/uitschakelen

Inschakelen/uitschakelen met de draaiknop/knop

- Druk op de draaiknop/knop om het apparaat in te schakelen.
- Houd de draaiknop/knop langer dan 2 seconden ingedrukt om het apparaat uit te schakelen.

Uitschakelen/inschakelen via het contactslot van het voertuig

Het contactslot kan worden gebruikt om het audiosysteem in en uit te schakelen als het apparaat op het systeem is aangesloten en met de draaiknop/knop is uitgeschakeld.

Volume

Volumeregeling

Het volume is instelbaar van 0 (uit) tot 50 (max).

- Draai aan de draaiknop/knop om het volume te bepalen.

Het volume van het apparaat dempen (Mute)

- Druk kort op de draaiknop/knop om het volume te dempen of het vorige volumeniveau te herstellen.

Hoofdmenu(Home)

Het hoofdmenu bevat een aanraakscherm met knoppen die verschillende geluidsbronnen en werkingsmodi oproepen.

- Druk op de knop .
- of -
- Druk op de knop  als u op de huidige audiobron bent aangesloten.

Het hoofdmenu wordt weergegeven.



De laatste actieve audiobron wordt afgespeeld totdat een nieuwe audiobron wordt geselecteerd.

Aanwijzing:

De in deze handleiding gebruikte tekeningen zijn bedoeld om de werking van het apparaat beter te begrijpen. De getoonde onderdelen kunnen afwijken van het werkelijke uiterlijk van het apparaat.

Instellen van het ontvangstbereik

Dit audiosysteem voor in de auto kan worden gebruikt in verschillende geografische regio's met verschillende frequentiebereiken en radiotransmissietechnologieën. De standaardinstelling voor het ontvangstbereik is "Europa (FM/AM)". U kunt een ander ontvangstbereik instellen.

- Druk in het hoofdmenu op de knop **[Settings]**.
Het instellingenmenu wordt weergegeven.
Als het pictogram **[Settings]** niet zichtbaar is in het menu, draait u het scherm met de klok mee om meer pictogrammen weer te geven.
- Druk op de knop **[General]** bovenaan het instellingenmenu.
De huidige instellingen worden achter het veld "Radio region" weergegeven.
- Klik tweemaal (dubbelklik) op **[Radio region]** om een lijst met beschikbare ontvangstgebieden te bekijken.

- Selecteer het gewenste ontvangstbereik door erop te dubbelklikken.
De lijst wordt verborgen en het geselecteerde ontvangstbereik wordt ingesteld.
- Druk op de knop [].
Het hoofdmenu wordt weer.

Radiobedieningsmodus

Radio starten

Druk in het hoofdmenu op de knop [**Radio**] .

Het menu voor het afspelen van de radio wordt weergegeven.





Selectie van het zendergeheugen

Er zijn verschillende opslagniveaus en radiofrequentiebanden beschikbaar. In elk opslagniveau kunnen maximaal 6 stations worden opgeslagen.

- Druk herhaaldelijk op de knop [] tot het gewenste geheugenniveau wordt weergegeven.
FM1 → FM2 → FM3 → AM1 → AM2 → FM1



Stations instellen

Handmatig stations instellen



- Druk kort één of meerdere keren achter elkaar op [] of [] om de frequentie (in stappen) te veranderen.

Voer de frequentie direct in

Als u het frequentiebereik van de gezochte zenders kent, kunt u het direct via het touchscreen invoeren.

- Druk op de knop [] om extra bedieningsopties weer te geven..
- Druk op de knop [].
Een numeriek toetsenbord wordt weergegeven om de frequentie in te voeren.
- Voer de frequentie van de gewenste zender in met het numerieke toetsenbord.
- Druk op de knop [**OK**].
Het radiomenu wordt weergegeven en de zender van de geselecteerde frequentie wordt gestart.

Zender zoeken

- Druk op de knop [] of op de knop [] en houd gedurende ongeveer 2 seconden ingedrukt om het zoeken naar een zender te starten.
De radio zal zoeken naar de volgende zender die wordt ontvangen.

Aanwijzing:

Voor ontvangstgebied Europa: Als de prioriteit voor verkeersinformatie is ingeschakeld, worden alleen verkeersinformatiezenders in de FM-band gezocht.

Handmatig opslaan van stations

- Selecteer het gewenste opslagniveau met de [] knop.
- Stel de gewenste radiozender in.
- Houd een van de opslagknoppen [**P1**] - [**P6**] ongeveer 2 seconden ingedrukt om de huidige zender aan de geselecteerde knop toe te wijzen.
Het station is opgeslagen.

Automatische stationopslag (Travelstore)

Travelstore zoekt en slaat automatisch de zes FM-zenders met het sterkste signaal in het zonegebied in de geheugenbank op. De zenders die eerder in het geheugen voor een bepaald geheugenniveau zijn opgeslagen, worden gewist.

- Selecteer het geheugenniveau.
- Druk op de knop [] om extra bedieningsopties weer te geven.
- Druk op de knop [**TS**].



De tuner start het automatisch zoeken naar een zender. Wanneer het opslaan is voltooid, speelt de radio de zender af in opslagpositie 1 voor het eerder geselecteerde geheugenniveau.

Aanwijzing:

Voor ontvangstgebied Europa: Als de verkeersinformatiefunctie is geactiveerd, worden er alleen verkeersinformatiezenders opgeslagen.

Zenders zoeken

U kunt de zoekfunctie gebruiken om alle ontvangen zenders in de huidige frequentieband gedurende enkele seconden af te spelen.

- Druk op de knop [].
Het apparaat zoekt naar zenders in de huidige radiofrequentieband. Elke ontvangen zender wordt gedurende enkele seconden afgespeeld.
- Als u nogmaals op [] drukt, wordt de huidige gezochte zender geselecteerd en afgespeeld.

Gevoeligheidsinstelling van de zoekfunctie

De zoekgevoeligheid bepaalt of de automatische zenderselectie alleen zenders met een sterk signaal of ook zenders met een zwakker signaal vindt, waarvan de ontvangst verstoord kan zijn.

➤ Druk op [**DX / LO**] om de gevoeligheid van het zoeken naar een zender aan te passen.

Als het scherm de tekst **Local** weergeeft, worden er alleen zenders met een sterk signaal gezocht.

Als het scherm de tekst **Distance** weergeeft, worden er zowel stations met sterke als zwakke signalen gezocht.

Inschakelen/uitschakelen RDS-functie

Veel FM-zenders zenden een RDS-sigitaal (Radio Data System) uit als aanvulling op het programma in het ontvangstgebied van Europa, waardoor extra functies zoals het weergeven van de zendernaam mogelijk zijn.

➤ Druk op de knop [**••••**] om extra opties weer te geven..

➤ Druk op de knop [**RDS**] om de RDS-functie in of uit te schakelen.

➤ Als RDS is ingeschakeld, wordt het **RDS**-pictogram in het wit weergegeven.

➤ Druk op de knop [] **✓** om extra opties te verbergen of wacht tot ze automatisch worden verborgen.

Inschakelen/uitschakelen van REG-functies (regionale programma's)

Sommige RDS-zenders verdelen hun programma's in regionale programma's die verschillende radioprogramma's op verschillende tijdstippen uitzenden.

➤ Druk op de knop [**REG**] om de REG-functie in of uit te schakelen.

Als de REG-functie is ingeschakeld, wordt het **REG**-pictogram gemarkeerd.

Inschakelen/uitschakelen van de AF-functie (alternatieve frequenties)

Als AF is ingeschakeld, zal het audiosysteem automatisch de beste ontvangstfrequentie selecteren voor de momenteel ingestelde zender.

➤ Druk op de knop [**AF**] om de AF-functie in of uit te schakelen.

Als de AF-functie is ingeschakeld, wordt het **AF**-pictogram gemarkeerd.

Selecteren van het programmatype en starten van de zoekopdracht

U kunt het programmatype selecteren met behulp van de **PTY**-functie om te zoeken naar specifieke zenders, bijv. met rockmuziek of sportevenementen.

➤ Druk op de knop [**••••**] om extra opties weer te geven..

➤ Druk op de knop [**PTY**], om de programmatypes weer te geven.

Veeg omhoog/omlaag om door de lijst te bladeren en druk op het gewenste programmatype om het te selecteren.

➤ Druk op de [**PTY**]-knop om een **PTY**-zoekopdracht te starten.

Als een zender een geselecteerd programmatype uitzendt, start het systeem het afspele.

Inschakelen/uitschakelen van voorrang voor verkeersberichten

In het ontvangstgebied van Europa kunt u het RDS-sigitaal gebruiken om verkeersberichten van FM-zenders te ontvangen. Als de prioriteit voor verkeersberichten is ingeschakeld, schakelt het systeem automatisch over naar verkeersberichten, ook als het apparaat zich op dat moment niet in de radiomodus bevindt.

➤ Druk op de knop [**TA**] om de prioriteit voor verkeersberichten in of uit te schakelen.

De **TA** -knop wordt gemarkeerd als de prioriteit voor verkeersberichten is ingeschakeld.

Navigatie

Ga naar www.blaupunkt.com om relevante informatie voor kaartgebruikers te downloaden.

Gebruik van de microSD-kaart met navigatiesoftware:

Plaats de microSD-kaart met de navigatiesoftware in de linker sleuf, zodat de contacten zich aan de rechterkant bevinden.

Afspelen van dvd/cd/usb/microSDHC-media

Basisinformatie

Dit auto-audiosysteem kan dvd/cd-audio- (cdDA) en dvd/cd-R/RW-discs afspelen die audio- of mp3-bestanden bevatten, evenals mp3- of wma-bestanden die zijn opgeslagen op usb-opslagmedia en microSDHC-geheugenkaarten.

Daarnaast kunt u films en beelden van dvd/vcd/cd, usb-gegevensdragers en microSDHC-kaarten op het display of een aangesloten monitor weergeven.

Om veiligheidsredenen is het afspelen van films en beelden op een aangesloten monitor alleen toegestaan als het voertuig stilstaat en de parkeerrem is aangetrokken. De "BRAKE"-kabel (rem) moet worden aangesloten op de handremstekker van het voertuig (zie aansluitschema aan het einde van deze handleiding). Films kunnen ook tijdens het rijden op een extern beeldscherm worden afgespeeld.

Aanwijzingen:

- Gebruik alleen Compact-Disc-cd's en dvd's met het dvd-logo om een goede werking te garanderen.
- Blaupunkt kan de goede werking van tegen kopiëren beveiligde dvd's/cd's en alle in de handel verkrijgbare niet-opgeslagen dvd's/cd's, usb-opslagmedia en microSD-kaarten niet garanderen.

Neem de volgende regels in acht wanneer u een mp3/wma-gegevensdrager voorbereidt:

- Namen van nummers en mappen: Tot 32 tekens zonder de extensie ".mp3" of ".wma" (meer tekens gebruiken zal het aantal nummers en mappen dat door het audiosysteem wordt herkend verminderen)
- dvd/cd-formaten: dvd/cd-R/RW, Ø: 12 cm
- dvd-/cd-gegevensformaten: ISO 9669 Level 1 en 2, Joliet
- cd-brandsnelheid: max. 16-voudig (aanbevolen)
- usb-formaat/bestandssysteem: opslagapparaat/FAT/FAT16/FAT32
- MicroSD-geheugenkaart bestandssysteem: FATFAT16/FAT32
- Audiobestandsextensies:
 - .mp3 voor mp3-bestanden
 - .wma voor wma-bestanden
- Alleen wma-bestanden zonder Digital Rights Management (DRM), gemaakt met Windows Media® Player vanaf versie 8
- mp3-ID3 tags: Versie 1 i 2
- Transmissiesnelheid voor het maken van audiobestanden:
 - mp3: 32 tot 320 kbps
 - wma: 32 tot 192 kbps
- Maximaal aantal bestanden en mappen:

- usb-opslagmedium: Max. 10.000 items
- MicroSD-kaarten: Max. 10.000 bestanden.

dvd/cd-modus

dvd/cd plaatsen



Gevaar voor ernstige schade aan het dvd/cd-station!

Gebruik geen andere dvd/cd's dan ronde met een diameter van 8 cm (minidisc-/dvd).

De fabrikant is niet verantwoordelijk voor schade aan het station als gevolg van het gebruik van ongeschikte dvd's/cd's.

➡ Schuif de dvd/cd in de sleuf met de bedrukte zijde naar boven gericht tot er lichte weerstand is.

De schijf wordt automatisch ingevoerd in het dvd/cd-station, dat de opgeslagen gegevens leest. Het afspelen start vervolgens in dvd/cd- of mp3-modus.

Aanwijzing:

Het automatisch laden van de dvd/cd in het toestel niet verstoren of forceren.

Uitwerpen van een dvd/cd

➡ Druk op de knop  om de geplaatste dvd/cd uit te werpen.

Aanwijzing:

Het automatisch uitwerpen van de dvd/cd uit het toestel niet verstoren of forceren.

usb-gegevensdrager

Het apparaat is uitgerust met een usb-poort onder de voorklep.

usb-gegevensdrager

➡ Open de klep links onder op het paneel.

➡ Steek de usb-gegevensdrager in de usb-poort.

Het apparaat schakelt automatisch over naar de usb-modus. De gegevens worden gelezen en de weergave begint vanaf het eerste mediabestand dat door het toestel wordt herkend.

usb-gegevensdrager verwijderen

Het audiosysteem uitschakelen.

Verwijder het usb-opslagmedium.

MicroSDHC-kaarten

Het apparaat is uitgerust met een microSDHC-poort onder de voorklep.

Een microSDHC-geheugenkaart plaatsen

➡ Open de klep linksboven op het paneel.

- Plaats de microSD/SDHC-kaart in de rechterkaartsleuf zodat de contacten zich aan de linkerkant van de kaart bevinden, totdat de kaart vastklikt.

Het apparaat schakelt automatisch over naar de microSDHC-modus. De gegevens worden gelezen en het afspelen begint vanaf het eerste mediabestand dat door het toestel wordt herkend.

Een microSDHC-geheugenkaart verwijderen

Open de klep indien nodig.

Druk op de kaart om deze te ontgrendelen.

Verwijder de microSDHC-kaart uit de sleuf.

Afspelen van dvd-films

Dit apparaat kan dvd's en vcd's afspelen. De weergave start automatisch wanneer er een dvd wordt geplaatst. Het dvd-instellingenmenu wordt weergegeven.

Door op de juiste knoppen op het touchscreen in het dvd-menu te drukken, kunt u door het dvd-menu navigeren.

De film zal starten wanneer u start vanuit het dvd-menu. Het dvd-weergavemenu is verborgen.

- Raak het aanraakscherm één keer kort aan om het weergavemenu weer te geven.

Het menu voor het afspelen wordt weergegeven.



- [⏮] Vorige scène selecteren.
- [⏸/▶] Afspelen pauzeren en hervatten.
- [⏭] Vorige scène selecteren.
- [📄] Oproepen van een toetsenbord voor directe selectie van titels, scènes of afspeeltijden.
- [⏸] Afspeelpauze, dvd-menu oproepen.
- [⋯] Extra bedieningsmogelijkheden weergeven.

- Druk op de knop [⋯], om extra bedieningsopties in het weergavemenu weer te geven.



- [✓] Extra opties verbergen.
- [📊] Grafische equalizer weergeven.
- [A-B] Bereik van de herhaalfuncties definiëren.
- [🔊] Weergavetaal selecteren (alleen indien ondersteund door de dvd).
- [💬] Ondertiteling tonen (alleen indien ondersteund door de dvd).
- [📄] De herhaalfunctie voor titel, scène of A-B gebied in-/uitschakelen.
- [📐] Beeld aanpassen.

Afspelen van audiobestanden van dvd/cd, usb-media, microSDHC

De regels voor het afspelen van audio (mp3/wma) van gegevensdragers zijn voor alle bronnen gelijk.

- Selecteer de gewenste bron in het hoofdmenu. Het toestel schakelt over naar de geselecteerde bron en start het afspelen.

Als het afspelen niet begint met het afspelen van audio,

- druk dan op de knop [📄] om naar de lijst met mappen/bestanden te gaan.

- Druk op de knop [📄] om alle mappen en bestand en op de gegevensdrager weer te geven. - of -

- Druk op de knop [📄], om alle audiobestanden die zich op deze gegevensdrager bevinden, weer te geven.

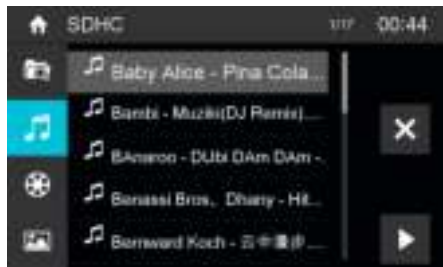

Druk tweemaal kort (dubbelklik) op de naam van de map/het nummer. De map wordt geopend/het nummer wordt afgespeeld.

Na het starten van de titel wordt het afspeelmenu weergegeven.



- [⏪] Kort indrukken: Selectie van de titel.
Lang indrukken: Snel zoeken
- [||/▶] Afspelen pauzeren en hervatten.
- [▶▶] Kort indrukken: Selectie van de titel.
Lang indrukken: Snel zoeken
- [≡] Overzicht van mappen/bestanden weergegeven.
- [⋮] Extra bedieningsmogelijkheden weergegeven.

➤ Druk op de knop [⋮] om extra bedieningsopties in het weergavemenu weer te geven.



- [▼] Verberg extra opties.
- [≡] Toont een toetsenbord voor directe invoer van het gewenste titelnummer.

Afspelen van audiobestanden van dvd/cd, usb-media, microSDHC:

[🔁] In- en uitschakelen van de REPEAT-functie (herhalen)

De REPEAT-modus verandert telkens wanneer u op [🔁] drukt.

[🔁] Repeat single: Het huidige nummer herhalen.

[🔁] Repeat folder: De huidige map herhalen.

[🔁] Repeat off: De herhaalmodus is uitgeschakeld.

[✕] Het afspelen van willekeurige nummers met de MIX-functie starten en stoppen .

Als de MIX-functie is ingeschakeld, wordt het symbool ✕ in het wit getoond.

De MIX-modus is gekoppeld aan de geselecteerde REPEAT-functie.

[🔁] Weergegeven van de grafische equalizer

Afspelen van films van dvd/cd, usb-media, microSDHC

➤ Selecteer de gewenste bron in het hoofdmenu.
Het toestel schakelt over naar de geselecteerde bron en start het afspelen.

Als het afspelen niet begint met het afspelen van het videobestand,

➤ druk dan op de knop [≡] om naar de lijst met mappen/bestanden te gaan.

➤ Druk op [📁], om alle mappen en bestanden op de gegevensdrager weer te geven.

- of -

➤ druk op de knop [📁], om alle videobestanden die zich op deze gegevensdrager bevinden, weer te geven.



Aanwijzing:

Mappen en video's worden op dezelfde manier geselecteerd en gestart als beschreven in het hoofdstuk Audio.

Als u een film selecteert, wordt het afspelen van de film gestart. Het afspeelmenu blijft verborgen tijdens het afspelen van een film.

➤ Raak het aanraakscherm één keer kort aan om het afspeelmenu opnieuw weer te geven.

Het afspeelmenu wordt weergegeven.



- [◀◀] Vorige film selecteren.
 - [||/▶] Afspelen pauzeren/hervatten.
 - [▶▶] Volgende film selecteren.
 - [6x3] Oproepen van een toetsenbord voor directe selectie van titels, scènes of afspeeltijden.
 - [6x3] Overzicht van mappen/bestanden weergeven.
 - [●●●●] Extra bedieningsmogelijkheden weergeven.
- Druk op de knop [●●●●], om extra bedieningsopties in het weergavemenu weer te geven.



- [✓] Extra bedieningsmogelijkheden weergeven.
- [6x3] De equalizer weergeven.
- [6x3] Inschakelen/uitschakelen van de film- of mapherhaalfunctie.
- [●] Beeld aanpassen.
- [6x3] Weergavetaal selecteren (alleen indien deze functie is ondersteund door het videobestand).
- [6x3] Ondertiteling weergeven (alleen indien deze functie is ondersteund door het videobestand).

Afspelen van beelden van dvd/cd, usb of microSDHC

- Selecteer de gewenste bron in het hoofdmenu.
Het toestel schakelt over naar de geselecteerde bron en start het afspelen.

Als het afspelen niet begint met het afspelen van het beeld,

- druk dan op de knop [6x3] om naar de lijst met mappen/bestanden te gaan.
- Druk op de knop [6x3], om alle mappen en bestanden op de gegevensdrager weer te geven.
- of -
- druk op de knop [6x3] om alle beelden die zich op deze gegevensdrager bevinden, weer te geven.

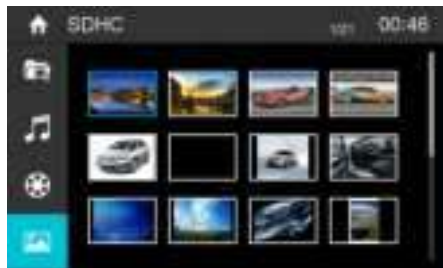

Aanwijzing:

Mappen en beelden worden op dezelfde manier geselecteerd en gestart als beschreven in het hoofdstuk dat is gewijd aan het afspelen van audiobestanden.

Bluetooth-modus

Met de Bluetooth®-functie kunt u mobiele telefoons en apparaten voor het afspelen van media op uw apparaat opslaan.

Nadat de mobiele telefoon in het apparaat is opgeslagen, kunt u telefoneren met de geïntegreerde handsfree-functie. U hebt ook toegang tot de oproephistorie en de lijst met contactpersonen in de opgeslagen telefoon.

U kunt het afspelen van muziek regelen vanaf het navigatiesysteem als uw via Bluetooth® verbonden apparaat A2DP- en AVRCP-functies ondersteunt. Het afspelen van muziek wordt tijdens het telefoongesprek onderbroken en wordt na het gesprek hervat.

Als de mobiele telefoon is verbonden via Bluetooth® en het telefoongesprek wordt beantwoord tijdens het afspelen van gegevens van een andere bron, wordt het afspelen onderbroken en het oproepmenu weergegeven.

De Bluetooth-modus activeren

- Druk op de [Bluetooth]-knop in het hoofdmenu.
Het Bluetooth®-instellingenmenu wordt weergegeven. Het menu bevat een lijst met bekende Bluetooth®-apparaten. Andere audiobronnen blijven uitgeschakeld.



[] Voeg een nieuw Bluetooth®-apparaat toe.

[] Geef de menu-opties weer.

- Druk op de [**Connect**]-knop op het Bluetooth®-apparaat waarmee u verbinding wilt maken.

Als het apparaat binnen bereik is, wordt de verbinding tot stand gebracht en wordt het apparaatmenu weergegeven.

- Als u een Bluetooth®-apparaat uit de lijst wilt verwijderen, drukt u op de [**Delete**]-knop.

Bluetooth-apparaten opslaan

Als u een apparaat voor het eerst op uw audiosysteem wilt opslaan, doet u het volgende:

- Controleer of de Bluetooth®-functie actief is op zowel het multimediasation als het Bluetooth®-apparaat.
- Voer de koppelingscode in in het menu voor de Bluetooth®-opties (zie Bluetooth®-instellingen).
- Zoek naar nieuwe apparaten/verbindingen op uw Bluetooth®-apparaat.
- De multimedia-zender verschijnt als "BLAUPUNKT" in de lijst met Bluetooth®-apparaten.
- Om een verbinding tot stand te brengen, moet u mogelijk een koppelcode invoeren die eerder in het multimediasation werd ingevoerd.

De verbinding wordt tot stand gebracht en het menu van het opgeslagen apparaat wordt weergegeven.

Aanwijzing:

Als de telefoon is aangesloten op het multimediasation, wordt het Bluetooth®-pictogram  in alle audio-/videobronnen in de rechterbovenhoek weergegeven.

Telefoonmodus

Als de telefoon via Bluetooth® is verbonden met het multimediasation, wordt het volgende menu weergegeven.



[] Telefoonmenu weergeven.

[] Bluetooth®-weergavemodus tonen.

[] Berbinding met het huidige apparaat beëindigen.

[] Telefoonboek oproepen.

[] Oproephistorie openen.

[] Menu-opties weergeven.

- Voer het telefoonnummer in met het toetsenbord en druk op de []-knop.

- of -

- selecteer een contact/nummer via de oproephistorie of het telefoonboek en druk op de [**Dial**]-knop in het pop-up venster.

De verbinding wordt tot stand gebracht.

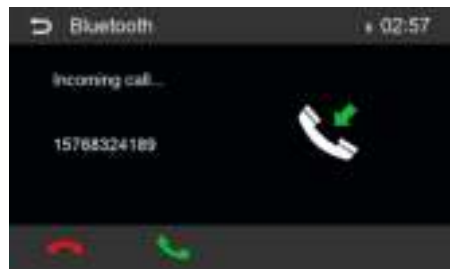

Als een inkomende oproep wordt ontvangen, wordt het oproepmenu weergegeven.



[] (Weigeren): Weigeren van de oproep.

[] (Opnemen): Opnemen van de oproep.

Alfabetisch zoeken







Druk op de knop [] in de linker onderhoek van het scherm om toegang te krijgen tot het telefoonboek. Als u naar een contactpersoon wilt zoeken, drukt u op [] en voert u de tekens in met het toetsenbord.

Audio afspelen in de Bluetooth-modus

U kunt muziek van het mediacentrum afspelen en de weergave regelen als het audiostreamingapparaat via Bluetooth® met het station is verbonden.

➤ Druk op de [] -knop, om naar geluid afspelen te gaan.



- [] Weergave van het telefoonmenu.
- [] Bluetooth®-weergavemodus tonen.
- [] Verbinding met het huidige apparaat beëindigen.
- [] Kort indrukken: Selectie van de titel.
Lang indrukken: Snel zoeken
- [] Afspelen pauzeren en hervatten.
- [] Kort indrukken: Selectie van de titel.
Lang indrukken: Snel zoeken
- [] Grafische equalizer weergeven.

Bluetooth-instellingen

U kunt de basisinstellingen voor de Bluetooth®-modus in het Bluetooth®-keuzemenu opgeven.

➤ Druk op de knop [].

Het optiemenu wordt weergegeven.



Bluetooth - de Bluetooth®-modus in-/uitschakelen.

Auto connect - Als de "Auto Connect"-functie is geactiveerd, maakt het apparaat automatisch verbinding met bekende Bluetooth®-apparaten zodra deze zich binnen bereik bevinden.

Auto answer - Als de "Auto answer"-optie is ingeschakeld, worden inkomende oproepen automatisch beantwoord.

Pairing code - Veel Bluetooth®-apparaten hebben een koppelingscode nodig voordat een verbinding tot stand kan worden gebracht. U kunt deze hier definiëren.

Phone book sync - Om toegang te krijgen tot het telefoonboek van een verbonden telefoon, moet u het eerst synchroniseren met dit menu-item.

➤ Druk op [], om het optiemenu te verlaten.







DAB-modus (alleen voor modellen met DAB-functie)

De functie maakt de ontvangst van DAB-zenders mogelijk.





Overschakelen naar de DAB-modus

Druk op de [**DAB**]-knop in het hoofdmenu.



- [] Selectie van de DAB-band uit de DAB1-, 2- en 3-lijst.
- [] Kort indrukken: Handmatig achterwaarts zoeken.
Lang indrukken: Automatisch achterwaarts zoeken.
- [] Selectie van de zoekmodus
- [] Kort indrukken: Handmatig vooruit zoeken
Lang indrukken: Automatisch vooruit zoeken.
- [] Automatische zenderopslag.
- [] Extra bedieningsmogelijkheden weergeven.



- [] Verberg extra opties.
- [] Inschakelen/uitschakelen L-Band-functie.
- [] Zoeken naar alle beschikbare diensten.
- [**PTY**] Zoeken naar diensten op programmatype.
- [**TA**] Inschakelen/uitschakelen van de verkeersinformatie.
- DAB-FM**] Inschakelen/uitschakelen van de DAB-FM-functie.
- [] Weergave van de grafische equalizer.

Externe audio-/videobronnen

AV-ingangen

Het toestel heeft twee externe AV-ingangen voor het afspelen van audio en video. De eerste AV-IN-ingang bevindt zich onder de klep aan de voorkant van het apparaat, onder de draaiknop, en de tweede aan de achterkant.

Gevaar!

Verhoogd risico op letsel bij het gebruik van de stekker.

Bij een ongeval kan de stekker die uit de AUX-IN vooraansluiting steekt, letsel veroorzaken. Het gebruik van een eenvoudige stekker of adapter verhoogt het risico op letsel.

- Start de AV-IN-modus met de knop [**AV-IN 1**]/[**AV-IN 2**].

Het display toont de weergave van audio of video van de geselecteerde AV-bron.



Ingang voor achteruitrijcamera

Er is een video-ingang op de achterkant van het apparaat om een optionele camera aan te sluiten. Als er een achteruitrijcamera is aangesloten, wordt het beeld op het scherm weergegeven als men de achteruitversnelling inschakelt.

Externe monitor

Het apparaat beschikt over een uitgang voor het aansluiten van een externe monitor voor de passagiers op de achterbank (zie het aansluitschema aan het einde van deze handleiding).

- Selecteer de gewenste bron in het hoofdmenu en begin de video af te spelen.

De video wordt weergegeven op de monitor van het apparaat.

- Schakel de video-uitvoer in met behulp van het pictogram "Rear Zone".

De video wordt eveneens weergegeven op de externe monitor.

Geluidinstellingen

Grafische equalizer

De grafische equalizer kan voor alle bronnen worden aangepast.

- Druk op de []-knop in het hoofdmenu of druk op de []-knop op de bedieningsbalk van de huidige audiobron.

Het grafische equalizermenu wordt weergegeven.



- Gebruik de knoppen om de fabrieksmatig ingestelde grafische equalizer te selecteren.

- of -

- druk op de [**User**]-knop om het niveau van de beschikbare frequentiebanden aan te passen aan uw voorkeur.

Aanwijzing:

Met behulp van de [**Reset**]-knop kunt u uw gebruikersinstellingen opnieuw resetten.

- of -

- druk op de [**Flat**]-knop om het geluid lineair af te spelen.

- Druk op [**Loudness**]-knop om de basversterking in of uit te schakelen bij laag volume.

- Druk op de []-knop.

De instellingen worden opgeslagen en de huidige bron wordt opnieuw weergegeven.

Volumeverdeling (fader/balance)

De volumeverdeling aan boord van het voertuig kan voor alle bronnen worden ingesteld.

- Druk op de []-knop in het menu van de grafische equalizer.

Het menu voor/achter (fader) en links/rechts (balance) voor de volumeverdeling wordt weergegeven.

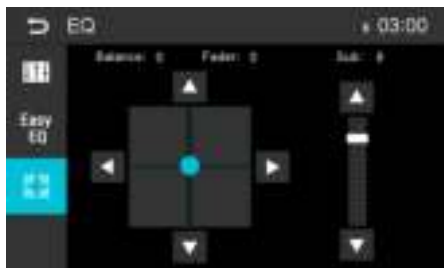

- Om de volumeverdeling voor/achter (fader) en links/rechts (balance) in te stellen, dient [▼] / [▲] of [◀] / [▶].
- Druk op de [↺]-knop.
De instellingen worden opgeslagen en de huidige bron wordt opnieuw weergegeven.

Bediening via de knoppen op het stuur

Selecteer [SWC] in het hoofdmenu om met behulp van de knoppen op het stuur toegang te krijgen tot het instellingenmenu van de besturing.

- Raak een numerieke knop aan om een bedieningsknop te selecteren met behulp van de knoppen op het stuur.



- Selecteer de functie.
- Druk op de individuele bedieningsknoppen op het stuur voor elke specifieke functie.
- Druk op de [⊞] -knop, om deze te programmeren.
- Nadat de laatste bedieningsknop is geprogrammeerd, worden de functies opgeslagen op het stuur, waarmee de programmering wordt beëindigd.
- Druk op de [⊞] -knop om de programmering te resetten.

Basisinstellingen

In het instellingenmenu kunt u de basisinstellingen van de verschillende functies van het apparaat aanpassen aan uw behoeften.

- Druk op de [Settings]-knop in het hoofdmenu.
Het instellingenmenu wordt weergegeven en het submenu **General** (algemene instellingen) wordt geactiveerd.



- Gebruik de knoppen onderin het instellingenmenu om andere submenu's op te roepen.

Algemene instellingen (General)

De volgende instellingen zijn mogelijk:

Radio region - Keuze van het ontvangstgebied van de radiofrequentie.

FM HICUT - Het activeren van deze functie versterkt het FM-signaal.

Blackout - Door deze waarde in te stellen wordt het radiodisplay na 10 of 20 seconden van inactiviteit volledig uitgeschakeld.

Dimmer mode - Instellen van de helderheid van het display

OFF-timer - Instellen van de uitschakeltijd. Als het contactslot in het voertuig wordt uitgeschakeld, schakelt het apparaat na een vooraf ingestelde tijd automatisch uit om de accu van het voertuig te beschermen.

Beep - Inschakelen/uitschakelen van het bevestigingsgeluidssignaal van het activeren/deactiveren van het apparaat

TFT calibration - Maakt het kalibreren van het aanraakscherm mogelijk.

Software version - De softwareversie weergeven

RGB - Kleurinstellingen voor knopverlichting.

UI Color - De kleur van de gebruikersinterface in het hoofdmenu selecteren.

Load factory settings - Alle gepersonaliseerde instellingen resetten.

Video

De volgende instellingen zijn mogelijk:

Set password - Het wachtwoord instellen om de functie 'ouderlijk toezicht' te gebruiken

Rating level - Hier kunt u de dvd-classificatie instellen.

Als "Adult" is ingesteld, kunnen alle films worden afgespeeld. Als u een wachtwoord hebt geconfigureerd, kunt u het classificatieniveau alleen met het wachtwoord wijzigen.

Video out - Achterste monitor inschakelen/uitschakelen

Aspect ration - De beeldverhouding aanpassen

Sound (Geluid)

De volgende instellingen zijn mogelijk:

Subwoofer - Inschakelen/uitschakelen van de subwoofer

Subwoofer filter - Invoer van de instellingen volgens de subwoofer die u gebruikt (instellingen: 80/120/160 Hz).

Dynamic sound - Inschakelen/uitschakelen van de dynamische lage tonen.

Time (Tijd)

De volgende instellingen kunnen worden ingevoerd:

Date - Instellen van de datum

Clock mode - Keuze tussen 12-uurs- en 24-uursweergave

Time - Tijdsinstellingen

Auto clock - Activeren/deactiveren van de automatische tijd door middel van de RDS-functie.

Language (Taal)

De volgende instellingen kunnen worden ingevoerd:

OSD - De taal van de gebruikersinterface van het apparaat.

DVD audio - Het afspelen van geluid van de dvd begint in de taal die in dit menupunt is aangegeven.

DVD subtitle - De ondertitels van de dvd worden weergegeven in de taal die in dit menupunt is aangegeven.

DVD menu - Het dvd-menu wordt weergegeven in de taal die in dit menupunt is aangegeven.

Bluetooth

De volgende instellingen kunnen worden ingevoerd:

Bluetooth - de Bluetooth®-modus in-/uitschakelen.

Auto connect - Als de functie "Auto Connect" is geactiveerd, maakt het apparaat automatisch verbinding

met bekende Bluetooth®-apparaten zodra deze zich binnen bereik bevinden.

Auto answer - Als deze functie is geactiveerd, worden telefoongesprekken van verbonden telefoons automatisch beantwoord.

Pairing code - Veel Bluetooth®-apparaten hebben een koppelingscode nodig voordat een verbinding tot stand kan worden gebracht. U kunt deze hier definiëren.

Microphone - Selecteer de microfoon die moet worden gebruikt in het handsfree-systeem in Bluetooth®-modus.

Volume

In het volumemenu kunt u de volumeniveaus voor alle geluidsbronnen aanpassen.

Nuttige informatie

Garantie

Wij bieden fabrieksgarantie voor producten die in de Europese Unie worden gekocht. Voor apparaten die buiten de Europese Unie zijn gekocht, gelden de garantievoorwaarden van de bevoegde afdeling van onze onderneming die verantwoordelijk is voor de verkoop in het betreffende land

Specificaties kunnen zonder voorafgaande kennisgeving worden gewijzigd!

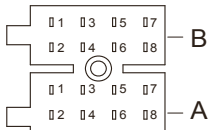
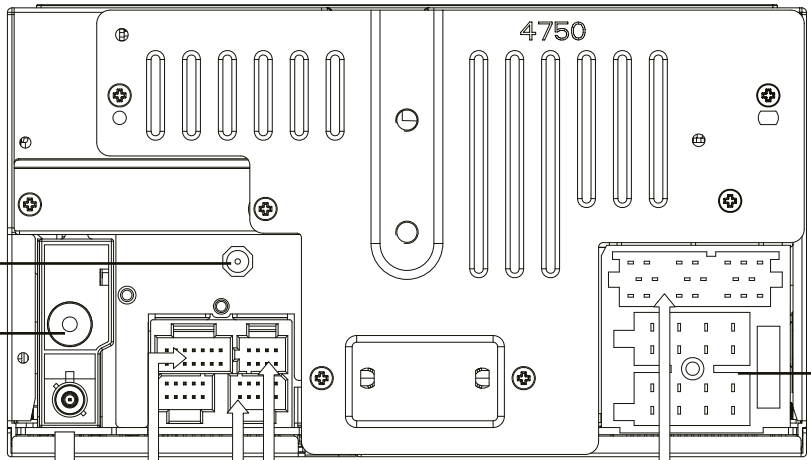

PIN	DEFINITION
A1	NC
A2	NC
A3	NC
A4	ACC
A5	P.ANT
A6	ILL
A7	B+
A8	GND
B1	RR+
B2	RR-
B3	FR+
B4	FR-
B5	FL+
B6	FL-
B7	RL+
B8	RL-

Voedingsspanning DAB-antenne: 12V
 Max. bedrijfsstroom: 150 mA

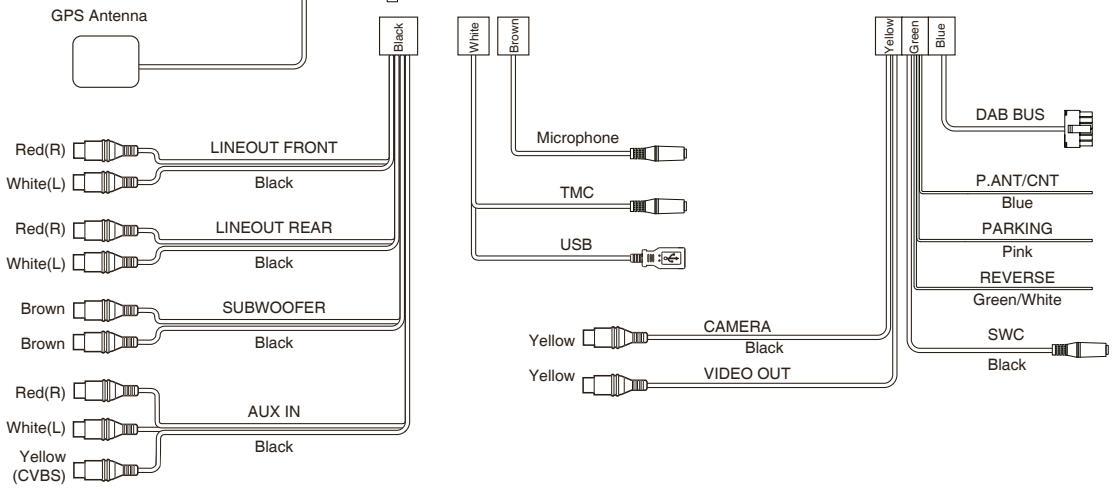

Dit apparaat maakt gebruik van kopieerbeveiligingstechnologie die wordt gedekt door Amerikaanse patenten en andere intellectuele eigendomsrechten van Rovi Corporation. Reverse engineering en demontage zijn niet toegestaan.

Windows® en Windows Media® zijn gedeponeerde handelsmerken van Microsoft Corporation in de Verenigde Staten en/of andere landen.

Het product wordt beschermd door bepaalde intellectuele eigendomsrechten van Microsoft. U mag deze technologie niet buiten het product gebruiken of beschikbaar stellen zonder een licentie van Microsoft.

Het Bluetooth®-handelsmerk en logo zijn gedeponeerde handelsmerken van Bluetooth SIG, Inc.

Vervaardigd onder licentie van Dolby Laboratories. "Dolby" en het dubbele D-symbool zijn handelsmerken van Dolby Laboratories.



- 1 Przycisk HOME
Powrót do ekranu głównego w dowolnym momencie
- 2 Przycisk nawigacji **NAVI**
Przejdźcie do trybu nawigacji
- 3 Przycisk ustawień wyświetlacza **DISPLAY**
Krótkie naciśnięcie: Ustawienie jasności wyświetlacza (4 poziomy).
Długie naciśnięcie: Wyłączenie wyświetlacza
- 4 Przycisk  (wysuń)
Wysunięcie płyty DVD/CD
- 5 Pokrętko/przycisk
Krótkie naciśnięcie: Włączenie urządzenia
Gdy urządzenie jest włączone: Wyciszenie źródła dźwięku
Długie naciśnięcie: Wyłączenie urządzenia
Obrót: Regulacja głośności
- 6 Czytnik karty SD do nawigacji
- 7 Czytnik karty SD do multimediiów
Dostęp tylko z otwartą klapką
- 8 Przycisk resetowania
Dostęp tylko z otwartą klapką
Przywrócenie domyślnych ustawień fabrycznych urządzenia.
Uwaga! Wszystkie ustawienia użytkownika zostaną usunięte!
- 9 Gniazdo USB - przód
Dostęp tylko z otwartą klapką
- 10 Gniazdo AV-IN 1
Dostęp tylko z otwartą klapką
- 11 Interfejs użytkownika z ekranem dotykowym
- 12 Napęd DVD/CD
- 13 Odbiornik na podczerwień do sterowania zdalnego
- 14 Mikrofon

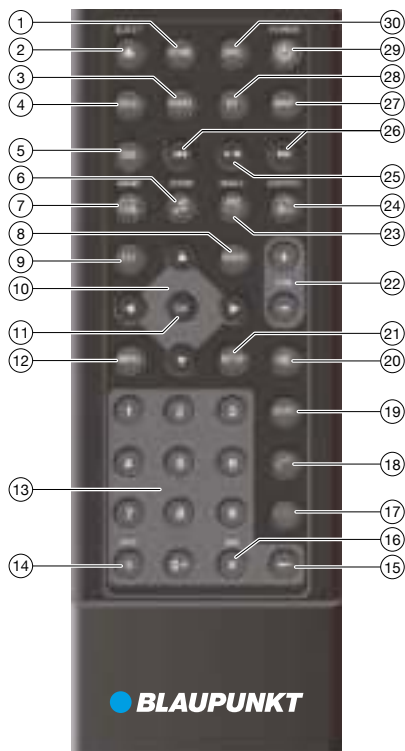

1. **PrzyciskHOME**
Wywołanie menu głównego
W menu głównym: Wywołanie menu aktywnego źródła
2. **Przycisk▲ / EJECT**
Wysunięcie płyty DVD/CD
3. **PrzyciskRADIO**
Uruchomienie trybu radia
4. **PrzyciskDISC**
Uruchomienie trybu DVD/CD
5. **Przycisk DIS**
Krótkie naciśnięcie: Ustawienie jasności wyświetlacza
Długie naciśnięcie: Wyłączenie wyświetlacza
6. **Przycisk🎵 / ZOOM**
Wywołanie przeglądu plików audio
Przybliżenie obszaru obrazu
7. **Przycisk📁 / BAND**
Wywołanie przeglądu folderów
Wybór pasma radiowego/pamięci stacji
8. **Przycisk / AUDIO**
Wybór języka odtwarzania (jeśli opcja jest dostępna na płycie DVD)
9. **PrzyciskEQ**
Wywołanie menu korektora graficznego
10. **Przycisk◀ / ▶ / ▲ / ▼**
Nawigacja po menu/liście
Ręczne ustawianie stacji(▲/▼)
Wybór zapisanych stacji (◀ / ▶)
11. **PrzyciskOK**
Potwierdzenie wyboru
12. **Przycisk MENU**
Wywołanie menu DVD
Wyświetlanie przeglądu folderów/plików
13. **Przyciski numeryczne 0 - 9**
14. **Przycisk* / RPT**
Funkcja powtarzania
15. **Przycisk←**
Usunięcie ostatniego znaku danej pozycji
16. **Przycisk# / MIX**
Losowe odtwarzanie utworów
17. **Przycisk🔌**
Zakończenie / odrzucenie połączenia
18. **Przycisk🔄**
Odbieranie połączenia
19. **PrzyciskGOTO**
Bezpośrednie wybieranie tytułu, sceny, filmu lub czasu odtwarzania
20. **Przycisk🔊**
Wyciszenie źródła dźwięku
21. **PrzyciskSETUP**
Wywołanie menu ustawień
22. **PrzyciskVOL + / -**
Regulacja głośności
23. **Przycisk🎞️ / ANGLE**
Wywołanie przeglądu filmów
Wybór kąta widzenia kamery (jeśli opcja jest dostępna na płycie DVD)
24. **Przycisk📄 / SUBTITLE**
Wywołanie przeglądu zdjęć
Wybór języka napisów (jeśli opcja jest dostępna na płycie DVD)
25. **Przycisk▶ / II**
Rozpoczęcie i przerwanie odtwarzania
26. **Przycisk◀◀ / ▶▶**
Wybór tytułu, sceny, filmu
Szybkie wyszukiwanie
27. **PrzyciskMAP**
Przejdźcie do trybu nawigacji
28. **PrzyciskBT**
Przejdźcie do trybu Bluetooth
29. **Przycisk🔌 / POWER**
Włączanie/wyłączanie urządzenia
30. **Przycisk SRC**
Wybór źródła

Wskazówki dotyczące bezpieczeństwa	5	Zewnętrzne źródła dźwięku/wideo	15
Zastosowane symbole	5	Wejście dla kamery cofania	15
Bezpieczeństwo w ruchu drogowym	5	Monitor zewnętrzny	15
Ogólne wskazówki dotyczące bezpieczeństwa.....	5	Ustawienia dźwięku	15
Deklaracja zgodności	5	Korektor graficzny.....	15
Zakres dostawy.....	6	Rozkład głośności (fader/balance).....	16
Uruchamianie urządzenia.....	6	Sterowanie za pomocą przycisków na kierownicy 16	
Włączanie/wyłączanie.....	6	Ustawienia podstawowe	16
Głośność.....	6	Ustawienia ogólne(General)	16
Menu główne (Home).....	6	Video	17
Ustawianie zakresu odbioru.....	6	Sound (Dźwięk)	17
Tryb obsługi radia.....	7	Time (Godzina).....	17
Uruchomienie trybu radia	7	Language (Język)	17
Wybór pamięci stacji.....	7	Bluetooth	17
Ustawianie stacji.....	7	Volume (Głośność).....	17
Ręczne zapisywanie stacji.....	7	Przydatne informacje.....	17
Automatyczne zapamiętywanie stacji (Travelstore) ..	7	Tryb DAB (tylko dla modeli z funkcją DAB)	14
Przeszukiwanie stacji	7		
Regulacja czułości wyszukiwania.....	7		
Włączanie/wyłączanie funkcji RDS	8		
Włączenie/wyłączenie funkcji REG (programy regionalne)	8		
Włączanie/wyłączanie funkcji AF (częstotliwości alternatywne)	8		
Wybór rodzaju programu i rozpoczęcie wyszukiwania	8		
8			
Włączanie/wyłączanie priorytetu dla komunikatów drogowych	8		
Nawigacja	8		
Użycie karty microSD z oprogramowaniem do nawigacji:.....	8		
Odtwarzanie z nośników danych DVD/CD/USB/microSDHC	9		
Informacje podstawowe.....	9		
Tryb DVD/CD	9		
Nośnik danych USB	9		
Karty microSDHC	9		
Odtwarzanie filmów DVD	10		
Odtwarzanie plików audio z płyt DVD/CD, nośników USB, microSDHC.....	10		
Odtwarzanie filmów z płyt DVD/CD, nośników USB, microSDHC	11		
Odtwarzanie obrazów z płyt DVD/CD, nośników USB lub microSDHC.....	12		
Tryb Bluetooth	12		
Aktywacja trybu Bluetooth	12		
Zapisywanie urządzeń Bluetooth	13		
Tryb telefonu	13		
Wyszukiwanie alfabetyczne	13		
Odtwarzanie dźwięku w trybie Bluetooth.....	13		
Ustawienia Bluetooth	14		

Wskazówki dotyczące bezpieczeństwa

Urządzenie wyprodukowane zostało zgodnie z aktualnie obowiązującymi i uznanymi wytycznymi dotyczącymi bezpieczeństwa. Niezależnie od tego nieprzestrzeganie zawartych w niniejszej instrukcji wskazówek dotyczących bezpieczeństwa może stworzyć zagrożenia.

Instrukcja ma za zadanie zapoznanie użytkownika z najważniejszymi funkcjami urządzenia. Szczegółowe informacje można znaleźć na stronie www.blaupunkt.com

- Przed rozpoczęciem użytkowania samochodowego systemu audio należy dokładnie przeczytać całą instrukcję.
- Przechowywać instrukcję w takim miejscu, aby w każdej chwili była dostępna dla wszystkich użytkowników.
- Dołączyć niniejszą instrukcję w przypadku przekazania samochodowego systemu audio osobom trzecim.

Należy także wziąć pod uwagę zalecenia dotyczące obsługi innych urządzeń współpracujących z tym samochodowym systemem audio.

Zastosowane symbole

W niniejszej instrukcji obsługi zastosowano następujące symbole:



NIEBEZPIECZEŃSTWO!

Ostrzeżenie przez obrażeniami



OSTROŻNIE!

Ostrzeżenie przed uszkodzeniem napędu DVD/CD



NIEBEZPIECZEŃSTWO!

Ostrzeżenie przed wysokim poziomem głośności



Znak CE potwierdza zgodność z wytycznymi UE.

➔ Oznacza fazę wykonywania czynności

- Oznacza wylczanie

Bezpieczeństwo w ruchu drogowym

Należy przestrzegać poniższych wskazówek dotyczących bezpieczeństwa w ruchu drogowym:

- **Użytkowanie urządzenia nie może wpływać na bezpieczeństwo jazdy.** W razie wątpliwości zatrzymać się w bezpiecznym miejscu i obsługiwać urządzenie w czasie postoju. Kierowcy nie wolno używać funkcji, które odwracają jego uwagę od sytuacji na drodze (takich jak odtwarzanie

wideo, wprowadzanie celu podróży, w zależności od możliwości danego urządzenia).

- **Wykonywać polecenia nawigacji tylko pod warunkiem, że powoduje to łamania przepisów ruchu drogowego!** Znaki drogowe i przepisy ruchu drogowego mają zawsze pierwszeństwo przed wskazówkami nawigacji.
- **Zawsze nastawiaj umiarkowaną głośność**, aby chronić słuch i mieć możliwość odbierania akustycznych sygnałów ostrzegawczych (np. policji). Jeśli dźwięk jest wyciszony (np. przy zmianie źródła dźwięku), zmiana głośności nie jest słyszalna. Nie zwiększaj poziomu głośności, gdy dźwięk jest wyciszony.

Ogólne wskazówki dotyczące bezpieczeństwa

Przestrzegać poniższych wskazówek, aby zapobiec ryzyku obrażeń ciała:

Nie wolno otwierać ani modyfikować urządzenia. W urządzeniu znajduje się laser klasy 1, który może uszkodzić wzrok.

Użytkować zgodnie z przeznaczeniem

Urządzenie jest przeznaczone do montażu i pracy w pojeździe z systemem elektrycznym o napięciu 12 V i należy je zamontować w kieszeni zgodnej z normą DIN. Przestrzegać wartości granicznych mocy wyjściowej urządzenia. Naprawy oraz ewentualny montaż zlecić fachowcowi.

Wskazówki montażowe

Ten samochodowy system audio można zamontować samodzielnie tylko w przypadku posiadania doświadczenia w zakresie w montażu systemów audio w samochodach i znajomości zagadnień dotyczących elektryki samochodowej. W takim wypadku posłużyć się schematem połączeń podanym na końcu instrukcji.

Deklaracja zgodności



Blaupunkt Competence Center Car Multimedia-Evo Sales GmbH oświadcza, że to urządzenie jest zgodne z wymaganiami podstawowymi oraz pozostałymi stosownymi postanowieniami dyrektywy 2014/53/UE.

Deklarację zgodności można znaleźć w Internecie pod adresem www.blaupunkt.com.

Wskazówki dotyczące czyszczenia

Rozpuszczalniki, środki czyszczące oraz ściernie, jak również spraye do czyszczenia kokpitów i środki do pielęgnacji tworzyw sztucznych mogą zawierać składniki, które mogłyby uszkodzić powierzchnię urządzenia.

Do czyszczenia samochodowego systemu audio używać wyłącznie suchej lub lekko zwilżonej ściereczki.

Wskazówki dotyczące utylizacji

Zużytego urządzenia nie wolno wyrzucać razem z odpadami z gospodarstwa domowego!

Użytkować urządzenie, pilot zdalnego sterowania i zużyte baterie, oddając je do punktu zbiórki zużytego sprzętu.

Ostrzeżenie

Nie polykać baterii (dostarczane w zestawie z pilotem) - zagrożenie chemiczne. Produkt zawiera baterię pastylkową. W przypadku połknięcia baterii pastylkowej w ciągu zaledwie 2 godzin może dojść do poważnego oparzenia wewnętrznego, co może prowadzić do śmierci.

Przechowywać nowe i używane baterie poza zasięgiem dzieci.

Jeśli komora baterii nie domyka się właściwie, nie używać produktu i trzymać go poza zasięgiem dzieci.

Natychmiast zasięgnąć pomocy medycznej w przypadku podejrzenia, że baterie mogły zostać połknięte lub znalazły się w ciele.

Zakres dostawy

Zakres dostawy obejmuje:

- Samochodowy system audio
- Antenę GPS
- Zewnętrzny mikrofon Bluetooth
- Przygotowanie urządzenia
- Ramka mocująca
- Zestaw małych części
- Akcesoria montażowe
- Kabel przyłączeniowy

Uruchamianie urządzenia

Uwaga!

Śruby zabezpieczające w czasie transportu

Przed uruchomieniem urządzenia odkręcić śruby zabezpieczające na czas transportu znajdujące się w górnej części obudowy.

Włączanie/wyłączanie

Włączanie/wyłączanie za pomocą pokręćła/przycisku

- Nacisnąć pokręćło/przycisk, aby włączyć urządzenie.
- Wcisnąć i przytrzymać pokręćło/przycisk przez ponad 2 sekundy, aby wyłączyć urządzenie.

Wyłączanie/włączanie poprzez zapłon pojazdu

Do włączania i wyłączania systemu audio można użyć zapłonu, jeżeli urządzenie jest do niego podłączone i zostało wyłączone za pomocą pokręćła/przycisku.

Głośność

Regulacja głośności

Poziom głośności jest regulowany w zakresie od 0 (wył.) do 50 (maks.).



- Obracaj pokręćłem/przyciskiem, aby ustawić głośność.

Wyciszenie głośności urządzenia (Mute)

- Naciśnij na krótko pokręćło/przycisk, aby wyciszyć urządzenie lub przywrócić poprzedni poziom głośności.

Menu główne (Home)

Menu główne zawiera ekran dotykowy z przyciskami, które wywołują różne źródła dźwięku i tryby pracy.

- Naciśnij przycisk .
- lub -
- Naciśnij przycisk [] po połączeniu z aktualnym źródłem dźwięku.

Wyświetli się menu główne.



Ostatnie aktywne źródło dźwięku jest odtwarzane do momentu wybrania nowego źródła dźwięku.

Wskazówka:

Użyte w niniejszej instrukcji rysunki mają za zadanie ułatwić zrozumienie działania urządzenia, a pokazane części mogą odbiegać od rzeczywistego wyglądu urządzenia.

Ustawianie zakresu odbioru

Ten samochodowy system audio może być używany w różnych regionach geograficznych, w których występują różne zakresy częstotliwości i technologie nadawania sygnału radiowego. Domyślne ustawienie fabryczne zakresu odbioru to „Europa (FM/AM)”. Istnieje możliwość ustawienia innego zakresu odbioru.

- W menu głównym naciśnij przycisk [**Settings**] .
Wyświetli się menu ustawień.
Jeśli ikona [**Settings**] nie jest widoczna w menu, obróć ekran w prawo, aby wyświetlić więcej ikon.
- Naciśnij przycisk [**General**] znajdujący się w górnej części menu ustawień.
Aktualne ustawienia będą widoczne za polem „Radio region”.
- Stuknij dwukrotnie (kliknij dwukrotnie) w przycisk [**Radio region**] , aby wyświetlić listę dostępnych stref odbioru.
- Wybierz żądany zakres odbioru klikając na niego dwukrotnie.

Lista zostaje ukryta, a wybrany zakres odbioru zostaje ustawiony.

- Naciśnij przycisk [↑].

Ponownie wyświetla się ekran menu głównego.

Tryb obsługi radia

Uruchomienie trybu radia

W menu głównym naciśnij przycisk [Radio].

Wyświetli się menu odtwarzania radia.



Wybór pamięci stacji

Dostępne są różne poziomy zapisu i pasma radiowe. Na każdym poziomie zapisu można przechowywać maksymalnie 6 stacji.

- Naciskaj raz za razem przycisk [📶] do momentu wyświetleniażądanego poziomu zapisu.

FM1 → FM2 → FM3 → AM1 → AM2 → FM1

Ustawianie stacji

Ręczne ustawianie stacji

- Naciśnij na krótko przycisk [⏪] lub [⏩] raz lub kilka razy z rzędu, aby zmienić częstotliwość (skokowo).

Wprowadź bezpośrednio częstotliwość transmisji

Jeśli znasz zakres częstotliwości wyszukiwanych stacji, możesz go wprowadzić bezpośrednio za pomocą ekranu dotykowego.

- Naciśnij przycisk [⋮], aby wyświetlić dodatkowe opcje obsługi..

- Naciśnij przycisk [1234].

W celu wpisania częstotliwości wyświetlana jest klawiatura numeryczna.

- Wpisz częstotliwośćżądanestacji za pomocą klawiatury numerycznej.

- Naciśnij przycisk [OK].

Wyświetli się menu odtwarzania radia i uruchomi się stacja o wybranej częstotliwości.

Uruchamianie wyszukiwania stacji

- Naciśnij przycisk [⏪] lub przycisk [⏩] i przytrzymaj przez około 2 sekundy, aby rozpocząć wyszukiwanie stacji.

Radio wyszuka następną odbieraną stację.

Wskazówka:

Dla strefy odbioru Europa: Jeśli włączono priorytet dla informacji o ruchu drogowym, w paśmie fal FM wyszukiwane będą tylko stacje nadające informacje o ruchu drogowym.

Ręczne zapisywanie stacji

- Wybierzżądanypoziom zapisu za pomocą przycisku [📶].

- Ustawżądanąstację radiową.

- Naciśnij i przytrzymaj jeden z przycisków zapisywania [P1] - [P6] przez około 2 sekundy, aby przypisać bieżącą stację do wybranego przycisku.

Stacja została zapisana.

Automatyczne zapamiętywanie stacji (Travelstore)

Funkcja Travelstore umożliwia automatyczne wyszukanie i zapamiętanie na danym poziomie zapisu sześciu stacji FM o najsilniejszym sygnale na obszarze danej strefy. Stacje zapamiętane wcześniej dla danego poziomu zapisu zostaną skasowane.

- Wybierz poziom pamięci.

- Naciśnij przycisk [⋮], aby wyświetlić dodatkowe opcje obsługi.

- Naciśnij przycisk [TS].

Tuner uruchamia automatyczne wyszukiwanie stacji. Po zakończeniu zapisu radio odtwarza stację w pozycji zapisu 1 dla wybranego wcześniej poziomu pamięci.

Wskazówka:

Dla strefy odbioru Europa: Jeżeli włączono funkcję komunikatów drogowych, zapisywane będą wyłącznie stacje nadające komunikaty drogowe.

Przeszukiwanie stacji

Za pomocą funkcji przeszukiwania można przez kilka sekund odtwarzać wszystkie odbierane stacje dla bieżącego pasma fal radiowych.

- Naciśnij przycisk [🔍].

Urządzenie wyszukuje stacje w bieżącym paśmie fal radiowych. Każda odbierana stacja będzie odtwarzana przez kilka sekund.

- Ponowne naciśnięcie przycisku [🔍] spowoduje wybranie i odtworzenie aktualnie wyszukiwanej stacji.

Regulacja czułości wyszukiwania

Czułość wyszukiwania decyduje o tym, czy funkcja automatycznego wyszukiwania stacji będzie odnajdować tylko stacje o silnym sygnale, czy również stacje ze słabszym sygnałem, których odbiór może być zakłócony.

- Naciśnij przycisk [**DX / LO**], aby dostosować czułość wyszukiwania stacji.

Jeżeli na ekranie wyświetlany jest napis **Local** wyszukiwane będą tylko stacje z silnym sygnałem.

Jeżeli na ekranie wyświetlany jest napis **Distance** wyszukiwane będą stacje zarówno z silnym, jak i ze słabym sygnałem.

Włączanie/wyłączanie funkcji RDS

Wiele stacji FM nadaje sygnał RDS (Radio Data System) jako dodatek do programu w strefie odbioru Europa, który pozwala na korzystanie z funkcji dodatkowych, np. wyświetlanie nazwy stacji.

- Naciśnij przycisk [**.....**], aby wyświetlić dodatkowe opcje..
- Naciśnij przycisk [**RDS**], aby włączyć lub wyłączyć funkcję RDS.
- Jeśli funkcja RDS jest włączona, ikona **RDS** będzie wyświetlana w kolorze białym.
- Naciśnij przycisk [**✓**], aby ukryć dodatkowe opcje lub poczekaj, aż zostaną ukryte automatycznie.

Włączenie/wyłączenie funkcji REG (programy regionalne)

Niektóre stacje RDS dzielą swoje programy na programy regionalne nadające w określonym czasie różne audycje.

- Naciśnij przycisk [**REG**], aby włączyć lub wyłączyć funkcję REG.
- Jeśli funkcja REG jest włączona, ikona **REG** będzie podświetlona.

Włączanie/wyłączanie funkcji AF (częstotliwości alternatywne)

Jeśli funkcja AF jest włączona, system audio automatycznie wybierze najlepiej odbieraną częstotliwość dla aktualnie ustawionej stacji.

- Naciśnij przycisk [**AF**], aby włączyć lub wyłączyć funkcję AF.
- Jeśli funkcja AF jest włączona przycisk **AF** będzie podświetlony.

Wybór rodzaju programu i rozpoczęcie wyszukiwania

Rodzaj programu można wybrać za pomocą funkcji PTY, aby wyszukiwać konkretne stacje, np. takie, które nadają muzykę rockową lub transmisje z wydarzeń sportowych.

- Naciśnij przycisk [**.....**], aby wyświetlić dodatkowe opcje..

- Naciśnij przycisk [**PTY**], aby wyświetlić rodzaje programów..

Przesuń palcem w górę/w dół, aby przewinąć listę i naciśnij na poszukiwany rodzaj programu, aby go wybrać.

- Naciśnij przycisk [**PTY**], aby rozpocząć wyszukiwanie PTY.

Jeżeli dana stacja nadaje wybrany rodzaj programu, system rozpocznie jej odtwarzanie.

Włączanie/wyłączanie priorytetu dla komunikatów drogowych

W strefie odbioru Europa za pomocą sygnału RDS można odbierać komunikaty drogowe wysyłane przez stacje FM. W przypadku włączenia priorytetu dla komunikatów drogowych, system automatycznie przełączy się na odbiór komunikatu drogowego nawet wtedy, gdy w danym momencie urządzenie nie działa w trybie obsługi radia.

- Naciśnij przycisk [**TA**], aby włączyć lub wyłączyć priorytet dla komunikatów drogowych.
- Przycisk **TA** będzie podświetlony, jeśli włączono priorytet dla komunikatów drogowych.

Nawigacja

Odwiedź stronę www.blaupunkt.com , aby pobrać odpowiednie informacje dla użytkowników map.

Użycie karty microSD z oprogramowaniem do nawigacji:

Włóż kartę microSD z oprogramowaniem do nawigacji do lewego gniazda w taki sposób, aby jej styki znajdowały się z prawej strony.

Odtwarzanie z nośników danych DVD/CD/USB/microSDHC

Informacje podstawowe

Ten samochodowy system audio umożliwia odtwarzanie płyt DVD/CD audio (CDDA) oraz płyt DVD/CD-R/RW zawierających pliki audio lub MP3, jak również pliki MP3 lub WMA zapisane na nośnikach pamięci USB i kartach pamięci microSDHC.

Ponadto na wyświetlaczu lub podłączonym monitorze można wyświetlać filmy i obrazy z płyt DVD/VCD/CD, nośników danych USB i kart microSDHC.

Ze względów bezpieczeństwa odtwarzanie filmów i obrazów na podłączonym monitorze jest dozwolone tylko wtedy, gdy pojazd stoi, a hamulec ręczny jest zaciągnięty. Kabel „BRAKE” (hamulec) musi być podłączony do złącza hamulca ręcznego pojazdu (patrz schemat połączeń na końcu niniejszej instrukcji). Filmy można odtwarzać na monitorze zewnętrznym również podczas jazdy.

Wskazówki:

- Stosować wyłącznie płyty CD oznaczone znakiem Compact-Disc i płyty DVD z logo DVD, aby zagwarantować poprawne działanie.
- Firma Blaupunkt nie może zagwarantować prawidłowego działania chronionych przed kopiowaniem płyt DVD/CD oraz wszystkich dostępnych na rynku niezapisanych płyt DVD/CD, nośników pamięci USB i kart pamięci microSD.

Podczas przygotowywania nośnika danych z plikami MP3/WMA stosować się do następujących zasad:

- Nazwy utworów i katalogów: Maksymalnie 32 znaki bez rozszerzenia „.mp3” lub „.wma” (użycie większej ilości znaków zmniejszy liczbę utworów i katalogów rozpoznawanych przez system audio)
- Formaty DVD/CD: DVD/CD-R/RW, Ø: 12 cm
- Formaty danych DVD/CD: ISO 9669 Level 1 i 2, Joliet
- Prędkość nagrywania CD: maks. 16-krotna (zalecana)
- Format USB/system plików: urządzenie pamięci masowej/FAT/FAT16/FAT32
- System plików kart pamięci microSD: FAT/FAT16/FAT32
- Rozszerzenia plików audio:
 - .MP3 dla plików MP3
 - .WMA dla plików WMA
- Tylko pliki WMA bez Digital Rights Management (DRM), utworzone za pomocą Windows Media® Player od wersji 8 wzwyż
- Znaczniki MP3-ID3: Wersja 1 i 2
- Prędkość transmisji do tworzenia plików audio:
 - MP3: 32 do 320 kbps
 - WMA: 32 do 192 kbps
- Maksymalna liczba plików i katalogów:

- Nośnik USB: Maks. 10000 pozycji
- Karty microSD: Maks. 10000 plików.

Tryb DVD/CD

Wkładanie płyty DVD/CD



Niebezpieczeństwo poważnego zniszczenia napędu DVD/CD!

Nie wolno używać płyt DVD/CD o innym kształcie niż okrągły i średnicy 8 cm (mini DVD/CD).

Producent nie ponosi odpowiedzialności za uszkodzenia napędu powstałe w wyniku stosowania nieodpowiednich płyt DVD/CD.

➤ Płytę DVD/CD włożyć do kieszeni DVD/CD nadrukowaną stroną do góry, aż pojawi się delikatny opór.

Płyta zostanie automatycznie wprowadzona do napędu DVD/CD, który odczyta zapisane dane. Następnie rozpocznie się odtwarzanie w trybie DVD/CD lub MP3.

Wskazówka:

Nie utrudniać ani wspomagać czynności automatycznego załadowania płyty DVD/CD do urządzenia.

Wysuwanie płyty DVD/CD

➤ Naciśnij przycisk , aby wysunąć włożoną płytę DVD/CD.

Wskazówka:

Nie utrudniać ani wspomagać czynności automatycznego wysuwania płyty DVD/CD z urządzenia.

Nośnik danych USB

Urządzenie wyposażone jest gniazdo USB znajdujące się pod przednią klapką.

Podłączanie nośnika danych USB

➤ Otwórz klawkę znajdującą się na dole po lewej stronie panelu.

➤ Włóż nośnik danych USB do gniazda USB.

Urządzenie automatycznie przełącza się w tryb USB. Dane zostaną odczytane, a odtwarzanie rozpocznie się od pierwszego rozpoznanego przez urządzenie pliku multimedialnego.

Wyjęcie nośnika danych USB

Wyłączyć system audio.

Wyjąć nośnik USB.

Karty microSDHC

Urządzenie jest wyposażone w gniazdo microSDHC znajdujące się pod przednią klapką.

Wkładanie karty pamięci microSDHC

➤ Otwórz klapykę znajdującą się na górze po lewej stronie panelu.

➤ Wkładaj kartę microSD/SDHC do prawego gniazda karty w taki sposób, aby jej styki znajdowały się po lewej stronie, aż karta zatrzaśnie się we właściwym miejscu.

Urządzenie automatycznie przełącza się w tryb microSDHC. Dane zostaną odczytane, a odtwarzanie rozpocznie się od pierwszego rozpoznanego przez urządzenie pliku multimedialnego.

Wymywanie karty pamięci microSDHC

Jeśli to konieczne, otwórz klapykę.

Naciśnij na kartę, aby uwolnić ją z zatrzasku.

Wymij kartę microSDHC z gniazda.

Odtwarzanie filmów DVD

Urządzenie może odtwarzać płyty DVD i VCD. Odtwarzanie rozpocznie się automatycznie po włożeniu płyty DVD. Wyświetli się menu ustawień DVD.

Naciskanie odpowiednich przycisków na ekranie dotykowym w menu DVD umożliwia nawigację w menu DVD.

Film rozpocznie się po uruchomieniu z poziomu menu na płycie DVD. Menu odtwarzania płyt DVD jest ukryte.

➤ Krótko dotknij raz ekranu dotykowego, aby ponownie wyświetlić menu odtwarzania.

Wyświetli się menu odtwarzania.



- [⏪] Wybór poprzedniej sceny.
 - [⏸/⏩] Przerwij odtwarzanie i kontynuuj odtwarzanie.
 - [⏩] Wybór następnej sceny.
 - [📄] Wywołanie klawiatury do bezpośredniego wyboru tytułów, scen lub czasu odtwarzania.
 - [📄] Przerwa w odtwarzaniu, wywołanie menu DVD.
 - [⋮] Wyświetlenie dodatkowych opcji obsługi.
- Naciśnij przycisk [⋮], aby wyświetlić dodatkowe opcje w menu odtwarzania.



- [✓] Ukrycie dodatkowych opcji.
- [🎨] Wyświetlenie korektora graficznego.
- [A-B] Definiowanie zakresu funkcji powtarzania.
- [🔊] Wybór język odtwarzania (tylko jeśli ta funkcja jest obsługiwana przez płytę DVD).
- [💬] Pokaż napisy (tylko jeśli ta funkcja jest obsługiwana przez płytę DVD).
- [🔄] Włączenie/wyłączenie funkcji powtarzania tytułu, sceny lub obszaru A-B.
- [🎛] Dostosuj obraz.

Odtwarzanie plików audio z płyt DVD/CD, nośników USB, microSDHC

Zasady odtwarzania dźwięku (MP3/WMA) z nośników danych są identyczne dla wszystkich źródeł.

➤ Wybierz żądane źródło w menu głównym.

Urządzenie przełącza się na wybrane źródło i rozpoczyna jego odtwarzanie.

Jeśli odtwarzanie nie rozpocznie się wraz z odtworzeniem dźwięku,

- naciśnij przycisk [📁], aby przejść do listy folderów/plików.
- Naciśnij przycisk [📁], aby wyświetlić wszystkie foldery i pliki znajdujące się na nośniku danych.
- lub -
- Naciśnij przycisk [🎵], aby wyświetlić wszystkie pliki audio znajdujące się na tym nośniku danych.

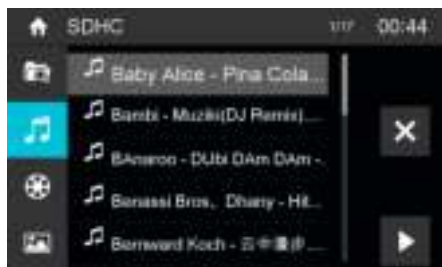

Naciśnij krótko dwa razy (podwójne kliknięcie) nazwę folderu/utworu. Folder zostanie otwarty/utwór zostanie odtworzony.

Po uruchomieniu danego tytułu wyświetli się menu odtwarzania.



- [⏪] Krótkie naciśnięcie: Wybór tytułu.
Długie naciśnięcie: Szybkie wyszukiwanie
- [⏩ / ▶] Przerwij odtwarzanie i kontynuuj odtwarzanie.
- [⏭] Krótkie naciśnięcie: Wybór tytułu.
Długie naciśnięcie: Szybkie wyszukiwanie
- [≡] Wyświetlanie listy folderów/plików.
- [⋮] Pokazanie dodatkowych opcji obsługi.
- Naciśnij przycisk [⋮], aby wyświetlić dodatkowe opcje w menu odtwarzania.



- [▼] Ukrycie dodatkowych opcji.
- [⏻] Wyświetla klawiaturę do bezpośredniego wprowadzania numeru żądanego tytułu.

Odtwarzanie dźwięku z płyt DVD/CD, nośników USB, microSDHC:

[🔁] Włączenie i wyłączenie funkcji REPEAT (powtarzanie)

Tryb REPEAT (powtarzanie) zmienia się po każdym naciśnięciu przycisku [🔁].

[🔁] Repeat single: Odtwarzanie bieżącego utworu wielokrotnie.

[🔁] Repeat folder: Odtwarzanie bieżącego folderu wielokrotnie.

[🔁] Repeat off: Tryb powtarzania wyłączony.

[✕] Rozpoczęcie i zakończenie odtwarzania losowego utworu za pomocą funkcji MIX.

Jeśli funkcja MIX jest włączona, symbol ✕ zostanie wyświetlony w kolorze białym.

Tryb MIX jest powiązany z wybraną funkcją REPEAT.

[🔍] Wyświetlanie korektora graficznego

Odtwarzanie filmów z płyt DVD/CD, nośników USB, microSDHC

➤ Wybierz żądane źródło w menu głównym.

Urządzenie przełącza się na wybrane źródło i rozpoczyna jego odtwarzanie.

Jeśli odtwarzanie nie rozpocznie się wraz z odtworzeniem pliku wideo,

➤ Naciśnij przycisk [≡], aby przejść do listy folderów/plików.

➤ Naciśnij [≡], aby wyświetlić wszystkie foldery i pliki znajdujące się na nośniku danych.

- lub -

➤ Naciśnij przycisk [🔍] aby wyświetlić wszystkie filmy wideo znajdujące się na nośniku danych.

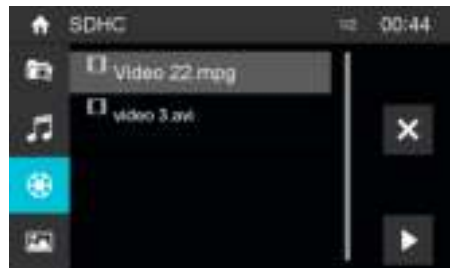

Wskazówka:

Foldery i filmy wideo są wybierane i uruchamiane w taki sam sposób, jak opisano w części poświęconej odtwarzaniu plików audio.

Wybranie danego filmu rozpoczyna jego odtwarzanie. Menu odtwarzania pozostaje ukryte podczas odtwarzania filmu.

➤ Naciśnij krótko raz na ekranie dotykowym, aby ponownie wyświetlić menu odtwarzania.

Wyświetli się menu odtwarzania.



- [⏪] Wybór poprzedniego filmu.
 - [⏸/▶] Przerwij odtwarzanie i kontynuuj odtwarzanie.
 - [⏩] Wybór następnego filmu.
 - [📺] Wywołanie klawiatury do bezpośredniego wyboru filmu lub czasu odtwarzania.
 - [☰] Wyświetlanie listy folderów/plików.
 - [⋮] Pokazanie dodatkowych opcji obsługi.
- Naciśnij przycisk [⋮], aby wyświetlić dodatkowe opcje w menu odtwarzania.



- [▼] Ukrycie dodatkowych opcji obsługi.
- [📏] Wyświetlanie korektora.
- [↺] Włączanie/wyłączanie funkcji powtarzania filmu lub folderu.
- [🎚] Dostosuj obraz.
- [🔊] Wybór języka odtwarzania (tylko jeśli ta funkcja jest obsługiwana w pliku wideo).
- [🗣] Pokaż napisy (tylko jeśli funkcja jest obsługiwana w pliku wideo).

Odtwarzanie obrazów z płyt DVD/CD, nośników USB lub microSDHC

- Wybierz żądane źródło w menu głównym. Urządzenie przełącza się na wybrane źródło i rozpoczyna jego odtwarzanie.
- Jeśli odtwarzanie nie rozpocznie się wraz z odtwarzaniem obrazu,
- Naciśnij przycisk [☰], aby przejść do listy folderów/plików.
 - Naciśnij przycisk [📺], aby wyświetlić wszystkie foldery i pliki znajdujące się na nośniku danych.
- lub -
- Naciśnij przycisk [🖼], aby wyświetlić wszystkie obrazy znajdujące się na nośniku danych.

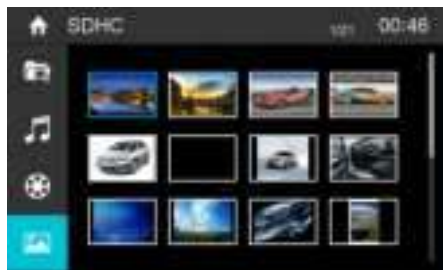

Wskazówka:

Foldery i obrazy są wybierane i uruchamiane w taki sam sposób, jak opisano w części poświęconej odtwarzaniu plików audio.

Tryb Bluetooth

Funkcja Bluetooth® pozwala na zapisywanie w urządzeniu telefonów komórkowych i urządzeń odtwarzających media.

Po zapisaniu telefonu komórkowego w urządzeniu można wykonywać połączenia telefoniczne za pomocą wbudowanego zestawu głośnomówiącego. Masz także dostęp do listy wybieranych połączeń i listy kontaktów w zapisanym telefonie.

Za pośrednictwem systemu nawigacji można sterować odtwarzaniem muzyki, jeżeli urządzenie połączone za pomocą Bluetooth®, obsługuje funkcje A2DP i AVRCP. Odtwarzanie muzyki zostaje przerwane na czas rozmowy telefonicznej i wznowione po jej zakończeniu.

Jeśli telefon komórkowy podłączono za pomocą Bluetooth®, a podczas odtwarzania danych z innego źródła odebrane zostanie połączenie telefoniczne, odtwarzanie zostanie przerwane i wyświetli się menu połączeń.

Aktywacja trybu Bluetooth

- Naciśnij przycisk [Bluetooth] w menu głównym. Wyświetli się menu ustawień Bluetooth®. Menu zawiera listę znanych urządzeń Bluetooth®. Inne źródła dźwięku pozostaną wyłączone.



- [📱] Dodanie nowego urządzenia Bluetooth®.
- [⚙] Wyświetlenie opcji menu.

- Naciśnij przycisk [**Connect**] na urządzeniu Bluetooth®, z którym chcesz nawiązać połączenie. Jeżeli urządzenie znajduje się w zasięgu, połączenie zostanie nawiązane i wyświetli się menu urządzenia.
- Jeśli chcesz usunąć dane urządzenie Bluetooth® z listy, naciśnij przycisk [**Delete**] .

Zapisywanie urządzeń Bluetooth

Jeśli chcesz zapisać po raz pierwszy zapisać dane urządzenie w systemie audio, wykonaj następujące czynności:

- Sprawdź, czy funkcja Bluetooth® jest aktywna zarówno w stacji multimedialnej, jak i w urządzeniu Bluetooth®.
- W menu opcji trybu Bluetooth® wprowadź kod parowania (patrz ustawienia Bluetooth®).
- Wyszukaj nowe urządzenia/połączenia na urządzeniu Bluetooth®.
- Stacja multimedialna pojawi się na liście urządzeń Bluetooth® jako „BLAUPUNKT”.
- Do nawiązania połączenia konieczne może być wprowadzenie kodu parowania, który wprowadzono wcześniej w stacji multimedialnej.

Połączenie zostaje nawiązane i wyświetla się menu zapisanego urządzenia.





Wskazówka:

Jeśli ze stacją multimedialną połączono telefon, w prawym górnym rogu wyświetli się ikona ✕ Bluetooth® we wszystkich źródłach audio/wideo.

Tryb telefonu

W przypadku połączenia telefonu za pośrednictwem stacji multimedialnej przez Bluetooth®, wyświetli się następujące menu.





- [] Wyświetlenie menu telefonu.
- [] Wyświetlenie menu odtwarzania w trybie Bluetooth® .
- [] Zakończenie połączenia z aktualnym urządzeniem.
- [] Wywołanie książki telefonicznej.
- [] Wywołanie rejestru połączeń.

[] Wyświetlenie opcji menu.

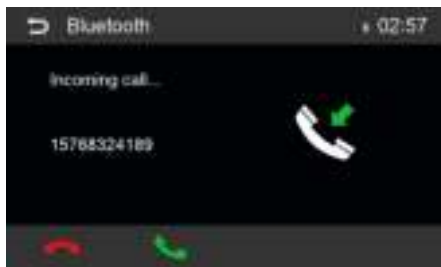

- Wprowadź numer telefonu za pomocą klawiatury i naciśnij przycisk [] .
- lub -
- Wybierz kontakt/numer za pośrednictwem rejestru połączeń lub książki telefonicznej i naciśnij przycisk [**Dial**] w wyskakującym oknie.
Połączenie zostaje nawiązane.

W przypadku połączenia przychodzącego wyświetli się menu połączeń.



- [] (Zawiesz): Odrzucenie połączenia.
- [] (Odbierz): Odebranie połączenia.

Wyszukiwanie alfabetyczne



Naciśnij przycisk [] w lewej dolnej części ekranu, aby uzyskać dostęp do książki telefonicznej. Jeśli chcesz wyszukać kontakt, naciśnij przycisk [] i wprowadź znaki za pomocą klawiatury.





Odtwarzanie dźwięku w trybie Bluetooth

Istnieje możliwość odtwarzania muzyki za pośrednictwem stacji multimedialnej i sterowania odtwarzaniem, jeśli urządzenie do odtwarzania strumieniowego dźwięku jest podłączone do stacji poprzez Bluetooth®.

- Naciśnij przycisk [] , aby przejść do odtwarzania dźwięku.



- [] Wyświetlenie menu telefonu.
- [] Wyświetlenie menu odtwarzania w trybie Bluetooth® .

- [] Zakończenie połączenia z aktualnym urządzeniem.
- [] Krótkie naciśnięcie: Wybór tytułu.
Długie naciśnięcie: Szybkie wyszukiwanie
- [] Przerwanie odtwarzania i kontynuowanie odtwarzania.
- [] Krótkie naciśnięcie: Wybór tytułu.
Długie naciśnięcie: Szybkie wyszukiwanie
- [] Wyświetlanie korektora graficznego.

Ustawienia Bluetooth

W menu opcji Bluetooth® można wprowadzać podstawowe ustawienia dla trybu Bluetooth®.

- ➔ Naciśnij przycisk [].

Wyświetli się menu opcji.



Bluetooth - włączanie/wyłączenie trybu Bluetooth®.

Auto connect - Jeśli funkcja „Auto Connect” jest aktywna, urządzenie automatycznie połączy się ze znanymi urządzeniami Bluetooth®, gdy tylko znajdą się one w zasięgu.

Auto answer - Jeśli opcja „Auto answer” jest włączona, połączenia przychodzące będą odbierane automatycznie.

Pairing code - Wiele urządzeń Bluetooth® wymaga podania kodu parowania przed nawiązaniem połączenia. Możesz go zdefiniować tutaj.

Phone book sync - Aby uzyskać dostęp do książki telefonicznej podłączonego telefonu, należy ją najpierw zsynchronizować za pomocą tej pozycji menu.

- ➔ Naciśnij [], aby wyjść z menu opcji.





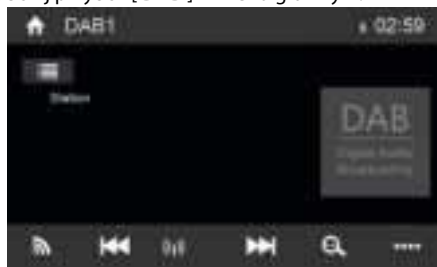

Tryb DAB (tylko dla modeli z funkcją DAB)

Funkcja umożliwia odbiór stacji DAB.





Przejdź do trybu DAB

Naciśnij przycisk [**DAB**] w menu głównym.



- [] Wybór pasma DAB z listy DAB1, 2 i 3.
- [] Krótkie naciśnięcie: Ręczne wyszukiwanie wstecz.
Długie naciśnięcie: Automatyczne wyszukiwanie wstecz.
- [] Wybór trybu wyszukiwania
- [] Krótkie naciśnięcie: Ręczne wyszukiwanie do przodu
Długie naciśnięcie: Automatyczne wyszukiwanie do przodu.
- [] Automatyczny zapis stacji.
- [] Pokazanie dodatkowych opcji.



- [] Ukrycie dodatkowych opcji.
- [] Włączenie/wyłączenie funkcji L-Band.
- [] Wyszukanie wszystkich dostępnych usług.
- [**PTY**] Wyszukiwanie usług według rodzaju programu.
- [**TA**] Włączenie/wyłączenie komunikatów drogowych..
- [**DAB-FM**] Włączenie/wyłączenie funkcji DAB-FM.
- [] Wyświetlanie korektora graficznego.

Zewnętrzne źródła dźwięku/wideo

Wejścia AV

Urządzenie ma dwa zewnętrzne wejścia AV do odtwarzania dźwięku i filmów wideo. Pierwsze wejście AV-IN znajduje się pod klapką z przodu urządzenia, poniżej pokrętkła, a drugie z tyłu.

Niebezpieczeństwo!

Podwyższone ryzyko obrażeń ciała w czasie obsługi wtyczki.

Jeżeli dojdzie do wypadku, wystająca z przedniego gniazda AUX-IN wtyczka może spowodować obrażenia. Stosowanie prostej wtyczki lub adaptera zwiększa niebezpieczeństwo obrażeń.

- Uruchom tryb AV-IN przyciskiem [AV-IN 1]/[AV-IN 2].

Wyświetlacz pokazuje odtwarzanie dźwięku lub filmu wideo z wybranego źródła AV.



Wejście dla kamery cofania

Z tyłu urządzenia znajduje się wejście wideo do podłączenia opcjonalnej kamery. Jeśli podłączono kamerę cofania, wrzucenie biegu wstecznego spowoduje wyświetlenie obrazu na ekranie.

Monitor zewnętrzny

Urządzenie wyposażono w wyjście do podłączenia zewnętrznego monitora dla pasażerów siedzących na tylnej kanapie (patrz schemat połączeń na końcu niniejszej instrukcji).

- Wybierz żądane źródło z menu głównego i rozpocznij odtwarzanie filmu.
Film będzie wyświetlany na monitorze urządzenia.
- Włącz wyjście wideo za pomocą ikony „Rear Zone”.
Film będzie również wyświetlany na monitorze zewnętrznym.

Ustawienia dźwięku

Korektor graficzny

Istnieje możliwość regulacji korektora graficznego dla wszystkich źródeł.

- Naciśnij przycisk [EQ] w menu głównym lub naciśnij przycisk [EQ] na pasku sterowania dla bieżącego źródła dźwięku.

Wyświetli się menu korektora graficznego.



- Za pomocą przycisków wybrać fabrycznie ustawiony korektor graficzny.
- lub -
- Naciśnij przycisk [User], aby dostosować poziom dostępnych pasm częstotliwości do swoich preferencji.

Wskazówka:

Za pomocą przycisku [Reset] można ponownie zresetować ustawienia użytkownika.

- lub -

- Naciśnij przycisk [Flat], aby odtworzyć dźwięk liniowo.
- Naciśnij przycisk [Loudness], aby włączyć lub wyłączyć podbicie basów przy małej głośności.
- Następnie naciśnij przycisk [↶].

Ustawienia zostają zapisane, a aktualne źródło zostanie ponownie wyświetlone.

Rozkład głośności (fader/balance)

Rozkład głośności w pojeździe można regulować dla wszystkich źródeł.

- Naciśnij przycisk [] w menu korektora graficznego.

Wyświetlone zostanie menu rozkładu głośności przód/tył (fader) i kanałów lewy/prawy (balance).

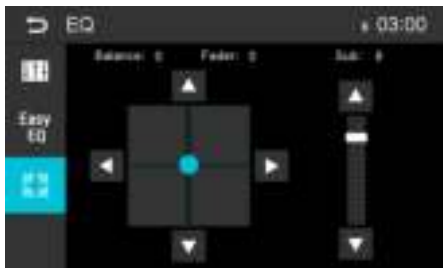

- Do regulacji rozkładu głośności przód/tył (fader) oraz kanału lewego/prawego (balance) służy [▼]/[▲] lub [◀]/[▶].

- Następnie naciśnij przycisk [↵].

Ustawienia zostają zapisane, a aktualne źródło zostanie ponownie wyświetlone.

Sterowanie za pomocą przycisków na kierownicy

Wybierz [SWC] w menu głównym, aby wejść do menu ustawień sterowania za pomocą przycisków na kierownicy.

- Dotknij przycisku numerycznego, aby wybrać przycisk funkcji sterowania za pomocą przycisków na kierownicy.



- Wybierz funkcję.
- Naciskaj indywidualne przyciski sterujące na kierownicy dla każdej dedykowanej funkcji.
- Naciśnij przycisk [], aby go zaprogramować.
- Po zaprogramowaniu ostatniego przycisku sterującego na kierownicy funkcje zostają zapisane, co kończy programowanie.

- Naciśnij przycisk [], aby zresetować programowanie.

Ustawienia podstawowe

W menu ustawień można dostosować podstawowe ustawienia różnych funkcji urządzenia do własnych potrzeb.

- Naciśnij przycisk [**Settings**] w menu głównym.

Wyświetli się menu ustawień, a podmenu **General** (ustawienia ogólne) zostaje aktywowane.

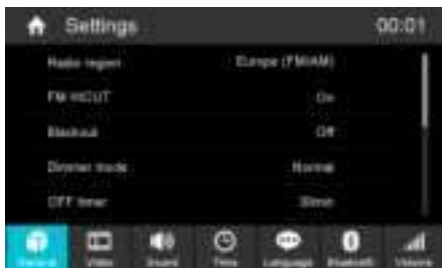

- Za pomocą przycisków w dolnej części menu ustawień można wywoływać kolejne podmenu.

Ustawienia ogólne (General)

Można wprowadzić następujące ustawienia:

Radio region – Wybór regionu odbioru fal radiowych.

FM HICUT - Włączenie tej funkcji wzmacnia sygnał FM.

Blackout - Ustawienie tej wartości powoduje, że wyświetlacz w radiu wyłączy się całkowicie po 10 lub 20 sek. bezczynności.

Dimmer mode - Regulacja jasności wyświetlacza

OFF timer - Ustawienie czasu wyłączenia. Jeżeli wyłączono zapłon w pojeździe, urządzenie zostanie wyłączone automatycznie po upływie ustawionego czasu, aby chronić akumulator pojazdu.

Beep - Włączenie/wyłączenie sygnału dźwiękowego potwierdzenia aktywacji/dezaktywacji urządzenia

TFT calibration - Umożliwia kalibrację ekranu dotykowego.

Software version - Wyświetlanie wersji oprogramowania

RGB - Ustawienia kolorów podświetlenia przycisków.

UI Color - Wybór koloru interfejsu użytkownika w menu głównym.

Load factory settings - Wyzerowanie wszystkich ustawień spersonalizowanych.

Video

Można wprowadzić następujące ustawienia:

Set password - Ustawienie hasła do korzystania z funkcji kontroli rodzicielskiej.

Rating level - W tym miejscu można ustawić klasyfikację płyt DVD.

Jeśli ustawiono poziom „Adult”, można odtworzyć wszystkie filmy. W przypadku skonfigurowania hasła poziom klasyfikacji można zmienić tylko z użyciem hasła.

Video out - Włączenie/wyłączenie monitora tylnego

Aspect ratio - Dostosowanie współczynnika kształtu obrazu

Sound (Dźwięk)

Można wprowadzić następujące ustawienia:

Subwoofer - Włączenie/wyłączenie subwoofera

Subwoofer filter - Wprowadzenie ustawień zgodnie z używanym subwooferem (ustawienia: 80/120/160 Hz).

Dynamic sound - Włączanie/wyłączanie dynamicznych tonów niskich.

Time (Godzina)

Można wprowadzić następujące ustawienia:

Date - Ustawienia daty

Clock mode - Wybór pomiędzy trybem 12- i 24-godzinnym

Time - Ustawienia czasu

Auto clock - Aktywacja/dezaktywacja czasu automatycznego poprzez funkcję RDS.

Language (Język)

Można wprowadzić następujące ustawienia:

OSD - Język interfejsu użytkownika urządzenia.

DVD audio - Odtwarzanie dźwięku z płyt DVD rozpoczyna się w języku wskazanym w tej pozycji menu.

DVD subtitle - Napisy z płyt DVD są wyświetlane w języku wskazanym w tej pozycji menu.

DVD menu - Menu DVD jest wyświetlane w języku wskazanym w tej pozycji menu.

Bluetooth

Można wprowadzić następujące ustawienia:

Bluetooth - włączanie/wyłączanie trybu Bluetooth®.

Auto connect - Jeśli funkcja „Auto Connect” jest aktywna, urządzenie automatycznie połączy się ze znanymi urządzeniami Bluetooth®, gdy tylko znajdą się one w zasięgu.

Auto answer - Aktywacja tej funkcji powoduje, że połączenia telefoniczne z podłączonych telefonów będą odbierane automatycznie.

Pairing code - Wiele urządzeń Bluetooth® wymaga podania kodu parowania przed nawiązaniem połączenia. Możesz go zdefiniować tutaj.

Microphone - Wybierz mikrofon, który ma być używany w systemie głośnomówiącym w trybie Bluetooth®.

Volume (Głośność)

W menu głośności można dostosować stopień głośności dla wszystkich źródeł dźwięku.

Przydatne informacje

Gwarancja

Udzielamy gwarancji producenta na produkty zakupione na terenie Unii Europejskiej. W przypadku urządzeń zakupionych poza Unią Europejską obowiązują warunki gwarancji udzielonej przez odpowiedni dział naszej firmy odpowiadający za sprzedaż na terenie danego kraju

Parametry techniczne mogą ulec zmianie!

Napięcie zasilania anteny DAB: 12 V
 Maks. prąd roboczy: 150 mA

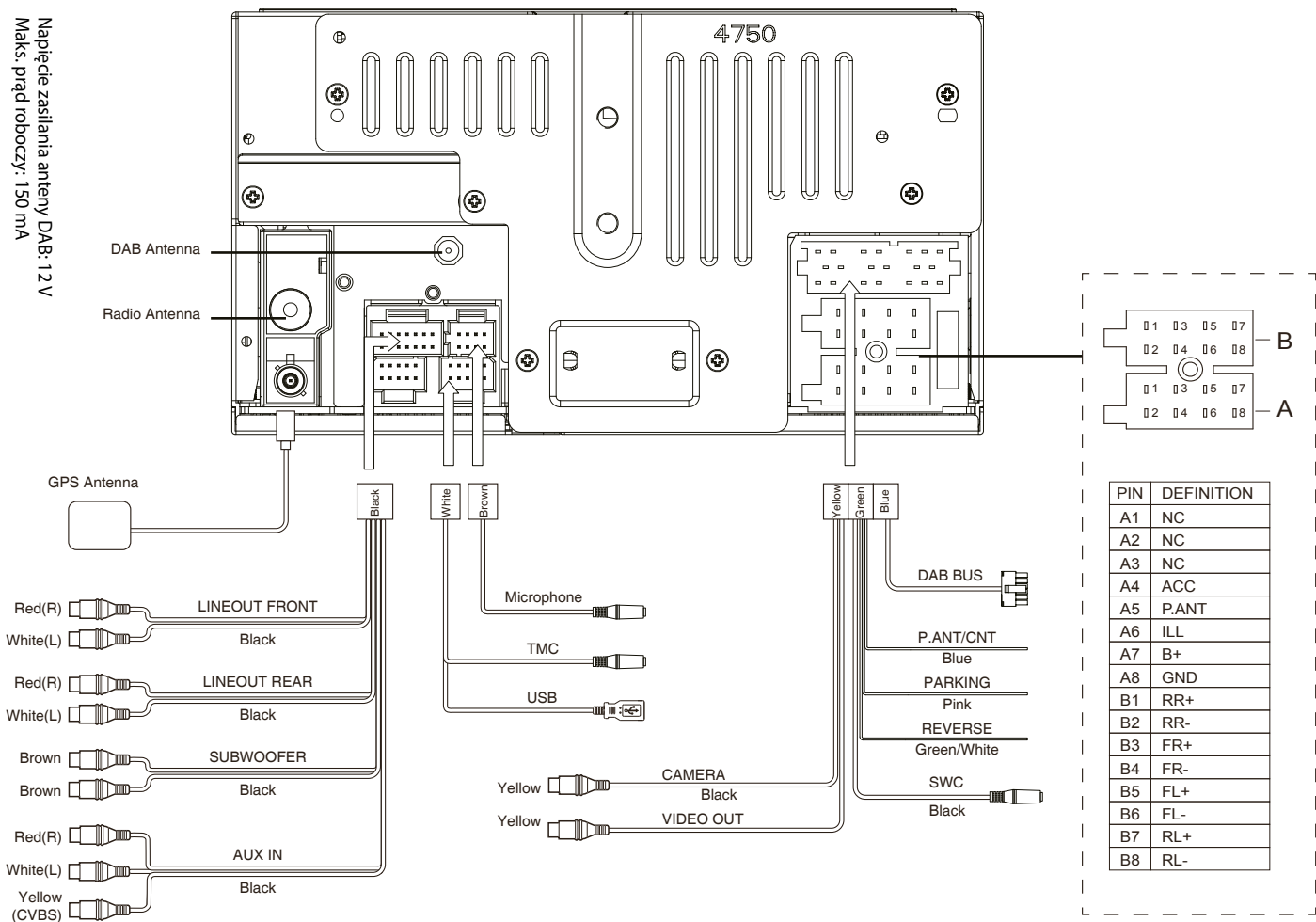

PIN	DEFINITION
A1	NC
A2	NC
A3	NC
A4	ACC
A5	P.ANT
A6	ILL
A7	B+
A8	GND
B1	RR+
B2	RR-
B3	FR+
B4	FR-
B5	FL+
B6	FL-
B7	RL+
B8	RL-

W urządzeniu wykorzystano technologię ochrony przed kopiowaniem, która jest objęta amerykańskimi patentami i innymi prawami własności intelektualnej Rovi Corporation. Inżynieria odwrotna i demontaż są zabronione.

Windows® i Windows Media® są zastrzeżonymi znakami towarowymi firmy Microsoft Corporation w Stanach Zjednoczonych i/lub innych krajach.

Produkt jest chroniony przez określone prawa własności intelektualnej Microsoft. Zabrania się stosowania lub udostępniania tej technologii poza produktem bez licencji firmy Microsoft.

Znak firmowy i logo Bluetooth® są zastrzeżonymi znakami towarowymi Bluetooth SIG, Inc.

Wyprodukowano na licencji Dolby Laboratories.
„Dolby” i symbol podwójnego D są znakami towarowymi Dolby Laboratories.

Blaupunkt Competence Center Car Multimedia

Evo-Sales GmbH

Hastenbecker Weg 33

31785 Hameln/Deutschland

www.blaupunkt.com

P/N:1270750015900

0519

