



GAL 18V-40 Professional

Robert Bosch Power Tools GmbH
70538 Stuttgart • GERMANY

www.bosch-professional.com

1 609 92A 8EJ (2023.05) DOC / 41



1 609 92A 8EJ



Powered by



operating instructions

- en Original instructions
- fr Notice originale
- pt Manual original
- es Manual original
- pt Manual de instruções original
- zh 正本使用说明书
- zh 原始使用說明書
- th หนังสือคู่มือการใช้งานฉบับต้นแบบ
- id Petunjuk-Petunjuk untuk Penggunaan Orisinal
- vi Bản gốc hướng dẫn sử dụng
- ar دليل التشغيل الاصيلي
- fa دفترچه راهنمای اصلی





Scannen Sie für weitere Informationen

Scan for more information

Scannez pour plus d'informations

Escanee para más informaciones

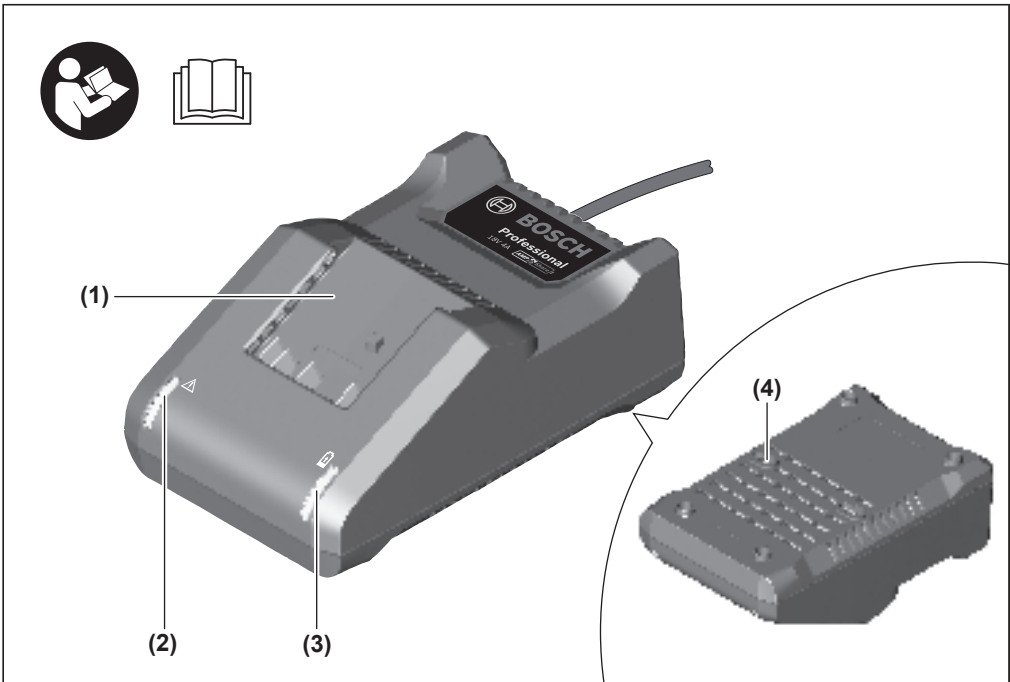

English	Page	5
Français	Page	7
Português	Página	10
Español	Página	13
Português do Brasil	Página	16
中文	页	19
繁體中文	頁	22
ไทย	หน้า	25
Bahasa Indonesia	Halaman	29
Tiếng Việt	Trang	32
عربي	الصفحة	36
فارسی	صفحه	39

English

Safety instructions



Read all the safety and general instructions. Failure to observe the safety and general instructions may result in electric shock, fire and/or

serious injury.

Store these instructions in a safe place.

Only use the charger if you can fully evaluate all functions and carry them out without restrictions, or if you have received corresponding instructions.

► **This charger is not intended for use by children or persons with physical, sensory or mental limitations or a lack of experience or knowledge. This charger can be used by children aged 8 or older and by persons who have physical, sensory or mental limitations or a lack of experience or knowledge if a person responsible for their safety supervises them or has instructed them in the safe operation of the charger and they understand the associated dangers.** Otherwise, there is a risk of operating errors and injuries.

► **Supervise children during use, cleaning and maintenance.** This will ensure that children do not play with the charger.

► **Only charge Bosch Li-ion batteries or batteries of AMPShare partners with a capacity of 1.3 Ah or more. The battery voltage must match the battery charging voltage of the charger. Do not charge any non-rechargeable batteries.** Otherwise there is a risk of fire and explosion.



► **Only use the charger in enclosed spaces and do not expose it to wet conditions.** Water entering a charger increases the risk of electric shock.

► **Keep the charger clean.** Dirt poses a risk of electric shock.

► **Always check the charge, including the cable and plug, before use. Stop using the charger if you discover any damage. Do not open the charger yourself, and have it repaired only by Bosch or by an authorised after-sales service centre using only original replacement parts.** Damaged chargers, cables and plugs increase the risk of electric shock.

► **Do not operate the charger on an easily ignited surface (e.g. paper, textiles, etc.) or in a flammable environment.** There is a risk of fire due to the charger heating up during operation.

► **Do not cover the ventilation slots of the charger.** Otherwise, the charger may overheat and no longer function properly.

► **Recharge only with the charger specified by the manufacturer.** A charger that is suitable for one type of battery

pack may create a risk of fire when used with another battery pack.

► **In case of damage and improper use of the battery, vapours may also be emitted.** Ensure the area is well-ventilated and seek medical attention should you experience any adverse effects. The vapours may irritate the respiratory system.

► **Under abusive conditions, liquid may be ejected from the battery; avoid contact. If contact accidentally occurs, flush with water. If liquid contacts eyes, additionally seek medical help.** Liquid ejected from the battery may cause irritation or burns.

Product description and specifications

Intended use

The battery charger is intended for charging rechargeable Bosch Li-ion batteries or those of the AMPShare partners.

Product Features

- (1) Charging bay
- (2) Red temperature monitoring/error indicator
- (3) Green battery charge indicator
- (4) Wall mount

Technical Data

Battery charger	GAL 18V-40
Protection class	□ / II
Charging current ^{A)}	4.0 A
Battery charging voltage (automatic voltage detection)	10.8–18 V $\overline{\text{---}}$
Weight according to EPTA-Procedure 01:2014	0.55 kg

A) Depends on temperature and rechargeable battery type

Charging process

► **Pay attention to the mains voltage.** The voltage of the power source must match the voltage specified on the rating plate of the charger.

ⓘ Ensure that the charging bay (1) and the battery contacts are free of coarse dirt. Ensure that the battery is fully inserted.

The charging process begins as soon as the mains plug for the charger is inserted into the mains socket and the battery is inserted into the charging bay (1).

ⓘ The charging process is only possible when the temperature of the battery is within the permitted charging temperature range (0–45 °C).

Thanks to the intelligent charging process, the state of charge of the battery is automatically detected and then charged up with the optimal charge current depending on battery temperature and voltage.

In this way, the battery is treated with care and remains permanently fully charged when it is stored in the battery charger. A significantly reduced operating time after charging indicates that the battery has deteriorated and must be replaced.

When the charger is used continuously, or for several consecutive charge cycles without interruption, the charger may heat up. This is, however, harmless and does not indicate that the charger has a technical defect.



For more information, you can access the online operating instructions at www.bosch-pt.com/manuals

Charging times

The following table displays the approximate time required in minutes in order to fully charge the battery, depending on the battery type. The charging time depends on the battery type and the temperature.

Rechargeable battery	
GBA 18V 2.0 Ah	≈ 35
GBA 18V 4.0 Ah	≈ 65
GBA 18V 5.0 Ah	≈ 70
ProCORE18V 4.0 Ah	≈ 65
ProCORE18V 5.5 Ah	≈ 84
ProCORE18V 8.0 Ah	≈ 124
ProCORE18V 12.0 Ah	≈ 172



corresponds to a full state of charge

What the display elements mean

Flashing light battery charge indicator



The rapid-charging procedure is indicated by the quick flashing of the **green** battery charge indicator **(3)**.

The battery can be removed at any time and used.

Once approx. 80% of the battery capacity has been reached, the flashing of the green battery charge indicator will slow down. The rapid-charging process is now completed. If the battery remains in the charger, the charging process will be performed at a slower pace.

Continuous light green battery charge indicator



The continuous light of the **green** battery charge indicator **(3)** signals that the battery is fully charged. The battery can then be removed for immediate use.

When there is no battery connected, the continuous light of the battery charge indicator **(3)** signals that the mains plug is plugged into the plug socket and that the charger is ready to be used.

Continuous light red temperature monitoring indicator



The continuous light of the red indicator **(2)** signals that the temperature of the battery is outside of the permitted charging temperature range (0–45 °C). The charging process begins as soon as the permitted temperature range has been

reached.

Flashing light red error indicator



The flashing light of the red indicator **(2)** signals that the charging process has been interrupted by a different fault (see "Battery is not being charged", page 7).

Wall mounting

- Pull the plug out of the socket before carrying out any work on the charger.

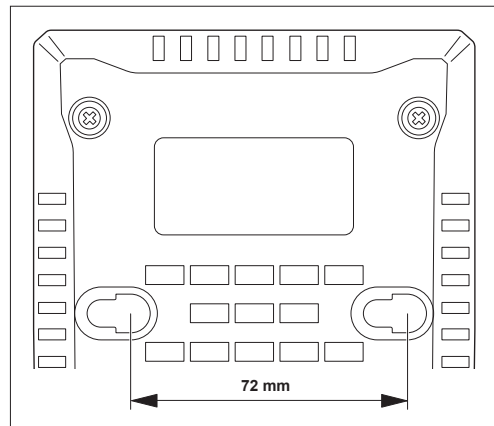

The charger can be used either free-standing (for use on a desktop) or mounted on the wall.

When affixing to the wall: Drill 2 holes, leaving a clearance of **72 mm**. To secure it, use round-head screws with a diameter of 5 mm to max. 6.5 mm.

Troubleshooting

Battery is not being charged



Battery is not being charged and the red temperature monitoring/error indicator (2) is flashing red.

Cause: The charger has identified an internal error.

Corrective measure: Ensure that all batteries are fully inserted. Remove the mains plug and reinsert. If the error occurs again, have the charger checked by an authorised after-sales service centre for **Bosch** power tools.

Cause: Battery is not correctly inserted.

Corrective measure: Insert the battery into the charger correctly.

Cause: The battery contacts and charging contacts are dirty.

Corrective measure: Clean the battery contacts and charging contacts; e.g. by inserting and removing the battery several times.

Cause: Battery defective

Corrective measure: Replace the battery.



Battery is not being charged and the indicator (2) is lit up red.

Cause: Battery temperature is outside of the charging range

Corrective measure: Wait until the battery temperature is back within the permitted charging temperature range (0–45 °C).

Indicators do not light up

None of the indicators are lighting up, battery will not be charged.

Cause: Plug socket, mains cable or battery charger defective

Corrective measure: Check the mains voltage. If necessary, have the charger checked by an authorised after-sales service centre.

Cause: Mains plug of the battery charger is not (correctly) plugged in

Corrective measure: Plug the mains plug (fully) into the plug socket.

Maintenance and Service

Maintenance and Cleaning

In order to avoid safety hazards, if the power supply cord needs to be replaced, this must be done by **Bosch** or by an after-sales service centre that is authorised to repair **Bosch** power tools.

After-Sales Service and Application Service

Our after-sales service responds to your questions concerning maintenance and repair of your product as well as spare parts. You can find explosion drawings and information on spare parts at: www.bosch-pt.com

The Bosch product use advice team will be happy to help you with any questions about our products and their accessories.

In all correspondence and spare parts orders, please always include the 10-digit article number given on the nameplate of the product.

Malaysia

Robert Bosch Sdn. Bhd. (220975-V) PT/SMY

No. 8A, Jalan 13/6

46200 Petaling Jaya

Selangor

Tel.: (03) 79663194

Toll-Free: 1800 880188

Fax: (03) 79583838

E-Mail: kiathoe.chong@my.bosch.com

www.bosch-pt.com.my

You can find further service addresses at:

www.bosch-pt.com/serviceaddresses

Disposal

Chargers, accessories and packaging should be recycled in an environmentally friendly manner.



Do not dispose of chargers along with household waste.

Français

Consignes de sécurité



Lisez attentivement toutes les instructions et consignes de sécurité.

Le non-respect des instructions et consignes de sécurité peut

provoquer un choc électrique, un incendie et/ou entraîner de graves blessures.

Garder précieusement ces instructions.

N'utilisez le chargeur qu'après vous être familiarisé avec toutes ses fonctions et que vous êtes capable de l'utiliser sans réserves ou après avoir reçu des instructions correspondantes.

- ▶ **Ce chargeur n'est pas prévu pour être utilisé par des enfants ni par des personnes souffrant d'un handicap physique, sensoriel ou mental ou manquant d'expérience ou de connaissances. Ce chargeur peut être utilisé par les enfants (âgés d'au moins 8 ans) et par les personnes souffrant d'un handicap physique, sensoriel ou mental ou manquant d'expérience ou de connaissances, lorsque ceux-ci sont sous la surveillance d'une personne responsable de leur sécurité ou après avoir reçu des instructions sur la façon d'utiliser le chargeur en toute sécurité et après avoir bien compris les dangers inhérents à son utilisation.** Il y a sinon risque de blessures et d'utilisation inappropriée.
- ▶ **Ne laissez pas les enfants sans surveillance lors de l'utilisation, du nettoyage et de l'entretien.** Faites en sorte que les enfants ne jouent pas avec le chargeur.
- ▶ **N'utilisez le chargeur que pour recharger Bosch des accus Lithium-Ion ou des accus du partenaire AMPShare d'une capacité d'au moins 1,3 Ah. La tension des accus doit être adaptée à la tension de charge du chargeur. Ne rechargez pas de piles non rechargeables.** Il y a sinon risque d'explosion et d'incendie.



N'utilisez le chargeur que dans des lieux fermés et ne l'exposez pas à la pluie ou à de l'humidité. La pénétration d'eau à l'intérieur d'un chargeur accroît le risque de choc électrique.

- ▶ **Veillez à ce que le chargeur reste propre.** Un encrassement augmente le risque de choc électrique.
- ▶ **Vérifiez l'état du chargeur, du câble et du connecteur avant chaque utilisation. N'utilisez plus le chargeur si vous constatez des dommages. N'ouvrez pas le chargeur vous-même. Ne confiez sa réparation qu'au fabricant Bosch ou à un service après-vente agréé utilisant uniquement des pièces de rechange d'origine.** Lorsque le chargeur, le câble ou le connecteur présente un dommage, le risque de choc électrique augmente.
- ▶ **N'utilisez pas le chargeur sur un support facilement inflammable (par ex. papier, textile etc.) ou dans un environnement inflammable.** L'échauffement du chargeur peut provoquer un incendie.
- ▶ **Ne recouvrez pas les fentes d'aération du chargeur.** Le chargeur risque sinon de surchauffer et de ne plus fonctionner correctement.
- ▶ **Ne recharger qu'avec le chargeur spécifié par le fabricant.** Un chargeur qui est adapté à un type de bloc de batteries peut créer un risque de feu lorsqu'il est utilisé avec un autre type de bloc de batteries.
- ▶ **Si l'accu est endommagé ou utilisé de manière non conforme, des vapeurs peuvent s'échapper.** Ventilez le local et consultez un médecin en cas de malaise. Les vapeurs peuvent entraîner des irritations des voies respiratoires.

- ▶ **Dans de mauvaises conditions, du liquide peut être éjecté de la batterie; éviter tout contact. En cas de contact accidentel, nettoyer à l'eau. Si le liquide entre en contact avec les yeux, rechercher en plus une aide médicale.** Le liquide éjecté des batteries peut causer des irritations ou des brûlures.

Description des prestations et du produit

Utilisation conforme

Le chargeur est conçu pour charger les accus Lithium-Ion Bosch et ceux des partenaires AMPShare.

Éléments constitutifs

- (1) Logement de charge
- (2) LED rouge Surveillance de température/Défaut
- (3) Indicateur d'état de charge vert
- (4) Support mural

Caractéristiques techniques

Chargeur	GAL 18V-40
Indice de protection	□ / II
Courant de charge ^{A)}	4,0 A
Tension de charge de l'accu (détection automatique de la tension)	10,8 – 18 V
Poids selon EPTA-Procédure 01:2014	0,55 kg

A) dépend de la température et de l'accu utilisé

Charge normale

- ▶ **Tenez compte de la tension du réseau !** La tension de la source de courant doit correspondre aux indications se trouvant sur la plaque signalétique du chargeur.

i Assurez-vous que le logement de charge (1) et les contacts électriques de l'accu sont exempts de saletés. Assurez-vous que l'accu est bien en place dans le chargeur.

La charge débute dès que le câble d'alimentation du chargeur est inséré dans la prise électrique et que l'accu est en place dans le logement (1).

i Une recharge de l'accu n'est possible que si la température de l'accu se situe dans la plage de températures de charge admissibles (0–45 °C).

L'électronique de charge intelligente détecte automatiquement le niveau de charge de l'accu et démarre la charge avec le courant de charge idéal compte tenu de la température et de la tension de l'accu.

Cela permet de ménager l'accu et de maintenir l'accu au niveau de charge maximal quand il est laissé dans le chargeur.

Une baisse notable de l'autonomie de l'accu au fil des recharges effectuées indique que l'accu est arrivé en fin de vie et qu'il doit être remplacé.

Des cycles de charge répétés, non entrecoupés de temps de pause, peuvent provoquer un échauffement du chargeur. Un tel échauffement est sans conséquence et ne doit pas être interprété comme un dysfonctionnement du chargeur.

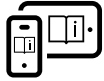

Pour plus d'informations, consultez la notice d'utilisation en ligne : www.bosch-pt.com/manuals

Durées de charge

Le tableau ci-dessous indique, pour chaque type d'accu, la durée de recharge complète approximative en minutes. La durée de charge varie selon le type d'accu et la température.

Accu	
GBA 18V 2.0 Ah	≈35
GBA 18V 4.0 Ah	≈65
GBA 18V 5.0 Ah	≈70
ProCORE18V 4.0 Ah	≈65
ProCORE18V 5.5 Ah	≈84
ProCORE18V 8.0 Ah	≈124
ProCORE18V 12.0 Ah	≈172



indique un niveau de charge maximal

Signification des éléments d'affichage

Clignotement de l'indicateur d'état de charge



Le processus de charge rapide est signalé par le clignotement rapide de l'indicateur de charge **vert (3)**.

L'accu peut à tout moment être retiré et utilisé.

Dès que le niveau de charge atteint env. 80 %, l'indicateur de charge vert se met à clignoter plus lentement. Le processus de charge rapide est terminé. Si l'accu est laissé dans le chargeur, la charge se poursuit avec une vitesse réduite.

Allumage permanent de l'indicateur de charge vert



L'allumage permanent de l'indicateur d'état de charge **vert (3)** signale que l'accu est complètement chargé. L'accu peut être retiré pour être utilisé immédiatement.

En l'absence d'accu dans le chargeur, l'allumage permanent de l'indicateur d'état de charge **(3)** indique que le câble d'alimentation secteur est connecté à une prise de courant et que le chargeur est opérationnel.

Allumage permanent de la LED rouge Surveillance de température



L'allumage permanent de la LED rouge **(2)** signale que la température de l'accu n'est pas comprise dans la plage de températures de charge admissible (0–45 °C). La charge débute dès que la température se trouve à nouveau dans la plage de températures de charge admissible.

Clignotement de la LED rouge Défaut



Le clignotement de la LED rouge **(2)** signale un autre défaut de charge (voir « L'accu n'est pas rechargé », Page 9).

Montage mural

- ▶ Débranchez le câble d'alimentation de la prise secteur avant toute intervention sur le chargeur.

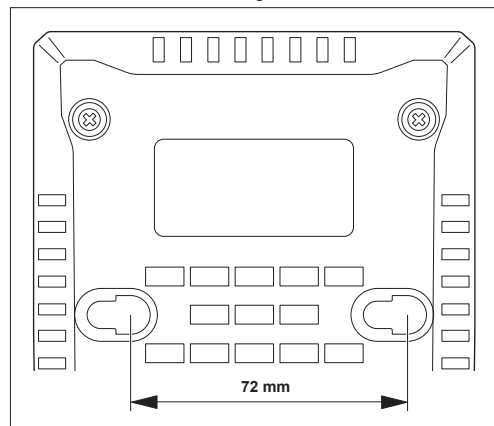

Le chargeur peut être utilisé soit posé sur un support plan, soit accroché à un mur.

Fixation à un mur : percez 2 trous espacés de **72 mm**. Fixez ensuite le chargeur avec deux vis à tête ronde d'un diamètre de 5 mm à 6,5 mm.

Dépannage

L'accu n'est pas rechargé



L'accu n'est pas rechargé et la LED rouge surveillance de température/défaut (2) clignote en rouge.

Cause : Le chargeur a décelé un défaut interne

Remède : Assurez-vous que tous les accus sont correctement en place dans les logements. Débranchez le câble secteur et re-

branchez-le. Si le défaut réapparaît, faites contrôler le chargeur dans un centre SAV agréé pour outillage électroportatif **Bosch**.

Cause : L'accu n'est pas bien en place dans le chargeur.

Remède : Insérez correctement l'accu dans le chargeur.

Cause : Contacts électriques de l'accu et du chargeur encrassés

Remède : Nettoyez les contacts, p. ex. en insérant et retirant l'accu à plusieurs reprises.

Cause : Accu défectueux

Remède : Remplacez l'accu.



L'accu n'est pas chargé et la LED (2) est allumée en rouge.

Cause : Température de l'accu située en dehors de la plage de températures de charge admissible.

Remède : Attendez que la température de l'accu se trouve à nouveau dans la plage de températures de charge admissibles (0–45 °C).

Les LED ne s'allument pas

Aucune LED n'est allumée, l'accu n'est pas rechargé.

Cause : Prise électrique, câble d'alimentation secteur ou chargeur défectueux

Remède : Contrôlez la tension du secteur. Si nécessaire, faites contrôler le chargeur dans un centre SAV agréé.

Cause : Le câble d'alimentation secteur du chargeur n'est pas (correctement) branché.

Remède : Insérez correctement (à fond) le câble dans la prise secteur.

Entretien et Service après-vente

Nettoyage et entretien

Dans le cas où il s'avère nécessaire de remplacer le câble d'alimentation, confiez le remplacement à **Bosch** ou une station de Service Après-Vente agréée pour outillage **Bosch** afin de ne pas compromettre la sécurité.

Service après-vente et conseil utilisateurs

Notre Service après-vente répond à vos questions concernant la réparation et l'entretien de votre produit et les pièces de rechange. Vous trouverez des vues éclatées et des informations sur les pièces de rechange sur le site :

www.bosch-pt.com

L'équipe de conseil utilisateurs Bosch se tient à votre disposition pour répondre à vos questions concernant nos produits et leurs accessoires.

Pour toute demande de renseignement ou toute commande de pièces de rechange, précisez impérativement la référence à 10 chiffres figurant sur l'étiquette signalétique du produit.

Maroc

Robert Bosch Morocco SARL
53, Rue Lieutenant Mahroud Mohamed
20300 Casablanca
Tel. : +212 5 29 31 43 27
E-Mail : sav.outillage@ma.bosch.com

Vous trouverez d'autres adresses du service après-vente sous :

www.bosch-pt.com/serviceaddresses

Élimination des déchets

Les chargeurs ainsi que leurs accessoires et emballages, doivent pouvoir suivre chacun une voie de recyclage appropriée.



Ne jetez pas les chargeurs avec les ordures ménagères !

Portugais

Instruções de segurança



Leia todas as instruções de segurança e instruções. A inobservância das instruções de segurança e das instruções pode causar

choque elétrico, incêndio e/ou ferimentos graves.

Guarde bem estas instruções.

Use este carregador apenas se souber avaliar e usar todas as funções sem limitações e se tiver recebido instruções suficientes sobre as mesmas.

- ▶ **Este carregador não pode ser utilizado por crianças e pessoas com capacidades físicas, sensoriais ou mentais reduzidas, ou com insuficiente experiência e conhecimentos. Este carregador pode ser utilizado por crianças a partir dos 8 anos, assim como pessoas com capacidades físicas, sensoriais ou mentais reduzidas, ou com insuficiente experiência e conhecimentos, desde que as mesmas sejam supervisionadas ou recebam instruções acerca da utilização segura do carregador e dos perigos provenientes do mesmo.** Caso contrário há perigo de operação errada e ferimentos.
- ▶ **Vigie as crianças durante a utilização, a limpeza e a manutenção.** Desta forma garante que nenhuma criança brinca com o carregador.

- ▶ **Carregue apenas Bosch baterias de lítio ou baterias do parceiro AMPShare a partir de uma capacidade de 1,3 Ah. A tensão da bateria tem de coincidir com a tensão de carga para a bateria do carregador. Não carregue baterias não recarregáveis.** Caso contrário, existe perigo de incêndio e explosão.



Use o carregador apenas em espaços fechados e mantenha-o afastado de humidade. A infiltração de água num carregador aumenta o risco de choque elétrico.

- ▶ **Mantenha o carregador limpo.** Com sujidade existe o perigo de choque elétrico.
- ▶ **Antes de cada utilização verifique o carregador, incl. cabo e ficha. Não utilize o carregador se detetar danos no mesmo. Não abra o carregador, as reparações devem ser levadas a cabo apenas pela Bosch ou por postos de assistência técnica autorizados e devem ser usadas somente peças de substituição originais.** Carregadores, cabos e fichas danificados aumentam o risco de choque elétrico.
- ▶ **Não opere o carregador sobre uma base facilmente inflamável (p. ex. papel, têxtil, etc.) ou em ambiente inflamável.** Devido ao aquecimento do carregador de tensão durante o carregamento, existe perigo de incêndio.
- ▶ **Não cubra as ranhuras de ventilação do carregador.** Caso contrário, o carregador pode sobreaquecer e deixar de funcionar corretamente.
- ▶ **Só carregar acumuladores em carregadores recomendados pelo fabricante.** Há perigo de incêndio se um carregador apropriado para um certo tipo de acumuladores for utilizado para carregar acumuladores de outros tipos.
- ▶ **Em caso de danos e de utilização incorreta do acumulador, podem escapar vapores.** Arejar bem o local de trabalho e consultar um médico se forem constatados quaisquer sintomas. É possível que os vapores irrite as vias respiratórias.
- ▶ **No caso de aplicação incorrecta pode vazar líquido do acumulador. Evitar o contacto. No caso de um contacto accidental, deverá enxaguar com água. Se o líquido entrar em contacto com os olhos, também deverá consultar um médico.** Líquido que escapa do acumulador pode levar a irritações da pele ou a queimaduras.

- (4) Suspensão de parede

Dados técnicos

Carregador	GAL 18V-40
Classe de proteção	□ / II
Corrente de carga ^{A)}	4,0 A
Tensão e carga da bateria (reconhecimento automático da tensão)	10,8–18 V
Peso conforme EPTA-Procedure 01:2014	0,55 kg

A) depende da temperatura e do tipo de bateria

Processo de carregamento

- ▶ **Observar a tensão de rede!** A tensão da fonte de corrente deve coincidir com a chapa de identificação do carregador.



Certifique-se de que o compartimento de carga **(1)** e os contactos da bateria estão livres de sujidade maior. Certifique-se de que a bateria está totalmente inserida.

O processo de carga termina, assim que a ficha de rede do carregador estiver inserido na tomada e a bateria no compartimento de carga **(1)**.



O processo de carga só é possível se a temperatura da bateria se encontrar na faixa de temperatura de carregamento permitida (0–45 °C).

Graças ao processo de carga inteligente, o nível de carga da bateria é detetado automaticamente e a bateria é carregada sempre com a corrente de carga ideal independentemente da temperatura e da tensão da bateria.

Desta forma, a bateria é poupada e permanece completamente carregada quando armazenada no carregador.

Um tempo de funcionamento reduzido após o carregamento indica que a bateria está gasta e que deve ser substituída.

No caso de contínuos e repetidos ciclos de carga, sem interrupção, é possível que o carregador se esquente. No entanto, isso é seguro e não indica um defeito técnico do carregador.



Para informações adicionais consulte o manual de instruções online: www.bosch-pt.com/manuals

Descrição do produto e do serviço

Utilização adequada

O carregador destina-se a carregar baterias de lítio recarregáveis Bosch ou de um parceiro AMPShare.

Componentes ilustrados

- (1) Compartimento de carregamento
- (2) Indicador vermelho monitorização de temperatura/erro
- (3) Indicador do nível de carga verde

Tempos de carga

Na seguinte tabela pode consultar o tempo necessário estimado em minutos, para carregar totalmente a bateria em função do tipo de bateria. O tempo de carga depende do tipo de bateria e da temperatura.

Bateria	
GBA 18V 2.0 Ah	≈ 35
GBA 18V 4.0 Ah	≈ 65

Bateria

GBA 18V 5.0 Ah	≈70
ProCORE18V 4.0 Ah	≈65
ProCORE18V 5.5 Ah	≈84
ProCORE18V 8.0 Ah	≈124
ProCORE18V 12.0 Ah	≈172



corresponde a um nível de carga completo

Significado dos elementos de indicação

Luz intermitente do indicador do nível de carga da bateria



O processo de carregamento rápido é indicado pelo piscar rápido do indicador do nível de carga **verde (3)**.

A bateria pode ser retirada em qualquer altura e utilizada.

Assim que for atingida 80% da capacidade da bateria, o piscar do indicador do nível de carga verde fica mais lento. O carregamento rápido está agora concluído. Se a bateria ficar no carregador, o processo de carga é terminado com velocidade reduzida.

Luz permanente verde do indicador do nível de carga da bateria



A luz permanente **verde** do indicador do nível da carga **(3)** indica que a bateria está completamente carregada. Em seguida o acumulador pode ser colocado imediatamente em funcionamento.

Sem a bateria colocada, a luz permanente verde do indicador do nível da carga **(3)**, indica que a ficha de rede está inserida na tomada e que o carregador está operacional.

Luz permanente vermelha do indicador de monitorização de temperatura



A luz permanente vermelha do indicador **(2)** indica que a temperatura da bateria se encontra fora da faixa de temperatura de carga permitida (0–45 °C). O carregamento inicia-se assim que a faixa de temperatura permitida seja alcançada.

Luz intermitente vermelha do indicador



A luz intermitente vermelha do indicador **(2)** indica uma falha no processo de carga (ver "A bateria não é carregada", Página 12).

Montagem na parede

▶ Antes de todos trabalhos no carregador deverá puxar a ficha de rede da tomada.

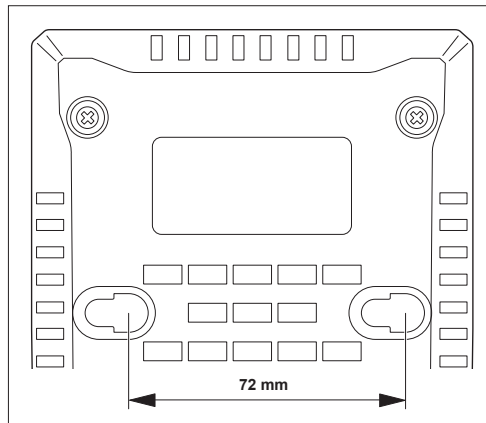

O carregador pode ser operado em pé (em cima da mesa) ou pendurado na parede.

Para a fixação na parede: faça 2 furos a uma distância de **72 mm**. Para a fixação use apenas parafusos de cabeça redonda com um diâmetro mín. de 5 mm e máx. de 6,5 mm.

Eliminação de erros

A bateria não é carregada



A bateria não é carregada e o indicador da monitorização de temperatura/erro (2) pisca a vermelho.

Causa: O carregador detetou um erro interno

Solução: Certificar-se de que todas as baterias estão totalmente inseridas. Retirar a ficha de rede e voltar a inseri-la. Se o erro voltar a ocorrer, mandar verificar o carregador num agente autorizado para ferramentas elétricas **Bosch**.

Causa: bateria inserida de forma incorreta

Solução: insira a bateria corretamente no carregador.

Causa: contactos da bateria e de carregamento sujos

Solução: limpe os contactos da bateria e de carregamento; p. ex. inserindo e removendo várias vezes a bateria.

Causa: bateria danificada

Solução: substitua a bateria.



A bateria não é carregada e indicador (2) está aceso a vermelho.

Causa: temperatura da bateria fora da faixa de temperatura de carga admissível

Solução: Esperar até que a temperatura da bateria esteja dentro da faixa de temperatura de carga admissível (0–45 °C).

Os indicadores não acendem

Nenhum indicador aceso, a bateria não é carregada.

Causa: tomada, cabo de rede ou carregador com defeito

Solução: verifique a tensão de rede. Se necessário, mande verificar o carregador num posto de assistência técnica autorizado.

Causa: a ficha de rede do carregador não está (bem) inserida

Solução: insira a ficha de rede (totalmente) na tomada.

Manutenção e assistência técnica

Manutenção e limpeza

Se for necessário instalar um cabo de ligação, a instalação deve ser feita pela **Bosch** ou por um centro de serviço autorizado para ferramentas elétricas **Bosch**, para evitar perigos de segurança.

Serviço pós-venda e aconselhamento

O serviço pós-venda responde às suas perguntas a respeito de serviços de reparação e de manutenção de seu produto, assim como das peças sobressalentes. Desenhos explodidos e informações acerca das peças sobressalentes também em:

www.bosch-pt.com

A nossa equipa de consultores Bosch esclarece com prazer todas as suas dúvidas a respeito dos nossos produtos e acessórios.

Indique para todas as questões e encomendas de peças sobressalentes a referência de 10 dígitos de acordo com a placa de características do produto.

Brasil

Robert Bosch Ltda. – Divisão de Ferramentas Elétricas
Rodovia Anhanguera, Km 98 - Parque Via Norte
13065-900, CP 1195
Campinas, São Paulo
Tel.: 0800 7045 446
www.bosch.com.br/contato

Encontra outros endereços da assistência técnica em:

www.bosch-pt.com/serviceaddresses

Eliminação

Carregadores, acessórios e embalagens devem ser enviados a uma reciclagem ecológica de matéria-prima.



Não deitar os carregadores no lixo doméstico!

Espanol

Indicaciones de seguridad



Lea íntegramente estas indicaciones de seguridad e instrucciones. Las faltas de observación de las indicaciones de seguridad y de las ins-

trucciones pueden causar descargas eléctricas, incendios y/o lesiones graves.

Guarde estas instrucciones en un lugar seguro.

Únicamente utilice el cargador si conoce y domina todas sus funciones, o si ha sido instruido al respecto.

- ▶ **Este cargador no está previsto para la utilización por niños y personas con limitadas capacidades físicas, sensoriales o intelectuales o con falta de experiencia y conocimientos. Este cargador puede ser utilizado por niños desde 8 años y por personas con limitadas capacidades físicas, sensoriales e intelectuales o con falta de experiencia y conocimientos siempre y cuando estén vigilados por una persona responsable de su seguridad o hayan sido instruidos en la utilización segura del cargador y entendido los peligros inherentes.** En caso contrario, existe el peligro de un manejo erróneo y lesiones.
- ▶ **Vigile a los niños durante la utilización, la limpieza y el mantenimiento.** Así se asegura, que los niños no jueguen con el cargador.
- ▶ **Cargue únicamente Bosch baterías de iones de litio o las de los socios de cooperación AMPShare a partir de una capacidad de 1,3 Ah. La tensión de la batería debe corresponder a la tensión de carga de baterías del cargador. No cargue baterías no recargables.** En caso contrario, existe peligro de incendio y explosión.
- ▶ **Utilice el cargador sólo en espacios cerrados y manténgalo alejado de la humedad.** Existe el riesgo de recibir una descarga eléctrica si penetra agua en el cargador.
- ▶ **Mantenga el cargador limpio.** La suciedad puede comportar un peligro de descarga eléctrica.
- ▶ **Antes de cualquier uso, compruebe el cargador, incluyendo el cable y el enchufe. No utilice el cargador si detecta daños. No abra por sí mismo el cargador y solo permita que lo repare Bosch o un servicio técnico autorizado, empleando exclusivamente piezas de repuesto originales.** Cargadores, cables y enchufes dañados suponen un mayor riesgo de electrocución.

- ▶ **No opere el cargador sobre superficies fácilmente inflamables (por ejemplo, papel, tejidos, etc.) o en un entorno inflamable.** Debido al calentamiento del cargador durante la carga, existe peligro de incendio.
- ▶ **No obture las rendijas de ventilación del cargador.** En caso contrario, el cargador se puede sobrecalentar y dejar de funcionar correctamente.
- ▶ **Solamente recargar los acumuladores con los cargadores especificados por el fabricante.** Existe un riesgo de incendio al intentar cargar acumuladores de un tipo diferente al previsto para el cargador.
- ▶ **Si el acumulador se daña o usa de forma inapropiada pueden también emanar vapores.** Ventile con aire fresco el recinto y acuda a un médico si nota alguna molestia. Los vapores pueden llegar a irritar las vías respiratorias.
- ▶ **La utilización inadecuada del acumulador puede provocar fugas de líquido. Evite el contacto con él. En caso de un contacto accidental, enjuagar el área afectada con abundante agua. En caso de un contacto con los ojos, recurra además inmediatamente a ayuda médica.** El líquido del acumulador puede irritar la piel o producir quemaduras.
- ▶ **El enchufe macho de conexión, debe ser conectado solamente a un enchufe hembra de las mismas características técnicas del enchufe macho en materia.**

 Asegúrese de que el compartimiento de carga **(1)** y los contactos del acumulador estén libres de suciedad tosca. Asegúrese de que el acumulador esté completamente insertado.

El proceso de carga comienza en tan pronto el enchufe de la red del cargador se conecta a la caja de enchufe y el acumulador se introduce en el compartimiento de carga **(1)**.

 El proceso de carga sólo es posible cuando la temperatura del acumulador se encuentra dentro del margen de temperatura de carga admisible (0–45 °C).

El proceso de carga inteligente detecta automáticamente el estado de carga del acumulador y lo carga con la corriente de carga óptima en función de la temperatura y la tensión del acumulador.

Así se protege el acumulador y se mantiene completamente cargado cuando se guarda en el cargador.

Si después de una recarga, el tiempo de funcionamiento del acumulador fuese muy reducido, ello es señal de que éste está agotado y deberá sustituirse.

En caso de efectuar recargas continuas o muy seguidas puede que llegue a calentarse el cargador. Sin embargo, esto no tiene inconvenientes y no indica un defecto técnico del cargador.



Para obtener informaciones adicionales, visite las instrucciones de servicio online: www.bosch-pt.com/manuals

Descripción del producto y servicio

Utilización reglamentaria

El cargador está diseñado para cargar acumuladores recargables de iones de litio de Bosch o los socios de cooperación de AMPShare.

Componentes principales

- (1) Compartimiento de carga
- (2) Indicador rojo de sistema de control de temperatura/avería
- (3) Indicador del estado de carga de la batería verde
- (4) Montaje en la pared

Datos técnicos

Cargador	GAL 18V-40
Clase de protección	 / II
Corriente de carga ^{A)}	4,0 A
Tensión de carga del acumulador (detección automática de tensión)	10,8–18 V ---
Peso según EPTA-Procedure 01:2014	0,55 kg

A) dependiente de la temperatura y del tipo de acumulador

Proceso de carga

- ▶ **¡Preste atención a la tensión de red!** La tensión de alimentación deberá coincidir con las indicaciones en la placa de características del cargador.

Tiempos de carga

La siguiente tabla muestra el tiempo aproximado necesario en minutos para cargar completamente el acumulador, en función del tipo de acumulador. El tiempo de carga depende del tipo de acumulador y de la temperatura.

Acumulador	
GBA 18V 2.0 Ah	≈ 35
GBA 18V 4.0 Ah	≈ 65
GBA 18V 5.0 Ah	≈ 70
ProCORE18V 4.0 Ah	≈ 65
ProCORE18V 5.5 Ah	≈ 84
ProCORE18V 8.0 Ah	≈ 124
ProCORE18V 12.0 Ah	≈ 172



corresponde a un estado de carga completo

Significado de los indicadores

Luz intermitente del indicador del estado de carga del acumulador



El proceso de carga rápida se señaliza mediante un rápido parpadeo del indicador del estado de carga del acumulador **verde (3)**.

El acumulador se puede sacar y utilizar en todo momento. Tan pronto se ha alcanzado aprox. 80 % de la capacidad del acumulador, se retarda el parpadeo del indicador del estado de carga del acumulador verde. El proceso de carga rápida se ha finalizado ahora. Si el acumulador permanece en el cargador, la carga se completa a una velocidad más lenta.

Luz permanente del indicador del estado de carga del acumulador



La luz permanente del indicador **verde** del estado de carga del acumulador **(3)** señala que el acumulador está totalmente cargado. Seguidamente puede retirarse el acumulador e utilizarse inmediatamente.

Sin el acumulador colocado, la luz permanente del indicador del estado de carga del acumulador **(3)** señala, que el enchufe de red está encajado en la caja de enchufe y el cargador está listo para el funcionamiento.

Luz permanente del indicador rojo de sistema de control de temperatura



La luz permanente del indicador rojo **(2)** señala que la temperatura del acumulador se encuentra fuera del margen de temperatura de carga admisible (0–45 °C). Tan pronto se ha alcanzado el margen de temperatura admisible, comienza el proceso de carga.

Luz intermitente del indicador rojo – fallo



La Luz intermitente del indicador rojo **(2)** señala otro fallo en el proceso de carga (ver "El acumulador no se está cargando", Página 15).

Montaje en la pared

- Antes de cualquier manipulación en el cargador, sacar el enchufe de red de la toma de corriente.

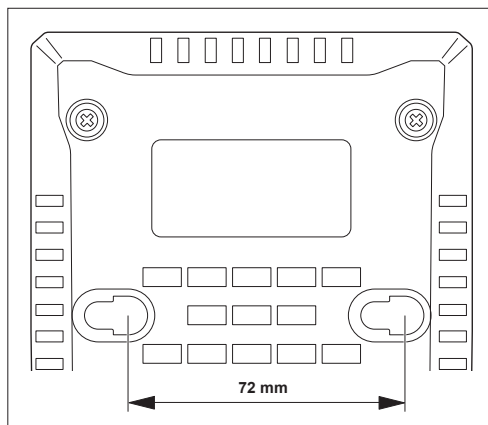

El cargador se puede utilizar en posición vertical (servicio de mesa) o colgado en la pared.

Para la fijación a la pared: Perforar 2 agujeros a una distancia de **72 mm**. Utilice para la fijación tornillos con cabeza redonda con un diámetro de como 5 mm hasta como máx. 6,5 mm.

Eliminación de errores

El acumulador no se está cargando



El acumulador no se está cargando y el indicador rojo del sistema de control de temperatura/fallo (2) parpadea en rojo.

Causa: El cargador ha detectado una avería interna

Remedio: Asegúrese de que todas los acumuladores estén completamente insertados. Desconecte el enchufe de red y vuelva a conectarlo. Si se presenta de nuevo el fallo, deje comprobar el cargador por un servicio técnico autorizado para herramientas eléctricas **Bosch**.

Causa: El acumulador no está correctamente encajado

Remedio: Inserte el acumulador correctamente en el cargador.

Causa: Los contactos del acumulador y de la carga están sucios.

Remedio: Limpie los contactos del acumulador y de la carga; p.ej., enchufando y desenchufando el acumulador varias veces.

Causa: Acumulador defectuoso

Remedio: Sustituya el acumulador.



El acumulador no se está cargando y el indicador (2) está iluminado de color rojo.

Causa: Temperatura del acumulador fuera del margen de temperatura de carga admisible

Remedio: Espere hasta que la temperatura del acumulador vuelva a estar dentro del margen de temperatura de carga admisible (0–45 °C).

Los indicadores no se encienden

No se ilumina ningún indicador, el acumulador no se está cargando.

Causa: Caja de enchufe, cable de red o cargador defectuoso

Remedio: Compruebe la tensión de la red. Si es necesario, deje revisar el cargador en un centro de servicio autorizado.

Causa: El enchufe de red del cargador no está (correctamente) conectado

Remedio: Inserte el enchufe de la red (completamente) en la caja de enchufe.

Mantenimiento y servicio

Mantenimiento y limpieza

Si es necesario reemplazar el cable de conexión, entonces esto debe ser realizado por **Bosch** o por un servicio técnico autorizado para herramientas eléctricas **Bosch**, para evitar riesgos de seguridad.

Servicio técnico y atención al cliente

El servicio técnico le asesorará en las consultas que pueda Ud. tener sobre la reparación y mantenimiento de su producto, así como sobre piezas de recambio. Las representaciones gráficas tridimensionales e informaciones de repuestos se encuentran también bajo: www.bosch-pt.com

El equipo asesor de aplicaciones de Bosch le ayuda gustosamente en caso de preguntas sobre nuestros productos y sus accesorios.

Para cualquier consulta o pedido de piezas de repuesto es imprescindible indicar el nº de artículo de 10 dígitos que figura en la placa de características del producto.

México

Robert Bosch S. de R.L. de C.V.
Calle Robert Bosch No. 405
C.P. 50071 Zona Industrial, Toluca - Estado de México
Tel.: (52) 55 528430-62
Tel.: 800 6271286
www.boschherramientas.com.mx

Direcciones de servicio adicionales se encuentran bajo:

www.bosch-pt.com/serviceaddresses

Eliminación

Los cargadores, accesorios y embalajes deberán someterse a un proceso de recuperación que respete el medio ambiente.

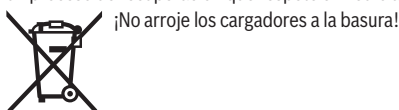

¡No arroje los cargadores a la basura!



El símbolo es solamente válido, si también se encuentra sobre la placa de características del producto/fabricado.

Português do Brasil

Indicações de segurança



Ler todas as indicações de segurança e instruções.

O desrespeito das advertências e das instruções apresentadas

abaixo pode causar choque elétrico, incêndio e/ou graves lesões.

Guarde bem estas instruções.

Use este carregador apenas se souber avaliar e usar todas as funções sem limitações e se tiver recebido instruções suficientes sobre as mesmas.

- ▶ **Este carregador não é indicado para uso por crianças e pessoas com capacidades físicas, sensoriais ou mentais reduzidas ou com pouca experiência e conhecimento. Este carregador pode ser usado por crianças a partir dos 8 anos e pessoas com capacidades físicas, sensoriais ou mentais reduzidas ou com pouca experiência e conhecimento, se forem vigiadas por uma pessoa responsável pela sua segurança ou se tiverem sido instruídas acerca do manuseio seguro do carregador e compreenderem os perigos provenientes do mesmo.**

Caso contrário, existe o perigo de utilização errada e ferimentos.

- ▶ **Vigie crianças durante o uso, a limpeza e a manutenção,** para se assegurar que elas não brinquem com o carregador.
- ▶ **Carregue apenas Boschbaterias de lítio ou do parceiro AMPShare a partir de uma capacidade de 1,3 Ah. A tensão da bateria tem que coincidir com a tensão de carga do carregador. Não carregue baterias não recarregáveis.** Caso contrário, existe perigo de incêndio e explosão.



Use o carregador apenas em espaços fechados e mantenha o carregador longe de umidade. A infiltração de água em um carregador aumenta o risco de um choque elétrico.

- ▶ **Mantenha o carregador limpo.** Devido à sujeira há perigo de choque elétrico.
- ▶ **Verifique o carregador incl. cabo e plugue antes de cada utilização. Não use o carregador a partir do momento que detectar danos. Não abra o carregador e mande reparar o carregador apenas pelo Bosch centros de apoio ao cliente autorizados e só com peças sobressalentes originais.** Os carregadores, cabos e plugues danificados aumentam o risco de choque elétrico.
- ▶ **Não opere o carregador sobre uma base facilmente inflamável (p. ex. papel, têxteis, etc.) ou em ambiente inflamável.** Existe perigo de incêndio devido ao aquecimento que ocorre durante o carregamento do carregador.

- ▶ **Não cubra as ranhuras de ventilação do carregador.** O carregador pode sobreaquecer e deixar de funcionar corretamente.
- ▶ **Recarregar somente com o carregador especificado pelo fabricante.** Um carregador que é adequado para um tipo de bateria pode gerar risco de fogo quando utilizado com outro tipo de bateria.
- ▶ **Em caso de danos e de utilização incorreta do acumulador, podem escapar vapores.** Arejar bem o local de trabalho e consultar um médico se forem constatados quaisquer sintomas. É possível que os vapores irrite as vias respiratórias.
- ▶ **Sob condições abusivas, líquidos podem vaziar ser expelidos pela bateria; evite o contato. Se o contato acidental ocorrer, lave com água. Se o líquido entrar em contato com os olhos, consulte um médico.** Líquido expelido pela bateria podem causar irritação ou queimaduras.

Descrição e especificações do produto

Utilização adequada

O carregador se destina a carregar baterias de íons de lítio recarregáveis da Bosch ou de parceiros AMPShare.

Componentes ilustrados

- (1) Compartimento de carga
- (2) Indicador vermelho monitoramento da temperatura/ erro
- (3) Indicador do nível de carga verde
- (4) Suporte de parede

Dados técnicos

Carregador	GAL 18V-40
Classe de proteção	□ / II
Corrente de carga ^{A)}	4,0 A
Tensão da carga da bateria (reconhecimento automático da tensão)	10,8–18 V ---
Peso conforme EPTA-Procedure 01:2014	0,55 kg

A) dependente da temperatura e do tipo de bateria

Carregamento

- ▶ **Observe a tensão da rede!** A tensão da fonte de corrente tem de coincidir com as indicações da placa de características do carregador.

 Certifique-se de que o compartimento de carga **(1)** e os contatos da bateria estão livres de sujeira. Certifique-se de que a bateria está totalmente inserida.

O carregamento inicia assim que o plugue do carregador é inserido na tomada e a bateria inserida no compartimento de carga **(1)**.

 O carregamento só é possível se a temperatura da bateria estiver na faixa de temperatura de carga permitida (0–45 °C).

Através do carregamento de carga inteligente, o estado de carga da bateria é detectado automaticamente e carregada em função da temperatura e tensão da bateria com a respectiva corrente de carga ideal.

Assim, a bateria é protegida e permanece sempre totalmente carregada no carregador durante o armazenamento.

Uma autonomia consideravelmente inferior após um carregamento, indica que a bateria está gasta e tem de ser substituída.

No caso de ciclos de carga contínuos ou seguidos sem interrupção, o carregador pode aquecer. Contudo isso é seguro e não indica um defeito técnico do carregador.



Para informações adicionais, consulte o manual de instruções online:
www.bosch-pt.com/manuals

Tempos de carregamento

Na seguinte tabela pode consultar o tempo necessário em minutos para carregar totalmente a bateria, em função do tipo de bateria. O tempo de carregamento depende do tipo de bateria e da temperatura.

Bateria	
GBA 18V 2.0 Ah	≈ 35
GBA 18V 4.0 Ah	≈ 65
GBA 18V 5.0 Ah	≈ 70
ProCORE18V 4.0 Ah	≈ 65
ProCORE18V 5.5 Ah	≈ 84
ProCORE18V 8.0 Ah	≈ 124
ProCORE18V 12.0 Ah	≈ 172



corresponde a um nível de carga completo

Significado dos elementos indicadores

Luz intermitente do indicador do nível de carga da bateria



O carregamento rápido é indicado pelo piscar rápido do indicador do nível de carga **verde (3)**.

A bateria pode ser removida e usada a qualquer momento.

Assim que seja alcançada aprox. 80% da capacidade da bateria, a luz intermitente do indicador do nível de carga verde fica mais lenta. O carregamento rápido está concluído. Se a

bateria permanecer no carregador, o carregamento é terminado com velocidade mais lenta.

Luz permanente do indicador do nível de carga da bateria



A luz permanente do indicador do nível de carga **verde (3)** indica que a bateria está completamente carregada. A bateria pode depois ser removida para uso imediato.

Sem bateria inserida, a luz permanente do indicador de carga **(3)** assinala que o plugue está inserido na tomada e que o carregador está operacional.

Luz permanente do indicador vermelho de monitoramento da temperatura



A luz permanente do indicador vermelho **(2)** assinala que a temperatura da bateria está fora da faixa de temperatura de carga permitida (0–45 °C). Assim que a faixa de temperatura permitida for alcançada, começa o

carregamento.

Luz intermitente indicador vermelho erro



A luz intermitente do indicador vermelho **(2)** assinala uma outra falha do carregamento (ver "A bateria não carrega", Página 18).

Montagem na parede

► Antes de todos os trabalhos no carregador deve-se puxar o cabo com plugue da tomada.

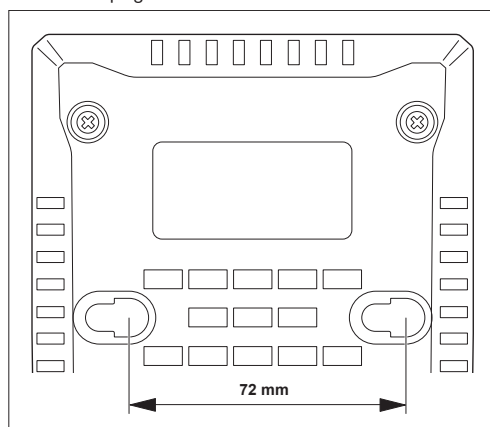

O carregador pode ser operado em pé (em cima da mesa) ou pendurado na parede.

Para a fixação na parede: faça 2 furos com a distância de **72 mm**. Para a fixação use parafusos de cabeça redonda com um diâmetro de 5 mm até máx. 6,5 mm.

Eliminação do erro

A bateria não carrega



A bateria não carrega e o indicador vermelho de monitoramento da temperatura/erro (2) pisca vermelho.

Causa: o carregador detectou um erro interno.

Solução: certifique-se de que todas as baterias estão bem inseridas. Desligue e volte a ligar o plugue. Se o erro ocorrer de novo, mande verificar o carregador em um posto de assistência técnica autorizado para ferramentas elétricas **Bosch**.

Causa: a bateria não está bem inserida

Solução: insira corretamente a bateria no carregador.

Causa: contatos da bateria e de carga sujos

Solução: limpe os contatos da bateria e de carga; p. ex. inserindo e removendo várias vezes a bateria.

Causa: bateria com defeito

Solução: substitua a bateria.



A bateria não carrega e o indicador (2) está vermelho.

Causa: temperatura da bateria fora da faixa de temperatura de carga permitida

Solução: espere que a temperatura da bateria volte a estar dentro da faixa de temperatura de carga permitida (0–45 °C).

Indicadores não acendem

Nenhum indicador aceso, bateria não é carregada.

Causa: tomada, cabo de força ou carregador com defeito

Solução: verifique a tensão de rede. Se necessário, mande verificar o carregador em um posto de assistência técnica autorizado.

Causa: o plugue do carregador não está introduzido (corretamente)

Solução: introduza o plugue (completamente) na tomada.

Manutenção e serviço

Manutenção e limpeza

Se for necessário substituir o cabo de força, isto deverá ser realizado pela **Bosch** ou por uma assistência técnica autorizada para todas as ferramentas elétricas **Bosch** para evitar riscos de segurança.

Serviço pós-venda e assistência ao cliente

O serviço pós-venda responde às suas perguntas a respeito de serviços de reparação e de manutenção do seu produto, assim como das peças sobressalentes. Desenhos explodidos e informações sobre peças sobressalentes também em:

www.bosch-pt.com

A nossa equipe de consultores Bosch esclarece com prazer todas as suas dúvidas a respeito dos nossos produtos e acessórios.

Indique em todas as questões ou encomendas de peças sobressalentes impreterivelmente a referência de 10 dígitos de acordo com a placa de características do produto.

Brasil

Robert Bosch Ltda. – Divisão de Ferramentas Elétricas
Rodovia Anhanguera, Km 98 - Parque Via Norte
13065-900, CP 1195
Campinas, São Paulo
Tel.: 0800 7045 446
www.bosch.com.br/contato

Encontre outros endereços da assistência técnica em:

www.bosch-pt.com/serviceaddresses

Eliminação

Os carregadores, os acessórios e as embalagens devem ser entregues num ponto de recolha apropriado para efeitos de reciclagem.



Não descarte os carregadores no lixo doméstico!

中文

安全规章



请阅读所有安全规章和指示。不遵照以下警告和说明可能导致电击、着火和/或严重伤害。

妥善保存本使用说明书。

在完全了解机器的所有功能，以及能够不受限制地执行各功能或取得相关的使用指示之后，才能够使用本充电器。

- ▶ **儿童和身体、感官或精神上有缺陷或缺乏经验与知识的人员不得使用本充电器。对于八岁以上的儿童和身体、感官或精神上有缺陷或缺乏经验与知识的人员，倘若其得到负责其安全的人员监护或接受过**

监护人有关充电器使用的指导并已了解到可能的危险，则可以使用本充电器。否则会有误操作和人身伤害的危险。

- ▶ **在使用、清洁和保养时请看管好儿童。**确保儿童不会使用本充电器玩耍。
- ▶ **只能给容量在1,3安培小时以上的Bosch锂离子电池或AMPShare合作款电池充电。电池电压必须与充电器的电池的充电电压相匹配。切勿给非充电型电池充电。**否则存在着火和爆炸的危险。



仅在密闭空间内使用本充电器，并使其远离潮湿。水进入充电器将增加电击危险。

- ▶ **保持充电器的清洁。**污染会产生触电的危险。
- ▶ **每次使用前都要检查充电器，包括电源线和插头。**一旦发现充电器损坏，请勿使用。请勿自行打开充电器，只能由Bosch或由经授权的客户服务中心用原厂配件进行维修。损坏的充电器、电源线和插头会增加使用者触电的危险。
- ▶ **不要在可燃的底板（如纸张、织物等）上或可燃环境中使用充电器。**因充电器在充电时会变热，存在火灾危险。
- ▶ **不要盖住充电器的通风孔。**否则充电器会过热并且无法正常工作。
- ▶ **只用制造商规定的充电器充电。**将适用于某种电池盒的充电器用到其他电池盒时会发生着火危险。
- ▶ **如果充电电池损坏或者未按照规定使用，充电电池中也会散发出有毒蒸汽。**工作场所必须保持空气流通，如果身体有任何不适必须马上就医。蓄电池散发的蒸汽会刺激呼吸道。
- ▶ **在滥用条件下，液体会从电池中溅出；避免接触。**如果意外碰到了，用水冲洗。如果液体碰到了眼睛，还要寻求医疗帮助。从电池中溅出的液体会发生腐蚀或燃烧。

产品和性能说明

按照规定使用

充电器用于为可重复充电的Bosch或AMPShare合作伙伴的锂离子充电电池充电。

插图上的机件

- (1) 充电槽
- (2) 温度监控/故障红色指示灯
- (3) 电量绿色指示灯

(4) 墙壁悬挂装置

技术参数

充电器	GAL 18V-40
保护等级	□/II
充电电流 ^{A)}	4.0安培
充电电池充电电压 (自动辨识电压)	10.8-18伏特 ---
重量符合EPTA-Procedure 01:2014	0.55公斤

A) 取决于温度和充电电池类型

充电过程

▶ **请注意使用的电压！** 电源的电压必须和充电器铭牌上规定的电压一致。

i 确保充电槽(1)和充电电池触点上没有大块污物。确保已将充电电池完全插入。

一旦充电器的电源插头插入电源插座，充电电池插入充电槽(1)，充电过程就启动。

i 仅当充电电池的温度在许可的充电温度范围内时(0-45摄氏度)，才可以充电。

通过智能充电法，能够自动识别充电电池的电量，并根据充电电池的温度和电压以最佳充电电流进行充电。

这样不但能够保护充电电池，而且只要充电电池存放在充电器中，就会保持在电量饱和状态。

充电后如果充电电池的使用时间明显缩短，代表充电电池已经损坏，必须更换新的充电电池。

在持续或者不间断地先后使用充电器后，可能导致充电器变热。不过无需担心，这并不表示充电器存在技术故障。

 如要了解更多信息，请访问在线操作说明书：www.bosch-pt.com/manuals

充电时间

下表给出了充电电池充满电所需的大致时间（以分钟为单位），具体取决于充电电池类型。充电时间由充电电池类型和温度决定。

充电电池	
GBA 18V 2.0 Ah	≈35
GBA 18V 4.0 Ah	≈65
GBA 18V 5.0 Ah	≈70
ProCORE18V 4.0 Ah	≈65
ProCORE18V 5.5 Ah	≈84

充电电池

ProCORE18V 8.0 Ah	≈124
ProCORE18V 12.0 Ah	≈172

 相当于满电量

指示灯号的代表含义

充电电池电量指示灯闪烁



绿色的 电池充电指示灯(3)快速闪烁表示正在进行快速充电。
充电电池可随时取出使用。

一旦达到电池容量的80%，绿色电量指示灯的闪烁就变慢。快速充电过程现已完成。如果充电电池留在充电器中，则以较低的速度执行充电过程。

充电电池电量绿色指示灯常亮



绿色的 电量指示灯(3)常亮表示充电电池已完全充满电。现在您可以取出并且马上使用充电电池。

如果在充电电池未插入的情况下电量指示灯(3)常亮，则表示电源插头已插入电源插座且充电器准备就绪。

温度监控红色指示灯常亮



红色 指示灯(2)常亮表示充电电池的温度超出了允许的充电温度范围(0-45摄氏度)。一旦达到所允许的温度范围，充电过程即开始。

故障红色指示灯闪烁



红色 指示灯(2)闪烁表示充电过程中发生其他故障(参见“无法为充电电池充电”，页 21)。

壁式安装

▶ 在充电器上进行所有操作之前都必须从插座上拔出电源插头。

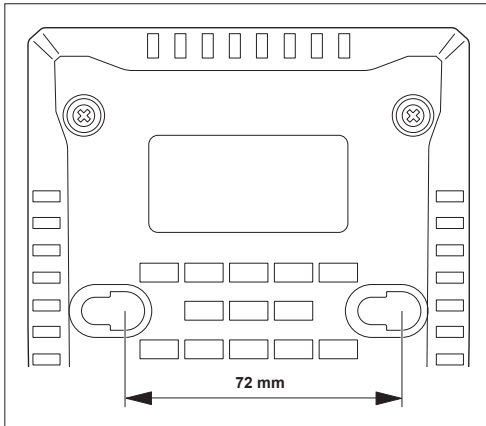

充电器可以竖立使用（在桌面上使用），也可以悬挂在墙壁上使用。

如需固定在墙壁上：按照72 mm的间隔钻两个孔。使用直径5毫米至最大6.5毫米的圆头螺栓进行固定。

故障排除

无法为充电电池充电



无法为充电电池充电且温度监控/故障红色指示灯(2)闪烁红光。

成因：充电器发现一个内部故障。

解决措施：确保将所有充电电池完全插入。拔下再重新插入电源插头。如果该故障再次出现，则将充电器交给Bosch电动工具授权的客户服务处检查。

成因：未插好充电电池

解决措施：将充电电池正确插入充电器。

成因：充电电池和充电触点受到污染

解决措施：清洁充电电池和充电触点；比如通过多次插拔充电电池。

成因：充电电池损坏

解决措施：更换充电电池。



无法为充电电池充电且指示灯(2)亮起红色。

成因：充电电池温度超出允许的充电温度范围

解决措施：请等待直到充电电池温度再次位于许可充电温度范围（0–45摄氏度）内。

指示灯不亮

没有指示灯亮起，无法为充电电池充电。

成因：插座、电线或充电器有故障

解决措施：检查电源电压。必要时将充电器交由经授权的客户服务处检查。

成因：未插上或者未正确插好充电器的电源插头

解决措施：将电源插头（完全）插入插座。

维修和服务

维修和清洁

如果必须更换连接线，务必把这项工作交给Bosch或者经授权的Bosch电动工具顾客服务执行，以避免危害机器的安全性能。

客户服务和应用咨询

本公司客户服务处负责回答有关本公司产品的修理、维护和备件的问题。备件的展开图纸和信息也可查看：www.bosch-pt.com

博世应用咨询团队乐于就我们的产品及其附件问题提供帮助。

询问和订购备件时，务必提供机器铭牌上标示的10位数物品代码。

中国大陆

博世电动工具（中国）有限公司

中国 浙江省 杭州市

滨江区 滨康路567号

102/1F 服务中心

邮政编码：310052

电话：(0571)8887 5566 / 5588

传真：(0571)8887 6688 x 5566# / 5588#

电邮：bsc.hz@cn.bosch.com

www.bosch-pt.com.cn

制造商地址：

Robert Bosch Power Tools GmbH

罗伯特·博世电动工具有限公司

70538 Stuttgart / GERMANY

70538 斯图加特 / 德国

其他服务地址请见：

www.bosch-pt.com/serviceaddresses

处理废弃物

必须以符合环保的方式回收再利用充电器、附件和包装材料。



不可以把充電器丟入一般的家庭垃圾中!

產品中有毒物質的名稱及含量

部件名稱	有害物質					
	鉛 (Pb)	汞 (Hg)	鎘 (Cd)	六價鉻 (Cr ⁶⁺)	多溴聯苯 (PBB)	多溴二苯醚 (PBDE)
電路板 ①	X	○	○	○	○	○
端子 ②	X	○	○	○	○	○

本表格依據SJ/T11364的規定編制。

○：表示該有害物質在該部件所有均質材料中的含量均在GB/T 26572規定的限量要求以下。

X：表示該有害物質至少在該部件的某一均質材料中的含量超出GB/T 26572規定的限量要求。且目前業界沒有成熟的替代方案，符合歐盟RoHS指令環保要求。

① 適用於電池包和充電器。

② 僅適用於充電器。

產品環保使用期限內的使用條件參見產品說明書。

除了本表中的部件，有害物質在其他部件均質材料中的含量均在GB/T 26572規定的限量要求以下。

繁體中文

安全注意事項



請詳讀所有安全注意事項和指示。如未遵守安全注意事項與指示，可能導致火災、人員遭受電擊及／

或重傷。

妥善保存本使用說明書。

在完全了解機器的所有功能，以及能夠沒有阻礙地執行各功能或取得相關的使用指示之後，才能開始使用本充電器。

- ▶ 此一充電式裝置原本並不是設計提供給兒童以及身體、感官或心智能力有缺陷，或是缺乏相關經驗及知識的人士操作。8歲以上兒童以及身體、感官或心智能力有缺陷，或是缺乏相關經驗及知識的人士，只要在他人監督下或接受過如何安全處置此充電器的指導，並充份瞭解相關危險，即可使用該充電器。否則可能會造成操作上的錯誤以及受傷危險。
- ▶ 使用、清潔及維修期間，請隨時留意兒童。如此才能確保他們未將本充電器當做玩具任意玩耍。

- ▶ 僅可對容量 1,3 Ah 以上的 Bosch 鋰離子電池或 AMPShare 合作夥伴的充電電池進行充電。充電電池的電壓必須與充電器的充電電壓相符。請勿對非充電型電池進行充電。否則有失火與爆炸之虞。



只能在密閉空間內使用充電器並且不得暴露在潮濕環境中。水進入充電器將增加觸電危險。

- ▶ 充電器請保持清潔。髒污亦有造成人員觸電之虞。
- ▶ 每次使用前，請仔細檢查充電器，包括線材及插頭。若有發現任何受損現象，請勿使用充電器。請勿自行拆開充電器並將其交由 Bosch 或授權的客戶服務中心以原廠替換零件進行維修。已受損的充電器、線材和插頭，會提高觸電風險。
- ▶ 使用中的充電器請勿擱置在紙張、布料等易燃材料上或讓它處於易燃環境中。進行充電時充電器會升溫，有導致失火之虞。
- ▶ 請勿遮住充電器的通風口。否則本充電器可能過熱而無法再正常運作。
- ▶ 只用製造商規定的充電器充電。將適用於某種電池盒的充電器用到其他電池盒時會發生著火危險。
- ▶ 如果充電電池損壞了，或者未按照規定使用充電電池，充電電池中會散發出有毒蒸氣。工作場所必須

保持空氣流通，如果身體有任何不適必須馬上就醫。充電電池散發的蒸氣會刺激呼吸道。

- ▶ 在濫用條件下，液體會從電池中瀉出；避免接觸。如果意外碰到了，用水沖洗。如果液體碰到了眼睛，還要尋求醫療幫助。從電池中濺出的液體會發生腐蝕或燃燒。

產品和規格

依規定使用機器

本電池充電器專為可充電式 Bosch 或其 AMPShare 合作夥伴的鋰離子充電電池而設計。

插圖上的機件

- (1) 充電槽
- (2) 代表溫度監控／錯誤的紅色指示器
- (3) 綠色電量指示器
- (4) 壁掛架

技術性數據

充電器	GAL 18V-40
絕緣等級	□ / II
充電電流 ^{A)}	4.0 A
充電電池的充電電壓（自動偵測電壓）	10.8-18 V ---
重量符合 EPTA-Procedure 01:2014	0.55 kg

A) 視溫度和充電電池型號而定

充電

- ▶ **請注意使用的電壓！** 電源的電壓必須和充電器銘牌上規定的電壓一致。

 請確保充電槽 (1) 和充電電池觸點未受到粗糙髒污。確定充電電池已完整插入。

只需將充電器的電源插頭插至插座上，並將充電電池裝入充電槽 (1) 內，即可自動開始充電。

 充電電池溫度位於許可的充電溫度範圍 (0-45 °C) 內，才可進行充電。

透過智慧型充電程序，機器能夠自動判斷充電電池的充電狀況。本機器會在考量充電電池溫度與電壓的前提下，以最佳的充電電流進行充電。

這樣不但能夠保護充電電池，而且存放於充電器中之充電電池其電量會一直保持在飽和的狀態。

充電後如果充電電池的使用時間明顯縮短，代表充電電池已經損壞，必須更換新的充電電池。

在持續或不間斷地先後使用充電器後，可能導致充電器變熱，此乃正常現象，並不表示充電器有技術性瑕疵。



如需更多資訊，請造訪線上操作說明書：
www.bosch-pt.com/manuals

充電時間

請參考下表關於充電電池的大約充滿時間（以分鐘為單位），具體視充電電池類型而定。充電時間取決於充電電池類型和溫度。

充電電池	
GBA 18V 2.0 Ah	≈ 35
GBA 18V 4.0 Ah	≈ 65
GBA 18V 5.0 Ah	≈ 70
ProCORE18V 4.0 Ah	≈ 65
ProCORE18V 5.5 Ah	≈ 84
ProCORE18V 8.0 Ah	≈ 124
ProCORE18V 12.0 Ah	≈ 172



相當於充滿的電量

指示燈號的代表含義

電池充電狀態指示器閃爍



電量指示器 (3) 若處於綠色快速閃爍狀態，表示正在快速充電。
充電電池可隨時取出使用。

充電量達到約 80 % 時，綠色充電指示燈的閃爍速度隨即減緩。此時，停止快速充電。若充電電池留在電池充電器中，則充電過程將以較低的速度進行。

綠色電池充電狀態指示器持續亮起



充電指示燈 (3) 若呈綠色持續亮起，代表充電電池已完全充電。現在您可以取出並且馬上使用充電電池。

未裝入充電電池時，充電指示燈 (3) 則持續亮起，這代表電源插頭已插入插座，且電池充電器已準備就緒。

溫度監控紅色指示器持續亮起



紅色指示器 (2) 持續亮起時，代表充電電池溫度已超出許可充電溫度範圍 (0-45 °C)。待回到容許溫度範圍後，將立即開始充電。

錯誤紅色指示器閃爍



紅色指示器 (2) 閃爍時，代表充電過程 (參見「充電電池不在充電」，頁 24) 的另一種錯誤。

安裝於牆面上

▶ 對充電器進行任何作業之前，務必將插頭從插座上拔出。

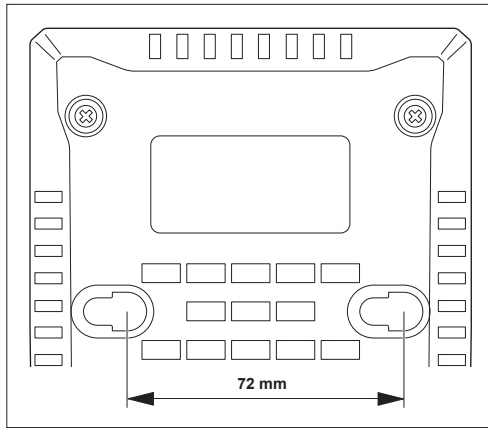

使用本電池充電器時，可將它放置於桌面上或懸掛在牆面上。

若要固定在牆面上：在 72 mm 距離處鑽 2 個孔。請用直徑 5 mm 至最大 6.5 mm 的圓頭螺栓進行固定。

故障排除

充電電池不在充電



充電電池不在充電且溫度監控 / 錯誤紅色指示器 (2) 閃爍紅色。

原因：電池充電器偵測到內部錯誤。

排除方式：請確定充電電池是否完全插入。拔起電源插頭，然後再插入。若錯誤再次出現，請讓電池充電器送交授權的 **Bosch** 電動工具客戶服務中心進行檢查。

原因：充電電池未正確插入

排除方式：將充電電池正確地插入電池充電器內。

原因：充電電池和充電觸點受污

排除方式：清潔充電電池和充電觸點；例如藉著充電電池重複多次插拔的方式。

原因：充電電池損壞

排除方式：請更換充電電池。

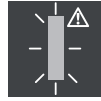

充電電池不充電，且指示器 (2) 亮起紅色。

原因：充電電池溫度超出許可充電溫度範圍

排除方式：等待直到充電電池溫度重新回到許可充電溫度範圍 (0-45 °C) 內。

指示器不亮

無指示器亮起，充電電池不充電。

原因：插座、電線或電池充電器損壞

排除方式：檢查電源電壓。如有必要，請將電池充電器送交授權的客戶服務中心檢查。

原因：電池充電器的電源插頭未 (正確) 插入。

排除方式：將插頭 (完全) 插入插座。

維修和服務

維修和清潔

如果必須更換連接線，請務必交由 **Bosch** 或者經授權的 **Bosch** 電動工具顧客服務執行，以避免危害機器的安全性能。

顧客服務處和顧客諮詢中心

本公司顧客服務處負責回答有關本公司產品的維修、維護和備用零件的問題。以下的網頁中有分解圖和備用零件相關資料：www.bosch-pt.com

如果對本公司產品及其配件有任何疑問，博世應用諮詢小組很樂意為您提供協助。

當您需要諮詢或訂購備用零件時，請務必提供本產品型號銘牌上 10 位數的產品機號。

台灣

台灣羅伯特博世股份有限公司

建國北路一段90 號6 樓

台北市10491

電話: (02) 7734 2588

傳真: (02) 2516 1176

www.bosch-pt.com.tw

製造商地址:

Robert Bosch Power Tools GmbH

羅伯特·博世電動工具有限公司

70538 Stuttgart / GERMANY
70538 สตุทท์การ์ท/ เยอรมนี

以下更多客戶服務處地址：

www.bosch-pt.com/serviceaddresses

廢棄物處理

必須以符合環保的方式，回收再利用損壞的充電器、配件和廢棄的包裝材料。

不可以把充電器丟入一般的家庭垃圾中！



設備名稱：電池充電器，型號：GAL 18V-40

限用物質及其化學符號

單元	鉛 (Pb)	汞 (Hg)	鎘 (Cd)	六價鉻 (Cr ⁺⁶)	多溴聯苯 (PBB)	多溴二苯醚 (PBDE)
電容器	○	○	○	○	○	○
電源線	-	○	○	○	○	○
外殼(塑料)	○	○	○	○	○	○
電路板	-	○	-	○	○	○

備考 1. "超出 0.1 wt %" 及 "超出 0.01 wt %" 係指限用物質之百分比含量超出百分比含量基準值。

備考 2. "○" 係指該項限用物質之百分比含量未超出百分比含量基準值。

備考 3. "-" 係指該項限用物質為排除項目。

ไทย

กฎระเบียบเพื่อความปลอดภัย



อ่านคำเตือนเพื่อความปลอดภัยและคำแนะนำทั้งหมด การไม่ปฏิบัติตามคำ

เตือนและคำสั่งอาจเป็นสาเหตุให้ถูกไฟฟ้าดูด เกิดไฟไหม้ และ/หรือได้รับบาดเจ็บอย่างร้ายแรง

เก็บรักษาคำสั่งนี้ไว้ให้ดี

ใช้เครื่องชาร์จแบตเตอรี่เฉพาะเมื่อท่านเข้าใจฟังก์ชันและสามารถปฏิบัติงานทั้งหมดอย่างไม่มีข้อจำกัด หรือเมื่อได้รับคำสั่งที่เกี่ยวข้องแล้วเท่านั้น

- ▶ เครื่องชาร์จแบตเตอรี่นี้ไม่ได้มีไว้เพื่อการใช้งานโดยเด็ก และบุคคลที่มีความบกพร่องทางกายภาพ ทางประสาทสัมผัส หรือทางจิตใจ หรือบุคคลที่ขาดประสบการณ์และความรู้ เด็กอายุตั้งแต่ 8 ปีขึ้นไปและบุคคลที่มีความบกพร่องทางกายภาพ ทางประสาทสัมผัส หรือทางจิตใจ

หรือขาดประสบการณ์และความรู้ สามารถใช้เครื่องชาร์จแบตเตอรี่นี้ได้ หากบุคคลที่รับผิดชอบต่อความปลอดภัยของพวกเขาได้ควบคุมดูแลหรือให้คำแนะนำเกี่ยวกับการใช้เครื่องชาร์จแบตเตอรี่นี้อย่างปลอดภัย และอธิบายให้เข้าใจถึงอันตรายที่เกี่ยวข้อง มิฉะนั้นจะมีอันตรายจากความผิดพลาดในการปฏิบัติงานและได้รับบาดเจ็บ

- ▶ ควบคุมดูแลเด็ก ในระหว่างการใช้งาน ทำความสะอาดและบำรุงรักษา ทั้งนี้เพื่อมั่นใจได้ว่าเด็ก ๆ จะไม่เล่นเครื่องชาร์จแบตเตอรี่
- ▶ ชาร์จเฉพาะแบตเตอรี่ลิเธียมไอออน Bosch หรือแบตเตอรี่จากพันธมิตร AMPShare ที่มีความจุตั้งแต่ 1,3 Ah แรงดันไฟแบตเตอรี่ต้องตรงกับแรงดันไฟชาร์จแบตเตอรี่ของเครื่องชาร์จแบตเตอรี่ ห้ามชาร์จแบตเตอรี่ที่ไม่สามารถชาร์จซ้ำได้ มิฉะนั้นอาจเสี่ยงต่อการเกิดระเบิดและไฟไหม้



ใช้ที่ชาร์จในที่ร่มเท่านั้นและเก็บให้ห่างจากความชื้น หากน้ำเข้าในเครื่องชาร์จจะเพิ่มความเสี่ยงต่อการถูกไฟฟ้าดูด

- ▶ รักษาเครื่องชาร์จแบตเตอรี่ให้สะอาด ความสกปรกอาจเป็นสาเหตุให้ถูกไฟฟ้าดูด

- ▶ ตรวจสอบเครื่องชาร์จแบตเตอรี่ สายไฟฟ้า รวมถึงปลั๊กไฟฟ้าก่อนใช้งานทุกครั้งอย่าใช้เครื่องชาร์จแบตเตอรี่หากท่านสังเกตเห็นความเสียหาย อย่าเปิดเครื่องชาร์จแบตเตอรี่ด้วยตัวเองและให้ Bosch หรือศูนย์บริการที่ได้รับอนุญาตเชี่ยวชาญตรวจสอบและใช้อะไหล่เปลี่ยนของแท้เท่านั้น เครื่องชาร์จแบตเตอรี่ สายไฟฟ้า และปลั๊กไฟฟ้าที่ชำรุดจะเพิ่มความเสี่ยงต่อการถูกไฟฟ้าดูด
- ▶ อย่าใช้เครื่องชาร์จแบตเตอรี่ทำงานบนพื้นผิวที่ติดไฟได้ง่าย (ต. ย. เช่น กระดาษ สิ่งทอ ฯลฯ) หรือในสภาพแวดล้อมที่ไวไฟ เครื่องชาร์จแบตเตอรี่จะร้อนขึ้นขณะชาร์จจึงเสี่ยงต่อการเกิดไฟไหม้
- ▶ อย่าปิดช่องระบายอากาศของเครื่องชาร์จ มิฉะนั้นเครื่องชาร์จอาจร้อนเกินไปและไม่สามารถทำงานได้อย่างถูกต้องอีกต่อไป
- ▶ ชาร์จไฟใหม่ด้วยเครื่องชาร์จที่บริษัทผู้ผลิตระบุไว้เท่านั้น เครื่องชาร์จที่เหมาะสมสำหรับชาร์จแบตเตอรี่ประเภทหนึ่ง หากนำไปชาร์จแบตเตอรี่ประเภทอื่น อาจเกิดไฟไหม้ได้
- ▶ เมื่อแบตเตอรี่ชำรุดและเมื่อใช้งานแบตเตอรี่อย่างไม่ถูกต้องอาจมีไอระเหยออกมาได้ด้วย ให้สูดอากาศบริสุทธิ์ และหาแพทย์ในกรณีเจ็บปวด ไอระเหยอาจทำให้ระบมหายใจระคายเคือง
- ▶ หากใช้แบตเตอรี่อย่างอาจมีของเหลวไหลออกมาจากแบตเตอรี่ได้ ให้หลีกเลี่ยงการสัมผัส หากสัมผัสโดยบังเอิญ ให้ใช้น้ำล้าง หากของเหลวเข้าตา ให้ขอความช่วยเหลือจากแพทย์ด้วย
ของเหลวที่ไหลออกมาจากแบตเตอรี่อาจทำให้เกิดอาการคันหรือแสบผิวหนังได้

รายละเอียดผลิตภัณฑ์และข้อมูล

จำเพาะ

ประโยชน์การใช้งานของเครื่อง

เครื่องชาร์จรุ่นนี้ใช้สำหรับชาร์จแบตเตอรี่ลิเทียมไอออนแบบชาร์จซ้ำได้จากบ็อกซ์หรือจากพันธมิตร AMPShare โดยเฉพาะ

ส่วนประกอบที่แสดงในภาพ

- (1) ช่องชาร์จ
- (2) ไฟแสดงการตรวจสอบอุณหภูมิ/ความผิดปกติสีแดง
- (3) ไฟแสดงสถานะการชาร์จสีเขียว
- (4) การแขวนบนผนัง

ข้อมูลทางเทคนิค

เครื่องชาร์จ	GAL 18V-40
ระดับความปลอดภัย	☐ / II
กระแสไฟชาร์จ ^{A)}	4.0 แอมแปร์
แรงดันไฟชาร์จแบตเตอรี่ (ตรวจจับแรงดันไฟโดยอัตโนมัติ)	10.8-18 โวลท์ ---
น้ำหนักตามระเบียบการ EPTA-Procedure 01:2014	0.55 กก.

A) ขึ้นอยู่กับอุณหภูมิและประเภทของแบตเตอรี่

กระบวนการชาร์จ

- ▶ **ให้สังเกตแรงดันไฟฟ้า!** แรงดันไฟฟ้าจากแหล่งจ่ายไฟต้องมีค่าตรงกับค่าแรงดันไฟที่ระบุไว้บนแผ่นป้ายระบุประเภทของเครื่องชาร์จ
 - i) ตรวจสอบให้แน่ใจว่าช่องชาร์จ (1) และหน้าสัมผัสแบตเตอรี่ปราศจากเศษสิ่งสกปรกชนิดหนียว ตรวจสอบให้แน่ใจว่าแบตเตอรี่เสียบเข้าจนสุดแล้ว
 กระบวนการชาร์จจะเริ่มต้นในทันทีที่เสียบปลั๊กไฟของเครื่องชาร์จเข้าไปในเต้าเสียบและเสียบแบตเตอรี่เข้าไปในช่องชาร์จ
 - (1)
 - i) กระบวนการชาร์จจะเกิดขึ้นต่อเมื่ออุณหภูมิของแบตเตอรี่อยู่ในช่วงอุณหภูมิที่อนุญาตให้ชาร์จได้ (0-45 °C)
 เนื่องด้วยวิธีการชาร์จที่ชาญฉลาด สถานะการชาร์จของแบตเตอรี่จะได้รับการตรวจจับโดยอัตโนมัติและแบตเตอรี่จะได้รับการชาร์จด้วยกระแสไฟที่เหมาะสมที่สุด ทั้งนี้ขึ้นอยู่กับอุณหภูมิและแรงดันไฟของแบตเตอรี่
วิธีนี้ช่วยให้แบตเตอรี่ได้รับการปกป้องและชาร์จเต็มตลอดเวลาเมื่อเก็บไว้ในเครื่องชาร์จ
หลังจากชาร์จแบตเตอรี่แล้ว หากแบตเตอรี่แพ็คมีช่วงการทำงานสั้นมาก แสดงว่าแบตเตอรี่แพ็คเสื่อมและต้องเปลี่ยนใหม่

การชาร์จอย่างต่อเนื่องหรือซ้ำๆ กันหลายรอบโดยไม่หยุดพักอาจทำให้เครื่องชาร์จแบตเตอรี่อุ่นขึ้น ลักษณะนี้ไม่เป็นอันตรายและไม่ได้นับบอกว่าเครื่องชาร์จแบตเตอรี่มีความบกพร่องทางเทคนิค



สำหรับข้อมูลเพิ่มเติม กรุณาศึกษาคู่มือการใช้งาน
ออนไลน์: www.bosch-pt.com/manuals

เวลาในการชาร์จ

คุณสามารถดูเวลาโดยประมาณในหน่วยนาทีที่ต้องใช้สำหรับชาร์จแบตเตอรี่ให้เต็มตามประเภทของแบตเตอรี่ได้จากตารางต่อไปนี้ เวลาในการชาร์จจะขึ้นอยู่กับประเภทของแบตเตอรี่และอุณหภูมิ

แบตเตอรี่	
GBA 18V 2.0 Ah	≈35
GBA 18V 4.0 Ah	≈65
GBA 18V 5.0 Ah	≈70
ProCORE18V 4.0 Ah	≈65
ProCORE18V 5.5 Ah	≈84
ProCORE18V 8.0 Ah	≈124
ProCORE18V 12.0 Ah	≈172



สอดคล้องกับสถานะการชาร์จเต็มของแบตเตอรี่

ความหมายของไฟแสดงผล

ไฟกะพริบแสดงสถานะการชาร์จแบตเตอรี่



กระบวนการชาร์จไฟแบบเร็วสามารถสังเกตเห็นได้จากไฟแสดงสถานะการชาร์จสีเขียว (3) ที่กะพริบอย่างรวดเร็ว

คุณสามารถถอดแบตเตอรี่ออกมาและนำไปใช้งานได้ตลอดเวลาเมื่อความจุแบตเตอรี่ขึ้นมาถึงประมาณ 80 % ไฟแสดงสถานะการชาร์จสีเขียวจะกะพริบช้าลง กระบวนการชาร์จไฟแบบเร็วจะสิ้นสุดลง หากแบตเตอรี่ยังคงอยู่ในเครื่องชาร์จ กระบวนการชาร์จจะเสร็จสมบูรณ์ด้วยความเร็วที่ลดลง

ไฟต่อเนื่องสีเขียวแสดงสถานะการชาร์จ

แบตเตอรี่

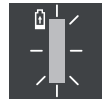

การติดสว่างอย่างต่อเนื่องของไฟแสดงสถานะการชาร์จสีเขียว (3) จะบ่งบอกว่าแบตเตอรี่ได้รับการชาร์จเต็มแล้ว จากนั้นคุณ

สามารถนำแบตเตอรี่ออกมาใช้งานได้ทันที หากไม่ได้เสียบแบตเตอรี่ไว้ การติดสว่างอย่างต่อเนื่องของไฟแสดงสถานะการชาร์จ (3) จะบ่งบอกว่าปลั๊กไฟเสียบอยู่ในเต้าเสียบและเครื่องชาร์จแบตเตอรี่อยู่ในสภาพพร้อมใช้งาน

ไฟต่อเนื่องสีแดงแสดงการตรวจสอบอุณหภูมิ



การติดสว่างอย่างต่อเนื่องของไฟแสดงผลสีแดง (2) จะบ่งบอกว่าอุณหภูมิของแบตเตอรี่ไม่อยู่ในช่วงอุณหภูมิที่อนุญาตให้ชาร์จได้ (0–45 °C) เมื่ออุณหภูมิถึงระดับที่อนุญาต กระบวนการชาร์จ

จะเริ่มต้น

ไฟกะพริบสีแดงแสดงความผิดปกติ



การกะพริบของไฟแสดงผลสีแดง (2) จะบ่งบอกว่าเกิดความขัดข้องอื่นๆ เกี่ยวกับกระบวนการชาร์จ (ดู "แบตเตอรี่ไม่ได้รับการชาร์จ", หน้า 28)

การติดตั้งบนผนัง

- ▶ ถอดปลั๊กไฟออกจากเต้าเสียบก่อนทำการปรับแต่งใดๆ ที่เครื่องชาร์จ

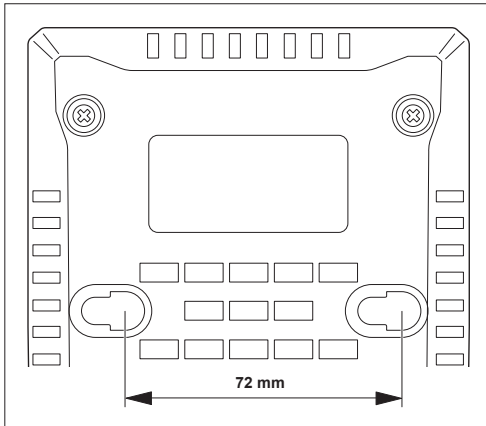

เครื่องชาร์จนี้สามารถใช้งานได้ทั้งแบบแทนวาง (ตั้งโต๊ะ) หรือแบบแขวนกับผนัง

สำหรับการยึดบนผนัง: เจาะรู 2 รูโดยเว้นระยะห่าง 72 มม. ใช้สกรูหัวกลมที่มีเส้นผ่านศูนย์กลาง 5 มม. ถึงไม่เกิน 6.5 มม. สำหรับการยึด

การแก้ไขความผิดปกติ

แบตเตอรี่ไม่ได้รับการชาร์จ



แบตเตอรี่ไม่ได้รับการชาร์จและไฟแสดงการตรวจสอบอุณหภูมิ/ความผิดปกติสีแดง (2) กะพริบ

สาเหตุ: เครื่องชาร์จตรวจพบความผิดปกติภายใน

มาตรการแก้ไข: ตรวจสอบให้แน่ใจว่าแบตเตอรี่ทั้งหมดเสียบเข้ากับเครื่องจนสุดแล้ว ดึงปลั๊กไฟ แล้วเสียบกลับเข้าไปใหม่ หากความผิดปกติเกิดขึ้นอีกครั้ง ให้นำเครื่องชาร์จเข้ารับการตรวจสอบโดยศูนย์บริการลูกค้าที่ได้รับอนุญาตสำหรับเครื่องมือไฟฟ้าของ Bosch

สาเหตุ: เสียบแบตเตอรี่ไม่ถูกต้อง

มาตรการแก้ไข: เสียบแบตเตอรี่เข้ากับเครื่องชาร์จให้ถูกต้อง

สาเหตุ: หน้าสัมผัสแบตเตอรี่และหน้าสัมผัสการชาร์จสกปรก

มาตรการแก้ไข: ทำความสะอาดหน้าสัมผัสแบตเตอรี่และหน้าสัมผัสการชาร์จ เช่น โดยการเสียบและถอดแบตเตอรี่หลายๆ ครั้ง

สาเหตุ: แบตเตอรี่ชำรุด

มาตรการแก้ไข: เปลี่ยนแบตเตอรี่



แบตเตอรี่ไม่ได้รับการชาร์จและไฟแสดงผล (2) ติดสว่างเป็นสีแดง

สาเหตุ: อุณหภูมิแบตเตอรี่ไม่อยู่ในช่วงอุณหภูมิที่อนุญาตให้ชาร์จได้

มาตรการแก้ไข: รอจนกระทั่งอุณหภูมิของแบตเตอรี่กลับมามากขึ้นในช่วงอุณหภูมิที่อนุญาตให้ชาร์จได้ (0–45 °C)

ไฟแสดงผลไม่ติดสว่าง

ไม่มีไฟแสดงผลใดๆ ติดสว่างและแบตเตอรี่ไม่ได้รับการชาร์จ

สาเหตุ: เต้าเสียบ สายไฟ หรือเครื่องชาร์จชำรุด

มาตรการแก้ไข: ตรวจสอบแรงดันแหล่งจ่ายไฟ หากจำเป็น ให้นำเครื่องชาร์จเข้ารับการตรวจสอบโดยศูนย์บริการลูกค้าที่ได้รับอนุญาต

สาเหตุ: ไม่ได้เสียบปลั๊กไฟของเครื่องชาร์จแบตเตอรี่ (อย่างถูกต้อง)

มาตรการแก้ไข: เสียบปลั๊กไฟเข้าไปในเต้าเสียบ (จนสุด)

การบำรุงรักษาและการบริการ

การบำรุงรักษาและการทำความสะอาด

หากจำเป็นต้องเปลี่ยนสายไฟฟ้า ต้องส่งเครื่องให้ Bosch หรือศูนย์บริการหลังการขายที่ได้รับมอบหมายสำหรับเครื่องมือไฟฟ้า Bosch เปลี่ยนให้ ทั้งนี้เพื่อหลีกเลี่ยงอันตราย

การบริการหลังการขายและการให้คำปรึกษา

การใช้งาน

ศูนย์บริการหลังการขายของเรายินดีตอบคำถามของท่านที่เกี่ยวข้องกับการบำรุงรักษาและการซ่อมแซมผลิตภัณฑ์รวมทั้งเรื่องอะไหล่ ภาพเขียนแบบการประกอบและข้อมูลเกี่ยวกับอะไหล่ กรุณาดู

ใน: www.bosch-pt.com

ทีมงานที่ปรึกษาของ บ็ช ยินดีให้ข้อมูลเกี่ยวกับผลิตภัณฑ์ของเราและอุปกรณ์ประกอบต่างๆ

เมื่อต้องการสอบถามและสั่งซื้ออะไหล่ กรุณาแจ้งหมายเลขสินค้า 10 หลักบนแผ่นป้ายรุ่นของผลิตภัณฑ์ทุกครั้ง

ไทย

ไทย บริษัท โรเบิร์ต บ็ช จำกัด

เอฟวายไอ เซ็นเตอร์ อาคาร 1 ชั้น 5

เลขที่ 2525 ถนนพระราม 4

แขวงคลองเตย เขตคลองเตย กรุงเทพฯ 10110

โทร: +66 2012 8888

แฟกซ์: +66 2064 5800

www.bosch.co.th

ศูนย์บริการซ่อมและฝึกอบรม บ็ช

อาคาร ลานชาลาทาวเวอร์ ชั้น G ห้องเลขที่ 2

บ้านเลขที่ 10/11 หมู่ 16

ถนนศรีนครินทร์ ตำบลบางแก้ว อำเภอบางพลี

จังหวัดสมุทรปราการ 10540

ประเทศไทย

โทรศัพท์ 02 7587555

โทรสาร 02 7587525

สามารถดูที่อยู่ศูนย์บริการอื่นๆ ได้ที่:

www.bosch-pt.com/serviceaddresses

การกำจัดขยะ

เครื่องชาร์จแบตเตอรี่ อุปกรณ์ประกอบ และที่บ่อ ต้องนำไปแยกประเภทวัสดุเพื่อนำกลับมาใช้

ใหม่โดยไม่ทำลายสภาพแวดล้อม

ใหม่โดยไม่ทำลายสภาพแวดล้อม

อย่าทิ้งเครื่องชาร์จแบตเตอรี่ลงในขยะบ้าน!



Bahasa Indonesia

Petunjuk Keselamatan



Bacalah semua petunjuk keselamatan dan petunjuk penggunaan. Kesalahan dalam menjalankan petunjuk keselamatan dan petunjuk

penggunaan dapat mengakibatkan kontak listrik, kebakaran dan/atau luka-luka yang berat.

Simpanlah petunjuk-petunjuk ini dengan seksama.

Gunakanlah charger hanya jika Anda telah mengerti semua fungsinya dan bisa menggunakan semua fungsi, atau telah mendapat petunjuk-petunjuk terkait.

► **Pengisi daya ini tidak diperuntukkan untuk digunakan oleh anak-anak dan orang-orang dengan keterbatasan fisik, indra atau mental, atau kurang pengalaman dan pengetahuan.** Pengisi daya ini dapat digunakan oleh anak-anak di atas 8 tahun dan juga orang dengan keterbatasan fisik, sensorik atau mental, atau kurang berpengalaman dan pengetahuan, selama di bawah pengawasan atau diberi pengarahan mengenai cara penggunaan pengisi daya yang aman dan mereka dapat mengerti tentang bahaya yang mungkin terjadi. Jika tidak, dapat terjadi risiko kesalahan pengoperasian dan cedera.

► **Awasi anak-anak Anda saat penggunaan, pembersihan, dan pemeliharaan.** Hal itu memastikan anak-anak tidak bermain menggunakan pengisi daya.

► **Hanya isi daya baterai Li-ion Bosch atau baterai dari mitra AMPShare dengan kapasitas di atas 1,3 Ah. Tegangan baterai harus sesuai dengan tegangan pengisian daya baterai dari pengisi daya. Jangan mengisi daya baterai isi ulang.** Mengisi daya baterai isi ulang dapat menimbulkan risiko kebakaran dan ledakan.



Hanya gunakan perangkat pengisi daya dalam ruangan tertutup dan jauhkan dari sesuatu yang basah. Air yang masuk ke dalam perangkat pengisi daya akan meningkatkan risiko terjadinya sengatan listrik.

► **Jaga pengisi daya tetap bersih.** Kondisi radio yang kotor dapat menimbulkan bahaya sengatan listrik.

► **Periksa pengisi daya termasuk kabel dan steker setiap sebelum digunakan. Jangan gunakan pengisi daya jika terlihat adanya kerusakan. Jangan membuka sendiri pengisi daya dan pengisi daya hanya boleh diperbaiki oleh Bosch atau oleh pusat layanan pelanggan resmi dan hanya dengan suku cadang asli.** Pengisi daya, kabel, dan steker yang rusak akan meningkatkan risiko terjadinya sengatan listrik.

► **Jangan mengoperasikan pengisi daya di permukaan yang mudah terbakar (seperti kertas, bahan tekstil, dsb.) atau di area yang mudah terbakar.** Terdapat risiko

kebakaran akibat peningkatan suhu pada pengisi daya saat dioperasikan.

- ▶ **Jangan membuka celah ventilasi pada perangkat charger.** Jika tidak, charger dapat menjadi terlalu panas dan tidak dapat lagi berfungsi sebagaimana mestinya.
- ▶ **Isi ulang daya hanya dengan pengisi daya yang ditentukan oleh produsen.** Pengisi daya yang sesuai untuk satu jenis set baterai dapat menyebabkan risiko kebakaran apabila digunakan dengan set baterai lain.
- ▶ **Jika baterai rusak dan jika penggunaan baterai salah, baterai juga bisa mengeluarkan uap.** Biarkan udara segar mengalir masuk dan jika Anda merasa tidak enak badan, pergilah ke dokter. Uap tersebut bisa mengganggu saluran pernafasan.
- ▶ **Cairan dapat keluar dari baterai jika baterai tidak digunakan dengan benar; hindari kontak. Jika terjadi kontak secara tidak disengaja, bilas dengan air. Jika cairan mengenai mata, segera hubungi bantuan medis.** Cairan yang keluar dari baterai dapat menyebabkan iritasi atau luka bakar.

Spesifikasi produk dan performa

Tujuan penggunaan

Pengisi daya dimaksudkan untuk mengisi baterai isi ulang Bosch Li-Ion atau baterai mitra AMPShare.

Ilustrasi komponen

- (1) Kompartemen pengisi daya baterai
- (2) Indikator monitor suhu/gangguan merah
- (3) Indikator level pengisian daya hijau
- (4) Gantungan dinding

Data teknis

Pengisi daya	GAL 18V-40
Tingkat perlindungan	□ / II
Arus pengisian daya ^{A)}	4,0 A
Tegangan pengisian daya baterai (pendeteksian tegangan otomatis)	10,8–18 V ---
Berat sesuai dengan EPTA-Procedure 01:2014	0,55 kg

A) Tergantung pada suhu dan jenis baterai

Proses pengisian daya baterai

- ▶ **Perhatikan tegangan listrik!** Tegangan listrik harus sesuai dengan tegangan yang tercantum pada label tipe pengisi daya.

 Pastikan kompartemen pengisi daya baterai **(1)** dan kontak baterai bebas dari kotoran kasar. Pastikan baterai telah dimasukkan sepenuhnya.

Proses pengisian daya akan dimulai begitu steker pengisi daya terhubung ke stopkontak dan baterai dimasukkan ke kompartemen pengisian daya baterai **(1)**.

 Pengisian daya hanya dapat dilakukan jika suhu baterai berada dalam kisaran suhu pengisian daya yang diizinkan (0–45 °C).

Level pengisian daya baterai terdeteksi secara otomatis melalui proses pengisian daya cepat dan diisi dayanya menyesuaikan suhu dan tegangan baterai dengan arus pengisian daya yang optimal.

Dengan demikian, baterai menjadi tahan lama dan daya baterai akan selalu terisi penuh saat disimpan di dalam pengisi daya.

Jika setelah diisi waktu pemakaian baterai semakin pendek, hal ini menandakan bahwa baterai sudah aus dan harus diganti.

Jika pengisi daya digunakan secara kontinu atau untuk beberapa siklus pengisian baterai berturut-turut tanpa henti, pengisi daya dapat menjadi panas. Hal ini tidak berbahaya dan tidak menunjukkan cacat teknis pengisi daya.



Untuk informasi tambahan, kunjungi panduan pengoperasian online: www.bosch-pt.com/manuals

Waktu pengisian daya

Tabel di bawah mencantumkan perkiraan waktu yang diperlukan dalam satuan menit untuk mengisi penuh daya baterai dengan menyesuaikan jenis baterainya. Waktu pengisian daya bergantung pada jenis baterai dan suhu.

Baterai	
GBA 18V 2.0 Ah	≈ 35
GBA 18V 4.0 Ah	≈ 65
GBA 18V 5.0 Ah	≈ 70
ProCORE18V 4.0 Ah	≈ 65
ProCORE18V 5.5 Ah	≈ 84
ProCORE18V 8.0 Ah	≈ 124
ProCORE18V 12.0 Ah	≈ 172



sesuai dengan level pengisian daya penuh

Makna elemen display

Lampu kedip indikator pengisian daya baterai



Proses pengisian daya cepat ditandai dengan indikator pengisian daya baterai **(3)** yang berkedip **hijau** secara cepat.

Baterai dapat dilepas dan digunakan setiap saat.

Begitu sekitar 80% kapasitas baterai tercapai, indikator pengisian daya baterai yang berkedip hijau akan melambat. Proses pengisian daya cepat kini telah selesai. Jika baterai tetap terpasang di pengisi daya, proses pengisian daya akan selesai pada kecepatan yang lebih rendah.

Lampu indikator pengisian daya baterai hijau



Lampu indikator pengisian daya baterai hijau (3) menandakan bahwa daya baterai telah terisi penuh. Baterai selanjutnya dapat dilepas untuk segera digunakan.

Tanpa baterai yang terpasang, lampu indikator pengisian daya baterai (3) yang menyala menandakan bahwa steker listrik terhubung ke stopkontak dan pengisi daya siap digunakan.

Lampu indikator monitor suhu merah



Lampu indikator merah (2) yang menyala menandakan bahwa suhu baterai berada di luar kisaran suhu pengisian daya yang diizinkan (0–45 °C). Begitu mencapai rentang suhu yang diizinkan, proses pengisian daya baterai dimulai.

Lampu kedip indikator gangguan merah



Lampu kedip indikator yang berwarna merah (2) menandakan adanya gangguan lain dalam proses pengisian daya (lihat „Baterai tidak diisi daya“, Halaman 31).

Pemasangan pada dinding

- Sebelum memulai pengerjaan apa pun pada alat pengisi daya, lepas steker listrik dari stopkontak.

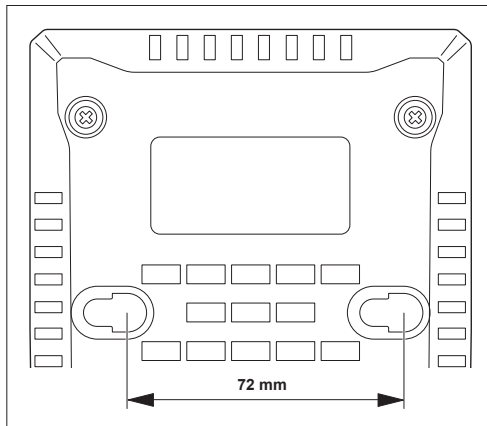

Pengisi daya dapat dioperasikan dengan posisi berdiri (bekerja di meja) atau digantung di dinding.

Untuk dipasang ke dinding: Buat 2 lubang bor dengan jarak **72 mm**. Gunakan baut kepala bundar dengan diameter 5 mm hingga maks. 6,5 mm untuk pemasangan.

Mengatasi gangguan

Baterai tidak diisi daya



Baterai tidak diisi daya dan indikator merah pada monitor suhu/gangguan (2) berkedip merah.

Penyebab: Pengisi daya mendeteksi adanya gangguan internal..

Solusi: Pastikan semua baterai telah dimasukkan sepenuhnya. Lepas kabel daya dan pasang kembali. Jika gangguan kembali terjadi, periksakan pengisi daya di pusat servis resmi perkakas listrik **Bosch**.

Penyebab: Baterai tidak terpasang dengan benar

Solusi: Masukkan baterai ke pengisi daya dengan benar.

Penyebab: Kontak baterai dan pengisian daya kotor

Solusi: Bersihkan kontak baterai dan pengisian daya; misalnya dengan memasang dan melepas baterai beberapa kali.

Penyebab: Baterai rusak

Solusi: Ganti baterai.



Baterai tidak diisi daya dan indikator (2) menyala merah.

Penyebab: Suhu baterai di luar rentang suhu pengisian daya yang diizinkan

Solusi: Tunggu hingga suhu baterai kembali dalam kisaran suhu pengisian daya yang diperbolehkan (0–45 °C).

Indikator tidak menyala

Tidak ada indikator yang menyala, baterai tidak diisi daya.

Penyebab: Stopkontak, kabel daya, atau pengisi daya rusak

Solusi: Periksa tegangan listrik. Jika perlu, periksakan pengisi daya di pusat layanan resmi.

Penyebab: Steker listrik pengisi daya tidak terpasang (dengan benar)

Solusi: Masukkan steker listrik (sepenuhnya) ke stopkontak.

Perawatan dan servis

Perawatan dan pembersihan

Jika kabel listrik harus diganti, pekerjaan ini harus dilakukan oleh **Bosch** atau Service Center untuk perkakas listrik **Bosch** resmi agar keselamatan kerja selalu terjamin.

Layanan pelanggan dan konsultasi penggunaan

Layanan pelanggan Bosch menjawab semua pertanyaan Anda tentang reparasi dan perawatan serta tentang suku cadang produk ini. Gambaran teknis (exploded view) dan informasi mengenai suku cadang dapat ditemukan di: www.bosch-pt.com

Tim konsultasi penggunaan Bosch akan membantu Anda menjawab pertanyaan seputar produk kami beserta aksesorinya.

Jika Anda hendak menanyakan sesuatu atau memesan suku cadang, selalu sebutkan nomor model yang terdiri dari 10 angka dan tercantum pada label tipe produk.

Indonesia

PT Robert Bosch Indonesia
Arkadia Green Park Tower G – 7th floor
Jl. Let. Jend. TB. Simatupang Kav. 88
Jakarta 12520
Tel.: (021) 3005 5800
Fax: (021) 3005 5801
E-Mail: boschpowertools@id.bosch.com
www.bosch-pt.co.id

Alamat layanan lainnya dapat ditemukan di:

www.bosch-pt.com/serviceaddresses

Cara membuang

Pengisi daya, aksesoris dan kemasan harus didaur ulang dengan cara yang ramah lingkungan.

Jangan membuang pengisi daya baterai ke dalam sampah rumah tangga!



Tiếng Việt

Hướng dẫn an toàn



Đọc kỹ mọi cảnh báo an toàn và mọi hướng dẫn. Không tuân thủ mọi cảnh báo và hướng dẫn được liệt kê dưới đây có

thể bị điện giật, gây cháy và / hay bị thương tật nghiêm trọng.

Hãy giữ lại các tài liệu hướng dẫn này.

Chỉ sử dụng bộ nạp điện pin khi bạn đã hoàn toàn hiểu rõ và có thể thực hiện mọi chức năng không bị giới hạn, hoặc thực hiện theo sự chỉ dẫn thích hợp.

► **Máy nạp pin này không thiết kế dành cho đối tượng sử dụng là trẻ em và người bị hạn chế về thể chất, khả năng giác quan kém hoặc tâm**

thần hoặc thiếu kinh nghiệm và thiếu hiểu biết. Máy nạp pin này có thể dành cho trẻ em từ 8 tuổi trở lên và người bị hạn chế về thể chất, khả năng giác quan kém hoặc tâm thần hoặc thiếu kinh nghiệm và thiếu hiểu biết sử dụng, chỉ khi họ được một người chịu trách nhiệm cho sự an toàn của họ giám sát hoặc đã được người này hướng dẫn sử dụng máy nạp pin trong môi trường an toàn và hiểu được những nguy hiểm có liên quan. Nếu không sẽ có nguy cơ sai sót khi vận hành và bị thương tích.

- **Hãy giám sát trẻ nhỏ khi sử dụng, làm sạch và bảo dưỡng.** Để đảm bảo rằng, trẻ em không chơi với máy nạp pin này.
- **Chỉ sạc Bosch pin Li-Ion hoặc pin của đối tác AMPShare từ mức dung lượng 1,3 Ah. Điện áp của pin phải phù hợp với điện áp nạp pin của máy nạp pin. Không nạp pin không thể sạc lại.** Nếu không có thể gây ra hỏa hoạn hoặc cháy nổ.



Chỉ sử dụng thiết bị sạc trong không gian kín và tránh xa hơi ẩm. Nước xâm nhập vào thiết bị sạc sẽ làm tăng nguy cơ điện giật.

- **Giữ sạch thiết bị sạc.** Có nguy cơ điện giật nếu bị bẩn.
- **Vui lòng kiểm tra trước khi sử dụng thiết bị sạc bao gồm dây cáp và phích cắm.** Không được sử dụng thiết bị sạc nếu bạn phát hiện có hư hỏng. Không tự mở thiết bị sạc và chỉ cho phép Bosch hoặc trung tâm dịch vụ khách hàng được ủy quyền tiến hành sửa chữa với các phụ tùng gốc. Thiết bị sạc, dây dẫn và phích cắm bị hỏng làm tăng nguy cơ bị điện giật.
- **Không vận hành thiết bị sạc trên bề mặt dễ cháy (ví dụ giấy, vải, vv) hoặc trong môi trường dễ cháy.** Vì trong quá trình sạc thiết bị sạc sẽ nóng lên, cho nên có nguy cơ cháy.
- **Không tháo cửa thông gió của máy nạp pin ra.** Nếu không thì máy nạp pin có thể bị quá nhiệt và không thể hoạt động đúng cách nữa.
- **Chỉ được sạc pin lại với bộ nạp điện do nhà sản xuất chỉ định.** Bộ nạp điện thích hợp cho một loại pin có thể gây nguy cơ cháy khi sử dụng cho một loại pin khác.
- **Trong trường hợp pin bị hỏng hay sử dụng sai cách, hơi nước có thể bốc ra.** Hãy làm cho thông thoáng khí và trong trường hợp bị đau phải nhờ y tế chữa trị. Hơi nước có thể gây ngứa hệ hô hấp.
- **Bảo quản ở tình trạng tối, dung dịch từ pin có thể tứa ra; tránh tiếp xúc.** Nếu vô tình chạm phải, hãy xối nước để rửa. Nếu dung dịch vào mắt, cần thêm sự hỗ trợ của y tế. Dung dịch tiết ra từ pin có thể gây ngứa hay bỏng.

Mô Tả Sản Phẩm và Đặc Tính Kỹ Thuật



Sử dụng đúng cách

Thiết bị sạc được dùng để sạc các pin Li-Ion Bosch có thể sạc lại hoặc pin của đối tác AMPShare.

Các bộ phận được minh họa

- (1) Khoang nạp điện
- (2) hiển thị màu đỏ Giám sát nhiệt độ/lỗi
- (3) hiển thị trạng thái sạc màu xanh lá
- (4) Gắn tường

Thông số kỹ thuật

Bộ sạc	GAL 18V-40
Cấp độ bảo vệ	 / II
Dòng điện sạc ^{A)}	4,0 A
Hiệu suất điện thế ra (tự động tâm soát điện thế)	10,8–18 V 
Trọng lượng theo EPTA-Procedure 01:2014	0,55 kg

A) phụ thuộc vào nhiệt độ và kiểu pin

Sạc pin

► **Tuân thủ theo đúng điện thế!** Điện thế của nguồn điện cung cấp phải phù hợp với các số liệu được ghi trên nhãn mác của bộ nạp điện pin.

-  Đảm bảo rằng khe sạc **(1)** và các điểm tiếp xúc của pin không có bụi bẩn thô. Hãy đảm bảo rằng pin được gắn vào hoàn toàn.

Quá trình sạc bắt đầu ngay khi cắm phích cắm của bộ sạc vào ổ cắm và gắn pin vào khoang nạp điện **(1)**.

-  Quá trình sạc chỉ thực hiện được, nếu nhiệt độ của pin ở trong giới hạn của nhiệt độ nạp điện cho phép (0–45 °C).

Nhờ vào phương pháp nạp điện thông minh, tình trạng nạp điện của pin được tự động tâm soát, và pin được nạp với dòng điện nạp tối ưu, tùy thuộc vào nhiệt độ và điện áp của pin.

Cách thức này làm cho pin có tuổi thọ dài hơn và luôn giữ cho pin đầy điện khi vẫn gắn trong bộ nạp để lưu kho.

Sự giảm sút đáng kể thời gian hoạt động sau khi nạp điện chỉ rõ rằng pin hợp khối đã hết công dụng và phải được thay.

Với chu trình nạp điện liên tục hoặc lặp đi lặp lại không gián đoạn, bộ nạp điện có thể nóng lên. Tuy nhiên, điều này là vô hại và không có lỗi kỹ thuật của bộ sạc.



Để biết thêm thông tin hãy truy cập hướng dẫn vận hành trực tuyến:
www.bosch-pt.com/manuals

Thời gian sạc

Hãy tham khảo bảng dưới đây để biết thời gian gần đúng tính bằng phút để sạc đầy pin, tùy thuộc vào loại pin. Thời gian sạc phụ thuộc vào loại pin và nhiệt độ.

Pin	
GBA 18V 2.0 Ah	≈ 35
GBA 18V 4.0 Ah	≈ 65
GBA 18V 5.0 Ah	≈ 70
ProCORE18V 4.0 Ah	≈ 65
ProCORE18V 5.5 Ah	≈ 84
ProCORE18V 8.0 Ah	≈ 124
ProCORE18V 12.0 Ah	≈ 172



tương ứng với mức sạc đầy

Ý Nghĩa của các Nguyên Lý Báo Hiệu

Đèn nhấp nháy Hiển thị trạng thái sạc pin



Quá trình sạc nhanh được báo hiệu bằng nhấp nháy nhanh của hiển thị trạng thái sạc **màu xanh lá (3)**.

Pin có thể được tháo ra và sử dụng tại mỗi thời điểm.

Ngay khi đạt khoảng 80 % dung lượng pin, hiển thị trạng thái sạc màu xanh lá sẽ nhấp nháy chậm dần. Hiện tại, quá trình nạp nhanh đã được hoàn tất. Nếu pin vẫn ở trong thiết bị sạc, quá trình sạc sẽ được hoàn thành với tốc độ thấp.

Đèn sáng liên tục Hiển thị trạng thái sạc pin màu xanh lá



Đèn sáng liên tục của hiển thị trạng thái sạc pin **màu xanh lá (3)** báo hiệu rằng pin đã được sạc đầy. Sau cùng, có thể lấy pin ra để sử dụng ngay.

Nếu không có pin được cắm vào, thì đèn sáng liên tục của hiển thị trạng thái sạc **(3)** báo hiệu rằng phích cắm điện được cắm vào ổ cắm và bộ sạc đã sẵn sàng để sử dụng.

Đèn sáng liên tục của hiển thị màu đỏ giám sát nhiệt độ



Đèn sáng liên tục của hiển thị màu đỏ (2) báo hiệu nhiệt độ pin đang nằm ngoài phạm vi nhiệt độ sạc cho phép (0–45 °C). Ngay khi đạt phạm vi nhiệt độ cho phép, thì quá trình nạp bắt đầu.

Đèn nhấp nháy Hiển thị màu đỏ Lỗi



Đèn nhấp nháy của hiển thị màu đỏ (2) báo hiệu một trục trặc khác của quá trình sạc (xem „Pin không được sạc“, Trang 34).

Lắp tường

- Trước khi tiến hành bất cứ việc gì trên bộ sạc, kéo phích cắm điện nguồn ra.

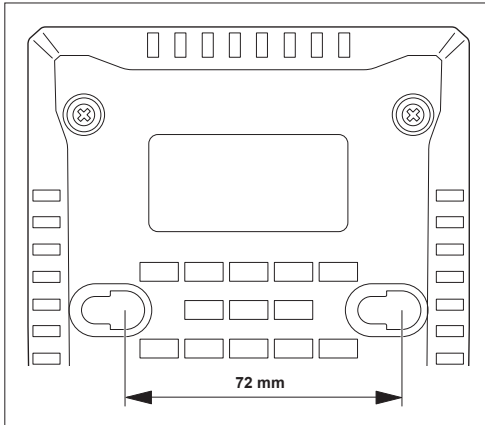

Thiết bị sạc có thể được vận hành dạng đứng (Chế độ trên bàn) hoặc dạng treo trên tường.

Để gắn trên tường: Đặt 2 lỗ khoan ở khoảng cách **72 mm**. Hãy sử dụng các vít đầu tròn có đường kính 5 mm đến tối đa 6,5 mm để gắn.

Xử lý sự cố

Pin không được sạc



Pin không được sạc và hiển thị màu đỏ Giám sát nhiệt độ/lỗi (2) nhấp nháy màu đỏ.

Nguyên nhân: Thiết bị sạc xác định một lỗi nội bộ.

Biện pháp khắc phục: Hãy đảm bảo rằng tất cả pin được gắn hoàn toàn. Kéo phích cắm điện và cắm lại. Nếu lỗi lại xảy ra, hãy nhờ trung tâm dịch vụ khách

hàng được ủy quyền của **Bosch** dụng cụ điện kiểm tra thiết bị sạc.

Nguyên nhân: Pin chưa lắp vào đúng cách

Biện pháp khắc phục: Gắn pin đúng cách vào thiết bị sạc.

Nguyên nhân: Điểm tiếp xúc của pin và điểm tiếp xúc sạc bị bẩn

Biện pháp khắc phục: Vệ sinh điểm tiếp xúc của pin và điểm tiếp xúc sạc, ví dụ bằng cách cắm tháo pin nhiều lần.

Nguyên nhân: Pin bị hỏng

Biện pháp khắc phục: Thay thế pin.



Pin không được sạc và hiển thị (2) phát sáng màu đỏ.

Nguyên nhân: Nhiệt độ pin nằm ngoài phạm vi nhiệt độ nạp điện cho phép

Biện pháp khắc phục: Chờ cho đến khi nhiệt độ pin trở lại trong phạm vi nhiệt độ sạc cho phép (0–45 °C).

Các hiển thị không sáng

Không có hiển thị nào sáng, pin không được sạc.

Nguyên nhân: Ổ điện, dây dẫn điện hay thiết bị sạc bị hỏng

Biện pháp khắc phục: Kiểm tra điện áp lưới điện. Hãy nhờ trung tâm dịch vụ khách hàng được ủy quyền kiểm tra thiết bị sạc, nếu cần.

Nguyên nhân: Phích cắm điện của thiết bị chưa được cắm vào (đúng cách)

Biện pháp khắc phục: Hãy cắm phích cắm điện (hoàn toàn) vào ổ cắm.

Bảo Dưỡng và Bảo Quản

Bảo Dưỡng Và Làm Sạch

Nếu như cần phải thay dây dẫn điện thì công việc này phải do hãng **Bosch**, hay một đại lý được **Bosch** ủy nhiệm thực hiện để tránh gặp sự nguy hiểm do mất an toàn.

Dịch vụ hỗ trợ khách hàng và tư vấn sử dụng

Bộ phận phục vụ hàng sau khi bán của chúng tôi trả lời các câu hỏi liên quan đến việc bảo dưỡng và sửa chữa các sản phẩm cũng như phụ tùng thay thế của bạn. Sơ đồ mô tả và thông tin về phụ tùng thay thế cũng có thể tra cứu theo dưới đây: **www.bosch-**

pt.com

Đội ngũ tư vấn sử dụng của Bosch sẽ giúp bạn giải đáp các thắc mắc về sản phẩm và phụ kiện.

Trong tất cả các phản hồi và đơn đặt phụ tùng, xin vui lòng luôn luôn nhập số hàng hóa 10 chữ số theo nhãn của hàng hóa.

Việt Nam

CN CÔNG TY TNHH BOSCH VIỆT NAM TẠI TP.HCM

Tầng 14, Ngôi Nhà Đức, 33 Lê Duẩn
Phường Bến Nghé, Quận 1, Thành Phố Hồ Chí Minh

Tel.: (028) 6258 3690

Fax: (028) 6258 3692 - 6258 3694

Hotline: (028) 6250 8555

Email: tuvankhachhang-pt@vn.bosch.com

www.bosch-pt.com.vn

www.baohanhbosch-pt.com.vn

Xem thêm địa chỉ dịch vụ tại:

www.bosch-pt.com/serviceaddresses

Sự thải bỏ

Bộ nạp điện pin, phụ tùng và bao bì phải được phân loại để tái chế theo hướng thân thiện với môi trường.



Không được vứt bỏ bộ nạp điện pin vào chung với rác sinh hoạt!

عربي

إرشادات الأمان



اقرأ جميع إرشادات الأمان والتعليمات. إن ارتكاب الأخطاء عند تطبيق إرشادات الأمان والتعليمات قد يؤدي إلى حدوث صدمات كهربائية،

وإلى نشوب الحرائق و/أو الإصابة بجروح خطيرة.

احتفظ بهذه التعليمات بشكل جيد.

استخدم جهاز الشحن فقط إن كنت تعرف وطاقته بشكل تام، وكان بإمكانك إن تستخدمها دون قيود، وكنت قد استلمت التعليمات الخاصة بذلك.

◀ **جهاز الشحن هذا غير مخصص لاستعمال الأطفال**

والأشخاص الذين يعانون من نقص في القدرات البدنية أو الحسية أو العقلية أو الذين ليست لديهم الدراية والمعرفة. لا يمكن استخدام هذا الشاحن من قبل الأطفال من 8 سنوات فأكثر، بالإضافة للأشخاص الذين يعانون من نقص في القدرات البدنية أو الحسية أو العقلية أو الذين ليست لديهم الدراية والمعرفة، إلا في حالة الإشراف عليهم من قبل شخص مسؤول عن سلامتهم أو إذا تم إرشادهم إلى كيفية التعامل الآمن مع هذا الشاحن، وإلى الأخطار المرتبطة به. وإلا فسيكون هناك خطر نتيجة للاستخدام بشكل خاطئ وقد يتعرضون لإصابات.

◀ **احرص على مراقبة الأطفال عند الاستخدام والتنظيف والصيانة.** وذلك لضمان عدم عبث الأطفال بالشاحن.

◀ **اقتصر على شحن مراكم أيونات الليثيوم من Bosch أو مراكم شريكنا AMPShare بدءاً من سعة 1,3 أمبير ساعة. يجب أن يلائم جهد المراكم جهد شحن المرمك الخاص بجهاز الشحن. لا تقم بشحن مراكم غير قابلة لإعادة الشحن. وإلا فسيكون هناك خطر اندلاع حريق وحدوث انفجار.**

◀ **استخدم جهاز الشحن في الأماكن المغلقة فقط، واحتفظ به بعيداً عن البال.** يزداد خطر الصدمات الكهربائية في حالة تسرب الماء إلى داخل جهاز الشحن.

◀ **حافظ على نظافة جهاز الشحن.** حيث يكون هناك خطر حدوث صدمة كهربائية من جراء تعرضها للانساخ.

◀ **قبل الاستخدام افحص جهاز الشحن والكابل والقباس. لا تستخدم جهاز الشحن إذا اكتشفت وجود أضرار به. لا تفتح جهاز الشحن بنفسك ولا تقم بإصلاحه إلا لدى Bosch أو مراكز خدمة العملاء المعتمدة مع الاقتصار على استخدام قطع الغيار الأصلية.** يزداد خطر الإصابة بصدمة كهربائية في حالة وجود أضرار بأجهزة الشحن والكابلات الكهربائية والقباس.

◀ **لا تقم بتشغيل جهاز الشحن على أرضية سهلة الاشتعال (مثل الورق والمنسوجات وما شابه) أو في بيئة قابلة للاشتعال.** حيث ينشأ خطر اندلاع حريق نتيجة للسخونة المتولدة بجهاز الشحن عند الشحن.

◀ **لا تغطى فتحة تهوية جهاز الشحن.** فقد يتعرض جهاز الشحن لسخونة مفرطة، ولا يعمل بعد ذلك بشكل سليم.

◀ **اشحن المراكم فقط في أجهزة الشحن التي ينصح**

باستخدامها من طرف المنتج. قد يتسبب جهاز الشحن المخصصة لنوع معين من المراكم في خطر الحريق إن تم استخدامه مع نوع آخر من المراكم.

◀ **قد تتلحق أبخرة أيضا عند إتلاف المرمك واستخدامه بطريقة غير ملائمة.** أمن توفر الهواء النقي وراجع الطبيب إن شعرت بالأم. قد تهيج هذه الأبخرة المجاري التنفسية.

◀ **قد يتسرب السائل من المرمك في حالة سوء الاستعمال. تجنب ملامسته. اشطفه بالماء في حال ملامسته بشكل غير مقصود.** إن وصل السائل إلى العينين، فراجع الطبيب إضافة إلى ذلك. قد يؤدي سائل المرمك المتسرب إلى تهيج البشرة أو إلى الاحتراق.

وصف المنتج والأداء

الاستعمال المخصص

الشاحن مخصص لشحن مراكم أيونات الليثيوم القابلة لإعادة الشحن التابعة لشركة بوش أو شركاء AMPShare.

الأجزاء المصورة

- (1) فتحة الشحن
- (2) مؤشر أحمر لمراقبة درجة الحرارة/الأخطاء
- (3) مؤشر أخضر لحالة الشحن
- (4) وسيلة تعليق جداري

البيانات الفنية

الشاحن	
GAL 18V-40	
فئة الحماية	II / □
تيار الشحن ^(A)	4,0 أمبير
جهد شحن المرمك (التعرف الأوتوماتيكي على الجهد)	10,8-18 فلتـ ∓
الوزن حسب EPTA- Procedure 01:2014	0,55 كجم

(A) تبعاً لدرجة الحرارة ونوع المرمك

عملية الشحن

◀ **يراعى جهد الشبكة الكهربائية!** يجب أن يتطابق جهد منبع التيار مع المعلومات المذكورة على لافتة طراز جهاز الشحن.

◌ تأكد من خلو فتحة الشحن (1) وملامسات المرمك من الانساختات القاسية. تأكد من تركيب المرمك بشكل كامل.

تبدأ عملية الشحن بمجرد توصيل القابس الكهربائي لجهاز الشحن بالمقيس وتركيب المرمك في فتحة الشحن (1).

◌ عملية الشحن ممكنة فقط إذا كانت درجة حرارة المرمك في نطاق درجة حرارة الشحن المسموح به (45-0 °م).

يتم التعرف على حالة شحن المرمك تلقائياً من خلال عملية الشحن الذكية ويتم الشحن بتيار الشحن الأمثل اعتماداً على درجة حرارة وجهد المرمك.

وبذلك تتم حماية المرمك وبظل دائماً مشحوناً بالكامل عند تخزينه في جهاز الشحن.

إذا انخفضت فترة التشغيل بعد الشحن بدرجة كبيرة فهذا يعني أن المرمك قد استهلك وأنه يجب استبداله.

قد يحمي جهاز الشحن عند دورات الشحن المستمرة أو المتكررة خلف بعضها البعض مرات متعددة. ولكن هذا الأمر لا يستدعي للقلق ولا يدل ذلك على خلل فني بجهاز الشحن.

الإضاءة الوامضة للمؤشر الأحمر للأخطاء

تشير الإضاءة الوامضة للمؤشر الأحمر (2) إلى وجود خلل آخر في عملية الشحن (انظر «لا يتم شحن المرمك»، الصفحة 37).



لمزيد من المعلومات تفضل زيارة موقع دليل التشغيل عبر الإنترنت:
www.bosch-pt.com/manuals



أوقات الشحن

يمكن من الجدول التالي معرفة الوقت التقريبي المطلوب بالدقائق لشحن المرمك بالكامل تبعاً لنوع المرمك. يتوقف وقت الشحن على نوع المرمك ودرجة الحرارة.

المرمك	وقت الشحن (دقائق)
GBA 18V 2.0 Ah	35≈
GBA 18V 4.0 Ah	65≈
GBA 18V 5.0 Ah	70≈
ProCORE18V 4.0 Ah	65≈
ProCORE18V 5.5 Ah	84≈
ProCORE18V 8.0 Ah	124≈
ProCORE18V 12.0 Ah	172≈

تتوافق مع حالة الشحن الكامل



تركيب جداري

اسحب القابض من مقبس الشبكة الكهربائية قبل إجراء أي عمل على جهاز الشحن.

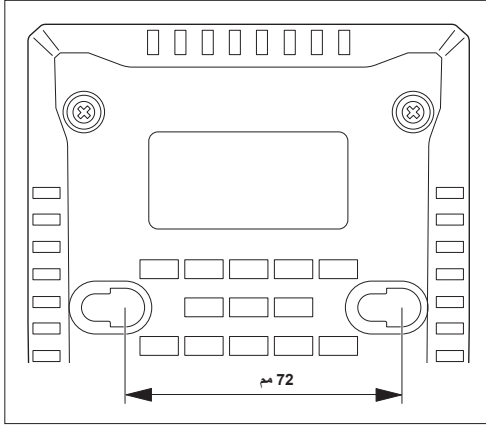

جهاز الشحن يمكن أن يكون قائماً (تشغيل ثابت) أو يمكن تشغيله وهو معلق على الجدار.
للتثبيت على الحائط: قم بعمل ثقبين على مسافة 72 مم. للتثبيت استخدم لولاب مستديرة الرأس بقطر من 5 مم حتى 6,5 مم كحد أقصى.

التغلب على الخطأ

لا يتم شحن المرمك

لا يتم شحن المرمك، ويومض المؤشر الأحمر.
لمراقبة درجة الحرارة/الأخطاء (2) باللون الأحمر.



السبب: تم اكتشاف خطأ داخلي في جهاز الشحن
العلاج: تأكد أن كافة المرامك مركبة بشكل كامل. انزع القابض وقم بتوصيله مجدداً. في حالة حدوث خطأ مرة أخرى احرص على فحص جهاز الشحن لدى مركز خدمة عملاء معتمد للعدد الكهربائي Bosch.

السبب: لم يتم إدخال المرمك بشكل صحيح
العلاج: قم بإدخال المرمك بشكل صحيح في جهاز الشحن.

السبب: ملامسات المرمك ولامسات الشحن متسخة
العلاج: قم بتنظيف ملامسات المرمك ولامسات الشحن، على سبيل المثال عن طريق إدخال المرمك وفكه عدة مرات.

معنى عناصر المؤشر

الضوء الوامض لمبين حالة شحن المرمك

تم الإشارة إلى عملية الشحن السريع من خلال وميض سريع لمبين حالة الشحن الأخضر (3).
يمكن أخذ المرمك واستخدامه في أي وقت.



بمجرد الوصول إلى 80 % من قدرة المرمك يتباطأ وميض لمبين حالة الشحن الأخضر. عندئذ تكون عملية الشحن السريع قد انتهت. إذا ظل المرمك في جهاز الشحن يتم إتمام عملية الشحن بسرعة مخفضة.

الضوء المستمر لمبين حالة شحن المرمك الأخضر

تشير الإضاءة المستمرة للمؤشر الأخضر لحالة الشحن (3) إلى اكتمال شحن المرمك. يمكن نزع المرمك إثر ذلك للاستخدام الفوري.



دون تركيب المرمك تشير الإضاءة المستمرة لمؤشر حالة الشحن (3) إلى أن القابض موضوع في المقبس الكهربائي وأن جهاز الشحن جاهز للتشغيل.

الإضاءة المستمرة للمؤشر الأحمر لمراقبة درجة الحرارة

تشير الإضاءة المستمرة للمؤشر الأحمر (2) إلى أن درجة حرارة المرمك خارج نطاق درجة حرارة الشحن المسموح به (0-45 °م). بمجرد الوصول إلى نطاق درجة الحرارة المسموح به تبدأ عملية الشحن.



لا تلق بأجهزة الشحن ضمن النفايات المنزلية!



السبب: المرحم تالف
العلاج: قم باستبدال المرحم.

يتم شحن المرحم ويضيء المؤشر (2) باللون الأحمر.



السبب: درجة حرارة المرحم خارج النطاق المسموح به لدرجة حرارة الشحن

العلاج: انتظر حتى تصبح درجة حرارة المرحم في النطاق المسموح به لدرجة حرارة الشحن (0-45°م).

المؤشرات لا تضيء

لا يوجد ميين يضيء، لا يتم شحن المرحم.

السبب: المقبس أو كابل الشبكة الكهربائية أو جهاز الشحن تالف
العلاج: افحص جهد الشبكة الكهربائية. إذا لزم الأمر، قم بفحص جهاز الشحن من قبل مركز خدمة عملاء معتمد.

السبب: القابس الكهربائي بجهاز الشحن غير موصل بشكل (سليم)

العلاج: ضع القابس الكهربائي في المقبس (بالكامل).

الصيانة والخدمة

الصيانة والتنظيف

إذا تطلب الأمر استبدال خط الإمداد، فينبغي أن يتم ذلك من قبل شركة Bosch أو من قبل مركز خدمة الزبائن المعتمد لشركة Bosch للعدد الكهربائية، لتجنب التعرض للمخاطر.

خدمة العملاء واستشارات الاستخدام

يجب مركز خدمة العملاء على الأسئلة المتعلقة بإصلاح المنتج وصيانتها، بالإضافة لقطع الغيار. تجد الرسوم التفصيلية والمعلومات الخاصة بقطع الغيار في الموقع: www.bosch-pt.com

يسر فريق Bosch لاستشارات الاستخدام مساعدتك إذا كان لديك أي استفسارات بخصوص منتجاتنا وملحقاتها. يلزم ذكر رقم الصنف ذو الخانات العشر وفقاً للوحة صنع المنتج عند إرسال أية استفسارات أو طلبيات قطع غيار.

المغرب

Robert Bosch Morocco SARL

53، شارع الملازم محمد محروود

20300 الدار البيضاء

الهاتف: +212 5 29 31 43 27

البريد الإلكتروني: sav.outillage@ma.bosch.com

تجد المزيد من عناوين الخدمة تحت:

www.bosch-pt.com/serviceaddresses

التخلص من العدة الكهربائية

ينبغي التخلص من جهاز الشحن والتوابع والتغليف بطريقة منصفة بالبيئة والقابلة لإعادة التصنيع.

فارسی

دستورات ایمنی



همه دستورات ایمنی و راهنماییها را بخوانید. اشتباهات ناشی از عدم رعایت این دستورات ایمنی ممکن است باعث

برقگرفتگی، سوختگی و یا سایر جراحات های شدید شود.

این هشدارها و راهنمایی ها را خوب نگهداری کنید.

لطفاً دستگاه شارژر را زمانی بکار گیرید که از کلیه لزومات عملکرد آن بخوبی واقف باشید و کاملاً بتوانید با دستگاه کار کنید و همچنین راهنمایی های لازم را دریافت کرده باشید.

دستگاه شارژر برای کودکان و سایر افراد دارای کاستیهای روحی و جسمی یا بدون تجربه یا آشنایی در نظر گرفته نشده است. کودکان بالای 8 سال و سایر افراد دارای کاستیهای روحی و جسمی یا بدون تجربه یا آشنایی که نمی توانند این دستگاه شارژر را با اطمینان بکار برند، می توانند از دستگاه شارژر با نظارت یا توجیه روشن کاربری و خطرات ممکن بوسیله یک فرد مسؤول استفاده کنند. در غیر اینصورت خطر کاربرد اشتباه و جراحات وجود دارد.

هنگام استفاده، سرویس و تمیز کاری کودکان را زیر نظر داشته باشید. اینگونه اطمینان حاصل می کنید که کودکان با دستگاه شارژر بازی نمی کنند.

فقط باتری های قابل شارژ لیتیوم یون Bosch با تولید AMPShare با حداقل ظرفیت 1,3 Ah را شارژ کنید. ولتاژ باتری قابل شارژ باید با ولتاژ شارژر مطابقت داشته باشد. باتری های غیر قابل شارژ را شارژ نکنید. در غیر این صورت، خطر آتش سوزی و انفجار وجود دارد.

شارژر را فقط در فضاهای بسته استفاده کنید و آن را از رطوبت دور نگه دارید. نفوذ آب به داخل شارژر، خطر برق گرفتگی را افزایش می دهد.

دستگاه شارژر را تمیز نگهدارید. آلودگی می تواند خطر ایجاد شوک الکتریکی داشته باشد.

قبل از هر بار استفاده، شارژر و از جمله کابل و دوشاخه آن را بررسی کنید. در صورت تشخیص هر گونه آسیب دیدگی، از شارژر استفاده نکنید. هرگز خودتان اقدام به باز کردن شارژر نکنید و بگذارید تعمیرات فقط توسط Bosch یا مرکز مجاز خدمات مشتریان و فقط با استفاده از قطعات پدکی اصل انجام شود. شارژر، دوشاخه و کابل های آسیب دیده، خطر برق گرفتگی را افزایش می دهند.

دستگاه شارژر را در سطح قابل اشتعال (مثلاً روی کاغذ، پارچه و غیره) یا در محیط با قابلیت آتشسوزی بکار نبرید. به دلیل ایجاد گرمای حاصل از کار دستگاه، خطر بروز آتشسوزی وجود دارد.

شمار تھوی دستگاه شارژر را نپوشانید. دستگاه شارژر ممکن است در غیر اینصورت درست کار نکند.

باتریها را منحصرأً توسط شارژرهایی که توسط سازنده توصیه شدهاند، شارژ کنید. در صورتی که برای شارژ باتری، آنرا در شارژری قرار دهید که برای آن باتری ساخته نشده است، خطر آتش سوزی وجود دارد.

در صورتیکه باتری آسیب دیده باشد و یا از آن بطور بی رویه استفاده شود، ممکن است از باتری بخارهایی بلند شود. در این حالت هوای محیط را تازه کنید؛ اگر احساس ناراحتی کردید، به پزشک مراجعه نمایید. استنشاق این بخارها ممکن است به مجاری تنفسی شما آسیب برساند.

استفاده بی رویه از باتری میتواند باعث خروج مایعات از آن شود؛ از هر گونه تماس با این مایعات خودداری کنید. در صورت تماس اتفاقی با آن، دست خود و یا محل تماس را با آب بشویند. در صورت آلوده شدن چشم با این مایع، باید به پزشک مراجعه کنید. مایع خارج شده از باتری میتواند باعث التهاب پوست و سوختگی شود.

توضیحات محصول و کارکرد

موارد استفاده از دستگاه

این شارژر برای شارژ کردن باتری های قابل شارژ لیتیوم یون بوش یا تولید AMPShare-Partner در نظر گرفته شده است.

تصاویر اجزاء دستگاه

- (1) محفظه شارژر
- (2) نشانگر قرمز رنگ نظارت بر دما/خطا
- (3) نشانگر سبز رنگ وضعیت شارژر
- (4) نگه دارنده دیوار

مشخصات فنی

شارژر GAL 18V-40	
II / □	کلاس ایمنی
4,0 A	جریان شارژ ^(A)
10,8-18 V	ولتاژ شارژر باتری (تشخیص ولتاژ اتوماتیک)
0,55 kg	وزن مطابق استاندارد EPTA-Procedure 01:2014

(A) بسته به دما و نوع باتری قابل شارژ

فرآیند شارژ

به ولتاژ شبکه توجه کنید! ولتاژ منبع جریان برق باید با مقادیر موجود بر روی برجسب دستگاه شارژر مطابقت داشته باشد.

مطمئن شوید که محفظه شارژر (1) و کنتاکت های شارژر عاری از آلودگی های درشت باشند. مطمئن شوید که باتری قابل شارژر به طور کامل جا افتاده باشد.

به محض وارد کردن دوشاخه شارژر در پریز و جا انداختن باتری قابل شارژر در محفظه شارژر (1)، فرآیند شارژ شروع می شود.

فرآیند شارژر فقط هنگامی امکان پذیر است که دمای باتری قابل شارژر در محدوده مجاز دما باشد (0-45 °C).

فرآیند شارژر هوشمند، وضعیت شارژر باتری را به طور اتوماتیک تشخیص داده و بسته به دما و ولتاژ باتری، آن را با جریان بهینه شارژر می کند.

با این روش از باتری محافظت می شود و هنگام نگه داری داخل شارژر همواره با شارژر کامل باقی می ماند.

ثابت روشن ماندن نشانگر قرمز رنگ نظارت بر دما

ثابت روشن ماندن نشانگر قرمز رنگ (2) نشان می دهد که دمای باتری قابل شارژ خارج از محدوده دمای مجاز شارژ (0-45 °C) قرار گرفته است. به محض رسیدن به محدوده دمای مجاز، روند شارژ شروع می شود.



نشانگر قرمز چشمک زن خطا

نشانگر قرمز چشمک زن (2) نشان می دهد که خطای دیگری در روند شارژ (رجوع کنید به «باتری شارژ نمی شود» صفحه 40) ایجاد شده است.



نصب به دیوار

پیش از انجام هرگونه کاری بر روی دستگاه شارژ، دوشاخه اتصال آنرا از داخل پریز برق بیرون بکشید.

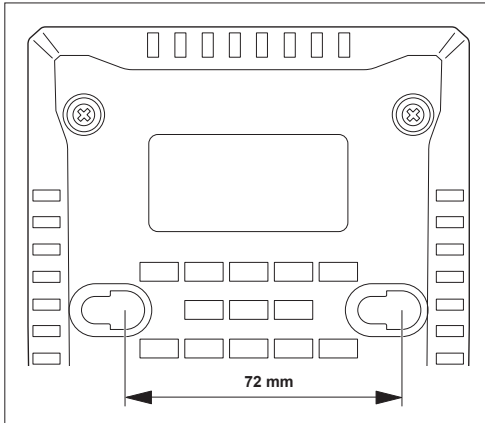

شارژر را می توان به طور ایستاده (روی مین) یا نصب شده روی دیوار به کار برد. برای نصب روی دیوار: 2 سوراخ در فاصله 72 mm ایجاد کنید. برای نصب، از پیچ های سر گرد با قطر 5 mm تا حداکثر 6,5 mm استفاده کنید.

رفع اشکال

باتری شارژ نمی شود

باتری شارژ نمی شود و نشانگر قرمز نظارت بر دما/خطا (2) به رنگ قرمز چشمک می زند.



دلیل: شارژر یک خطای داخلی را تشخیص داده است
راه حل: مطمئن شوید که همه باتری های قابل شارژ به طور کامل وارد شده اند. دوشاخه را بیرون بکشید و دوباره آن را وارد کنید. اگر خطا دوباره ظاهر شد، شارژر را جهت بررسی به

افت قابل توجه مدت زمان کارکرد باتری که تازه شارژ شده است، نمایانگر آن است که باتری فرسوده و مستعمل شده و باید تعویض شود.

چنانچه چندین بار بطور مداوم و بدون وقفه فرایند شارژ انجام بگیرد، امکان گرم شدن دستگاه شارژ وجود دارد. این جای نگرانی نیست و به معنای وجود یک نقص فنی در دستگاه شارژ نمی باشد.

برای کسب اطلاعات بیشتر به دفترچه راهنمای آنلاین مراجعه کنید:

www.bosch-pt.com/manuals



زمان شارژ

جدول زیر زمان تقریبی را برحسب دقیقه نشان می دهد که برای شارژ کامل باتری، بسته به نوع باتری لازم است. زمان شارژ به نوع باتری قابل شارژ و دما بستگی دارد.

باتری قابل شارژ	
35≈	GBA 18V 2.0 Ah
65≈	GBA 18V 4.0 Ah
70≈	GBA 18V 5.0 Ah
65≈	ProCORE18V 4.0 Ah
84≈	ProCORE18V 5.5 Ah
124≈	ProCORE18V 8.0 Ah
172≈	ProCORE18V 12.0 Ah

مربوط به وضعیت شارژ کامل است



مفهوم چراغهای نمایشگر

چراغ چشمک زن نشانگر وضعیت شارژ باتری

فرایند شارژ سریع با چشمک زدن سریع نشانگر سبز رنگ وضعیت شارژ (3) مشخص می شود. باتری را می توان در هر زمان برداشت و استفاده کرد.



به محض اینکه ظرفیت باتری به حدود 80 % رسید، آهنگ چشمک زدن نشانگر سبز رنگ وضعیت شارژ کاهش می یابد. فرایند شارژ سریع اکنون تمام شده است. اگر باتری در شارژر باقی بماند، فرایند شارژ با سرعت کمتری به پایان می رسد.

چراغ ثابت نشانگر سبز رنگ وضعیت شارژ باتری

ثابت روشن ماندن نشانگر سبز نشانگر وضعیت شارژ (3) نشان دهنده پر بودن کامل باتری قابل شارژ است. پس از آن می توان باتری را برداشت و بلافاصله مورد استفاده قرار داد.



بدون قرار گرفتن باتری قابل شارژ، ثابت روشن ماندن نشانگر وضعیت شارژ (3) نشان می دهد که دوشاخه برق به پریز وصل شده و شارژر آماده استفاده است.

تهران 1994834571
تلفن: 42039000 +9821

آدرس سایر دفاتر خدماتی را در ادامه بیابید:
www.bosch-pt.com/serviceaddresses

از رده خارج کردن دستگاه

دستگاه شارژ، متعلقات و بسته بندی آن باید طبق مقررات حفظ محیط زیست از رده خارج و بازیافت شوند.

دستگاه های شارژ باتری را داخل زباله دان خانگی نیندازید!



یکی از نمایندگی های مجاز خدمات پس از فروش **Bosch** ابزار برقی بپسند.

دلیل: باتری به درستی جا نیفتاده است
راه حل: باتری را به طور صحیح در شارژر قرار دهید.

دلیل: کنتاکت های باتری و شارژر کثیف است
راه حل: کنتاکت های شارژر و باتری را تمیز کنید، برای مثال با چند بار وارد و خارج کردن باتری قابل شارژ.

دلیل: باتری قابل شارژ خراب است
راه حل: باتری قابل شارژ را عوض کنید.

باتری شارژ نمی شود و نشانگر (2) به رنگ قرمز روشن می شود.



دلیل: دمای باتری خارج از محدوده مجاز دمای شارژر است
راه حل: صبر کنید تا دمای باتری دوباره در محدوده مجاز دمای شارژر (0-45 °C) قرار گیرد.

نشانگرها روشن نمی شوند

هیچ نشانگری روشن نمی شود، باتری شارژ نمی شود.

دلیل: پریز، کابل برق یا شارژر خراب است
راه حل: ولتاژ برق را کنترل کنید. در صورت لزوم، بگذارید شارژر توسط یکی از مراکز مجاز خدمات مشتریان مورد بررسی قرار گیرد.

دلیل: دوشاخه شارژر (به طور صحیح) وارد نشده است
راه حل: دوشاخه را (به طور کامل) در پریز وارد کنید.

مراقبت و سرویس

مراقبت، تعمیر و تمیز کردن دستگاه

در صورت نیاز به یک کابل پدکی برای اتصال به شبکه برق، بایستی به شرکت **Bosch** و یا به نمایندگی مجاز **Bosch** (خدمات پس از فروش) برای ابزار آلات برقی مراجعه کنید تا از بروز خطرات ایمنی جلوگیری بعمل آید.

خدمات و مشاوره با مشتریان

خدمات مشتری، به سئوالات شما درباره تعمیرات، سرویس و همچنین قطعات پدکی پاسخ خواهد داد. نقشه های سه بعدی و اطلاعات مربوط به قطعات پدکی را در تارنمای زیر میابید:

www.bosch-pt.com

گروه مشاوره به مشتریان **Bosch** با کمال میل به سئوالات شما درباره محصولات و متعلقات پاسخ می دهند.

برای هرگونه سؤال و یا سفارش قطعات پدکی، حتماً شماره فنی 10 رقمی کالا را مطابق برجسب روی ابزار برقی اطلاع دهید.

ایران

روبرت بوش ایران - شرکت بوش تجارت پارس
میدان ونک، خیابان شهید خدای، خیابان آفتاب
ساختمان مادیران، شماره 3، طبقه سوم.