

BougeRV

USER MANUAL

For Portable Car Refrigerator

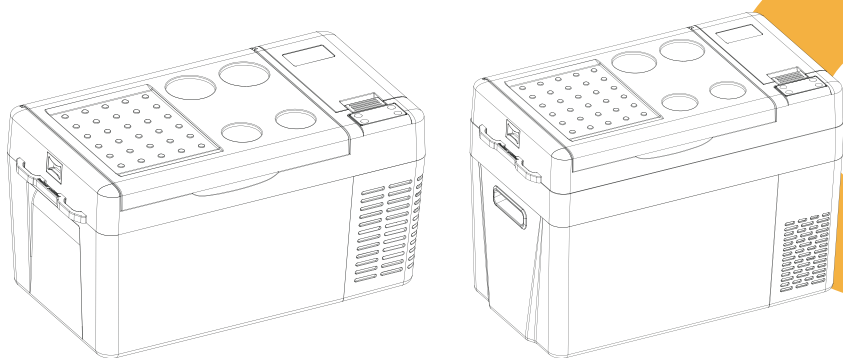

Model: CR PRO 20 / CR PRO 23 / CR PRO 25 / CR PRO 30

Please read this operating manual carefully before using the device.

Keep it for future reference.

Contents

1. Safety Instructions	1
2. Product Features	2
3. Product Structure	2
4. Preparing Before Use	3
5. Operation Instruction	3
6. Car Battery Protection Voltage Reference	5
7. Cleaning and Storage	6
8. Troubleshooting and Error Problems	6
9. Warranty and Maintenance	9
10. Specification	10

1. Safety Instructions



WARNING! Failure to obey these warnings could result in a malfunction of your device and possible injury for yourself and other users.

- Do not operate the device if it is visibly damaged.
- Do not block the gaps of the device with things like pins, wire, etc.
- Do not expose the device to rain or soak it in water.
- Do not place the device near naked flames or other heat sources (heaters, direct sunlight, gas ovens, etc.)
- Do not store explosive substances like spray cans with flammable propellants in the device.
- Before starting the device, ensure that the power supply line and the plug are dry.
- Check if the voltage specification on the type plate matches that of the energy supply.
- Once unpacked and before turning on, the device must be placed on a level surface for more than 6 hours.
- Make sure that the device stays horizontally when it is running. The tilt angle must be less than 5° for a long time running and be less than 45° for short time running.
- The refrigerator must be well ventilated for heat dissipation and make sure to keep some space around it. (Back Space>200mm, Side Space>100mm)
- The device may only be repaired by qualified personnel. Improper repairs can lead to safety hazards. If the power cable is damaged, it must be replaced by the manufacturer, customer service, or a similarly qualified person in order to prevent safety hazards.



NOTICE!

- The device can be used by children aged 8 or over, as well as by persons with reduced physical, sensory or mental capabilities or a lack of experience and/or knowledge, providing they are supervised or have been taught how to use the device safely and are aware of the resulting risks.

Children must be supervised to ensure that they do not play with the device.

- The installation of DC power in the boat must be handled by qualified electricians.
- Never pull the plug out of the socket by the cable.
- Disconnect the device or switch it off when you turn off the engine. Otherwise, you may discharge the battery.



CAUTION!

Food is suggested to be stored in its original packaging or in suitable containers. Set the suitable temperature for food or medicine stored in the device.

2. Product Features

Multiple Application Scenarios: you can use the fridge on various vehicles such as SUV, Truck, RV, Camper, Jeep, Van, Boat, etc. You can take it with you, during camping, tailgating, road trips, outdoor travels, off-road, even at home.

Freezer or Refrigerator: with a temp range-8°F~50°F(-22°C~10°C), you can use it as a freezer or refrigerator.

Energy Efficiency: with ECO energy-saving mode, the operating mode is less than 45W. It consumes far less than 1kwh/day for its intelligent cycle work.

Fast Cooling with Compressor Refrigeration: running on Max mode in empty condition, the freezer could achieve 15 min fast cooling from 77°F to 32°F and 50 min from 77°F to -4°F

3-level battery protection mode: the battery monitor will shut off the fridge/freezer as soon as the supply voltage falls below the set level.

45dB Low Noise: the fridge is designed with low noise to make sure you have a good sleep after long driving.

3. Product Structure

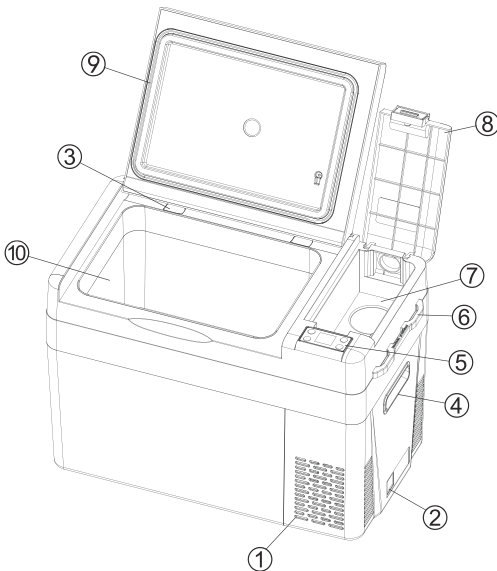

1. Ventilation Port
2. 12/24V Power Outlet
3. Damping Door
4. Interior Handle
5. Control Panel
6. Safety Tie-down Point
7. Storage Compartment
8. Lid
9. Sealed Rubber Ring
10. Refrigerator Compartment

4. Preparing Before Use



1. Unpackage and take out the accessories and lay the refrigerator flat for 24 hours.
2. Before using it for the first time, clean the inside and outside of the refrigerator with a damp cloth and wait until it gets dry.
3. Place your refrigerator in a proper position which depends on your use scenario (car, truck, RV, camper, Van, Jeep, SUV, boat, home, etc.)
4. According to your use scenario, please choose the corresponding power cord (AC cord or DC cord) for the power supply. Please read the next part carefully for the details.

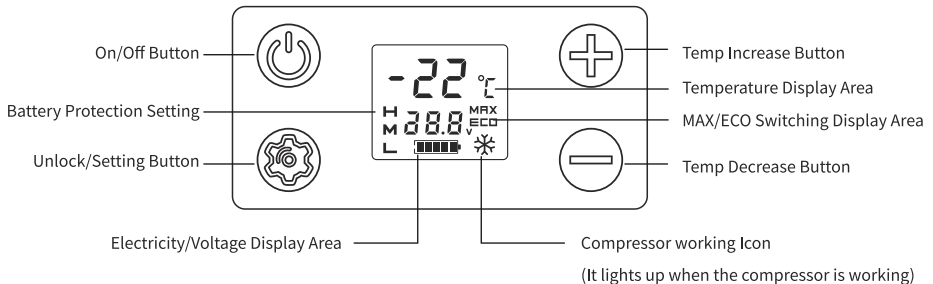

5. Operation Instruction





Power Supply Connect to 12/24 DC power (use in car, truck, or power station)
Connect to 110~240V AC power (use a home outlet or ac outlet of power station)



Display Screen Initialization When the refrigerator is powered on, you will hear a "BEEP" sound, and the display will flash once, and then nothing will be displayed. This means that the refrigerator is at the standby status. (Note: When the refrigerator is at the standby status, you can't operate it until the refrigerator is turned on)

Turn on/off Press  for one time to turn on the refrigerator when it is at the standby status.
Press and hold  for 3 seconds to turn off the refrigerator.

Temperature Setting In working status, press  or  for temperature setting. The setting will be saved automatically after stopping operating for 4 seconds. If you keep holding the button, the temperature will be adjusted fastly. (Note: the temperature displayed is the current temperature of the compartment. The refrigerator will take a while to reach the set temperature.)
Temperature setting range: -22~+10°C (-8~50°F)

MAX/ECO Mode Switching In working status, press  one time, and the "MAX/ECO" will flash. Then press  again, and you can switch to MAX or ECO working mode. If you stop the operation for 3 seconds, it will automatically confirm the mode you are going to switch to.
ECO: Energy Saving Mode, 36 watt.
MAX: Fastest Cooling Mode, 45 watt.

Temperature Unit Switch In working status, press  and  at the same time for 3~5 seconds to switch Celsius(°C)/Fahrenheit(°F). (Factory setting is °F).

Battery Protection Setting
H→M→L In working status, long press  until the "H" flashes, and then press  to switch the HIGH, MEDIUM, or LOW levels. It is suggested to set a HIGH level of the fridge when connecting with a car battery.
To set MEDIUM and LOW levels when with a power station or other batteries. (Factory setting is H)

This car refrigerator has a power-off memory function, and the working state (power on/off state and working mode) before the power off is automatically restored after the next power on, and there is no need to set it again.

6. Car Battery Protection Voltage Reference

The BougeRV fridge/freezer is equipped with a battery preservation monitor. It has three settings to monitor your battery to prevent a full discharge. The higher level you set, the higher the cut-off voltage will be.

- When you set it to HIGH, the battery monitor will provide maximum protection for the battery running the fridge/freezer against excessive/full discharge.
- When you set it to LOW, the battery monitor will allow the fridge/freezer to use more of the battery energy.

Voltage		Factory default voltage protection level sets to H Mode		
		High mode	Medium Mode	Low mode
12V DC	Cut out	11.3V	10.1V	9.6V
	Cut in	12.5V	11.4V	10.9V
24V DC	Cut out	24.6V	22.3V	21.3V
	Cut in	26.0V	23.7V	22.7V
<p>NOTE: Cut-out is the input voltage in which the fridge/freezer will turn off. Cut-in is the input voltage in which the fridge/freezer will turn on.</p>				

- The battery monitor will shut off the fridge/freezer as soon as the supply voltage falls below the set level. The fridge/freezer will restart after 2 minutes once the cut-in voltage is reached.

7. Cleaning and Storage

■ Cleaning:

- Unplug the refrigerator first to avoid electric shock.
- Use a wet cloth to clean the refrigerator and dry it.
- Do not soak the refrigerator in water and do not wash it directly.
- Do not use abrasive cleaning agents as these can damage the refrigerator.

■ Storage:

If you would not use the refrigerator for a long period, please follow the steps:

- Turn off the power and unplug it.
- Remove all the items in the refrigerator.
- Wipe off the water from the fridge with a soft rag.
- Put the refrigerator in a cool and dry place.
- Leave the lid slightly open to avoid odors.

■ Defrosting:

Humidity can form frost in the interior of the cooling device or on the evaporator. This reduces the cooling capacity.

- Turn off the power and unplug it.
- Remove all the items in the refrigerator.
- Keep the lid open.
- Wipe off the defrosted water.



Never use hard or sharp tools to remove ice or to loosen frozen objects.

8. Troubleshooting and Error Problems

If an abnormal situation cannot be resolved through simple troubleshooting, please contact professional customer service for assistance:

If you bought it from Amazon, please contact **service@bouger.com**.

If you bought it from BougeRV Website, please contact **support@bouger.com**.

Note: In order to resolve the issue, you are expected to attach more details as follows in your email.

1. The **order number**.
2. If possible, send us **pictures or videos** to show the problem.
3. What do you connect with the fridge and what is the **power source**?
4. Do you notice any **error code** on the display panel.
5. Your **shipping address and phone number** for the potential shipment.

Troubles	Causes and solutions
The car refrigerator does not work	<ul style="list-style-type: none"> • Check whether the power is connected correctly or not. (If the plug is loose, positive and negative poles are reversed). • Check whether the power switch on the operation panel is turned on. • Check the cooling ventilation is normal. • Check whether the fuse is blown or not.
Not cooling Sufficiently	<ul style="list-style-type: none"> • Check whether the door is closed. • The door cover seal is damaged or deformed and the seal is not strict. • Poor ventilation in the car refrigerator cooling. • Improper temperature settings.
Abnormal noise	<ul style="list-style-type: none"> • Some noises are normal. • The place of the refrigerator is not stable. • Internal parts are loose or fall off.
The refrigerator surface condensation	<ul style="list-style-type: none"> • When the ambient air humidity is > 75%, the surface of the box will normally have slight condensation.
Temperature fluctuation/ problems	<ul style="list-style-type: none"> • It is normal for the temperature to float at a certain range, and it is normal in the range of ± 5 °C. • It is normal that the temperature measured by yourself is 3 °C higher than that of the display screen. • If the temperature does not drop for a long time, please empty the refrigerator, adjust it to the lowest temperature and let it stay for a longer time. • Please touch the inner wall of the refrigerator with your hand. If you can feel the cold obviously, there is no problem with the refrigeration of the refrigerator.

The definition of the error code on the display

Error Code	Error Type	Solutions
E1	Input voltage too low	<p>①Scenario one: the input voltage of the adapter is too low. Solution: Adjust the battery protection level to "Medium" or "Low" level. Wait for 3-5 mins to let the refrigerator reset itself. If the fridge still does not start properly, Please use the AC power cord to run the refrigerator.</p> <p>②Scenario two: Insert the refrigerator power cord into the car cigar lighter when the car doesn't start. Solution: Connect the refrigerator later after the car starts.</p>
E2	Fan Problem	Please replace a new fan when you confirm the fan malfunction. Contact us and we will send you a new fan for replacement.
E3	Compressor Start up frequently Input voltage fault	<p>①Scenario one: E3 appears when using the fridge in the car. Solution: Shut down the fridge for 5 minutes. If it still does not work after you restart it, then it is an E1 fault, please refer to the E1 troubleshooting and solution.</p> <p>②Scenario two: E3 appears when using the fridge at home. Solution: Adjust battery protection level to Medium or Low level. If the fridge still does not start properly, Please use the AC power cord to run the refrigerator. If the solution is not helpful, please contact us.</p>
E4	Compressor turbine speed too low	The input voltage needs to be adjusted and reconnect the refrigerator to power. If the solution is not helpful, please contact us.
E5	Controller chip overheating	You need to shut down the fridge for 5 minutes. After that, check whether it is an overheating caused by the blockage around the vent of the compressor.
E6	NTC cable disconnecting or in a short circuit	Pry out the display panel and check whether the NTC cable is disconnecting. If the solution is not helpful, please contact us.

9. Warranty and Maintenance

Warranty

BougeRV PORTABLE CAR REFRIGERATOR comes with a 2-year warranty that commences from the date of purchase on BougeRV Amazon Store or BougeRV Official Website, except following situations:

1. Used products from Amazon or other distributors.
2. Contrived damage.
3. Damage caused by force majeure such as earthquake, conflagration, etc.
4. Damage from inappropriate use or violating this instruction.
5. Damage or malfunction caused by disassembling.

Customer Service

If there is any problem with the operation or use of the product, please feel free to contact us via:

- ✉ BougeRV Amazon: service@bougeRV.com
- ✉ BougeRV Website: support@bougeRV.com

☎ +1 408 656 8402(US)

10. Specification

Model	CR PRO 20	CR PRO 23	CR PRO 25	CR PRO 30
Rated Voltage	DC: 12V/24V			
	AC: 110~240V			
Rated Power Input	ECO: Energy Saving Mode, 36 watt.			
	MAX: Fasting Cooling Mode, 45 watt.			
Capacity	0.70 cu.ft.	0.81 cu.ft.	0.88 cu.ft.	1.02 cu.ft.
Sound Noise Level	≤45dB			
Climate Class	T/ST/N/SN			
Temperature Range	-22 ~ 10°C (-8 ~ 50°F)			
Refrigerant	US (R134a) /EU (R1234yf)			

Due to possible product upgrades, the specification here might be slightly different from the actual specification. Please refer to the nameplate on the product.



■ Disposal

Place the packaging into the appropriate recycling waste bins whenever possible. If you wish to dispose of the product, ask your local recycling center or specialist dealer for details about how to do this in accordance with the applicable disposal regulations.

Katalog

1. Sicherheitshinweise	11
2. Eigenschaft des Produkts	12
3. Struktur des Produkts	12
4. Vorbereitung vor der Verwendung	13
5. Anleitung zum Betrieb	13
6. Autobatterieschutz Spannungsreferenz	15
7. Reinigung und Lagerung	16
8. Fehlersuche und Fehlerprobleme	16
9. Garantie und Wartung	19
10. Spezifikation	20

1. Sicherheitshinweise



WARNUNG! Die Nichtbeachtung dieser Warnhinweise kann zu einer Fehlfunktion Ihres Gerätes und zu möglichen Verletzungen bei Ihnen und anderen Benutzern führen.

- Nehmen Sie das Gerät nicht in Betrieb, wenn es sichtlich beschädigt ist.
- Blockieren Sie die Zwischenräume des Geräts nicht mit Gegenständen wie Stiften, Draht usw.
- Setzen Sie das Gerät nicht dem Regen aus und tauchen Sie es nicht in Wasser ein.
- Stellen Sie das Gerät nicht in der Nähe von offenen Flammen oder anderen Wärmequellen (Heizungen, direkte Sonneneinstrahlung, Gasöfen usw.) auf, Gasöfen, etc.)
- Lagern Sie keine explosiven Stoffe wie Spraydosen mit brennbaren Treibgasen im Gerät.
- Vergewissern Sie sich vor der Inbetriebnahme des Geräts, dass die Netzleitung und der Stecker trocken sind.
- Prüfen Sie, ob die Spannungsangabe auf dem Typenschild mit derjenigen der Energieversorgung übereinstimmt.
- Nach dem Auspacken und vor dem Einschalten muss das Gerät für mehr als 6 Stunden auf eine ebene Fläche gestellt werden.
- Achten Sie darauf, dass das Gerät während des Betriebs waagrecht bleibt. Der Neigungswinkel muss weniger als 5° für den Dauerbetrieb und weniger als 45° für den Kurzzeitbetrieb betragen.
- Der Kühlschrank muss gut belüftet sein, damit die Wärme abgeleitet werden kann, und es muss ein gewisser Abstand um ihn herum eingehalten werden. (Abstand hinten > 200mm, Abstand seitlich > 100mm)
- Das Gerät darf nur von qualifiziertem Personal repariert werden, unsachgemäße Reparaturen können zu Sicherheitsrisiken führen. Wenn das Netzkabel beschädigt ist, muss es durch den Hersteller, den Kundendienst oder eine ähnlich qualifizierte Person ersetzt werden, um Sicherheitsrisiken zu vermeiden.



HINWEIS!

- Gerät kann von Kindern ab 8 Jahren sowie von Personen mit verringerten physischen, sensorischen oder geistigen Fähigkeiten oder mangelnder Erfahrung und/oder mangelndem Wissen benutzt werden, sofern sie beaufsichtigt werden oder ihnen der sichere Umgang mit dem Gerät beigebracht wurde und sie sich der daraus resultierenden Gefahren bewusst sind. Kinder müssen beaufsichtigt werden, um sicherzustellen, dass sie nicht mit dem Gerät spielen.
- Die Installation von Gleichstrom im Boot muss von qualifizierten Elektrikern vorgenommen werden.
- Ziehen Sie niemals den Stecker mit Kabel aus der Steckdose.
- Trennen Sie das Gerät vom Stromnetz oder schalten Sie es aus, wenn Sie den Motor abstellen, da sonst die Batterie entladen werden kann.

i VORSICHT!

Es wird empfohlen, Lebensmittel in der Originalverpackung oder in geeigneten Behältern zu lagern.

Stellen Sie die geeignete Temperatur für die im Gerät gelagerten Lebensmittel oder Medikamente ein.

2. Eigenschaft des Produkts

Mehrere Anwendungsszenarien: Sie können den Kühlschrank auf verschiedenen Fahrzeugen wie SUV, LKW, RV, Camper, Jeep, Van, Boot, etc. verwenden. Sie können es nehmen, während Camping, Autoreisen, Outdoor-Reisen, Off-Road, auch zu Hause.

Gefrierschrank oder Kühlschrank: Mit einem Temperaturbereich von $-8^{\circ}\text{F}\sim 50^{\circ}\text{F}$ ($-22^{\circ}\text{C}\sim 10^{\circ}\text{C}$), können Sie es als Gefrierschrank oder Kühlschrank verwenden.

Energieeffizienz: Mit ECO-Energiesparmodus, die Leistung des Betriebsmodus ist weniger als 45W. Es verbraucht weit weniger als 1 kwh/Tag für seine intelligente Zyklusarbeit.

Schnelles Kühlen mit Kompressorkühlung: Im Max-Modus und leeren Zustand kann der Gefrierschrank in 15 Minuten schnelles Kühlen von 25°C bis 0°C und in 50 Minuten von 25°C bis -20°C erreichen

3-stufiger Batterieschutzmodus: Der Batteriewächter schaltet den Kühl-/Gefrierschrank ab, sobald die Versorgungsspannung unter den eingestellten Wert fällt.

45dB Geräuscharm: der Kühlschrank ist geräuscharm, um sicherzustellen, dass Sie nach einer langen Fahrt gut schlafen können

3. Struktur des Produkts

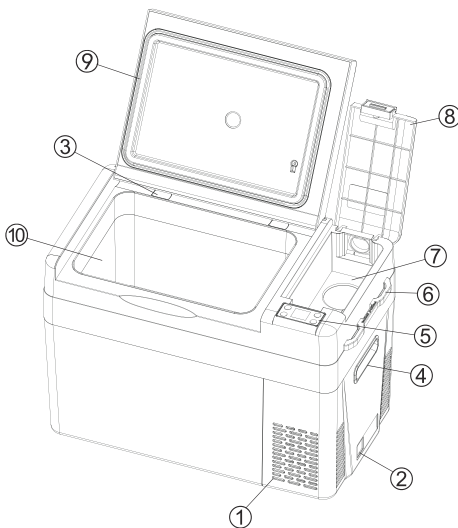

1. Belüftungsöffnung
2. 12/24V Steckdose
3. Dämpfende Tür
4. Innerer Handgriff
5. Bedienfeld
6. Sichere Befestigungspunkt
7. Staufach
8. Deckel
9. Abgedichteter Gummiring
10. Kühlfach

4. Vorbereitung vor der Verwendung

1. Packen die Zubehör aus und herausnehmen, und den Kühlschrank 24 Stunden lang flach hinlegen.
2. Reinigen Sie den Kühlschrank vor dem ersten Gebrauch innen und außen mit einem feuchten Tuch und warten Sie, bis er trocken ist.
3. Stellen Sie den Kühlschrank an einem geeigneten Ort auf, der von Ihrem Verwendungszweck abhängt (Auto, Lkw, Wohnmobil, Wohnwagen, Van, Jeep, Geländewagen, Boot, Haus, usw.)
4. Je nach Einsatzszenario, wählen Sie bitte das entsprechende Netzkabel (AC-Kabel oder DC-Kabel) für die Stromversorgung. Lesen Sie bitte den nächsten Teil sorgfältig für die Details.

5. Betriebsanleitung

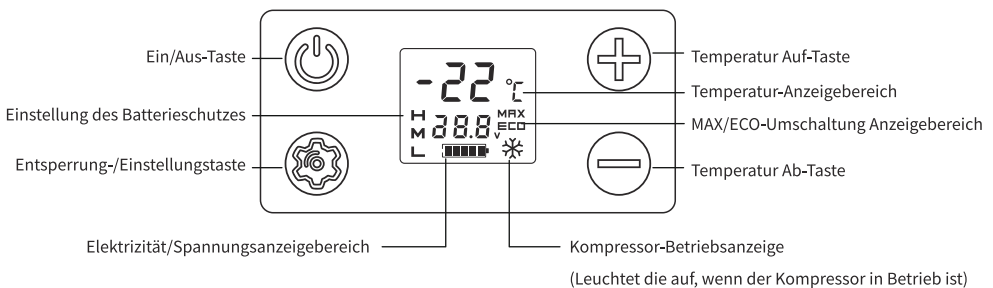

Stromversorgung











Anschluss an 12/24 Gleichstrom (Verwendung im Auto, LKW oder Kraftwerk)

Anschluss an 110~240V AC Strom (verwenden Sie eine Steckdose zu Hause oder Kraftwerk)

Initialisierung des Bildschirms

Beim Einschalten des Kühlschranks hören Sie einen "Piep"-Ton, und das Display blinkt einmal, dann wird nichts mehr angezeigt.

Dies bedeutet, dass sich der Kühlschrank im Standby-Status befindet. (Hinweis: Wenn sich der Kühlschrank im Standby-Modus befindet, können Sie ihn erst bedienen, wenn Sie ihn einschalten)

Ein- schalten/Auss- chalten	Drücken Sie einmal  , um den Kühlschrank im Standby-Modus einzuschalten. Halten Sie  3 Sekunden lang gedrückt, um den Kühlschrank auszuschalten.
Einstellung der Temperatur	Drücken Sie im Betriebszustand  oder  für die Temperatureinstellung. Die Einstellung wird automatisch gespeichert, nachdem der Betrieb für 4 Sekunden unterbrochen wurde. Wenn Sie die Taste gedrückt halten, wird die Temperatur schnell eingestellt. (Hinweis: Die angezeigte Temperatur ist die aktuelle Temperatur des Fachs. Es dauert eine Weile, bis der Kühlschrank die eingestellte Temperatur erreicht hat). Temperatur-Einstellbereich:-22~10°C(-8~50°F)
Umschalten des MAX/E- CO-Modus	Drücken Sie  im Betriebszustand einmal, und die Anzeige "MAX/ECO" blinkt. Drücken Sie dann wieder  , und Sie können in den MAX- oder ECO-Betriebsmodus wechseln. Wenn Sie den Betrieb für 3 Sekunden unterbrechen, bestätigt das Gerät automatisch den Modus, in den Sie wechseln möchten. ECO:Energiesparmodus,36 Watt MAX: Schnellkühlmodus,45 Watt.
Schalter für die Temperatur- einheit	Drücken Sie im Betriebszustand  und  gleichzeitig 3~5 Sekunden lang drücken, um zwischen Celsius(°C)/Fahrenheit(°F) umzuschalten (Werkseinstellung ist F).
Einstellung des Batterieschutz- es (H→M→L)	Einstellung der Batterieschutzstufe Drücken Sie im Betriebszustand lange auf  bis das "H" blinkt, und drücken Sie dann  um zwischen den Stufen HIGH, MEDIUM und LOW zu wechseln. Es wird empfohlen, den Kühlschrank auf HIGH einzustellen, wenn er an eine Autobatterie angeschlossen ist. Bei Anschluss an ein Kraftwerk oder andere Batterien sind die Stufen MEDIUM und LOW einzustellen. (Werkseinstellung ist H)

Dieser Autokühlschrank verfügt über eine Ausschalt-Speicherfunktion, und der Betriebszustand (Ein-/Aus-Status und Betriebsmodus) vor dem Ausschalten wird nach dem nächsten Einschalten automatisch wiederhergestellt, und es ist nicht erforderlich, ihn erneut einzustellen.

6. Autobatterieschutz Spannungsreferenz

Der BougeRV-Kühl-/Gefrierschrank ist mit einem Batterieerhaltungsmonitor ausgestattet. Er verfügt über drei Einstellungen zur Überwachung Ihrer Batterie, um eine vollständige Entladung zu verhindern. Je höher Sie die Stufe einstellen, desto höher ist die Abschaltspannung.

- Wenn Sie ihn auf HIGH einstellen, bietet der Batteriewächter maximalen Schutz für die Batterie des Kühl-/Gefriergeräts vor übermäßiger/Vollentladung.
- Wenn Sie ihn auf LOW einstellen, erlaubt der Batteriewächter dem Kühl-/Gefriergerät, einen größeren Teil der Energie der Batterie zu nutzen.

Spannung		Werkseitige Standardspannungsschutzstufe wird auf den H-Modus eingestellt		
		Hoch-Modus	Mittel-Modus	Niedrig-Modus
12V DC	Abschaltung	11.3V	10.1V	9.6V
	Einschaltung	12.5V	11.4V	10.9V
24V DC	Abschaltung	24.6V	22.3V	21.3V
	Einschaltung	26.0V	23.7V	22.7V

HINWEIS: Abschaltung bedeutet, dass die Eingangsspannung des Kühl-/Gefrierschranks unter dieser Standardspannung liegt und der Kühlschrank ausgeschaltet ist.
Einschalten bedeutet, dass die Eingangsspannung des Kühl-/Gefriergeräts die Standardspannung erreicht und der Kühlschrank eingeschaltet ist.

- Der Batteriewächter schaltet die Kühl-/Gefrierkombination aus, sobald die Versorgungsspannung unter den eingestellten Wert fällt. Die Kühl-/Gefrierkombination startet nach 2 Minuten wieder, sobald die Einschaltspannung erreicht ist.

7. Reinigung und Lagerung

■Reinigung:

- Ziehen Sie zuerst den Netzstecker des Kühlschranks, um einen Stromschlag zu vermeiden.
- Verwenden Sie zum Reinigen des Kühlschranks ein feuchtes Tuch und trocknen Sie ihn ab.
- Weichen Sie den Kühlschrank nicht in Wasser ein und waschen Sie ihn nicht direkt.
- Verwenden Sie keine scheuernden Reinigungsmittel, da diese den Kühlschrank beschädigen können.

■Lagerung:

Wenn Sie den Kühlschrank über einen längeren Zeitraum nicht benutzen möchten, gehen Sie bitte wie folgt vor:

- Schalten Sie das Gerät aus und ziehen Sie den Netzstecker.
- Entfernen Sie alle Gegenstände aus dem Kühlschrank.
- Wischen Sie das Wasser aus dem Kühlschrank mit einem weichen Lappen ab.
- Stellen Sie den Kühlschrank an einen kühlen und trockenen Ort.
- Lassen Sie den Deckel leicht geöffnet, um Gerüche zu vermeiden.

■Abtauen:

Durch Feuchtigkeit kann sich im Inneren des Kühlgeräts oder am Verdampfer Reif bilden. Diese verringert sich die Kühlleistung.

- Schalten Sie das Gerät aus und ziehen Sie den Netzstecker.
- Entnehmen Sie alle Gegenstände aus dem Kühlschrank.
- Lassen Sie den Deckel offen.
- Wischen Sie das aufgetaute Wasser ab.



Niemals harte oder scharfe Werkzeuge verwenden, um Eis zu entfernen oder gefrorene Gegenstände zu lösen.

8. Fehlersuche und Fehlerprobleme

Wenn eine abnormale Situation nicht durch eine einfache Fehlerbehebung gelöst werden kann, wenden Sie sich bitte an den professionellen Kundendienst für Hilfe:

Wenn Sie es bei Amazon gekauft haben, wenden Sie sich bitte an service@bougerv.com.
If you bought it from BougeRV Website, please contact support@bougerv.com.

Hinweis: Um das Problem zu lösen, sollten Sie in Ihrer E-Mail weitere Details wie folgt anfügen.

1. Die **Bestellnummer**.
2. Wenn möglich, senden Sie uns **Bilder oder Videos**, die das Problem zeigen.
3. Was schließen Sie an den Kühlschrank an und was ist die **Stromquelle**?
4. Ob Sie einen **Fehlercode** auf dem Display sehen.
5. Ihre **Lieferadresse und Telefonnummer** für den eventuellen Versand.

Probleme	Ursachen und Lösungen
<p>Der Auto-Kühlschrank funktioniert nicht</p>	<ul style="list-style-type: none"> • Prüfen Sie, ob der Strom richtig angeschlossen ist oder nicht. (Wenn der Stecker lose ist, sind Plus- und Minuspol vertauscht). • Prüfen Sie, ob der Netzschalter auf dem Bedienfeld eingeschaltet ist. • Prüfen Sie, ob die Belüftung normal ist. • Prüfen Sie, ob die Sicherung durchgebrannt ist oder nicht.
<p>Keine ausreichende Kühlung</p>	<ul style="list-style-type: none"> • Überprüfen Sie, ob die Tür geschlossen ist. • Die Türdeckeldichtung ist beschädigt oder verformt und die Dichtung ist nicht streng. • Schlechte Belüftung in der Kühlungsanlage. • Falsche Temperatureinstellungen.
<p>Ungewöhnliches Geräusch</p>	<ul style="list-style-type: none"> • Einige Geräusche sind normal. • Der Platz des Kühlschranks ist nicht stabil. • Innere Teile sind lose oder fallen ab.
<p>Kondenswasser auf der Kühlschrankoberfläche</p>	<ul style="list-style-type: none"> • Wenn die Umgebungsluftfeuchte > 75%, ist, hat die Oberfläche des Fachs normalerweise leichte Kondensation.
<p>Temperaturschwankung/Probleme</p>	<ul style="list-style-type: none"> • Es ist normal, dass die Temperatur in einem bestimmten Bereich schwankt, und es ist normal im Bereich von $\pm 5^{\circ}\text{C}$. • Es ist normal, dass die von Ihnen gemessene Temperatur 3°C höher als die des Anzeigebildschirms ist. • Wenn die Temperatur für eine lange Zeit nicht sinkt, leeren Sie bitte den Kühlschrank, stellen Sie ihn auf die niedrigste Temperatur ein und lassen Sie ihn länger stehen. • Bitte berühren Sie die Innenwand des Kühlschranks mit der Hand. Wenn Sie die Kälte offensichtlich spüren können, gibt es kein Problem mit der Kühlung des Kühlschranks.

Die Definition des Fehlercodes auf dem Display

Fehlercode	Fehlertyp	Solutions
E1	Eingangsspannung zu niedrig	<p>①Situation 1: Die Eingangsspannung des Adapters ist zu niedrig. Lösung: Stellen Sie die Batterieschutzstufe auf "Mittel "oder "Niedrig"-Stufe. Warten Sie 3-5 Minuten, bis der Kühlschrank sich selbst zurücksetzt.</p> <p>Wenn der Kühlschrank immer noch nicht richtig startet, verwenden Sie bitte das AC-Netzkabel, um den Kühlschrank zu betreiben.</p> <p>②Situation 2: Stecken Sie das Netzkabel des Kühlschranks in den Zigarettenanzünder des Autos, wenn das Auto nicht anspringt. Lösung: Schließen Sie den Kühlschrank später an, nachdem das Auto startet.</p>
E2	Lüfterproblem	Bitte ersetzen Sie einen neuen Lüfter, wenn Sie die Fehlfunktion des Lüfters feststellen. Kontaktieren Sie uns und wir senden Ihnen einen neuen Lüfter für den Austausch zu.
E3	Kompressor Häufig starten Fehler der Eingangsspannung	<p>①Situation 1: E3 erscheint bei Verwendung des Kühlschranks im Auto. Lösung: Schalten Sie den Kühlschrank für 5 Minuten aus. Wenn er nach dem Neustart immer noch nicht funktioniert, handelt es sich um einen E1-Fehler, Bitte lesen Sie die Fehlerbehebung und Lösung von E1.</p> <p>②Situation 2: E3 erscheint, wenn Sie den Kühlschrank zu Hause benutzen. Lösung: Stellen Sie die Batterieschutzstufe auf Mittel oder Niedrig. Wenn der Kühlschrank immer noch nicht richtig startet, verwenden Sie bitte das AC-Netzkabel, um den Kühlschrank zu betreiben. Wenn die Lösung nicht hilfreich ist, kontaktieren Sie uns bitte.</p>
E4	Turbinendrehzahl des Verdichters zu niedrig	Die Eingangsspannung muss eingestellt werden und den Kühlschrank wieder mit Strom anschlossen werden. Wenn die Lösung nicht hilfreich ist, kontaktieren Sie uns bitte.
E5	Überhitzung des Controller-Chips	Du musst den Kühlschrank für fünf Minuten ausschalten. Überprüfen Sie danach, ob es sich um eine Überhitzung handelt, die durch die Verstopfung um die Entlüftung des Kompressors verursacht wird.
E6	NTC-Kabel unterbrochen oder im Kurzschluss	Heben Sie das Display heraus und prüfen Sie, ob das NTC-Kabel getrennt wird. Wenn die Lösung nicht hilfreich ist, kontaktieren Sie uns bitte.

9. Garantie und Wartung

Garantie

BougeRV TRAGBARER AUTO-KÜHLSCHRANK wird mit einer 2-Jahres-Garantie geliefert, die ab dem Datum des Kaufs im BougeRV Amazon Store, außer in den folgenden Fällen:

1. Used Produkte von Amazon oder anderen Distributoren.
2. Schäden, die vom Menschen verursachen.
3. Schäden, die durch höhere Gewalt wie Erdbeben, Feuer, etc verursachen.
4. Schäden, die durch unsachgemäße Verwendung oder Verletzung dieser Anweisung verursachen.
5. Schäden oder Fehlfunktion, die durch Demontage verursachen.

Kundenservice

Wenn Sie Fragen zur Bedienung oder Verwendung des Produkts haben, wenden Sie sich bitte an uns:

■ Amazon:

✉ service@bougerv.com

☎ +1 408 656 8402

18:00-3:00 Montag-Samstag(CET)

+1 699 232 7427

3:00-12:00 Montag-Donnerstag(CET)

10. Spezifikation

Modus	CR PRO 20	CR PRO 23	CR PRO 25	CR PRO 30
Nennspannung	DC: 12V/24V			
	AC: 110~240V			
Nenneingangsleistung	ECO: Energiesparmodus, 36 Watt.			
	MAX: Schnellkühlmodus, 45 Watt.			
Kapazität	20L	23L	25L	29L
Geräuschpegel	≤45dB			
Klima-Klasse	T/ST/N/SN			
Temperaturbereich	-22 ~ 10°C (-8 ~ 50°F)			
Kältemittel	US (R134a) /EU (R1234yf)			

Aufgrund möglicher Produktverbesserungen kann die hier angegebene Spezifikation geringfügig von der tatsächlichen Spezifikation abweichen, bitte beachten Sie das Typenschild auf dem Produkt.

■ Entsorgung



Werfen Sie die Verpackung nach Möglichkeit in die entsprechenden Wertstofftonnen.

Wenn Sie das Produkt entsorgen möchten, erkundigen Sie sich bei Ihrem örtlichen Recyclinghof oder Fachhändler nach den geltenden Entsorgungsvorschriften.



