

bright starts™

12892-MEWS



Stroll 'n Roll™

2-in-1 Ball Play Walker • Andador Ball Play Walker 2 en 1
Trotteur Jeux de balle 2-en-1 • Bezug abziehen zum Reinigen
Chodzik z piłkami 2 w 1 • Girello Ball Play 2 in 1

IMPORTANT! KEEP FOR FUTURE REFERENCE.

¡IMPORTANTE! CONSÉRVELO PARA REFERENCIA FUTURA.

IMPORTANT! À CONSERVER POUR CONSULTATION ULTÉRIEURE.

WICHTIG! ZUM SPÄTEREN NACHSCHLAGEN AUFBEWAHREN.

WAŻNE! NALEŻY ZACHOWAĆ NA PRZYSZŁOŚĆ.

IMPORTANTE! CONSERVARE PER EVENTUALI RIFERIMENTI FUTURI.

brightstarts.com

EN



WARNING

To Prevent Serious Injury or Death:

- Use only under adult supervision. Never leave the child unattended
- **STAIR HAZARD:** Avoid serious injury or death. Block stairs/steps securely before using the activity walker
- Use only on flat surfaces free of objects that could cause the activity walker to tip over
- For indoor use only.

Fall Hazard:

- A child's movement can slide the product.
- Never place the product on countertops, tables, on or near steps or on other elevated surfaces.
- Always use on the floor.



CAUTION Adult assembly required.

ES



ADVERTENCIA

Para evitar lesiones graves o la muerte:

- Use solamente con la supervisión de un adulto. Nunca deje al niño desatendido.
- **PELIGROSO PARA ESCALERAS:** evite las lesiones graves o la muerte. Bloquee firmemente las escaleras/los escalones antes de usar el andador con actividades.
- Úselo solo sobre superficies planas libres de objetos que pudieran hacer que el andador con actividades se dé vuelta.
- Solo para uso en interiores.

Riesgo de caídas:

- Un movimiento del niño puede voltear el producto.
- Nunca coloque el producto en superficies de trabajo, mesas, en escalones o cerca de ellos ni en ninguna otra superficie elevada.
- Siempre úsela sobre el suelo.



PRECAUCIÓN Se requiere el armado por parte de un adulto.

FR



AVERTISSEMENT

Pour éviter les risques d'accident grave ou de décès :

- Utiliser exclusivement sous la surveillance d'un adulte. Ne jamais laisser l'enfant sans surveillance
- DANGERS PRÉSENTÉS PAR LES ESCALIERS : Évitez les blessures graves ou mortelles. Bloquez l'accès aux escaliers/marches avant d'utiliser le trotte-bébé.
- Utilisez uniquement le trotte-bébé sur des surfaces planes et dégagées de tout objet qui pourrait le faire basculer.
- À utiliser exclusivement à l'intérieur.

Risque de chute :

- Un mouvement de l'enfant peut faire glisser le produit.
- Ne jamais placer le produit sur un plan de travail, sur une table, à proximité d'un escalier ou sur d'autres surfaces élevées.
- Toujours poser à même le sol.



MISE EN GARDE Le montage doit être effectué par un adulte.

DE



WARNUNG

Zur Vermeidung schwerer oder tödlicher Verletzungen:

- Nur unter Aufsicht eines Erwachsenen verwenden. Lassen Sie das Kind niemals unbeaufsichtigt
- SICHERHEITSRISIKO TREPPE: Vermeiden Sie schwere Verletzungen oder Tod. Vor Benutzung des Activity-Laufgestells Treppen blockieren
- Nur auf flachen, nicht durch Gegenstände verstellten Oberflächen verwenden, um ein Umstürzen des Activity-Laufgestells zu vermeiden
- Nicht im Freien verwenden.

Sturzgefahr:

- Die Bewegungen eines Kindes können das Produkt verschieben.
- Stellen Sie das Produkt niemals auf Arbeitsplatten, Tische, auf oder in die Nähe von Stufen oder anderen erhöhte Oberflächen.
- Immer den Boden benutzen.



VORSICHT Der Zusammenbau muss von einem Erwachsenen vorgenommen werden.

PL



OSTRZEŻENIE

Aby zapobiec poważnym obrażeniom lub śmierci:

- Używać tylko pod nadzorem osoby dorosłej. Nigdy nie pozostawiać dziecka bez nadzoru.
- RYZYKO ZWIĄZANE ZE SCHODAMI: Zapobiegaj poważnym obrażeniom lub śmierci. Przed użyciem chodzika zablokuj dostęp do schodów/stopni.
- Używać wyłącznie na płaskiej powierzchni, bez żadnych przedmiotów, które mogłyby spowodować przewrócenie chodzika.
- Wyłącznie do użytku w pomieszczeniach.

Ryzyko upadku:

- Ruch dziecka może spowodować zsuniecie się produktu.
- Nigdy nie umieszczać produktu na blatach, stołach, na schodach, w ich pobliżu ani na innych podwyższonych powierzchniach.
- ZAWSZE używać na podłodze.



UWAGA Wymagany montaż przez osobę dorosłą.

IT



AVVERTENZE

Per evitare lesioni gravi o morte:

- Utilizzare esclusivamente sotto la supervisione di un adulto. Non lasciare mai il bambino incustodito.
- PERICOLO SCALE: per evitare lesioni gravi o morte. Impedire in modo sicuro l'accesso a scale/gradini prima di usare il girello.
- Utilizzare solo su superfici piane e libere da oggetti in grado di causare il ribaltamento del girello.
- Esclusivamente per utilizzo interno.

Rischio di cadute:

- Il movimento del bambino potrà far scivolare il prodotto.
- Non posizionare mai il prodotto su ripiani, tavoli o accanto a gradini o su altre superfici elevate.
- Utilizzare ESCLUSIVAMENTE sul pavimento.



ATTENZIONE Il montaggio deve essere effettuato da un adulto.

IMPORTANT • IMPORTANTE • IMPORTANT WICHTIG • WAŻNE • IMPORTANTE

- EN**
- Please read all instructions before assembly and use of the product.
 - Care should be taken in unpacking and assembly.
 - Examine product frequently for damaged, missing, or loose parts.
 - DO NOT use if any parts are missing, damaged, or broken.
 - Do not use replacement parts other than those approved by the manufacturer.
- ES**
- Por favor lea todas las instrucciones antes de armar y usar el producto.
 - Se debe tener cuidado al desempacar y armar el producto.
 - Examine el producto con frecuencia para controlar que no haya piezas dañadas, faltantes o fl ojas.
 - NO lo utilice si se extravía, daña o rompe alguna pieza.
 - No use repuestos que no sean los aprobados por el fabricante.
- FR**
- Veuillez lire toutes les instructions avant le montage et l'utilisation de ce produit.
 - Prendre toutes les précautions requises lors du déballage et du montage.
 - Examiner régulièrement le produit afin de vérifier qu'aucune pièce n'est endommagée, manquante ou mal fixée.
 - NE PAS utiliser le produit s'il manque des pièces ou si elles sont endommagées ou cassées.
 - Ne pas utiliser de pièces de rechange autres que celles approuvées par le fabricant.
- DE**
- Die Anleitung vor dem Zusammenbau und Gebrauch des Produkts bitte sorgfältig durchlesen.
 - Beim Auspacken und beim Zusammenbau muss sorgfältig vorgegangen werden.
 - Das Produkt regelmäßig auf beschädigte, fehlende oder lockere Teile überprüfen.
 - NICHT VERWENDEN, falls Teile fehlen, beschädigt oder kaputt sind.
 - Benutzen Sie keine anderen als vom Hersteller empfohlene Ersatzteile.
- PL**
- Przed montażem i użytkowaniem produktu prosimy o zapoznanie się z wszystkimi instrukcjami.
 - Podczas rozpakowywania i montażu należy zachować ostrożność.
 - Należy często sprawdzać produkt pod kątem uszkodzonych, brakujących lub poluzowanych części.
 - NIE WOLNO używać w przypadku brakujących, uszkodzonych lub zepsutych części.
 - NIE należy używać części zamiennych innych niż zatwierdzone przez producenta.
- IT**
- Si prega di leggere tutte le istruzioni prima di montare e usare il prodotto.
 - Fare attenzione durante l'estrazione dalla confezione e il montaggio.
 - Esaminare frequentemente il prodotto per accertarsi che non vi siano parti danneggiate, mancanti o allentate.
 - NON utilizzare il prodotto se qualsiasi pezzo risulta mancante, danneggiato o rotto.
 - Non utilizzare parti di sostituzione diverse da quelle approvate dalla ditta produttrice.

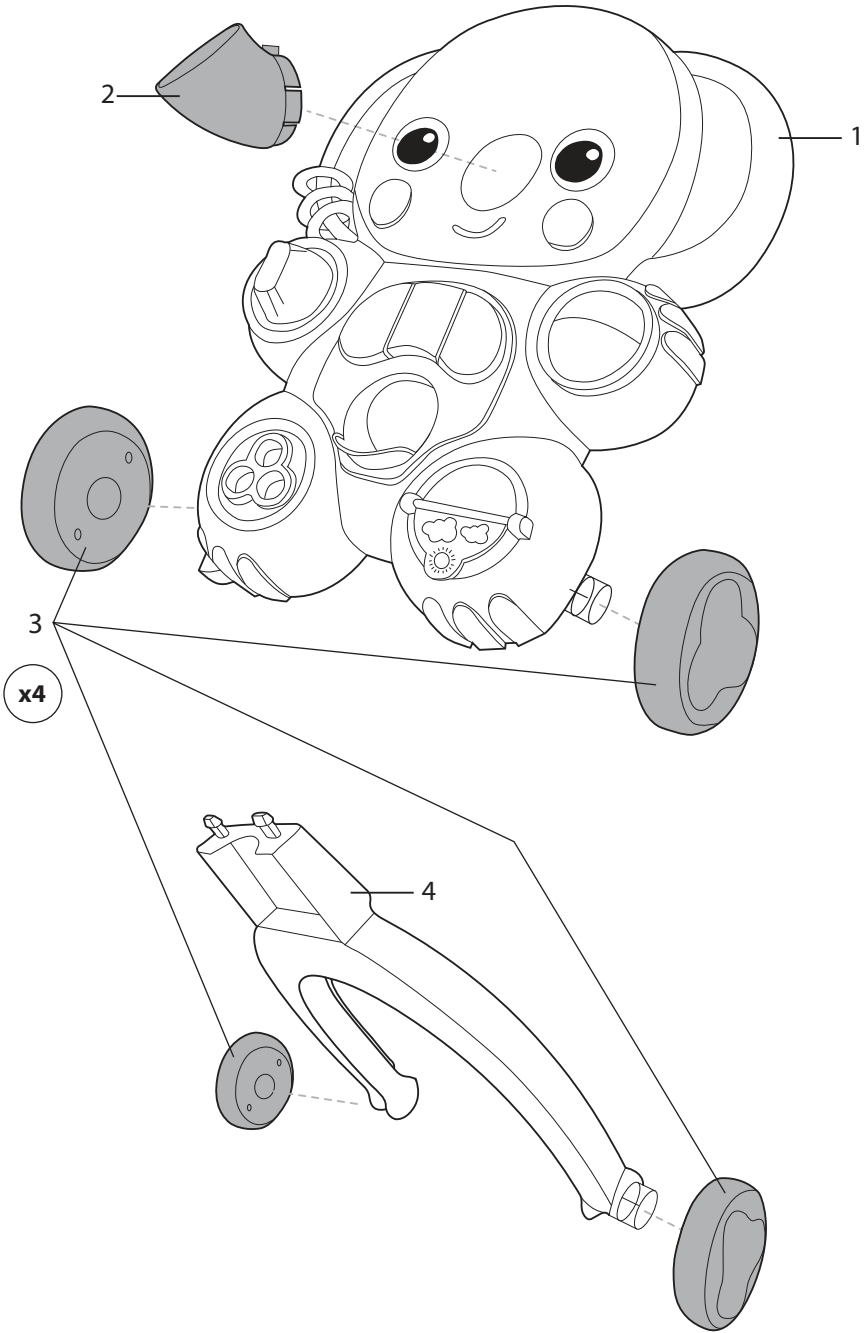

**Assembly Instructions • Instrucciones de armado
Instructions de montage • Montageanleitung
Instrukcja montażu • Istruzioni per il montaggio**

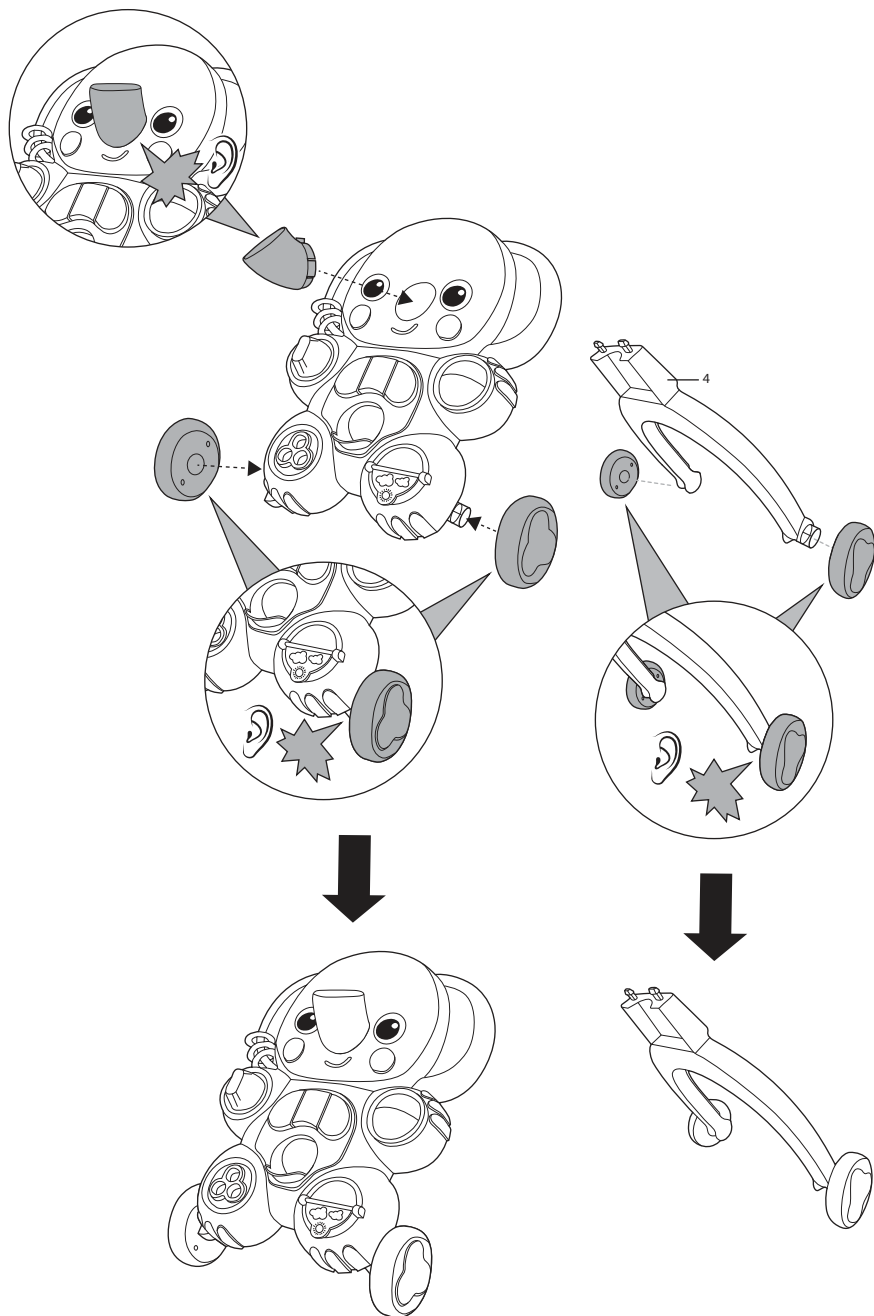

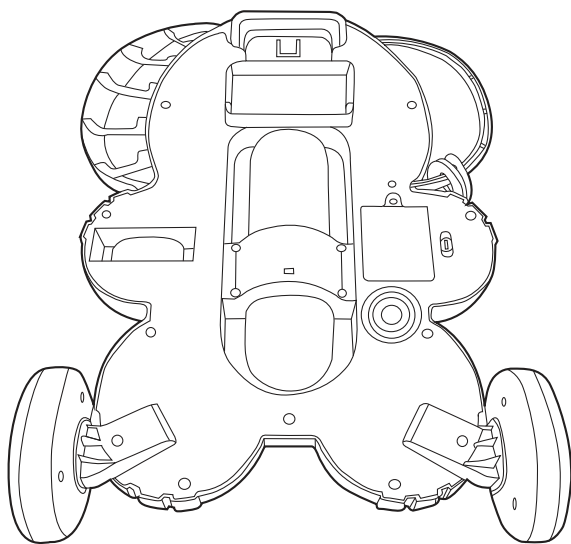
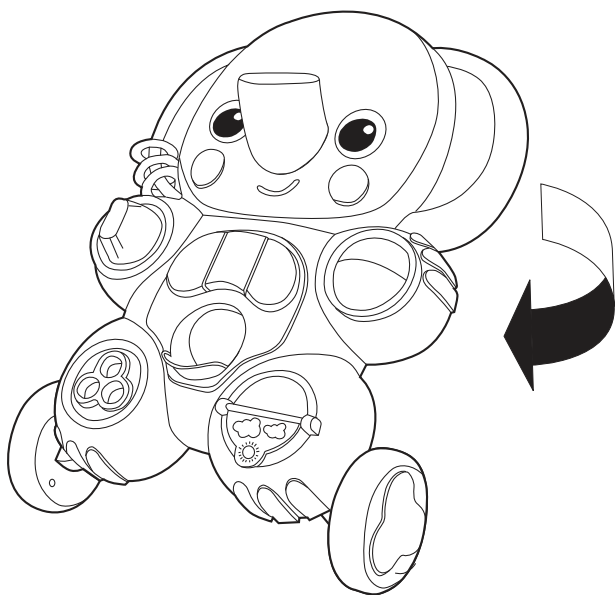

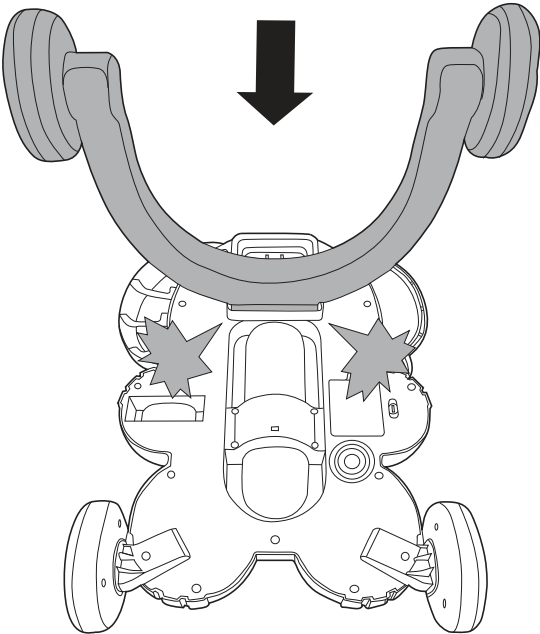
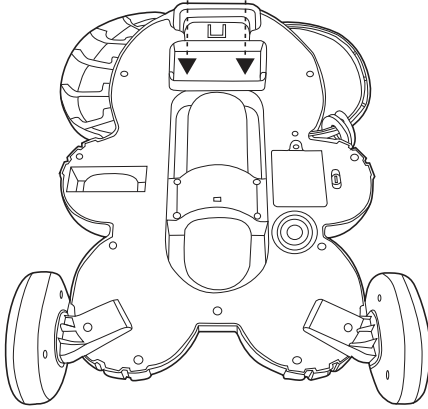
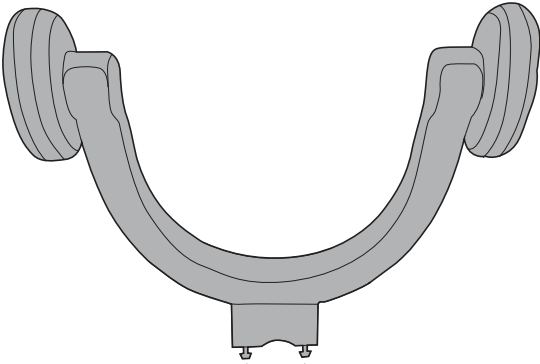

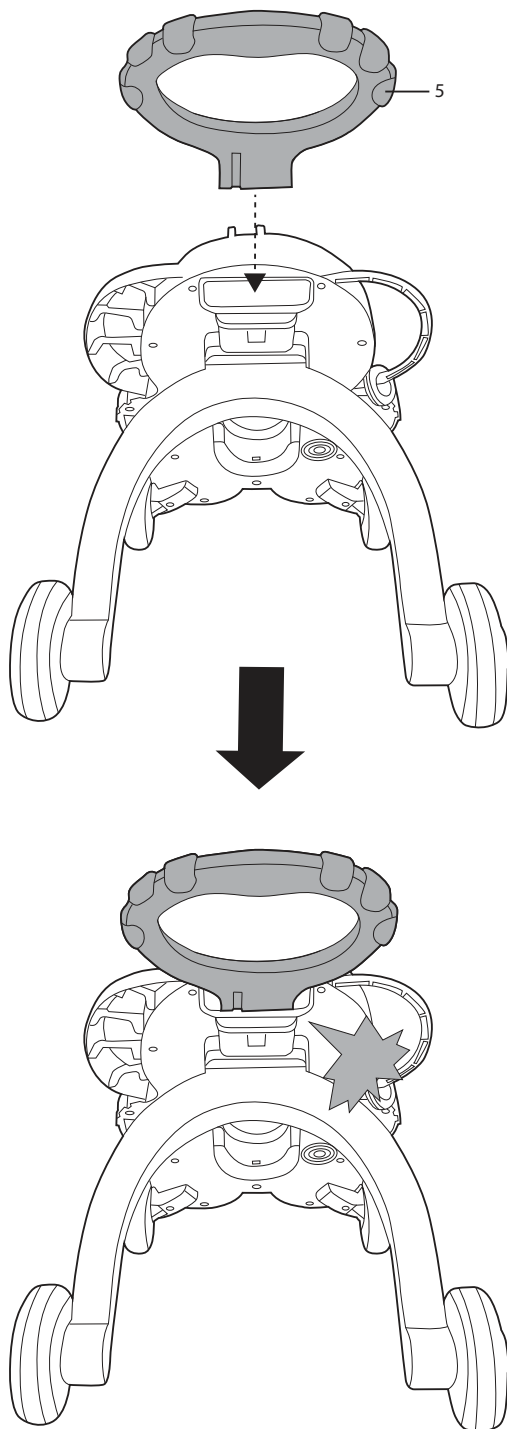

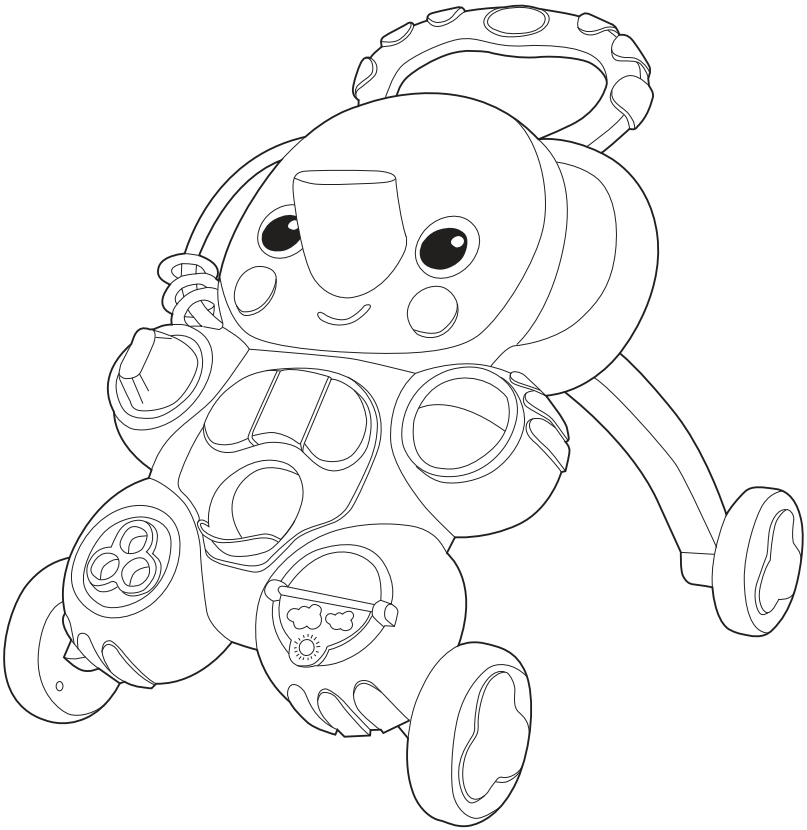

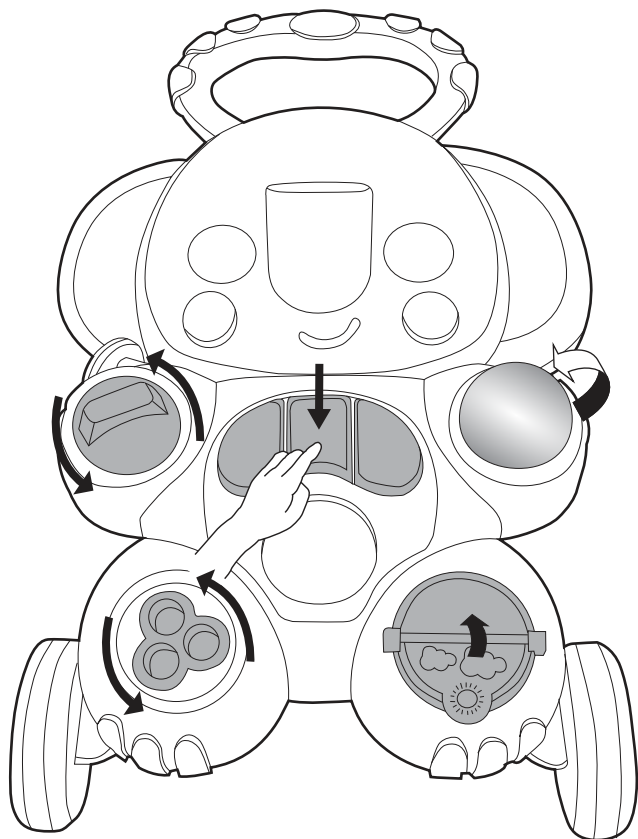

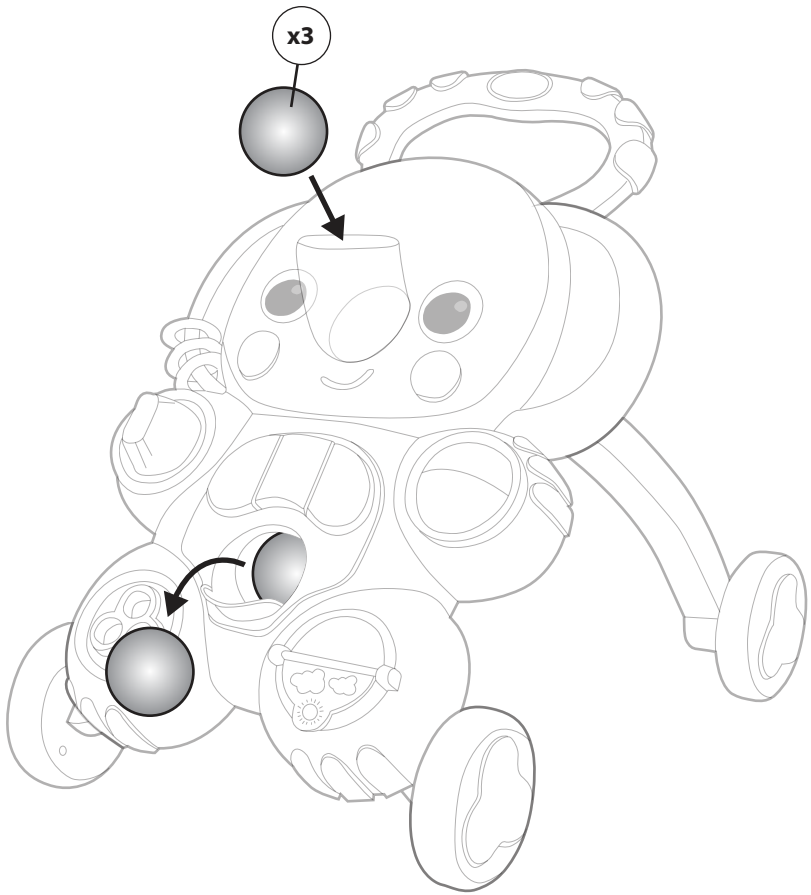

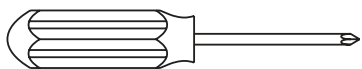

Battery Installation • Instalación de las Baterías Installation des Piles • Installation der Batterien Instalacja baterii • Installazione delle batterie

not included • no incluidas • non incluse •
nicht im Lieferumfang enthalten • nie wchodzi w skład zestawu • Non incluso



3x  1.5V
AA/LR6

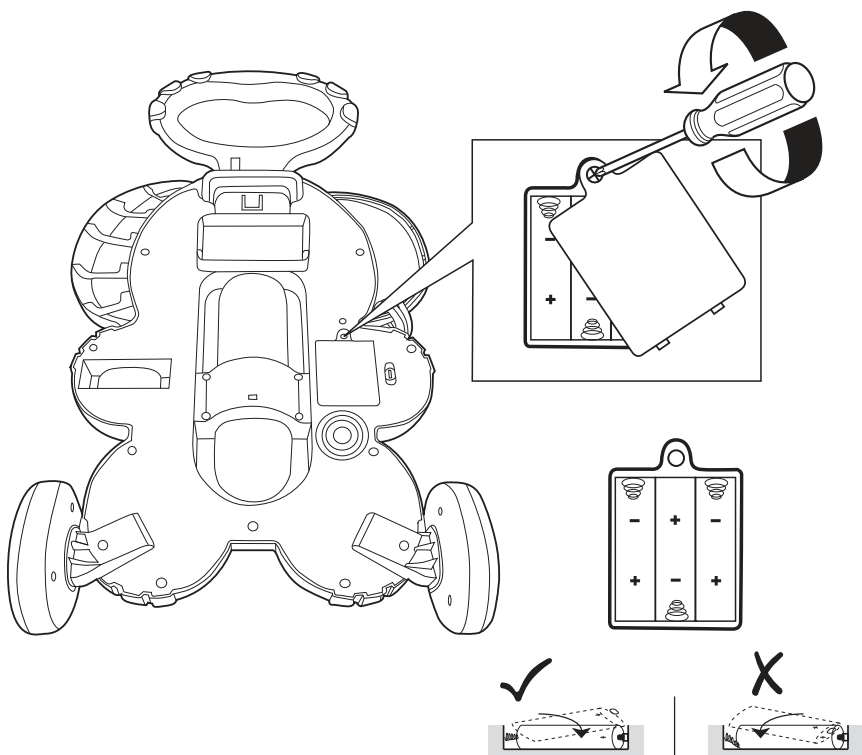

Battery Information • Información de las Baterías • L'information de Piles • Installation der Batterien • Informacje dotyczące baterii • Informazioni sulla Batteria

EN

2-in-1 Ball Play Walker requires three (3) size AA/LR6 (1.5V) alkaline batteries (not included).



CAUTION: Follow the battery guidelines in this section. Otherwise, battery life may be shortened or the batteries may leak or rupture.

- Always keep batteries away from children.
- Do not mix old and new batteries.
- Do not mix alkaline, standard, or rechargeable batteries.
- Only batteries of the same or equivalent type as recommended are to be used.
- Install the batteries so that the polarity of each one matches the markings in the battery compartment.
- Do not short-circuit the batteries.
- Do not store batteries in areas that have extreme temperatures (such as attics, garages, or automobiles).
- Remove exhausted batteries from the battery compartment.
- Never attempt to recharge a battery unless it is specifically marked "rechargeable."
- Rechargeable batteries are to be removed from the toy before being charged.
- Rechargeable batteries are only to be charged under adult supervision.
- Do not use rechargeable alkaline batteries in a Ni-Cad or Ni-MH battery charger.
- Please use the correct disposal method for batteries.
- Remove batteries before putting the product into storage for a prolonged period of time.
- Weak batteries cause erratic product operation, including distorted sound, dimming or failed lights, and slow or non-working motorized parts. Because each electrical component requires a different operating voltage, replace the batteries when any function fails to operate.
- Do not dispose of product or batteries in fire, batteries may explode or leak.



This symbol indicates that the product is not to be disposed of in household waste as batteries contain substances that can be damaging to the environment and health. Contact local authority for recycling & collection information.

ES

El Andador Ball Play Walker 2 en 1 funciona con tres (3) pilas alcalinas AA/LR6 (1,5V) (no incluidas).



PRECAUCIÓN: Siga los lineamientos para las baterías en esta sección. De lo contrario, la vida de la batería podría reducirse o la batería podría tener una fuga o romperse.

- Siempre mantenga las baterías fuera del alcance de los niños.
- No combine baterías usadas con nuevas.
- No combine baterías alcalinas, estándar ni recargables.
- Se deben usar únicamente baterías del mismo tipo que las recomendadas o de un tipo equivalente.
- Instale las baterías de modo que la polaridad de cada una coincida con las marcas del compartimiento para baterías.
- No haga cortocircuito con las baterías.
- No almacene las baterías en áreas que tengan temperaturas extremas (como áticos, garajes o automóviles).
- Saque las baterías gastadas del compartimiento para baterías.
- Nunca intente recargar una batería, a menos que indique específicamente que es "recargable".
- Las baterías recargables deben retirarse del juguete antes de recargarse.
- Las baterías recargables sólo deberán recargarse con la supervisión de un adulto.
- No use baterías alcalinas recargables en un cargador de baterías Ni-Cad o Ni-MH.
- Utilice el método de eliminación correcto para las baterías.
- Retire las baterías antes de almacenar un producto durante un período prolongado.

ES

- No deseche el producto ni las baterías en fuego, las baterías podrían explotar o tener una fuga.
- Las baterías débiles hacen que el producto funcione en forma errática, es decir, con distorsión del sonido, pérdida de intensidad o falla de las luces y funcionamiento lento o ruptura de las piezas motorizadas. Dado que cada componente eléctrico requiere una tensión de operación distinta, reemplace las baterías cuando falle alguna función.



Este símbolo indica que el producto no debe desecharse con los residuos del hogar ya que las baterías contienen sustancias que pueden dañar el medioambiente y la salud. Comuníquese con la autoridad local para obtener información sobre reciclaje y recolección.

FR

Trotteur Jeux de balle 2-en-1 fonctionnant avec trois (3) piles alcalines AA/LR6 (non incluses).



MISE EN GARDE : Suivre la notice relative aux piles dans cette rubrique. Dans le cas contraire, la durée de vie de la pile peut être raccourcie, ou la pile peut fuir ou tomber en panne.

- Ne pas mélanger piles neuves et usagées.
- Ne pas mélanger les piles alcalines, standard ou rechargeables.
- Vous devez utiliser seulement des piles de types semblables ou équivalents à ce qui est recommandé.
- Mettre les piles en place en respectant les polarités inscrites dans le compartiment prévu à cet effet.
- Ne pas court-circuiter les piles.
- Ne pas stocker les piles dans des lieux susceptibles de connaître des températures extrêmes (tels qu'un grenier, un garage, ou un véhicule automobile).
- Retirer les piles épuisées du compartiment.
- Ne jamais tenter de recharger une pile à moins qu'elle ne porte explicitement la mention « rechargeable ».
- Retirer les piles rechargeables du compartiment avant de procéder au chargement.
- Les piles rechargeables ne doivent être rechargées que sous la surveillance d'un adulte.
- N'utilisez pas de piles alcalines rechargeables avec un chargeur de batteries NiCd ou NiMH.
- Mettre les piles au rebut conformément au mode d'élimination adéquat.
- Avant de ranger un produit pour une durée prolongée, retirer les piles de leur compartiment.
- Retirer les piles du produit s'il doit être inutilisé pendant une longue période.
- Les piles usagées entraînent des dysfonctionnements du produit (son déformé, éclairage faible ou déficient, pièces motorisées lentes ou immobiles). Chacun des composants électriques exigeant une tension de fonctionnement différente, remplacer les piles quand une des fonctions devient défectueuse.
- Ne pas jeter ce produit ou ces piles au feu ; les piles pourraient exploser ou couler.



Ce symbole indique que le produit ne doit pas être jeté dans les ordures ménagères ; les piles contiennent, en effet, des substances pouvant nuire à l'environnement et à la santé. Contacter l'autorité locale compétente pour en savoir plus sur le recyclage et la collecte.

DE

2-in-1 Lauflernhilfe und Ballspiel erfordert (3) AA/LR6 (1,5 V) Alkalibatterien (nicht im Lieferumfang enthalten).



VORSICHT: Bitte die in diesem Abschnitt enthaltenen Batterieanleitungen beachten. Nichtbeachtung kann zu einer reduzierten Batterienutzungsdauer oder Auslaufen oder Zerbersten der Batterie führen.

- Batterien immer außerhalb der Reichweite von Kindern aufbewahren.
- Batterien so einlegen, dass die Polarität jeweils mit der Kennzeichnung des Batteriefaches übereinstimmt.
- Batterien nicht kurzschließen.
- Nur vom Hersteller empfohlene oder vergleichbare Batterien verwenden.
- Batterien nicht in Bereichen mit extremen Temperaturbedingungen aufbewahren (z. B. Dachkammern, Garagen oder Autos).

DE

- Verbrauchte Batterien aus dem Batteriefach entfernen.
- Neue Batterien nicht zusammen mit alten verwenden.
- Keine unterschiedlichen Größen kombinieren (AAA, AA, C, D usw.).
- Es sollte niemals versucht werden, eine nicht eindeutig als „wiederaufladbar“ gekennzeichnete Batterie aufzuladen.
- Wiederaufladbare Batterien müssen zum Aufladen aus dem Spielzeug genommen werden.
- Wiederaufladbare Batterien dürfen nur unter Aufsicht eines Erwachsenen aufgeladen werden.
- Für wiederaufladbare alkaline Batterien kein Ni-Cad oder Ni-MH Batterieaufladegerät verwenden.
- Bitte verwenden Sie die für Batterien richtige Entsorgungsmethode.
- Die Batterien entfernen, bevor das Produkt über eine längere Zeit hinweg gelagert wird.
- Schwache Batterien verursachen einen fehlerhaften Betrieb des Produkts, was u. a. durch einen verzerrten oder tieferen Ton, oder Ausfall der Lampen und langsame Bewegung bzw. Ausfall der motorisierten Teile angezeigt wird. Da für jede Elektrokomponente eine unterschiedliche Betriebsspannung erforderlich ist, sollten die Batterien beim Ausfall einer der Funktionen ausgewechselt werden.
- Entsorgen Sie das Produkt oder die Batterien nicht im Feuer, Batterien könnten explodieren oder auslaufen



Dieses Symbol bedeutet, dass das Produkt nicht im Hausmüll entsorgt werden darf, weil die Batterien Substanzen enthalten, die umwelt- und gesundheitsschädlich sind. Für Informationen über die Wiederverwertung und Abholung treten Sie bitte mit der lokalen Behörde in Verbindung.

PL

Chodzik z piłkami 2 w 1 wymaga trzech (3) baterii alkalicznych rozmiaru AA/LR6 (1,5 V) (nie wchodzi w skład zestawu).



UWAGA: Należy przestrzegać wskazówek dotyczących baterii zawartych w tym rozdziale. W przeciwnym razie żywotność baterii może ulec skróceniu, a baterie mogą wyciek lub pęknąć.

- Baterie należy zawsze przechowywać poza zasięgiem dzieci.
- Nie używać jednocześnie baterii używanych i nowych.
- Nie używać jednocześnie baterii alkalicznych, standardowych i akumulatorowych.
- Należy korzystać jedynie z baterii tego samego rodzaju lub ich odpowiednika, zgodnie z zaleceniami.
- Baterie należy wkładać tak, by ich bieguny odpowiadały oznaczeniom w komorze na baterie.
- Nie doprowadzać do zwarcia baterii.
- Nie przechowywać baterii w miejscach o skrajnych temperaturach (na poddaszach, w garażach lub w samochodach).
- Zużyta baterię wyjąć z komory na baterie.
- Nigdy nie należy ładować baterii, jeśli nie jest wyraźnie oznaczona jako bateria przeznaczona do ładowania.
- Baterie akumulatorowe należy wyjąć z zabawki przed rozpoczęciem ładowania.
- Baterie akumulatorowe wolno ładować wyłącznie pod nadzorem osoby dorosłej.
- Nie ładować akumulatorów alkalicznych w ładowarkach do akumulatorów nikielowo-wodorkowych lub nikielowo-metalowo-wodorkowych.
- Należy przestrzegać ściśle określonej procedury utylizacji baterii.
- Jeśli huśtawka nie będzie używana przez dłuższy czas, należy wyjąć z niej baterie.
- Słabe baterie powodują nieprawidłowe działanie produktu, w tym zniekształcony dźwięk, przyciemnione lub niedziałające światła oraz powolne lub niedziałające części napędowe. Ponieważ każdy element elektryczny wymaga innego napięcia roboczego, należy wymienić baterie, jeśli któraś z funkcji nie działa.
- Nie wolno wyrzucać produktu lub baterii do ognia. Może to spowodować eksplozję lub wyciek baterii.



Ten symbol oznacza, że produktu nie wolno utylizować wraz z odpadami z gospodarstwa domowego, ponieważ baterie i akumulatory zawierają substancje, które mogą szkodliwie oddziaływać na środowisko naturalne i zdrowie człowieka. Informacje dotyczące recyklingu i odbioru takich odpadów można uzyskać od przedstawicieli lokalnych władz.

IT Il girello Ball Play 2 in 1 richiede tre (3) pile alcaline formato AA/LR6 (1,5V) (non incluse).



VOORZICHTIG: Volg de batterij richtlijnen in dit gedeelte op. Anders kan de levensduur van de batterijen worden verkort of de batterijen kunnen gaan lekken of scheuren.

- Tenere sempre le batterie lontano dalla portata dei bambini.
- Non usare batterie vecchie e nuove insieme.
- Non usare pile alcaline, comuni e ricaricabili insieme.
- Utilizzare solo batterie dello stesso tipo o di tipo analogo a quello consigliato.
- Inserire le batterie in modo che la polarità corrisponda allo schema indicato sull'alloggiamento.
- Evitare che le batterie vadano in corto circuito.
- Non conservare le batterie in locali con temperature estreme (tipo soffitte, garage o automobili).
- Estrarre le batterie esaurite dall'alloggiamento.
- Non tentare mai di ricaricare una batteria salvo che sia specificamente contrassegnata come "ricaricabile".
- Estrarre le batterie ricaricabili dal giocattolo prima di ricaricarle.
- Caricare le batterie ricaricabili esclusivamente in presenza di un adulto.
- Non usare batterie ricaricabili alcaline in un caricatore per batterie Ni-Cad o Ni-MH.
- Si consiglia di smaltire le batterie in maniera corretta.
- Rimuovere le batterie prima di riporre il prodotto per un periodo prolungato.
- Batterie poco cariche causano un funzionamento irregolare del prodotto, quali distorsioni nel suono, luci fioche o spente. Inoltre le parti motorizzate si muovono lentamente o non funzionano. Poiché ciascun componente elettrico richiede un diverso voltaggio operativo, sostituire le batterie quando una funzione smette di operare regolarmente, anche se un'altra funziona normalmente.
- Non smaltire il prodotto o le batterie nel fuoco, poiché le batterie potrebbero esplodere o dar luogo a perdite.



Questo simbolo indica che il prodotto non deve essere smaltito in contenitori per rifiuti casalinghi, dato che le batterie contengono sostanze che possono essere dannose per l'ambiente e per la salute. Contattare le autorità locali per informazioni sul riciclaggio e sul ritiro.

Cleaning Instructions • Instrucciones para la limpieza Instructions de nettoyage • Pfl egehinweise Wskazówki dotyczące czyszczenia • Istruzioni per la pulizia

- EN** Clean before use with a damp cloth and mild soap. Air dry. Do not immerse in water.
- ES** Limpie con un paño húmedo y jabón suave antes de usar. Deje secar al aire. No sumergir en agua.
- FR** Nettoyer avant usage à l'aide d'un chiffon humide et d'un détergent doux. Laisser sécher à l'air libre. Ne pas tremper dans l'eau.
- DE** Vor der Benutzung mit einem feuchten Tuch und milder Seife reinigen. An der Luft trocknen lassen. Nicht in Wasser eintauchen.
- PL** Przed użyciem należy wyczyścić wilgotną ściereczką i łagodnym mydłem. Suszyć na powietrzu. Nie zanurzać w wodzie.
- IT** Prima dell'uso pulire con un panno umido e detergente delicato. Lasciare asciugare all'aria. Non immergere in acqua.

FCC Statement / CAN ICES-3 (B) / NMB-3(B)

EN This device complies with Part 15 of the FCC rules. Operation is subject to the following two conditions:

- 1 this device may not cause harmful interference, and
- 2 this device must accept any interference received, including interference that may cause undesired operation.



WARNING: Changes or modifications to this unit not expressly approved by the party responsible for compliance could void the user's authority to operate the equipment.



NOTE: This equipment has been tested and found to comply with the limits for a Class B digital device, pursuant to Part 15 of the FCC Rules. These limits are designed to provide reasonable protection against harmful interference in a residential installation. This equipment generates, uses and can radiate radio frequency energy and, if not installed and used in accordance with the instructions, may cause harmful interference to radio communications.

However, there is no guarantee that interference will not occur in a particular installation. If this equipment does cause harmful interference to radio or television reception, which can be determined by turning the equipment off and on, the user is encouraged to try to correct the interference by one or more of the following measures:

- Reorient or relocate the receiving antenna.
- Increase the separation between the equipment and receiver.
- Connect the equipment into an outlet on a circuit different from that to which the receiver is connected.
- Consult the dealer or an experienced radio/TV technician for help.

Déclaration FCC / CAN ICES-3 (B) / NMB-3(B)

FR Cet appareil est conforme à l'article 15 de la réglementation FCC. Son utilisation est sujette aux deux conditions suivantes :

- 1 ce dispositif ne peut causer d'interférences nuisibles, et
- 2 ce dispositif doit accepter toute interférence reçue, y compris les interférences pouvant causer un fonctionnement indésirable.



AVERTISSEMENT : Toute modification apportée à cet appareil n'ayant pas été explicitement approuvée par la partie responsable de la conformité est susceptible de faire perdre à l'utilisateur le droit d'utiliser le matériel.



REMARQUE : Ce matériel a été testé et déclaré conforme aux exigences requises des appareils numériques de classe B en vertu de l'article 15 de la réglementation FCC. Ces exigences visent à assurer une protection raisonnable contre les interférences nuisibles dans une installation résidentielle. Ce matériel génère, utilise et peut émettre de l'énergie radioélectrique, et s'il n'est pas installé et utilisé conformément aux instructions, il est susceptible de perturber les communications radio.

Nous ne pouvons toutefois garantir qu'il ne produira aucune interférence sur une installation donnée. Si vous constatez que le matériel perturbe effectivement la réception de la radio ou de la télévision, ce que vous pouvez vérifier en l'éteignant puis en le rallumant, nous vous suggérons d'essayer une ou plusieurs des mesures suivantes :

- Réorienter ou déplacer l'antenne de réception.
- Éloigner le matériel et le récepteur.
- Raccorder le matériel à une prise qui ne fait pas partie du circuit auquel le récepteur est connecté.
- S'adresser au fournisseur ou à un technicien expert en radio et télévision pour obtenir de l'aide.



Find us on Facebook and Instagram @brightstarts

Retrouvez-nous sur Facebook et Instagram @brightstarts

Toys • Activity Gyms • Bouncers • Rockers • Swings
Activity Centers • Walkers • Door Jumpers

Jouets • Gymnase Activité • Transat • Balancelle • Balancelle
Centres d'activité • Trotteurs • Balançoires de porte

brightstarts.com

MANUFACTURED FOR • FABRIQUÉ POUR **kids2™ Kids II®** ©2022 KIDS2, INC. www.kids2.com/help
KIDS2, INC. ATLANTA, GA USA 30305 • 1-800-230-8190

IMPORTED BY • IMPORTÉ PAR

KIDS2 AUSTRALIA PTY LIMITED CASTLE HILL, NSW AUSTRALIA 2154 • (02) 9894-1855

KIDS2 SHANGHAI LIMITED Room7401, Shanghai Tower, No.479 Lujiazui Ring Road, Pudong New Area, Shanghai 200120 • +86 21 31025990

KIDS2 JAPAN K.K. c/o ARK Outsourcing KK 4-3-5-704, Ebisu, Shibuya-ku, Tokyo, Japan 150-0013 • (03) 5322-6081

KIDS2 UK LTD. 725 CAPABILITY GREEN, LUTON, BEDFORDSHIRE, UK, LU1 3LU • +44 01582 816 080

KIDS2 EUROPE BV 5 KEIZERS, KEIZERSGRACHT 287, 1016 ED AMSTERDAM, NETHERLANDS • +31 20 2410934

KIDS2 US MÉXICO S.A. DE C.V. • (55) 5292-8488

MADE IN CHINA • HECHO EN CHINA • FABRIQUÉ EN CHINE • HERGESTELLT IN CHINA • WYPRODUKOWANO W CHINACH • PRODOTTO IN CINA

