

Conforama

ALBA LIT 140X200 / ALBA BETT 140X200 /
ALBA LETTO 140X200 / ALBA BED 140X200

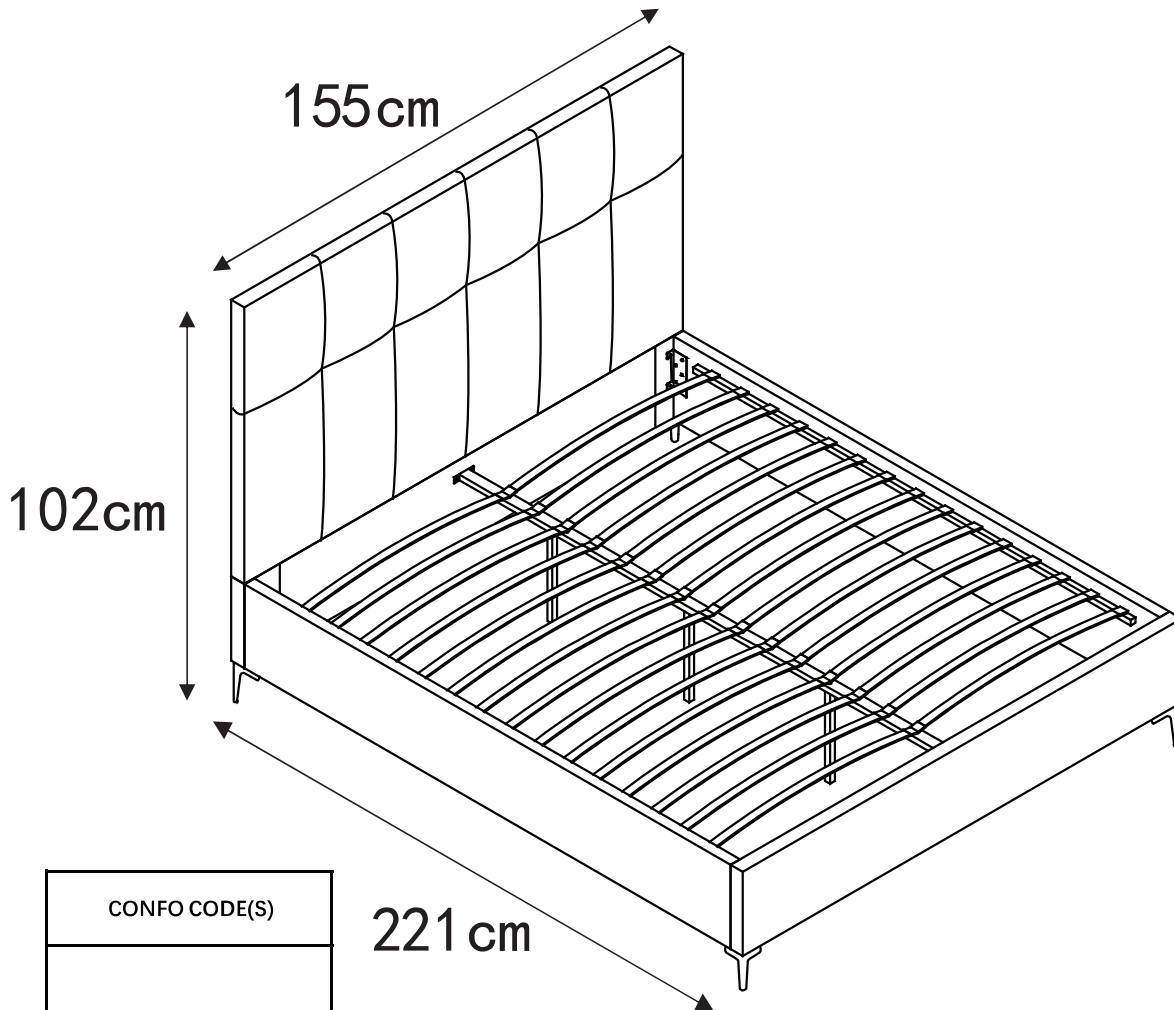

| |
|--|
| CONFO CODE(S) |
| 607562 BEIGE / BEIGE / BEIGE / BEIGE |



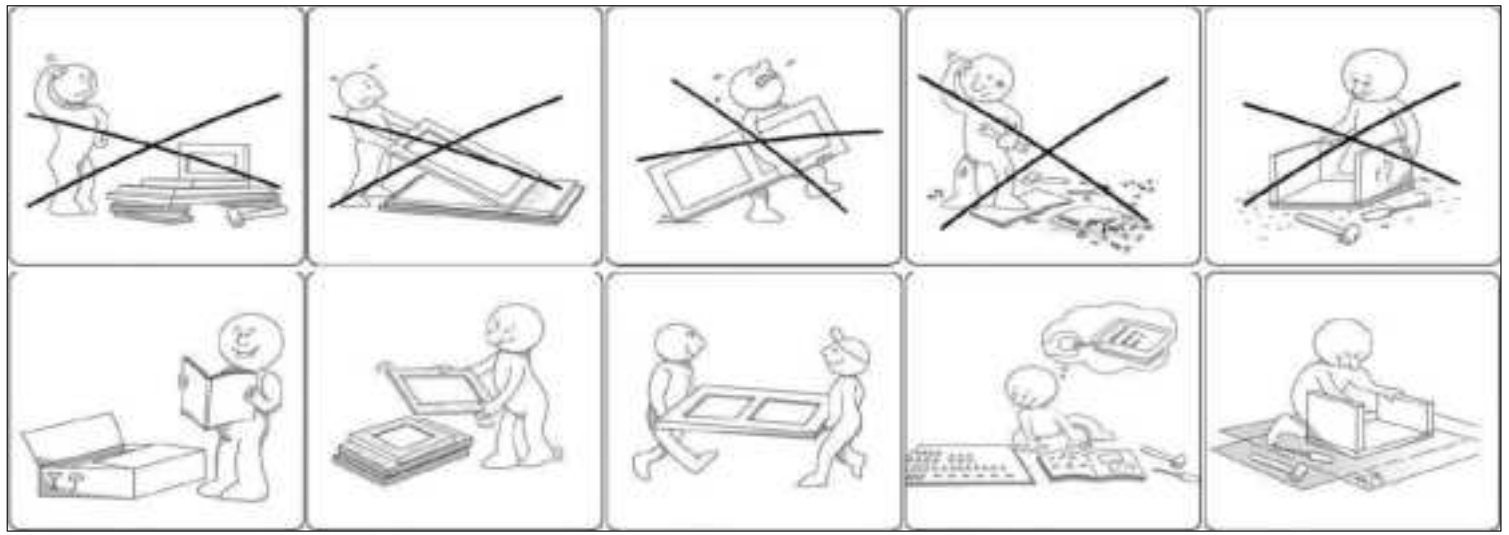

FR

CONSIGNES DE SECURITE

**IMPORTANT, À CONSERVER POUR CONSULTATION
ULTÉRIEURE: À LIRE ATTENTIVEMENT**

Ce meuble est à usage domestique.

A monter soi-même.

Vérifier la présence et l'état de la quincaillerie et des pièces avant de débiter le montage.

Ne pas monter ou utiliser le mobilier si certains éléments sont cassés, endommagés ou manquants, et n'utiliser que des pièces approuvées par le fabricant.

Utiliser uniquement l'outillage fourni ou préconisé.

Serrer correctement les éléments de fixation avec l'outillage fourni ou préconisé.

Un mauvais montage, calage ou manutention peut entraîner une fragilisation des assemblages et/ou des pièces.

Tenir éloigné les jeunes enfants lors de l'assemblage. Présence de petites pièces susceptibles d'être ingérées.

Il convient que tous les dispositifs d'assemblage soient toujours convenablement serrés et régulièrement vérifiés, et resserrés, si nécessaire.

Ne pas déplacer un mobilier chargé.

Les meubles contenant des panneaux à base de bois peuvent émettre des substances polluantes dans l'air intérieur.

Il est donc recommandé, après l'installation du meuble, d'aérer fréquemment la pièce pendant au moins quatre semaines.

Prenez garde au risque de pincement des doigts lors de la mise en position basse de la table.

DE

SICHERHEITSHINWEISE

**WICHTIG ! SORGFÄLTIG LESEN UND FÜR SPÄTERES
NACHSCHLAGEN AUFBEWAHREN**

Dieses Möbelstück ist für den Hausgebrauch bestimmt.

Zur Selbstmontage.

Vor der Montage überprüfen, ob alle Befestigungselemente und Teile vorhanden und in einwandfreiem Zustand sind.

Die Möbel nicht montieren oder benutzen, wenn bestimmte Elemente defekt, beschädigt sind oder fehlen. Nur vom Hersteller zugelassene Teile verwenden.

Nur die mitgelieferten oder empfohlenen Werkzeuge verwenden.

Die Befestigungselemente mit dem mitgelieferten oder empfohlenen Werkzeug gut festziehen.

Durch unsachgemäße Montage, Lagerung oder Handhabung können die Verbindungsstücke und/oder Teile brüchig werden.

Kleine Kinder sind während der Montage fernzuhalten. Es sind kleine Teile vorhanden, die verschluckt werden können.

Alle Verbindungselemente sollten immer richtig angezogen und regelmäßig überprüft und bei Bedarf nachgezogen werden.

Ein Möbelstück, das gefüllt ist, nicht umstellen.

Möbel mit Holzplatten (Spanplatten, Faserplatten, Sperrholz...) können Schadstoffe in die Raumluft abgeben..

Es wird daher empfohlen, nach dem Aufstellen des Möbelstücks den betreffenden Raum mindestens vier Wochen lang

häufig zu lüften, um seine Belastung durch Schadstoffe von dem Möbelstück zu reduzieren.

Lassen Sie Vorsicht walten. Beim Einstellen des Tisches in die niedrige Position besteht die Gefahr, dass Sie Ihre Finger einklemmen.

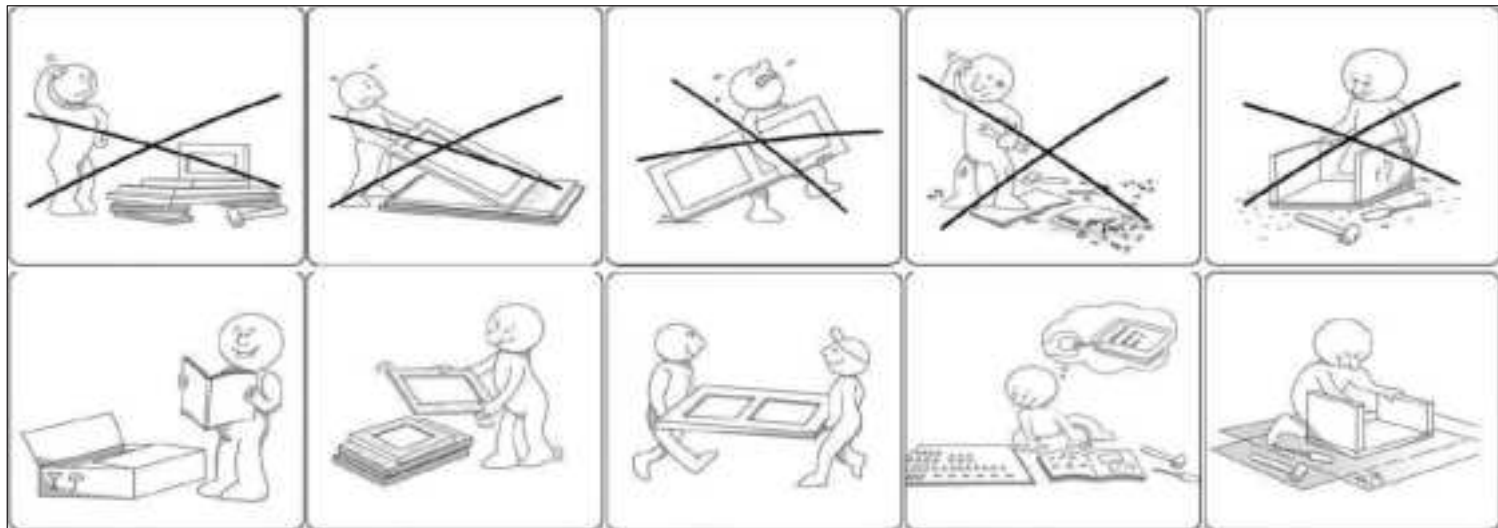

| | |
|-----------|--------------------------------|
| IT | ISTRUZIONI DI SICUREZZA |
|-----------|--------------------------------|

| |
|--|
| <p>IMPORTANTE! LEGGI ATTENTAMENTE E CONSERVARE PER RIFERIMENTO FUTURO</p> |
|--|

Questo mobile è destinato all'uso domestico.
 Da assemblare.
 Verificare la presenza e lo stato dei dispositivi di fissaggio e dei componenti prima di iniziare l'assemblaggio.
 Non assemblare o usare il mobile se alcuni componenti sono danneggiati o mancanti e utilizzare esclusivamente parti approvate dal costruttore.
 Utilizzare esclusivamente gli utensili forniti o raccomandati.
 Serrare correttamente gli elementi di fissaggio con gli utensili forniti o raccomandati.
 Effettuare correttamente l'assemblaggio, la regolazione o la manutenzione per evitare di danneggiare le strutture e/o i componenti.
 Tenere lontani i bambini piccoli durante l'assemblaggio. Presenza di piccoli pezzi che possono essere ingeriti.
 Si raccomanda di verificare regolarmente il corretto serraggio dei dispositivi di assemblaggio; serrarli se necessario.
 Non spostare un mobile carico.
 I mobili contenenti pannelli in legno e derivati (come particolato, fibre e compensato) possono emettere sostanze inquinanti nell'aria interna. Pertanto, si raccomanda di arieggiare frequentemente il locale in cui il mobile è installato per almeno quattro settimane dall'installazione per ridurre l'esposizione agli agenti inquinanti emessi dal mobile.
 Prestare attenzione al rischio di lesioni alle dita durante il collocamento del tavolo in posizione abbassata.

| | |
|-----------|---------------------------|
| EN | SAFETY INFORMATION |
|-----------|---------------------------|

| |
|---|
| <p>IMPORTANT , RETAIN FOR FUTURE REFERENCE: READ CAREFULLY</p> |
|---|



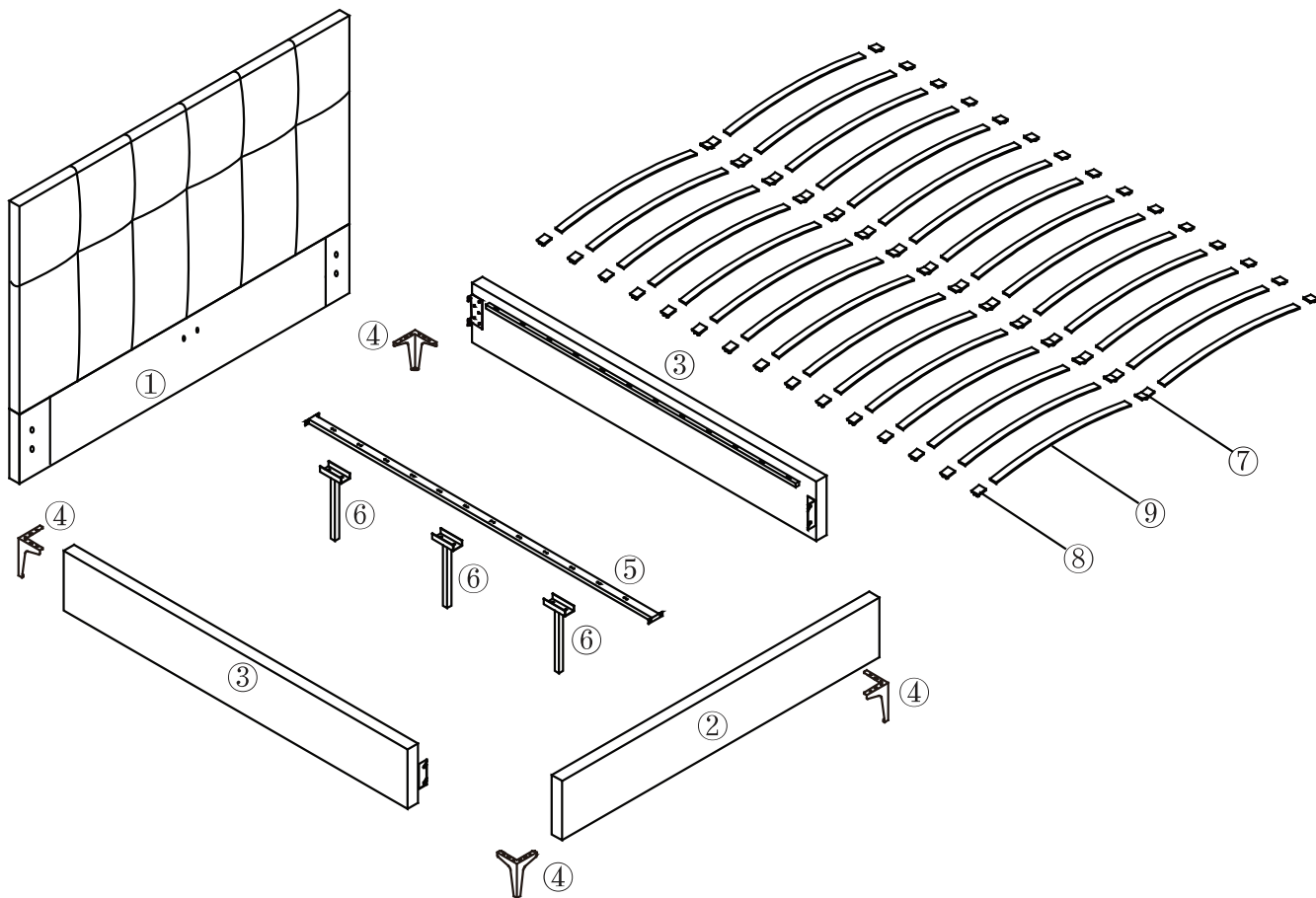

This furniture is for domestic use.
 Self-assembly required.
 Check that all of the hardware and parts are present and in good condition before starting assembly.
 Do not assemble or use the furniture if any of the parts are broken, damaged or missing, and only use parts approved by the manufacturer.
 Only use tools that are supplied or recommended.
 Firmly tighten the fasteners using the supplied or recommended tools.
 Improper assembly, cribbing or handling can lead to assemblies and/or parts becoming weakened.
 Keep young children away during assembly. The product contains small parts that could be ingested.
 All joints should always be properly tightened and regularly checked, and retightened, if necessary.
 Do not move furniture that is loaded.
 Furniture containing wood-based panels (particleboard, fibreboard, plywood, etc.) can emit pollutants into the indoor air. You are therefore advised, after the furniture has been installed in its location, to ventilate the room frequently for at least four weeks in order to reduce exposure to the pollutants emitted by the furniture.
 Beware of the risk of pinching your fingers when placing the table its lowered position.



| | | | |
|--|---|--|--------|
| | 2 | | 60 MIN |
|--|---|--|--------|

| No. Nr. | TAILLE / ABMESSUNGEN | Qté/Qtà Menge | CTN KTN | (5) | 2020x82x20mm | x1 | 1 |
|---------|----------------------|---------------|---------|-----|--------------|-----|---|
| (1) | 1540x890x115mm | x1 | 2 | (6) | 275x120x45mm | x3 | 1 |
| (2) | 1520x210x65mm | x1 | 1 | (7) | 56x48x27mm | x15 | 2 |
| (3) | 2030x205x40mm | x2 | 1 | (8) | 56x29x27mm | x30 | 2 |
| (4) | 135x120x120mm | x4 | 1 | (9) | 705x55x9mm | x30 | 2 |

Quincaillerie de montage / Hardware

| Ax20 | Bx6 | Cx8 | Dx8 | Ex1 |
|---|---|---|---|--|
|  |  |  |  |  |
| M8x30mm | M8x20mm | M8 | M8 | 10x4.5mm |





SAV / SPARE PARTS

Sachet de quincaillerie (lettre) / Hardware bag (letter)

| | | | | | | | | | | | | | | | | | | | |
|---|---|--|--|--|--|--|--|--|--|--|--|--|--|--|--|--|--|--|--|
| A | x | | | | | | | | | | | | | | | | | | |
|---|---|--|--|--|--|--|--|--|--|--|--|--|--|--|--|--|--|--|--|

1

| | |
|----------|---|
| Ax8 |  |
| M8x30mm | |
| Cx8 |  |
| M8 | |
| Dx8 |  |
| M8 | |
| Ex1 |  |
| 10x4.5mm | |

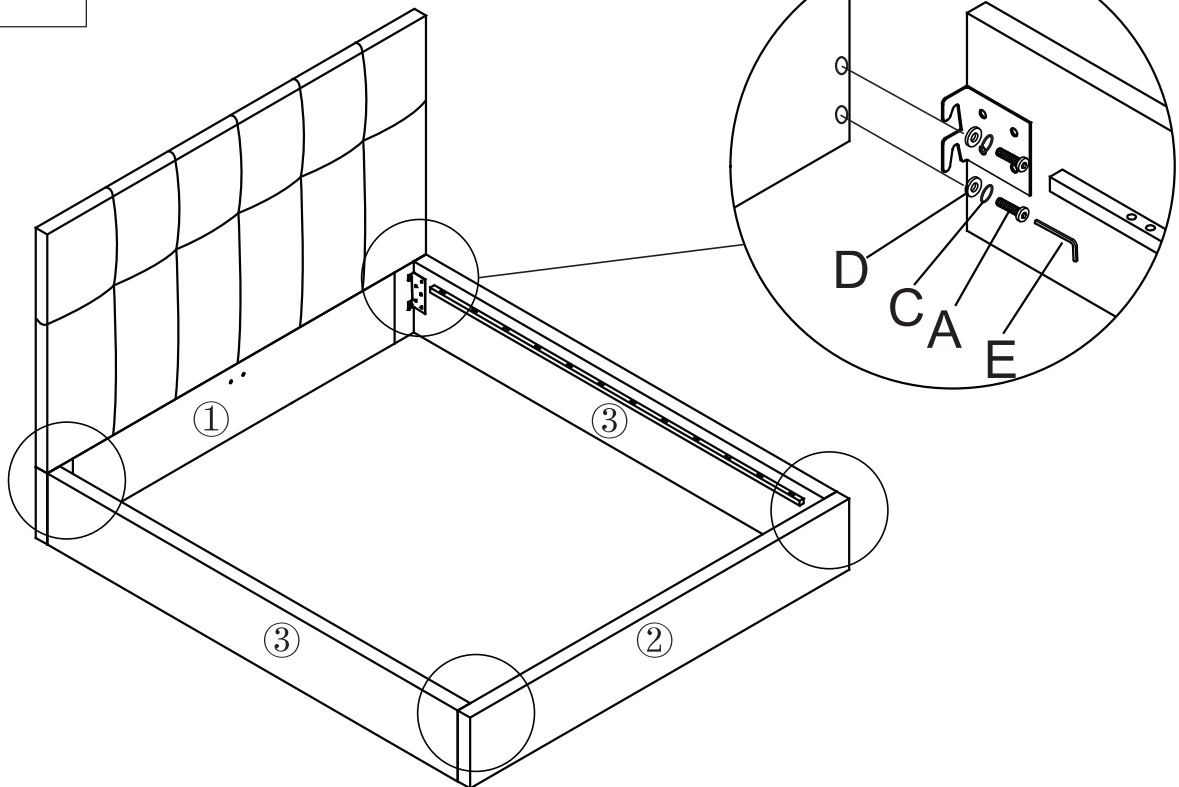

2

Bx6



M8x20mm

Ex1



10x4,5mm

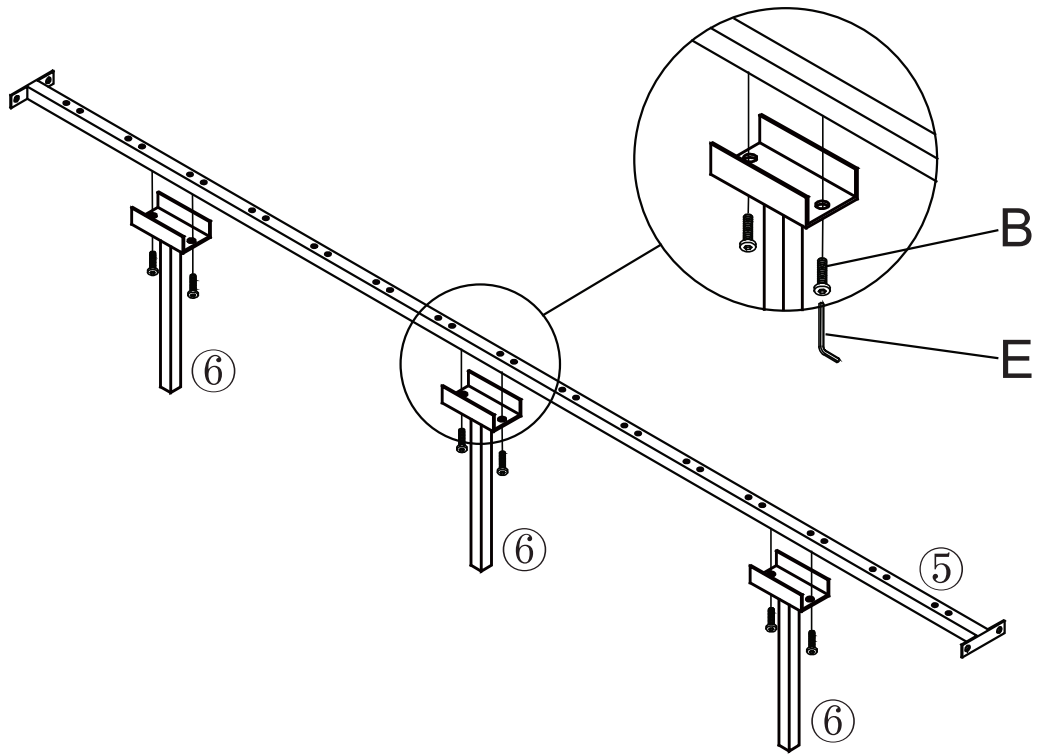

3

Ax8



M8x30mm

Ex1



10x4,5mm

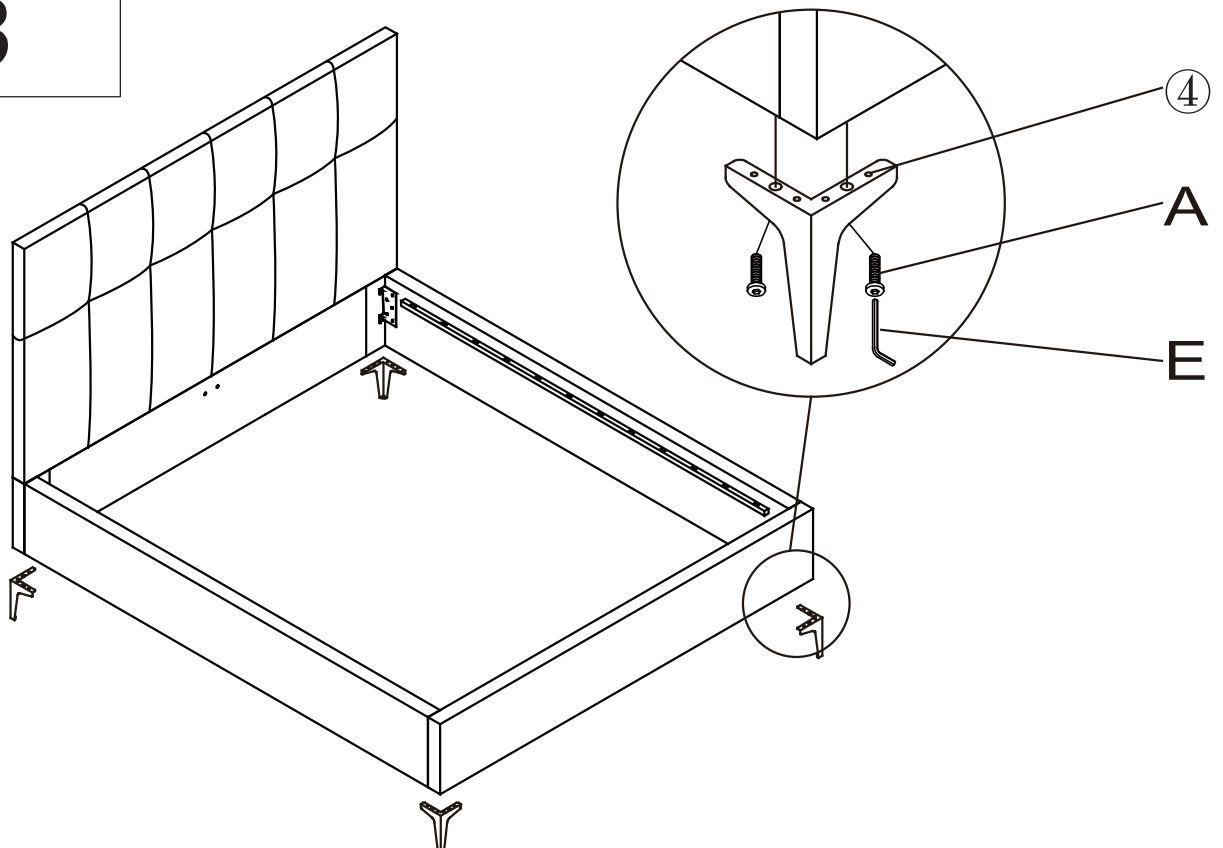

4

Ax4



M8x30mm

Ex1



10x4,5mm

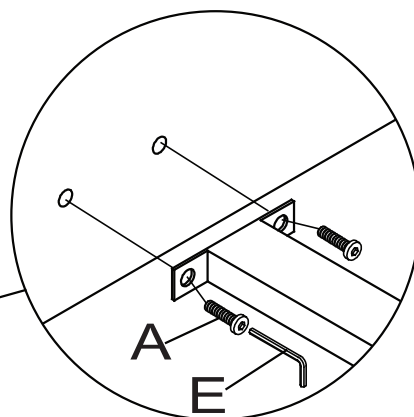
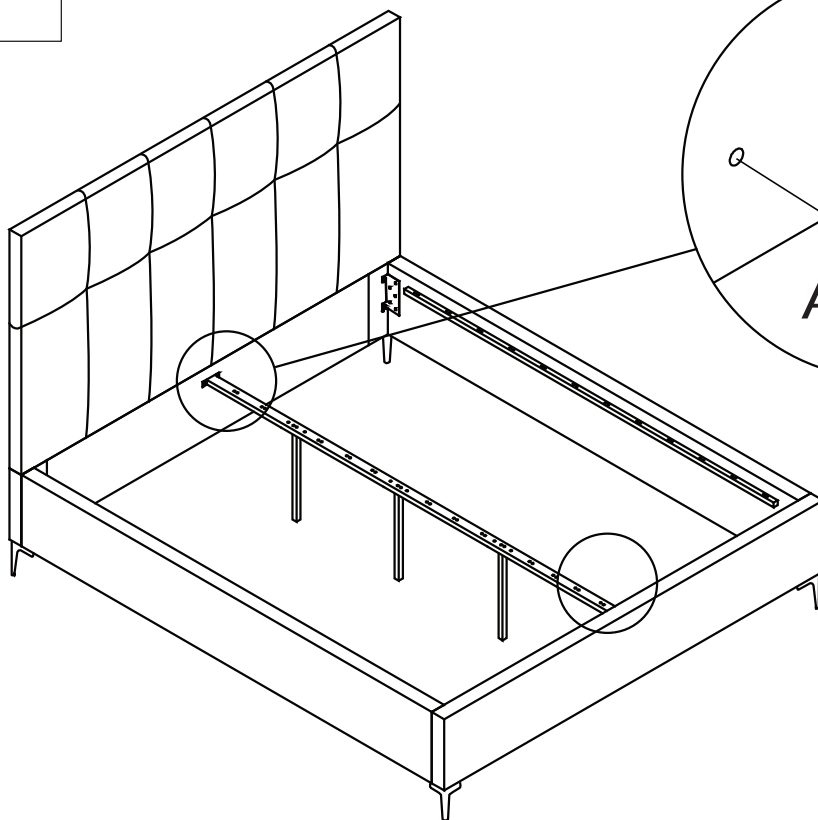

5

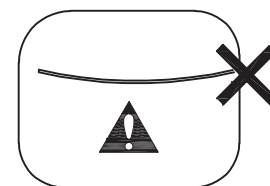
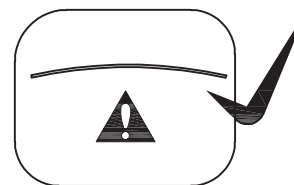
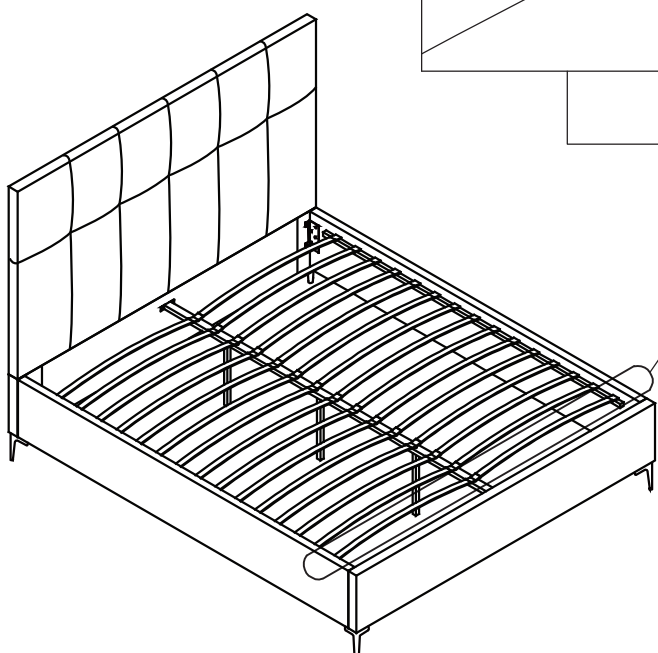
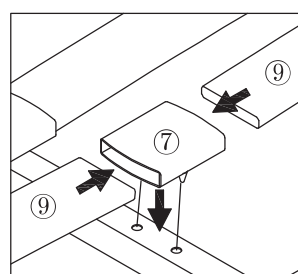
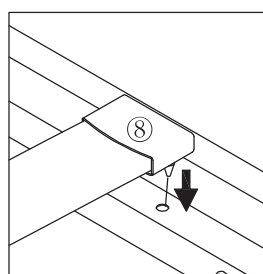
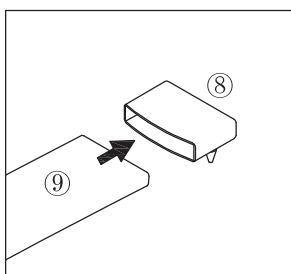

6

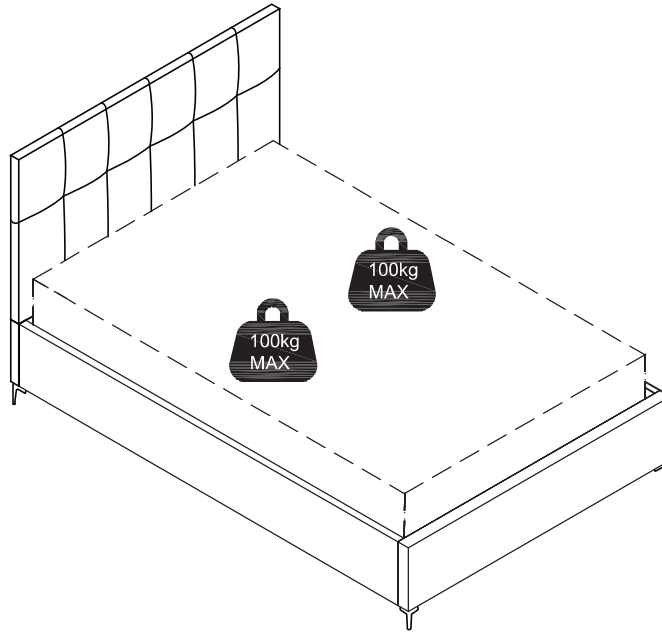

**CHARGE MAXIMALE
MAXIMUM LOAD**

FR

**CONSIGNES
D'UTILISATION**

Ne jamais forcer les assemblages. Resserrez les vis après quelques temps d'usage.
Gardez votre notice de montage, si une pièce venait à manquer, elle serait le plus clair moyen de
Installer le produit sur une surface plane. S'assurer de la stabilité du produit avant utilisation.
Respecter la charge maximale pour une utilisation sécurisée.
Ne pas déplacer un mobilier chargé.

**RANGEMENT
ET ENTRETIEN**

Dépoussiérer soigneusement puis humecter un chiffon doux et propre d'eau légèrement savonneuse.
Ne pas utiliser de produits de nettoyage abrasifs ou solvants.

DE

GEBRAUCHSANWEISUNG

Versuchen Sie niemals die Verbindungen mit Gewalt herzustellen. Ziehen Sie die Schrauben nach einigen Tagen wieder fest.
Bewahren Sie die Anleitung mit den Anweisungen auf, sie enthält Informationen, wenn Sie den Garantieanspruch aufgrund
fehlender Teile geltend machen möchten.
Stellen Sie das Produkt auf einer ebenen Oberfläche auf. Stellen Sie vor dem Gebrauch sicher, dass das Produkt stabil steht.
Stellen Sie für eine sichere Verwendung sicher, dass das maximale Ladegewicht nicht überschritten wird.

**AUFBEWAHRUNG
UND REINIGUNG**

Entfernen Sie den Staub vorsichtig. Verwenden Sie ein weiches, sauberes und feuchtes Tuch mit Seifenwasser.
Verwenden Sie keine scheuernden Reinigungsmittel oder Lösungsmittel.

IT

ISTRUZIONI PER L'USO

Non forzare i raccordi. Serrare nuovamente le viti dopo alcuni giorni.
Conservare il manuale di istruzioni perché contiene informazioni sulla richiesta di eventuali parti mancanti. Installare il prodotto
su una superficie piana. Assicurarsi che il prodotto sia stabile prima dell'uso.
Per motivi di sicurezza, assicurarsi di non superare il carico massimo.
Non spostare mobili carichi.

**CONSERVAZIONE
E PULIZIA**

Rimuovere accuratamente la polvere. Usare un panno morbido,
pulito e inumidito con acqua saponata. Non utilizzare solventi o prodotti detergenti abrasivi.

EN

**INSTRUCTIONS FOR
USE**

Never force the connections. Re-tighten the screws after few days.
Keep the Instructions Al leaflet, it contains information when claiming for missing parts. Install the product on a flat surface.
Ensure product stability before use.
Ensure to not exceed the maximum loading weight for a safe usage.
Do not move loaded furniture.

**STORAGE
AND CLEANING**

Carefully remove the dust. Use a soft and clean damp cloth with soapy water.
Do not use abrasive cleaning products or solvents.