

CREATE

BLENDER STYLANCE

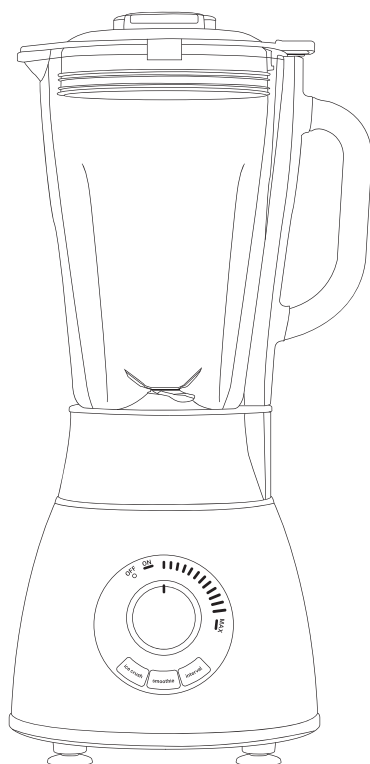

BLENDER BATIDORA DE JARRA

USER MANUAL

INDEX

ENGLISH

SECURITY INSTRUCTIONS	6
WHOLE PRODUCT	7
PARTS LIST	7
CONTROL PANEL	8
PITCHER ASSEMBLY	8
BEFORE USING	8
PITCHER PLACEMENT	8
SHAKE	9
INSTRUCTIONS FOR USE	9
PRACTICAL TIPS	10
CLEANING	10

PORTUGUÊS

INSTRUÇÕES DE SEGURANÇA	16
PRODUTO INTEIRO	17
LISTA DE PEÇAS	17
PAINEL DE CONTROLE	18
CONJUNTO DO JARRO	18
ANTES DE USAR	18
COLOCAÇÃO DO JARRO	18
MEXE	19
INSTRUÇÕES DE USO	19
DICAS PRÁTICAS	20
LIMPEZA	20

ESPAÑOL

INSTRUCCIONES DE SEGURIDAD	11
PRODUCTO ENTERO	12
LISTADO DE PARTES	12
PANEL DE CONTROL	13
MONTAJE DE LA JARRA	13
ANTES DE USAR	13
COLOCACIÓN DE LA JARRA	13
BATIR	14
INSTRUCCIONES DE USO	14
CONSEJOS PRÁCTICOS	15
LIMPIEZA	15

FRANÇAIS

CONSIGNES DE SÉCURITÉ	21
PRODUIT ENTIER	22
LISTE DES PIÈCES	22
PANNEAU DE COMMANDE	23
ASSEMBLAGE DU PICHET	23
AVANT D'UTILISER	23
PLACEMENT DU LANCEUR	23
SECOUER	24
MODE D'EMPLOI	24
CONSEILS PRATIQUES	25
NETTOYAGE	25

INDEX

ITALIANO

ISTRUZIONI DI SICUREZZA	26
INTERO PRODOTTO	27
ELENCO DELLE PARTI	27
PANNELLO DI CONTROLLO	28
ASSEMBLEA DELLA BROCCA	28
PRIMA DI USARE	28
POSIZIONAMENTO DELLA BROCCA	28
SCUOTERE	29
ISTRUZIONI PER L'USO	29
CONSIGLI PRATICI	30
PULIZIA	30

NEDERLANDS

BEVEILIGINGSINSTRUCTIES	36
HELE PRODUCT	37
ONDERDELEN LIJST	37
CONTROLEPANEEL	38
KAN MONTAGE	38
VOOR GEBRUIK	38
PLAATSING WERPER	38
SCHUDDEN	39
GEBRUIKSAANWIJZING	39
PRAKTISCHE TIPS	40
SCHOONMAAK	40

DEUTSCH

SICHERHEITSHINWEISE	31
GANZES PRODUKT	32
LISTE DER EINZELTEILE	32
SCHALTТАFEL	33
PITCHER-MONTAGE	33
VOR GEBRAUCH	33
PITCHER-PLATZIERUNG	33
SHAKE	34
GEBRAUCHSANWEISUNG	34
PRAKTISCHE TIPPS	35
REINIGUNG	35

POLSKI

INSTRUKCJE BEZPIECZEŃSTWA	41
CAŁY PRODUKT	42
LISTA CZĘŚCI	42
PANEL STEROWANIA	43
ZESPÓŁ DZBANKA	43
PRZED UŻYCIEM	43
UMIESZCZENIE DZBANKA	43
POTRZĄSAŃC	44
INSTRUKCJA UŻYCIA	44
PRAKTYCZNE WSKAZÓWKI	45
CZYSZCZENIE	45

Thank you very much for choosing our blender. Before using the appliance, read these instructions carefully for its correct use.

The included safety precautions reduce the risk of electric shock, injury and even death if strictly followed. Please keep this manual in a safe place for future reference, along with the completed product warranty card, original product packaging and proof of purchase. If possible, pass these instructions on to the next owner of the appliance. Follow basic safety precautions and accident prevention rules at all times when using an appliance. We decline all liability arising from non-compliance with these instructions by customers.

SECURITY INSTRUCTIONS

When using any electrical appliance, basic safety precautions should always be followed.

Please read all instructions for use carefully before using this product.

- The blades are very sharp, handle with care. Be careful when handling the sharp blades during cleaning, emptying the container and user maintenance of the product.
- When cleaning the appliance, please use a dry cloth, do not use water to clean the motor base, as it may cause injury due to misuse.
- Always turn off the product and disconnect it from the mains if it is left unattended and before assembling, disassembling, cleaning or going near moving parts while in use.
- Do not immerse the product or allow the power cord and plug to come into contact with water or other liquid.
- This appliance is designed for normal household use only. Do not use this appliance outdoors.
- Your voltage should correspond to the voltage printed on the type plate located on the bottom of the motor housing. When connected to a power outlet, the motor must always be off (switch in the OFF position).
- This appliance will not work without the jar or blades attached to the motor housing.
- Before turning on the mixer, make sure the jar is properly assembled and placed on the motor housing with the lid on.
- Do not use with no load in the jar (solid or liquid ingredients). Don't overfill the pitcher either.
- Do not use the product if the blade is curved or damaged.
- Keep hands and utensils out of the bowl while it is operating to reduce the risk of serious injury to persons or damage to the mixer. A spatula can be used, but should be used only when the mixer is not running.
- Do not let cord hang over edge of table or counter, or touch hot surfaces.
- If the power cord is damaged, it must be replaced with a cord from the manufacturer, your after-sales service agent or a qualified person to prevent a possible accident.
- Do not place the appliance on or near severe heat exposures such as a hot gas or electric burner or oven.
- Keep this appliance and its cord out of the reach of children.

- This appliance can be used by children aged from 8 years and above and persons with reduced physical, sensory or mental capabilities or lack of experience and knowledge if they have been given supervision or instruction concerning use of the appliance in a safe way and understand the hazards involved. Children must not play with the appliance. Cleaning and maintenance of the appliance must not be carried out by children without supervision.
- Do not put hot ingredients (over 60°C) in the jar.
- When using the product, do not touch the surfaces of the jar that may be hot. Use the parts provided for it.
- Great care must be taken when moving an appliance containing hot oil or other hot liquids, pay attention to prevent personal injury.
- Always operate with the mixer lid securely in place.
- Avoid contact with moving parts.
- Do not attempt to remove the mixer jar from the motor base during operation of this appliance.
- The use of accessories, such as canning jars, not recommended by the appliance manufacturer may result in a risk of fire, electric shock, or personal injury. Use only the included accessories.
- Do not use the appliance for other than its intended use.
- If the product works with abnormal noise or shake seriously. Stop using this product and send it to the after-sales service agent for inspection. Never repair the product yourself.
- To store the product after using the product, repackage the product and store it in a dry place and avoid sun exposure. Make sure that children cannot reach the product.

PARTS LIST

WHOLE PRODUCT

1. Blade holder
2. Pitcher background
3. Control Panel
4. Main unit
5. Measuring cap
6. Top
7. Glass jar

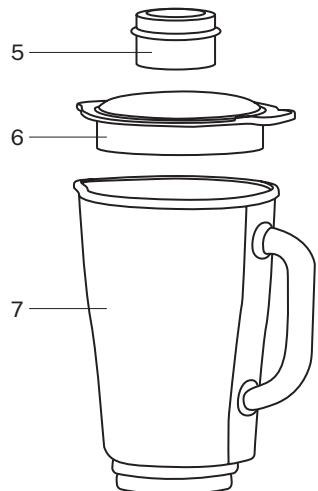
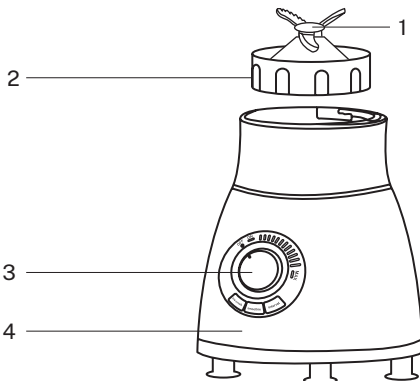

CONTROL PANEL

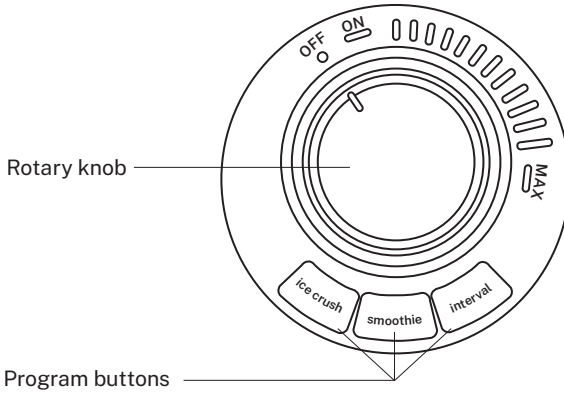

BEFORE USING

- Clean all parts before using your appliance for the first time.
- Uncoil the required amount of cable from the cable housing at the bottom of the motor housing and plug it into a power outlet.

PITCHER ASSEMBLY

Caution: The blade is very sharp, handle it with care.

- Carefully place the blade assembly in the bottom of the jar.
- Secure carafe firmly on retaining ring.

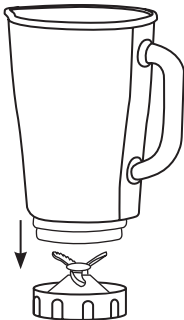

PITCHER PLACEMENT

- Make sure the switch is in the OFF position.
- Place the carafe on the main unit and push it down until it locks into place.

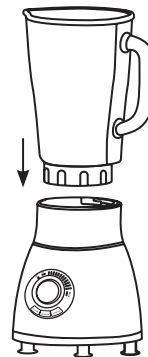

INSTRUCTIONS FOR USE

- In the wheel panel: OFF means off; ON implies standby mode, you can use the program function; and MAX is a continuous speed control where the maximum speed remains at the same MAX.
- Use the rotary button to turn on, turn off and change the speed.
- The blender has three different programs to choose from: “ice crush” to crush ice; smoothie for smoothie; and “interval” to cut intermittently (turn, stop, turn, stop, etc.).
- Turn the button to ON and choose your program. If the product works in “Smoothie” mode, press the “Smoothie” button, the product will stop working and enter standby mode. If you press another function mode, the product will switch to the corresponding new mode.
- The maximum capacity of the jug is indicated on it, do not allow it to exceed the maximum indicated on the level mark.
- This blender does not allow its operation if it is empty, as a suggestion use 2 parts of fruit and 3 of water (with fruits such as carrots, apples, etc.) and the operating time should not exceed 2 minutes.

Caution:

- The mixer has a safety switch. If the blender jar is not in position or if you remove it during operation, the product will not work. You need to put the blender jar in its correct position, turn the knob to “0” position, and then you can start using the product.
- Includes overheat protection. If the product overload works for a long time, the thermal limiter will stop the product to prevent the motor from overheating. If the thermal limiter works, reduce the load on the mixer jar and wait almost 30 minutes for the motor to cool down, then use the product again. If the LED light continues to flash but the product still does not work, please wait another 10-20 minutes.
- Over current protection. If you blend very hard or large foods incorrectly, the blade may get stuck and the current limiter will stop the product. If the current limiter is in operation, turn off the product and remove the very hard or very large food, then use the product again.

SHAKE

1. Put the food to be processed in the jar.
 2. Put the lid firmly on the jar. Insert the gauge cap into the cap opening and turn clockwise to lock.
 3. Plug it in, then turn ON and choose the "Smoothie" program.
- Speeds:
 - Low: Light mixes with liquid ingredients.
 - Half: Thicker consistency, with a mixture of liquid and solid ingredients.
 - High: Instant energy burst.
4. After use, always turn the switch to the OFF position and unplug the main unit.
 5. To remove the carafe, lift it up; no need to twist it.

PRACTICAL TIPS

- For best results when making a smoothie when using solid ingredients, add small portions to the pitcher gradually rather than adding a large amount all at once.
- Cut the food into small pieces (2-3 cm).
- Always start by mixing solid ingredients with a small amount of liquid. Then gradually add more liquid through the lid opening.
- Always use the unit with your hand positioned on top.
- Be careful with hot liquids.
- When preparing mayonnaise, oil can be added through the plug hole in the lid.
- We recommend that you use the "Interval" mode when mixing solid or highly viscous ingredients to prevent the blade from sticking.

Parameters	Food	Velocity	Time	Preparation
Shake	All liquids, drinks and hot soups	Low	40-60 seconds	
To mash	Vegetables, fruits, sauces, baby food.	Half	1.5-2min	2cm pieces
Mixture	Pancake batter Yogurt-based drinks and desserts	Low-Medium	1 minute 1.5-2min	
Emulsify	Mayonnaise	Half	1.5-2min	
Chop	Ice (100g)	High	20 seconds	

CLEANING

- Before starting to clean, make sure that the power switch and the speed regulator are in the "0" position, remove the plug from the mains.
- Do not immerse the motor housing in water. Clean with a damp cloth only.
- Water can be used to clean the blender jar, but not cleaning agents or other liquids.
- After emptying the pitcher, fill it with water. Attach it to the main unit and turn the switch to the "Interval" setting several times.
- Empty the jar and rinse it.
- Make sure the jar is empty before unscrewing the fixing ring. Take care when handling the blade.
- After washing the parts, rinse them with clean water and dry them well.



In compliance with the directives: 2012/19/EU and 2015/863/EU on the restriction of the use of hazardous substances in electrical and electronic equipment, as well as their waste disposal. The crossed bin symbol shown on the packaging indicates that the product at the end of its useful life will be collected as separate waste. Therefore, any product that has reached the end of its useful life should be delivered to waste disposal centers specialized in the separate collection of waste electrical and electronic equipment, or returned to the retailer when purchasing similar new equipment, in one for a base. Proper separate collection for subsequent commissioning of equipment sent for recycling, treatment and disposal in an environmentally compatible manner helps prevent possible negative effects on the environment and health and optimizes recycling and reuse of waste. The components that make up the device. The abusive disposal of the product by the user implies the application of administrative sanctions in accordance with the laws.

Muchas gracias por elegir nuestra batidora. Antes de usar el aparato, lea detenidamente estas instrucciones para su correcta utilización.

Las precauciones de seguridad incluidas reducen el riesgo de sufrir una descarga eléctrica, lesiones e incluso la muerte si se respetan estrictamente. Guarde este manual en un lugar seguro para consultarlo en el futuro, junto con la tarjeta de garantía del producto debidamente cumplimentada, el embalaje original del producto y el justificante de compra. Si es posible, entregue estas instrucciones al siguiente propietario del electrodoméstico. Respete en todo momento las precauciones de seguridad básicas y las normas de prevención de accidentes cuando utilice un electrodoméstico. Declinamos toda responsabilidad derivada del incumplimiento de estas instrucciones por parte de los clientes.

INSTRUCCIONES DE SEGURIDAD

Al usar cualquier aparato eléctrico, siempre se deben observar precauciones básicas de seguridad.

Lea todas las instrucciones de uso detenidamente antes de usar este producto.

- Las cuchillas están muy afiladas, manéjelas con cuidado. Preste atención al manipular las cuchillas afiladas durante la limpieza, el vaciado del recipiente y el mantenimiento del producto por parte del usuario.
- Cuando limpie el electrodoméstico, use un paño seco, no use agua para limpiar la base del motor, ya que puede causar lesiones por un mal uso.
- Siempre apague el producto y desconéctelo del suministro si se deja desatendido y antes de montarlo, desmontarlo, limpiarlo o acercarse a las piezas que se mueven mientras está en uso.
- No sumerja el producto ni permita que el cable de alimentación y el enchufe entren en contacto con agua u otro líquido.
- Este electrodoméstico está diseñado solo para uso doméstico normal. No use este aparato al aire libre.
- Su voltaje debe corresponder al voltaje impreso en la placa de tipo ubicada en la parte inferior de la carcasa del motor. Cuando se conecta a una toma de corriente, el motor siempre debe estar apagado (interruptor en la posición OFF).
- Este electrodoméstico no funcionará sin la jarra ni sin las cuchillas colocadas en la carcasa del motor.
- Antes de encender la batidora, asegúrese de que la jarra esté correctamente ensamblada y colocada en la carcasa del motor con la tapa puesta.
- No lo use sin carga en la jarra (ingredientes sólidos o líquidos). Tampoco sobrellene la jarra.
- No utilice el producto si la cuchilla está curva o dañada.
- Mantenga las manos y los utensilios fuera del recipiente mientras está en funcionamiento para reducir el riesgo de lesiones graves a personas o daños a la batidora. Se puede usar una espátula, pero debe usarse solo cuando la batidora no está funcionando.
- No permita que el cable cuelgue del borde de la mesa o mostrador ni que toque superficies calientes.
- Si el cable de alimentación está dañado, debe ser reemplazado por un cable del fabricante, por su agente de servicio postventa o una persona cualificada para ello, para evitar un posible accidente.
- No coloque el aparato sobre o cerca de exposiciones graves de calor como de un quemador de gas o eléctrico o de un horno caliente.

- Mantenga este aparato y su cable fuera del alcance de los niños.
- Este electrodoméstico puede ser utilizado por niños de 8 años en adelante y personas con capacidades físicas, sensoriales o mentales reducidas o falta de experiencia y conocimiento si se les ha dado supervisión o instrucciones sobre el uso del electrodoméstico de manera segura y entienden los peligros involucrados. Los niños no deben jugar con el aparato. La limpieza y el mantenimiento del aparato no deben ser realizados por niños sin supervisión.
- No coloque ingredientes calientes (a más de 60 °C) en la jarra.
- Al usar el producto no toque las superficies de la jarra que puedan estar calientes. Utilice las partes provistas para ello.
- Se debe tener mucho cuidado al mover un aparato que contenga aceite caliente u otros líquidos calientes, preste atención para prevenir lesiones personales.
- Opere siempre con la tapa de la batidora en su lugar bien colocada.
- Evite el contacto con las piezas móviles.
- No intente quitar la jarra de la batidora de la base del motor durante el funcionamiento de este electrodoméstico.
- El uso de accesorios, como tarros de conservas, no recomendados por el fabricante del aparato puede provocar un riesgo de incendio, descarga eléctrica o lesiones personales. Utilice sólo los accesorios incluidos.
- No use el aparato para otro uso que el previsto.
- Si el producto funciona con un ruido anormal o se sacude seriamente. Deje de usar este producto y envíelo al agente de servicio postventa para que lo revise. Nunca repare el producto usted mismo.
- Para almacenar el producto después de usar producto, vuelva a empaquetar el producto y guárdelo en un lugar seco y evite la exposición al sol. Asegúrese de que los niños no puedan alcanzar el producto.

LISTADO DE PARTES

PRODUCTO ENTERO

1. Soporte de la cuchilla
2. Fondo de jarra
3. Panel de control
4. Unidad principal
5. Tapa de medición
6. Tapa
7. Jarra de vidrio

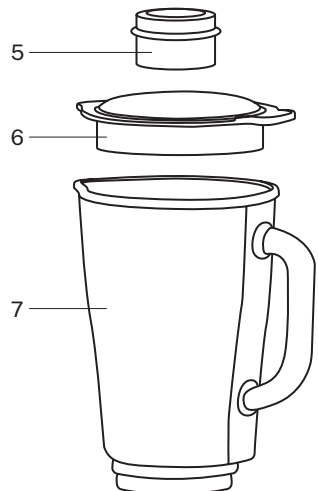
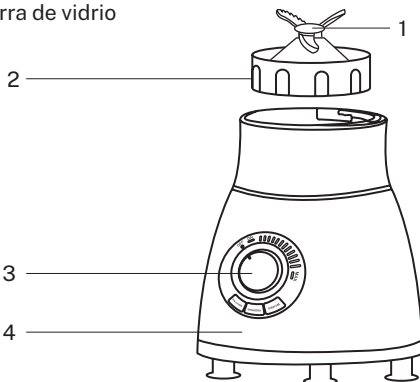

PANEL DE CONTROL

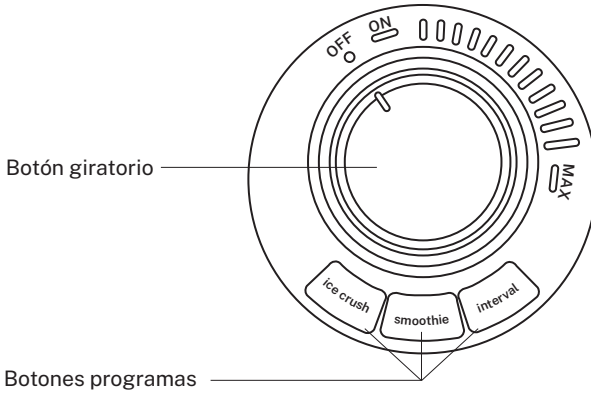

ANTES DE USAR

- Limpie todas las piezas antes de usar su aparato por primera vez.
- Desenrolle la cantidad de cable necesaria del alojamiento para el cable en la parte inferior de la carcasa del motor y conéctelo a una toma de corriente.

MONTAJE DE LA JARRA

Precaución: la cuchilla está muy afilada, manéjela con cuidado.

- Coloque con cuidado el conjunto de la cuchilla en el fondo de jarra.
- Asegure la jarra firmemente en el anillo de retención.

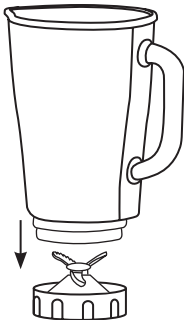

COLOCACIÓN DE LA JARRA

- Asegúrese de que el interruptor esté en la posición OFF.
- Coloque la jarra en la unidad principal y empújela hacia abajo hasta que quede asegurada en su sitio.

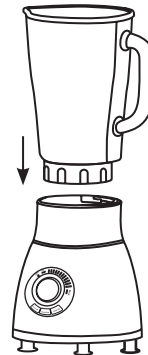

INSTRUCCIONES DE USO

- En el panel de la rueda: OFF significa apagado; ON implica modo de espera, puede usar la función de programa; y MAX es un control de velocidad continuo donde la máxima velocidad queda en el mismo MAX.
- Utilice el botón giratorio para encender, apagar y cambiar la velocidad.
- La batidora tiene tres programas diferentes entre los que poder elegir: "ice crush" para triturar hielo; "smoothie" para batido; y "interval" para cortar de forma intermitente (gira, para, gira, para, etc.).
- Gire el botón a ON y elija su programa. Si el producto funciona en el modo "Smoothie", presione el botón "Smoothie", el producto dejará de funcionar y pasará al modo de espera. Si presiona otro modo de función, el producto cambiará al modo nuevo correspondiente.
- La máxima capacidad de la jarra viene indicada en la misma, no permita que exceda el máximo indicado en la marca de nivel.
- Esta batidora no permite su funcionamiento si está vacía, como sugerencia use 2 partes de fruta y 3 de agua (con frutas como zanahorias, manzanas, etc.) y el tiempo de funcionamiento no debería excedir de los 2 minutos.

Precaución:

- La batidora tiene un interruptor de seguridad. Si la jarra de la batidora no está en su posición o si la retira durante su funcionamiento, el producto no funcionará. Debe colocar la jarra de la batidora en su posición correcta, girar la perilla a la posición "0" y luego puede empezar a usar el producto.
- Incluye protección contra sobrecalentamiento. Si la sobrecarga del producto funciona durante mucho tiempo, el limitador térmico detendrá el producto para evitar que el motor se sobrecaliente. Si funciona el limitador térmico, reduzca la carga de la jarra de la batidora y espere casi 30 minutos para que el motor se enfríe y luego use el producto nuevamente. Si la luz LED sigue parpadeando, pero el producto sigue sin funcionar, espere de 10 a 20 minutos más.
- Protección contra sobrecorriente. Si licua alimentos muy duros o grandes de forma incorrecta, la cuchilla puede bloquearse y el limitador de corriente detendrá el producto. Si el limitador de corriente está en funcionamiento, apague el producto y retire los alimentos muy duros o muy grandes, luego use el producto nuevamente.

BATIR

1. Ponga los alimentos a procesar en la jarra.
2. Coloque la tapa firmemente en la jarra. Inserte el tapón medidor en la abertura de la tapa y gírelo hacia la derecha para bloquearlo.
3. Enchúfela, luego coloque en ON y elige el programa "Smoothie".
 - Velocidades:
 - Baja: Mezclas ligeras con ingredientes líquidos.
 - Media: Consistencia más espesa, con mezcla de líquidos e ingredientes sólidos.
 - Alta: Ráfaga de energía instantánea.
4. Después del uso, gire siempre el interruptor a la posición OFF y desenchufe la unidad principal.
5. Para quitar la jarra, levántela hacia arriba; no hay necesidad de retorcerla.

CONSEJOS PRÁCTICOS

- Para obtener mejores resultados al preparar un batido cuando se usan ingredientes sólidos, añada pequeñas porciones a la jarra gradualmente en lugar de agregar una gran cantidad de una vez.
- Corta los alimentos en trozos pequeños (2-3 cm).
- Siempre comience mezclando ingredientes sólidos con una pequeña cantidad de líquido. Luego, agregue gradualmente más líquido a través de la abertura de la tapa.
- Siempre utilice la unidad con su mano posicionada en la parte superior.
- Tenga cuidado con los líquidos calientes.
- Al preparar mayonesa, se puede agregar aceite a través del orificio del tapón en la tapa.
- Recomendamos que utilice el modo “Interval” cuando mezcle ingredientes sólidos o altamente viscosos para evitar que la cuchilla se atasque.

Parámetros	Alimentos	Vel.	Tiempo	Preparación
Batir	Todos los líquidos, bebidas y sopas calientes	Baja	40-60 segundos	
Hacer puré	Verduras, frutas, salsas, comida para bebés.	Media	1,5-2 min	Trozos de 2 cm
Mezcla	Masa para tortitas Bebidas y postres a base de yogur	Baja-Media	1 minuto 1,5-2 min	
Emulsionar	Mayonesa	Media	1,5-2 min	
Picar	Hielo (100 g)	Alta	20 segundos	

LIMPIEZA

- Antes de empezar a limpiar, asegúrese de que el interruptor de encendido y el regulador de velocidad estén en la posición “0”, retire el enchufe de la red eléctrica.
- No sumerja la carcasa del motor en agua. Limpie con un paño húmedo solamente.
- Para limpiar la jarra de la batidora se puede utilizar agua, pero no agentes u otros líquidos.
- Después de vaciar la jarra, llénela con agua. Colóquela en la unidad principal y gire el interruptor a la configuración de “Interval” varias veces.
- Vacíe la jarra y enjuáguela.
- Asegúrese de que la jarra esté vacía antes de desenroscar el anillo de fijación. Tenga cuidado al manipular la cuchilla.
- Después de lavar las piezas, enjuáguelas con agua limpia y séquelas bien.



En cumplimiento de las directivas: 2012/19 / UE y 2015/863 / UE sobre la restricción del uso de sustancias peligrosas en equipos eléctricos y electrónicos, así como su eliminación de residuos. El símbolo del cubo de basura cruzado que se muestra en el paquete indica que el producto al final de su vida útil se recogerá como residuo separado. Por lo tanto, cualquier producto que haya llegado al final de su vida útil debe entregarse a centros de eliminación de residuos especializados en la recogida selectiva de equipos eléctricos y electrónicos de desecho, o devolverse al minorista al momento de comprar equipos nuevos similares, en uno para Una base. La recolección separada adecuada para la posterior puesta en marcha de los equipos enviados para ser reciclados, tratados y eliminados de una manera compatible con el medio ambiente contribuye a prevenir posibles efectos negativos sobre el medio ambiente y la salud y optimiza el reciclaje y la reutilización de los componentes que componen el aparato. La eliminación abusiva del producto por parte del usuario implica la aplicación de las sanciones administrativas de acuerdo con las leyes.

Muito obrigado por escolher nosso liquidificador. Antes de utilizar o aparelho, leia atentamente estas instruções para uma utilização correcta.

As precauções de segurança incluídas reduzem o risco de choque eléctrico, ferimentos e até morte se forem rigorosamente seguidas. Por favor, mantenha este manual em um local seguro para referência futura, juntamente com o cartão de garantia do produto preenchido, embalagem original do produto e comprovante de compra. Se possível, dê estas instruções ao próximo proprietário do aparelho. Sempre siga as precauções básicas de segurança e as regras de prevenção de acidentes ao usar um aparelho. Declinamos qualquer responsabilidade decorrente do incumprimento destas instruções por parte dos clientes.

INSTRUÇÕES DE SEGURANÇA

Ao usar qualquer aparelho eléctrico, as precauções básicas de segurança devem sempre ser seguidas.

Leia todas as instruções de uso cuidadosamente antes de usar este produto.

- As lâminas são muito afiadas, manuseie com cuidado. Tenha cuidado ao manusear as lâminas afiadas durante a limpeza, esvaziamento do recipiente e manutenção do produto pelo usuário.
- Ao limpar o aparelho, use um pano seco, não use água para limpar a base do motor, pois pode causar ferimentos devido ao uso indevido.
- Sempre desligue o produto e desconecte-o da rede se for deixado sem vigilância e antes de montar, desmontar, limpar ou aproximar-se de peças móveis durante o uso.
- Não mergulhe o produto nem permita que o cabo de alimentação e o plugue entrem em contato com água ou outro líquido.
- Este aparelho foi concebido apenas para uso doméstico normal. Não use este aparelho ao ar livre.
- Sua tensão deve corresponder à tensão impressa na placa de tipo localizada na parte inferior da carcaça do motor. Quando conectado a uma tomada eléctrica, o motor deve estar sempre desligado (interruptor na posição OFF).
- Este aparelho não funcionará sem a jarra ou as lâminas presas à carcaça do motor.
- Antes de ligar a batedeira, certifique-se de que a jarra esteja devidamente montada e colocada na carcaça do motor com a tampa.
- Não use sem carga no frasco (ingredientes sólidos ou líquidos). Não encha demais o jarro também.
- Não use o produto se a lâmina estiver curvada ou danificada.
- Mantenha as mãos e utensílios fora da tigela enquanto ela estiver funcionando para reduzir o risco de ferimentos graves a pessoas ou danos à batedeira. Uma espátula pode ser usada, mas deve ser usada apenas quando a batedeira não estiver funcionando.
- Não deixe o fio pendurado na borda da mesa ou balcão, nem toque em superfícies quentes.
- Se o cabo de alimentação estiver danificado, deve ser substituído por um cabo do fabricante, do seu agente de serviço pós-venda ou de uma pessoa qualificada para evitar um possível acidente.
- Não coloque o aparelho sobre ou perto de exposições severas ao calor, como gás quente ou queimador eléctrico ou forno.
- Mantenha este aparelho e o seu cabo fora do alcance das crianças.

- Este aparelho pode ser utilizado por crianças com idade igual ou superior a 8 anos e pessoas com capacidades físicas, sensoriais ou mentais reduzidas ou com falta de experiência e conhecimento, desde que sejam supervisionadas ou instruídas sobre o uso do aparelho de forma segura e compreendam os perigos envolvidos. As crianças não devem brincar com o aparelho. A limpeza e a manutenção do aparelho não devem ser realizadas por crianças sem supervisão.
- Não coloque ingredientes quentes (acima de 60°C) na jarra.
- Ao usar o produto, não toque nas superfícies do frasco que possam estar quentes. Use as peças fornecidas para isso.
- Deve-se tomar muito cuidado ao mover um aparelho que contenha óleo quente ou outros líquidos quentes, preste atenção para evitar ferimentos.
- Sempre opere com a tampa do misturador firmemente no lugar.
- Evite o contato com peças móveis.
- Não tente remover o copo misturador da base do motor durante a operação deste aparelho.
- O uso de acessórios, como potes de conserva, não recomendados pelo fabricante do aparelho pode resultar em risco de incêndio, choque elétrico ou lesão corporal. Use apenas os acessórios incluídos.
- Não use o aparelho para outro uso que não o pretendido.
- Se o produto funcionar com ruído anormal ou tremer seriamente. Pare de usar este produto e envie-o ao agente de serviço pós-venda para inspeção. Nunca repare o produto você mesmo.
- Para armazenar o produto após o uso, reembale o produto e guarde-o em local seco e evite a exposição ao sol. Certifique-se de que as crianças não podem alcançar o produto.

LISTA DE PEÇAS

PRODUTO INTEIRO

1. Porta-lâmina
2. Fundo do jarro
3. Painel de controle
4. Unidade principal
5. Tampa de medição
6. Topo
7. Jarra de vidro

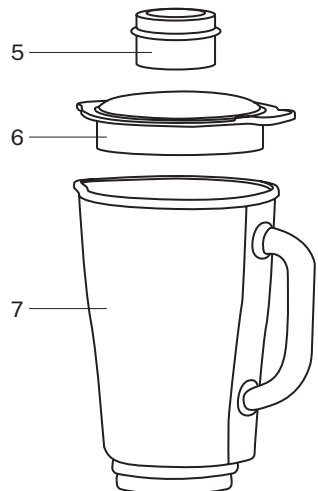
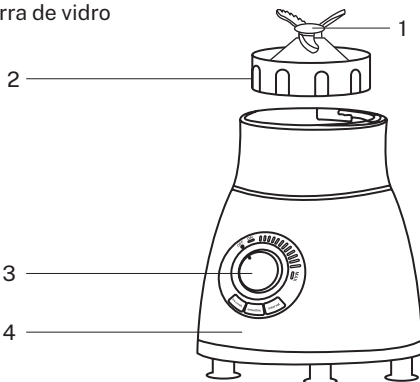

PAINEL DE CONTROLE

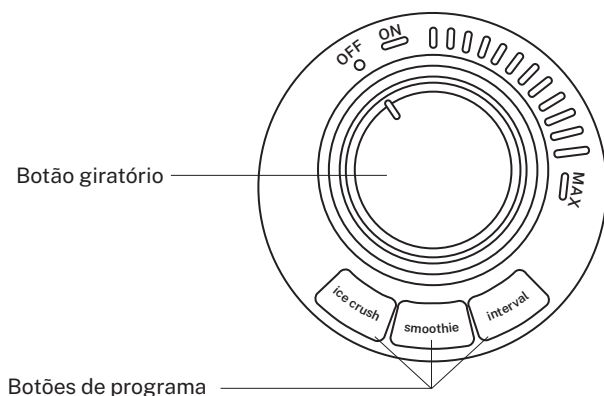

ANTES DE USAR

- Limpe todas as peças antes de utilizar o seu aparelho pela primeira vez.
- Desenrole a quantidade necessária de cabo do compartimento do cabo na parte inferior do compartimento do motor e conecte-o a uma tomada elétrica.

CONJUNTO DO JARRO

Cuidado: A lâmina é muito afiada, manuseie-a com cuidado.

- Coloque cuidadosamente o conjunto da lâmina no fundo do frasco.
- Prenda a jarra firmemente no anel de retenção.



COLOCAÇÃO DO JARRO

- Certifique-se de que o interruptor esteja na posição OFF.
- Coloque a jarra na unidade principal e empurre-a para baixo até travar no lugar.

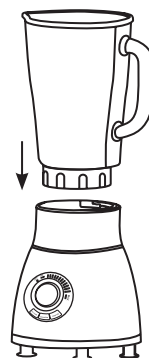

INSTRUÇÕES DE USO

- No painel de rodas: OFF significa desligado; ON implica o modo de espera, você pode usar a função de programa; e MAX é um controle de velocidade contínuo onde a velocidade máxima permanece no mesmo MAX.
- Use o botão giratório para ligar, desligar e alterar a velocidade.
- O liquidificador tem três programas diferentes para escolher: "Ice crush" para triturar gelo; "smoothie" para batido; e "interval" para cortar intermitentemente (virar, parar, girar, parar, etc.).
- Gire o botão para ON e escolha o seu programa. Se o produto funcionar no modo "Smoothie", pressione o botão "Smoothie", o produto parará de funcionar e entrará no modo de espera. Se você pressionar outro modo de função, o produto mudará para o novo modo correspondente.
- A capacidade máxima do jarro está indicada nele, não permita que ultrapasse o máximo indicado na marca de nível.
- Este liquidificador não permite o seu funcionamento se estiver vazio, como sugestão utilize 2 partes de fruta e 3 de água (com frutas como cenoura, maçã, etc.) e o tempo de funcionamento não deve ultrapassar 2 minutos.

Cuidado:

- O misturador tem um interruptor de segurança. Se a jarra do liquidificador não estiver na posição ou se você removê-la durante a operação, o produto não funcionará. Você precisa colocar o copo do liquidificador na posição correta, girar o botão para a posição "0" e então pode começar a usar o produto.
- Inclui proteção contra superaquecimento. Se a sobrecarga do produto funcionar por muito tempo, o limitador térmico irá parar o produto para evitar o superaquecimento do motor. Se o limitador térmico funcionar, reduza a carga no jarro misturador e espere quase 30 minutos para que o motor esfrie, depois use o produto novamente. Se a luz do LED continuar a piscar, mas o produto ainda não funcionar, aguarde mais 10 a 20 minutos.
- Sobre a proteção atual. Se você misturar alimentos muito duros ou grandes incorretamente, a lâmina pode ficar presa e o limitador de corrente interromperá o produto. Se o limitador de corrente estiver em operação, desligue o produto e retire os alimentos muito duros ou muito grandes, depois use o produto novamente.

MEXE

1. Coloque o alimento a ser processado no frasco.
 2. Coloque a tampa firmemente no frasco. Insira a tampa do medidor na abertura da tampa e gire no sentido horário para travar.
 3. Conecte-o, ligue e escolha o programa "Smoothie".
- Velocidades:
 - Baixo: Light se mistura com ingredientes líquidos.
 - Metade: Consistência mais espessa, com uma mistura de ingredientes líquidos e sólidos.
 - Alto: Explosão de energia instantânea.
4. Após o uso, sempre coloque o interruptor na posição OFF e desconecte a unidade principal.
 5. Para retirar a jarra, levante-a; não há necessidade de torcer.

DICAS PRÁTICAS

- Para obter melhores resultados ao fazer um smoothie ao usar ingredientes sólidos, adicione pequenas porções à jarra gradualmente, em vez de adicionar uma grande quantidade de uma só vez.
- Corte os alimentos em pedaços pequenos (2-3 cm).
- Comece sempre misturando ingredientes sólidos com uma pequena quantidade de líquido. Em seguida, adicione gradualmente mais líquido pela abertura da tampa.
- Sempre use a unidade com a mão posicionada em cima.
- Tenha cuidado com líquidos quentes.
- Ao preparar maionese, o óleo pode ser adicionado através do orifício do bujão na tampa.
- Recomendamos que você use o modo "Interval" ao misturar ingredientes sólidos ou altamente viscosos para evitar que a lâmina grude.

Parâmetros	Comida	Velocidade	Tempo	Preparação
Mexe	Todos os líquidos, bebidas e sopas quentes	Baixo	40-60 segundos	
Amassar	Legumes, frutas, molhos, comida para bebê.	Metade	1,5-2 minutos	Peças de 2 cm
Mistura	Massa de panqueca Bebidas e sobremesas à base de iogurte	Médio baixo	1 minuto 1,5-2 minutos	
Emulsionar	Maionese	Metade	1,5-2 minutos	
Picar	Gelo (100g)	Alto	20 segundos	

LIMPEZA

- Antes de iniciar a limpeza, certifique-se de que o interruptor de alimentação e o regulador de velocidade estão na posição "0", retire a ficha da tomada.
- Não mergulhe a carcaça do motor na água. Limpe apenas com um pano úmido.
- Água pode ser usada para limpar o copo do liquidificador, mas não agentes de limpeza ou outros líquidos.
- Depois de esvaziar a jarra, encha-a com água. Conecte-o à unidade principal e gire o interruptor para a configuração "Intervalo" várias vezes.
- Esvazie o frasco e lave-o.
- Certifique-se de que o frasco está vazio antes de desapertar o anel de fixação. Tome cuidado ao manusear a lâmina.
- Após lavar as peças, enxágue-as com água limpa e seque-as bem.



De acordo com as diretivas: 2012/19/UE e 2015/863/UE sobre a restrição do uso de substâncias perigosas em equipamentos elétricos e eletrônicos, bem como sua eliminação de resíduos. O símbolo de lixeira cruzada na embalagem indica que o produto ao final de sua vida útil será coletado como resíduo separado. Portanto, qualquer produto que tenha chegado ao fim de sua vida útil deve ser entregue em centros de descarte de resíduos especializados na coleta seletiva de resíduos de equipamentos elétricos e eletrônicos, ou devolvidos ao revendedor na compra de equipamentos novos similares, em um por base. A coleta seletiva adequada para posterior comissionamento de equipamentos enviados para reciclagem, tratamento e descarte de maneira compatível com o meio ambiente ajuda a evitar possíveis efeitos negativos sobre o meio ambiente e a saúde e otimiza a reciclagem e reutilização de resíduos. O descarte abusivo do produto pelo usuário implica a aplicação de sanções administrativas de acordo com as leis.

Merci beaucoup d'avoir choisi notre mixeur. Avant d'utiliser l'appareil, lisez attentivement ces instructions pour son utilisation correcte.

Les précautions de sécurité incluses réduisent le risque de choc électrique, de blessure et même de mort si elles sont strictement suivies. Veuillez conserver ce manuel dans un endroit sûr pour référence future, ainsi que la carte de garantie du produit dûment remplie, l'emballage d'origine du produit et la preuve d'achat. Si possible, remettez ces instructions au prochain propriétaire de l'appareil. Suivez les précautions de sécurité de base et les règles de prévention des accidents à tout moment lors de l'utilisation d'un appareil. Nous déclinons toute responsabilité découlant du non-respect de ces instructions par les clients.

CONSIGNES DE SÉCURITÉ

Lors de l'utilisation d'un appareil électrique, des précautions de sécurité de base doivent toujours être suivies.

Lisez attentivement toutes les instructions d'utilisation avant d'utiliser ce produit.

- Les lames sont très tranchantes, manipulez-les avec précaution. Soyez prudent lorsque vous manipulez les lames tranchantes lors du nettoyage, de la vidange du récipient et de l'entretien du produit par l'utilisateur.
- Lors du nettoyage de l'appareil, veuillez utiliser un chiffon sec, n'utilisez pas d'eau pour nettoyer la base du moteur, car cela pourrait causer des blessures en raison d'une mauvaise utilisation.
- Éteignez toujours le produit et débranchez-le du secteur s'il est laissé sans surveillance et avant de monter, de démonter, de nettoyer ou de s'approcher de pièces mobiles pendant son utilisation.
- N'immergez pas le produit et ne laissez pas le cordon d'alimentation et la fiche entrer en contact avec de l'eau ou tout autre liquide.
- Cet appareil est conçu pour un usage domestique normal uniquement. N'utilisez pas cet appareil à l'extérieur.
- Votre tension doit correspondre à la tension imprimée sur la plaque signalétique située au bas du boîtier du moteur. Lorsqu'il est branché à une prise de courant, le moteur doit toujours être éteint (interrupteur en position OFF).
- Cet appareil ne fonctionnera pas sans le bol ou les lames fixés au boîtier du moteur.
- Avant d'allumer le mélangeur, assurez-vous que le bol est correctement assemblé et placé sur le boîtier du moteur avec le couvercle en place.
- Ne pas utiliser à vide dans le bol (ingrédients solides ou liquides). Ne remplissez pas trop le pichet non plus.
- N'utilisez pas le produit si la lame est courbée ou endommagée.
- Gardez les mains et les ustensiles hors du bol pendant son fonctionnement pour réduire le risque de blessures graves ou de dommages au mélangeur. Une spatule peut être utilisée, mais ne doit être utilisée que lorsque le mélangeur ne fonctionne pas.
- Ne laissez pas le cordon pendre du bord de la table ou du comptoir, ou toucher des surfaces chaudes.
- Si le cordon d'alimentation est endommagé, il doit être remplacé par un cordon du fabricant, de votre agent de service après-vente ou d'une personne qualifiée pour éviter un éventuel accident.
- Ne placez pas l'appareil sur ou à proximité d'expositions à de fortes chaleurs telles qu'un brûleur à gaz chaud ou électrique ou un four.

- Gardez cet appareil et son cordon hors de portée des enfants.
- Cet appareil peut être utilisé par des enfants âgés de 8 ans et plus et des personnes ayant des capacités physiques, sensorielles ou mentales réduites ou un manque d'expérience et de connaissances s'ils ont reçu une supervision ou des instructions concernant l'utilisation de l'appareil en toute sécurité et comprennent les dangers impliqués. Les enfants ne doivent pas jouer avec l'appareil. Le nettoyage et l'entretien de l'appareil ne doivent pas être effectués par des enfants sans surveillance.
- Ne mettez pas d'ingrédients chauds (plus de 60°C) dans le bol.
- Lors de l'utilisation du produit, ne touchez pas les surfaces du pot qui peuvent être chaudes. Utilisez les pièces prévues à cet effet.
- Il faut faire très attention lors du déplacement d'un appareil contenant de l'huile chaude ou d'autres liquides chauds, faire attention à éviter les blessures.
- Faites toujours fonctionner avec le couvercle du mélangeur bien en place.
- Évitez tout contact avec les pièces mobiles.
- N'essayez pas de retirer le bol mélangeur de la base du moteur pendant le fonctionnement de cet appareil.
- L'utilisation d'accessoires, tels que des bocaux à conserves, non recommandés par le fabricant de l'appareil peut entraîner un risque d'incendie, de choc électrique ou de blessure. Utilisez uniquement les accessoires inclus.
- N'utilisez pas l'appareil à d'autres fins que celles pour lesquelles il a été conçu.
- Si le produit fonctionne avec un bruit anormal ou secoue sérieusement. Arrêtez d'utiliser ce produit et envoyez-le à l'agent du service après-vente pour inspection. Ne réparez jamais le produit vous-même.
- Pour stocker le produit après utilisation, reconditionnez le produit et stockez-le dans un endroit sec et évitez l'exposition au soleil. Assurez-vous que les enfants ne peuvent pas atteindre le produit.

LISTE DES PIÈCES

PRODUIT ENTIER

1. Porte-lame
2. Fond de pichet
3. Panneau de commande
4. Unité principale
5. Bouchon doseur
6. Couvercle
7. Bocal en verre

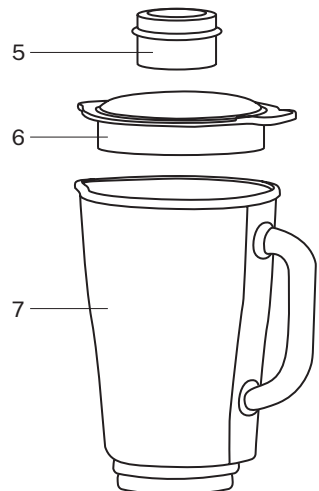
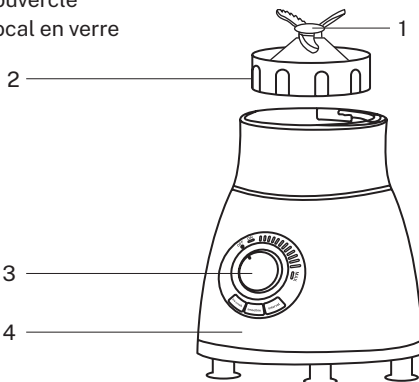

PANNEAU DE COMMANDE

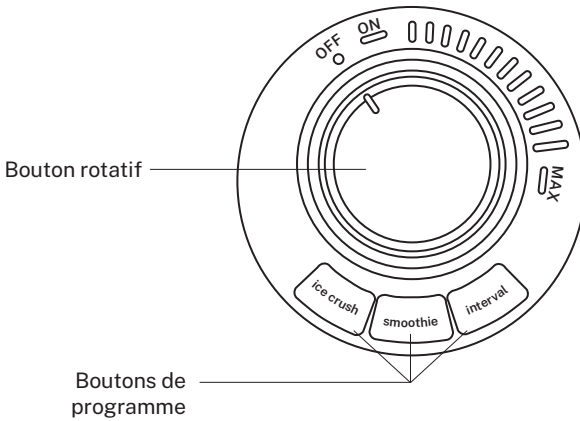

AVANT D'UTILISER

- Nettoyez toutes les pièces avant d'utiliser votre appareil pour la première fois.
- Déroulez la longueur de câble requise de la gaine de câble au bas du boîtier du moteur et branchez-la sur une prise de courant.

ASSEMBLAGE DU PICHET

Mise en garde: La lame est très tranchante, manipulez-la avec précaution.

- Placez délicatement l'ensemble de lames au fond du bocal.
- Fixez fermement la carafe sur la bague de retenue.



PLACEMENT DU LANCEUR

- Assurez-vous que l'interrupteur est en position OFF.
- Placez la carafe sur l'unité principale et poussez-la vers le bas jusqu'à ce qu'elle se verrouille en place.

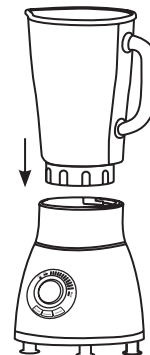

- Dans le panneau de la roue: OFF signifie éteint; ON implique le mode veille, vous pouvez utiliser la fonction programme; et MAX est une commande de vitesse continue où la vitesse maximale reste au même MAX.
- Utilisez le bouton rotatif pour allumer, éteindre et changer la vitesse.
- Le blender propose trois programmes différents: « ice crush » pour piler de la glace; « smoothie » pour milk-shake; et « intervall » pour couper par intermittence (tourner, arrêter, tourner, arrêter, etc.).
- Tournez le bouton sur ON et choisissez votre programme. Si le produit fonctionne en mode "Smoothie", appuyez sur le bouton "Smoothie", le produit cessera de fonctionner et passera en mode veille. Si vous appuyez sur un autre mode de fonction, le produit passera au nouveau mode correspondant.
- La capacité maximale de la verseuse y est indiquée, ne la laissez pas dépasser le maximum indiqué sur le repère de niveau.
- Ce mélangeur ne permet pas son fonctionnement s'il est vide, comme suggestion, utilisez 2 parties de fruits et 3 d'eau (avec des fruits tels que carottes, pommes, etc.) et le temps de fonctionnement ne doit pas dépasser 2 minutes.

Mise en garde:

- Le mélangeur a un interrupteur de sécurité. Si le bol mixeur n'est pas en place ou si vous le retirez pendant le fonctionnement, le produit ne fonctionnera pas. Vous devez mettre le bol mélangeur dans sa position correcte, tourner le bouton sur la position "0", puis vous pouvez commencer à utiliser le produit.
- Comprend une protection contre la surchauffe. Si la surcharge du produit fonctionne pendant une longue période, le limiteur thermique arrêtera le produit pour éviter la surchauffe du moteur. Si le limiteur thermique fonctionne, réduisez la charge sur le bol mixeur et attendez presque 30 minutes que le moteur refroidisse, puis réutilisez le produit. Si le voyant LED continue de clignoter, mais que le produit ne fonctionne toujours pas, veuillez attendre encore 10 à 20 minutes.
- Protection contre les surintensités. Si vous mélangez mal des aliments très durs ou volumineux, la lame risque de se coincer et le limiteur de courant arrêtera le produit. Si le limiteur de courant est en marche, éteignez le produit et retirez les aliments très durs ou très volumineux, puis réutilisez le produit.

SECOUER

1. Mettez les aliments à traiter dans le bocal.
 2. Mettez fermement le couvercle sur le bocal. Insérez le capuchon de la jauge dans l'ouverture du capuchon et tournez dans le sens des aiguilles d'une montre pour verrouiller.
 3. Branchez-le, puis allumez-le et choisissez le programme "Smoothie".
- Vitesses:
 - Bas: Mélanges légers avec des ingrédients liquides.
 - Moitié: Consistance plus épaisse, avec un mélange d'ingrédients liquides et solides.
 - Haute: Éclat d'énergie instantané.
4. Après utilisation, mettez toujours l'interrupteur en position OFF et débranchez l'unité principale.
 5. Pour retirer la carafe, soulevez-la; pas besoin de le tordre.

CONSEILS PRATIQUES

- Pour de meilleurs résultats lors de la préparation d'un smoothie avec des ingrédients solides, ajoutez progressivement de petites portions au pichet plutôt que d'ajouter une grande quantité d'un coup.
- Couper les aliments en petits morceaux (2-3 cm).
- Commencez toujours par mélanger les ingrédients solides avec une petite quantité de liquide. Ajoutez ensuite progressivement plus de liquide par l'ouverture du couvercle.
- Utilisez toujours l'appareil avec votre main positionnée sur le dessus.
- Soyez prudent avec les liquides chauds.
- Lors de la préparation de la mayonnaise, de l'huile peut être ajoutée par le trou du bouchon dans le couvercle.
- Nous vous recommandons d'utiliser le mode « Interval » lorsque vous mélangez des ingrédients solides ou très visqueux pour éviter que la lame ne colle.

Paramètres	Aliments	Rapidité	Temps	Préparation
Secouer	Tous les liquides, boissons et soupes chaudes	Bas	40-60 secondes	
Écraser	Légumes, fruits, sauces, aliments pour bébés.	Moitié	1.5-2min	Pièces de 2cm
Mélange	Pâte à crêpe Boissons et desserts à base de yaourt	Faible-Moyen	1 minute 1.5-2min	
Émulsifier	Mayonnaise	Moitié	1.5-2min	
Hacher	Glace (100g)	Haute	20 secondes	

NETTOYAGE

- Avant de commencer à nettoyer, assurez-vous que l'interrupteur d'alimentation et le régulateur de vitesse sont en position "0", débranchez la fiche du secteur.
- Ne plongez pas le boîtier du moteur dans l'eau. Nettoyez uniquement avec un chiffon humide.
- L'eau peut être utilisée pour nettoyer le bol du mélangeur, mais pas les agents de nettoyage ou d'autres liquides.
- Après avoir vidé le pichet, remplissez-le d'eau. Fixez-le à l'unité principale et tournez plusieurs fois l'interrupteur sur le réglage "Intervalle".
- Videz le bocal et rincez-le.
- Assurez-vous que le pot est vide avant de dévisser la bague de fixation. Faites attention lorsque vous manipulez la lame.
- Après avoir lavé les pièces, rincez-les à l'eau claire et séchez-les bien.



Conformément aux directives : 2012/19/UE et 2015/863/UE sur la limitation de l'utilisation de substances dangereuses dans les équipements électriques et électroniques, ainsi que leur élimination des déchets. Le symbole de la poubelle barrée figurant sur l'emballage indique que le produit en fin de vie utile sera collecté en tant que déchet séparé. Par conséquent, tout produit ayant atteint la fin de sa durée de vie doit être livré à des déchetteries spécialisées dans la collecte sélective des déchets d'équipements électriques et électroniques, ou retourné au revendeur lors de l'achat d'un équipement neuf similaire, en un seul pour une base. Une collecte séparée appropriée pour la mise en service ultérieure des équipements envoyés pour recyclage, traitement et élimination dans le respect de l'environnement permet d'éviter d'éventuels effets négatifs sur l'environnement et la santé et optimise le recyclage et la réutilisation des déchets des composants qui composent l'appareil. L'élimination abusive du produit par l'utilisateur implique l'application de sanctions administratives conformément aux lois.

Grazie mille per aver scelto il nostro frullatore. Prima di utilizzare l'apparecchio, leggere attentamente queste istruzioni per il suo corretto utilizzo.

Le precauzioni di sicurezza incluse riducono il rischio di scosse elettriche, lesioni e persino la morte se seguite rigorosamente. Conservare questo manuale in un luogo sicuro per riferimenti futuri, insieme al certificato di garanzia del prodotto compilato, all'imballaggio originale del prodotto e alla prova d'acquisto. Se possibile, trasmettere queste istruzioni al successivo proprietario dell'apparecchio. Seguire sempre le precauzioni di sicurezza di base e le regole antinfortunistiche quando si utilizza un apparecchio. Decliniamo ogni responsabilità derivante dal mancato rispetto di queste istruzioni da parte dei clienti.

ISTRUZIONI DI SICUREZZA

Quando si utilizza qualsiasi apparecchio elettrico, è necessario seguire sempre le precauzioni di sicurezza di base.

Leggere attentamente tutte le istruzioni per l'uso prima di utilizzare questo prodotto.

- Le lame sono molto affilate, maneggiare con cura. Prestare attenzione quando si maneggiano le lame affilate durante la pulizia, lo svuotamento del contenitore e la manutenzione da parte dell'utente del prodotto.
- Quando si pulisce l'apparecchio, utilizzare un panno asciutto, non utilizzare acqua per pulire la base del motore, poiché potrebbe causare lesioni a causa di un uso improprio.
- Spegnerne sempre il prodotto e scollegarlo dalla rete se lasciato incustodito e prima di montare, smontare, pulire o avvicinarsi a parti mobili durante l'uso.
- Non immergere il prodotto e non lasciare che il cavo di alimentazione e la spina entrino in contatto con acqua o altri liquidi.
- Questo apparecchio è progettato esclusivamente per il normale uso domestico. Non utilizzare questo apparecchio all'aperto.
- La vostra tensione dovrebbe corrispondere alla tensione stampata sulla targhetta di identificazione situata sul fondo dell'alloggiamento del motore. Quando è collegato a una presa di corrente, il motore deve essere sempre spento (interruttore in posizione OFF).
- Questo apparecchio non funzionerà senza il barattolo o le lame attaccate all'alloggiamento del motore.
- Prima di accendere il mixer, assicurarsi che la caraffa sia ben assemblata e posizionata sull'alloggiamento del motore con il coperchio.
- Non utilizzare a vuoto nel barattolo (ingredienti solidi o liquidi). Non riempire troppo la caraffa.
- Non utilizzare il prodotto se la lama è curva o danneggiata.
- Tenere le mani e gli utensili fuori dalla ciotola durante il funzionamento per ridurre il rischio di gravi lesioni alle persone o danni al mixer. È possibile utilizzare una spatola, ma deve essere utilizzata solo quando il mixer non è in funzione.
- Non lasciare che il cavo penda sul bordo del tavolo o del bancone, né toccare superfici calde.
- Se il cavo di alimentazione è danneggiato, deve essere sostituito con un cavo del produttore, del servizio di assistenza post-vendita o di una persona qualificata per prevenire possibili incidenti.
- Non posizionare l'apparecchio sopra o vicino a forti esposizioni al calore come un fornello o un forno elettrico o a gas caldo.

- Tenere questo apparecchio e il relativo cavo fuori dalla portata dei bambini.
- Questo apparecchio può essere utilizzato da bambini di età pari o superiore a 8 anni e da persone con ridotte capacità fisiche, sensoriali o mentali o prive di esperienza e conoscenza se sono state seguite o istruite sull'uso dell'apparecchio in modo sicuro e se ne comprendono i pericoli coinvolti. I bambini non devono giocare con l'apparecchio. La pulizia e la manutenzione dell'apparecchio non devono essere eseguite da bambini senza supervisione.
- Non mettere nel vasetto ingredienti caldi (oltre i 60°C).
- Quando si utilizza il prodotto, non toccare le superfici del vasetto che potrebbero essere calde. Utilizzare le parti fornite per esso.
- Prestare molta attenzione quando si sposta un apparecchio contenente olio caldo o altri liquidi bollenti, prestare attenzione per evitare lesioni personali.
- Azionare sempre con il coperchio del mixer saldamente in posizione.
- Evitare il contatto con parti in movimento.
- Non tentare di rimuovere la caraffa del miscelatore dalla base del motore durante il funzionamento di questo apparecchio.
- L'uso di accessori, come barattoli per conserve, non consigliati dal produttore dell'apparecchio può comportare il rischio di incendi, scosse elettriche o lesioni personali. Utilizzare solo gli accessori inclusi.
- Non utilizzare l'apparecchio per un uso diverso da quello previsto.
- Se il prodotto funziona con rumori anomali o si agita gravemente. Interrompere l'utilizzo di questo prodotto e inviarlo all'agente del servizio post-vendita per l'ispezione. Non riparare mai il prodotto da soli.
- Per conservare il prodotto dopo l'uso, riconfezionare il prodotto e conservarlo in un luogo asciutto ed evitare l'esposizione al sole. Assicurarsi che i bambini non possano raggiungere il prodotto.

ELENCO DELLE PARTI

INTERO PRODOTTO

1. Porta lama
2. Sfondo di brocca
3. Pannello di controllo
4. Unità principale
5. Tappo di misurazione
6. Superiore
7. Barattolo di vetro

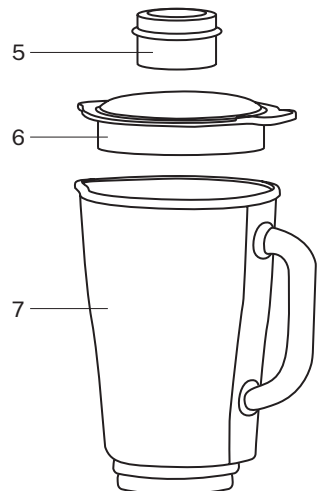
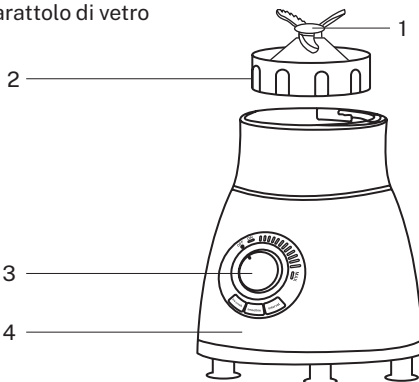

PANNELLO DI CONTROLLO

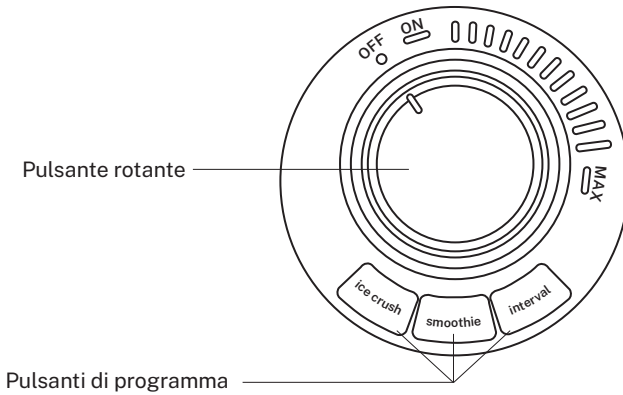

PRIMA DI USARE

- Pulire tutte le parti prima di utilizzare l'apparecchio per la prima volta.
- Srotolare la quantità necessaria di cavo dall'alloggiamento del cavo nella parte inferiore dell'alloggiamento del motore e collegarlo a una presa di corrente.

ASSEMBLEA DELLA BROCCA

Attenzione: La lama è molto affilata, maneggiarla con cura.

- Posiziona con attenzione il gruppo lame sul fondo del barattolo.
- Fissare saldamente la caraffa sull'anello di tenuta.

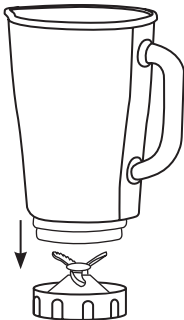

POSIZIONAMENTO DELLA BROCCA

- Assicurarsi che l'interruttore sia in posizione OFF.
- Posizionare la caraffa sull'unità principale e spingerla verso il basso finché non si blocca in posizione.

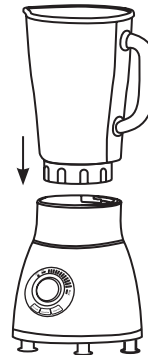

ISTRUZIONI PER L'USO

- Nel pannello della ruota: OFF significa spento; ON implica la modalità standby, è possibile utilizzare la funzione del programma; e MAX è un controllo di velocità continuo in cui la velocità massima rimane allo stesso MAX.
- Utilizzare la manopola per accendere, spegnere e modificare la velocità.
- Il frullatore ha tre diversi programmi tra cui scegliere: "ice crush" per tritare il ghiaccio; "smoothie" per frullato; e "interval" per tagliare in modo intermittente (girare, fermare, girare, fermare, ecc.).
- Ruota il pulsante su ON e scegli il tuo programma. Se il prodotto funziona in modalità "Smoothie", premere il pulsante "Smoothie", il prodotto smetterà di funzionare ed entrerà in modalità standby. Se si preme un'altra modalità di funzione, il prodotto passerà alla nuova modalità corrispondente.
- La capacità massima del barattolo è indicata su di esso, non lasciare che superi il massimo indicato sul segno di livello.
- Questo frullatore non permette il suo funzionamento se è vuoto, come consiglio utilizzare 2 parti di frutta e 3 di acqua (con frutta come carote, mele, ecc.) e il tempo di funzionamento non deve superare i 2 minuti.

Attenzione:

- Il miscelatore ha un interruttore di sicurezza. Se la caraffa del frullatore non è in posizione o se la rimuovete durante il funzionamento, il prodotto non funzionerà. È necessario posizionare la caraffa del frullatore nella posizione corretta, ruotare la manopola in posizione "0" e quindi iniziare a utilizzare il prodotto.
- Include protezione da surriscaldamento. Se il sovraccarico del prodotto funziona a lungo, il limitatore termico arresterà il prodotto per evitare il surriscaldamento del motore. Se il limitatore termico funziona, ridurre il carico sulla caraffa del miscelatore e attendere quasi 30 minuti che il motore si raffreddi, quindi riutilizzare il prodotto. Se la luce LED continua a lampeggiare ma il prodotto continua a non funzionare, attendere altri 10-20 minuti.
- Protezione da sovracorrente. Se si frullano in modo errato cibi molto duri o di grandi dimensioni, la lama potrebbe bloccarsi e il limitatore di corrente arresterà il prodotto. Se è in funzione il limitatore di corrente, spegnere il prodotto e rimuovere gli alimenti molto duri o molto grandi, quindi riutilizzare il prodotto.

SCUOTERE

1. Metti il cibo da lavorare nel barattolo.
 2. Metti bene il coperchio sul barattolo. Inserire il tappo del manometro nell'apertura del tappo e ruotare in senso orario per bloccare.
 3. Collegalo, quindi accendilo e scegli il programma "Smoothie".
- Velocità:
 - Basso: Miscele leggere con ingredienti liquidi.
 - Metà: Consistenza più densa, con una miscela di ingredienti liquidi e solidi.
 - Alto: Esplosione di energia istantanea.
4. Dopo l'uso, portare sempre l'interruttore in posizione OFF e scollegare l'unità principale.
 5. Per rimuovere la caraffa, sollevarla; non c'è bisogno di girarlo.

CONSIGLI PRATICI

- Per ottenere i migliori risultati quando si prepara un frullato quando si utilizzano ingredienti solidi, aggiungere piccole porzioni nella caraffa gradualmente invece di aggiungerne una grande quantità tutta in una volta.
- Tagliare il cibo a pezzetti (2-3 cm).
- Inizia sempre mescolando gli ingredienti solidi con una piccola quantità di liquido. Quindi aggiungere gradualmente altro liquido attraverso l'apertura del coperchio.
- Utilizzare sempre l'unità con la mano posizionata in alto.
- Fai attenzione ai liquidi caldi.
- Quando si prepara la maionese, l'olio può essere aggiunto attraverso il foro del tappo nel coperchio.
- Si consiglia di utilizzare la modalità "Interval" quando si miscelano ingredienti solidi o altamente viscosi per evitare che la lama si attacchi.

Parametri	Cibo	Velocità	Tempo	Preparazione
Scuotere	Tutti i liquidi, le bevande e le zuppe calde	Basso	40-60 secondi	
Per schiacciare	Verdure, frutta, salse, pappe.	Metà	1,5-2 min	Pezzi da 2 cm
Miscela	Pastella per frittelle Bevande e dessert a base di yogurt	Basso-Medio	1 minuto 1,5-2 min	
Emulsionare	Maionese	Metà	1,5-2 min	
Taglio	Ghiaccio (100 g)	Alto	20 secondi	

PULIZIA

- Prima di iniziare la pulizia, assicurarsi che l'interruttore di alimentazione e il regolatore di velocità siano in posizione "0", rimuovere la spina dalla rete.
- Non immergere l'alloggiamento del motore in acqua. Pulisci solo con un panno umido.
- Per pulire la caraffa del frullatore è possibile utilizzare acqua, ma non detersivi o altri liquidi.
- Dopo aver svuotato la caraffa, riempitela d'acqua. Collegalo all'unità principale e ruota l'interruttore sull'impostazione "Intervallo" più volte.
- Svuota il barattolo e risciacqualo.
- Assicurarsi che il barattolo sia vuoto prima di svitare l'anello di fissaggio. Prestare attenzione quando si maneggia la lama.
- Dopo aver lavato le parti, sciacquatele con acqua pulita e asciugatele bene.



In ottemperanza alle direttive: 2012/19/UE e 2015/863/UE sulla restrizione dell'uso di sostanze pericolose nelle apparecchiature elettriche ed elettroniche, nonché sul loro smaltimento dei rifiuti. Il simbolo del cassonetto barrato riportato sulla confezione indica che il prodotto al termine della sua vita utile sarà raccolto come rifiuto separato. Pertanto, qualsiasi prodotto che ha raggiunto la fine della sua vita utile dovrebbe essere consegnato ai centri di smaltimento rifiuti specializzati nella raccolta differenziata dei rifiuti di apparecchiature elettriche ed elettroniche, oppure restituito al rivenditore al momento dell'acquisto di apparecchiature nuove simili, in uno per una base. Un'adeguata raccolta differenziata per la successiva messa in servizio delle apparecchiature avviate al riciclaggio, al trattamento e allo smaltimento in modo ecocompatibile aiuta a prevenire possibili effetti negativi sull'ambiente e sulla salute e ottimizza il riciclaggio e il riutilizzo dei rifiuti dei componenti che compongono il dispositivo. Lo smaltimento abusivo del prodotto da parte dell'utente comporta l'applicazione di sanzioni amministrative a norma di legge.

Vielen Dank, dass Sie sich für unseren Mixer entschieden haben. Lesen Sie vor der Verwendung des Geräts diese Anweisungen sorgfältig durch, um den korrekten Gebrauch zu gewährleisten.

Die enthaltenen Sicherheitsvorkehrungen verringern das Risiko von Stromschlag, Verletzungen und sogar Tod, wenn sie strikt befolgt werden. Bitte bewahren Sie dieses Handbuch zusammen mit der ausgefüllten Produktgarantiekarte, der Originalproduktverpackung und dem Kaufbeleg zum späteren Nachschlagen an einem sicheren Ort auf. Geben Sie diese Anleitung nach Möglichkeit an den nächsten Besitzer des Gerätes weiter. Beachten Sie beim Gebrauch eines Gerätes stets die grundlegenden Sicherheitsvorkehrungen und Unfallverhütungsvorschriften. Wir lehnen jede Haftung ab, die sich aus der Nichtbeachtung dieser Anweisungen durch den Kunden ergibt.

SICHERHEITSHINWEISE

Beider Verwendung von Elektrogeräten sollten immer grundlegende Sicherheitsvorkehrungen getroffen werden.

Lesen Sie alle Gebrauchsanweisungen sorgfältig durch, bevor Sie dieses Produkt verwenden.

- Die Klingen sind sehr scharf, gehen Sie vorsichtig damit um. Gehen Sie beim Umgang mit den scharfen Klingen beim Reinigen, Entleeren des Behälters und der Benutzerwartung des Produkts vorsichtig vor.
- Verwenden Sie zum Reinigen des Geräts bitte ein trockenes Tuch, verwenden Sie kein Wasser, um die Motorbasis zu reinigen, da dies zu Verletzungen durch Missbrauch führen kann.
- Schalten Sie das Produkt immer aus und trennen Sie es von der Stromversorgung, wenn es unbeaufsichtigt gelassen wird und bevor Sie es während des Gebrauchs montieren, demontieren, reinigen oder sich in der Nähe von beweglichen Teilen befinden.
- Tauchen Sie das Produkt nicht ein und lassen Sie das Netzkabel und den Stecker nicht mit Wasser oder anderen Flüssigkeiten in Kontakt kommen.
- Dieses Gerät ist nur für den normalen Gebrauch im Haushalt bestimmt. Verwenden Sie dieses Gerät nicht im Freien.
- Ihre Spannung sollte mit der auf dem Typenschild auf der Unterseite des Motorgehäuses aufgedruckten Spannung übereinstimmen. Bei Anschluss an eine Steckdose muss der Motor immer ausgeschaltet sein (Schalter in Position OFF).
- Dieses Gerät funktioniert nicht ohne den Behälter oder die Klingen, die am Motorgehäuse befestigt sind.
- Stellen Sie vor dem Einschalten des Mixers sicher, dass der Krug richtig zusammengebaut und mit aufgesetztem Deckel auf dem Motorgehäuse platziert ist.
- Nicht ohne Beladung im Glas verwenden (feste oder flüssige Zutaten). Überfüllen Sie den Krug auch nicht.
- Verwenden Sie das Produkt nicht, wenn die Klinge gekrümmt oder beschädigt ist.
- Halten Sie Hände und Utensilien von der Schüssel fern, während sie in Betrieb ist, um das Risiko schwerer Verletzungen von Personen oder Schäden am Mixer zu verringern. Ein Spatel kann verwendet werden, sollte aber nur verwendet werden, wenn der Mixer nicht läuft.
- Lassen Sie das Kabel nicht über Tisch- oder Tresenkanten hängen oder heiße Oberflächen berühren.
- Wenn das Netzkabel beschädigt ist, muss es durch ein Kabel des Herstellers, Ihres Kundendienstvertreters oder einer qualifizierten Person ersetzt werden, um einen möglichen Unfall zu vermeiden.
- Stellen Sie das Gerät nicht auf oder in die Nähe von starker Hitzeeinwirkung, wie z. B. einem heißen Gas- oder Elektroherd oder Ofen.

- Bewahren Sie dieses Gerät und sein Kabel außerhalb der Reichweite von Kindern auf.
- Dieses Gerät kann von Kindern ab 8 Jahren und Personen mit eingeschränkten körperlichen, sensorischen oder geistigen Fähigkeiten oder Mangel an Erfahrung und Wissen verwendet werden, wenn sie beaufsichtigt oder bezüglich der sicheren Verwendung des Geräts unterwiesen wurden und die Gefahren verstehen beteiligt. Kinder dürfen nicht mit dem Gerät spielen. Reinigung und Wartung des Gerätes dürfen nicht von Kindern ohne Aufsicht durchgeführt werden.
- Geben Sie keine heißen Zutaten (über 60 °C) in den Behälter.
- Berühren Sie bei der Verwendung des Produkts nicht die Oberflächen des Glases, die heiß sein können. Verwenden Sie die dafür vorgesehenen Teile.
- Beim Bewegen eines Geräts, das heißes Öl oder andere heiße Flüssigkeiten enthält, ist große Vorsicht geboten, achten Sie darauf, Verletzungen zu vermeiden.
- Immer mit sicher aufgesetztem Mixerdeckel betreiben.
- Kontakt mit beweglichen Teilen vermeiden.
- Versuchen Sie nicht, den Mixbehälter während des Betriebs dieses Geräts von der Motorbasis zu entfernen.
- Die Verwendung von Zubehör, wie z. B. Einmachgläsern, die nicht vom Gerätehersteller empfohlen werden, kann zu Brand-, Stromschlag- oder Verletzungsgefahr führen. Verwenden Sie nur das mitgelieferte Zubehör.
- Verwenden Sie das Gerät nicht zweckentfremdet.
- Wenn das Produkt mit anormalen Geräuschen arbeitet oder ernsthaft zittert. Verwenden Sie dieses Produkt nicht mehr und senden Sie es zur Überprüfung an den Kundendienst. Reparieren Sie das Produkt niemals selbst.
- Um das Produkt nach Gebrauch zu lagern, verpacken Sie das Produkt neu und lagern Sie es an einem trockenen Ort und vermeiden Sie Sonneneinstrahlung. Stellen Sie sicher, dass Kinder das Produkt nicht erreichen können.

LISTE DER EINZELTEILE

GANZES PRODUKT

1. Messerhalter
2. Krug-Hintergrund
3. Schalttafel
4. Haupteinheit
5. Messkappe
6. Spitze
7. Einmachglas

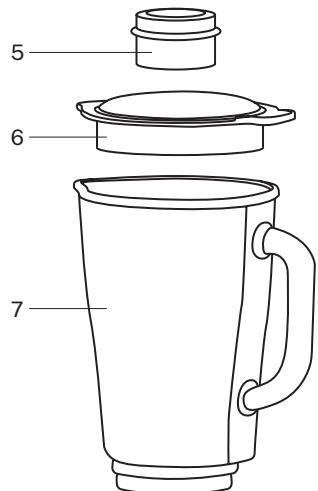
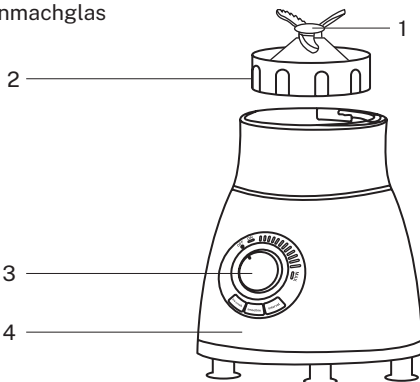

SCHALTTAFEL

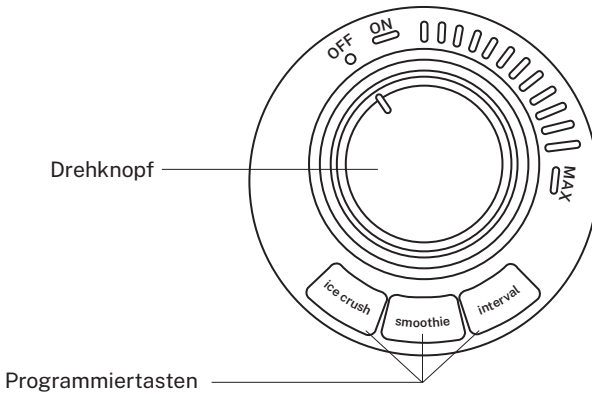

VOR GEBRAUCH

- Reinigen Sie alle Teile, bevor Sie Ihr Gerät zum ersten Mal benutzen.
- Wickeln Sie die erforderliche Kabellänge aus der Kabelhülle unten am Motorgehäuse ab und stecken Sie es in eine Steckdose.

PITCHER-MONTAGE

Vorsicht: Die Klinge ist sehr scharf, gehen Sie vorsichtig damit um.

- Legen Sie die Klingeneinheit vorsichtig auf den Boden des Glases.
- Karaffe fest am Haltering befestigen.

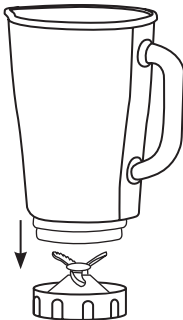

PITCHER-PLATZIERUNG

- Stellen Sie sicher, dass sich der Schalter in der Position AUS befindet.
- Setzen Sie die Karaffe auf das Hauptgerät und drücken Sie sie nach unten, bis sie einrastet.

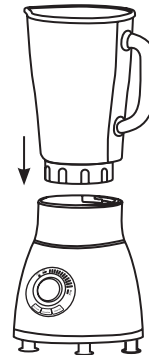

GEBRAUCHSANWEISUNG

- Im Radkasten: AUS bedeutet aus; ON bedeutet Standby-Modus, Sie können die Programmfunktion verwenden; und MAX ist eine kontinuierliche Geschwindigkeitsregelung, bei der die Höchstgeschwindigkeit auf dem gleichen MAX bleibt.
- Verwenden Sie den Drehknopf zum Einschalten, Ausschalten und Ändern der Geschwindigkeit.
- Der Mixer hat drei verschiedene Programme zur Auswahl: „Ice Crush“ zum Zerkleinern von Eis; Smoothie für Milchshake; und „Interval“, um intermittierend zu schneiden (drehen, stoppen, drehen, stoppen usw.).
- Drehen Sie den Schalter auf ON und wählen Sie Ihr Programm. Wenn das Produkt im „Smoothie“-Modus arbeitet, drücken Sie die „Smoothie“-Taste, das Produkt hört auf zu arbeiten und wechselt in den Standby-Modus. Wenn Sie einen anderen Funktionsmodus drücken, wechselt das Produkt in den entsprechenden neuen Modus.
- Das maximale Fassungsvermögen der Kanne ist darauf angegeben, lassen Sie nicht zu, dass sie das auf der Füllstandsmarkierung angegebene Maximum überschreitet.
- Dieser Mixer kann nicht betrieben werden, wenn er leer ist. Verwenden Sie als Empfehlung 2 Teile Obst und 3 Teile Wasser (bei Früchten wie Karotten, Äpfeln usw.) und die Betriebszeit sollte 2 Minuten nicht überschreiten.

Vorsicht:

- Der Mixer hat einen Sicherheitsschalter. Wenn der Mixbehälter nicht eingesetzt ist oder Sie ihn während des Betriebs entfernen, funktioniert das Produkt nicht. Sie müssen den Mixbehälter in die richtige Position bringen, den Knopf auf die Position „0“ drehen und dann können Sie mit der Verwendung des Produkts beginnen.
- Inklusive Überhitzungsschutz. Wenn die Produktüberlastung längere Zeit funktioniert, stoppt der thermische Begrenzer das Produkt, um eine Überhitzung des Motors zu verhindern. Wenn der Wärmebegrenzer funktioniert, reduzieren Sie die Belastung des Mixbechers und warten Sie fast 30 Minuten, bis der Motor abgekühlt ist, und verwenden Sie das Produkt dann erneut. Wenn das LED-Licht weiterhin blinkt, das Produkt aber immer noch nicht funktioniert, warten Sie bitte weitere 10-20 Minuten.
- Überstromschutz. Wenn Sie sehr harte oder große Lebensmittel falsch mixen, kann das Messer stecken bleiben und der Strombegrenzer stoppt das Produkt. Wenn der Strombegrenzer in Betrieb ist, schalten Sie das Produkt aus und entfernen Sie die sehr harten oder sehr großen Lebensmittel und verwenden Sie das Produkt dann erneut.

SHAKE

1. Geben Sie die zu verarbeitenden Lebensmittel in den Behälter.
 2. Setzen Sie den Deckel fest auf das Glas. Stecken Sie die Manometerkappe in die Kappenöffnung und drehen Sie sie im Uhrzeigersinn, um sie zu verriegeln.
 3. Schließen Sie es an, schalten Sie es ein und wählen Sie das „Smoothie“-Programm.
- Geschwindigkeiten:
 - Niedrig: Leichte Mischungen mit flüssigen Zutaten.
 - Halb: Dickere Konsistenz, mit einer Mischung aus flüssigen und festen Zutaten.
 - Hoch: Sofortiger Energieschub.
4. Stellen Sie den Schalter nach Gebrauch immer auf OFF und ziehen Sie den Netzstecker aus der Haupteinheit.
 5. Um die Karaffe zu entfernen, heben Sie sie an; keine Notwendigkeit, es zu drehen.

PRAKTISCHE TIPPS

- Für beste Ergebnisse bei der Zubereitung eines Smoothies mit festen Zutaten geben Sie nach und nach kleine Portionen in den Krug, anstatt eine große Menge auf einmal hinzuzufügen.
- Schneiden Sie die Lebensmittel in kleine Stücke (2-3 cm).
- Beginnen Sie immer damit, feste Zutaten mit einer kleinen Menge Flüssigkeit zu mischen. Dann nach und nach mehr Flüssigkeit durch die Deckelöffnung hinzugeben.
- Verwenden Sie das Gerät immer mit der Hand nach oben.
- Seien Sie vorsichtig mit heißen Flüssigkeiten.
- Bei der Zubereitung von Mayonnaise kann Öl durch das Stöpselloch im Deckel hinzugefügt werden.
- Wir empfehlen Ihnen, beim Mischen von festen oder hochviskosen Zutaten den „Interval“-Modus zu verwenden, um ein Verkleben der Klinge zu verhindern.

Parameter	Essen	Geschwindigkeit	Zeit	Vorbereitung
Shake	Alle Flüssigkeiten, Getränke und heiße Suppen	Niedrig	40-60 Sekunden	
Zum Maischen	Gemüse, Obst, Saucen, Babyahrung.	Halb	1,5-2min	2cm Stücke
Mischung	Pfannkuchenteig Getränke und Desserts auf Joghurtbasis	Niedrig -Mittel	1 Minute 1,5-2min	
Emulgieren	Mayonnaise	Halb	1,5-2min	
Hacken	Eis (100g)	Hoch	20 Sekunden	

REINIGUNG

- Stellen Sie vor Beginn der Reinigung sicher, dass der Netzschalter und der Geschwindigkeitsregler auf „0“ stehen, ziehen Sie den Stecker aus der Steckdose.
- Tauchen Sie das Motorgehäuse nicht in Wasser. Nur mit einem feuchten Tuch reinigen.
- Zur Reinigung des Mixbehälters kann Wasser verwendet werden, jedoch keine Reinigungsmittel oder andere Flüssigkeiten.
- Nachdem Sie den Krug geleert haben, füllen Sie ihn mit Wasser. Bringen Sie es an der Haupteinheit an und drehen Sie den Schalter mehrmals auf die Einstellung „Intervall“.
- Leeren Sie das Glas und spülen Sie es aus.
- Stellen Sie sicher, dass der Behälter leer ist, bevor Sie den Befestigungsring abschrauben. Gehen Sie vorsichtig mit der Klinge um.
- Spülen Sie die Teile nach dem Waschen mit klarem Wasser ab und trocknen Sie sie gut ab.



In Übereinstimmung mit den Richtlinien: 2012/19/EU und 2015/863/EU zur Beschränkung der Verwendung gefährlicher Stoffe in Elektro- und Elektronikgeräten sowie deren Entsorgung. Das Symbol der durchgestrichenen Mülltonne auf der Verpackung weist darauf hin, dass das Produkt am Ende seiner Nutzungsdauer als getrennter Abfall gesammelt wird. Daher sollte jedes Produkt, das das Ende seiner Nutzungsdauer erreicht hat, bei Entsorgungszentren abgegeben werden, die auf die getrennte Sammlung von Elektro- und Elektronik-Altgeräten spezialisiert sind, oder beim Kauf ähnlicher neuer Geräte an den Händler zurückgegeben werden, in einem für eine Basis. Die ordnungsgemäße getrennte Sammlung zur späteren Inbetriebnahme der dem Recycling zugeführten, behandelten und umweltgerechten Entsorgung trägt dazu bei, mögliche negative Auswirkungen auf Umwelt und Gesundheit zu vermeiden und das Recycling und die Wiederverwendung von Abfällen zu optimieren. Die missbräuchliche Entsorgung des Produkts durch den Benutzer impliziert die Anwendung von Verwaltungsanktionen gemäß den Gesetzen.

Hartelijk dank voor het kiezen van onze blender. Lees voor het gebruik van het apparaat deze instructies aandachtig door voor een correct gebruik.

De meegeleverde veiligheidsmaatregelen verminderen het risico op elektrische schokken, letsel en zelfs de dood als ze strikt worden opgevolgd. Bewaar deze handleiding op een veilige plaats voor toekomstige raadpleging, samen met de ingevulde productgarantiekartaal, de originele productverpakking en het aankoopbewijs. Geef deze instructies indien mogelijk door aan de volgende eigenaar van het apparaat. Volg bij het gebruik van een apparaat te allen tijde de elementaire veiligheidsmaatregelen en de regels voor ongevallenpreventie. Wij wijzen alle aansprakelijkheid af die voortvloeit uit het niet naleven van deze instructies door klanten.

BEVEILIGINGSINSTRUCTIES

Bij het gebruik van een elektrisch apparaat moeten altijd elementaire veiligheidsmaatregelen worden gevolgd.

Lees alle gebruiksaanwijzingen zorgvuldig door voordat u dit product gebruikt.

- De messen zijn zeer scherp, ga er voorzichtig mee om. Wees voorzichtig bij het hanteren van de scherpe messen tijdens het reinigen, het legen van de container en het gebruikersonderhoud van het product.
- Gebruik bij het reinigen van het apparaat een droge doek, gebruik geen water om de motorbasis schoon te maken, omdat dit letsel kan veroorzaken door verkeerd gebruik.
- Schakel het product altijd uit en koppel het los van de voeding als het onbeheerd wordt achtergelaten en voordat u het tijdens gebruik monteert, demonteert, reinigt of in de buurt komt van bewegende onderdelen.
- Dompel het product niet onder en laat het netsnoer en de stekker niet in contact komen met water of andere vloeistoffen.
- Dit apparaat is uitsluitend ontworpen voor normaal huishoudelijk gebruik. Gebruik dit apparaat niet buitenshuis.
- Uw spanning moet overeenkomen met de spanning die staat vermeld op het typeplaatje aan de onderkant van de motorbehuizing. Bij aansluiting op een stopcontact moet de motor altijd uitgeschakeld zijn (schakelaar in de OFF-stand).
- Dit apparaat werkt niet zonder de kan of de messen die aan de motorbehuizing zijn bevestigd.
- Voordat u de mixer inschakelt, moet u ervoor zorgen dat de kan goed is gemonteerd en op de motorbehuizing is geplaatst met het deksel erop.
- Niet gebruiken zonder lading in de kan (vaste of vloeibare ingrediënten). Vul de kan ook niet te vol.
- Gebruik het product niet als het mes gebogen of beschadigd is.
- Houd handen en keukengerei uit de kom terwijl deze in werking is om het risico op ernstig letsel aan personen of schade aan de mixer te verminderen. Een spatel kan worden gebruikt, maar mag alleen worden gebruikt als de mixer niet draait.
- Laat het snoer niet over de rand van de tafel of het aanrecht hangen of in aanraking komen met hete oppervlakken.
- Als het netsnoer beschadigd is, moet het worden vervangen door een snoer van de fabrikant, uw klantenservice of een gekwalificeerd persoon om een mogelijk ongeval te voorkomen.
- Plaats het apparaat niet op of in de buurt van blootstelling aan grote hitte, zoals een heet gas of elektrische brander of oven.

- Houd dit apparaat en het snoer buiten het bereik van kinderen.
- Dit apparaat kan worden gebruikt door kinderen van 8 jaar en ouder en personen met verminderde fysieke, zintuiglijke of mentale capaciteiten of gebrek aan ervaring en kennis als ze onder toezicht staan of instructies hebben gekregen over het veilige gebruik van het apparaat en de gevaren begrijpen betrokken. Kinderen mogen niet met het apparaat spelen. Reiniging en onderhoud van het apparaat mogen niet door kinderen zonder toezicht worden uitgevoerd.
- Doe geen hete ingrediënten (hoger dan 60°C) in de kan.
- Raak tijdens het gebruik van het product de oppervlakken van de pot die mogelijk heet zijn niet aan. Gebruik de daarvoor bestemde onderdelen.
- Wees voorzichtig bij het verplaatsen van een apparaat dat hete olie of andere hete vloeistoffen bevat, let op om persoonlijk letsel te voorkomen.
- Werk altijd met het deksel van de mixer stevig op zijn plaats.
- Vermijd contact met bewegende delen.
- Probeer de mixerkan niet van de motorbasis te verwijderen tijdens het gebruik van dit apparaat.
- Het gebruik van accessoires, zoals inmaakpotten, die niet door de fabrikant van het apparaat worden aanbevolen, kan leiden tot brand, elektrische schokken of persoonlijk letsel. Gebruik alleen de meegeleverde accessoires.
- Gebruik het apparaat niet voor andere doeleinden dan waarvoor het bedoeld is.
- Als het product met abnormaal geluid werkt of ernstig schudt. Stop met het gebruik van dit product en stuur het naar de klantenservice voor inspectie. Repareer het product nooit zelf.
- Om het product na gebruik te bewaren, moet u het product opnieuw verpakken en op een droge plaats bewaren en blootstelling aan de zon vermijden. Zorg ervoor dat kinderen niet bij het product kunnen.

ONDERDELEN LIJST

HELE PRODUCT

1. Mes houder
2. Kruik achtergrond
3. Controlepaneel
4. Hoofdeenheid
5. Maatdop
6. Bovenkant
7. Glazen pot

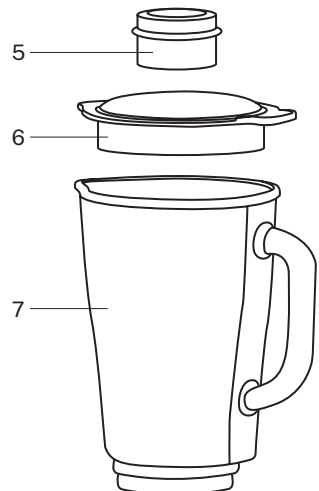
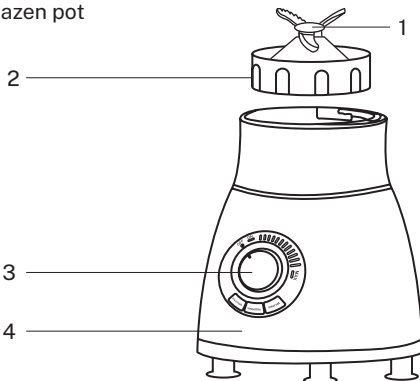

CONTROLEPANEEL

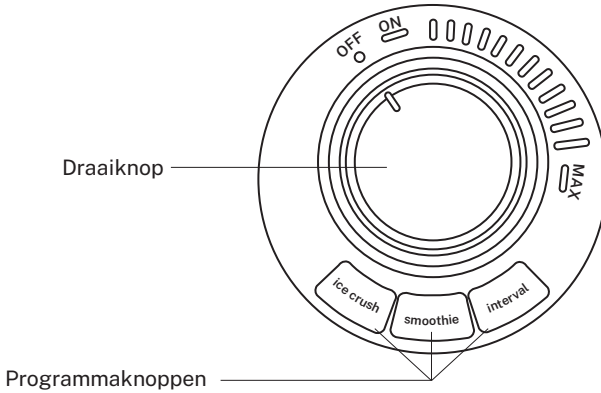

VOOR GEBRUIK

- Reinig alle onderdelen voordat u uw apparaat voor de eerste keer gebruikt.
- Rol de benodigde hoeveelheid kabel uit de kabelbehuizing aan de onderkant van de motorbehuizing en steek de stekker in een stopcontact.

KAN MONTAGE

Voorzichtigheid: Het mes is erg scherp, ga er voorzichtig mee om.

- Plaats de mesconstructie voorzichtig op de bodem van de kan.
- Zet de karaf stevig vast op de borgring.

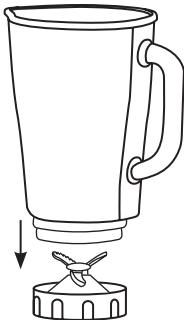

PLAATSING WERPER

- Zorg ervoor dat de schakelaar in de UIT-stand staat.
- Plaats de karaf op de hoofdeenheid en duw hem naar beneden totdat hij op zijn plaats vastklikt.

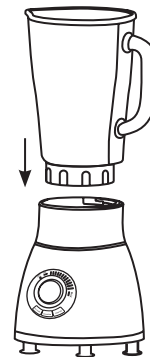

GEBRUIKSAANWIJZING

- In het wielpaneel: OFF betekent uit; ON betekent standby-modus, u kunt de programmafunctie gebruiken; en MAX is een continue snelheidsregeling waarbij de maximale snelheid op hetzelfde MAX blijft.
- Gebruik de draaiknop om in en uit te schakelen en de snelheid te wijzigen.
- De blender heeft drie verschillende programma's om uit te kiezen: "ice crush" om ijs te crushen; smoothie voor milkshake; en "interval" om met tussenpozen te snijden (draaien, stoppen, draaien, stoppen, enz.).
- Draai de knop naar ON en kies uw programma. Als het product in de "Smoothie"-modus werkt, drukt u op de "Smoothie"-knop, het product stopt met werken en gaat naar de stand-by-modus. Als u op een andere functiemodus drukt, schakelt het product over naar de overeenkomstige nieuwe modus.
- De maximale capaciteit van de kan is erop aangegeven, laat deze niet hoger zijn dan het maximum aangegeven op de markering.
- Deze blender werkt niet als hij leeg is. Gebruik bij voorkeur 2 delen fruit en 3 water (bij fruit zoals wortelen, appels, enz.) en de gebruiksduur mag niet langer zijn dan 2 minuten.

Voorzichtigheid:

- De mixer heeft een veiligheidsschakelaar. Als de blenderkan niet op zijn plaats staat of als u deze tijdens het gebruik verwijderd, zal het product niet werken. U moet de blenderkan in de juiste positie zetten, de knop naar de "0"-positie draaien en dan kunt u het product gaan gebruiken.
- Inclusief oververhittingsbeveiliging. Als de productoverbelasting gedurende lange tijd werkt, zal de thermische begrenzer het product stoppen om te voorkomen dat de motor oververhit raakt. Als de thermische begrenzer werkt, verminder dan de belasting van de mengbeker en wacht bijna 30 minuten totdat de motor is afgekoeld, en gebruik het product dan opnieuw. Als het LED-lampje blijft knipperen, maar het product nog steeds niet werkt, wacht dan nog eens 10-20 minuten.
- Over huidige bescherming. Als u zeer hard of groot voedsel verkeerd mengt, kan het mes vast komen te zitten en zal de stroombegrenzer het product stoppen. Als de stroombegrenzer in werking is, schakelt u het product uit, verwijderd u het zeer harde of zeer grote voedsel en gebruikt u het product opnieuw.

SCHUDDEN

1. Doe het te verwerken voedsel in de pot.
2. Zet de deksel stevig op de pot. Steek de meterdop in de dopopening en draai met de klok mee om te vergrendelen.
3. Sluit hem aan, zet hem ON en kies het programma "Smoothie".
 - Snelheden:
 - Laag: Lichte mixen met vloeibare ingrediënten.
 - Voor de helft: Dikkere consistentie, met een mengsel van vloeibare en vaste ingrediënten.
 - Hoog: Onmiddellijke energiestoot.
4. Zet na gebruik altijd de schakelaar in de OFF-stand en haal de stekker uit het stopcontact.
5. Om de karaf te verwijderen, tilt u deze op; niet nodig om het te draaien.

PRAKTISCHE TIPS

- Voor het beste resultaat bij het maken van een smoothie bij gebruik van vaste ingrediënten, voegt u geleidelijk kleine porties toe aan de kan in plaats van in één keer een grote hoeveelheid toe te voegen.
- Snijd het voedsel in kleine stukjes (2-3 cm).
- Begin altijd met het mengen van vaste ingrediënten met een kleine hoeveelheid vloeistof. Voeg vervolgens geleidelijk meer vloeistof toe via de dekselopening.
- Gebruik het apparaat altijd met uw hand erop.
- Wees voorzichtig met hete vloeistoffen.
- Bij het bereiden van mayonaise kan olie worden toegevoegd via het pluggat in het deksel.
- We raden u aan de modus "Interval" te gebruiken bij het mengen van vaste of zeer stroperige ingrediënten om te voorkomen dat het mes blijft plakken.

Parameters	Voedsel	Snelheid	Tijd	Vorbereiding
Schudden	Alle vloeistoffen, dranken en warme soepen	Laag	40-60 seconden	
Stampen	Groenten, fruit, sauzen, babyvoeding.	Voor de helft	1,5-2min	Stukjes van 2 cm
Mengsel	Pannenkoekenbeslag Drankjes en desserts op basis van yoghurt	Laag-Gemiddeld	1 minuut 1,5-2min	
Emulgeren	Mayonaise	Voor de helft	1,5-2min	
Karbonade	IJs (100g)	Hoog	20 seconden	

SCHOONMAAK

- Voordat u begint met schoonmaken, zorg ervoor dat de aan/uit-schakelaar en de snelheidsregelaar in de "0"-stand staan, verwijder de stekker uit het stopcontact.
- Dompel de motorbehuizing niet onder in water. Reinig alleen met een vochtige doek.
- Water kan worden gebruikt om de blenderkan schoon te maken, maar geen schoonmaakmiddelen of andere vloeistoffen.
- Vul de kan na het legen met water. Bevestig het aan de hoofdeenheid en draai de schakelaar meerdere keren naar de "Interval"-instelling.
- Leeg de pot en spoel hem om.
- Zorg ervoor dat de kan leeg is voordat u de bevestigingsring losschroeft. Wees voorzichtig bij het hanteren van het mes.
- Spoel de onderdelen na het wassen af met schoon water en droog ze goed af.



In overeenstemming met de richtlijnen: 2012/19/EU en 2015/863/EU betreffende de beperking van het gebruik van gevaarlijke stoffen in elektrische en elektronische apparatuur, evenals de verwijdering van afval. Het symbool van de doorgekruiste vuilnisbak op de verpakking geeft aan dat het product aan het einde van zijn levensduur als gescheiden afval wordt ingezameld. Daarom moet elk product dat het einde van zijn gebruiksduur heeft bereikt, worden afgeleverd bij afvalverwerkingscentra die gespecialiseerd zijn in de gescheiden inzameling van afgedankte elektrische en elektronische apparatuur, of bij aankoop van gelijkaardige nieuwe apparatuur in één voor een basis naar de winkelier worden teruggestuurd. Correcte gescheiden inzameling voor de daaropvolgende inbedrijfstelling van apparatuur die is verzonden voor recycling, behandeling en verwijdering op een milieuvriendelijke manier, helpt mogelijke negatieve effecten op het milieu en de gezondheid te voorkomen en optimaliseert recycling en hergebruik van afval, de componenten waaruit het apparaat bestaat. De onrechtmatige verwijdering van het product door de gebruiker impliceert de toepassing van administratieve sancties in overeenstemming met de wetten.

Bardzo dziękujemy za wybór naszego blendera. Przed użyciem urządzenia należy uważnie przeczytać niniejszą instrukcję, aby zapewnić jego prawidłowe użytkowanie.

Dołączone środki ostrożności zmniejszają ryzyko porażenia prądem, obrażeń, a nawet śmierci, jeśli są ściśle przestrzegane. Proszę zachować tę instrukcję w bezpiecznym miejscu do wykorzystania w przyszłości, wraz z wypełnioną kartą gwarancyjną produktu, oryginalnym opakowaniem produktu i dowodem zakupu. Jeśli to możliwe, przekaż te instrukcje następnemu właścicielowi urządzenia. Podczas używania urządzenia zawsze przestrzegaj podstawowych zasad bezpieczeństwa i zapobiegania wypadkom. Zrzekamy się wszelkiej odpowiedzialności wynikającej z nieprzestrzegania tych instrukcji przez klientów.

INSTRUKCJE BEZPIECZEŃSTWA

Podczas korzystania z jakiegokolwiek urządzenia elektrycznego należy zawsze przestrzegać podstawowych zasad bezpieczeństwa.

Przeczytaj uważnie wszystkie instrukcje użytkowania przed użyciem tego produktu.

- Ostrza są bardzo ostre, należy obchodzić się z nimi ostrożnie. Zachowaj ostrożność podczas obsługi ostrych ostrzy podczas czyszczenia, opróżniania pojemnika i konserwacji produktu przez użytkownika.
- Do czyszczenia urządzenia używaj suchej szmatki, nie używaj wody do czyszczenia podstawy silnika, ponieważ może to spowodować obrażenia w wyniku niewłaściwego użytkowania.
- Zawsze wyłączaj produkt i odłączaj go od sieci, jeśli jest pozostawiony bez nadzoru oraz przed montażem, demontażem, czyszczeniem lub zbliżaniem się do ruchomych części podczas użytkowania.
- Nie zanurzaj produktu ani nie dopuszczaj do kontaktu przewodu zasilającego i wtyczki z wodą lub inną cieczą.
- To urządzenie jest przeznaczone wyłącznie do normalnego użytku domowego. Nie używaj tego urządzenia na zewnątrz.
- Twoje napięcie powinno odpowiadać napięciu podanemu na tabliczce znamionowej znajdującej się na spodzie obudowy silnika. Po podłączeniu do gniazdka silnik musi być zawsze wyłączony (przełącznik w pozycji OFF).
- To urządzenie nie będzie działać bez stoika lub ostrzy przymocowanych do obudowy silnika.
- Przed włączeniem miksera upewnij się, że stoik jest prawidłowo zmontowany i umieszczony na obudowie silnika z założoną pokrywką.
- Nie używać bez ładunku w słoiku (składniki stałe lub płynne). Nie przepelniaj też dzbanka.
- Nie używaj produktu, jeśli ostrze jest zakrzywione lub uszkodzone.
- Trzymaj ręce i przybory z dala od miski podczas jej pracy, aby zmniejszyć ryzyko poważnych obrażeń osób lub uszkodzenia miksera. Można użyć szpatułki, ale należy jej używać tylko wtedy, gdy mikser nie pracuje.
- Nie pozwól, aby przewód zwisał z krawędzi stołu lub blatu ani nie dotykał gorących powierzchni.
- Jeśli przewód zasilający jest uszkodzony, należy go wymienić na przewód dostarczony przez producenta, przedstawiciela serwisu posprzedażnego lub wykwalifikowaną osobę, aby zapobiec możliwemu wypadkowi.
- Nie umieszczaj urządzenia na lub w pobliżu silnych źródeł ciepła, takich jak gorący gaz, palnik elektryczny lub piekarnik.

- Przechowuj to urządzenie i jego przewód w miejscu niedostępnym dla dzieci.
- To urządzenie może być używane przez dzieci w wieku 8 lat i starsze oraz osoby o ograniczonych zdolnościach fizycznych, sensorycznych lub umysłowych lub bez doświadczenia i wiedzy, jeśli są pod nadzorem lub są poinstruowane w zakresie bezpiecznego użytkowania urządzenia i rozumieją zagrożenia, zaangażowany. Dzieci nie mogą bawić się urządzeniem. Dzieci bez nadzoru nie mogą czyścić i konserwować urządzenia.
- Nie wkładaj do słoika gorących składników (powyżej 60°C).
- Podczas używania produktu nie dotykaj powierzchni słoika, które mogą być gorące. Użyj dostarczonych części.
- Należy zachować szczególną ostrożność podczas przenoszenia urządzenia zawierającego gorący olej lub inne gorące płyny, należy zwrócić uwagę, aby uniknąć obrażeń ciała.
- Zawsze pracuj z pokrywą miksera na swoim miejscu.
- Unikaj kontaktu z ruchomymi częściami.
- Nie próbuj wyjmować naczynia miksera z podstawy silnika podczas pracy tego urządzenia.
- Używanie akcesoriów, takich jak słoiki do konserw, niezalecanych przez producenta urządzenia, może spowodować ryzyko pożaru, porażenia prądem lub obrażeń ciała. Używaj tylko dołączonych akcesoriów.
- Nie używaj urządzenia niezgodnie z jego przeznaczeniem.
- Jeśli produkt działa z nienormalnym hałasem lub poważnie się trzęsie. Przestań używać tego produktu i wyślij go do agenta obsługi posprzedażnej w celu sprawdzenia. Nigdy nie naprawiaj produktu samodzielnie.
- Aby przechowywać produkt po użyciu produktu, przepakuj produkt i przechowuj go w suchym miejscu i unikaj ekspozycji na słońce. Upewnij się, że dzieci nie mogą dotrzeć do produktu.

LISTA CZĘŚCI

CAŁY PRODUKT

1. Uchwyt ostrza
2. Tło dzban
3. Panel sterowania
4. Główna jednostka
5. Nasadka pomiarowa
6. Szczyt
7. Stoik

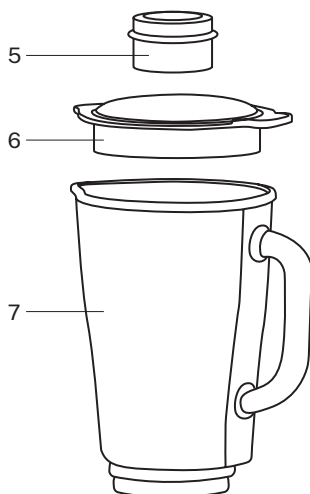
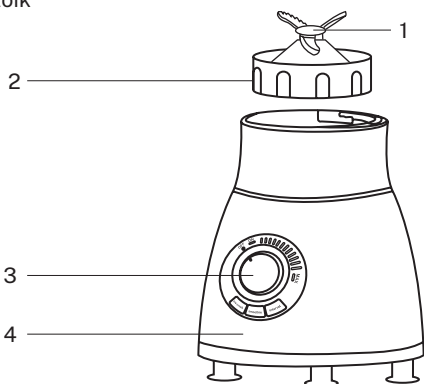

PANEL STEROWANIA

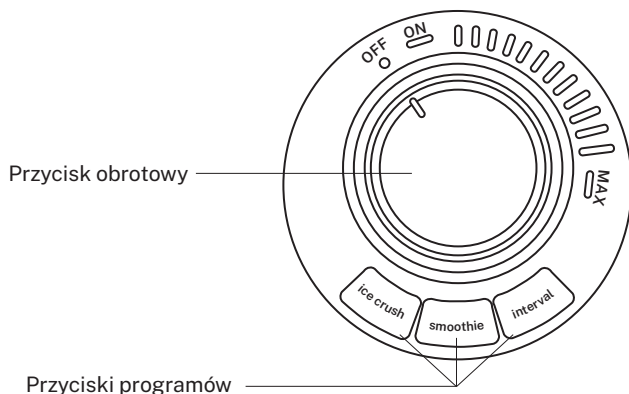

PRZED UŻYCIEM

- Wyczyścić wszystkie części przed pierwszym użyciu urządzenia.
- Odwiń wymaganą ilość kabla z obudowy kabla w dolnej części obudowy silnika i podłącz go do gniazdka elektrycznego.

ZESPÓŁ DZBANKA

Ostrożność: Ostrze jest bardzo ostre, należy obchodzić się z nim ostrożnie.

- Ostrożnie umieść zespół ostrzy na dnie słoika.
- Mocno zamocować dzbanek na pierścieniu ustalającym.



UMIESZCZENIE DZBANKA

- Upewnij się, że przełącznik jest w pozycji OFF.
- Umieść dzbanek na jednostce głównej i wciśnij go, aż zablokuje się na swoim miejscu.

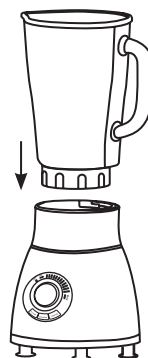

INSTRUKCJA UŻYCIA

- W panelu koła: OFF oznacza wyłączony; ON oznacza tryb gotowości, możesz korzystać z funkcji programu; a MAX to ciągła kontrola prędkości, w której maksymalna prędkość pozostaje na tym samym MAX.
- Użyj przycisku obrotowego, aby włączyć, wyłączyć i zmienić prędkość.
- Blender ma do wyboru trzy różne programy: „ice crush” do kruszenia lodu; „smoothie” do koktajlu mlecznego; i „interval” do cięcia przerywanego (obróć, zatrzymaj się, skręć, zatrzymaj itp.).
- Przekręć przycisk na ON i wybierz swój program. Jeśli produkt działa w trybie „Smoothie”, naciśnij przycisk „Smoothie”, produkt przestanie działać i przejdzie w tryb gotowości. Jeśli naciśniesz inny tryb funkcji, produkt przełączy się na odpowiedni nowy tryb.
- Jest na nim wskazana maksymalna pojemność dzbanka, nie dopuść do przekroczenia maksimum wskazanego na znaku poziomym.
- Blender nie pozwala na pracę, jeśli jest pusty, sugeruje się użycie 2 części owoców i 3 wody (z owocami typu marchew, jabłka itp.) a czas pracy nie powinien przekraczać 2 minut.

Ostrożność:

- Mikser posiada wyłącznik bezpieczeństwa. Jeśli dzbanek blendera nie znajduje się w swoim miejscu lub jeśli wyjmiesz go podczas pracy, produkt nie będzie działał. Wystarczy ustawić dzbanek blendera we właściwej pozycji, przekręcić pokrętło w pozycję „0”, a następnie można zacząć używać produktu.
- Zawiera ochronę przed przegrzaniem. Jeśli przeciążenie produktu działa przez dłuższy czas, ogranicznik termiczny zatrzyma produkt, aby zapobiec przegrzaniu silnika. Jeśli ogranicznik termiczny działa, zmniejsz obciążenie dzbanka miksera i odczekaj prawie 30 minut, aż silnik ostygnie, a następnie ponownie użyj produktu. Jeśli dioda LED nadal miga, ale produkt nadal nie działa, odczekaj kolejne 10-20 minut.
- Zabezpieczenie nadprądowe. Jeśli miksujesz bardzo twarde lub duże potrawy nieprawidłowo, ostrze może się zablokować, a ogranicznik prądu zatrzyma produkt. Jeśli działa ogranicznik prądu, wyłącz produkt i usuń bardzo twardą lub bardzo dużą żywność, a następnie użyj produktu ponownie.

POTRZĄSNAĆ

1. Włóż żywność do przetworzenia do stoika.
 2. Mocno przykryj stoik pokrywką. Włóż nasadkę miernika do otworu nasadki i obróć zgodnie z ruchem wskazówek zegara, aby zablokować.
 3. Podłącz go, a następnie włącz i wybierz program „Smoothie”.
- Prędkości:
 - Niski: Lekkie mieszanki z płynnymi składnikami.
 - Połowa: Gęstsza konsystencja, z mieszką składników płynnych i stałych.
 - Wysoki: Natychmiastowy wybuch energii.
4. Po użyciu zawsze przestaw przełącznik do pozycji OFF i odłącz jednostkę główną.
 5. Aby wyjąć karafkę, podnieś ją; nie trzeba go przekręcać.

PRAKTYCZNE WSKAZÓWKI

- Aby uzyskać najlepsze rezultaty podczas robienia smoothie z użyciem stałych składników, dodawaj stopniowo małe porcje do dzbanka, zamiast dodawać dużą ilość za jednym razem.
- Pokrój jedzenie na małe kawałki (2-3 cm).
- Zawsze zaczynaj od zmieszania stałych składników z niewielką ilością płynu. Następnie stopniowo dolewaj więcej płynu przez otwór w pokrywie.
- Zawsze używaj urządzenia z ręką umieszczoną na górze.
- Uważaj na gorące płyny.
- Podczas przygotowywania majonezu olej można wlać przez otwór w pokrywie.
- Zalecamy używanie trybu „Interval” podczas mieszania stałych lub bardzo lepkich składników, aby zapobiec przywieraniu ostrza.

Parametry	Żywność	Prędkość	Czas	Przygotowanie
Potrząsnąć	Wszystkie płyny, napoje i gorące zupy	Niski	40-60 sekund	
Tłuc	Warzywa, owoce, sosy, żywność dla niemowląt.	Połowa	1,5-2 min	2 cm sztuk
Mieszanie	Ciasto naleśnikowe Napoje i desery na bazie jogurtu	Średnio zaawansowany	1 minuta 1,5-2 min	
Emulgować	Majonez	Połowa	1,5-2 min	
Siekać	Lód (100g)	Wysoki	20 sekund	

CZYSZCZENIE

- Przed rozpoczęciem czyszczenia upewnij się, że wyłącznik zasilania i regulator prędkości znajdują się w pozycji „0”, wyjmij wtyczkę z sieci.
- Nie zanurzaj obudowy silnika w wodzie. Czyścić wyłącznie wilgotną szmatką.
- Do czyszczenia dzbanka blendera można używać wody, ale nie środków czyszczących ani innych płynów.
- Po opróżnieniu dzbanka napełnij go wodą. Podłącz go do jednostki głównej i kilkakrotnie przestaw przełącznik w położenie „Interwał”.
- Opróżnij stoik i wypłucz go.
- Upewnij się, że stoik jest pusty przed odkręceniem pierścienia mocującego. Zachowaj ostrożność podczas obsługi ostrza.
- Po umyciu części oplucz je czystą wodą i dobrze wysusz.



Zgodnie z dyrektywami: 2012/19/UE i 2015/863/UE w sprawie ograniczenia stosowania substancji niebezpiecznych w sprzęcie elektrycznym i elektronicznym oraz unieszkodliwiania ich odpadów. Symbol przekreślonego kosza na śmieci widoczny na opakowaniu oznacza, że produkt pod koniec okresu użytkowania będzie zbierany jako oddzielny odpad. Dlatego każdy produkt, którego okres użytkowania dobiegł końca, powinien być dostarczony do punktów utylizacji odpadów wyspecjalizowanych w selektywnej zbiórce zużytego sprzętu elektrycznego i elektronicznego lub zwrócony sprzedawcy w przypadku zakupu podobnego nowego sprzętu, w jednym miejscu. Właściwa selektywna zbiórka w celu późniejszego uruchomienia sprzętu wysłanego do recyklingu, przetwarzania i utylizacji w sposób przyjazny dla środowiska pomaga zapobiegać ewentualnym negatywnym skutkom dla środowiska i zdrowia oraz optymalizuje recykling i ponowne wykorzystanie odpadów komponentów, z których składa się urządzenie. Nadużycie pozbycia się produktu przez użytkownika pociąga za sobą zastosowanie sankcji administracyjnych zgodnie z prawem.

CREATE