

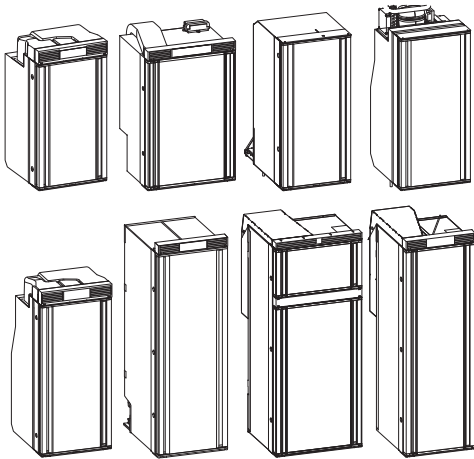

REFRIGERATION

10-SERIES



RC10.4S.70, RC10.4T.70, RC10.4S.90, RC10.4T.90, RC10.4P.100, RC10.4M.90,
RCS10.5S, RCS10.5T, RCS10.5XS, RCS10.5XT, RCL10.4E, RCL10.4ES, RCL10.4ET,
RCD10.5S, RCD10.5T, RCD10.5XS, RCD10.5XT

NL **Compressorkoelkast**
Montagehandleiding..... 2

DA **Kompressorkøleskab**
Monteringsvejledning..... 19

SV **Kylskåp med kompressor**
Monteringsanvisning..... 36

NO **Kompressorkjøleskap**
Monteringsanvisning..... 52

FI **Kompressorijääkaappipakastin**
Asennusohje..... 68

PL **Lodówka kompresorowa**
Instrukcja montażu..... 84

Nederlands

1	Belangrijke opmerkingen.....	2
2	Verklaring van de symbolen.....	2
3	Veiligheidsaanwijzingen.....	2
4	Beoogd gebruik.....	4
5	Installatie.....	4
6	Verwijdering.....	10
7	Technische gegevens.....	10

1 Belangrijke opmerkingen

Lees deze gebruiksaanwijzing zorgvuldig door en volg alle instructies, richtlijnen en waarschuwingen in deze handleiding op om ervoor te zorgen dat u het product te allen tijde op de juiste manier installeert, gebruikt en onderhoudt. Deze gebruiksaanwijzing MOET bij dit product worden bewaard.

Door het product te gebruiken, bevestigt u hierbij dat u alle instructies, richtlijnen en waarschuwingen zorgvuldig hebt gelezen en dat u de voorwaarden zoals hierin beschreven begrijpt en accepteert. U gaat ermee akkoord dit product alleen te gebruiken voor het beoogde doel en de beoogde toepassing en in overeenstemming met de instructies, richtlijnen en waarschuwingen zoals beschreven in deze gebruiksaanwijzing en in overeenstemming met de geldende wet- en regelgeving. Het niet lezen en opvolgen van de hierin beschreven instructies en waarschuwingen kan leiden tot letsel voor uzelf en anderen, schade aan uw product of schade aan andere eigendommen in de omgeving. Deze gebruiksaanwijzing, met inbegrip van de instructies, richtlijnen en waarschuwingen, en de bijbehorende documentatie kan onderhevig zijn aan wijzigingen en updates. Voor de recentste productinformatie, bezoek documents.dometic.com.

2 Verklaring van de symbolen

Een signaalwoord geeft informatie over veiligheid en eigendomschade en geeft de mate of ernst van het gevaar aan.



WAARSCHUWING!

Duidt op een gevaarlijke situatie die, indien deze niet wordt voorkomen, ernstig letsel of de dood tot gevolg kan hebben.



VOORZICHTIG!

Duidt op een gevaarlijke situatie die, indien deze niet wordt voorkomen, licht of matig letsel tot gevolg kan hebben.



LET OP!

Duidt op een situatie die, indien deze niet wordt voorkomen, kan leiden tot materiële schade.



INSTRUCTIE Aanvullende informatie voor het gebruik van het product.

3 Veiligheidsaanwijzingen

3.1 Algemene veiligheid



WAARSCHUWING! Gevaar voor elektrische schokken

- > Dit toestel mag uitsluitend worden gerepareerd door bevoegd personeel. Ondeugdelijke reparaties kunnen aanzienlijke gevaren tot gevolg hebben. Neem in geval van reparatie contact op met een geautoriseerd servicecentrum.
- > Sluit het toestel aan op contactdozen die een goede verbinding garanderen, met name wanneer het toestel moet worden geaard.



WAARSCHUWING! Brandgevaar

- > Voor toestellen met ontvlambaar koelmiddel: Het koelmiddelcircuit bevat een kleine hoeveelheid milieuvriendelijk, maar ontvlambaar koelmiddel. Het schaadt de ozonlaag niet en versterkt het broeikas-effect niet. Lekkend koelmiddel kan vlam vatten.
- > Het koelmiddel in de koelkring is bijzonder licht ontvlambaar en in geval van een lekkage kunnen zich brandbare gassen verzamelen als het toestel is opgesteld in een kleine ruimte. In geval van beschadiging van de koelkring:
 - Houd open vuur en mogelijke ontstekingsbronnen uit de buurt van het toestel.
 - Ventileer de ruimte goed.
 - Schakel het toestel uit.
- > Gebruik of bewaar de koelvloeistof niet in nauwe ruimtes zonder of met minimale luchtstroom.



WAARSCHUWING! Gevaar voor de gezondheid

- > Dit toestel mag worden gebruikt door kinderen vanaf 8 jaar en ouder evenals door personen met verminderd fysiek, zintuiglijk of mentaal vermogen of gebrek aan kennis en ervaring, mits zij onder toezicht staan of zijn geïnstrueerd in het veilig gebruik van het toestel en zij inzicht hebben in de gevaren die het gebruik ervan met zich meebrengt.
- > Kinderen van 3 tot 8 jaar mogen het toestel in- en uitruimen.
- > Reiniging en gebruikersonderhoud mogen niet door kinderen zonder toezicht worden uitgevoerd.
- > Kinderen moeten onder toezicht staan om te garanderen dat ze niet met het toestel spelen.



WAARSCHUWING! Gevaar voor insluiting van kinderen

- > Zorg ervoor dat de bakken zodanig zijn gemonteerd en vastgezet dat kinderen niet in het toestel kunnen klimmen of zichzelf in het toestel kunnen opsluiten. Verwijder de legplanken alleen voor reiniging.
- > Voor het afvoeren van uw oude toestel:
 - Demonteer de laden.
 - Laat de legplanken in het apparaat, zodat kinderen er niet in kunnen klimmen.
 - Haak de deuren uit.



VOORZICHTIG! Gevaar voor letsel

Grijp niet in het scharnier.



LET OP! Gevaar voor schade

- > Het toestel mag niet aan regen worden blootgesteld.
- > Leun niet op de geopende toesteldeur.
- > Bescherm het toestel en de kabel(s) tegen hitte en vocht.
- > Trek de stekker nooit aan de kabel uit het stopcontact.

3.2 Veiligheid bij de montage van de koelkast



WAARSCHUWING! Gevaar voor elektrische schokken

- > Montage en demontage van het toestel mogen alleen door gekwalificeerd personeel worden uitgevoerd.
- > Zorg er bij het positioneren van het toestel voor dat de voedingskabel niet verstrikt of beschadigd raakt.
- > Plaats geen meervoudige stekkerdozen of draagbare voedingen achter het toestel.



VOORZICHTIG! Gevaar voor letsel

Om gevaar door instabiliteit van het toestel te voorkomen, moet dit volgens de montagehandleiding worden bevestigd.

4 Beoogd gebruik

De koelkast is bestemd voor:

- Installatie in campers en caravans
- Koelen, diepvriezen en bewaren van levensmiddelen

Deze koelkast is **niet** geschikt voor:

- De opslag van geneesmiddelen
- De opslag van corroderende substanties of substanties die oplosmiddelen bevatten
- Snel invriezen van levensmiddelen

Deze koelkast is **niet** bestemd voor commerciële, kleinhandel- en huishoudtoepassingen.

Het vriescompartiment is geschikt voor het bewaren van diepvriesproducten, het bewaren of maken van ijs en het maken van ijsblokjes. Het is **niet** geschikt voor het invriezen van eerder ontdoode levensmiddelen.

De koelkast is bestemd voor inbouw in een keukenkastje of in een inbouwnis.

Optimale koelprestaties worden geleverd bij omgevingstemperaturen tussen en een maximale vochtigheid van 90 %.

Dit product is alleen geschikt voor het beoogde gebruik en de toepassing in overeenstemming met deze gebruiksaanwijzing.

Deze handleiding geeft informatie die nodig is voor een correcte installatie en/of correct gebruik van het product. Een slechte installatie en/of onjuist gebruik of onderhoud leidt tot onvoldoende prestaties en mogelijke storingen.

De fabrikant aanvaardt geen aansprakelijkheid voor letsel of schade aan het product die het gevolg is van:

- Onjuiste installatie, montage of aansluiting, inclusief te hoge spanning
- Onjuist onderhoud of gebruik van andere dan door de fabrikant geleverde originele reserveonderdelen
- Wijzigingen aan het product zonder uitdrukkelijke toestemming van de fabrikant
- Gebruik voor andere doeleinden dan beschreven in deze handleiding

Dometic behoudt zich het recht voor om het uiterlijk en de specificaties van het product te wijzigen.

5.1 Installatie



De mechanische en elektrische installatie en de instelling van het toestel moeten worden uitgevoerd door een bevoegde technicus die zijn vaardigheden en kennis met betrekking tot de constructie en bediening van apparatuur en installaties in motorvoertuigen en huishoudelijke apparatuur en installaties heeft bewezen en die vertrouwd is met de toepasselijke regelgeving van het land waarin de apparatuur moet worden geïnstalleerd en/of gebruikt en die een veiligheidstraining heeft gevolgd om de gevaren te herkennen en te voorkomen.



VOORZICHTIG! Gevaar voor letsel

- > Om gevaar door instabiliteit van het toestel te voorkomen, moet het volgens de instructies worden bevestigd.
- > Het toestel heeft scherpe randen. Draag bij de montage handschoenen.



De instructies voor het wijzigen van de deurstop en de decoratieplaat vindt u online op: gr.dometic.com/berFOL.



5.1.1 Montageplaats

Neem bij de keuze van de inbouwplaats het volgende in acht:

- De koelkast moet zodanig worden geïnstalleerd dat
 - De koelkast eenvoudig toegankelijk is voor onderhoud
 - De koelkast eenvoudig te verwijderen en in te bouwen is
 - De koelkast eenvoudig uit het voertuig kan worden verwijderd
- Bouw de koelkast niet in aan de achterkant van recreatievoertuigen met de deur in de rijrichting gericht.



INSTRUCTIE Uitzondering: In campers kunnen de **RC10.4**-modellen worden geïnstalleerd met het portier in de rijrichting gericht, mits het achter de bestuurdersstoel of passagiersstoel is geïnstalleerd.

- De koelkast mag niet zijdelings ten opzichte van de be- en ontluchtingsopeningen worden ingebouwd, omdat dit leidt tot vermogensverlies en een verhoogd energieverbruik van de koelkast.
- De be- en ontluchtingsopeningen mogen tijdens gebruik niet door voertuigdelen worden afgedekt (bijvoorbeeld geopende deur of door de aanbouw van toebehoren zoals fietsdrager).
- Kies een locatie waar de koelkast beschermd is tegen tocht, overmatige hitte en vocht.
- Zorg ervoor dat de deur ongehinderd kan worden geopend en gesloten.
- De koelkast moet in een nis worden ingebouwd, zodat hij bij beweging van het voertuig veilig staat.
- Houd rekening met de afmetingen van de koelkast (zie hoofdstuk Technische gegevens op pagina 10) en de vereiste afmetingen van de nis.

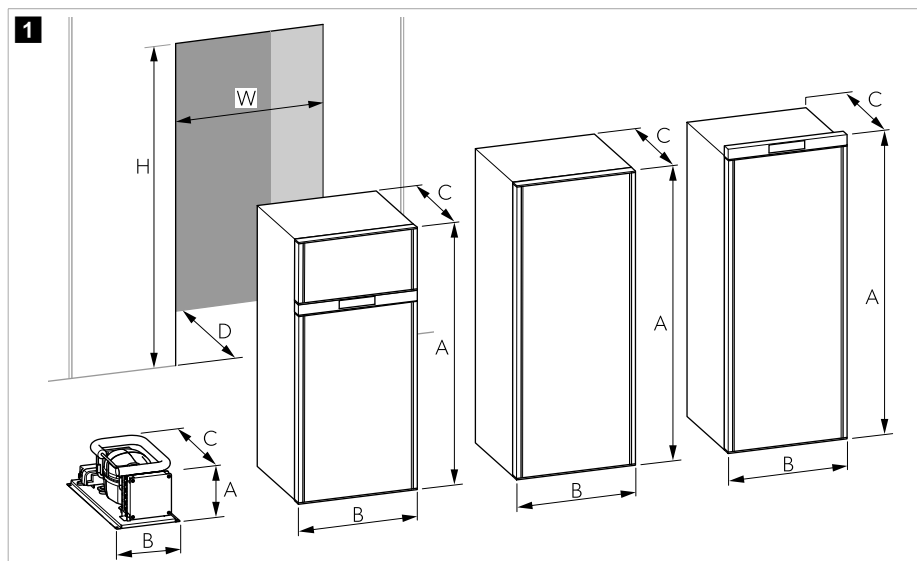

	RC10.4(S)(T).70	RC10.4(S)(T).90
Koelkasthoogte (A)	821 mm	975 mm
Koelkastbreedte (B)	420 mm	420 mm
Koelkastdiepte (C) (exclusief bedienknop, 5 mm)	450 mm	485 mm
Hoogte nis (H)	828 mm	982 mm
Breedte nis (W)	425 mm	425 mm
Diepte nis (D)	452 mm	487 mm
	RC10.4P.100	RC10.4M.90
Koelkasthoogte (A)	900 mm	901 mm
Koelkastbreedte (B)	420 mm	420 mm
Koelkastdiepte (C) (exclusief bedienknop, 5 mm)	655 mm	485 mm
Hoogte nis (H)	907 mm	908 mm
Breedte nis (W)	425 mm	425 mm
Diepte nis (D)	657 mm	487 mm
	RCD10.5(S)(T)	RCD10.5X(S)(T)
Koelkasthoogte (A)	1282 mm	1282 mm
Koelkastbreedte (B)	523 mm	523 mm
Koelkastdiepte (C) (exclusief bedienknop, 5 mm)	565 mm	620 mm
Hoogte nis (H)	1290 mm	1290 mm
Breedte nis (W)	528 mm	528 mm
Diepte nis (D)	568 mm	623 mm
	RCL10.4(S)(T)	RCL10.4E(S)(T)
Koelkasthoogte (A)	1293 mm	1293 mm
Koelkastbreedte (B)	420 mm	420 mm
Koelkastdiepte (C) (exclusief bedienknop, 5 mm)	595 mm	595 mm
Hoogte nis (H)	1301 mm	1301 mm
Breedte nis (W)	425 mm	425 mm
Diepte nis (D)	598 mm	598 mm
	RCS10.5(S)(T)	RCS10.5X(S)(T)
Koelkasthoogte (A)	821 mm	821 mm
Koelkastbreedte (B)	523 mm	523 mm

	RCS10.5(S)(T)	RCS10.5X(S)(T)
Koelkastdiepte (C) (exclusief bedienknop, 5 mm)	555 mm	610 mm
Hoogte nis (H)	829 mm	829 mm
Breedte nis (W)	528 mm	528 mm
Diepte nis (D)	558 mm	613 mm

5.1.2 De montage voorbereiden

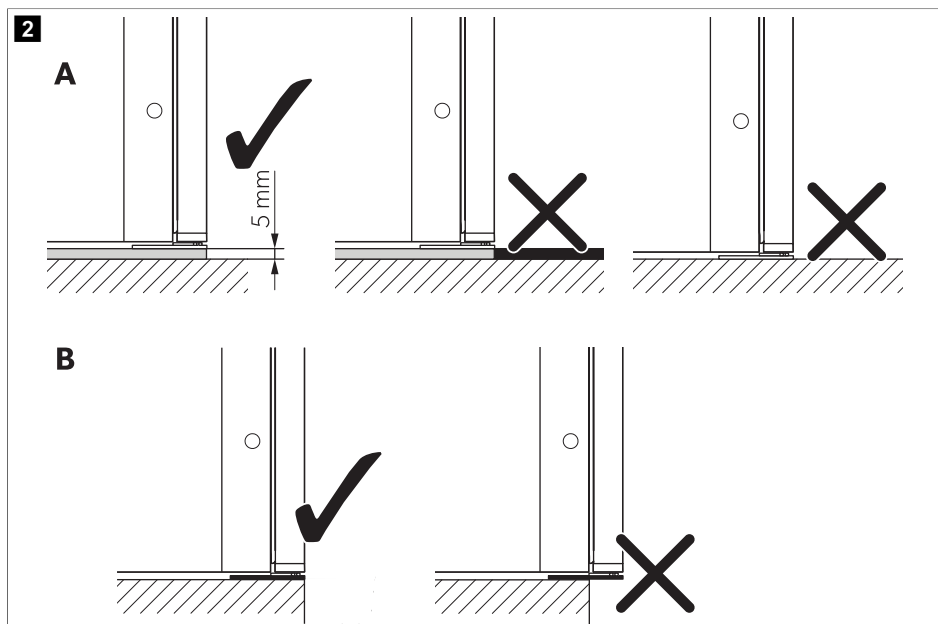

Neem bij de montage van de koelkast volgende aanwijzingen in acht:

- Parkeer het voertuig horizontaal om ervoor te zorgen dat de vloer stevig en horizontaal is.
- Als de compressorkoelkast een absorptie-eenheid vervangt, dient u ervoor te zorgen dat de externe ventilatieroosters volledig gesloten zijn. Anders bestaat het risico dat de compressor bij lage omgevingstemperaturen (~ onder 0 °C) niet loopt.
- Bouw de koelkast in op een minimale afstand van 5 mm van de vloer (A) om ervoor te zorgen dat er geen obstakels (zoals tapijten) de vrije beweging van de deur belemmeren.
- De koelkast moet tot aan de voorrand van de kastdeur (B) worden geplaatst.

5.1.3 De compressoreenheid (RC 10.4M.90) installeren

De compressoreenheid kan worden verwijderd en apart van de koelkast worden geïnstalleerd.

Montageplaats

Neem de volgende instructies in acht bij de keuze van de montageplaats voor de compressoreenheid:

- Kies een plaats voor de compressoreenheid op een maximale afstand van 1,5 m van de koelkast.

- Zorg ervoor dat het ventilatierooster een vrije doorsnede van ten minste 60 cm² heeft.

De montage voorbereiden

- Bereid een gesloten kanaal voor. Het kanaal moet aan één kant open zijn en zijn uitgerust met een ventilatierooster.
- Let op de volgende maximale afmetingen van het kanaal ( afb. 1 op pagina 5):

	Compressoreenheid		Kanaal	
Hoogte	A	169 mm	H	177 mm
Breedte	B	185 mm	W	190 mm
Diepte	C	396 mm	D	400 mm

De compressoreenheid monteren



LET OPI! Gevaar voor schade

Leg de aanzuigleiding zodanig dat deze niet beschadigd raakt (bijv. door scherpe randen of knikken). Let op de minimale buigradius van de aanzuigleiding (≥ 30 mm).

1. Plaats de compressoreenheid in het kanaal met de ventilatorzijde naar het ventilatierooster gericht.
2. Installeer de compressoreenheid zoals afgebeeld.

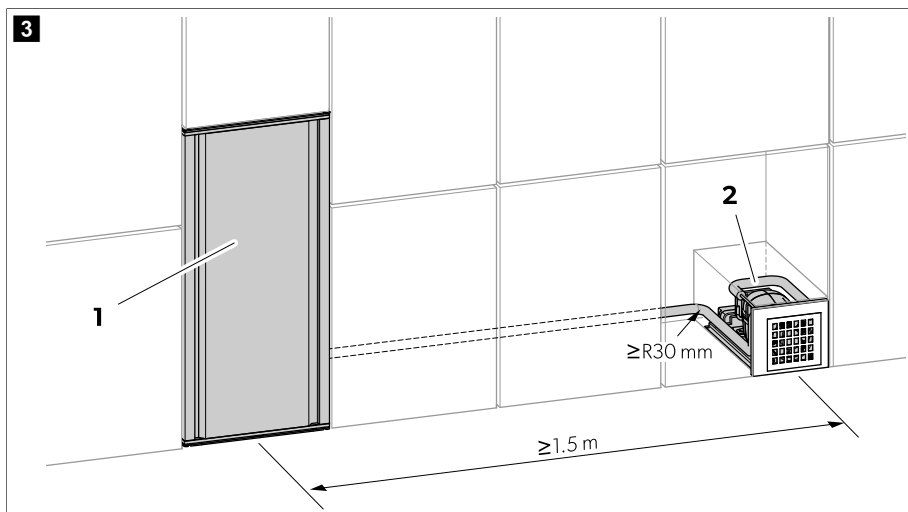

Nr.	Beschrijving
1	Koelkast
2	Compressoreenheid

5.1.4 De condensafvoer monteren



INSTRUCTIE

- Er kan condensatie ontstaan in de koelkast, bijvoorbeeld door het frequent openen van de deur of onjuist opgeslagen voedsel.
- Condens moet worden afgevoerd.

- > **Variant 1:** Leg de condensatieslang van de koelkast door een opening in de vloer naar buiten.
- > **Variant 2:** Sluit de condensatieslang rechtstreeks aan op de daarvoor bestemde bevestiging op het ventilatierooster (1).



5.1.5 De stroomvoorziening aansluiten



LET OP! Gevaar voor schade

- > Om spanningsverlies en daardoor vermogensverlies te voorkomen, moet de kabel zo kort mogelijk worden gehouden en indien mogelijk niet worden onderbroken. Vermijd daarom extra schakelaars, stekkers of verdeelkasten.
- > Controleer of de spanning op het typeplaatje overeenkomt met de aanwezige stroomvoorziening.
- > Zorg ervoor dat de polariteit niet wordt verwisseld.

1. Bepaal de vereiste kabeldiameter afhankelijk van de kabellengte aan de hand van
2. Verbind de kabels met de AMP-aansluiting van de koelkast ().
3. Verbind de rode pluskabel (rd) met de pluspool (+) van de 12 V voeding.



LET OP! Gevaar voor schade

Bescherm de rode pluskabel (rd) met een 10 A zekering.

4. Verbind de zwarte kabel (bk) met de minpool (-) van de 12 V voeding.

5.1.6 Koelkast bevestigen



LET OP! Gevaar voor schade

- > Schroef alleen door de hiervoor bedoelde bussen, omdat anders ingeschuimde componenten zoals kabels en dergelijke beschadigd kunnen raken.
- > Bevestig de zijwanden of de aangebrachte strips zodanig dat de schroeven goed vastzitten, zelfs bij verhoogde belasting (tijdens het rijden).



INSTRUCTIE De koelkast is ontworpen om een gereguleerde luchtstroom te leveren. De fabrikant adviseert niet om ruimte tussen de koelkast en de uitsparingswanden over te laten.

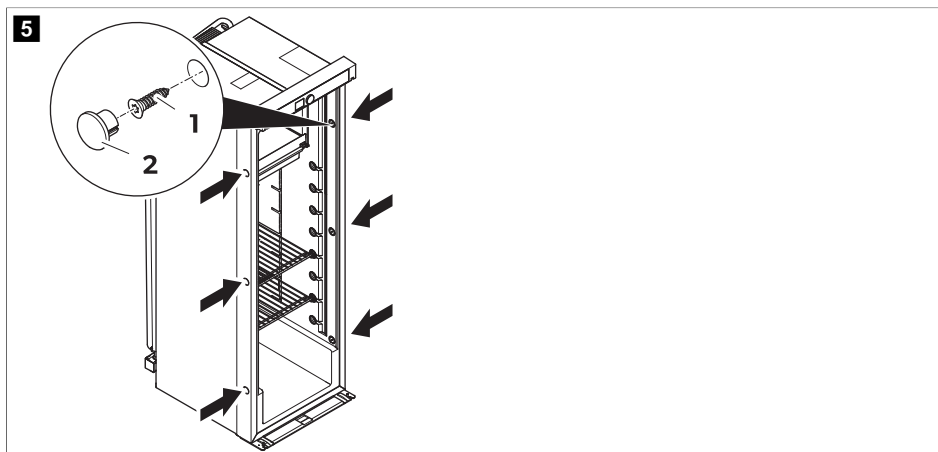

1. Plaats de koelkast op zijn definitieve locatie met de flens aan de voorzijde stevig tegen de front van de nis.
2. Draai de schroeven (1) door de kunststof bussen heen in de zijwanden van de koelkast en verder in de wand.
3. Plaats de afdekkappen (2) op de schroefkoppen.

6 Verwijdering



VOORZICHTIG! Brandgevaar

- > Dit toestel bevat ontvlambaar isolerend blaasgas.
- > Laat het toestel alleen door een specialist verwijderen en afvoeren.



Producten met batterijen, oplaadbare batterijen en lichtbronnen recyclen: Verwijder alle batterijen, oplaadbare batterijen en lichtbronnen voordat u het product laat recyclen. Geef uw defecte accu's of verbruikte batterijen af bij de leverancier of bij een verzamelpunt. Geef accu's en batterijen, oplaadbare batterijen en lichtbronnen niet mee met het huishoudelijke afval. Als u het product definitief weg wilt doen, vraag dan bij het dichtstbijzijnde afvalverwerkingsbedrijf of uw dealer naar de betreffende afvoervorschriften. Het product kan gratis worden afgevoerd.

7 Technische gegevens

Raadpleeg de desbetreffende productpagina op dometic.com of neem direct contact op met de fabrikant (zie dometic.com/dealer) voor de actuele EU-conformiteitsverklaring voor uw toestel.

Meer informatie over het product is beschikbaar via de QR-code op het energielabel of op eprel.ec.europa.eu.

Dit toestel voldoet aan VN/ECE-reglement R10.

Afhankelijk van het model gebruikt de koelkast R134a of R600a als koelmiddel. Raadpleeg het typeplaatje voor het gebruikte koelmiddel.

Voor R134a-modellen geldt:

Dit product bevat gefluoreerde broeikasgassen.

Het koelaggregaat is hermetisch afgesloten.

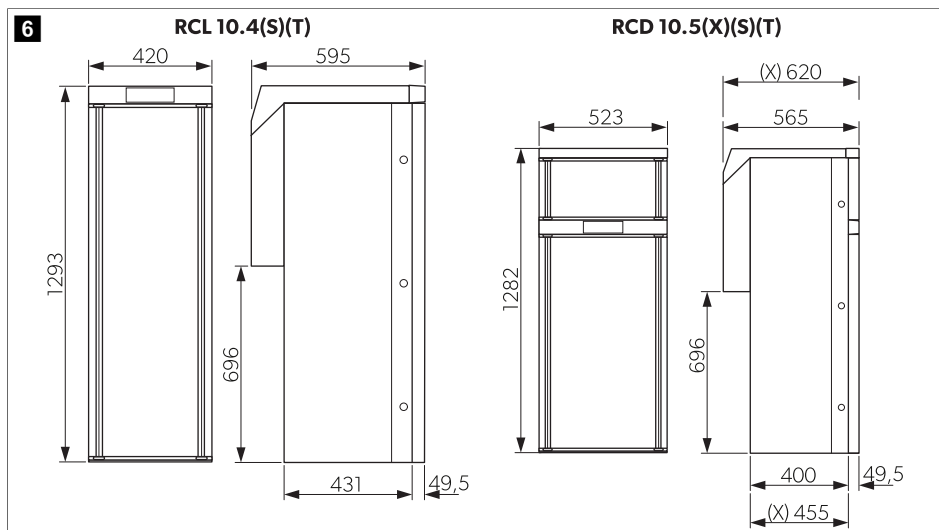

7

RCS 10.5(X)(S)(T)

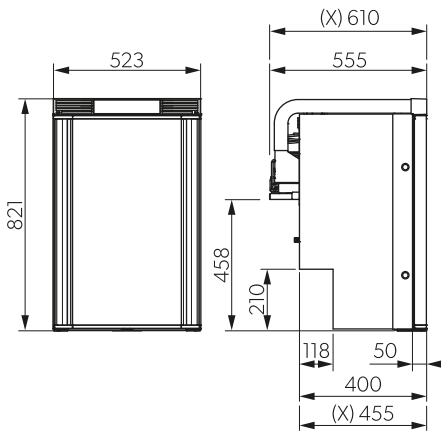

RC 10.4 (S)(T).90

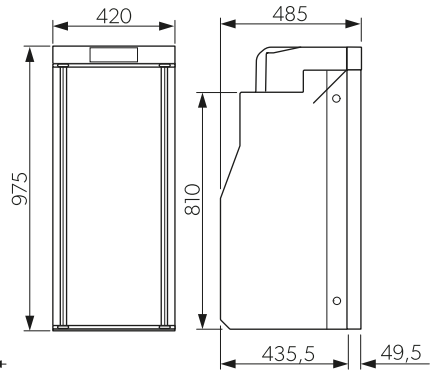

RC 10.4 (S)(T).70

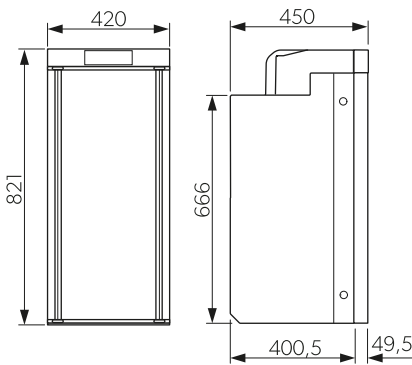

RC 10.4 P.100

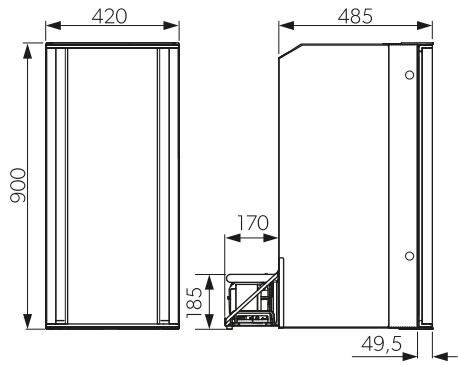

RC 10.4 M.90

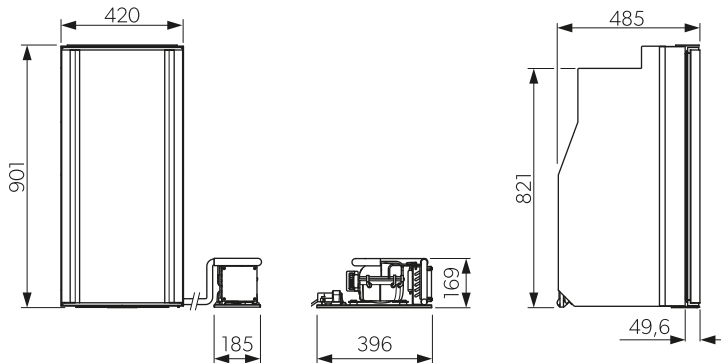

8

RCL 10.4E(S)(T)

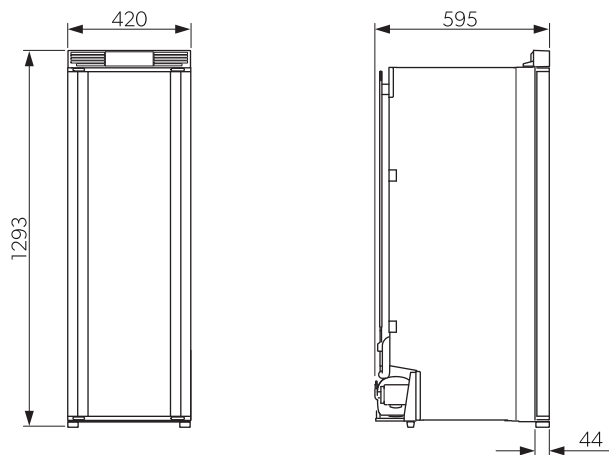

	RC10.4(S)(T).70		RC10.4(S)(T).90	
Aansluitspanning	12 V $\overline{=}$			
Inhoud:				
Bruto inhoud	62 L		86 L	
Koelvak	54,5 L		75,5 L	
Vriescompartiment	7,5 L		7,5 L	
Totale nettocapaciteit	62 L		83 L	
Zonder vriescompartiment:				
Bruto inhoud	69 L		90 L	
Nettoinhoud	64 L		85 L	
Elektriciteitsverbruik	42 W			
Energieverbruik	0,45 kWh/ 24 h			
PERFORMANCE-modus	37,5 Ah / 24 h			
Klimaatklasse	T			
Koelmiddel	R134a	R600a	R134a	R600a
Hoeveelheid koelmiddel	40 g	16 g	43 g	20 g
CO ₂ equivalent	0,057 t	0,000 t (0,05 kg)	0,061 t	0,000 t (0,06 kg)
Aardopwarmingsvermogen (GWP)	1430	3	1430	3
Geluidsemissie (EN60704):				

	RC10.4(S)(T).70	RC10.4(S)(T).90
PERFORMANCE-modus	42 dB(A)	42 dB(A)
QUIET-modus	39 dB(A)	39 dB(A)
Afmetingen (h x b x d)	821 × 420 × 450 mm	975 × 420 × 485 mm
Gewicht	19,5 kg	21,4 kg
Maximaal gewicht per deurbak	3 kg	
Maximaal gewicht per deur	7,5 kg	
Inspectie/certificering		

	RC10.4P.100	RC10.4M.90
Aansluitspanning	12 V _{DC}	
Inhoud:		
Bruto inhoud	94 L	86 L
Koelvak	81 L	75,5 L
Vriescompartiment	9 L	7,5 L
Totale nettocapaciteit	90 L	83 L
Zonder vriescompartiment:		
Bruto inhoud	98 L	90 L
Nettoinhoud	93 L	85 L
Elektriciteitsverbruik	48 W	45 W
Energieverbruik	0,46 kWh/ 24 h	0,45 kWh/ 24 h
PERFORMANCE-modus	38 Ah / 24 h	37,5 Ah / 24 h
Klimaatklasse	T	
Koelmiddel	R134a	R600a
Hoeveelheid koelmiddel	47 g	19 g
CO ₂ equivalent	0,067 t	0,000 t (0,06 kg)
Aardopwarmingsvermogen (GWP)	1430	3
Geluidsemis­sie (EN60704):		
PERFORMANCE-modus	42 dB(A)	42 dB(A)
QUIET-modus	39 dB(A)	39 dB(A)

	RC10.4P.100	RC10.4M.90
Afmetingen (h x b x d)	902 × 420 × 655 mm	901 × 420 × 485 mm (zonder compressoreenheid) Compressoreenheid: 169 × 185 × 396 mm
Gewicht	21 kg	20,4 kg
Maximaal gewicht per deurbak	3 kg	
Maximaal gewicht per deur	7,5 kg	
Inspectie/certificering		

	RCD10.5(S)(T)	RCD10.5X(S)(T)
Aansluitspanning	12 V _{DC}	
Inhoud:		
Bruto inhoud	94 L	86 L
Koelvak	81 L	75,5 L
Vriescompartiment	9 L	7,5 L
Totale nettocapaciteit	90 L	83 L
Zonder vriescompartiment:		
Bruto inhoud	98 L	90 L
Nettoinhoud	93 L	85 L
Elektriciteitsverbruik	54 W	
Energieverbruik	0,7 kWh/ 24 h	0,72 kWh/ 24 h
PERFORMANCE-modus	58 Ah / 24 h	60 Ah / 24 h
Klimaatklasse	ST	
Koelmiddel	R134a	
Hoeveelheid koelmiddel	44 g	
CO ₂ equivalent	0,063 t	
Aardopwarmingsvermogen (GWP)	1430	
Geluidsemissie (EN60704):		
PERFORMANCE-modus	42 dB(A)	42 dB(A)
QUIET-modus	39 dB(A)	39 dB(A)
Afmetingen (h x b x d)	1282 × 523 × 565 mm	1282 × 523 × 565 mm

	RCD10.5(S)(T)	RCD10.5X(S)(T)
Gewicht	21 kg	20,4 kg
Maximaal gewicht per deurbak	3 kg	
Maximaal gewicht per deur	7,5 kg	
Inspectie/certificering		
	RCL10.4(S)(T)	RCL10.4E(S)(T)
Aansluitspanning	12 V ⁼⁼	
Inhoud:		
Bruto inhoud	133 L	154 L
Koelvak	116 L	131 L
Vriescompartiment	12 L	18 L
Totale nettocapaciteit	128 L	149 L
Zonder vriescompartiment:		
Bruto inhoud	139 L	157 L
Nettoinhoud	134 L	152 L
Elektriciteitsverbruik	54 W	57 W
Energieverbruik	0,66 kWh/ 24 h	0,54 kWh/ 24 h
PERFORMANCE-modus	55 Ah / 24 h	45 Ah / 24 h
Klimaatklasse	ST	
Koelmiddel	R134a	R600a
Hoeveelheid koelmiddel	40 g	31 g
CO ₂ equivalent	0,057 t	0,000 t (0,09 kg)
Aardopwarmingsvermogen (GWP)	1430	3
Geluidsemissie (EN60704):		
PERFORMANCE-modus	42 dB(A)	42 dB(A)
QUIET-modus	39 dB(A)	39 dB(A)
Afmetingen (h x b x d)	1293 × 420 × 595 mm	1293 × 420 × 595 mm
Gewicht	32 kg	31 kg
Maximaal gewicht per deurbak	3 kg	

	RCL10.4(S)(T)	RCL10.4E(S)(T)
Maximaal gewicht per deur	7,5 kg	
Inspectie/certificering		
	RCS10.5(S)(T)	RCS10.5X(S)(T)
Aansluitspanning	12 V ⁼⁼⁼	
Inhoud:		
Bruto inhoud	78 L	92 L
Koelvak	69,1 L	80,3 L
Vriescompartiment	9,2 L	12,1 L
Totale nettocapaciteit	78 L	92 L
Zonder vriescompartiment:		
Bruto inhoud	83 L	98 L
Nettoinhoud	83 L	98 L
Elektriciteitsverbruik	5,9 A	5,5 A
Energieverbruik	0,42 kWh/ 24 h	0,43 kWh/ 24 h
PERFORMANCE-modus	35 Ah / 24 h	35,5 Ah / 24 h
Klimaatklasse	N, ST	
Koelmiddel	R600a	R600a
Hoeveelheid koelmiddel	24 g	23 g
CO ₂ equivalent	0,000 t (0,07 kg)	0,000 t (0,07 kg)
Aardopwarmingsvermogen (GWP)	3	3
Geluidsemissie (EN60704):		
Met luchtkanaal:		
PERFORMANCE-modus	44 dB(A)	44 dB(A)
QUIET-modus	39 dB(A)	39 dB(A)
Zonder luchtkanaal:		
PERFORMANCE-modus	42 dB(A)	42 dB(A)
QUIET-modus	38 dB(A)	38 dB(A)
Afmetingen (h x b x d)	821 × 523 × 555 mm	821 × 523 × 610 mm
Gewicht	24,5 kg	25 kg

	RCS10.5(S)(T)	RCS10.5X(S)(T)
Maximaal gewicht per deurbak		3 kg
Maximaal gewicht per deur		7,5 kg
Inspectie/certificering		

Dansk

1	Vigtige henvisninger.....	19
2	Forklaring af symboler.....	19
3	Sikkerhedsanvisninger.....	19
4	Korrekt brug.....	20
5	Montering.....	21
6	Bortskaffelse.....	27
7	Tekniske data.....	27

1 Vigtige henvisninger

Læs og følg alle disse anvisninger, retningslinjer og advarsler i denne produktvejledning grundigt for at sikre, at du altid installerer, bruger og vedligeholder produktet korrekt. Disse anvisninger SKAL opbevares sammen med dette produkt.

Ved at benytte produktet bekræfter du hermed, at du har læst alle anvisninger, retningslinjer og advarsler grundigt, og at du forstår og er indforstået med de vilkår og betingelser, der er fastlagt heri. Du er indforstået med kun at bruge dette produkt til det beregnede formål og anvendelse i overensstemmelse med anvisningerne, retningslinjerne og advarslerne i denne produktvejledning samt i overensstemmelse med alle de gældende love og forskrifter. Manglende læsning og ignorering af disse anvisninger og advarsler kan medføre kvæstelser på dig selv og andre, skade på dit produkt eller skade på anden ejendom i nærheden. Der tages forbehold for eventuelle ændringer og opdateringer af denne produktvejledning samt anvisningerne, retningslinjerne og advarslerne samt den tilhørende dokumentation. Se documents.dometic.com for de nyeste produktinformationer.

2 Forklaring af symboler

Et signalord vil identificere sikkerhedsmeddelelser og meddelelser om skade på ejendom og vil også angive graden eller niveauet af farens alvor.



ADVARSEL!

Angiver en farlig situation, som kan medføre dødsfald eller alvorlig kvæstelse, såfremt den ikke undgås.



FORSIGTIG!

Angiver en farlig situation, som kan medføre mindre eller lette kvæstelser, såfremt den ikke undgås.



VIGTIGT!

Angiver en situation, som kan medføre materielle skader, såfremt den ikke undgås.



BEMÆRK Supplerende oplysninger om betjening af produktet.

3 Sikkerhedsanvisninger

3.1 Grundlæggende sikkerhed



ADVARSEL! Fare for elektrisk stød

- > Reparationer på dette apparat må kun foretages af fagfolk. Utilstrækkelige reparationer kan medføre betydelige farer. Kontakt et autoriseret servicecenter, hvis der er behov for reparation.
- > Sæt apparatet i stikdåser, der sikrer en korrekt forbindelse, især når apparatet skal forbindes med jord.



ADVARSEL! Brandfare

- > For apparater med brændbart kølemiddel: Kølemiddelkredsløbet indeholder en lille mængde miljøvenligt, men brændbart kølemiddel. Det skader ikke ozonlaget og det bidrager ikke til at øge drivhuseffekten. Alle lækkede kølemidler kan antændes.

- > Kølemidlet i kølekredsløbet er letantændeligt, og i tilfælde af en lækage kan der ophobes brændbare gasser, hvis apparatet befinder sig i et lille rum. Ved en beskadigelse af kølemiddelkredsløbet:
 - Hold åbne flammer og eventuelle antændingskilder væk fra apparatet.
 - Sørg for at udlufte rummet godt.
 - Sluk apparatet.
- > Kølemiddel må ikke anvendes eller opbevares i lukkede rum uden eller med minimal luftgennemstrømning.



ADVARSEL! Sundhedsfare

- > Dette apparat kan anvendes af børn over 8 år og personer med nedsatte fysiske, sensoriske eller mentale evner eller manglende erfaring eller viden, hvis de er under opsyn eller er blevet instrueret i sikker brug af apparatet og forstår de involverede farer.
- > Børn i alderen 3 til 8 år må fylde og tømme apparatet.
- > Rengøring og vedligeholdelse må ikke udføres af børn uden opsyn.
- > Børn skal overvåges for at sikre, at de ikke leger med apparatet.



ADVARSEL! Risiko for, at børn kan blive lukket inde

- > Sørg for, at hylderne er monteret og fastgjort på en sådan måde, at børn ikke kan klatre ind i apparatet eller låse sig inde. Fjern kun hylderne ved rengøring.
- > Før det gamle apparat bortskaffes:
 - Afmonter skuffen.
 - Lad hylderne blive i apparatet, så børn ikke kan gå ind i det.
 - Afmonter dørene.



FORSIGTIG! Fare for kvæstelser

Grib ikke ind i hængslet.



VIGTIGT! Fare for beskadigelse

- > Apparatet må ikke udsættes for regn.
- > Læn dig ikke op ad apparatets dør, når den er åben.
- > Beskyt apparatet og kablet/kablerne mod varme og fugtighed.
- > Træk aldrig stikket ud af stikdåsen med kablet.

3.2 Sikkerhed ved montering af køleskabet



ADVARSEL! Fare for elektrisk stød

- > Installation og fjernelse af apparatet må kun udføres af fagfolk.
- > Ved placering af apparatet skal det sikres, at strømledningen ikke sidder i klemme eller beskadiges.
- > Placér ikke flere bærbare stikdåser eller bærbare strømforsyninger i bagved apparatet.



FORSIGTIG! Fare for kvæstelser

For at undgå en fare fordi apparatet er ustabil, skal det fastgøres i overensstemmelse med anvisningerne.

4 Korrekt brug

Køleskabet er beregnet til:

- Installation i autocampere og campingvogne
- Køling, dybfrysning og opbevaring af mad

Køleskabet er **ikke** egnet til:

- Opbevaring af medicin
- Opbevaring af korrosive stoffer eller stoffer, som indeholder opløsningsmidler
- Lynnedfrysning af mad

Dette køleskab er **ikke** beregnet til erhvervs-mæssige, detailhandelsmæssige eller husholdningsmæssige anvendelser.

Frostrummet er egnet opbevaring af allerede frosne madvarer, opbevaring eller fremstilling af is og isterninger. Det er **ikke** egnet til at fryse madvarer, der ikke før har været frosset.

Køleskabet er beregnet til indbygning i et møbelstykke eller en monteringsniche.

Optimal køleevne opnås ved omgivende temperaturer mellem og ved en maksimal luftfugtighed på 90 % .

Dette produkt er kun egnet til dets beregnede formål og anvendelse i overensstemmelse med disse anvisninger.

Denne vejledning giver dig oplysninger om, hvad der er nødvendigt med henblik på en korrekt montering og/eller drift af produktet. Dårlig montering og/eller ukorrekt drift eller vedligeholdelse medfører utilstrækkelig ydeevne og mulige fejl.

Producenten påtager sig intet ansvar for kvæstelser eller skader i forbindelse med produktet, der skyldes:

- ukorrekt montering eller forbindelse inklusive for høj spænding
- ukorrekt vedligeholdelse eller brug af uoriginale reservedele, der ikke stammer fra producenten
- ændringer på produktet uden udtrykkelig tilladelse fra producenten
- brug til andre formål end dem, der er beskrevet i vejledningen

Dometic forbeholder sig ret til at ændre produktets udseende og produktspecifikationer.

5.1 Montering



Den mekaniske og elektriske installation og opsætning af apparatet skal udføres af en kvalificeret tekniker, som har godtgjort sine evner og sit kendskab med henblik på konstruktion og betjening af køretøjsteknisk udstyr og installationer samt husholdningsudstyr- og installationer, og som er bekendt med de gældende nationale forskrifter, hvor udstyret skal installeres og/eller anvendes, og som har modtaget sikkerhedsuddannelse med henblik på at kunne identificere og undgå de involverede farer.



FORSIGTIG! Fare for kvæstelser

- > For at undgå en fare, fordi apparatet er ustabil, skal det fastgøres i overensstemmelse med anvisningerne.
- > Apparatet har skarpe kanter. Bær handsker under installationen.



Du kan finde anvisningerne til skift af døranslaget og dekorationspladen online på: qr.dometic.com/berFOL.



5.1.1 Monteringssted

Vær opmærksom på følgende ved valg af installationsplacering:

- Køleskabet skal installeres, så
 - Det er nemt at komme til for at udføre servicearbejde på køleskabet
 - Det er nemt at installere og afinstallere køleskabet

- Det er nemt at fjerne køleskabet fra køretøjet
- Installer ikke køleskabet bag i fritidskøretøjer med døren vendt mod køreretningen.



BEMÆRK Undtagelse: I autocampere kan **RC10.4**-modellerne monteres med døren vendt mod køreretningen, forudsat at den er monteret bag førersædet eller passagersædet.

- Køleskabet må ikke installeres ved siden af ventilations- og udluftningsåbninger, da det medfører fald i køleskabets ydeevne og forøget effektforbrug.
- Ventilations- og udluftningsåbningen må ikke tildækkes af køretøjsdele under driften (f.eks. en åbningsdør eller på grund af montering af tilbehør som f.eks. en cykelholder).
- Vælg en placering, hvor køleskabet er beskyttet mod træk, overdreven varme og fugt.
- Sørg for, at døren kan åbnes og lukkes uhindret.
- Køleskabet skal indbygges i en niche, så det står sikkert, når køretøjet er i bevægelse.
- Overvej køleskabets dimensioner (se kapitel Tekniske data på side 27) og de påkrævede dimensioner for udskæringen:

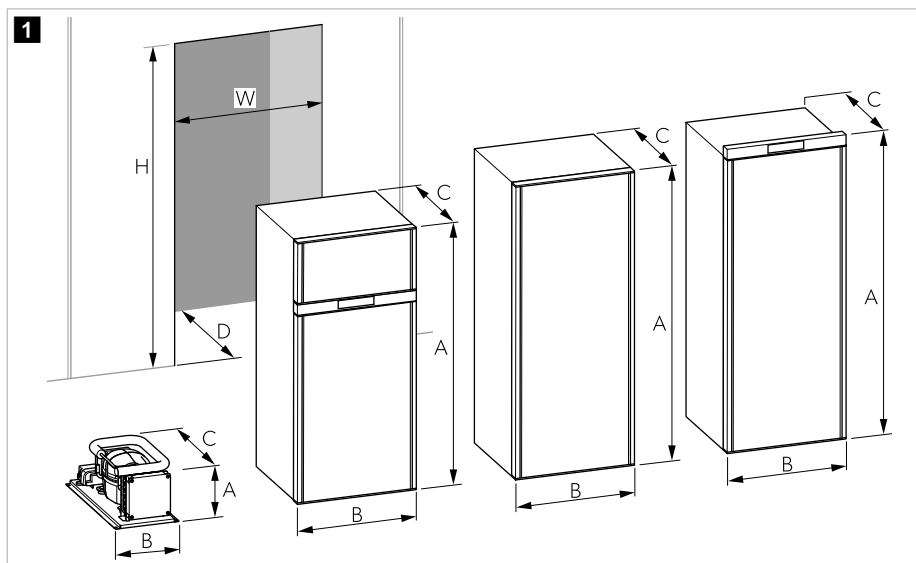

	RC10.4(S)(T).70	RC10.4(S)(T).90
Køleskabets højde (A)	821 mm	975 mm
Køleskabets bredde (B)	420 mm	420 mm
Køleskabets dybde (C) (uden kontrolknop, 5 mm)	450 mm	485 mm
Udskæringens højde (H)	828 mm	982 mm
Udskæringens bredde (W)	425 mm	425 mm
Udskæringens dybde (D)	452 mm	487 mm

	RC10.4P.100	RC10.4M.90
Køleskabets højde (A)	900 mm	901 mm
Køleskabets bredde (B)	420 mm	420 mm
Køleskabets dybde (C) (uden kontrolknop, 5 mm)	655 mm	485 mm
Udskæringens højde (H)	907 mm	908 mm
Udskæringens bredde (W)	425 mm	425 mm
Udskæringens dybde (D)	657 mm	487 mm
	RCD10.5(S)(T)	RCD10.5X(S)(T)
Køleskabets højde (A)	1282 mm	1282 mm
Køleskabets bredde (B)	523 mm	523 mm
Køleskabets dybde (C) (uden kontrolknop, 5 mm)	565 mm	620 mm
Udskæringens højde (H)	1290 mm	1290 mm
Udskæringens bredde (W)	528 mm	528 mm
Udskæringens dybde (D)	568 mm	623 mm
	RCL10.4(S)(T)	RCL10.4E(S)(T)
Køleskabets højde (A)	1293 mm	1293 mm
Køleskabets bredde (B)	420 mm	420 mm
Køleskabets dybde (C) (uden kontrolknop, 5 mm)	595 mm	595 mm
Udskæringens højde (H)	1301 mm	1301 mm
Udskæringens bredde (W)	425 mm	425 mm
Udskæringens dybde (D)	598 mm	598 mm
	RCS10.5(S)(T)	RCS10.5X(S)(T)
Køleskabets højde (A)	821 mm	821 mm
Køleskabets bredde (B)	523 mm	523 mm
Køleskabets dybde (C) (uden kontrolknop, 5 mm)	555 mm	610 mm
Udskæringens højde (H)	829 mm	829 mm
Udskæringens bredde (W)	528 mm	528 mm
Udskæringens dybde (D)	558 mm	613 mm

5.1.2 Forberedelse af installationen

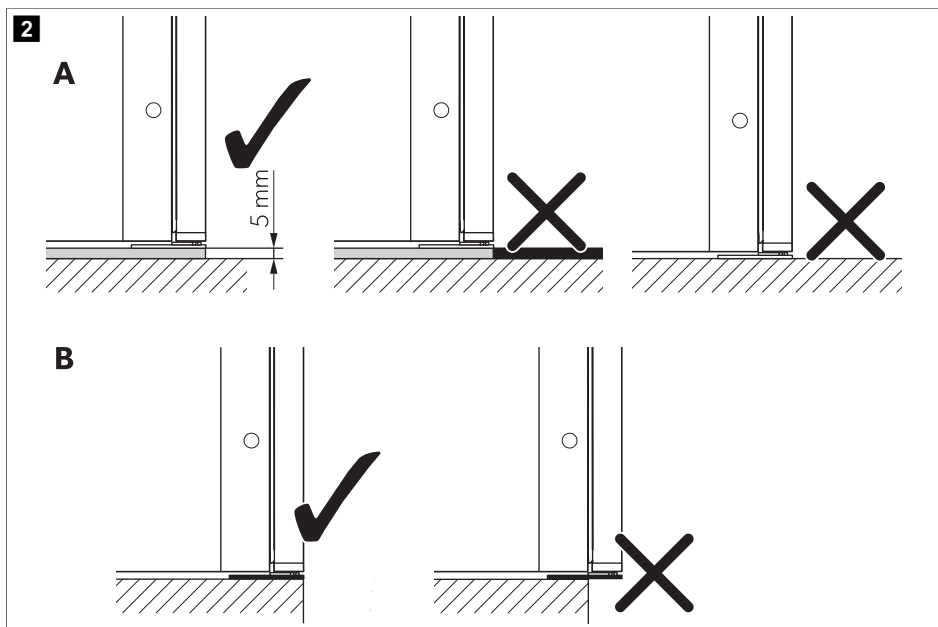

Vær opmærksom på følgende henvisninger ved montering af køleskabet:

- Parker køretøjet vandret for at sikre, at gulvet er fast og plant.
- Hvis kompressorkøleskabet erstatter et absorptionsapparat, skal du kontrollere, at de udvendige ventilationsgitter er helt lukkede, ellers er der fare for, at kompressoren ikke kører ved lave omgivelsestemperaturer (ca. under 0 °C).
- Installer køleskabet med en minimumsafstand på 5 mm fra gulvet (**A**) for at sikre, at ingen forhindringer (f.eks. tæpper) forstyrrer dørens frie bevægelighed.
- Køleskabet skal placeres helt op til skabsdørens forkant (**B**).

5.1.3 Montering af kompressorenheden (RC 10.4M.90)

Kompressorenheden er aftagelig og kan installeres væk fra køleskabet.

Moneringssted

Tag højde for følgende instruktioner ved valg af installationssted til kompressorenheden:

- Vælg en placering for kompressorenheden, der højst er 1,5 m fra køleskabet.
- Sørg for, at ventilationsgitteret har et frit tværsnit på mindst 60 cm².

Forberedelse af installationen

- Klargør en lukket kanal. Kanalen skal være åben i den ene ende og have et ventilationsgitter.
- Vær opmærksom på følgende maksimumsmål for kanalen (📷 fig. 1 på side 22):

	Kompressorenhed		Kanal	
Højde	A	169 mm	H	177 mm
Bredde	B	185 mm	W	190 mm

	Kompressorenhed		Kanal	
Dybde	C	396 mm	D	400 mm

Montering af kompressorenhed



VIGTIGT! Fare for beskadigelse

Læg sugeslangen, så den ikke bliver beskadiget (f.eks. af skarpe kanter eller store knæk). Overhold sugeslangens minimumbøjningsradius (≥ 30 mm).

1. Placer kompressorenheden i kanalen med ventilatorsiden vendt mod ventilationsgitteret.
2. Installer kompressorenheden som vist.

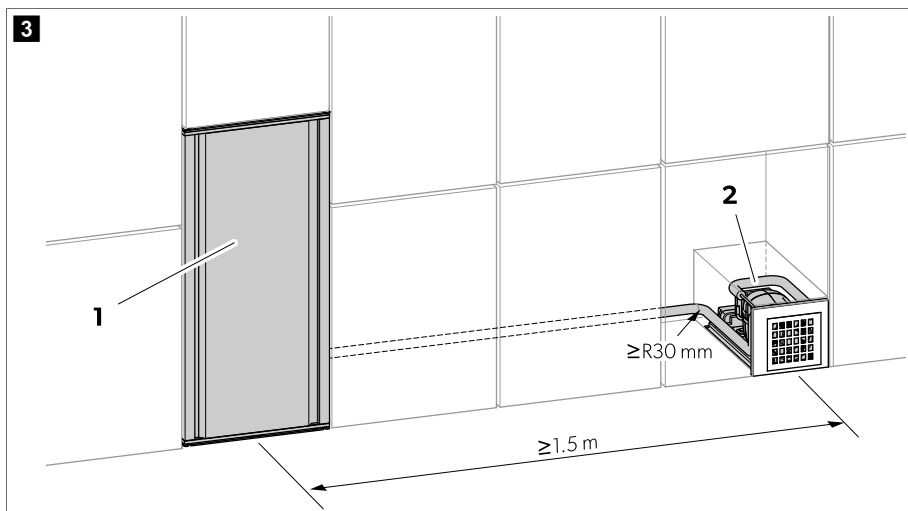

Nr.	Beskrivelse
1	Køleapparat
2	Kompressorenhed

5.1.4 Sådan installeres kondensafløbet



BEMÆRK

- Der kan dannes kondens inde i køleskabet, f.eks. på grund af hyppig åbning af døren eller forkert opbevarede fødevarer.
- Kondensvand skal aftappes med en konstant hældning.

- > **Variant 1:** Før kondensvandsslagen fra køleskabet gennem en åbning i gulvet, som fører udenfor.

- > **Variant 2:** Fastgør kondensvandslangen direkte på adapteren på ventilationsgitteret (1).

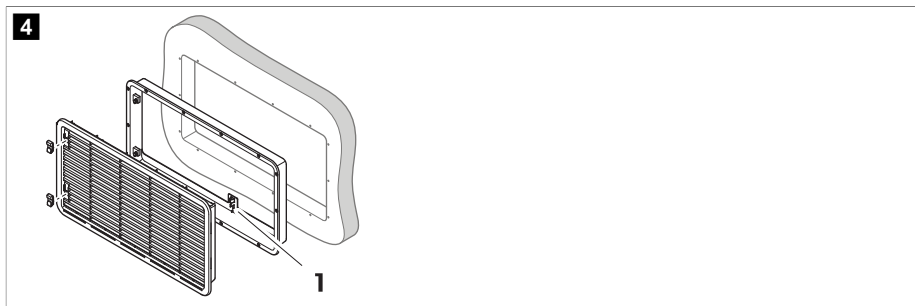

5.1.5 Tilslutning af strømforsyningen



VIGTIGT! Fare for beskadigelse

- > For at undgå spændingstab og derfor et fald i ydeevne skal kablet holdes så kort som muligt og bør ikke afbrydes, hvis det er muligt. Undgå af denne grund ekstra kontakter, stik eller fordelerdåser.
- > Sammenlign spændingsoplysningerne på typemærket med energiforsyningen, der er til rådighed.
- > Polerne må ikke byttes om.

1. Bestem kablets nødvendige tværsnit afhængigt af kabellængden iht.
2. Tilslut kablerne til køleskabets AMP-stik ().
3. Forbind det røde (rd) pluskabel til pluspolen (+) på 12 V strømforsyningen.



VIGTIGT! Fare for beskadigelse

Beskyt det røde (rd) pluskabel med en 10 A sikring.

4. Forbind det sorte (bk) kabel til minuspolen (-) på 12 V strømforsyningen.

5.1.6 Fastgørelse af køleskabet



VIGTIGT! Fare for beskadigelse

- > Skru altid gennem de pågældende bøsninger, da indskummede komponenter som f.eks. ledninger kan blive beskadiget.
- > Fastgør sidevæggene eller de anbragte lister, så skruerne sidder fast selv ved forøget belastning (under kørslen).



BEMÆRK Køleskabet er beregnet til at leveret en reguleret luftstrøm. Producenten anbefaler ikke, at der sørges for ekstra plads mellem køleskabet og nichens vægge.

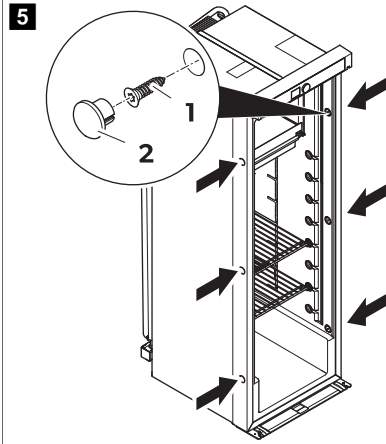

- 5
1. Placer køleskabet i dets endelige placering med frontflangen anbragt tæt mod udskeringsfronten.
2. Skru skrue(rne)(1) gennem plastikbøsningerne i køleskabets sidevægge og videre ind i væggen.
3. Sæt afdækningskapperne (2) på skruehovederne.

6 Bortskaffelse



FORSIGTIG! Brandfare

- > Dette apparat indeholder brændbar isolerende drivgas.
- > Få kun apparatet fjernet og bortskaffet af en specialist.



Genbrug af produkter med batterier, genopladelige batterier og lyskilder: Fjern alle batterier, genopladelige batterier og lyskilder, før produktet genbruges. Aflever defekte genopladelige batterier og brugte batterier hos forhandleren eller på et indsamlingssted. Genopladelige og ikke-genopladelige batterier samt lyskilder må ikke bortskaffes sammen med husholdningsaffaldet. Hvis du vil bortskaffe produktet endegyldigt, skal du kontakte den nærmeste genbrugsstation eller din forhandler for at få de pågældende forskrifter om bortskaffelse. Produktet kan bortskaffes uden gebyr.

7 Tekniske data

For den aktuelle EU-overensstemmelseserklæring for dit apparat bedes du se den pågældende produktside på dometic.com eller kontakte producenten direkte (se dometic.com/dealer).

Du kan finde yderligere produktinformationer via QR-koden på energimærket eller via eprel.ec.europa.eu.

Dette apparat opfylder FN ECE forordning R10.

Afhængigt af modellen bruger køleskabet enten R134a eller R600a som kølemiddel. Se, hvilket kølemiddel der bruges, på typemærkat.

For R134a-modeller gælder:

Dette produkt indeholder fluorholdige drivhusgasser.

Køleenheden er lukket hermetisk.

6

RCL 10.4(S)(T)

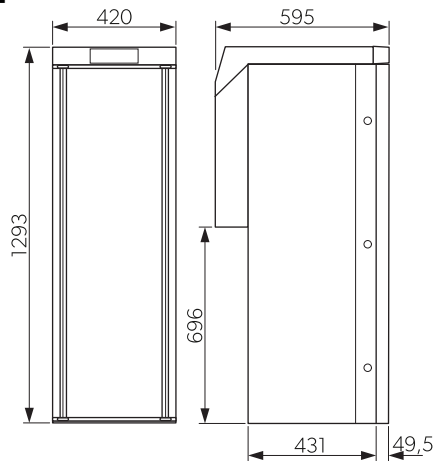

RCD 10.5(X)(S)(T)

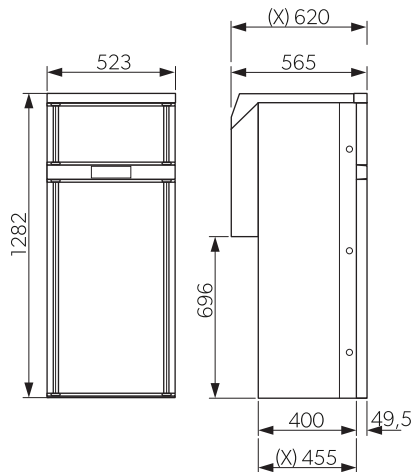

7

RCS 10.5(X)(S)(T)

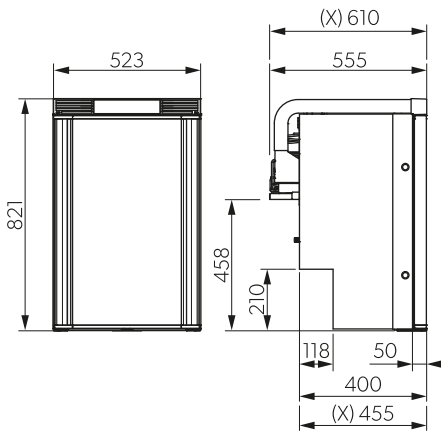

RC 10.4 (S)(T).90

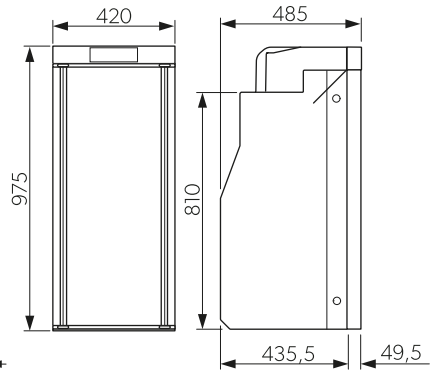

RC 10.4 (S)(T).70

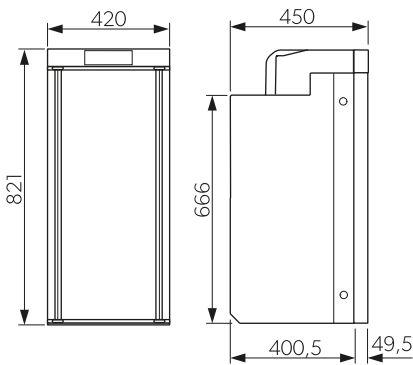

RC 10.4 P.100

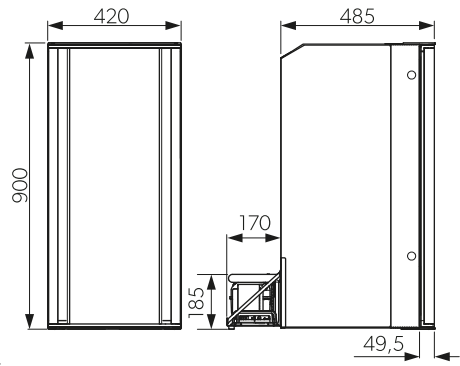

RC 10.4 M.90

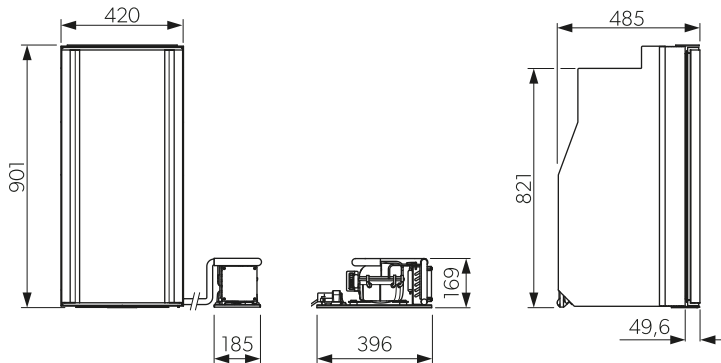

8

RCL 10.4E(S)(T)

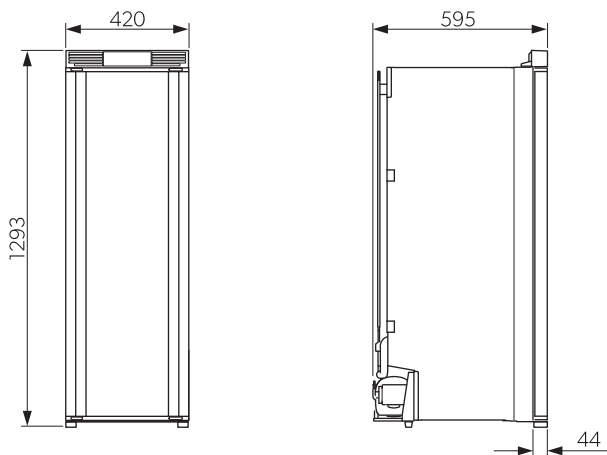



	RC10.4(S)(T).70		RC10.4(S)(T).90	
Tilslutningsspænding	12 V _{DC}			
Indhold:				
Bruttoindhold	62 L		86 L	
Kølerum	54,5 L		75,5 L	
Rum til opbevaring af frostvarer	7,5 L		7,5 L	
Samlet nettoindhold	62 L		83 L	
Uden rum til opbevaring af frostvarer:				
Bruttoindhold	69 L		90 L	
Nettoindhold	64 L		85 L	
Effektforbrug	42 W			
Energiforbrug	0,45 kWh/ 24 h			
PERFORMANCE-modus	37,5 Ah / 24 h			
Klimaklasse	T			
Kølemiddel	R134a	R600a	R134a	R600a
Kølemiddelmængde	40 g	16 g	43 g	20 g
CO ₂ -ækvivalent	0,057 t	0,000 t (0,05 kg)	0,061 t	0,000 t (0,06 kg)
Globalt opvarmingspotentiale (GWP)	1430	3	1430	3
Støjemission (EN60704):				

	RC10.4(S)(T).70	RC10.4(S)(T).90
PERFORMANCE-modus	42 dB(A)	42 dB(A)
QUIET-modus	39 dB(A)	39 dB(A)
Mål (H x B x D)	821 x 420 x 450 mm	975 x 420 x 485 mm
Vægt	19,5 kg	21,4 kg
Maksimal vægt pr. dørbakke	3 kg	
Maksimal vægt pr. dør	7,5 kg	
Inspektion/certificering		

	RC10.4P.100	RC10.4M.90
Tilslutningsspænding	12 V ^{DC}	
Indhold:		
Bruttoindhold	94 L	86 L
Kølerum	81 L	75,5 L
Rum til opbevaring af frostvarer	9 L	7,5 L
Samlet nettoindhold	90 L	83 L
Uden rum til opbevaring af frostvarer:		
Bruttoindhold	98 L	90 L
Nettoindhold	93 L	85 L
Effektforbrug	48 W	45 W
Energiforbrug	0,46 kWh/ 24 h	0,45 kWh/ 24 h
PERFORMANCE-modus	38 Ah / 24 h	37,5 Ah / 24 h
Klimaklasse	T	
Kølemiddel	R134a	R600a
Kølemiddelmængde	47 g	19 g
CO ₂ -ækvivalent	0,067 t	0,000 t (0,06 kg)
Globalt opvarmningspotentiale (GWP)	1430	3
Støjemission (EN60704):		
PERFORMANCE-modus	42 dB(A)	42 dB(A)
QUIET-modus	39 dB(A)	39 dB(A)

	RC10.4P.100	RC10.4M.90
Mål (H x B x D)	902 × 420 × 655 mm	901 × 420 × 485 mm (uden kompressorenhed) Kompressorenhed: 169 × 185 × 396 mm
Vægt	21 kg	20,4 kg
Maksimal vægt pr. dør- bakke		3 kg
Maksimal vægt pr. dør		7,5 kg
Inspektion/certificering		
	RCD10.5(S)(T)	RCD10.5X(S)(T)
Tilslutningsspænding	12 V ⁼⁼	
Indhold:		
Bruttoindhold	94 L	86 L
Kølerum	81 L	75,5 L
Rum til opbevaring af frostvarer	9 L	7,5 L
Samlet nettoindhold	90 L	83 L
Uden rum til opbeva- ring af frostvarer:		
Bruttoindhold	98 L	90 L
Nettoindhold	93 L	85 L
Effektforbrug	54 W	
Energiforbrug	0,7 kWh/ 24 h	0,72 kWh/ 24 h
PERFORMANCE-mo- dus	58 Ah / 24 h	60 Ah / 24 h
Klimaklasse	ST	
Kølemiddel	R134a	
Kølemiddelmængde	44 g	
CO ₂ -ækvivalent	0,063 t	
Globalt opvarmnings- potentiale (GWP)	1430	
Støjemission (EN60704):		
PERFORMANCE-mo- dus	42 dB(A)	42 dB(A)
QUIET-modus	39 dB(A)	39 dB(A)
Mål (H x B x D)	1282 × 523 × 565 mm	1282 × 523 × 565 mm
Vægt	21 kg	20,4 kg

	RCD10.5(S)(T)	RCD10.5X(S)(T)
Maksimal vægt pr. dørbakke		3 kg
Maksimal vægt pr. dør		7,5 kg
Inspektion/certificering		
	RCL10.4(S)(T)	RCL10.4E(S)(T)
Tilslutningsspænding		12 V ⁼⁼
Indhold:		
Bruttoindhold	133 L	154 L
Kølerum	116 L	131 L
Rum til opbevaring af frostvarer	12 L	18 L
Samlet nettoindhold	128 L	149 L
Uden rum til opbevaring af frostvarer:		
Bruttoindhold	139 L	157 L
Nettoindhold	134 L	152 L
Effektforbrug	54 W	57 W
Energiforbrug	0,66 kWh/ 24 h	0,54 kWh/ 24 h
PERFORMANCE-modus	55 Ah / 24 h	45 Ah / 24 h
Klimaklasse	ST	
Kølemiddel	R134a	R600a
Kølemiddelmængde	40 g	31 g
CO ₂ -ækvivalent	0,057 t	0,000 t (0,09 kg)
Globalt opvarmningspotentiale (GWP)	1430	3
Støjemission (EN60704):		
PERFORMANCE-modus	42 dB(A)	42 dB(A)
QUIET-modus	39 dB(A)	39 dB(A)
Mål (H x B x D)	1293 x 420 x 595 mm	1293 x 420 x 595 mm
Vægt	32 kg	31 kg
Maksimal vægt pr. dørbakke		3 kg
Maksimal vægt pr. dør		7,5 kg

	RCL10.4(S)(T)	RCL10.4E(S)(T)
Inspektion/certificering		
	RCS10.5(S)(T)	RCS10.5X(S)(T)
Tilslutningsspænding	12 V ⁼⁼	
Indhold:		
Bruttoindhold	78 L	92 L
Kølerum	69,1 L	80,3 L
Rum til opbevaring af frostvarer	9,2 L	12,1 L
Samlet nettoindhold	78 L	92 L
Uden rum til opbevaring af frostvarer:		
Bruttoindhold	83 L	98 L
Nettoindhold	83 L	98 L
Effektforbrug	5,9 A	5,5 A
Energiforbrug	0,42 kWh/ 24 h	0,43 kWh/ 24 h
PERFORMANCE-modus	35 Ah / 24 h	35,5 Ah / 24 h
Klimaklasse	N, ST	
Kølemiddel	R600a	R600a
Kølemiddelmængde	24 g	23 g
CO ₂ -ækvivalent	0,000 t (0,07 kg)	0,000 t (0,07 kg)
Globalt opvarmingspotentiale (GWP)	3	3
Støjemission (EN60704):		
Med luftkanal:		
PERFORMANCE-modus	44 dB(A)	44 dB(A)
QUIET-modus	39 dB(A)	39 dB(A)
Uden luftkanal:		
PERFORMANCE-modus	42 dB(A)	42 dB(A)
QUIET-modus	38 dB(A)	38 dB(A)
Mål (H x B x D)	821 x 523 x 555 mm	821 x 523 x 610 mm
Vægt	24,5 kg	25 kg
Maksimal vægt pr. dørbakke	3 kg	
Maksimal vægt pr. dør	7,5 kg	

	RCS10.5(S)(T)	RCS10.5X(S)(T)
Inspektion/certificering		

Svenska

1	Observera.....	36
2	Förklaring av symboler.....	36
3	Säkerhetsanvisningar.....	36
4	Avsedd användning.....	37
5	Installation.....	38
6	Kassering.....	44
7	Tekniska data.....	44

1 Observera

Läs och följ noggrant alla instruktioner, direktiv och varningar i den här produkthandboken för att säkerställa att du alltid installerar, använder och underhåller produkten på rätt sätt. Dessa instruktioner **MÅSTE** förvaras tillsammans med produkten.

Genom att använda produkten bekräftar du härmed att du noggrant har läst alla instruktioner, direktiv och varningar och att du förstår och är införstådd med att följa de villkor som anges här. Du är införstådd med att endast använda denna produkt i avsett syfte och i enlighet med instruktionerna, direktiven och varningarna som anges i denna produkthandbok samt i enlighet med alla gällande lagar och bestämmelser. Om du inte läser och följer instruktionerna och varningarna som anges här kan det leda till personskador på dig eller andra, på produkten eller annan egendom i närheten. Denna produkthandbok, inklusive instruktionerna, direktiven och varningarna samt relaterad information, kan ändras och uppdateras. Aktuell produktinformation finns på documents.dometic.com.

2 Förklaring av symboler

Ett signalord identifierar säkerhetsmeddelanden och meddelanden om egendomsskada och indikerar även farans allvarlighetsgrad.



VARNING!

Anger en farlig situation som, om den inte kan undvikas, kan leda till döden eller allvarlig personskada.



AKTA!

Anger en farlig situation som, om den inte kan undvikas, leder lindrig eller måttlig personskada.



OBSERVERA!

Anger en situation som, om den inte kan undvikas, kan leda till materiell skada.



ANVISNING Kompletterande information om användning av produkten.

3 Säkerhetsanvisningar

3.1 Allmänna säkerhetsanvisningar



VARNING! Risk för dödsfall på grund av elektricitet

- > Denna apparat får endast repareras av kvalificerad personal. Felaktigt utförda reparationer kan leda till betydande faror. Kontakta ett auktoriserat servicecenter om reparation behövs.
- > Koppla in enheten i uttag som garanterar en korrekt anslutning när enheten behöver jordas.



VARNING! Brandrisk

- > För apparater med antändningsbart köldmedium: I kylkretsen finns en liten mängd miljövänligt, men antändningsbart köldmedium. Det skadar inte ozonlagret och ökar inte växthuseffekten. Köldmedium som läcker kan antändas.

- > Kylskåpet i kylkretsloppet är mycket lättantändligt och vid en läcka kan brännbara gaser ansamlas om apparaten är i ett litet utrymme. Vid skador på kylkretsen:
 - Håll öppna lågor och potentiella antändningskällor borta från apparaten.
 - Ventilera utrymmet väl.
 - Stäng av apparaten.
- > Använd eller förvara inte köldmediet i instängda utrymmen utan luftflöde eller där luftflödet är svagt.



VARNING! Hälsorisk

- > Barn från åtta års ålder, personer med nedsatt fysisk, sensorisk eller mental förmåga, eller personer med bristande erfarenhet och kunskaper får använda den här apparaten förutsatt att de hålls under uppsikt eller om de har fått anvisningar om hur man använder den här apparaten på ett säkert sätt och känner till vilka risker som är förknippade med användningen.
- > Barn i åldrarna tre till åtta år får lasta in eller ut varor i eller ur apparaten.
- > Utan uppsikt får barn inte utföra rengörings- eller underhållsarbeten.
- > Barn måste hållas under uppsikt så att de inte leker med apparaten.



VARNING! Risk för att barn fastnar

- > Se till att hyllorna är monterade och säkrade på ett sätt så att barn inte kan klättra in i apparaten eller låsa in sig. Ta bara bort hyllorna vid rengöring.
- > Innan den gamla apparaten omhändertas:
 - Demontera lådan.
 - Låt hyllorna vara kvar i enheten så att barn inte kan klättra in.
 - Ta bort dörrarna.



AKTA! Risk för personskada

Håll fingrarna borta från gångjärnen.



OBSERVERA! Risk för skada

- > Apparaten får inte utsättas för regn.
- > Luta dig inte mot den öppna apparatdörren.
- > Skydda apparaten och kablarna mot värme och fukt.
- > Dra aldrig ut stickkontakten ur uttaget genom att dra i kabeln.

3.2 Säkerhet vid montering av kylskåpet



VARNING! Risk för dödsfall på grund av elektricitet

- > Apparaten får endast installeras och tas bort av kvalificerad personal.
- > Kontrollera att elsladden inte har fastnat eller skadats i samband med placering av apparaten.
- > Placera inte ut flera bärbara uttag eller bärbara nätaggregat bakom apparaten.



AKTA! Risk för personskada

Sätt fast apparaten enligt installationsanvisningarna så att det inte uppstår risker till följd av instabilitet.

4 Avsedd användning

Kylskåpet är avsett för:

- Installation i husbilar eller husvagnar
- Kylning, djupfrysning och förvaring av livsmedel

Kylskåpet är **inte** avsett för följande:

- Förvaring av läkemedel
- Förvaring av frätande ämnen eller ämnen som innehåller lösningsmedel
- Snabbfrysning av livsmedel

Kylskåpet är **inte** avsett att användas kommersiellt, inom försäljning eller hushåll.

Frysacket för djupfrysning är avsett för förvaring av livsmedel som frysts ned i förväg, förvaring eller tillagning av glass samt isbitar. Det är **inte** lämpligt för infrysning av livsmedel som tidigare inte varit fryst.

Kylskåpet är avsett för montering i förvaringskåp eller en monteringsnisch.

Optimal kyleffekt tillhandahålls i omgivningstemperatur mellan och vid en maximal luftfuktighet på 90 % .

Den här produkten lämpar sig endast för avsedd användning i enlighet med denna bruksanvisning.

Den här manualen informerar om vad som krävs för att installera och/eller använda produkten på rätt sätt. Felaktig installation eller användning eller felaktigt underhåll kommer leda till att produkten inte fungerar optimalt och riskerar gå sönder.

Tillverkaren åtar sig inget ansvar för personskador eller materiella skador på produkten som uppstår till följd av:

- Felaktig installation, montering eller anslutning, inklusive för hög spänning
- Felaktigt underhåll eller användning av reservdelar som inte är originaldelar från tillverkaren
- Ändringar som utförts utan uttryckligt medgivande från tillverkaren
- Användning för andra ändamål än de som beskrivs i denna bruksanvisning

Dometic förbehåller sig rätten att ändra produktens utseende och specifikationer.

5.1 Installation



Den mekaniska installationen, elinstallationen och inställningen av apparaten måste utföras av en kvalificerad tekniker som har bevisade färdigheter och kunskaper inom konstruktion och drift av utrustning och installationer för fordon och hushåll och som känner till gällande bestämmelser i landet där utrustningen installeras och/eller används och har fått säkerhetsutbildning för att kunna upptäcka och undvika de faror som kan uppstå.



AKTA! Risk för personskada

- > Fastsätt apparaten enligt anvisningarna så att det inte uppstår risker till följd av instabilitet.
- > Apparaten har vassa kanter. Bär handskar vid installationen.



Anvisningar om hur man ändrar luckstoppet och luckans dekorplatta hittar du på: qr.dometic.com/berFOL.



5.1.1 Plats för installation

Observera det följande vid val av en installationsplats:

- Installera kylskåpet så att
 - det är enkelt att få tillgång till det för servicearbete
 - det är enkelt att avinstallera och installera det
 - det är enkelt att ta bort det från fordonet.

- Installera inte i kylskåpet baktill på fritidsfordon där dörren vänd mot färdriktningen.



ANVISNING Undantag: Det går att installera **RC10.4**-modellerna med dörren vänd i färdriktningen i husbilar, förutsatt att den är monterad bakom förar- eller passagerarsätet.

- Kylskåpet får inte installeras på sidan om luftnings- och ventilationsöppningarna eftersom detta kan orsaka lägre kyleffekt och ökad effektförbrukning.
- Luftnings- och ventilationsöppningen får under användning inte täckas för av fordonsdelar (t.ex. öppna dörrar eller monterade tillbehör som cykelhållare).
- Välj en plats där kylskåpet är skyddat mot drag, överdrivet hög värme och fukt.
- Se till att dörren kan öppnas och stängas obehindrat.
- Kylskåpet måste installeras i en nisch så att det står säkert när fordonet rör sig.
- Ta hänsyn till kylskåpets mått (se kapitlet Tekniska data sida 44) och de mått som krävs för urtaget:

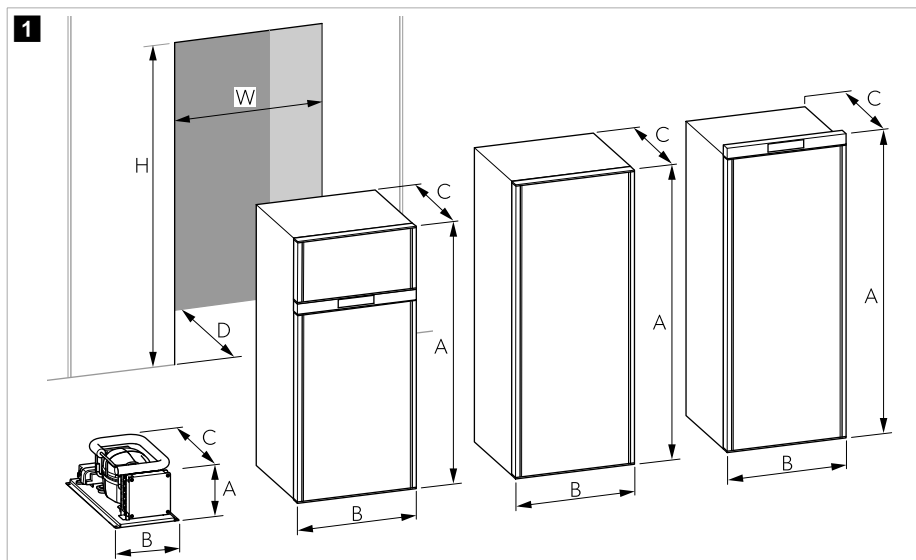

	RC10.4(S)(T).70	RC10.4(S)(T).90
Kylskåpets höjd (A)	821 mm	975 mm
Kylskåpets bredd (B)	420 mm	420 mm
Kylskåpets djup (C) (utan reglageratt, 5 mm)	450 mm	485 mm
Urtagshöjd (H)	828 mm	982 mm
Urtagbredd (W)	425 mm	425 mm
Urtagsdjup (D)	452 mm	487 mm
	RC10.4P.100	RC10.4M.90
Kylskåpets höjd (A)	900 mm	901 mm

	RC10.4P.100	RC10.4M.90
Kylskåpets bredd (B)	420 mm	420 mm
Kylskåpets djup (C) (utan reglageratt, 5 mm)	655 mm	485 mm
Urtagshöjd (H)	907 mm	908 mm
Urtagsbredd (W)	425 mm	425 mm
Urtagsdjup (D)	657 mm	487 mm
	RCD10.5(S)(T)	RCD10.5X(S)(T)
Kylskåpets höjd (A)	1282 mm	1282 mm
Kylskåpets bredd (B)	523 mm	523 mm
Kylskåpets djup (C) (utan reglageratt, 5 mm)	565 mm	620 mm
Urtagshöjd (H)	1290 mm	1290 mm
Urtagsbredd (W)	528 mm	528 mm
Urtagsdjup (D)	568 mm	623 mm
	RCL10.4(S)(T)	RCL10.4E(S)(T)
Kylskåpets höjd (A)	1293 mm	1293 mm
Kylskåpets bredd (B)	420 mm	420 mm
Kylskåpets djup (C) (utan reglageratt, 5 mm)	595 mm	595 mm
Urtagshöjd (H)	1301 mm	1301 mm
Urtagsbredd (W)	425 mm	425 mm
Urtagsdjup (D)	598 mm	598 mm
	RCS10.5(S)(T)	RCS10.5X(S)(T)
Kylskåpets höjd (A)	821 mm	821 mm
Kylskåpets bredd (B)	523 mm	523 mm
Kylskåpets djup (C) (utan reglageratt, 5 mm)	555 mm	610 mm
Urtagshöjd (H)	829 mm	829 mm
Urtagsbredd (W)	528 mm	528 mm
Urtagsdjup (D)	558 mm	613 mm

5.1.2 Förbereda installationen

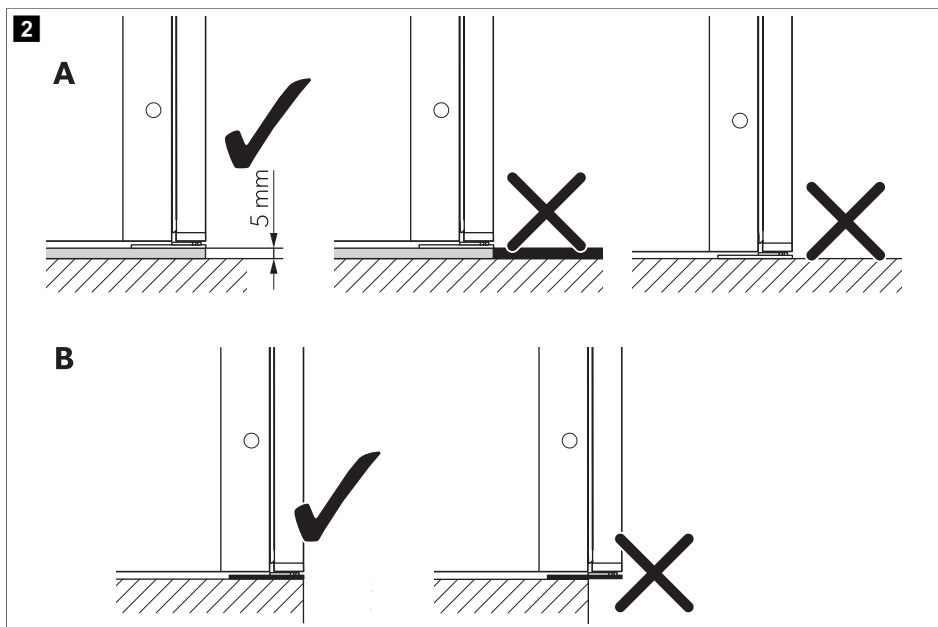

Beakta följande anvisningar vid installationen av kylskåpet:

- Parkera fordonet horisontellt för att säkerställa att golvet är stabilt och plant.
- Om man byter ut en absorptionsapparat mot kompressorkylskåpet måste man säkerställa att de externa ventilationsgallren är helt stängda, annars finns det risk att kompressorn inte körs vid låga omgivningstemperaturer (cirka under 0 °C).
- Installera kylskåpet på minst 5 mm avstånd från golvet (A) för att säkerställa att inga hinder (t.ex. mattor) stör dörrens fria rörelse.
- Kylskåpet måste vara placerat helt upp till framkanten på skåpdörren (B).

5.1.3 Installera kompressorenheten (RC 10.4M.90)

Kompressorenheten är kan tas ut och installeras separat från kylskåpet.

Plats för installation

Följ dessa anvisningar när du väljer monteringsställe för kompressorenheten:

- Välj en plats för kompressorenheten som är högst 1,5 m från kylskåpet.
- Se till att ventilationsgallret har ett öppet område på minst 60 cm².

Förbereda installationen

- Förbered ett stängt urtag. Urtaget måste vara öppet i ena änden och utrustat med ett ventilationsgaller.
- Observera följande maximala mått för urtaget ( bild. 1 sida 39):

	Kompressorenhet		Urtag	
Höjd	A	169 mm	H	177 mm

	Kompressorenhet		Urtag	
Bredd	B	185 mm	W	190 mm
Djup	C	396 mm	D	400 mm

Montera kompressorenhet



OBSERVERA! Risk för skada

Placera insugningsröret på ett sätt som gör att det inte skadas (av t.ex. vassa kanter eller skarpa böjningar). Ta hänsyn till insugningsrörets lägsta böjningsradie (≥ 30 mm).

1. Placera kompressorenheten i urtaget med fläktsidan vänd mot ventilationsgallret.
2. Installera kompressorenheten enligt bilden.

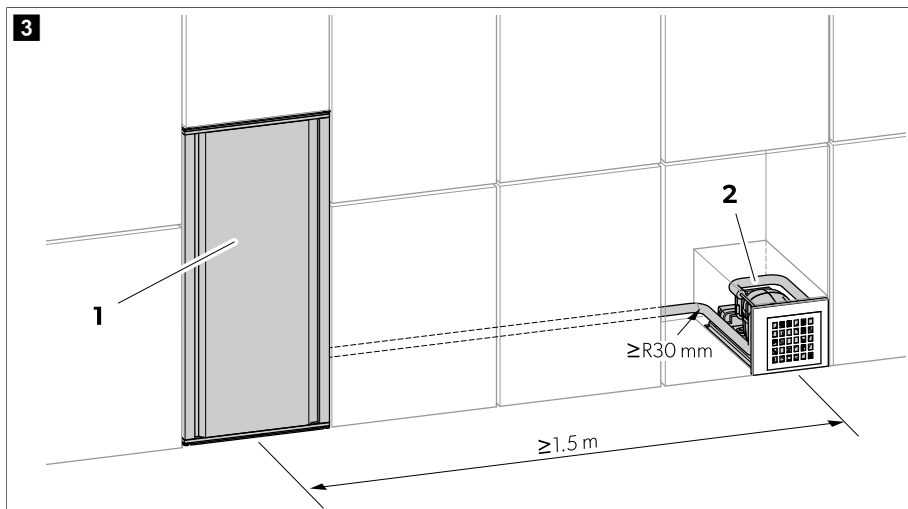

Nr	Beskrivning
1	Kylbox
2	Kompressorenhet

5.1.4 Installera kondensavloppet



ANVISNING

- Kondens kan bildas inuti kylskåpet, t.ex. på grund av att dörren öppnas ofta eller att mat förvaras på fel sätt.
- Det måste alltid finnas en lutning så att kondensvattnet kan ledas ut.

> **Variant 1:** Dra kondensvattenslangen från kylskåpet, genom en öppning i golvet som leder till utsidan.

- > **Variant 2:** Anslut kondensvattenslangen direkt till fästet på ventilationsgallret (1).

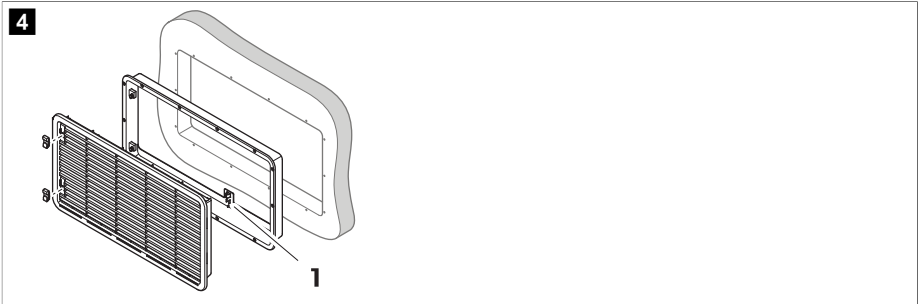

5.1.5 Anslut strömförsörjningen



OBSERVERA! Risk för skada

- > Använd kortast möjliga kabel och bryt om möjligt inte av den så att du inte drabbas av spännings- och effektförluster. Undvik därför ytterligare brytare, kontakter och fördelningsdosor.
- > Kontrollera att spänningsuppgifterna på typetiketten stämmer överens med elförsörjningen på plats.
- > Se till att polerna ansluts rätt.

1. Fastställ kabelarean så att den passar till kabellängden, se
2. Anslut kablarna till kylskåpets AMP-kontakt ().
3. Anslut den positiva röda (rd) kabeln till 12 V -strömförsörjningens pluspol (+).



OBSERVERA! Risk för skada

Skydda den positiva röda (rd) kabeln med en 10 A-säkring.

4. Anslut den svarta (bk) kabeln till 12 V -strömförsörjningens minuspol (-).

5.1.6 Fästa kylskåp



OBSERVERA! Risk för skada

- > Skruva alltid genom härför avsedda bussningar eftersom skummade komponenter, t.ex. kablar, annars risker att skadas.
- > Fäst sidoväggarna eller de monterade listerna så att skruvarna sitter fast även vid högre belastning (under körning).



ANVISNING Kylskåpet är utformat för att tillföra ett reglerat luftflöde. Enligt tillverkarens rekommendation bör det inte finnas något utrymme mellan kylskåpet och väggarnas ursparningar.

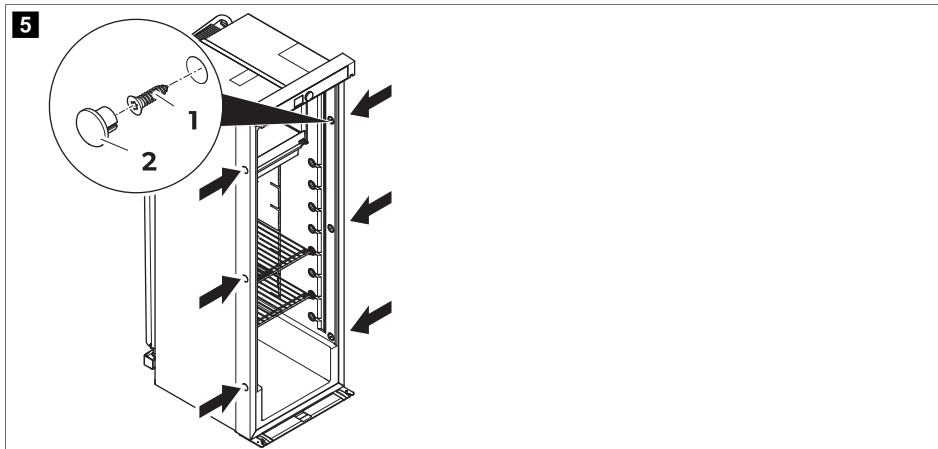

1. Placera kylskåpet på den slutgiltiga platsen med den främre flänsens position tätt intill urtagets framsida.
2. Skruva fast skruvarna (1) genom plastbussningarna i kylskåpets sidor och sedan i väggen.
3. Sätt på skydden (2) på skruvskallarna.

6 Kassering



AKTA! Brandrisk

- > Det finns lättantändlig isoleringsgas i apparaten.
- > Apparaten får endast tas undan och avfallshanteras av en fackman.



Återvinning av produkter med batterier, laddningsbara batterier och ljuskällor: Avlägsna alla batterier, laddningsbara batterier och ljuskällor innan produkten lämnas till återvinning. Lämna dina förbrukade eller defekta (laddningsbara) batterier till återförsäljaren eller till ett samlingsställe. Batterier, laddningsbara batterier och ljuskällor får inte kasseras med vanligt hushållsavfall. När produkten slutgiltigt tas ur bruk: Informera dig om gällande bestämmelser hos närmaste återvinningscentral eller hos återförsäljaren. Produkten kan kasseras utan avgift.

7 Tekniska data

Gå till respektive produktsida på dometic.com eller kontakta tillverkaren direkt (se dometic.com/dealer) för en aktuell EU-försäkran om överensstämmelse.

Läs in QR-koden på energimärkningen för mer information om produkten eller besök eprel.ec.europa.eu.

Den här apparaten uppfyller kraven för UN/ECE-förordningen R10.

Beroende på modell använder kylskåpet antingen R134a eller R600a som köldmedium. Se typetiketten för uppgifter om vilket köldmedium som används.

För R134a-modeller gäller:

Den här produkten innehåller fluorerade växthusgaser.

Kylenheten är hermetiskt tillsluten.

6

RCL 10.4(S)(T)

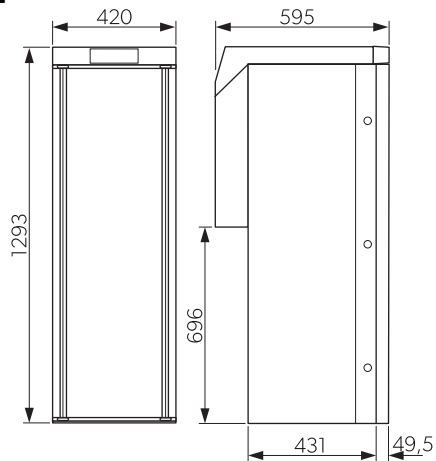

RCD 10.5(X)(S)(T)

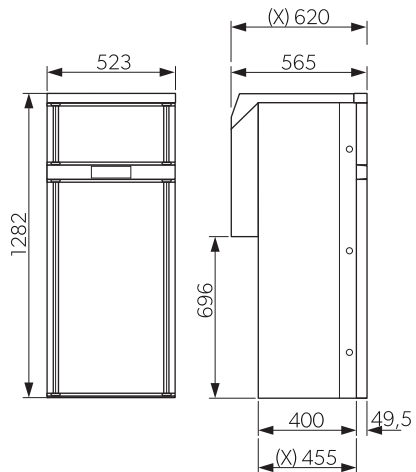

7

RCS 10.5(X)(S)(T)

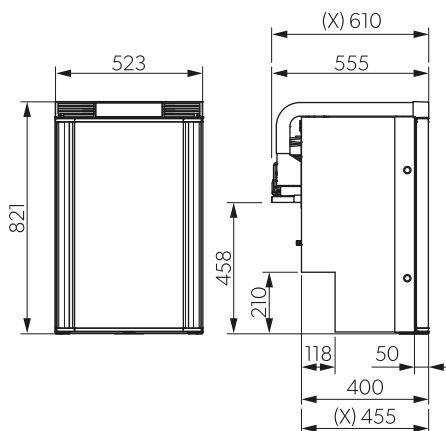

RC 10.4 (S)(T).90

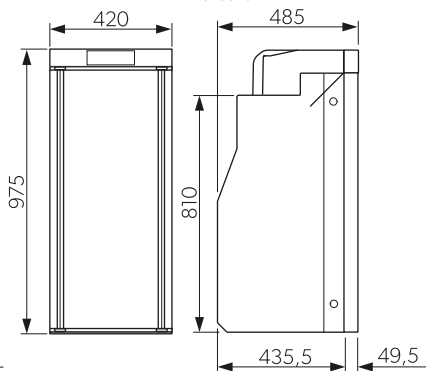

RC 10.4 (S)(T).70

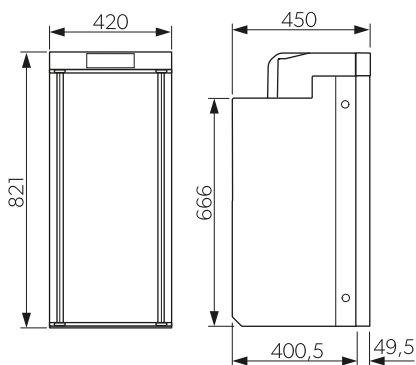

RC 10.4 P.100

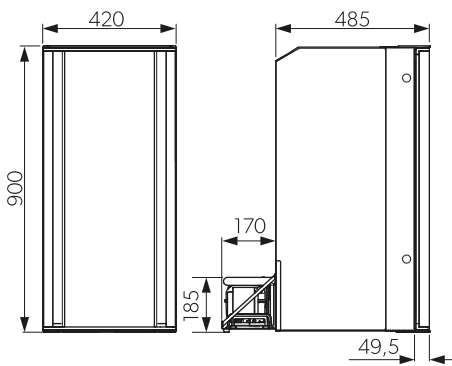

RC 10.4 M.90

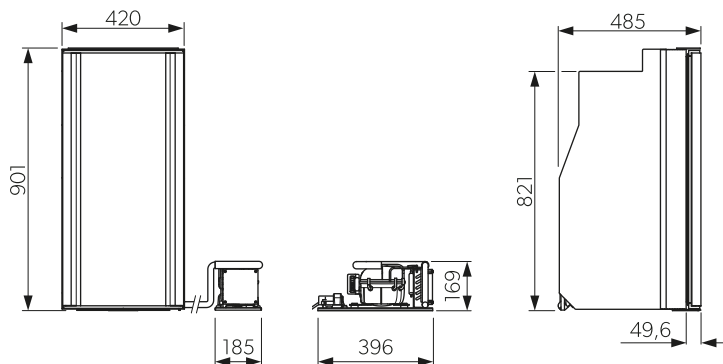

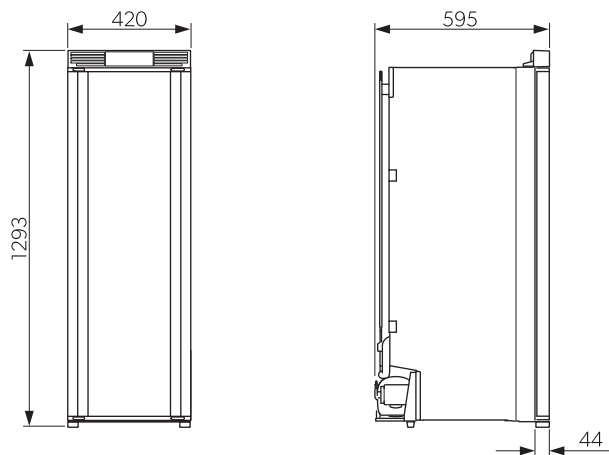

8

RCL 10.4E(S)(T)



	RC10.4(S)(T).70		RC10.4(S)(T).90	
Anslutningsspänning	12 V _{DC}			
Volym:				
Bruttovolym	62 L		86 L	
Kylfack	54,5 L		75,5 L	
Frysack	7,5 L		7,5 L	
Total nettovolym	62 L		83 L	
Exklusive frysack:				
Bruttovolym	69 L		90 L	
Nettovolym	64 L		85 L	
Effektförbrukning	42 W			
Energianvändning	0,45 kWh/ 24 h			
PERFORMANCE-läge	37,5 Ah / 24 h			
Klimatklass	T			
Köldmedium	R134a	R600a	R134a	R600a
Mängd köldmedium	40 g	16 g	43 g	20 g
Koldioxidekivalent	0,057 t	0,000 t (0,05 kg)	0,061 t	0,000 t (0,06 kg)
Global uppvärmingspotential (GWP)	1430	3	1430	3
Bullernivå (EN60704):				
PERFORMANCE-läge	42 dB(A)		42 dB(A)	
QUIET-läge	39 dB(A)		39 dB(A)	
Mått (H x B x D)	821 × 420 × 450 mm		975 × 420 × 485 mm	

	RC10.4(S)(T).70		RC10.4(S)(T).90
Vikt	19,5 kg		21,4 kg
Maximal vikt per dörrhylla	3 kg		
Maximal vikt per dörr	7,5 kg		
Besiktning/certifiering			
	RC10.4P.100		RC10.4M.90
Anslutningsspänning	12 V _{DC}		
Volym:			
Bruttovolym	94 L		86 L
Kylfack	81 L		75,5 L
Frysack	9 L		7,5 L
Total nettovolym	90 L		83 L
Exklusive frysack:			
Bruttovolym	98 L		90 L
Nettovolym	93 L		85 L
Effektförbrukning	48 W		45 W
Energianvändning	0,46 kWh / 24 h		0,45 kWh / 24 h
PERFORMANCE-läge	38 Ah / 24 h		37,5 Ah / 24 h
Klimatklass	T		
Köldmedium	R134a	R600a	R600a
Mängd köldmedium	47 g	19 g	20 g
Koldioxidekvivalent	0,067 t	0,000 t (0,06 kg)	0,000 t (0,06 kg)
Global uppvärmningspotential (GWP)	1430	3	3
Bullernivå (EN60704):			
PERFORMANCE-läge	42 dB(A)		42 dB(A)
QUIET-läge	39 dB(A)		39 dB(A)
Mått (H x B x D)	902 x 420 x 655 mm		901 x 420 x 485 mm (utan kompressorenhet) Kompressorenhet: 169 x 185 x 396 mm
Vikt	21 kg		20,4 kg
Maximal vikt per dörrhylla	3 kg		
Maximal vikt per dörr	7,5 kg		

	RC10.4P.100	RC10.4M.90
Besiktning/certifiering		

	RCD10.5(S)(T)	RCD10.5X(S)(T)
Anslutningsspänning	12 V [~]	
Volym:		
Bruttovolym	94 L	86 L
Kylfack	81 L	75,5 L
Frysack	9 L	7,5 L
Total nettovolym	90 L	83 L
Exklusive frysack:		
Bruttovolym	98 L	90 L
Nettovolym	93 L	85 L
Effektförbrukning	54 W	
Energianvändning	0,7 kWh/ 24 h	0,72 kWh/ 24 h
PERFORMANCE-läge	58 Ah / 24 h	60 Ah / 24 h
Klimatklass	ST	
Köldmedium	R134a	
Mängd köldmedium	44 g	
Koldioxidekvivalent	0,063 t	
Global uppvärmningspotential (GWP)	1430	
Bullernivå (EN60704):		
PERFORMANCE-läge	42 dB(A)	42 dB(A)
QUIET-läge	39 dB(A)	39 dB(A)
Mått (H x B x D)	1282 × 523 × 565 mm	1282 × 523 × 565 mm
Vikt	21 kg	20,4 kg
Maximal vikt per dörrhylla	3 kg	
Maximal vikt per dörr	7,5 kg	
Besiktning/certifiering		

	RCL10.4(S)(T)	RCL10.4E(S)(T)
Anslutningsspänning	12 V [~]	
Volym:		
Bruttovolym	133 L	154 L
Kylfack	116 L	131 L
Frysack	12 L	18 L

	RCL10.4(S)(T)	RCL10.4E(S)(T)
Total nettovoly m	128 L	149 L
Exklusive frysfack:		
Bruttovoly m	139 L	157 L
Nettovoly m	134 L	152 L
Effektförbrukning	54 W	57 W
Energianvändning	0,66 kWh/ 24 h	0,54 kWh/ 24 h
PERFORMANCE-läge	55 Ah / 24 h	45 Ah / 24 h
Klimatklass	ST	
Köldmedium	R134a	R600a
Mängd köldmedium	40 g	31 g
Koldioxidekvivalent	0,057 t	0,000 t (0,09 kg)
Global uppvärmningspotential (GWP)	1430	3
Bulle nivå (EN60704):		
PERFORMANCE-läge	42 dB(A)	42 dB(A)
QUIET-läge	39 dB(A)	39 dB(A)
Mått (H x B x D)	1293 x 420 x 595 mm	1293 x 420 x 595 mm
Vikt	32 kg	31 kg
Maximal vikt per dörrhylla	3 kg	
Maximal vikt per dörr	7,5 kg	
Besiktning/certifiering		

	RCS10.5(S)(T)	RCS10.5X(S)(T)
Anslutningsspänning	12 V ^{DC}	
Volym:		
Bruttovoly m	78 L	92 L
Kylfack	69,1 L	80,3 L
Frysfack	9,2 L	12,1 L
Total nettovoly m	78 L	92 L
Exklusive frysfack:		
Bruttovoly m	83 L	98 L
Nettovoly m	83 L	98 L
Effektförbrukning	5,9 A	5,5 A
Energianvändning	0,42 kWh/ 24 h	0,43 kWh/ 24 h
PERFORMANCE-läge	35 Ah / 24 h	35,5 Ah / 24 h

	RCS10.5(S)(T)	RCS10.5X(S)(T)
Klimatklass	N, ST	
Köldmedium	R600a	R600a
Mängd köldmedium	24 g	23 g
Koldioxidekvivalent	0,000 t (0,07 kg)	0,000 t (0,07 kg)
Global uppvärmningspotential (GWP)	3	3
Bullelnivå (EN60704):		
Med luftkanal:		
PERFORMANCE-läge	44 dB(A)	44 dB(A)
QUIET-läge	39 dB(A)	39 dB(A)
Utan luftkanal:		
PERFORMANCE-läge	42 dB(A)	42 dB(A)
QUIET-läge	38 dB(A)	38 dB(A)
Mått (H x B x D)	821 x 523 x 555 mm	821 x 523 x 610 mm
Vikt	24,5 kg	25 kg
Maximal vikt per dörrhylla	3 kg	
Maximal vikt per dörr	7,5 kg	
Besiktning/certifiering		

Norsk

1	Viktige merknader.....	52
2	Symbolforklaring.....	52
3	Sikkerhetsinstruksjoner.....	52
4	Forskriftsmessig bruk.....	53
5	Installasjon.....	54
6	Avfallshåndtering.....	60
7	Tekniske spesifikasjoner.....	60

1 Viktige merknader

Vennligst les disse instruksjonene nøye og følg alle anvisninger, retningslinjer og advarsler i denne produktveiledningen for å sikre at du installerer, bruker og vedlikeholder produktet ordentlig til enhver tid. Disse instruksjonene MÅ alltid følge med produktet.

Ved å bruke dette produktet bekrefter du at du har lest alle anvisninger, retningslinjer og advarsler grundig, og at du forstår og samtykker i å overholde vilkårene slik de er presentert her. Du godtar å bruke dette produktet kun til tiltenkt formål og bruksområder, og i samsvar med anvisningene, retningslinjene og advarslene slik de er presentert i denne produktveiledningen, så vel som i samsvar med alle gjeldende lovbestemmelser og forskrifter. Hvis anvisningene og advarslene som er presentert her, ikke blir lest og fulgt, kan det føre til personskader hos deg selv eller andre, skader på produktet eller skader på annen eiendom i nærheten. Denne produktveiledningen med sine anvisninger, retningslinjer og advarsler, samt relatert dokumentasjon, kan være underlagt endringer og oppdateringer. For oppdatert produktinformasjon, se documents.dometic.com.

2 Symbolforklaring

Et signalord identifiserer sikkerhetsmeldinger og meldinger om mulige skader på eiendom, og indikerer også alvorlighetsgraden av faren.



ADVARSEL!

Kjennetegner en farlig situasjon som - dersom den ikke unngås - kan resultere i alvorlige personskader, eventuelt med døden til følge.



FORSIKTIG!

Kjennetegner en farlig situasjon som - dersom den ikke unngås - kan resultere i mindre til moderate personskader.



PASS PÅ!

Kjennetegner en situasjon som – dersom den ikke unngås – kan føre til materielle skader.



MERK Ytterligere informasjon om betjening av produktet.

3 Sikkerhetsinstruksjoner

3.1 Grunnleggende sikkerhet



ADVARSEL! Fare for elektrisk støt

- > Reparasjoner på denne enheten må kun utføres av kvalifisert personell. Utilstrekkelige reparasjoner kan medføre betydelige farer. Ta kontakt med et autorisert servicesenter dersom det er behov for reparasjon.
- > Plugg apparatet til kontakter som sikrer en ordentlig forbindelse, spesielt når apparatet trenger å jordes.



ADVARSEL! Brannfare

- > For apparater med antenkelig kjølemiddel: Kjølekretsløpet inneholder en liten mengde miljøvennlig, men antenkelig kjølemiddel. Det skader ikke ozonlaget, og øker ikke drivhuseffekten. Kjølemiddel som lekker ut, kan ta fyr.
- > Kjølemiddelet i kjølekretsløpet er svært antenkelig, og en eventuell lekkasje kan forbrenningsgasser dannes dersom apparatet står i et lite rom. Ved skader på kjølekretsløpet:
 - Hold åpne flammer og potensielle tennkilder unna apparatet.
 - Sørg for god ventilasjon i rommet.
 - Slå av apparatet.
- > Ikke bruk eller oppbevar kjølemiddel i lukkede rom med ingen eller minimal luftgjennomstrømning.



ADVARSEL! Helsefare

- > Dette apparatet kan brukes av barn fra 8 år og oppover og personer med reduserte fysiske, sensoriske eller mentale evner eller som mangler erfaring og kunnskap, hvis de er under oppsyn eller har fått veiledning i hvordan apparatet brukes på en forsvarlig måte og forstår hvilke farer det innebærer.
- > Barn i alderen 3–8 år får lov til å laste og losse apparatet.
- > Rengjøring og vedlikehold skal ikke utføres av barn uten at de er under oppsyn.
- > Barn skal være under tilsyn for å sikre at de ikke leker med apparatet.



ADVARSEL! Fare for at barn blir innestengt

- > Sørg for at hyllene er montert og festet på en slik måte at barn ikke kan klatre inn i apparatet eller låse seg inne. Hyllene må bare tas ut for rengjøring.
- > Før avfallsbehandling av det gamle produktet:
 - Demonter skuffen.
 - La hyllene bli værende i kjøleskapet, slik at barn ikke kan gå inn i det.
 - Ta av dørene.



FORSIKTIG! Fare for personskader

Ikke grip i hengselet.



PASS PÅ! Fare for skader

- > Apparatet må ikke utsettes for regn.
- > Ikke len deg mot den åpne døren.
- > Beskytt apparatet og kabelen/kablene mot varme og fuktighet.
- > Trekk aldri ut støpselet fra stikkkontakten etter kabelen.

3.2 Sikkerhet under monteringen av kjøleskapet



ADVARSEL! Fare for elektrisk støt

- > Montasje og demontering av apparatet må kun utføres av kvalifisert personell.
- > Ved plassering av apparatet må det sørges for at tilførselsledningen ikke sitter fast eller skades.
- > Ikke plasser flere mobile strømkontakter eller mobile strømforsyninger bak på apparatet.



FORSIKTIG! Fare for personskader

For å unngå fare tilknyttet ustabilitet i apparatet, må det festes i henhold til installasjonsinstruksjonene.

4 Forskriftsmessig bruk

Kjøleskapet er beregnet for:

- Montering i bobiler og campingvogner
- Kjøling, dypfrysing og oppbevaring av matvarer

Kjøleskapet er **ikke** egnet for:

- oppbevaring av legemidler
- oppbevaring av etsende stoffer eller stoffer som inneholder løsemidler
- Hurtigfrysing av matvarer

Dette kjøleskapet er **ikke** beregnet for kommersiell bruk, detaljhandel eller husholdningsbruk.

Frysevarerommet er egnet for oppbevaring av allerede nedfrosset mat, samt oppbevaring eller lagring av iskrem og isbiter. Det er **ikke** egnet til å fryse matvarer som hittil ikke har vært frosset.

Kjøleskapet er ment for montering i et møbel eller en installasjonsnische.

Optimal kjøleeffekt oppnås ved en omgivelsestemperatur mellom og med en maksimal luftfuktighet på 90 % .

Dette produktet er kun egnet for det tiltenkte formålet og bruksområdet i samsvar med disse instruksjonene.

Denne veiledningen gir informasjon som er nødvendig for korrekt montering og/eller bruk av produktet. Feilaktig montering og/eller ukorrekt bruk eller vedlikehold fører til utilfredsstillende ytelse og mulig svikt.

Produsenten fraskriver seg ethvert ansvar for personskader eller materielle skader på produktet som følge av:

- feilaktig installasjon, montering eller tilkobling, inkludert for høy spenning
- feilaktig vedlikehold eller bruk av andre reservedeler enn originale reservedeler levert av produsenten
- modifisering av produktet uten at det er gitt uttrykkelig godkjenning av produsenten
- bruk til andre formål enn beskrevet i denne veiledningen

Dometic forbeholder seg rettigheten til å endre produktet ytre og produktspesifikasjoner.

5.1 Installasjon



Den mekaniske og elektriske installasjonen og oppsettet av apparatet må utføres av en kvalifisert tekniker som har vist ferdigheter og kunnskaper relatert til konstruksjon og drift av kjøretøy- og husholdningsutstyr og -installasjoner, og som er kjent med gjeldende forskrifter i landet der utstyret skal installeres og/eller brukes, og har mottatt sikkerhetsopplæring for å kunne identifisere og unngå farene som er forbundet med arbeidet.



FORSIKTIG! Fare for personskader

- > For å unngå farer som følge av en manglende stabilitet på apparatet, må det festes i samsvar med instruksene.
- > Apparatet har skarpe kanter. Bruk hansker under monteringen.



Du finner instruksjonene for bytte av dørstopper og dekorplate på nett:
qr.dometic.com/berFOL.



5.1.1 Monteringssted

Pass på følgende ved valg av monteringssted:

- Kjøleskapet må installeres slik at det
 - er lett tilgjengelig for servicearbeid

- er lett å demontere og montere
- enkelt kan fjernes fra kjøretøyet
- Ikke monter kjøleskapet på baksiden av fritidskjøretøy med døren vendt mot kjøreretningen.



MERK Unntak: I bobil er modellene **RC10.4** installeres med døren mot kjøreretningen, forutsatt at den er installert bak førersetet eller passasjeretset.

- Kjøleskapet må ikke monteres på siden der luften og ventilasjonsåpningene befinner seg, da dette kan føre til redusert effekt og økt energiforbruk i kjøleskapet.
- Luften- og ventilasjonsåpningene må ikke dekkes til av kjøretøydeler under drift (f.eks. en åpen dør eller ved montert tilbehør som sykkelstativ).
- Velg et sted der kjøleskapet er beskyttet mot trekk, overdreven varme og fuktighet.
- Sørg for at døren kan åpnes og lukkes uhindret.
- Kjøleskapet må monteres i en nisje slik at det står sikkert når kjøretøyet beveges.
- Vurder dimensjonene på kjøleskapet (se kapittelet Tekniske spesifikasjoner på side 60) og de nødvendige dimensjonene for fordypningen:

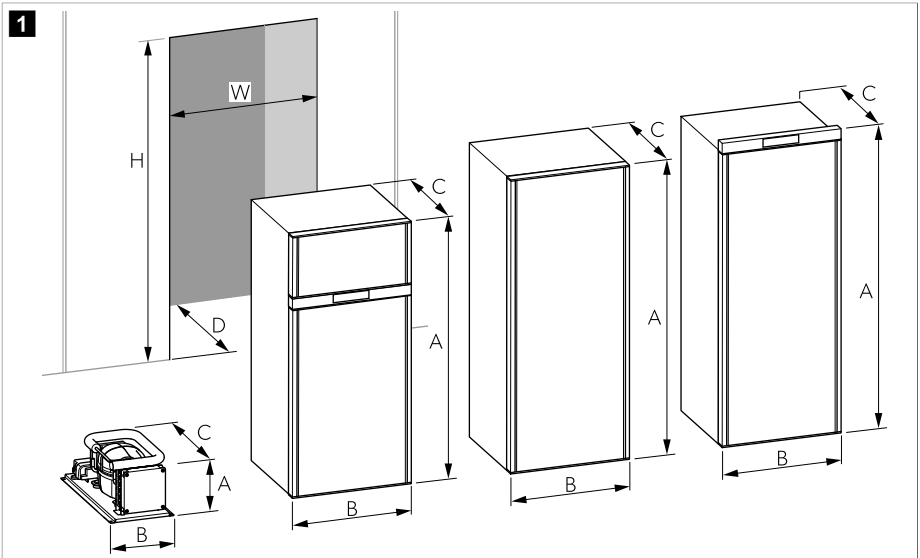

	RC10.4(S)(T).70	RC10.4(S)(T).90
Kjøleskapets høyde (A)	821 mm	975 mm
Kjøleskapets bredde (B)	420 mm	420 mm
Kjøleskapets dybde (C) (Uten kontrollknott, 5 mm)	450 mm	485 mm
Åpningens høyde (H)	828 mm	982 mm
Åpningens bredde (W)	425 mm	425 mm
Åpningens dybde (D)	452 mm	487 mm

	RC10.4P.100	RC10.4M.90
Kjøleskapets høyde (A)	900 mm	901 mm
Kjøleskapets bredde (B)	420 mm	420 mm
Kjøleskapets dybde (C) (Uten kontrollknot, 5 mm)	655 mm	485 mm
Åpningens høyde (H)	907 mm	908 mm
Åpningens bredde (W)	425 mm	425 mm
Åpningens dybde (D)	657 mm	487 mm
	RCD10.5(S)(T)	RCD10.5X(S)(T)
Kjøleskapets høyde (A)	1282 mm	1282 mm
Kjøleskapets bredde (B)	523 mm	523 mm
Kjøleskapets dybde (C) (Uten kontrollknot, 5 mm)	565 mm	620 mm
Åpningens høyde (H)	1290 mm	1290 mm
Åpningens bredde (W)	528 mm	528 mm
Åpningens dybde (D)	568 mm	623 mm
	RCL10.4(S)(T)	RCL10.4E(S)(T)
Kjøleskapets høyde (A)	1293 mm	1293 mm
Kjøleskapets bredde (B)	420 mm	420 mm
Kjøleskapets dybde (C) (Uten kontrollknot, 5 mm)	595 mm	595 mm
Åpningens høyde (H)	1301 mm	1301 mm
Åpningens bredde (W)	425 mm	425 mm
Åpningens dybde (D)	598 mm	598 mm
	RCS10.5(S)(T)	RCS10.5X(S)(T)
Kjøleskapets høyde (A)	821 mm	821 mm
Kjøleskapets bredde (B)	523 mm	523 mm
Kjøleskapets dybde (C) (Uten kontrollknot, 5 mm)	555 mm	610 mm
Åpningens høyde (H)	829 mm	829 mm
Åpningens bredde (W)	528 mm	528 mm
Åpningens dybde (D)	558 mm	613 mm

5.1.2 Forberede montering

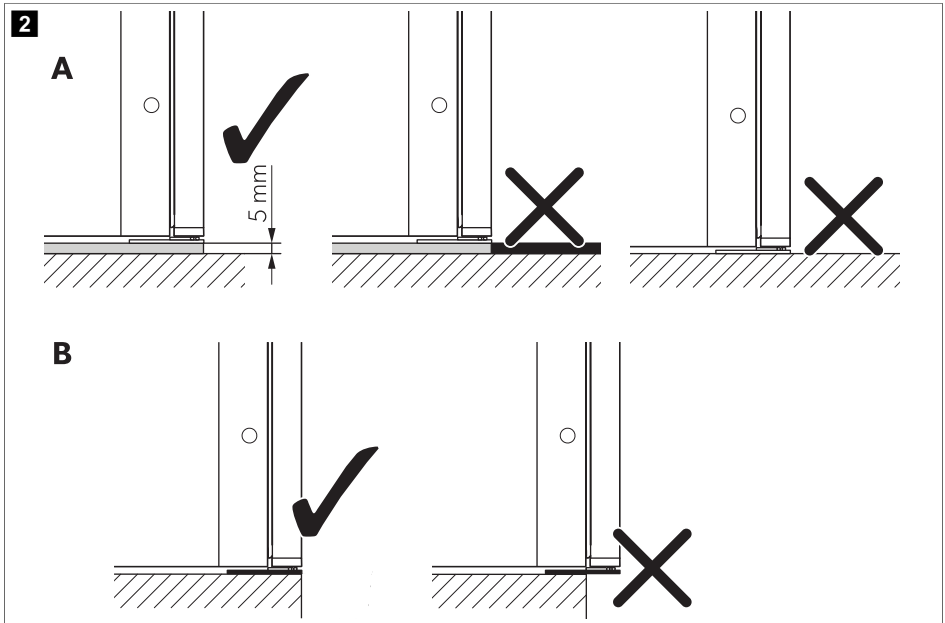

Følg ved montering av kjøleskapet følgende tips:

- Parker kjøretøyet horisontalt for å sikre at gulvet er solid og rett.
- Hvis kompressorkjøleskapet erstatter en absorpsjonsenhet, må du forsikre deg om at de utvendige luftegitrene er helt lukket. Ellers er det fare for at kompressoren ikke kan drives ved lave omgivelsestemperaturer (ca. under 0 °C).
- Monter kjøleskapet med en minsteavstand på 5 mm fra gulvet (**A**) for å sikre at ingen hindringer (f.eks. tepper) forstyrrer dørens frie bevegelse.
- Kjøleskapet skal plasseres helt opp til forkanten av skapdøren (**B**).

5.1.3 Montering av kompressorenheten (RC 10.4M.90)

Kompressorenheten er avtakbar og kan monteres adskilt fra kjøleskapet.

Monteringssted

Vær oppmerksom på følgende instruksjoner når du velger monteringssted for kompressorenheten:

- Velg en plassering for kompressorenheten i en maksimal avstand på 1,5 m fra kjøleskapet.
- Sørg for at luftegitteret har et fritt tverrsnitt på minst 60 cm².

Forberede montering

- Gjør klar en lukket kanal. Kanalen skal være åpen og utstyrt med ventilasjonsrist i den ene enden.
- Legg merke til følgende maksimale dimensjoner på kanalen ( fig. 1 på side 55):

	Kompressorenhet		Kanal	
Høyde	A	169 mm	H	177 mm
Bredde	B	185 mm	W	190 mm

	Kompressorenhet		Kanal	
Dybde	C	396 mm	D	400 mm

Montering av kompressorenheten



PASS PÅ! Fare for skader

Legg røret på en slik måte at det ikke blir skadet (f.eks. av skarpe kanter eller bøyninger). Overhold minste bøyeradius for sugerøret (≥ 30 mm).

1. Plasser kompressorenheten i kanalen med viftesiden mot ventilasjonsristen.
2. Monter kompressorenheten som vist.

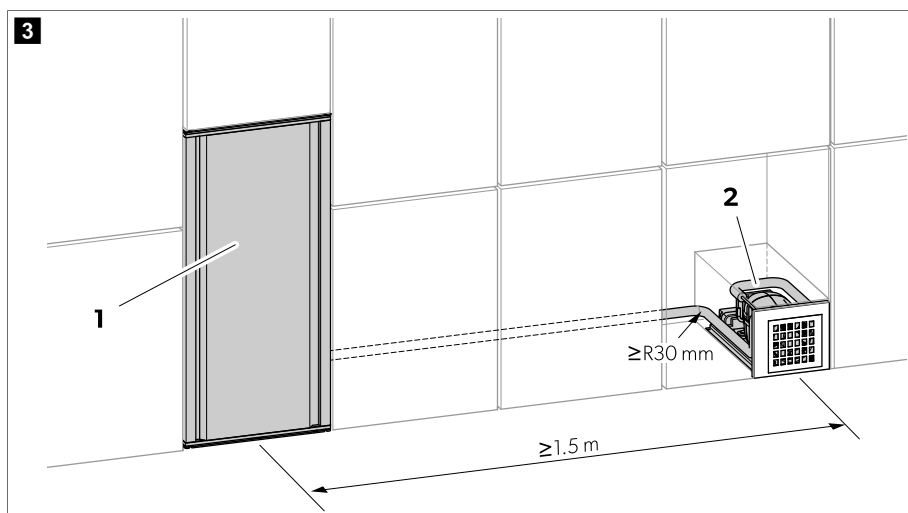

Nr.	Beskrivelse
1	Kjølesystem
2	Kompressorenhet

5.1.4 Installere kondensvannutløp



MERK

- Kondens kan dannes inne i kjøleskapet, f.eks. på grunn av hyppig åpning av døren eller feil lagret mat.
- Kondensen må tømmes med en konstant skråstilling.

- > **Variant 1:** Før kondensslangen fra kjøleskapet gjennom en åpning i gulvet og ut av kjøretøyet.

- > **Variert 2:** Fest kondensslangen direkte til festemekanismen på luftgitteret (1).

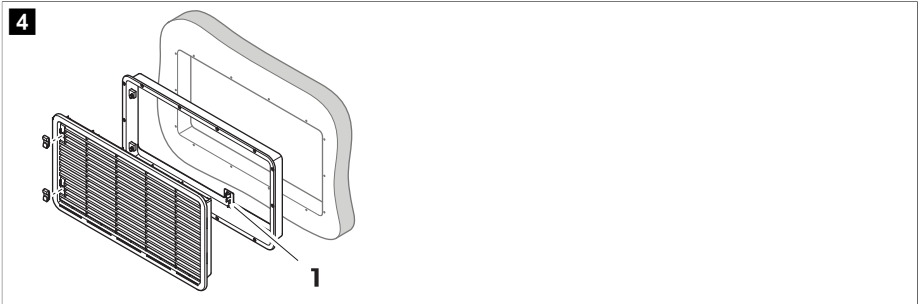

5.1.5 Koble til spenningsforsyningen



PASS PÅ! Fare for skader

- > For å unngå spennings- og effekttap, bør kabelen holdes så kort som mulig og uten avbrudd. Unngå derfor ekstra brytere, kontakter eller fordelerbokser.
- > Kontroller at spenningsspesifikasjonen på typeskiltet stemmer overens med strømforsyningen.
- > Pass på at du ikke bytter polaritet.

1. Beregn nødvendig kabelvernsnitt ut av kabellengden i henhold til
2. Koble kablene til AMP-kontakten på kjøleskapet ().
3. Koble den positive røde (rd) kabelen til plusspolen på 12 V-strømforsyningen.



PASS PÅ! Fare for skader

Beskytt den positive røde (rd) kabelen med en 10 A sikring.

4. Koble den svarte (bk) kabelen til minuspolen på 12 V-strømforsyningen.

5.1.6 Feste kjøleskap



PASS PÅ! Fare for skader

- > Skru alltid inn i gjengene som er tilrettelagt for dette, ellers kan innskummede komponenter som f.eks. ledninger komme til skade.
- > Fest sideveggene eller de påførte listene på en slik måte at skruene også sitter godt, også ved høy belastning (under kjøring).



MERK Kjøleskapet er konstruert for å by på en regulert luftstrøm. Produsenten anbefaler ikke å la det være noen ekstra plass mellom kjøleskapet og utsparingsveggen.

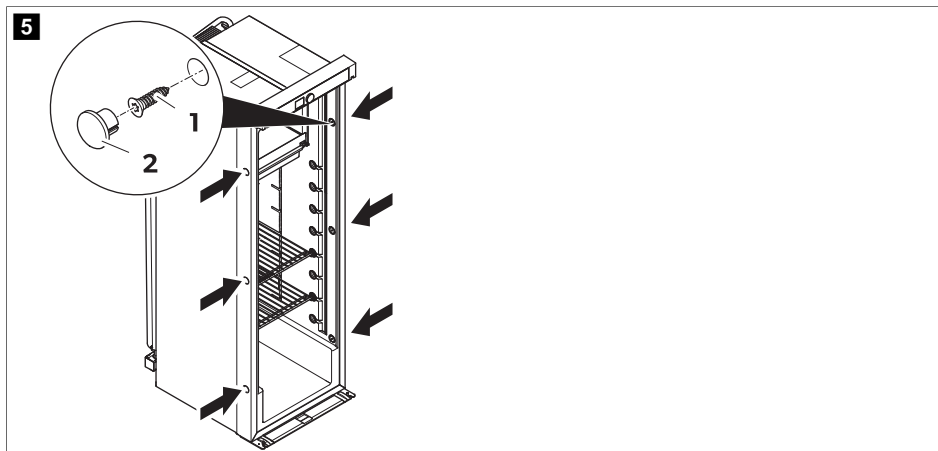

1. Sett kjøleskapet i sin endelige posisjon med frontflensen tett mot fronten på åpningen.
2. Skru skruene (1) inn gjennom plastbøssingene i sideveggene på kjøleskapet og videre inn i vegg.
3. Sett hettene (2) på skruhodene.

6 Avfallshåndtering



FORSIKTIG! Brannfare

- > Dette apparatet inneholder lettantennelig isolerende drivgass.
- > Få apparatet fjernet og avfallsbehandlet kun av en spesialist.



Resirkulering av produkter med batterier, oppladbare batterier og lyskilder: Fjern alle batterier, oppladbare batterier og lyskilder før resirkulering av produktet. Lever defekte eller brukte batterier enten til forhandleren eller på en oppsamlingsstasjon. Avhend ikke batterier, oppladbare batterier og lyskilder i husholdningsavfallet. Hvis du ønsker å avfallsbehandle produktet, må du rådføre deg med nærmeste gjenvinningsstasjon eller din faghandler om hvordan du kan gjøre dette i overensstemmelse med gjeldende deponeringsforskrifter. Produktet kan avhendes gratis.

7 Tekniske spesifikasjoner

For den gjeldende EU-samsvarserklæringen for din enhet kan du se den aktuelle produksiden på dometic.com eller ta kontakt med produsenten direkte (se dometic.com/dealer).

Ytterligere produktinformasjon kan nås via QR-koden på energietiketten eller via eprel.ec.europa.eu.

Apparatet er i samsvar med forskriften UN ECE R10.

Avhengig av modellen, bruker kjøleskapet enten R134a eller R600a som kjølemiddel. Se typeskiltet for hvilket kjølemiddel som brukes.

For R134a-modeller gjelder:

Dette produktet inneholder fluoriserte drivhusgasser.

Kjøleenheten er hermetisk lukket.

6

RCL 10.4(S)(T)

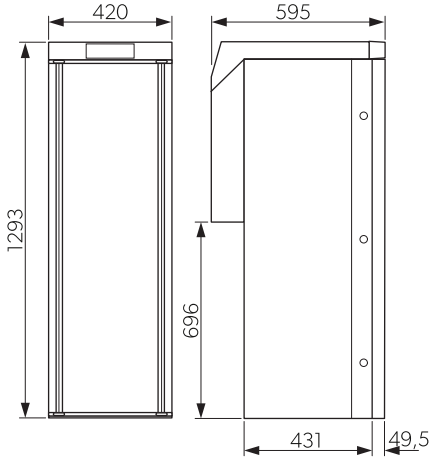

RCD 10.5(X)(S)(T)

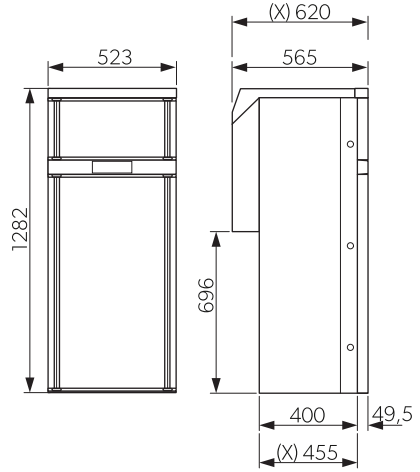

7

RCS 10.5(X)(S)(T)

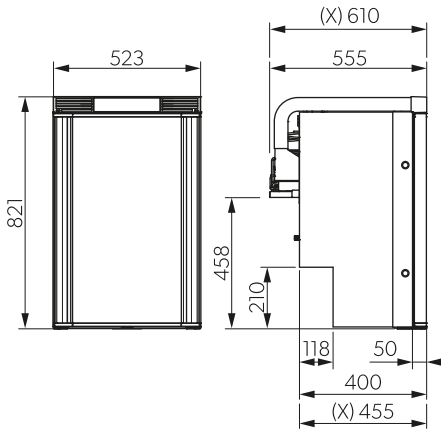

RC 10.4 (S)(T).90

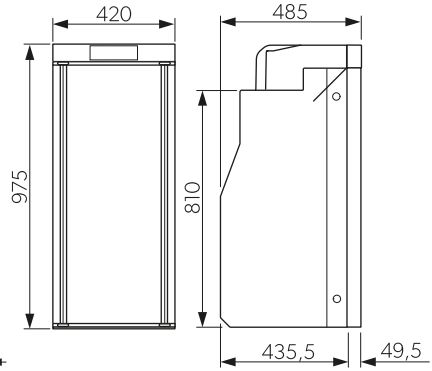

RC 10.4 (S)(T).70

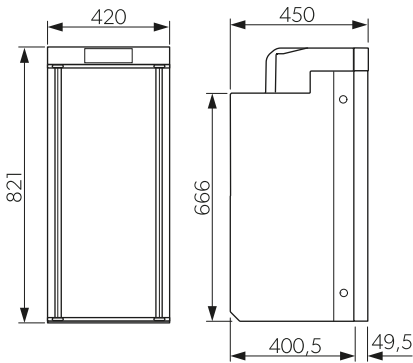

RC 10.4 P.100

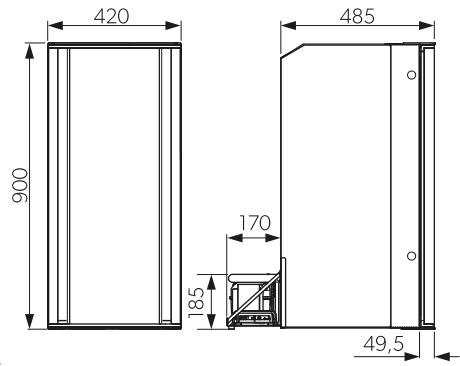

RC 10.4 M.90

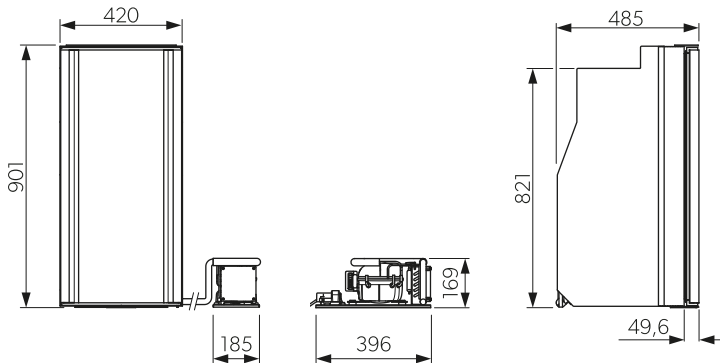

8

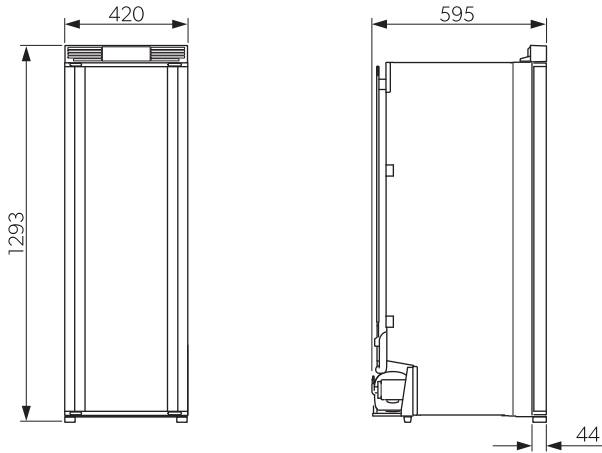

RCL 10.4E(S)(T)





	RC10.4(S)(T).70		RC10.4(S)(T).90	
Tilkoblingsspenning	12 V _{DC}			
Innhold:				
Bruttoinnhold	62 L		86 L	
Kjølerom	54,5 L		75,5 L	
Frysevarerom	7,5 L		7,5 L	
Totalt nettoinnhold	62 L		83 L	
Unntatt frysevarerom:				
Bruttoinnhold	69 L		90 L	
Nettoinnhold	64 L		85 L	
Strømforbruk	42 W			
Energiforbruk	0,45 kWh/ 24 h			
PERFORMANCE-modus	37,5 Ah / 24 h			
Klimaklasse	T			
Kjølemiddel	R134a	R600a	R134a	R600a
Kjølemiddelmengde	40 g	16 g	43 g	20 g
CO ₂ -ekvivalent	0,057 t	0,000 t (0,05 kg)	0,061 t	0,000 t (0,06 kg)
GWP-verdi	1430	3	1430	3
Støyutslipp (EN60704):				
PERFORMANCE-modus	42 dB(A)		42 dB(A)	
QUIET-modus	39 dB(A)		39 dB(A)	

	RC10.4(S)(T).70	RC10.4(S)(T).90
Mål (H x B x D)	821 x 420 x 450 mm	975 x 420 x 485 mm
Vekt	19,5 kg	21,4 kg
Maksimal vekt per dørhulle	3 kg	
Maksimal vekt per dør	7,5 kg	
Inspeksjon/sertifisering		

	RC10.4P.100	RC10.4M.90
Tilkoblingsspenning	12 V _{DC}	
Innhold:		
Bruttoinnhold	94 L	86 L
Kjølerom	81 L	75,5 L
Frysevarerom	9 L	7,5 L
Totalt nettoinnhold	90 L	83 L
Unntatt frysevarerom:		
Bruttoinnhold	98 L	90 L
Nettoinnhold	93 L	85 L
Strømforbruk	48 W	45 W
Energiforbruk	0,46 kWh / 24 h	0,45 kWh / 24 h
PERFORMANCE-modus	38 Ah / 24 h	37,5 Ah / 24 h
Klimaklasse	T	
Kjølemiddel	R134a	R600a
Kjølemiddelmengde	47 g	19 g
CO ₂ -ekvivalent	0,067 t	0,000 t (0,06 kg)
GWP-verdi	1430	3
Støyutslipp (EN60704):		
PERFORMANCE-modus	42 dB(A)	42 dB(A)
QUIET-modus	39 dB(A)	39 dB(A)
Mål (H x B x D)	902 x 420 x 655 mm	901 x 420 x 485 mm (uten kompressorenhet) Kompressorenhet: 169 x 185 x 396 mm
Vekt	21 kg	20,4 kg
Maksimal vekt per dørhulle	3 kg	

	RC10.4P.100	RC10.4M.90
Maksimal vekt per dør	7,5 kg	
Inspeksjon/sertifisering		
	RCD10.5(S)(T)	RCD10.5X(S)(T)
Tilkoblingsspenning	12 V _{DC}	
Innhold:		
Bruttoinnhold	94 L	86 L
Kjølerom	81 L	75,5 L
Frysevarerom	9 L	7,5 L
Totalt nettoinnhold	90 L	83 L
Uinntatt frysevarerom:		
Bruttoinnhold	98 L	90 L
Nettoinnhold	93 L	85 L
Strømforbruk	54 W	
Energiforbruk	0,7 kWh/ 24 h	0,72 kWh/ 24 h
PERFORMANCE-modus	58 Ah / 24 h	60 Ah / 24 h
Klimaklasse	ST	
Kjølemiddel	R134a	
Kjølemiddelmengde	44 g	
CO ₂ -ekvivalent	0,063 t	
GWP-verdi	1430	
Støyutslipp (EN60704):		
PERFORMANCE-modus	42 dB(A)	42 dB(A)
QUIET-modus	39 dB(A)	39 dB(A)
Mål (H x B x D)	1282 x 523 x 565 mm	1282 x 523 x 565 mm
Vekt	21 kg	20,4 kg
Maksimal vekt per dørhylle	3 kg	
Maksimal vekt per dør	7,5 kg	
Inspeksjon/sertifisering		
	RCL10.4(S)(T)	RCL10.4E(S)(T)
Tilkoblingsspenning	12 V _{DC}	
Innhold:		
Bruttoinnhold	133 L	154 L

	RCL10.4(S)(T)	RCL10.4E(S)(T)
Kjølerom	116 L	131 L
Frysevarerom	12 L	18 L
Totalt nettoinnhold	128 L	149 L
Uinntatt frysevarerom:		
Bruttoinnhold	139 L	157 L
Nettoinnhold	134 L	152 L
Strømforbruk	54 W	57 W
Energiforbruk	0,66 kWh/ 24 h	0,54 kWh/ 24 h
PERFORMANCE-modus	55 Ah / 24 h	45 Ah / 24 h
Klimaklasse	ST	
Kjølemiddel	R134a	R600a
Kjølemiddelmengde	40 g	31 g
CO ₂ -ekvivalent	0,057 t	0,000 t (0,09 kg)
GWP-verdi	1430	3
Støyutslipp (EN60704):		
PERFORMANCE-modus	42 dB(A)	42 dB(A)
QUIET-modus	39 dB(A)	39 dB(A)
Mål (H x B x D)	1293 x 420 x 595 mm	1293 x 420 x 595 mm
Vekt	32 kg	31 kg
Maksimal vekt per dørhulle	3 kg	
Maksimal vekt per dør	7,5 kg	
Inspeksjon/sertifisering		
	RCS10.5(S)(T)	RCS10.5X(S)(T)
Tilkoblingsspenning	12 V ⁻⁻⁻	
Innhold:		
Bruttoinnhold	78 L	92 L
Kjølerom	69,1 L	80,3 L
Frysevarerom	9,2 L	12,1 L
Totalt nettoinnhold	78 L	92 L
Uinntatt frysevarerom:		
Bruttoinnhold	83 L	98 L
Nettoinnhold	83 L	98 L
Strømforbruk	5,9 A	5,5 A

	RCS10.5(S)(T)	RCS10.5X(S)(T)
Energiforbruk	0,42 kWh/ 24 h	0,43 kWh/ 24 h
PERFORMANCE-modus	35 Ah / 24 h	35,5 Ah / 24 h
Klimaklasse	N, ST	
Kjølemiddel	R600a	R600a
Kjølemidelmengde	24 g	23 g
CO ₂ -ekvivalent	0,000 t (0,07 kg)	0,000 t (0,07 kg)
GWP-verdi	3	3
Støyutslipp (EN60704):		
Med luftkanal:		
PERFORMANCE-modus	44 dB(A)	44 dB(A)
QUIET-modus	39 dB(A)	39 dB(A)
Uten luftkanal:		
PERFORMANCE-modus	42 dB(A)	42 dB(A)
QUIET-modus	38 dB(A)	38 dB(A)
Mål (H x B x D)	821 × 523 × 555 mm	821 × 523 × 610 mm
Vekt	24,5 kg	25 kg
Maksimal vekt per dørhulle	3 kg	
Maksimal vekt per dør	7,5 kg	
Inspeksjon/sertifisering		

Suomi

1	Tärkeitä huomautuksia.....	68
2	Symbolien selitykset.....	68
3	Turvallisuusohjeet.....	68
4	Käyttötarkoitus.....	69
5	Asennus.....	70
6	Hävittäminen.....	76
7	Tekniset tiedot.....	76

1 Tärkeitä huomautuksia

Lue nämä ohjeet huolellisesti ja noudata kaikkia tämän tuotteen käyttöohjeissa annettuja ohjeita, määräyksiä ja varoituksia. Näin varmistat, että tuotteen asennus, käyttö ja huolto sujuu aina oikein. Näiden ohjeiden TÄYTYY jäädä tuotteen yhteyteen.

Käyttämällä tuotetta vahvistat lukeneesi kaikki ohjeet, määräykset ja varoitukset huolellisesti ja että ymmärrät ja hyväksyt tässä annetut ehdot. Sitoudut käyttämään tuotetta ainoastaan sen käyttötarkoitukseen ja ilmoitetuissa käyttökohteissa ja noudattaen tässä tuotteen käyttöohjeessa annettuja ohjeita, määräyksiä ja varoituksia sekä voimassa olevia lakeja ja määräyksiä. Tässä annettujen ohjeiden ja varoitusten lukematta ja noudattamatta jättäminen voi johtaa omaan tai muiden loukkaantumiseen, tuotteen vaurioitumiseen tai muun ympärillä olevan omaisuuden vaurioitumiseen. Tähän tuotteen käyttöohjeeseen, ohjeisiin, määräyksiin ja varoituksiin sekä oheisdokumentteihin voidaan tehdä muutoksia ja niitä voidaan päivittää. Katso ajantasaiset tuotetiedot osoitteesta documents.domestic.com.

2 Symbolien selitykset

Merkkisana tunnistaa turvallisuusviestejä ja omaisuusvahinkoihin liittyviä viestejä ja osoittaa lisäksi vaaratekijän vakavuusasteen.



VAROITUS!

Viittaa vaaralliseen tilanteeseen, joka voi johtaa kuolemaan tai vakavaan loukkaantumiseen, jos sitä ei vältetä.



HUOMIO!

Viittaa vaaralliseen tilanteeseen, joka voi johtaa lievään tai kohtalaiseen loukkaantumiseen, jos sitä ei vältetä.



HUOMAUTUS!

Viittaa tilanteeseen, joka voi johtaa omaisuusvahinkoon, jos sitä ei vältetä.



OHJE Tuotteen käyttöä koskevia lisätietoja.

3 Turvallisuusohjeet

3.1 Perusturvallisuus



VAROITUS! Sähköiskun vaara

- > Ainoastaan pätevä henkilöstö saa korjata tätä laitetta. Epäasianmukaisesti tehdyistä korjauksista voi aiheutua vakavia vaaroja. Ota yhteyttä valtuutettuun huoltoon korjausta varten.
- > Liitä laite pistorasiaan, jolla liitäntä on varmasti tukeva, erityisesti jos laite pitää maadoittaa.



VAROITUS! Palovaara

- > Jos laitteen kylmäaine on syttävää: Jäähdytyskierto sisältää pienen määrän ympäristöystävällistä mutta syttävää kylmäainetta. Se ei vahingoita otsonikerrosta eikä edistä kasvihuoneilmiötä. Vuotava kylmäaine voi syttyä.

- > Jäähdytyskierron sisältämä kylmäaine on helposti syttyvää, ja jos sitä vuotaa, on olemassa vaara, että tilaan kertyy palavia kaasuja, jos laite on pienessä tilassa. Jos jäähdytyskierrossa on mikä tahansa vaurio:
 - Pidä avotuli ja mahdolliset sytytyslähteet loitolla laitteesta.
 - Tuuleta tila huolellisesti.
 - Kytke laite pois päältä.
- > Älä käytä äläkä säilytä kylmäainetta suljetussa tilassa, jossa ilma ei liiku lainkaan tai liikkuu vain minimaalisen vähän.



VAROITUS! Terveysvaara

- > Tätä laitetta voivat käyttää valvonnan alaisuudessa myös vähintään 8-vuotiaat lapset samoin kuin henkilöt, joiden fyysiset, aistinvaraiset tai henkiset kyvyt ovat rajoittuneet tai joilta puuttuu laitteen käytön vaatima kokemus tai tietämys, mikäli edellä mainittuja henkilöitä on opastettu käyttämään laitetta turvallisesti ja mikäli henkilöt ymmärtävät laitteen käyttöön liittyvät riskit.
- > 3–8-vuotiaat lapset saavat täyttää ja tyhjentää laitetta.
- > Lapset eivät saa ilman valvontaa puhdistaa laitetta eivätkä ryhtyä käyttäjälle sallittuihin kunnossapitotöihin.
- > Lapsia tulee valvoa sen varmistamiseksi, etteivät he leiki laitteella.



VAROITUS! Lasten loukkuun jäämisen vaara

- > Varmista, että hyllyt on asennettu ja kiinnitetty siten, että lapset eivät voi kiivetä laitteeseen tai lukita itseään laitteen sisälle. Poista hyllyt paikaltaan vain puhdistusta varten.
- > Ennen kuin hävität vanhan laitteen:
 - Irrota laatikko.
 - Jätä hyllyt laitteeseen, jotta lapset eivät voi kiivetä sen sisään.
 - Nosta ovet pois paikaltaan.



HUOMIO! Loukkaantumiswaara

Älä koske saranaan.



HUOMAUTUS! Vahingonvaara

- > Laitetta ei saa altistaa sateelle.
- > Älä nojaa laitteen avointa ovea vasten.
- > Suojaa laite ja kaapelit kuumuudelta ja kosteudelta.
- > Älä koskaan irrota pistoketta pistorasiasta johdosta vetämällä.

3.2 Turvallisuus jääkaappipakastimen asentamisen yhteydessä



VAROITUS! Sähköiskun vaara

- > Laitteen saavat asentaa tai irrottaa ainoastaan tehtävään pätevät henkilöt.
- > Varmista, että virtajohto ei juutu kiinni eikä vaurioidu sijoittaessasi laitetta paikalleen.
- > Älä sijoita siirrettäviä pistorasialistoja tai siirrettäviä virtalähteitä laitteen taakse.



HUOMIO! Loukkaantumiswaara

Laitte on kiinnitettävä asennusohjeen mukaisesti, jotta laitteen epävakaas ei aiheuta vaaraa.

4 Käyttötarkoitukset

Jääkaappipakastin on tarkoitettu seuraaviin:

- asennettavaksi matkailuautoihin ja asuntovaunuihin
- elintarvikkeiden jäädyttämiseen, pakastamiseen ja säilyttämiseen

Jääkaappipakastin **ei** sovellu:

- lääkkeiden säilyttämiseen
- syövyttävien aineiden tai liuottimia sisältävien aineiden säilyttämiseen
- elintarvikkeiden nopeaan pakastamiseen

Tätä jääkaappipakastinta **ei** ole tarkoitettu kaupalliseen, jakelu- eikä kotitalouskäyttöön.

Pakastelokerot sopivat pakastettujen elintarvikkeiden säilyttämiseen, jäätelön säilyttämiseen ja valmistamiseen sekä jääkuutioiden valmistamiseen. Laite **ei** sovellu aiemmin pakastamattomien elintarvikkeiden pakastamiseen.

Jääkaappipakastin on tarkoitettu asennettavaksi kaapistoon tai asennussyvennykseen.

Ilhanteellinen jäädytysteho saavutetaan, kun ympäristön lämpötila on ja enimmäiskosteus on 90 % .

Tämä tuote soveltuu ainoastaan näissä ohjeissa ilmoitettuun käyttötarkoitukseen ja käyttökohteeseen.

Näistä ohjeista saat tuotteen asianmukaiseen asennukseen ja/tai käyttöön tarvittavat tiedot. Väärin tehdyn asennuksen ja/tai väärän käyttötavan tai vääränlaisen huollon seurauksena laite ei toimi tyydyttävästi, ja se saattaa mennä epäkuuntoon.

Valmistaja ei ota vastuuta tapaturmista tai tuotevaurioista, jotka johtuvat seuraavista:

- Väärin tehty asennus tai liitäntä, ylijännite mukaan lukien
- Väärin tehty huolto tai muiden kuin valmistajalta saatavien alkuperäisten varaosien käyttö
- Tuotteeseen ilman valmistajan nimenomaista lupaa tehdyt muutokset
- Käyttö muuhun kuin tässä ohjeessa ilmoitettuun tarkoitukseen

Dometic pidättää itsellään oikeuden muutoksiin tuotteen ulkonäössä ja spesifikaatioissa.

5.1 Asennus



Laitteen mekaaninen asennus, sähköasennus ja asetusten tekeminen täytyy antaa pätevän asentajan tehtäväksi. Asentajan täytyy pystyä osoittamaan ajoneuvojen ja kotitalouden varusteiden rakenteeseen ja käyttöön sekä asennukseen liittyvät tietonsa ja taitonsa, ja hänen täytyy tuntea asiaa koskevat määräykset, jotka ovat voimassa siinä maassa, jossa varuste on määrää asentaa ja/tai jossa sitä on määrää käyttää. Lisäksi hänellä täytyy olla suoritettuna turvallisuuskoulutus, jonka ansiosta hän pystyy tunnistamaan asiaan liittyvät vaarat ja välttämään ne.



HUOMIO! Loukkaantumisvaara

- > Jotta laitteen epävakaus ei aiheuttaisi vaaraa, se on kiinnitettävä ohjeiden mukaisesti.
- > Laitteessa on teräviä reunoja. Käytä käsineitä, kun teet asennustöitä.



Oven käsitöiden ja koristelevyn vaihtamista koskevat ohjeet ovat saatavilla verkko-osoitteesta: qr.dometic.com/berFOL.



5.1.1 Asennuspaikka

Ota seuraavat seikat huomioon, kun valitset asennuspaikkaa:

- jääkaappipakastin on asennettava siten, että

- jääkaappipakastin on helposti saavutettavissa huoltotöitä varten
- jääkaappipakastin on helppo irrottaa ja asentaa paikalleen
- jääkaappipakastin on helppo poistaa ajoneuvosta.
- Älä asenna jääkaappipakastinta matkailuauton takaosaan ovi kulkusuuntaan päin.



OHJE Poikkeus: **RC10.4-** mallit voidaan asentaa matkailuautoihin siten, että ovi on ajosuuntaan päin edellyttäen, että laite asennetaan kuljettajan tai matkustajan istuimen taakse.

- Jääkaappia ei saa asentaa tuuletus- ja ilmanpoistoaukkojen sivulle, koska se heikentää jääkaapin tehoa ja kasvattaa energiankulutusta.
- Ajoneuvon osat (esim. avattu ovi tai kiinnitetyt lisävarusteet kuten polkupyöräteline) eivät saa peittää tuuletus- ja ilmanpoistoaukkoja käytön aikana.
- Valitse paikka, jossa jääkaappipakastin on suojattu vedolta, liialliselta kuumuudelta ja kosteudelta.
- Varmista, että ovi voidaan avata ja sulkea esteettä.
- Jääkaappi täytyy asentaa syvennykseen, jotta se pysyy tukevasti paikallaan ajoneuvon liikkuessa.
- Ota huomioon jääkaapin mitat (ks. luku Tekniset tiedot sivulla 76) ja syvennyksen tarvittavat mitat:

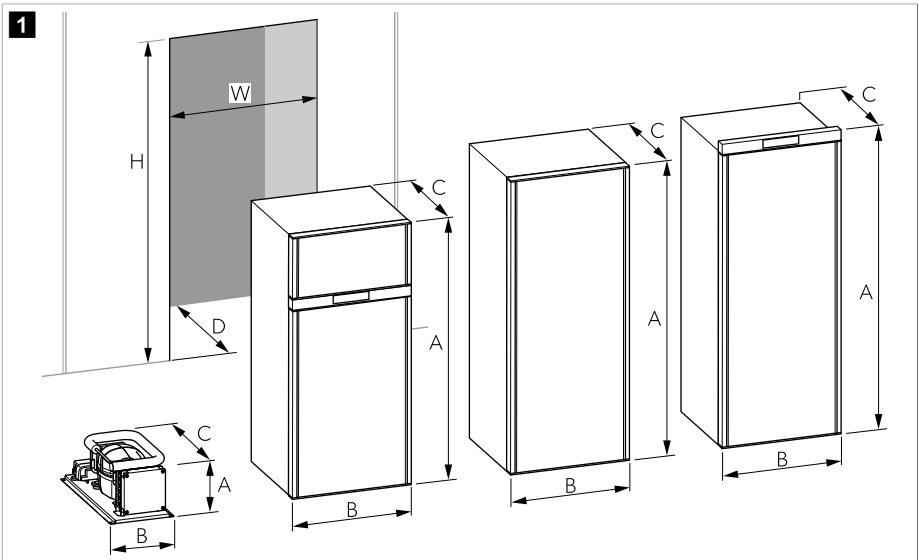

	RC10.4(S)(T).70	RC10.4(S)(T).90
Jääkaapin korkeus (A)	821 mm	975 mm
Jääkaapin leveys (B)	420 mm	420 mm
Jääkaapin syvyys (C) (poislukien säätönuppi 5 mm)	450 mm	485 mm
Syvennyksen korkeus (H)	828 mm	982 mm
Syvennyksen leveys (W)	425 mm	425 mm
Syvennyksen syvyys (D)	452 mm	487 mm

	RC10.4P.100	RC10.4M.90
Jääkaapin korkeus (A)	900 mm	901 mm
Jääkaapin leveys (B)	420 mm	420 mm
Jääkaapin syvyys (C) (poislukien säätönuppi 5 mm)	655 mm	485 mm
Syvennyksen korkeus (H)	907 mm	908 mm
Syvennyksen leveys (W)	425 mm	425 mm
Syvennyksen syvyys (D)	657 mm	487 mm
	RCD10.5(S)(T)	RCD10.5X(S)(T)
Jääkaapin korkeus (A)	1282 mm	1282 mm
Jääkaapin leveys (B)	523 mm	523 mm
Jääkaapin syvyys (C) (poislukien säätönuppi 5 mm)	565 mm	620 mm
Syvennyksen korkeus (H)	1290 mm	1290 mm
Syvennyksen leveys (W)	528 mm	528 mm
Syvennyksen syvyys (D)	568 mm	623 mm
	RCL10.4(S)(T)	RCL10.4E(S)(T)
Jääkaapin korkeus (A)	1293 mm	1293 mm
Jääkaapin leveys (B)	420 mm	420 mm
Jääkaapin syvyys (C) (poislukien säätönuppi 5 mm)	595 mm	595 mm
Syvennyksen korkeus (H)	1301 mm	1301 mm
Syvennyksen leveys (W)	425 mm	425 mm
Syvennyksen syvyys (D)	598 mm	598 mm
	RCS10.5(S)(T)	RCS10.5X(S)(T)
Jääkaapin korkeus (A)	821 mm	821 mm
Jääkaapin leveys (B)	523 mm	523 mm
Jääkaapin syvyys (C) (poislukien säätönuppi 5 mm)	555 mm	610 mm
Syvennyksen korkeus (H)	829 mm	829 mm
Syvennyksen leveys (W)	528 mm	528 mm
Syvennyksen syvyys (D)	558 mm	613 mm

5.1.2 Asennuksen valmistelu

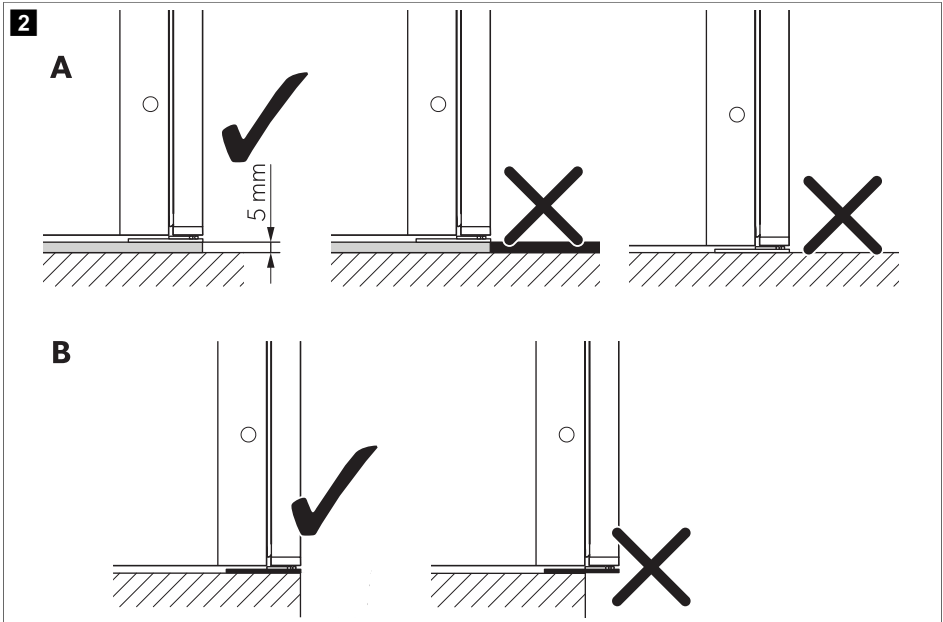

Noudata jääkaappipakastinta asentaessasi seuraavia ohjeita:

- Pysäköi ajoneuvo vaakasuoraan varmistaaksesi, että lattia on vakaa ja tasainen.
- Jos absorptioyksikön tilalle tulee kompressorijääkaappipakastin, on varmistettava, että ulkopuolen tuuletusritilät ovat kokonaan kiinni; muuten kompressori ei välttämättä käy, jos ulkolämpötila on alhainen (~ alle 0 °C).
- Asenna jääkaappipakastin niin, että vähimmäisetäisyys lattiasta on 5 mm (A), jotta mikään este (esim. matot) ei häiritse oven liikettä.
- Jääkaappipakastin on sijoitettava kaapin oven etureunaan (B).

5.1.3 Kompressoriyksikön kiinnittäminen (RC 10.4M.90)

Kompressoriyksikkö on irrotettavissa, ja se voidaan asentaa jääkaappipakastimesta erillään.

Asennuspaikka

Ota huomioon seuraavat ohjeet valitessasi kompressoriyksikön asennuspaikkaa:

- Asenna kompressoriyksikkö enintään 1,5 m etäisyydelle jääkaappipakastimesta.
- Varmista, että tuuletusritilän aukko on halkaisijaltaan vähintään 60 cm².

Asennuksen valmistelu

- Valmistele suljettu kanava. Kanavan on oltava toisesta päästä avoin ja varustettu tuuletusritilällä.
- Huomaa seuraavat kanavan enimmäismitat (📷 kuva. 1 sivulla 71):

	Kompressoriyksikkö		Kanava	
Korkeus	A	169 mm	H	177 mm
Leveys	B	185 mm	W	190 mm

	Kompressoriyksikkö		Kanava	
Syvyys	C	396 mm	D	400 mm

Kompressoriyksikön asentaminen



HUOMAUTUS! Vahingonvaara

Aseta imuputki sitä vahingoittamatta (esim. terävät reunat tai jyrkät mutkat). Noudata imuputken pienintä taivutussädettä (≥ 30 mm).

1. Aseta kompressoriyksikkö kanavaan puhaltimen puoli tuuletusritilää kohti.
2. Kiinnitä kompressoriyksikkö kuvan mukaisesti.

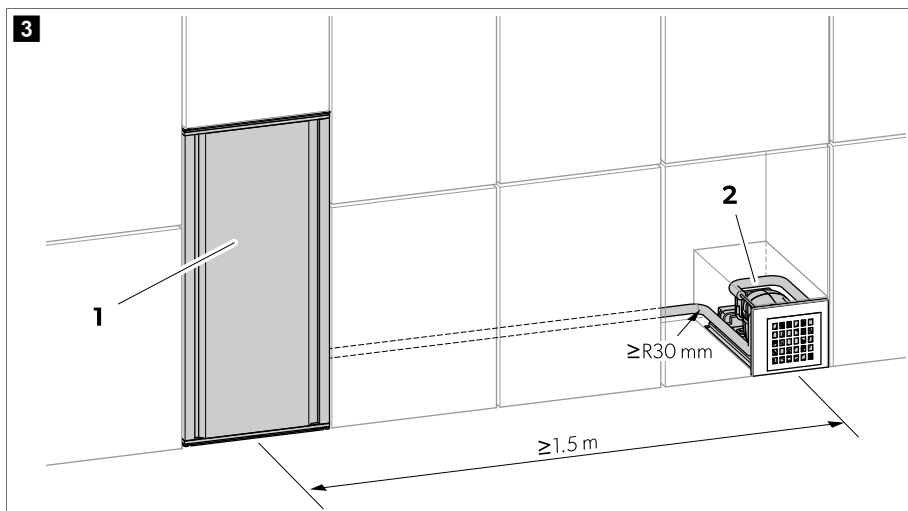

Nro	Kuvaus
1	Kylmälaite
2	Kompressoriyksikkö

5.1.4 Kondenssiveden poistoletkun asentaminen



OHJE

- Jääkaappipakastimen sisälle voi tiivistyä kosteutta esimerkiksi usen toistuvan oven avauksen tai väärin sijoitettujen elintarvikkeiden vuoksi.
- Kondenssiveden poistoletku on asennettava siten, että letku kulkee jatkuvasti laskusuunnassa.

- > **Vaihtoehto 1:** Vedä kondenssiveden poistoletku jääkaappipakastimesta lattia-aukon läpi ulos.

- > **Vaihtoehto 2:** Yhdistä kondenssiveden poistoletku suoraan tuuletusritilässä olevaan kiinnikkeeseen (1).

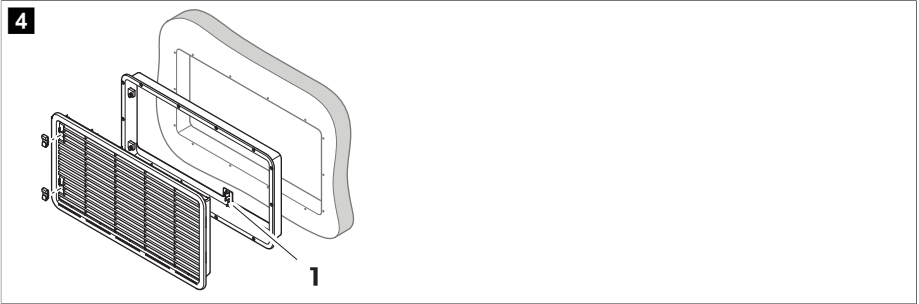

5.1.5 Jännitteensyötön liittäminen



HUOMAUTUS! Vahingonvaara

- > Jännite- ja siten tehohäviöiden välttämiseksi liitäntäjohdon pitäisi olla mahdollisimman lyhyt, ja jos mahdollista, siihen ei saa muodostaa katkoja. Vältä siis lisäkytkimiä, pistokkeita tai jakorasioita.
- > Vertaa tyyppietiketin jännitetietoja käytettävissä olevaan energiansyöttöön.
- > Huolehdi siitä, että napaisuus ei mene ristiin.

1. Määritä tarvittava kaapelin poikkipinta-ala kaapelin pituuden perusteella, ks.
2. Yhdistä johdot jääkaappiakastimen AMP-liittimeen ().
3. Yhdistä positiivinen punainen (rd) kaapeli 12 V :n virtalähten plusnapaan (+).



HUOMAUTUS! Vahingonvaara

Suojaa positiivinen punainen (rd) kaapeli 10 A :n sulakkeella.

4. Yhdistä musta (bk) kaapeli 12 V :n virtalähteen miinusnapaan (-).

5.1.6 Jääkaapin kiinnittäminen



HUOMAUTUS! Vahingonvaara

- > Kierrä ruuvit aina tarkoitusta varattujen holkkien läpi. Muutoin vaahdon ympäröimät rakenneosat kuten johdot voivat vaurioitua.
- > Kiinnitä sivuseinät tai paikoilleen asetetut listat siten, että ruuvit pysyvät tiukalla kovassakin kuormituksessa (ajon aikana).



OHJE Jääkaappi on suunniteltu siten, että se tuottaa säädellyllä ilmavirtauksella. Valmistaja ei suosittele jättämään ylimääräistä tilaa jääkaapin ja syvennyksen seinien väliin.

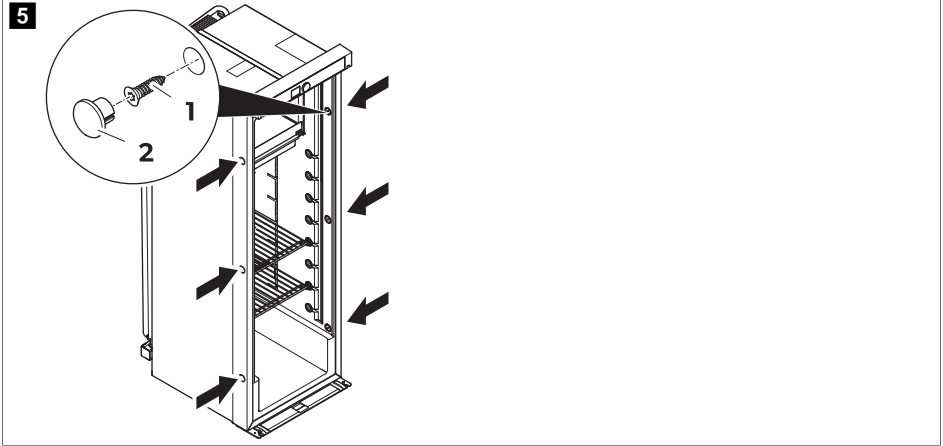

5. Siirrä jääkaappiakastin lopulliseen paikkaansa niin, että etulaippa istuu tiiviisti syvennyksen etureunaa vasten.
2. Kierrä ruuvit (1) jääkaappiakastimen sivuilla olevien muoviholkkien läpi ja edelleen seinään.
3. Asenna peitekannet (2) ruuvien kantoihin.

6 Hävittäminen



HUOMIO! Palovaara

- > Tämä laitteen eristys sisältää helposti syttyviä ponnekaasuja.
- > Anna laitteen irrottaminen ja hävittäminen ainoastaan tehtävään erikoistuneen ammattihenkilön tehtäväksi.



Paristoja, ladattavia akkuparistoja ja valonlähteitä sisältävien tuotteiden kierrätys: Poista paristot, ladattavat akkuparistot ja valonlähteet ennen tuotteen kierrätystä. Toimita vialliset akut tai käytetyt paristot kauppiaille tai keräyspisteeseen. Paristot, ladattavat akkuparistot ja valonlähteet eivät kuulu kotitalousjätteeseen. Jos haluat poistaa tuotteen lopullisesti käytöstä, tiedustele yksityiskohtaisia hävittämistä koskevia ohjeita ja määräyksiä lähimmästä kierrätyskeskuksesta tai jälleenmyyjältä. Tuotteen voi hävittää veloitusetta.

7 Tekniset tiedot

Laitteesi ajan tasalla olevan EU-vaatimustenmukaisuusvakuutuksen löydät vastaavalta tuotesivulta osoitteesta dometic.com. Voit myös pyytää asiakirjan suoraan valmistajalta (ks. dometic.com/dealer).

Lisää tuotetietoja saat energiamerkin QR-koodin kautta tai osoitteesta eprel.ec.europa.eu.

Laitte vastaa UN ECE -säädestä R10.

Jääkaapissa käytetään mallista riippuen joko kylmäainetta R134a tai R600a. Katso käytettävä kylmäaine tyyppietiketistä.

Kylmäainetta R134a käytetään seuraavissa malleissa:

Sisältää fluorattuja kasvihuonekaasuja.

Kylmälaitteisto on hermeettisesti suljettu.

6

RCL 10.4(S)(T)

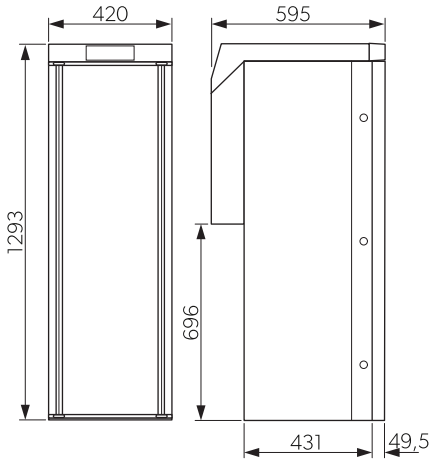

RCD 10.5(X)(S)(T)

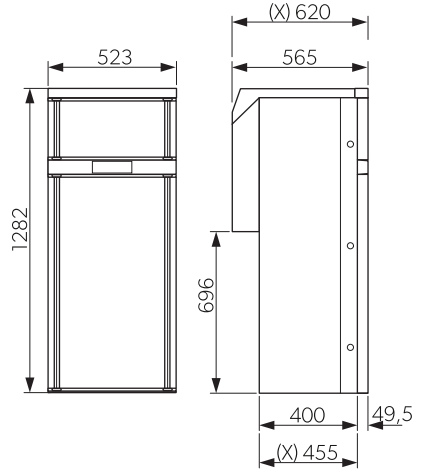

7

RCS 10.5(X)(S)(T)

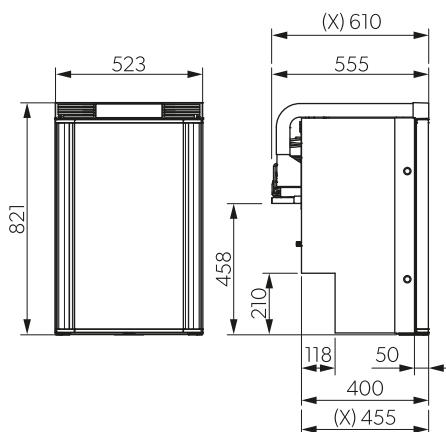

RC 10.4 (S)(T).90

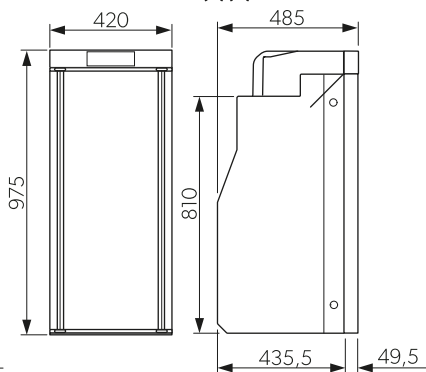

RC 10.4 (S)(T).70

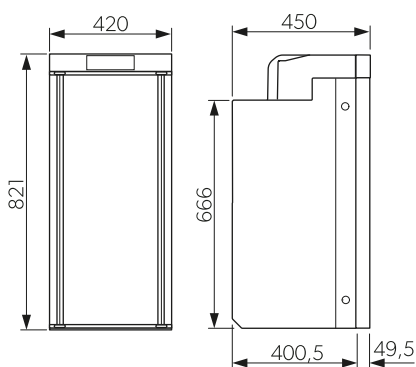

RC 10.4 P.100

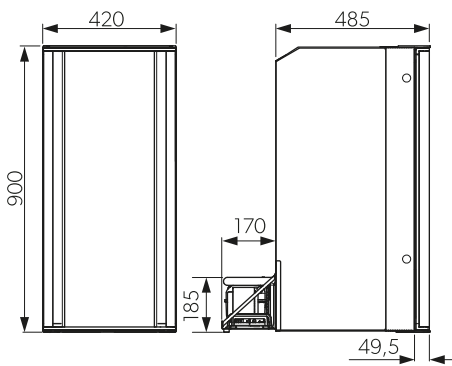

RC 10.4 M.90

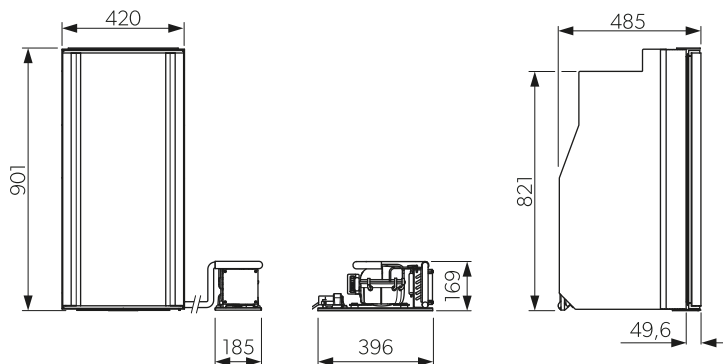

8

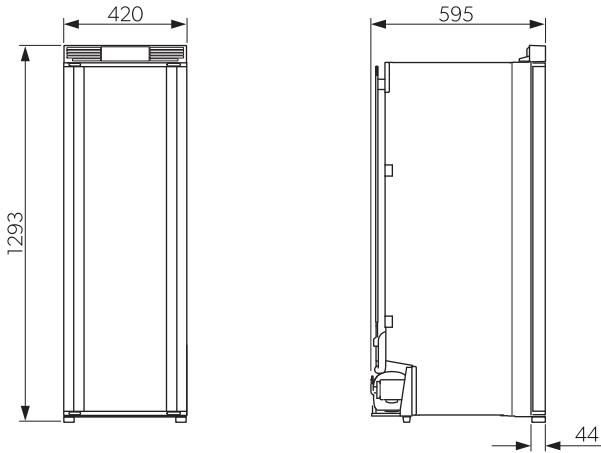

RCL 10.4E(S)(T)



	RC10.4(S)(T).70		RC10.4(S)(T).90	
Liitäntäjännite	12 V _{DC}			
Kapasiteetti:				
Bruttotilavuus	62 L		86 L	
Jääkaappiosasto	54,5 L		75,5 L	
Pakastelokero	7,5 L		7,5 L	
Nettotilavuus yhteensä	62 L		83 L	
Ilman pakastelokeroa:				
Bruttotilavuus	69 L		90 L	
Nettotilavuus	64 L		85 L	
Tehonkulutus	42 W			
Energiankulutus	0,45 kWh/ 24 h			
PERFORMANCE-tila	37,5 Ah / 24 h			
Ilmastoluokka	T			
Kylmäaine	R134a	R600a	R134a	R600a
Kylmäaineen määrä	40 g	16 g	43 g	20 g
CO ₂ -ekvivalentti	0,057 t	0,000 t (0,05 kg)	0,061 t	0,000 t (0,06 kg)
Vaikutus ilmaston lämpenemiseen (GWP)	1430	3	1430	3
Melupäästöt (EN60704):				
PERFORMANCE-tila	42 dB(A)		42 dB(A)	
QUIET-tila	39 dB(A)		39 dB(A)	

	RC10.4(S)(T).70	RC10.4(S)(T).90
Mitat (K x L x S)	821 × 420 × 450 mm	975 × 420 × 485 mm
Paino	19,5 kg	21,4 kg
Enimmäispaino ovihyllyä kohti	3 kg	
Enimmäispaino ovea kohti	7,5 kg	
Tarkastus/sertifikaatti		

	RC10.4P.100	RC10.4M.90
Liitäntäjännite	12 V ⁼⁼	
Kapasiteetti:		
Bruttotilavuus	94 L	86 L
Jääkaappiosasto	81 L	75,5 L
Pakastelokero	9 L	7,5 L
Nettotilavuus yhteensä	90 L	83 L
Ilman pakastelokeroa:		
Bruttotilavuus	98 L	90 L
Nettotilavuus	93 L	85 L
Tehonkulutus	48 W	45 W
Energiankulutus	0,46 kWh/ 24 h	0,45 kWh/ 24 h
PERFORMANCE-tila	38 Ah / 24 h	37,5 Ah / 24 h
Ilmastoluokka	T	
Kylmäaine	R134a	R600a
Kylmäaineen määrä	47 g	19 g
CO ₂ -ekvivalentti	0,067 t	0,000 t (0,06 kg)
Vaikutus ilmaston lämpenemiseen (GWP)	1430	3
Melupäästöt (EN60704):		
PERFORMANCE-tila	42 dB(A)	42 dB(A)
QUIET-tila	39 dB(A)	39 dB(A)
Mitat (K x L x S)	902 × 420 × 655 mm	901 × 420 × 485 mm (ilman kompressoriyksikköä) Kompressoriyksikkö: 169 × 185 × 396 mm
Paino	21 kg	20,4 kg

	RC10.4P.100	RC10.4M.90
Enimmäispaino ovihyllyä kohti		3 kg
Enimmäispaino ovea kohti		7,5 kg
Tarkastus/sertifikaatti		
	RCD10.5(S)(T)	RCD10.5X(S)(T)
Liitäntäjännite		12 V ^{DC}
Kapasiteetti:		
Bruttotilavuus	94 L	86 L
Jääkaappiosasto	81 L	75,5 L
Pakastelokero	9 L	7,5 L
Nettotilavuus yhteensä	90 L	83 L
Ilman pakastelokeroa:		
Bruttotilavuus	98 L	90 L
Nettotilavuus	93 L	85 L
Tehonkulutus		54 W
Energiankulutus	0,7 kWh/ 24 h	0,72 kWh/ 24 h
PERFORMANCE-tila	58 Ah / 24 h	60 Ah / 24 h
Ilmastoluokka		ST
Kylmäaine		R134a
Kylmäaineen määrä		44 g
CO ₂ -ekvivalentti		0,063 t
Vaikutus ilmaston lämpenemiseen (GWP)		1430
Melupäästöt (EN60704):		
PERFORMANCE-tila	42 dB(A)	42 dB(A)
QUIET-tila	39 dB(A)	39 dB(A)
Mitat (K x L x S)	1282 x 523 x 565 mm	1282 x 523 x 565 mm
Paino	21 kg	20,4 kg
Enimmäispaino ovihyllyä kohti		3 kg
Enimmäispaino ovea kohti		7,5 kg
Tarkastus/sertifikaatti		

	RCL10.4(S)(T)	RCL10.4E(S)(T)
Liitäntäjännite	12 V ⁼⁼	
Kapasiteetti:		
Bruttotilavuus	133 L	154 L
Jääkaappiosasto	116 L	131 L
Pakastelokero	12 L	18 L
Nettotilavuus yhteensä	128 L	149 L
Ilman pakastelokeroa:		
Bruttotilavuus	139 L	157 L
Nettotilavuus	134 L	152 L
Tehonkulutus	54 W	57 W
Energiankulutus	0,66 kWh/ 24 h	0,54 kWh/ 24 h
PERFORMANCE-tila	55 Ah / 24 h	45 Ah / 24 h
Ilmastoluokka	ST	
Kylmäaine	R134a	R600a
Kylmäaineen määrä	40 g	31 g
CO ₂ -ekvivalentti	0,057 t	0,000 t (0,09 kg)
Vaikutus ilmaston lämpenemiseen (GWP)	1430	3
Melupäästöt (EN60704):		
PERFORMANCE-tila	42 dB(A)	42 dB(A)
QUIET-tila	39 dB(A)	39 dB(A)
Mitat (K x L x S)	1293 × 420 × 595 mm	1293 × 420 × 595 mm
Paino	32 kg	31 kg
Enimmäispaino ovihyllyä kohti	3 kg	
Enimmäispaino ovea kohti	7,5 kg	
Tarkastus/sertifikaatti		

	RCS10.5(S)(T)	RCS10.5X(S)(T)
Liitäntäjännite	12 V ⁼⁼	
Kapasiteetti:		
Bruttotilavuus	78 L	92 L
Jääkaappiosasto	69,1 L	80,3 L
Pakastelokero	9,2 L	12,1 L
Nettotilavuus yhteensä	78 L	92 L

	RCS10.5(S)(T)	RCS10.5X(S)(T)
Ilman pakastelokeroa:		
Bruttotilavuus	83 L	98 L
Nettotilavuus	83 L	98 L
Tehonkulutus	5,9 A	5,5 A
Energiankulutus	0,42 kWh/ 24 h	0,43 kWh/ 24 h
PERFORMANCE-tila	35 Ah / 24 h	35,5 Ah / 24 h
Ilmastoluokka	N, ST	
Kylmäaine	R600a	R600a
Kylmäaineen määrä	24 g	23 g
CO ₂ -ekvivalentti	0,000 t (0,07 kg)	0,000 t (0,07 kg)
Vaikutus ilmaston lämpenemiseen (GWP)	3	3
Melupäästöt (EN60704):		
Ilmakanavalla varustettuna:		
PERFORMANCE-tila	44 dB(A)	44 dB(A)
QUIET-tila	39 dB(A)	39 dB(A)
Ilman ilmakanavaa:		
PERFORMANCE-tila	42 dB(A)	42 dB(A)
QUIET-tila	38 dB(A)	38 dB(A)
Mitat (K x L x S)	821 × 523 × 555 mm	821 × 523 × 610 mm
Paino	24,5 kg	25 kg
Enimmäispaino ovihyllyä kohti	3 kg	
Enimmäispaino ovea kohti	7,5 kg	
Tarkastus/sertifikaatti		

Polski

1	Ważne wskazówki.....	84
2	Objaśnienie symboli.....	84
3	Wskazówki bezpieczeństwa.....	84
4	Użytkowanie zgodne z przeznaczeniem.....	86
5	Montaż.....	86
6	Utylizacja.....	93
7	Dane techniczne.....	93

1 Ważne wskazówki

Prosimy o uważne przeczytanie niniejszej instrukcji obsługi produktu i przestrzeganie wszystkich zaleceń, wskazówek oraz ostrzeżeń w niej zawartych w celu zapewnienia prawidłowego montażu, użytkowania oraz konserwacji produktu w każdej sytuacji. Niniejsza instrukcja MUSI przez cały czas pozostawać przy produkcie.

Korzystając z produktu, użytkownik potwierdza uważne przeczytanie wszelkich instrukcji, wskazówek i ostrzeżeń, ich zrozumienie oraz zobowiązuje się przestrzegać zawartych w nich warunków. Użytkownik zobowiązuje się wykorzystywać niniejszy produkt wyłącznie zgodnie z jego przeznaczeniem i zamierzonym zastosowaniem oraz z instrukcjami, wskazówkami i ostrzeżeniami wyszczególnionymi w niniejszej instrukcji produktu, jak również ze wszystkimi mającymi zastosowanie przepisami i regulacjami prawnymi. Nieprzestrzeganie zawartych tu instrukcji i ostrzeżeń może skutkować obrażeniami u użytkownika oraz osób trzecich, uszkodzeniem produktu lub też uszkodzeniem mienia w sąsiedztwie produktu. Zastrzega się możliwość wprowadzania zmian i aktualizacji niniejszej instrukcji produktu, wraz z instrukcjami, wskazówkami i ostrzeżeniami oraz powiązaną dokumentacją. Aktualne informacje dotyczące produktu można zawsze znaleźć na stronie documents.dometic.com.

2 Objąśnienie symboli

Słowo sygnałowe pozwala rozpoznać komunikaty dotyczące bezpieczeństwa i komunikaty dotyczące uszkodzeń mienia, a także wskazuje stopień lub poziom zagrożenia.



OSTRZEŻENIE!

Wskazuje niebezpieczną sytuację, która – jeśli się jej nie uniknie – może prowadzić do śmierci lub poważnych obrażeń.



OSTROŻNIE!

Wskazuje niebezpieczną sytuację, która – jeśli się jej nie uniknie – może prowadzić do lekkich lub umiarkowanych obrażeń.



UWAGA!

Wskazuje sytuację, która – jeśli się jej nie uniknie – może prowadzić do powstania szkód materialnych.



WSKAZÓWKA Dodatkowe informacje dotyczące obsługi produktu.

3 Wskazówki bezpieczeństwa

3.1 Podstawowe zasady bezpieczeństwa



OSTRZEŻENIE! Ryzyko porażenia prądem

- > Napraw mogą dokonywać tylko odpowiednio wykwalifikowane osoby. Nieodpowiednio wykonane naprawy mogą być przyczyną poważnych zagrożeń. W razie konieczności przeprowadzenia naprawy należy skontaktować się z autoryzowanym centrum serwisowym.
- > Urządzenie podłączać do gniazdek zapewniających odpowiednie przyłącze, zwłaszcza jeżeli wymaga ono uziemienia.



OSTRZEŻENIE! Ryzyko pożaru

- > Dotyczy urządzeń z łatwopalnym czynnikiem chłodniczym: Obieg chłodzenia zawiera niewielką ilość przyjaznego dla środowiska, ale palnego czynnika chłodniczego. Nie uszkadza on warstwy ozonowej i nie przyczynia się do powstawania efektu cieplarnianego. Wyciekły czynnik chłodniczy może się zapalić.
- > Czynnik chłodniczy w obiegu chłodzenia jest wysoce łatwopalny. W przypadku jego wycieku może dojść do gromadzenia się palnych gazów, jeżeli urządzenie jest ustawione w małym pomieszczeniu. W razie uszkodzenia obiegu chłodzenia:
 - Nie zbliżać do urządzenia nieostojonych płomieni ani potencjalnych źródeł zapału.
 - Dobrze przewietrzyć pomieszczenie.
 - Wyłączyć urządzenie.
- > Nie użytkować ani nie przechowywać czynnika chłodniczego w zamkniętych pomieszczeniach bez przepływu powietrza lub o minimalnym przepływie powietrza.



OSTRZEŻENIE! Zagrożenie zdrowia

- > Dzieci od 8 lat i osoby o ograniczonych możliwościach fizycznych, sensorycznych lub intelektualnych oraz osoby niedysponujące stosowną wiedzą i doświadczeniem mogą używać tego urządzenia jedynie pod nadzorem innej osoby bądź pod warunkiem uzyskania informacji dotyczących bezpiecznego użytkowania urządzenia i zrozumienia wynikających z tego zagrożeń.
- > Dzieci od 3 do 8 lat mogą umieszczać produkty w urządzeniu i wyjmować je z niego.
- > Dzieci nie mogą czyścić i konserwować urządzenia bez nadzoru.
- > Należy dopilnować, aby dzieci nie bawiły się urządzeniem.



OSTRZEŻENIE! Ryzyko zamknięcia się dziecka w urządzeniu

- > Należy dopilnować, aby półki były zamontowane i zabezpieczone w taki sposób, aby dzieci nie mogły wejść do wnętrza urządzenia i zamknąć się wewnątrz. Półki należy wyjmować tylko w celu czyszczenia lodówki.
- > Przed utylizacją starego urządzenia:
 - Zdemontować szufladę.
 - Pozostawić półki w urządzeniu, aby dzieci nie mogły wejść do środka.
 - Zdjąć drzwi.



OSTROŻNIE! Ryzyko obrażeń

Nie dotykać zawiasu.



UWAGA! Ryzyko uszkodzenia

- > Urządzenia nie wolno narażać na działanie deszczu.
- > Nie opierać się na otwartych drzwiach urządzenia.
- > Chronić urządzenie i przewody przed gorącym i wilgocią.
- > Wtyczki nie wolno nigdy wyciągać z gniazda, ciągnąc za przewód.

3.2 Bezpieczeństwo podczas instalacji lodówki



OSTRZEŻENIE! Ryzyko porażenia prądem

- > Montażu i demontażu urządzenia dokonywać może wyłącznie wykwalifikowany personel.
- > Podczas ustawiania urządzenia należy uważać, aby nie przygnieść ani nie uszkodzić przewodu zasilającego.
- > Nie umieszczać z tyłu urządzenia rozgałęziaczy ani zasilaczy.



OSTROŻNIE! Ryzyko obrażeń

Aby uniknąć niebezpieczeństwa spowodowanego niestabilnym ustawieniem urządzenia, należy je zamocować zgodnie z instrukcją montażu.

4 Użytkowanie zgodne z przeznaczeniem

Lodówka jest przeznaczona do:

- Montażu w kamperach i przyczepach kempingowych
- Chłodzenia, mrożenia i przechowywania produktów spożywczych

Lodówka **nie** nadaje się do:

- Przechowywania leków
- Przechowywanie substancji żrących lub zawierających rozpuszczalniki
- Produktów spożywczych szybko mrożonych

Lodówka **nie** jest przeznaczona do zastosowań komercyjnych, handlowych ani domowych.

Komora mroźna nadaje się do przechowywania uprzednio zamrożonej żywności, przechowywania lub wytwarzania lodów oraz do wytwarzania kostek lodu. Urządzenie **nie** nadaje się do zamrażania uprzednio niezamrożonej żywności.

Lodówka jest przeznaczona do instalacji w meblach lub we wnęce.

Optymalna wydajność chłodzenia jest zapewniona w temperaturach otoczenia w zakresie i przy maksymalnej wilgotności 90 % .

Niniejszy produkt jest przystosowany wyłącznie do wykorzystywania zgodnie z jego przeznaczeniem oraz zamierzonym zastosowaniem według niniejszej instrukcji.

Niniejsza instrukcja zawiera informacje, które są niezbędne do prawidłowego montażu i/lub obsługi produktu. Nieprawidłowy montaż i/lub niewłaściwa obsługa lub konserwacja powodują niezadawalające działanie i mogą prowadzić do uszkodzeń.

Producent nie ponosi żadnej odpowiedzialności za ewentualne obrażenia lub uszkodzenia produktu wynikłe z następujących przyczyn:

- Nieprawidłowy montaż, złożenie lub podłączenie, w tym zbyt wysokie napięcie
- Niewłaściwa konserwacja lub użycie innych części zamiennych niż oryginalne części zamienne dostarczone przez producenta
- Wprowadzanie zmian w produkcie bez wyraźnej zgody producenta
- Użytkowanie w celach innych niż opisane w niniejszej instrukcji obsługi

Firma Dometic zastrzega sobie prawo do zmiany wyglądu i specyfikacji produktu.

5.1 Montaż



Mechanicznej i elektrycznej instalacji urządzenia oraz jego konfiguracji musi dokonać wykwalifikowany technik, posiadający poświadczone kompetencje i wiedzę w zakresie budowy i sposobu działania urządzeń i instalacji w samochodach oraz gospodarstwach domowych, znający przepisy obowiązujące w kraju, w którym urządzenie ma być zainstalowane i/lub wykorzystywane, oraz posiadający ukończone szkolenie w zakresie bezpieczeństwa, pozwalające na rozpoznawanie i unikanie występujących zagrożeń.



OSTROŻNIE! Ryzyko obrażeń

- > Aby uniknąć niebezpieczeństwa spowodowanego niestabilnym ustawieniem urządzenia, należy je zamocować zgodnie z instrukcją.
- > Urządzenie ma ostre krawędzie. Podczas montażu należy nosić rękawiczki.



Instrukcję zmiany ogranicznika drzwi i panelu dekoracyjnego można znaleźć w internecie pod adresem: gr.dometic.com/berFOL.



5.1.1 Miejsce montażu

Wybierając miejsce montażu należy uwzględnić następujące kwestie:

- Lodówka musi być zamontowana w taki sposób, aby
 - lodówka była łatwo dostępna w celu wykonywania prac serwisowych,
 - umożliwić łatwy montaż i demontaż lodówki,
 - lodówkę można było łatwo usunąć z pojazdu.
- Nie należy umieszczać lodówki z tyłu kamperów lub przyczep kempingowych w taki sposób, by drzwi były skierowane w kierunku jazdy.



WSKAZÓWKA Wyjątek: W kamperach modele **RC10.4** można zamontować z drzwiami skierowanymi w kierunku jazdy, pod warunkiem montażu urządzenia obok drzwi przesuwnych i za fotelem pasażera.

- Lodówki nie można montować obok otworu wlotowego ani wylotowego powietrza, ponieważ prowadzi to do obniżenia wydajności chłodzenia i zwiększonego zużycia energii przez lodówkę.
- Podczas pracy lodówki otwory wlotowy i wylotowy powietrza nie mogą być zasłonięte przez części pojazdu (np. otwarte drzwi lub zamontowane akcesoria, takie jak bagażnik na rowery).
- Wybrać miejsce, w którym lodówka będzie chroniona przed przeciągami, nadmiernie wysoką temperaturą i wilgocią.
- Upewnić się, że drzwi można otwierać i zamykać bez przeszkód.
- Lodówka musi zostać zamontowana we wnęce, aby była unieruchomiona podczas poruszania się pojazdu.
- Należy wziąć pod uwagę wymiary lodówki (patrz rozdział Dane techniczne na stronie 93) i wymagane wymiary wnęki:

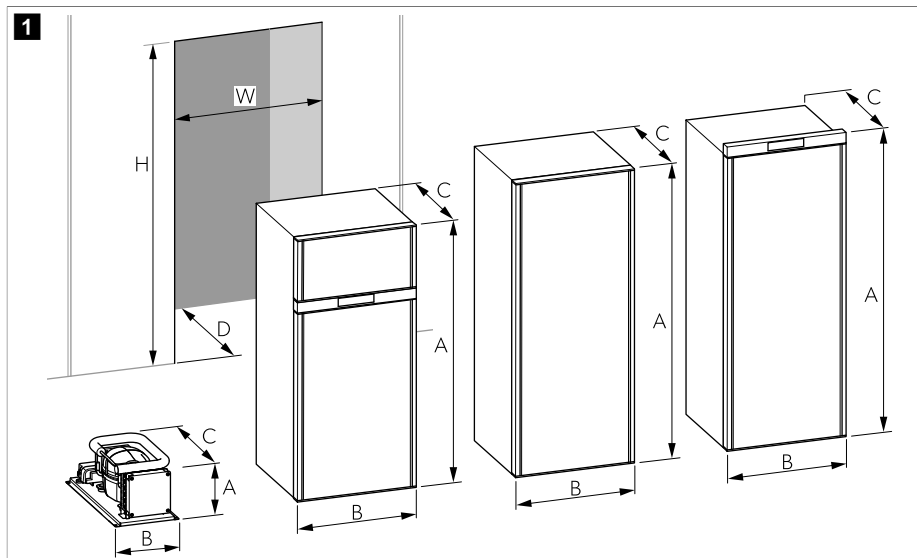

	RC10.4(S)(T).70	RC10.4(S)(T).90
Wysokość lodówki (A)	821 mm	975 mm
Szerokość lodówki (B)	420 mm	420 mm
Głębokość lodówki (C) (bez pokrętki do obsługi, 5 mm)	450 mm	485 mm
Wysokość wnęki (H)	828 mm	982 mm
Szerokość wnęki (W)	425 mm	425 mm
Głębokość wnęki (D)	452 mm	487 mm
	RC10.4P.100	RC10.4M.90
Wysokość lodówki (A)	900 mm	901 mm
Szerokość lodówki (B)	420 mm	420 mm
Głębokość lodówki (C) (bez pokrętki do obsługi, 5 mm)	655 mm	485 mm
Wysokość wnęki (H)	907 mm	908 mm
Szerokość wnęki (W)	425 mm	425 mm
Głębokość wnęki (D)	657 mm	487 mm
	RCD10.5(S)(T)	RCD10.5X(S)(T)
Wysokość lodówki (A)	1282 mm	1282 mm
Szerokość lodówki (B)	523 mm	523 mm

	RCD10.5(S)(T)	RCD10.5X(S)(T)
Głębokość lodówki (C) (bez pokręta do obsługi, 5 mm)	565 mm	620 mm
Wysokość wnęki (H)	1290 mm	1290 mm
Szerokość wnęki (W)	528 mm	528 mm
Głębokość wnęki (D)	568 mm	623 mm
	RCL10.4(S)(T)	RCL10.4E(S)(T)
Wysokość lodówki (A)	1293 mm	1293 mm
Szerokość lodówki (B)	420 mm	420 mm
Głębokość lodówki (C) (bez pokręta do obsługi, 5 mm)	595 mm	595 mm
Wysokość wnęki (H)	1301 mm	1301 mm
Szerokość wnęki (W)	425 mm	425 mm
Głębokość wnęki (D)	598 mm	598 mm
	RCS10.5(S)(T)	RCS10.5X(S)(T)
Wysokość lodówki (A)	821 mm	821 mm
Szerokość lodówki (B)	523 mm	523 mm
Głębokość lodówki (C) (bez pokręta do obsługi, 5 mm)	555 mm	610 mm
Wysokość wnęki (H)	829 mm	829 mm
Szerokość wnęki (W)	528 mm	528 mm
Głębokość wnęki (D)	558 mm	613 mm

5.1.2 Przygotowanie do montażu

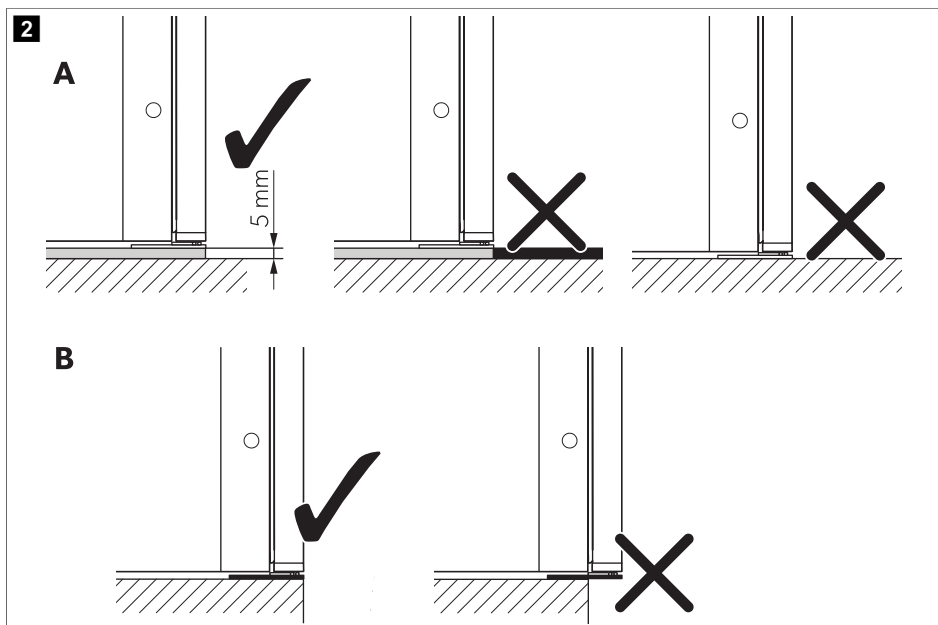

Podczas montażu lodówki należy uwzględnić następujące uwagi:

- Pojazd należy zaparkować poziomo, aby podłoga była stabilna i wypoziomowana.
- W przypadku zastępowania lodówki absorpcyjnej lodówką kompresorową należy upewnić się, że zewnętrzne kratki wentylacyjne są całkowicie zamknięte. W przeciwnym razie kompresor może nie uruchamiać się przy niskich temperaturach otoczenia (poniżej ok. 0 °C).
- Lodówkę należy zamontować z zachowaniem minimalnej odległości 5 mm od podłogi (A), aby żadne przeszkody (takie jak wykładziny) nie przeszkadzały w swobodnym otwieraniu i zamykaniu drzwi.
- Lodówkę należy ustawić bezpośrednio przy przedniej krawędzi drzwi szafki (B).

5.1.3 Montaż jednostki kompresora (RC 10.4M.90)

Jednostkę kompresora można wyjąć i zamontować na zewnątrz lodówki.

Miejsce montażu

Przy wyborze miejsca montażu jednostki kompresora należy uwzględnić następujące instrukcje:

- Wybrać miejsce montażu jednostki kompresora znajdujące się nie dalej niż 1,5 m od lodówki.
- Upewnić się, że kratka wentylacyjna ma odsłoniętą powierzchnię co najmniej 60 cm².

Przygotowanie do montażu

- Przygotować zamknięty kanał. Kanał ten musi być z jednej strony otwarty i wyposażony w kratkę wentylacyjną.
- Przestrzegać poniższych maksymalnych wymiarów kanału (rys. 1 na stronie 88):

	Jednostka kompresora		Kanał	
Wysokość	A	169 mm	H	177 mm

	Jednostka kompresora		Kanał	
Szerokość	B	185 mm	W	190 mm
Głębokość	C	396 mm	D	400 mm

Montaż jednostki kompresora



UWAGA! Ryzyko uszkodzenia

Rurę ssawną prowadzić w taki sposób, aby nie doszło do jej uszkodzenia (np. spowodowanego ostrymi krawędziami albo zbyt mocnym zaginaniem). Przestrzegać maksymalnego promienia gięcia rury ssawnej (≥ 30 mm).

1. Umieścić jednostkę kompresora w kanale stroną z wentylatorem skierowaną ku kratce wentylacyjnej.
2. Zamontować jednostkę kompresora w sposób pokazany na ilustracji.

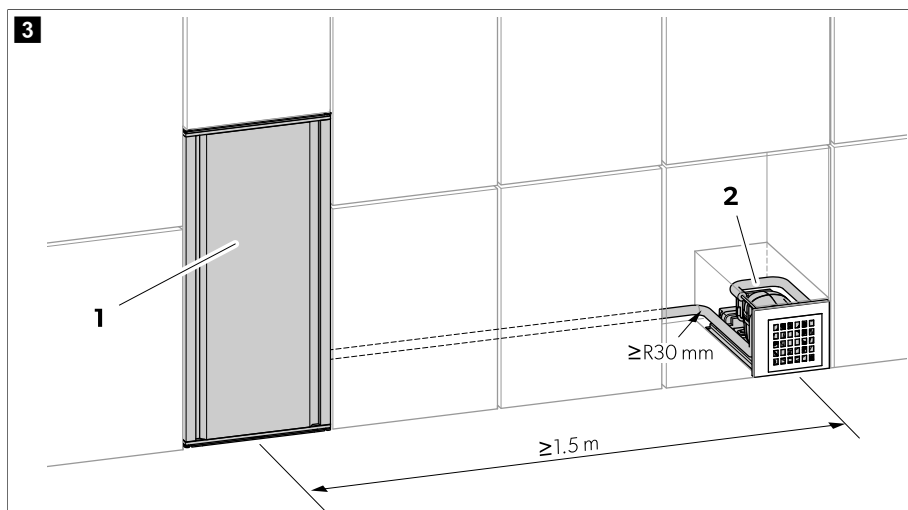

Poz.	Opis
1	Lodówka
2	Jednostka kompresora

5.1.4 Montaż odpływu skroplin



WSKAZÓWKA

- Wewnątrz lodówki może skraplać się woda, np. z powodu częstego otwierania drzwi lub nieprawidłowego umieszczenia żywności.
- Przewód odpływowy skroplin musi być na całej długości nachylony.

- > **Sposób 1:** Poprowadzić wąż odpływowy skroplin od lodówki na zewnątrz poprzez otwór w podłodze.

- > **Sposób 2:** Podłączyć wąż odpływowy skroplin bezpośrednio do elementu mocującego na kratce wentylacyjnej (1).

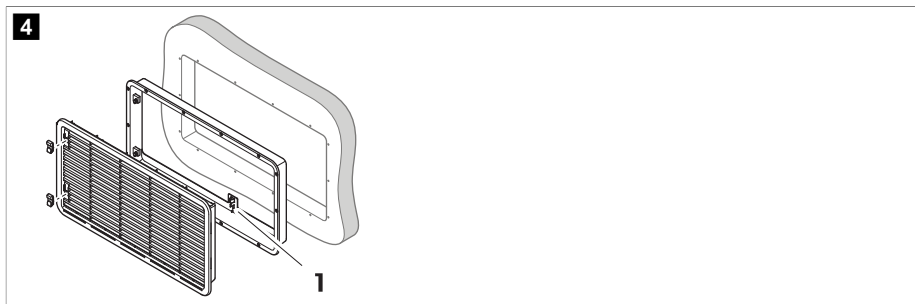

5.1.5 Podłączanie zasilania elektrycznego



UWAGA! Ryzyko uszkodzenia

- > Aby uniknąć strat napięcia i mocy, należy zastosować jak najkrótszy i w miarę możliwości niełączony kabel. Z tego względu należy unikać korzystania z dodatkowych przełączników, wtyków lub listew zasilających.
- > Należy porównać dane dotyczące napięcia na tabliczce znamionowej z dostępnym źródłem zasilania.
- > Uważać, aby nie zamienić ze sobą biegunów.

1. Przekrój przewodu określa się w zależności od jego długości zgodnie z
2. Podłączyć przewody do złącza AMP lodówki ().
3. Podłączyć czerwony przewód dodatni (rd) do dodatniego bieguna (+) akumulatora 12 V .



UWAGA! Ryzyko uszkodzenia

Zabezpieczyć czerwony przewód dodatni (rd) za pomocą bezpiecznika 10 A .

4. Podłączyć czarny przewód (bk) do ujemnego bieguna (-) akumulatora 12 V .

5.1.6 Mocowanie lodówki



UWAGA! Ryzyko uszkodzenia

- > Śruby należy wkręcać wyłącznie w przeznaczone do tego celu tulejki, aby uniknąć uszkodzenia elementów ukrytych w pianie izolacyjnej, takich jak przewody itp.
- > Przykręcić boczne ściany lub przymocowane listwy w taki sposób, aby śruby pozostawały mocno dokręcone również przy zwiększonym obciążeniu (podczas jazdy).



WSKAZÓWKA Lodówka jest zaprojektowana do pracy z regulowanym przepływem powietrza. Producent nie zaleca pozostawiania dodatkowej przestrzeni pomiędzy lodówką a ścianami wewnątrz.

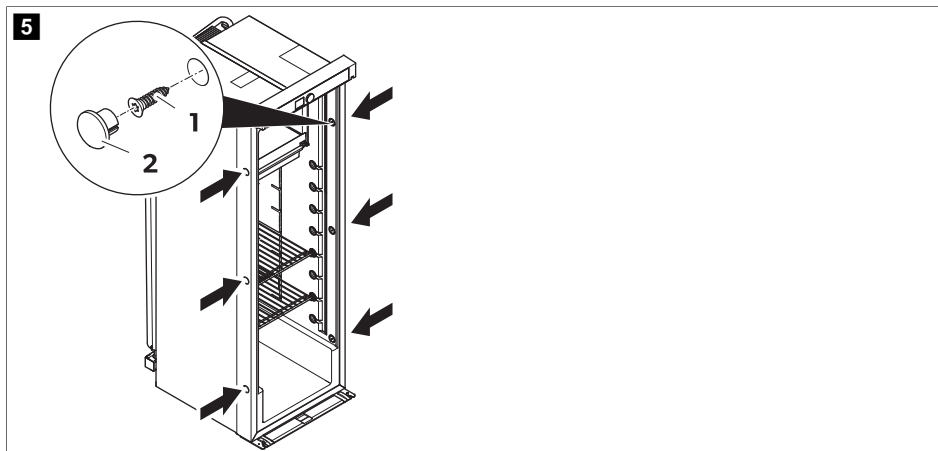

1. Ustawić lodówkę w jej ostatecznym położeniu, z przednim kołnierzem mocno dociśniętym do przodu wnętrza.
2. Wkręcić śruby (1) w plastikowe tulejki w ścianach bocznych lodówki oraz dalej w ścianę wnętrza.
3. Założyć zatyczki (2) na główki śrub.

6 Utylizacja



OSTROŻNIE! Ryzyko pożaru

- > Urządzenie to zawiera łatwopalny gaz izolacyjny.
- > Demontaż i utylizację urządzenia należy zlecać specjalistom.



Recykling produktów zawierających baterie, akumulatory i źródła światła: Przed poddaniem produktu recyklingowi należy usunąć z niego wszelkie baterie, akumulatory i źródła światła. Uszkodzone akumulatory lub zużyte baterie należy przekazać do punktu sprzedaży lub odpowiedniego punktu zbiórki. Baterii, akumulatorów i źródeł światła nie należy wrzucać do pojemników na odpady komunalne. Jeśli produkt nie będzie już dalej wykorzystywany, należy dowiedzieć się w najbliższym zakładzie recyklingu lub od wyspecjalizowanego sprzedawcy, w jaki sposób można zutylizować produkt zgodnie z obowiązującymi przepisami. Produkt można zutylizować nieodpłatnie.

7 Dane techniczne

Deklarację zgodności urządzenia można znaleźć na stronie produktu pod adresem: dometic.com lub skontaktować się bezpośrednio z producentem (patrz dometic.com/dealer).

Dalsze informacje na temat produktu można uzyskać za pośrednictwem umieszczonego na etykiecie energetycznej kodu QR lub na stronie eprel.ec.europa.eu.

Urządzenie to jest zgodne z regulaminem nr 10 EKG ONZ.

W zależności od modelu lodówki wykorzystywany jest czynnik chłodniczy R134a lub R600a. Zastosowany czynnik chłodniczy podano na tabliczce znamionowej.

Dotyczy modeli z R134a:

Produkt zawiera fluorowane gazy cieplarniane.

Agregat chłodniczy jest hermetycznie zamknięty.

6

RCL 10.4(S)(T)

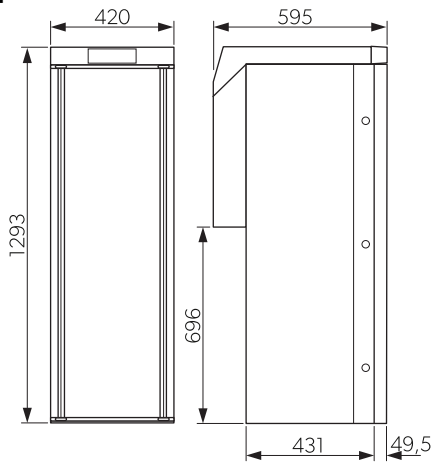

RCD 10.5(X)(S)(T)

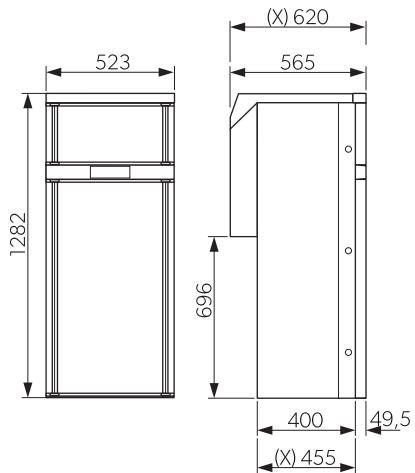

7

RCS 10.5(X)(S)(T)

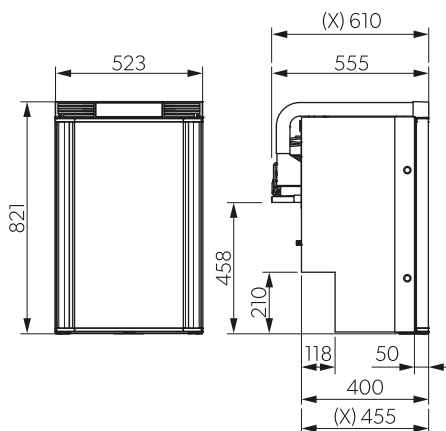

RC 10.4 (S)(T).90

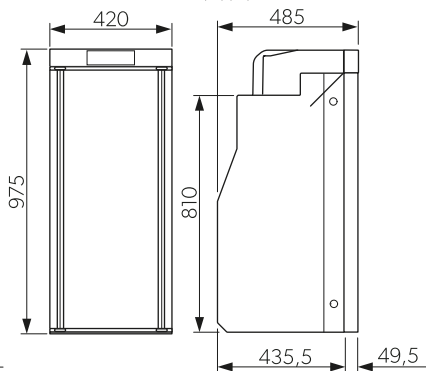

RC 10.4 (S)(T).70

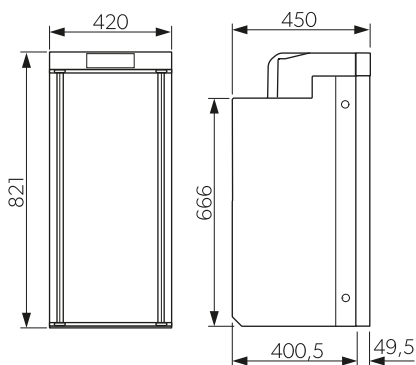

RC 10.4 P.100

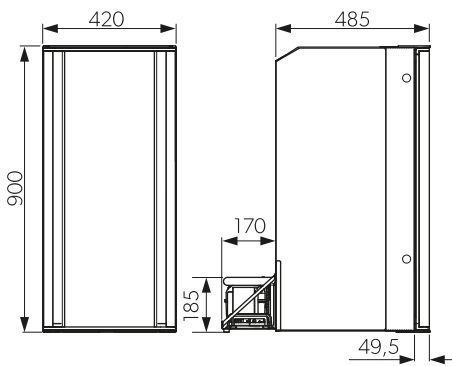

RC 10.4 M.90

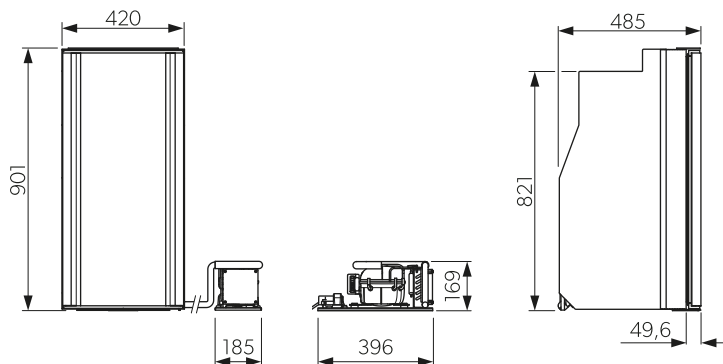

8

RCL 10.4E(S)(T)

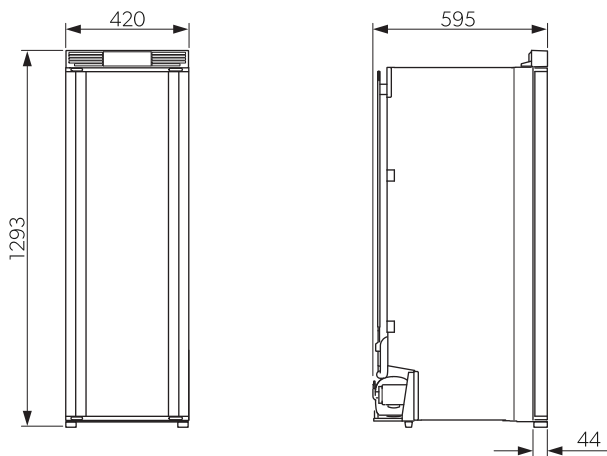

	RC10.4(S)(T).70		RC10.4(S)(T).90	
Napięcie zasilania	12 V $\overline{\text{=}}$			
Pojemność:				
Pojemność brutto	62 L		86 L	
Komora chłodząca	54,5 L		75,5 L	
Komora mroźna	7,5 L		7,5 L	
Całkowita pojemność netto	62 L		83 L	
Z wyłączeniem komory mroźnej:				
Pojemność brutto	69 L		90 L	
Pojemność netto	64 L		85 L	
Zużycie energii	42 W			
Zużycie energii	0,45 kWh/ 24 h			
Tryb PERFORMANCE	37,5 Ah / 24 h			
Klasa klimatyczna	T			
Czynnik chłodniczy	R134a	R600a	R134a	R600a
Ilość czynnika chłodniczego	40 g	16 g	43 g	20 g
Ekwiwalent CO ₂	0,057 t	0,000 t (0,05 kg)	0,061 t	0,000 t (0,06 kg)
Potencjał tworzenia efektu cieplarnianego (GWP)	1430	3	1430	3

	RC10.4(S)(T).70	RC10.4(S)(T).90
Emisja hałasu (EN60704):		
Tryb PERFORMANCE	42 dB(A)	42 dB(A)
Tryb QUIET	39 dB(A)	39 dB(A)
Wymiary (wys. × szer. × gł.)	821 × 420 × 450 mm	975 × 420 × 485 mm
Waga	19,5 kg	21,4 kg
Maksymalne obciążenie półki na drzwiach	3 kg	
Maksymalne obciążenie drzwi	7,5 kg	
Kontrola/certyfikaty		

	RC10.4P.100	RC10.4M.90
Napięcie zasilania	12 V ⁼⁼	
Pojemność:		
Pojemność brutto	94 L	86 L
Komora chłodząca	81 L	75,5 L
Komora mroźna	9 L	7,5 L
Całkowita pojemność netto	90 L	83 L
Z wyłączeniem komory mroźnej:		
Pojemność brutto	98 L	90 L
Pojemność netto	93 L	85 L
Zużycie energii	48 W	45 W
Zużycie energii	0,46 kWh/ 24 h	0,45 kWh/ 24 h
Tryb PERFORMANCE	38 Ah / 24 h	37,5 Ah / 24 h
Klasa klimatyczna	T	
Czynnik chłodniczy	R134a	R600a
Ilość czynnika chłodniczego	47 g	19 g
Ekwiwalent CO ₂	0,067 t	0,000 t (0,06 kg)
Potencjał tworzenia efektu cieplarnianego (GWP)	1430	3
Emisja hałasu (EN60704):		
Tryb PERFORMANCE	42 dB(A)	42 dB(A)

	RC10.4P.100	RC10.4M.90
Tryb QUIET	39 dB(A)	39 dB(A)
Wymiary (wys. × szer. × gł.)	902 × 420 × 655 mm	901 × 420 × 485 mm (bez jednostki kompresora) Jednostka kompresora: 169 × 185 × 396 mm
Waga	21 kg	20,4 kg
Maksymalne obciążenie półki na drzwiach	3 kg	
Maksymalne obciążenie drzwi	7,5 kg	
Kontrola/certyfikaty		

	RCD10.5(S)(T)	RCD10.5X(S)(T)
Napięcie zasilania	12 V ^{DC}	
Pojemność:		
Pojemność brutto	94 L	86 L
Komora chłodząca	81 L	75,5 L
Komora mroźna	9 L	7,5 L
Całkowita pojemność netto	90 L	83 L
Z wyłączeniem komory mroźnej:		
Pojemność brutto	98 L	90 L
Pojemność netto	93 L	85 L
Zużycie energii	54 W	
Zużycie energii	0,7 kWh/ 24 h	0,72 kWh/ 24 h
Tryb PERFORMANCE	58 Ah / 24 h	60 Ah / 24 h
Klasa klimatyczna	ST	
Czynnik chłodniczy	R134a	
Ilość czynnika chłodniczego	44 g	
Ekwiwalent CO ₂	0,063 t	
Potencjał tworzenia efektu cieplarnianego (GWP)	1430	
Emisja hałasu (EN60704):		
Tryb PERFORMANCE	42 dB(A)	42 dB(A)
Tryb QUIET	39 dB(A)	39 dB(A)

	RCD10.5(S)(T)	RCD10.5X(S)(T)
Wymiary (wys. × szer. × gł.)	1282 × 523 × 565 mm	1282 × 523 × 565 mm
Waga	21 kg	20,4 kg
Maksymalne obciążenie półki na drzwiach	3 kg	
Maksymalne obciążenie drzwi	7,5 kg	
Kontrola/certyfikaty		

	RCL10.4(S)(T)	RCL10.4E(S)(T)
Napięcie zasilania	12 V ^{DC}	
Pojemność:		
Pojemność brutto	133 L	154 L
Komora chłodząca	116 L	131 L
Komora mroźna	12 L	18 L
Całkowita pojemność netto	128 L	149 L
Z wyłączeniem komory mroźnej:		
Pojemność brutto	139 L	157 L
Pojemność netto	134 L	152 L
Zużycie energii	54 W	57 W
Zużycie energii	0,66 kWh/ 24 h	0,54 kWh/ 24 h
Tryb PERFORMANCE	55 Ah / 24 h	45 Ah / 24 h
Klasa klimatyczna	ST	
Czynnik chłodniczy	R134a	R600a
Ilość czynnika chłodniczego	40 g	31 g
Ekwiwalent CO ₂	0,057 t	0,000 t (0,09 kg)
Potencjał tworzenia efektu cieplarnianego (GWP)	1430	3
Emisja hałasu (EN60704):		
Tryb PERFORMANCE	42 dB(A)	42 dB(A)
Tryb QUIET	39 dB(A)	39 dB(A)
Wymiary (wys. × szer. × gł.)	1293 × 420 × 595 mm	1293 × 420 × 595 mm
Waga	32 kg	31 kg

	RCL10.4(S)(T)	RCL10.4E(S)(T)
Maksymalne obciążenie półki na drzwiach		3 kg
Maksymalne obciążenie drzwi		7,5 kg
Kontrola/certyfikaty		
	RCS10.5(S)(T)	RCS10.5X(S)(T)
Napięcie zasilania	12 V ⁼⁼	
Pojemność:		
Pojemność brutto	78 L	92 L
Komora chłodząca	69,1 L	80,3 L
Komora mroźna	9,2 L	12,1 L
Całkowita pojemność netto	78 L	92 L
Z wyłączeniem komory mroźnej:		
Pojemność brutto	83 L	98 L
Pojemność netto	83 L	98 L
Zużycie energii	5,9 A	5,5 A
Zużycie energii	0,42 kWh / 24 h	0,43 kWh / 24 h
Tryb PERFORMANCE	35 Ah / 24 h	35,5 Ah / 24 h
Klasa klimatyczna	N, ST	
Czynnik chłodniczy	R600a	R600a
Ilość czynnika chłodniczego	24 g	23 g
Ekwiwalent CO ₂	0,000 t (0,07 kg)	0,000 t (0,07 kg)
Potencjał tworzenia efektu cieplarnianego (GWP)	3	3
Emisja hałasu (EN60704):		
Z kanałem wentylacyjnym:		
Tryb PERFORMANCE	44 dB(A)	44 dB(A)
Tryb QUIET	39 dB(A)	39 dB(A)
Bez kanału wentylacyjnego:		
Tryb PERFORMANCE	42 dB(A)	42 dB(A)
Tryb QUIET	38 dB(A)	38 dB(A)

	RCS10.5(S)(T)	RCS10.5X(S)(T)
Wymiary (wys. × szer. × gł.)	821 × 523 × 555 mm	821 × 523 × 610 mm
Waga	24,5 kg	25 kg
Maksymalne obciążenie półki na drzwiach	3 kg	
Maksymalne obciążenie drzwi	7,5 kg	
Kontrola/certyfikaty		



dometic.com

**YOUR LOCAL
DEALER**

dometic.com/dealer

**YOUR LOCAL
SUPPORT**

dometic.com/contact

**YOUR LOCAL
SALES OFFICE**

dometic.com/sales-offices
