

≡COFLOW

Installation Guide Guide d'installation

V1.1

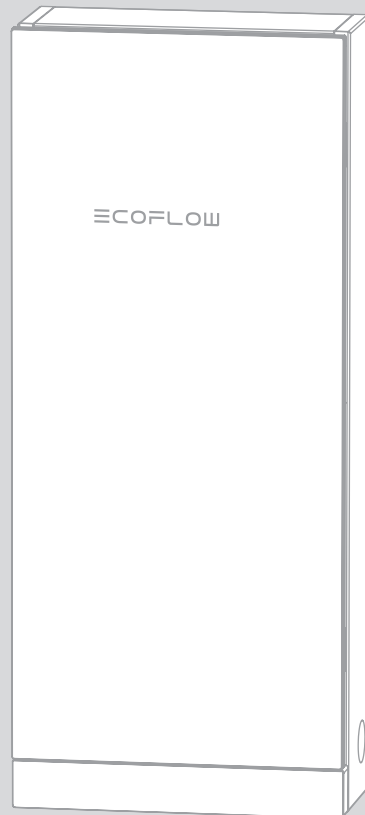

EcoFlow Smart Gateway (200A)
Passerelle Intelligente EcoFlow (200 A)

For the latest documents, please scan the QR code or visit:

Pour consulter la dernière version des documents, scannez le code QR ou visitez :

Q <https://www.ecoflow.com/support/download>



User Manual
Manuel d'utilisation

Contents

- 1 Safety Instructions**
 - 1 Disclaimer
 - 1 Symbol Conventions
 - 1 Safety Symbols
 - 1 Important Safety Instructions

- 2 Technical Specifications**

- 3 Compliance**
 - 3 FCC Compliance Statement
 - 3 Industry Canada Compliance
 - 3 Conformidad con la NOM

- 4 Unpacking and Preparation**
 - 4 What's in the Box
 - 4 Preparing Materials and Tools

- 5 Product Overview**

- 6 Installation**
 - 6 Overview
 - 6 Cable Entry Setting
 - 7 Mounting
 - 9 Sub-Panel Setting (Optional)
 - 10 Wiring
 - 11 Communication

- 11 EcoFlow Smart Inlet Box Installation**
 - 11 Pre-Installation: Site Planning
 - 12 Step 1: Unscrew the Cover of the Inlet Box
 - 12 Step 2: Mount the Inlet Box on the Wall
 - 13 Step 3: Wiring
 - 14 Step 4: Re-Install the Cover of the Inlet Box
 - 14 Step 5: Connect to the Storage System (Optional)
 - 14 Completing Installation
 - 16 Reset Relays If Failure Occurs

- 17 System Commissioning**
 - 17 System Commissioning via EcoFlow App

- 18 Circuit Breaker Compatibility**
 - 18 Main Circuit Breaker
 - 18 Branch Circuit Breaker

Table des matières

21	Consignes de sécurité
21	Clause de non-responsabilité
21	Signification des symboles
21	Symboles de sécurité
21	Consignes de sécurité importantes
22	Spécifications
23	Déballage et préparation
23	Contenu de l'emballage
23	Préparation des matériaux et des outils
24	Présentation du produit
25	Installation
25	Aperçu
25	Réglage des entrées de câbles
26	Montage
28	Réglage du sous-panneau (facultatif)
29	Câblage
30	Communication
30	Installation du boîtier d'entrée intelligent EcoFlow
30	Préinstallation : planification du site
31	Étape 1 : Dévissez le couvercle du boîtier d'entrée
31	Étape 2 : Montez le boîtier d'entrée sur le mur
32	Étape 3 : Câblage
33	Étape 4 : Réinstallez le couvercle du boîtier d'entrée
33	Étape 5 : Se connecter au système de stockage (facultatif)
33	Finalisation de l'installation
35	Réinitialiser les relais en cas de panne
36	Mise en service du système
36	Mise en service du système via l'application EcoFlow
37	Compatibilité des disjoncteurs
37	Disjoncteur principal
37	Disjoncteur de dérivation



Safety Instructions

Disclaimer





This product includes essential printed documentation required for setup and basic usage. For detailed manuals, resources, and the most up-to-date information about the product, visit <https://www.ecoflow.com/support/download/>. Fully read and understand the product documentation prior to use. Improper use may result in serious injury, damage, or property loss. By using this product, you agree to and accept all terms outlined in the product documentation. EcoFlow is not liable for losses, damages, or injuries caused by misuse or non-compliance.

Symbol Conventions

The following table describes the symbol conventions used in this document. Please note that all the instructions and cautions on the equipment or in related documents are only supplements to local laws and regulations.

Symbol	Description
	Indicates a potentially hazardous situation that, if not avoided, could result in equipment damage, data loss, performance deterioration, or unanticipated results. NOTICE is used to address practices not related to personal injury.
	Indicates additional information that promotes understanding of the product or a topic.

Safety Symbols

Symbol	Description
	Caution! Risk of Danger 1. Disconnect the equipment from all voltage sources before servicing. 2. Do not disconnect under load.
	Caution! Risk of Electric Shock Do not remove the cover (or back). No user serviceable parts inside. Refer servicing to qualified service personnel.
	Refer to Documentation Read all documentation supplied with the product.
	Grounding Indicates the position for connecting the protective earthing (PE) cable.

Important Safety Instructions



- THE MANUAL, PAMPHLET, OR INSTRUCTION SHEET SHOULD BE CONSULTED BEFORE INSTALLATION OF THE PANELBOARD.



- SUITABLE FOR USE AS SERVICE EQUIPMENT (EXCEPT IN CANADA).
- RISK OF ELECTRIC SHOCK – MORE THAN ONE DISCONNECT SWITCH MAY BE REQUIRED TO DE-ENERGIZE THE EQUIPMENT BEFORE SERVICING.
- TURNING OFF PARALLEL ENERGY SOURCE DISCONNECT DOES NOT DEENERGIZE THIS PANEL. TURN OFF POWER FROM ALL SOURCES SUPPLYING THIS EQUIPMENT BEFORE WORKING INSIDE.
- BOTH THE LINE AND LOAD TERMINALS MAY BE ENERGIZED WHEN THE BREAKER IS IN THE OPEN (OFF) POSITION.

General

1. Intended use: suitable for use as service equipment.
2. These servicing instructions are for use by qualified personnel only. To reduce the risk of electric shock, do not perform any servicing other than that specified in the operating instructions unless you are qualified to do so.
3. Please read the product document carefully before installing, operating, or servicing this equipment.
4. Installation of this equipment must conform to local standards, national electrical safety standards, and the manufacturer's instructions.
5. MORE THAN ONE LIVE CIRCUIT. DISCONNECT ALL SOURCES OF SUPPLY BEFORE SERVICING.
6. There is a high possibility of electric shock or serious burns due to the high voltages in the equipment.

Operation

1. Use appropriate personal protective equipment (PPE) and follow safe electrical work practices.
2. Wiring methods in accordance with the National Electrical Code, ANSI/NFPA 70 are to be used.
3. Risk of Electric Shock: Do not touch exposed electrical cables or parts with bare hands.
4. Be cautious to prevent injury when moving heavy objects.
5. Do not install or operate the equipment in an area where flammable or explosive materials are stored.
6. Inspect the equipment and cables for damage before installing. Do not install the equipment or cables if damaged in any way.
7. Turn off all power supplying this equipment before installation. Disconnect each circuit individually before servicing. AC voltage sources are terminated inside this equipment.
8. Always use a properly rated voltage sensing device to confirm power is off.
9. During the drilling process, cover the interior equipment to prevent debris from falling into the equipment, and clear the debris after drilling to prevent interference with the equipment.
10. Do not damage, smear or cover any warning labels on the device. All labels must be visible after installation.
11. Before operating the equipment, check the electrical connections to ensure that the equipment is reliably and permanently grounded.

12. Do not place any kind of objects on top of the product during operation.
13. To completely de-energize the product, you MUST open the upstream breakers as well as physically unplug all batteries or power. Failure to do so may present a shock hazard.
14. Do not place or install flammable or potentially explosive objects near the product or in explosive atmospheres.
15. Do not insert foreign objects into any part of the equipment.
16. Do not connect life-support systems, other medical equipment, or any other use where product failure could lead to injury to persons or loss of life to circuits which can be remotely switched.
17. Replace all devices, doors, and covers before turning on power to this equipment.
18. In the case of cables damaged, it must be replaced by the manufacturer, customer service or qualified personnel to prevent a safety hazard.
19. Do not use solvents to clean the equipment.
20. Do not use parts or accessories other than those specified for use with the equipment.
21. When installing the equipment, the screws need to be tightened according to the specification torque using a special tool.

Environment

1. Do not install or operate the equipment in extreme weather events such as lightning, snow, heavy rain, strong wind and so on.
2. Install the equipment in a location that prevents damage from flooding. Ensure that no water sources are above or near the equipment, including down spouts, sprinklers, or faucets.
3. The equipment must be disposed of according to local codes and regulations.
4. Keep out of reach of children or animals.
5. This product is designed for residential use only.

Technical Specifications

General	
Model	EF-ATS-001
Dimensions	905 × 385 × 188 mm (35.63 × 15.16 × 7.40 in)
Net Weight	65.5 ± 0.4 lb (29.7 ± 0.2 kg)
Enclosure Protection	NEMA 3R, rainproof
Installation Method	Surface mounting
Number of Load Branch Circuit	60 A × 6 (only 80 A × 2 when input connected and 60 A *4 loads)
System Electrical Parameter	
Grid Connection	L1/L2/N/GND
Rated Input Voltage	120/240 V~ (split phase) 208Y/120 V~, 3 W (from 3Ø 4 W)
Rated Frequency	60 Hz
Max. Continuous Current for Grid Lugs	160 A
Max. Continuous Current for Battery Box Lugs	150 A
Grid Rating	Max. Continuous Current 160 A (OCPD 200 A)
Branch Circuit Rating	Max. Continuous Input Current 80 A (OCPD 100 A) Max. Continuous Output Current 60 A (OCPD 80 A)
Busbar Rating	240 A
Maximum Input Short-circuit Current	22 kA rms
Communication Method	Bluetooth, WLAN, Ethernet, CAN, RS485
Certificates	UL 67, UL 869A, UL 916, UL 1741, CSA Std C22.2 # 29, CSA Std C22.2 # 205, CSA Std C22.2 # 107.1
Environment	
Operating Temperature	-22°F to 122°F (-30°C to 50°C)
Storage Temperature	-22°F to 122°F (-30°C to 50°C)
Operating Humidity	Up to 100% RH, condensing
Maximum Operating Altitude	≤ 9,842 ft (3,000 m)

Compliance

FCC Compliance Statement

Any Changes or modifications not expressly approved by the party responsible for compliance could void the user's authority to operate the equipment.

This device complies with part 15 of the FCC Rules. Operation is subject to the following two conditions:

- (1) This device may not cause harmful interference, and
- (2) this device must accept any interference received, including interference that may cause undesired operation.

This equipment has been tested and found to comply with the limits for a Class B digital device, pursuant to Part 15 of the FCC Rules. These limits are designed to provide reasonable protection against harmful interference in a residential installation. This equipment generates uses and can radiate radio frequency energy and, if not installed and used in accordance with the instructions, may cause harmful interference to radio communications. However, there is no guarantee that interference will not occur in a particular installation. If this equipment does cause harmful interference to radio or television reception, which can be determined by turning the equipment off and on, the user is encouraged to try to correct the interference by one of the following measures:

- Reorient or relocate the receiving antenna.
- Increase the separation between the equipment and receiver.
- Connect the equipment into an outlet on a circuit different from that to which the receiver is connected.
- Consult the dealer or an experienced radio/TV technician for help.

RF exposure statement

This equipment complies with FCC radiation exposure limits set forth for an uncontrolled environment.

This equipment should be installed and operated with a minimum distance of 20 cm between the radiator and your body.

Industry Canada Compliance

This device complies with Industry Canada's licence-exempt RSSs.

Operation is subject to the following two conditions:

- (1) This device may not cause interference, and
- (2) This device must accept any interference, including interference that may cause undesired operation of the device.

Le présent appareil est conforme aux CNR d'Industrie Canada applicables aux appareils radio exempts de licence. L'exploitation est autorisée aux deux conditions suivantes :

- (1) L'appareil ne doit pas produire de brouillage, et
- (2) L'utilisateur de l'appareil doit accepter tout brouillage radioélectrique subi, même si le brouillage est susceptible d'en compromettre le fonctionnement.

This Class B digital apparatus complies with Canadian ICES-003.

Cet appareil numérique de la classe B est conforme à la norme NMB-003 du Canada.

CAN ICES(B) / NMB(B)

RF Exposure Statement / Déclaration relative à l'exposition aux RF

This transmitter must not be co-located or operating in conjunction with any other antenna or transmitter. This equipment shall be installed and operated with a minimum distance of 20 centimeters between the radiator and your body.

Cet émetteur ne doit pas être co-placé ni fonctionner en même temps qu'aucune autre antenne ou émetteur.

Cet équipement doit être installé et utilisé en maintenant une distance minimale de 20 centimètres entre le radiateur et votre corps.

Conformidad con la NOM







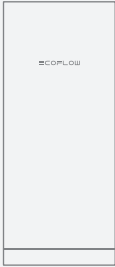

La operación de este equipo está sujeta a las siguientes dos condiciones:

- (1) es posible que este equipo o dispositivo no cause interferencia perjudicial y
- (2) este equipo o dispositivo debe aceptar cualquier interferencia, incluyendo la que pueda causar su operación no deseada.

Lea detenidamente este manual antes de usar el producto y consérvelo para futuras consultas.

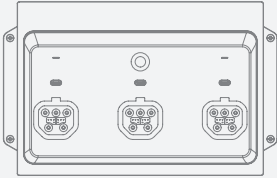

Unpacking and Preparation

I What's in the Box

 <p>EcoFlow Smart Gateway (200A) (the door and deadfront cover packaged separately)</p>	 <p>Mark-off template</p>	 <p>Screws ST5.5x32 mm (x9)</p>	 <p>Breaker hold-down (x1)</p>
 <p>EcoFlow Smart Inlet Box (Smart Home Panel 2 Upgrade) (x1)</p>	 <p>EcoFlow Smart Inlet Box Connection Cable (5P8 Port to 5P8 Port) (x1)</p>	 <p>Screws M3x8 mm (x4)</p>	 <p>Screw PT4x10 mm (x1)</p>

I Preparing Materials and Tools

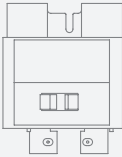
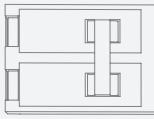
• Materials

 <p>Main circuit breaker: 100-200A *See "Circuit Breaker Compatibility" for details.</p>	 <p>Branch circuit breaker: 100A Max, AFCI/GFCI supported, plug-in type *See "Circuit Breaker Compatibility" for details.</p>
 <p>Conductors for grid supply, backup power and loads, copper or aluminum, rated to a minimum of 75°C (165°F). For branch breakers greater than 80A: rated to minimum of 90°C (194°F). *See "Wiring" to check the wire specification.</p>	 <p>Cable for Ethernet and the smart inlet box communication: CAT6, T568B straight-through, shielded, marked as STP or SFTP</p>

• **Standard installation tools**

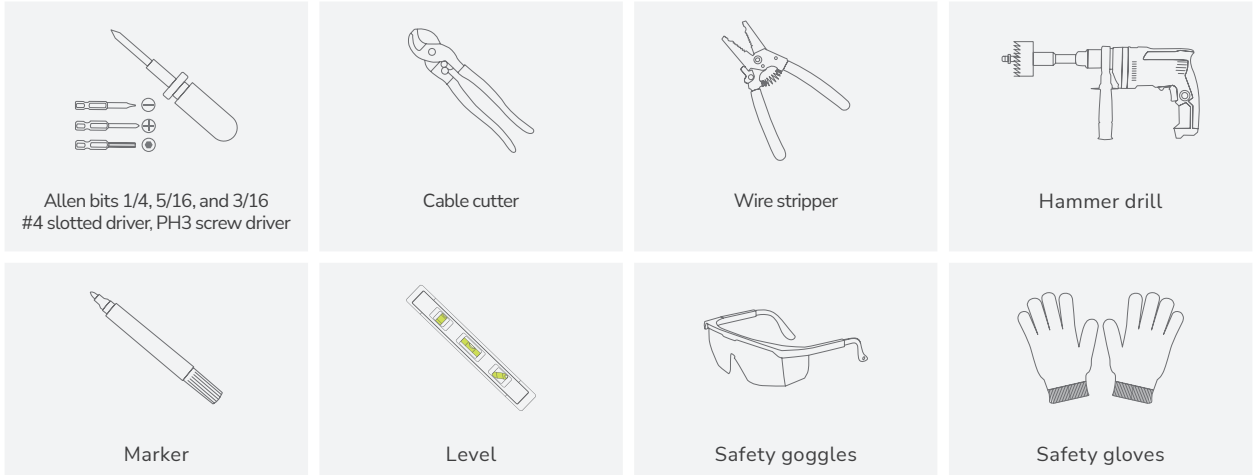

Product Overview

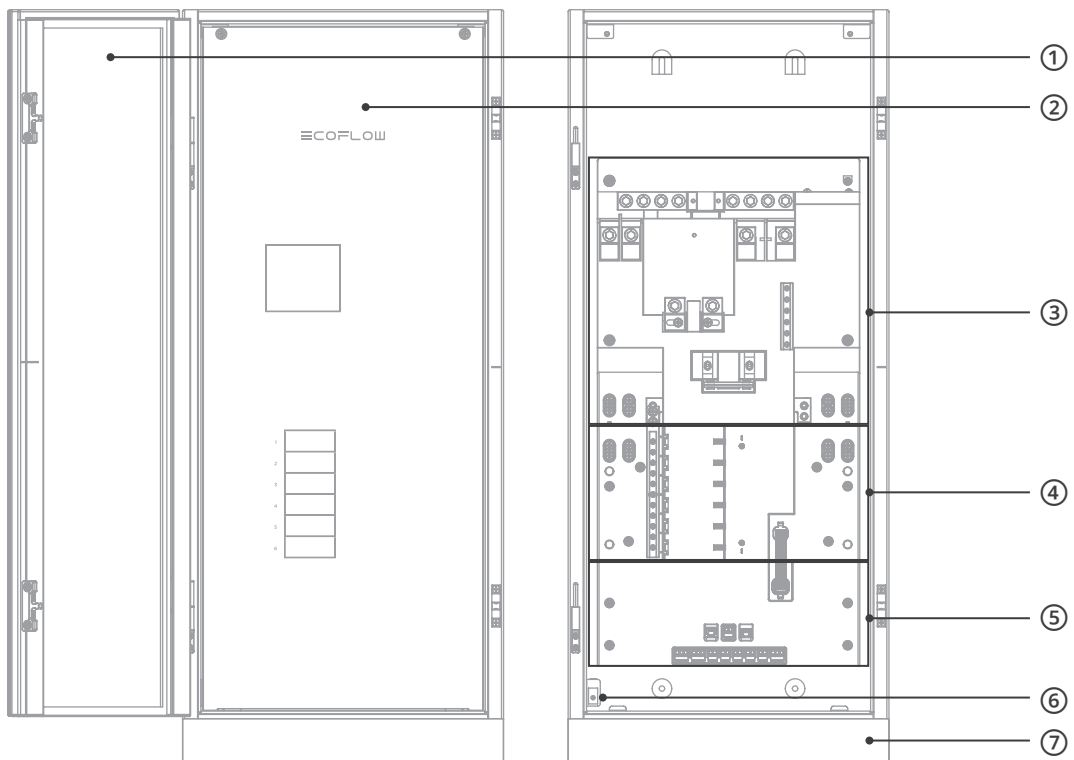

- ① Door
- ② Deadfront cover
- ③ Main circuit breaker module
- ④ Branch circuit breaker module
- ⑤ Communication module
- ⑥ Deadfront detection
- ⑦ Antenna

Installation

I Overview

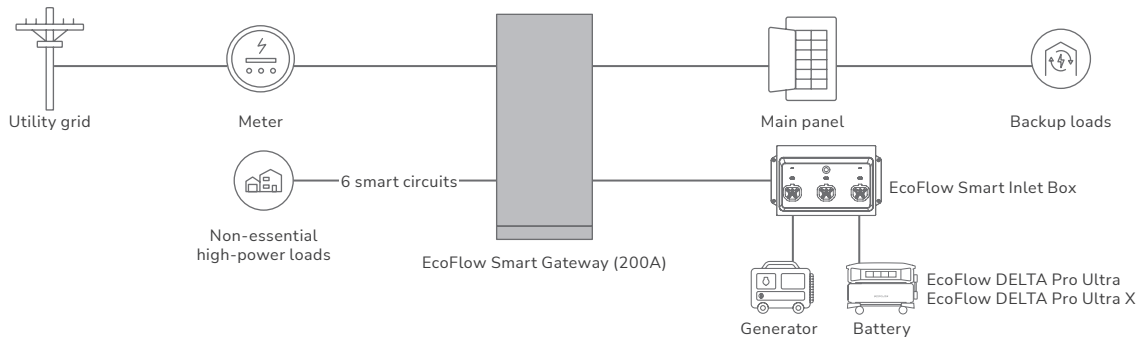

I Cable Entry Setting

5 preset expandable knockouts: 1-3/4" knockouts

If you need to drill more cable entries, cover the interior equipment to prevent debris from falling into the equipment. Clear the debris after drilling to prevent interference with the equipment. A hydraulic hole puncher is recommended.

After removing knockouts, it's crucial to address the sharp edges to prevent damage to the cable sheaths. You can achieve this by either smoothing the edges with a file or deburring tool or by using cable sheaths or bushings to protect the wires as they pass through.

Allowable entry locations are the yellow highlighted area below.

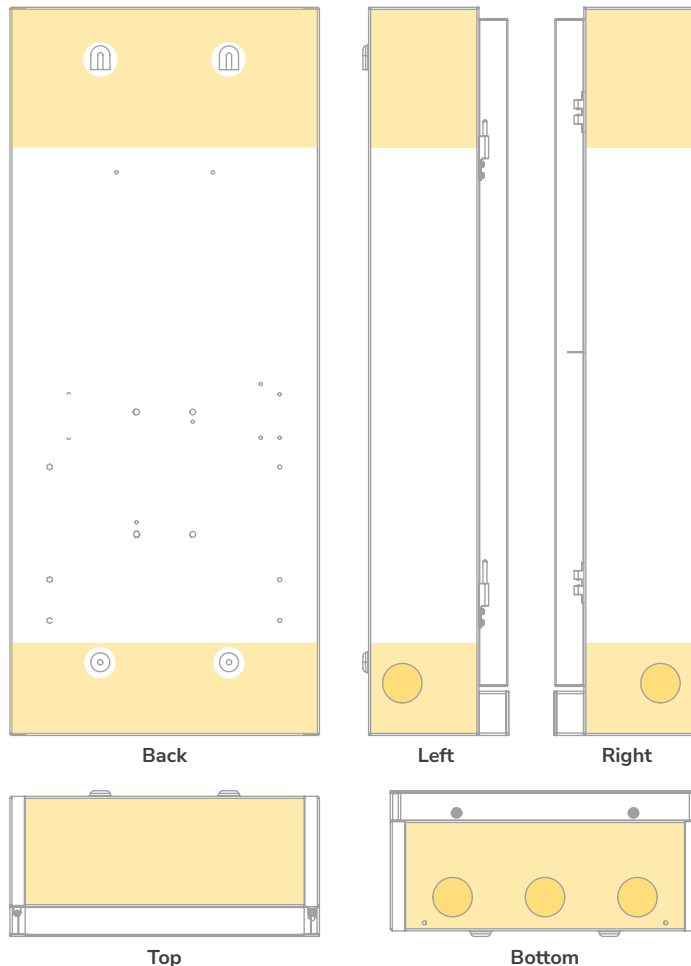

I Mounting

The panel supports surface mounting.

- **Clearance**

Keep 1.5 inches from the door swing side to ensure the panel door can open to 90°.

The installation height of the panel should comply with local regulations.

Other equipment that is associated with the electrical installation and is located above or below the electrical equipment shall be permitted to extend not more than 150 mm (6 in.) beyond the front of the electrical equipment.

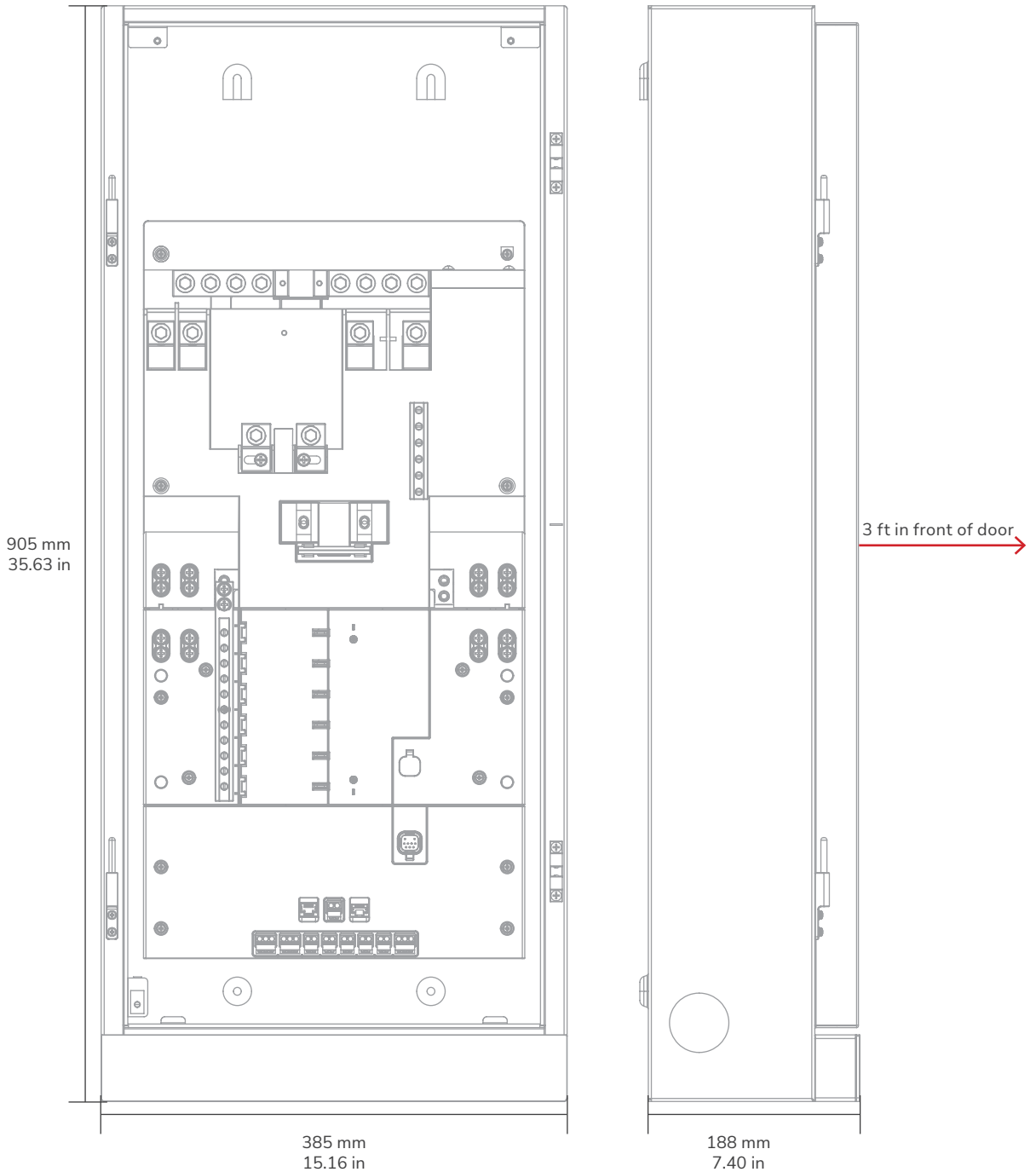

• **Mounting the panel**

Mark and pre-install four screws into the wall, leaving approximately 1/3 of each screw exposed. Then, mount the panel onto the screws and fully tighten all four screws to secure it.

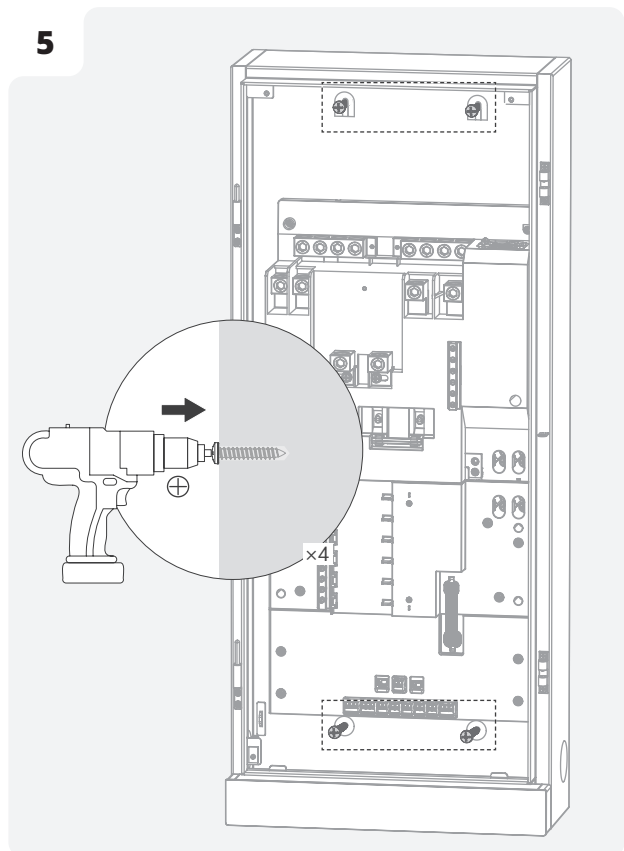
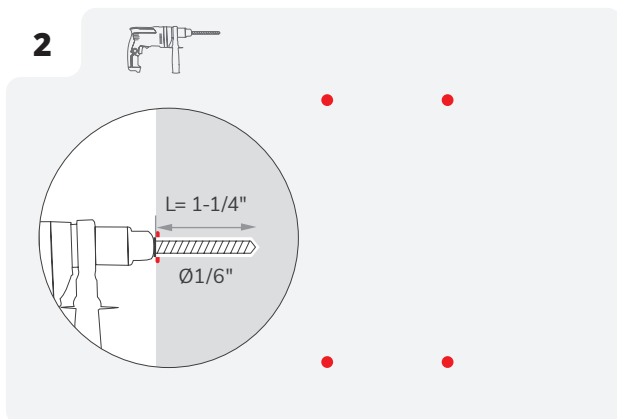
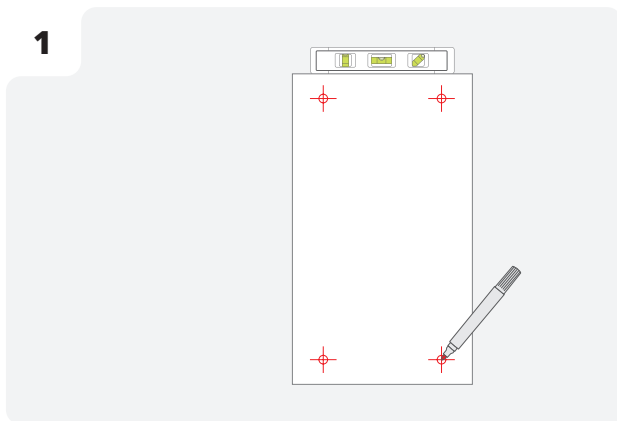
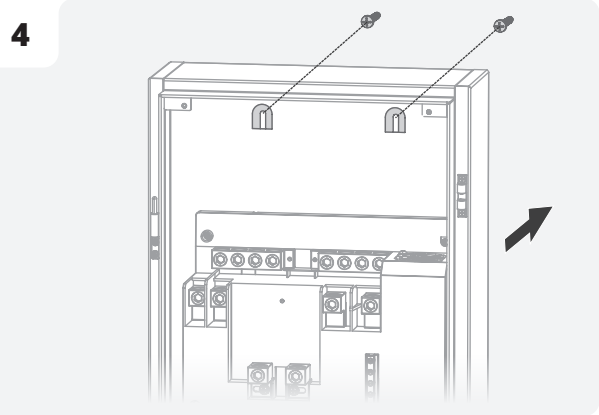
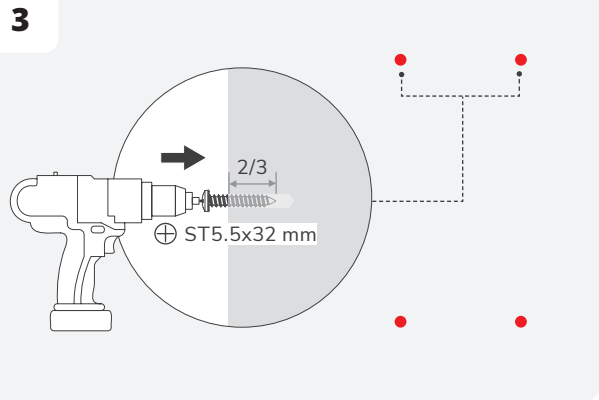
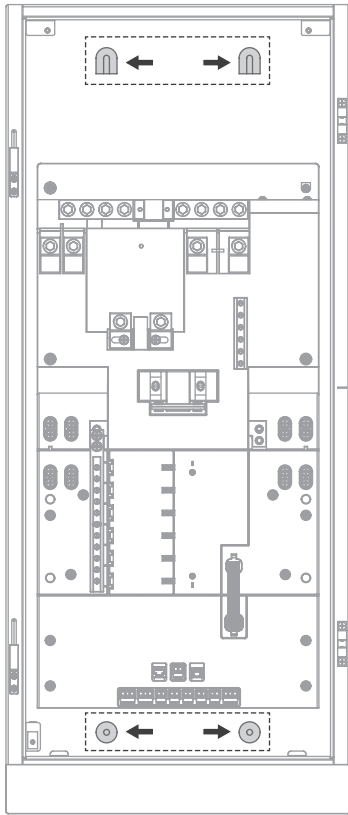

- **Mounting the breakers**

Use conductive paste on the lower terminal of the MCCB, and the parameters of the conductive paste should be as follows: Contact resistance stability coefficient >0.8 , temperature range: -22°F to 221°F (-30°C to 105°C)

-Main circuit breaker

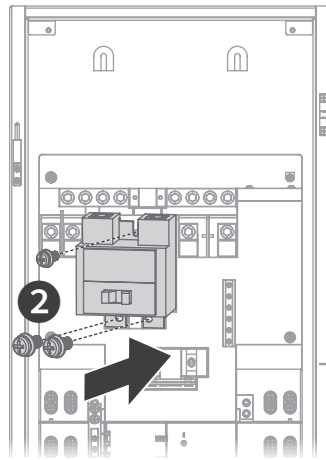
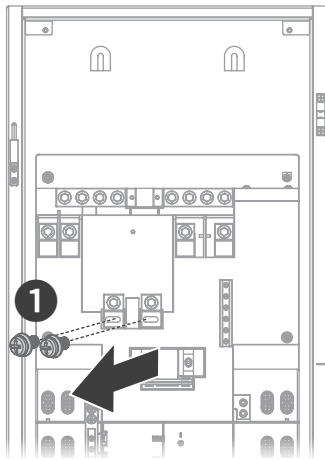

-Branch circuit breaker

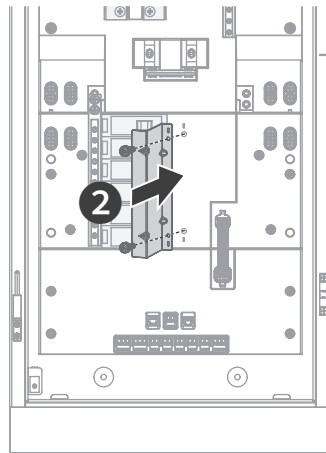
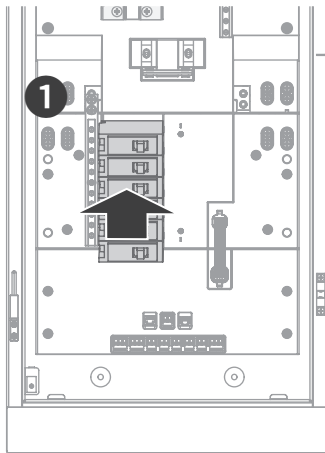

I Sub-Panel Setting (Optional)

This panel is suitable for use as service entrance equipment. When used as a sub-panel, unscrew the bonding between neutral and ground.

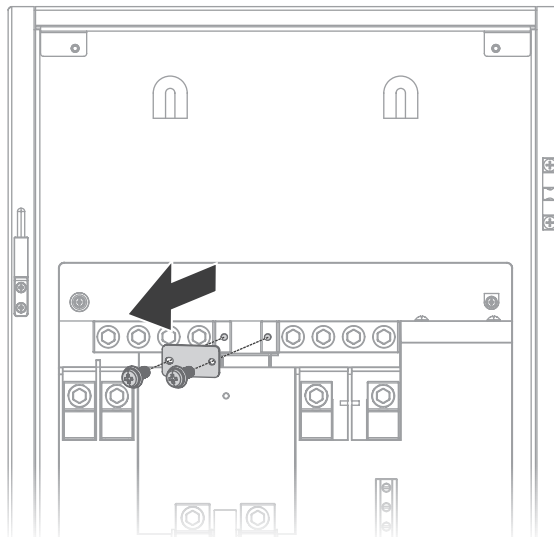

I Wiring



- Risk of electric shock. Before wiring, make sure the power is off. Ensure that main and branch circuit breakers are in the OFF position.

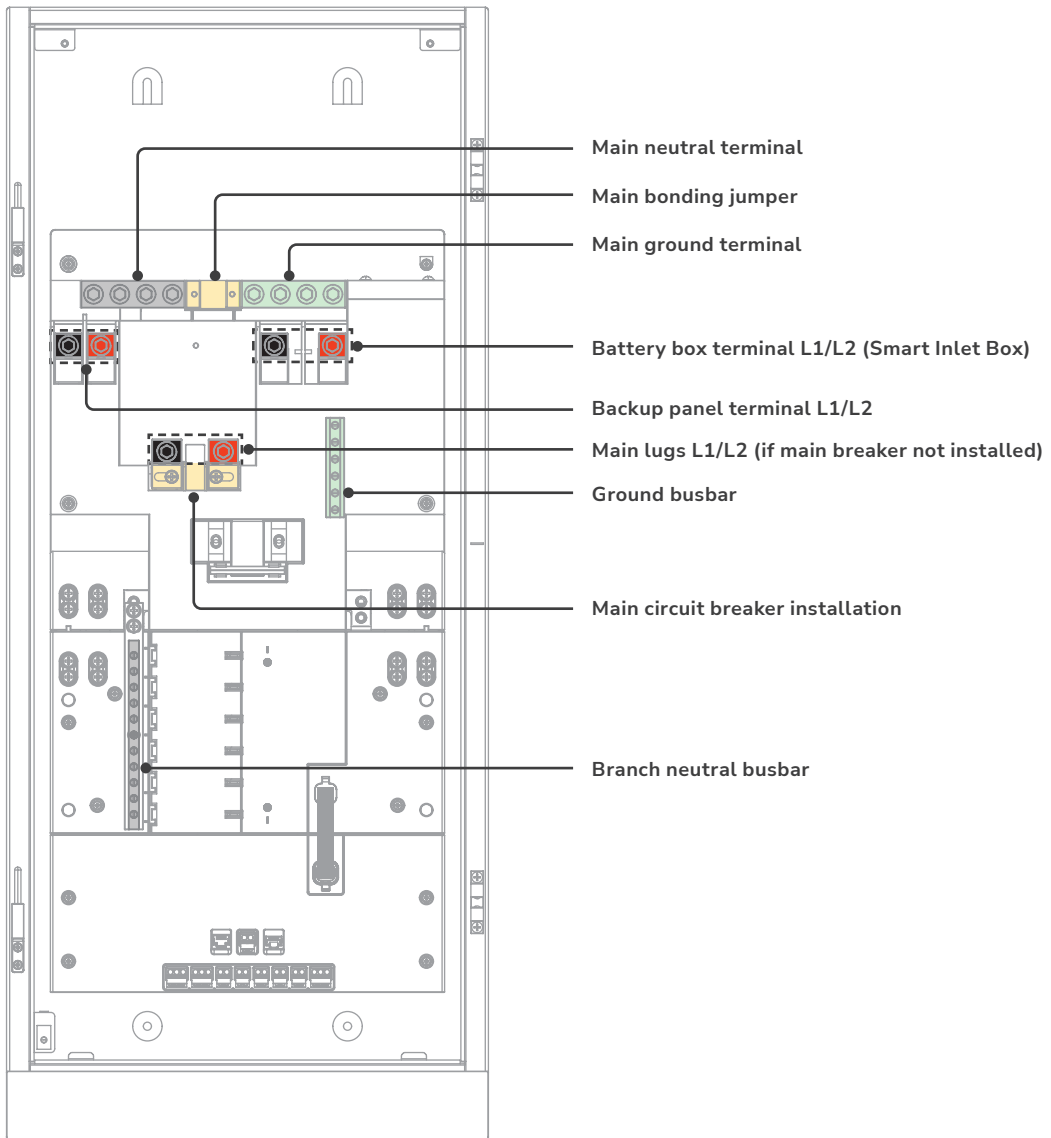

Terminal	Wire Gauge	Wire Strip Length	Tool Size	Torque
Main lugs (L1, L2)	Copper wire: $\geq 3/0$ AWG Aluminum wire: ≥ 250 kcmil	0.75 inch (20 mm)	5/16 in hex	275 in-lbs (31.1 N-m) for 3/0AWG - 250 kcmil 110 in-lbs (12.4 N-m) for 6AWG - 2/0AWG
Battery box terminal	Copper wire: $\geq 1/0$ AWG Aluminum wire: $\geq 3/0$ AWG	0.75 inch (20 mm)	5/16 in hex	275 in-lbs (31.1 N-m) for 3/0AWG - 250 kcmil 110 in-lbs (12.4 N-m) for 6AWG - 2/0AWG
backup panel terminal	6AWG - 250 kcmil	0.75 inch (20 mm)	5/16 in hex	275 in-lbs (31.1 N-m) for 3/0AWG - 250 kcmil 110 in-lbs (12.4 N-m) for 6AWG - 2/0AWG
Main neutral terminal	6AWG - 250 kcmil	0.85 inch (22 mm)	5/16 in hex	275 in-lbs (31.1 N-m) for 3/0AWG - 250 kcmil 110 in-lbs (12.4 N-m) for 6AWG - 2/0AWG
Main ground terminal	6AWG - 250 kcmil	0.85 inch (22 mm)	5/16 in hex	275 in-lbs (31.1 N-m) for 3/0AWG - 250 kcmil 110 in-lbs (12.4 N-m) for 6AWG - 2/0AWG
Branch neutral busbar	14AWG - 4AWG	0.35 inch (9 mm)	3/16 in slotted	26 in-lbs (2.9 N-m)
Ground busbar	14AWG - 4AWG	0.35 inch (9 mm)	3/16 in slotted	26 in-lbs (2.9 N-m)



- For circuit breaker wiring requirements, refer to the instructions on the circuit breakers.

I Communication

• Communication Port Definition

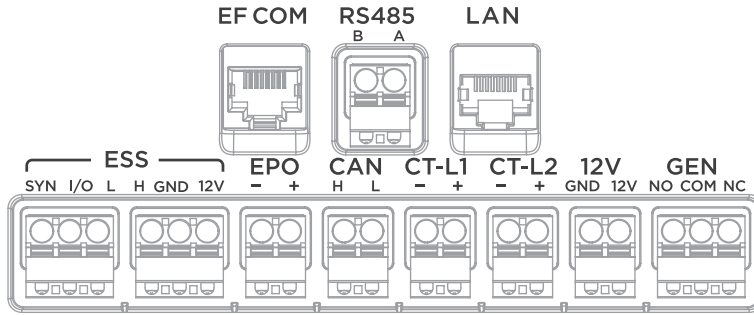

Communication Port	Description
EF COM	Connects with EcoFlow Smart Inlet Box
RS485	Reserved communication port
LAN	Ethernet connection
ESS	Reserved
EPO	This port is shorted by a jumper before the product leaves the factory. If you need to connect the EPO, first remove the jumper, then connect the EPO in accordance with local regulations.
CAN	Reserved communication port for connecting with EcoFlow EV charger or for parallel connection of the panel
CT-L1	Connects with CT
CT-L2	Connects with CT
12V	Reserved DC 12V power output port
GEN	Reserved

EcoFlow Smart Inlet Box Installation



- Mounting the smart inlet box upside down is not recommended.

I Pre-Installation: Site Planning

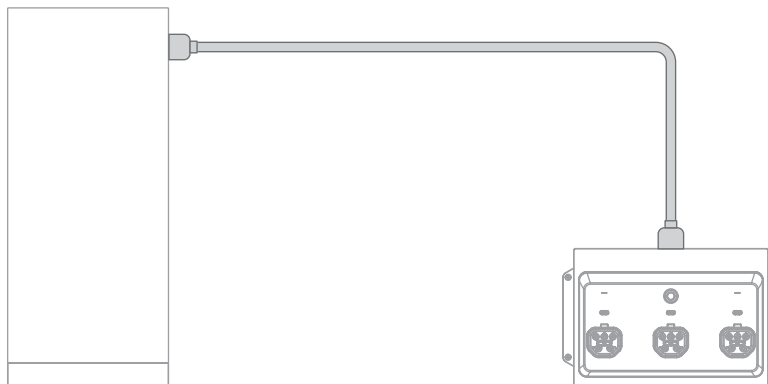

Enclosure NEMA 3R
Install the panel indoors or outdoors

Enclosure NEMA 1
Install the box indoors and avoid water

I Step 1: Unscrew the Cover of the Inlet Box

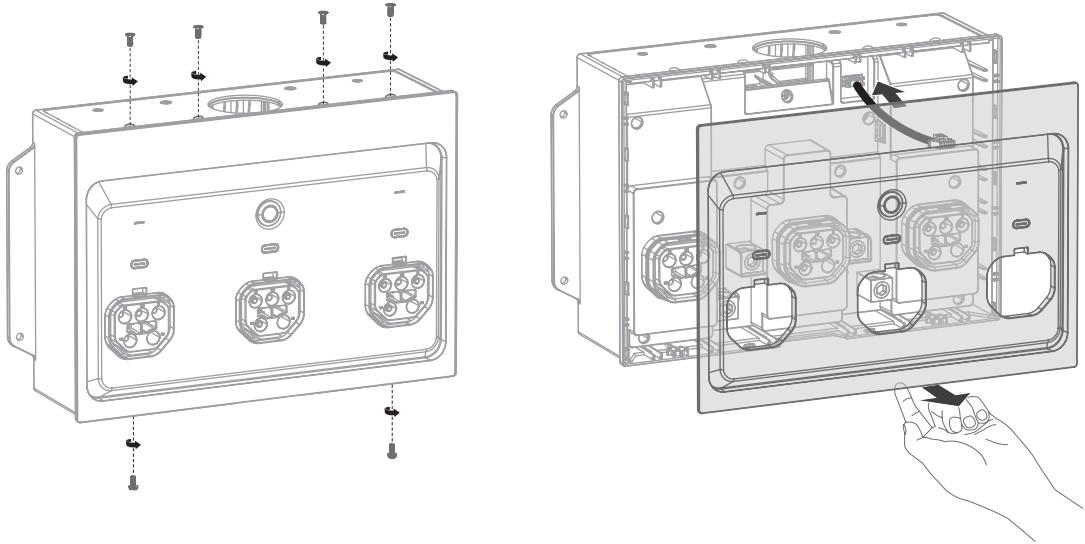

I Step 2: Mount the Inlet Box on the Wall

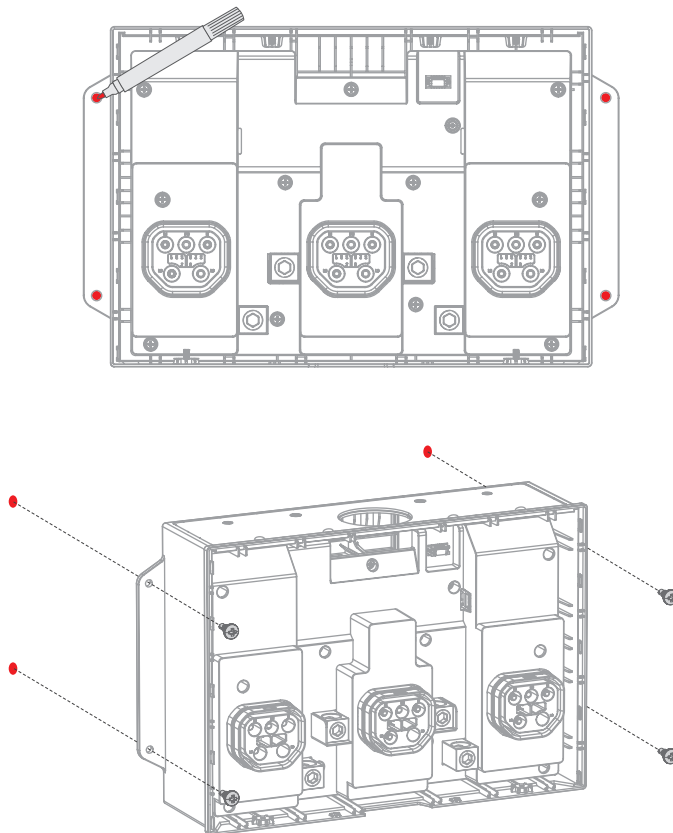

I Step 3: Wiring



- Risk of electric shock. Before wiring, make sure the power is off.
- Install Overcurrent Protection Devices (OCPD) between the box and battery storage, according to the local regulation.

General terminal information is listed below:

Terminal	*Wire gauge	Wire strip length	Torque	Tool
L1, L2, N, GND on the smart inlet box	Copper wire: $\geq 1/0$ AWG Aluminum wire: $\geq 3/0$ AWG	20 mm (13/16 in.)	110 in-lbs (12.4 N-m) for 6 AWG-2/0 AWG 275 in-lbs (31.1 N-m) for 3/0 AWG-250 kcmil	5/16-inch hex

*Cable selection in this table is based on a default current of 150 A.

The maximum length between the smart inlet box and the panel is 30 m (98 ft).

The following illustration is an example of using the product as the main panel and connecting with Battery Box (Smart Inlet Box)

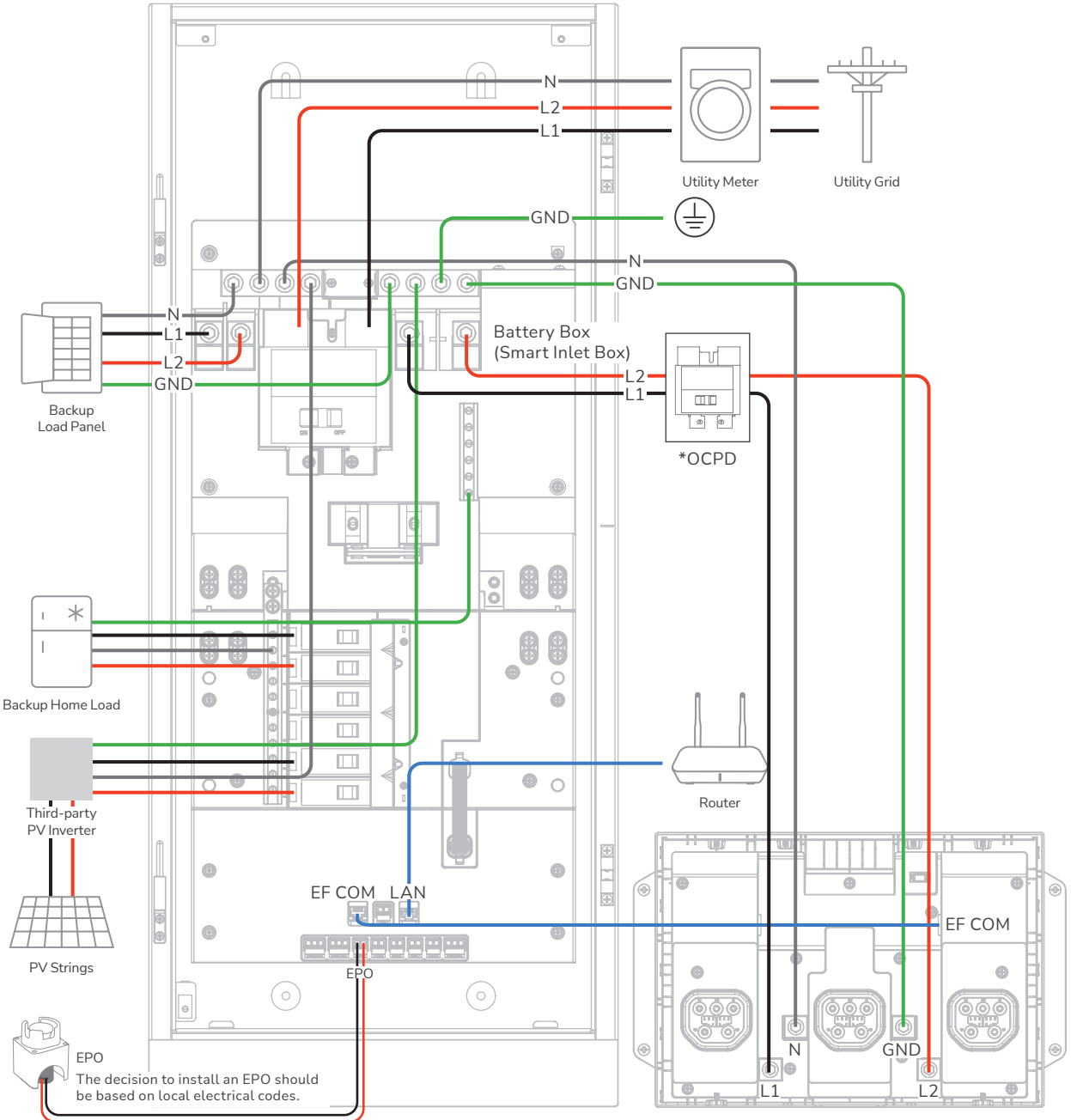

*The OCPD rating must comply with local electrical codes. A 200A, 2P circuit breaker is recommended, with cables sized at a minimum of 3/0 AWG (copper) or 250 kcmil (aluminum).

I Step 4: Re-Install the Cover of the Inlet Box

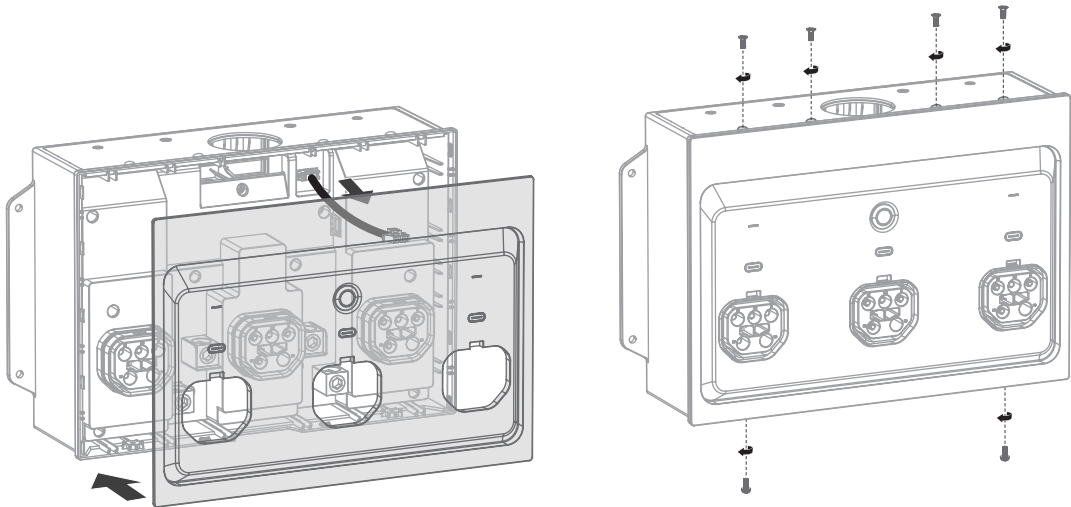

I Step 5: Connect to the Storage System (Optional)



- Install Overcurrent Protection Devices (OCPD) between the box and battery storage, according to the local regulation.

For EcoFlow DELTA Pro Ultra (max. 3 units) / EcoFlow DELTA Pro Ultra X (max. 3 units)

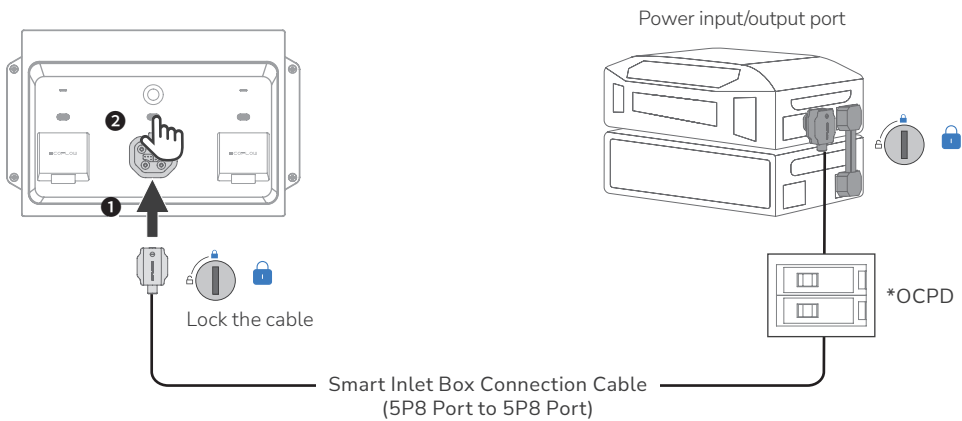

*The rating of an OCPD should be selected in accordance with the local electrical codes. 70A 2P circuit breaker is recommended.

I Completing Installation

1. Check the connection.

- Confirm that all connections are correct, properly grounded, and secure.
- Confirm that all screws are tightened.
- Use a multimeter in continuity setting to make sure that the hot wire is not short circuited to neutral.
- Use a multimeter in continuity setting to make sure that the hot wire is not short circuited to ground.

2. Remove twist-outs for the main circuit breaker and branch circuit breaker on the deadfront cover. Fill any unused open spaces on the cover with standard metal or plastic filler plate.

3. Install the deadfront cover.

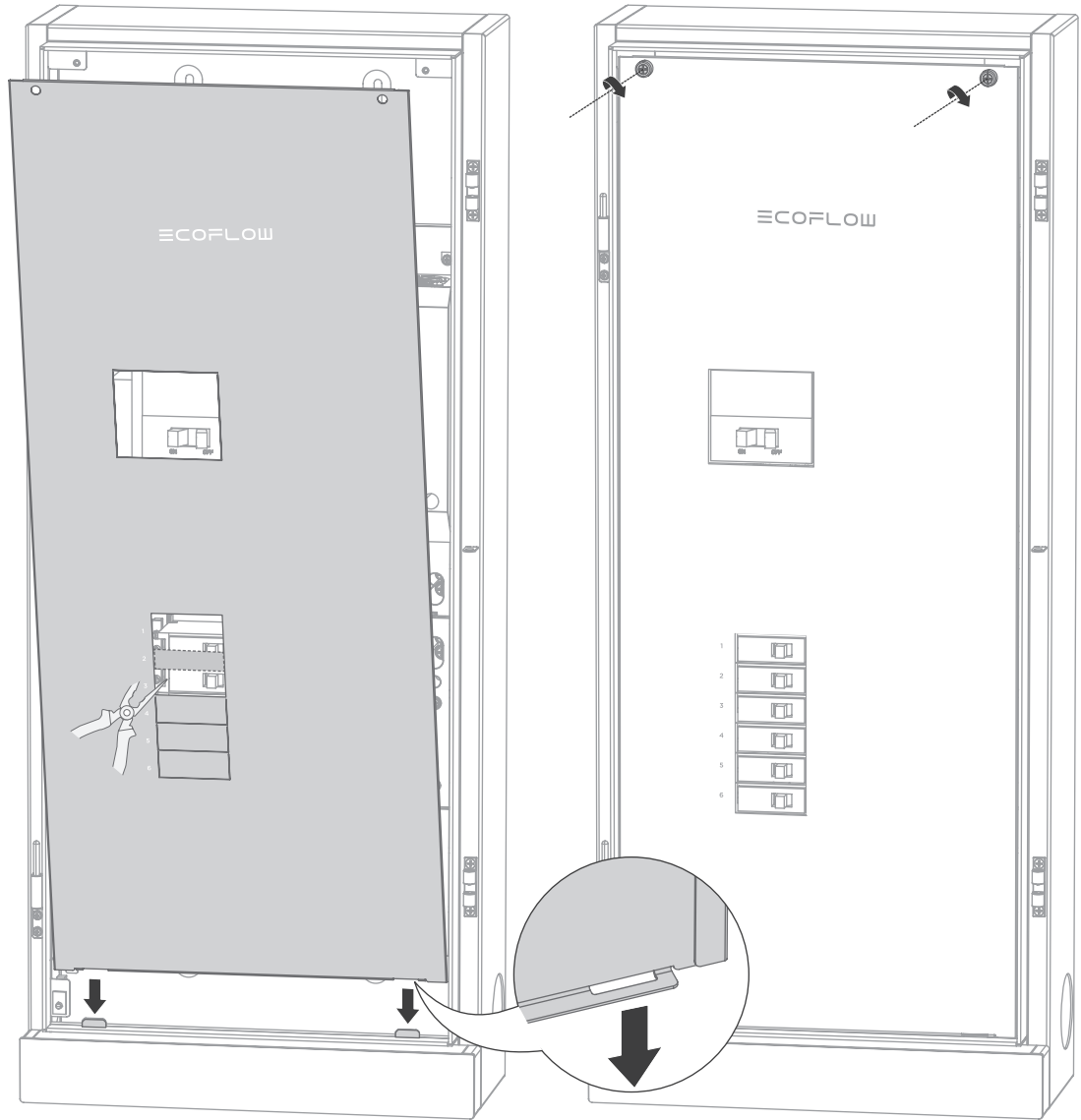

4. Install the door.
Then, slide down the glass door onto the hinges. Lock the panel if necessary.

5. Energize the panel.
Before energizing, ensure that main and branch circuit breakers are in the OFF position.
To energize, first turn ON the main breaker, and then turn ON each branch circuit breaker.
Check the indicators of the smart inlet box to ensure the system operates properly. If the error icon exists, check the EcoFlow app for troubleshooting.

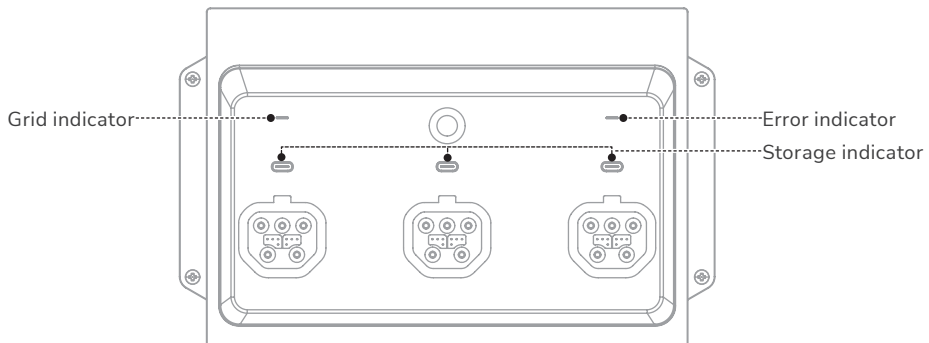

Indicator	Status		Description
GRID	○	Solid white	Grid voltage is detected
	⊠	Blinking red	Grid overvoltage or overfrequency
	●	Solid red	Grid voltage is not detected
AC1/AC2/AC3 (Storage)	●	Solid green	Powering your home appliances
	☀	Breathing green	Standby
	●	Solid yellow	Charging
	⊠	Blinking red	Error
	●	Solid red	
ERROR	●	Solid red	System error
	●	Off	No system error

I Reset Relays If Failure Occurs

When the EcoFlow app prompts a main relay fault (fault code: 2005), perform the following operations.

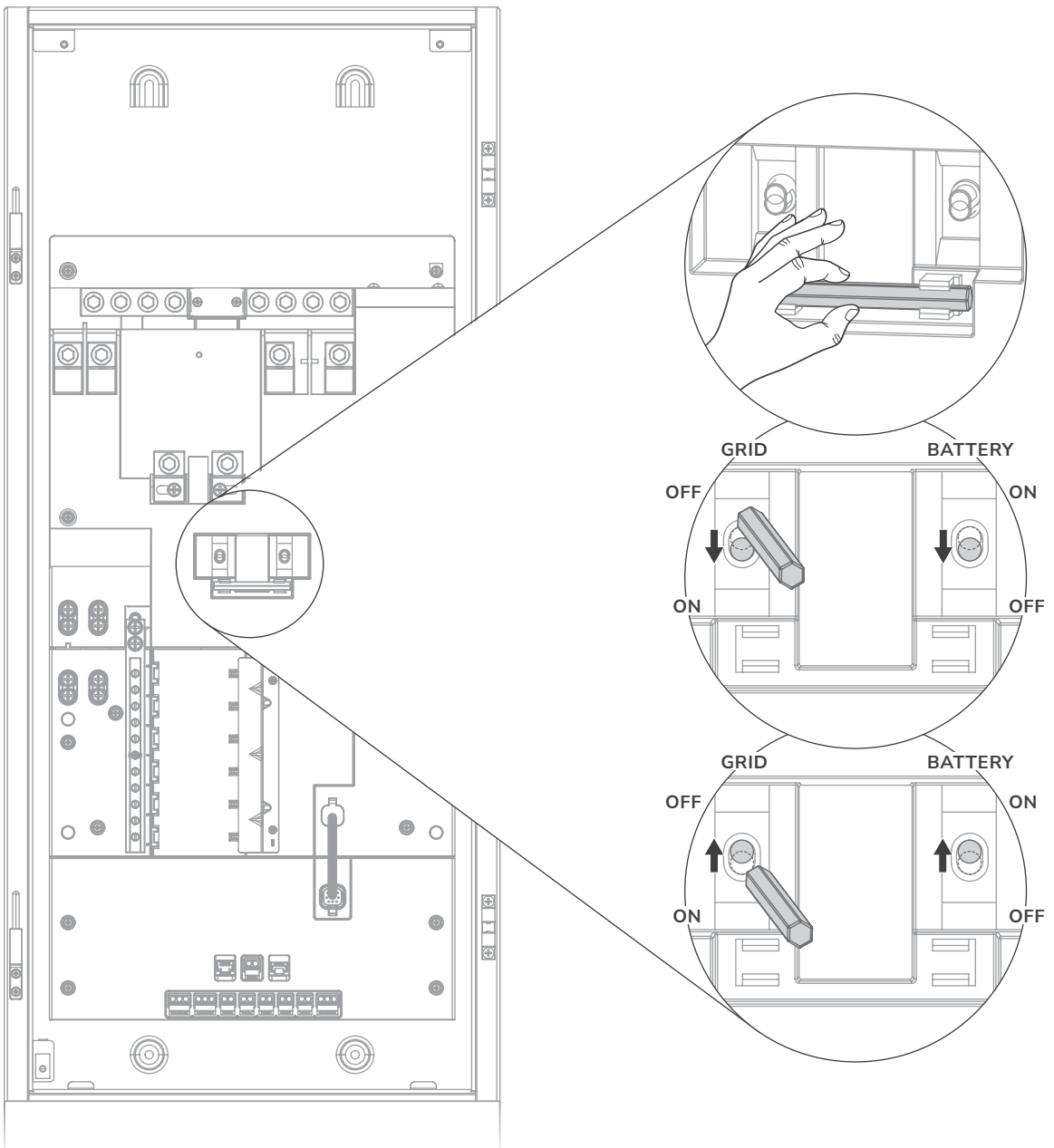

System Commissioning

I System Commissioning via EcoFlow App

1 Download and install EcoFlow App

Scan the QR code or download at:
<https://download.ecoflow.com/app>



2 Create account and log in

After the account is created, enter the account and password.

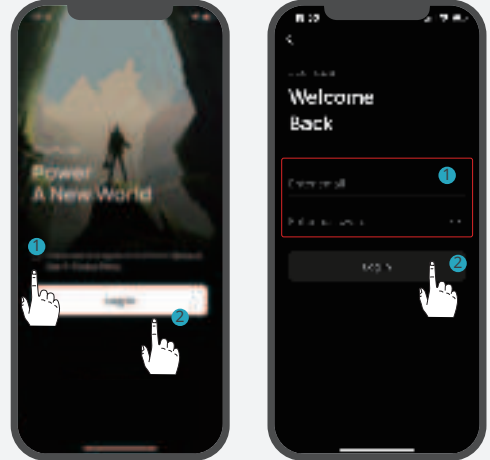

3 Add system and set up Internet

Add the portable power station and smart home panel 2 manually or using Bluetooth.

• Via Wi-Fi

Select WiFi select the appropriate network and enter the password.

• Via Ethernet

Connect the system to a router using a network cable in the DHCP or Static mode.

- In the default DHCP mode, the device obtains IP address automatically (recommended).

- In the Static mode, network administrator (homeowner) should set a valid IP address to the device. To avoid IP address conflict, check the IP addresses of other devices on the network by accessing router's settings.



4 Commissioning

There are 5 steps for commissioning. Steps 1-4 are shown below, and step 5 is setting check. Settings include home location, grid voltage and frequency, current of the main circuit, split-phase circuits, the maximum circuit current of each circuit.

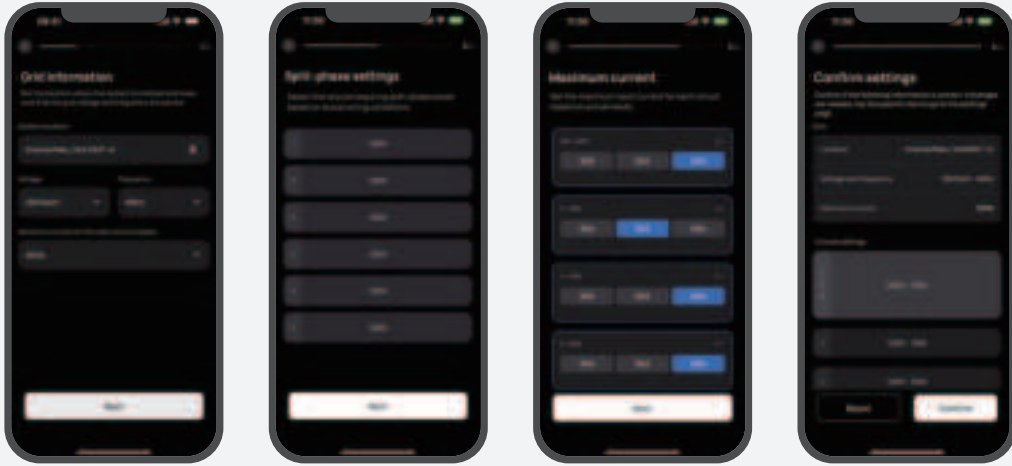

5 Check the firmware for update

After configuring and entering the system main page, check for the latest firmware update. If any, make sure the firmware is up to date.

6 Validate app control

Check whether the EcoFlow app can control the system properly, or whether the operation mode can be switched.

Circuit Breaker Compatibility

NOTICE

- This product has been evaluated for use with the branch circuit breaker types listed below in accordance with the UL Standard for Panelboards.

I Main Circuit Breaker

Brand	Model	Rated Current
EATON	CSR	100-200A

I Branch Circuit Breaker

• Eaton

Type	Amp	Catalog Number	Pole
General circuit breakers type BR	10-100	BR or BRH; followed by 110 to 2100	1-pole and 2-pole
Duplex (tandem) circuit breakers type BD	10-50	BD followed by 1010 to 5050	1-pole

Quadplex (tandem) circuit breakers type BQ and BQC	15-50	BQ followed by 215215 to 2502120	1-pole and 2-pole
Combination arc fault circuit interrupter circuit breakers type BR	10-20	BRC, BRN or BRL followed by 110 to 120; followed by AF or CAF (pigtail only)	1-pole and 2-pole
Ground fault circuit interrupter circuit breakers type GFTCB and GFEP	10-60	BRN, GFTCB, BRHN, or GFTCBH followed by 110 to 260; may be followed by GF (pigtail only)	1-pole and 2-pole
Ground fault equipment protection circuit breakers type GFEP	15-50	BRN or GFEP followed by 115 to 250; may be followed by EP (pigtail only)	1-pole and 2-pole
Dual function combination ground fault and arc-fault protection circuit breakers type BR	10-20	BRN or BRAFGF followed by 110 to 120; may be followed by DF (pigtail only)	1-pole

• **Square D**

Type	Amp	Catalog Number	Pole
General circuit breakers type HOM	10-100	HOM followed by 110 to 2100	1-pole and 2-pole
Tandem circuit breakers type HOMT	10-30	HOMT followed by 1010 to 3020	1-pole
Quad tandem circuit breakers type HOMT	15-50	HOMT followed by 1515215 to 2020250	1-pole and 2-pole
Quad tandem circuit breakers type HOMT	15-50	followed by 110 to 220; may be followed by P; followed by CAFI	2-pole
Combination arc-fault circuit interrupter circuit breakers type HOM-CAFI	10-20	HOM followed by 110 to 220; may be followed by P; followed by CAFI	1-pole and 2-pole
Ground fault circuit interrupter circuit breakers type HOM-GFI	10-50	HOM followed by 110 to 250; may be followed by P; followed by GFI	1-pole and 2-pole
Ground fault equipment protection circuit breakers type HOM-EPD	15-50	HOM followed by 115 to 250; followed by EPD	1-pole and 2-pole
Dual function combination ground fault and arc-fault protection circuit breakers type HOM-DF	10-20	HOM followed by 110 to 120; may be followed by P; followed by DF	1-pole

• **Siemens**

Type	Amp	Catalog Number	Pole
General circuit breakers type QP	10-100	Q followed by 110 to 2100; may be followed by H	1-pole and 2-pole
Duplex (tandem) circuit breakers type QT	10-30	Q followed by 1010 to 3030 may be followed by NC	1-pole
Triplex (tandem) circuit breakers type QT	10-30	Q followed by 21010 to 23030; followed by CT	1-pole and 2-pole
Quadplex (tandem) circuit breakers type QT	15-40	Q followed by 21515 to 24040; followed by CT2	2-pole
Branch-feeder arc-fault circuit interrupter circuit breakers type QAF2	15-20	QA followed by 115 to 120; followed by AF; may be followed by H (pigtail only)	1-pole and 2-pole
Combination arc-fault circuit interrupter circuit breakers type QAF and QAF2	10-20	Q or QA followed by 115 to 120; followed by AFC; may be followed by H (pigtail only)	1-pole and 2-pole
Tandem combination arc-fault circuit interrupter circuit breakers type CAFCI	10-20	Q followed by 1010 to 2020; followed by AFC (pigtail only)	1-pole
Ground fault circuit interrupter circuit breakers type QPF and QPF2	10-60	QF followed by 110 to 260; followed by A; may be followed by H (pigtail only)	1-pole and 2-pole
Ground fault equipment protection circuit breakers type QE	15-60	QE followed by 115 to 260; may be followed by H (pigtail only)	1-pole and 2-pole
Dual function combination ground fault and arc-fault protection circuit breakers type QFGA2	10-20	Q followed by 110 to 120; followed by DF; may be followed by H (pigtail only)	1-pole

• GE

Type	Amp	Catalog Number	Pole
General circuit breakers type THQL, THHQL	15-100*	THQL followed by 1115 to 21100;	1-pole and 2-pole
Ground fault circuit interrupter circuit breakers type THQL, THHQL	15-50	THQL or THHQL followed by 1115 to 2150, followed by GFT (pigtail only)	1-pole and 2-pole
Combination arc-fault circuit interrupter circuit breakers type THQL	15-20	Followed by AF (pigtail only)	1-pole and 2-pole
Dual function combination ground fault and arcfault protection breakers type THQL,THHQL	15-20	THQL or THHQL followed by 1115 to 1120, Followed by DF, (pigtail only)	1-pole

*For a 100A breaker, 2/0 AWG wire is recommended.



- When selecting a circuit breaker, the effect of ambient temperature on its rated current must be considered. Circuit breakers are typically rated based on a standard reference temperature (e.g., 40°C). If the actual installation environment exceeds this temperature, derating is required. Refer to the manufacturer's temperature derating curve for specific adjustment requirements.



Consignes de sécurité

Clause de non-responsabilité





Ce produit est livré avec la documentation imprimée essentielle pour l'installation et l'utilisation de base. Pour obtenir des manuels détaillés, des ressources et des informations les plus récentes sur le produit, visitez <https://www.ecoflow.com/support/download/>. Veuillez lire et prendre connaissance de l'intégralité de la documentation du produit avant toute utilisation. Une utilisation inappropriée peut entraîner des blessures graves, des dommages ou des pertes matérielles. En utilisant ce produit, vous acceptez toutes les conditions décrites dans la documentation associée. EcoFlow n'est pas responsable des pertes, dommages ou blessures causés par une mauvaise utilisation ou une non-conformité.

Signification des symboles

Le tableau suivant décrit les symboles couramment utilisés dans ce document. Toutes les instructions et tous les avertissements figurant sur l'équipement ou dans les documents en lien avec celui-ci ne font que compléter les lois et réglementations locales.

Symbole	Description
	Indique une situation potentiellement dangereuse qui, si elle n'est pas évitée, peut endommager l'équipement ou entraîner une perte de données, une détérioration des performances ou des résultats imprévus. L'AVIS concerne des pratiques qui ne sont pas liées à des dommages corporels.
	Ce symbole indique des informations supplémentaires qui facilitent l'utilisation du produit.

Symboles de sécurité

Symbole	Description
	Attention ! Risque de danger 1. Débranchez l'équipement de toutes les sources de tension avant toute intervention d'entretien. 2. Ne pas débrancher sous tension.
	Attention ! Risque de choc électrique Ne pas retirer le couvercle (ni le dos). L'appareil ne contient pas de pièces pouvant être entretenues par l'utilisateur. Confiez l'entretien à du personnel qualifié.
	Consultez la documentation Lisez toute la documentation fournie avec le produit.
	Mise à la masse Indique l'emplacement de connexion du conducteur de protection (PE).

Consignes de sécurité importantes



- CONSULTEZ LE MANUEL, LA BROCHURE OU LA FEUILLE D'INSTRUCTIONS AVANT D'INSTALLER LE TABLEAU ÉLECTRIQUE.



- CONÇU POUR ÊTRE UTILISÉ COMME ÉQUIPEMENT DE SERVICE (SAUF AU CANADA).
- RISQUE D'ÉLECTROCUTION : PLUSIEURS INTERRUPTEURS DE DÉCONNEXION PEUVENT ÊTRE NÉCESSAIRES POUR METTRE L'ÉQUIPEMENT HORS TENSION AVANT L'ENTRETIEN.
- LA DÉSACTIVATION DE LA SOURCE D'ÉNERGIE PARALLÈLE NE MET PAS CE PANNEAU HORS TENSION. COUPEZ L'ALIMENTATION DE TOUTES LES SOURCES ALIMENTANT CET ÉQUIPEMENT AVANT DE TRAVAILLER À L'INTÉRIEUR.
- LA LIGNE ET LES BORNES DE CHARGE PEUVENT ÊTRE SOUS TENSION LORSQUE LE DISJONCTEUR EST EN POSITION OUVERTE (DÉSACTIVÉ).

Généralités

1. Usage prévu : convient pour une utilisation comme équipement de service.
2. Ces instructions d'entretien sont destinées à être utilisées uniquement par du personnel qualifié. Pour réduire le risque de choc électrique, n'effectuez aucun entretien autre que celui spécifié dans le mode d'emploi, sauf si vous êtes qualifié pour le faire.
3. Veuillez lire attentivement la documentation du produit avant d'installer, d'utiliser ou d'entretenir cet équipement.
4. L'installation de cet équipement doit être conforme aux normes locales, aux normes nationales de sécurité électrique et aux instructions du fabricant.
5. PLUS D'UN CIRCUIT ACTIF. DÉBRANCHEZ TOUTES LES SOURCES D'ALIMENTATION AVANT DE PROCÉDER À L'ENTRETIEN.
6. Il existe un risque élevé de choc électrique ou de brûlures graves en raison des tensions élevées de l'équipement.

Fonctionnement

1. Utilisez un équipement de protection individuelle (EPI) approprié et suivez des pratiques de travail électriques sécuritaires.
2. Des méthodes de câblage conformes au Code national de l'électricité, ANSI/NFPA 70 doivent être utilisées.
3. Risque de choc électrique : ne touchez pas les câbles ou pièces électriques exposés à mains nues.
4. Veillez à ne pas vous blesser lorsque vous déplacez des objets lourds.
5. N'installez pas et n'utilisez pas l'équipement dans un endroit où sont entreposés des matériaux inflammables ou explosifs.
6. Vérifiez que l'équipement et les câbles ne sont pas endommagés avant l'installation. N'installez pas l'équipement ou les câbles s'ils sont endommagés de quelque manière que ce soit.
7. Coupez toute alimentation électrique de cet équipement avant l'installation. Déconnectez chaque circuit individuellement avant de procéder à l'entretien. Les sources de tension CA sont raccordées à l'intérieur de cet équipement.
8. Utilisez toujours un appareil de détection de tension correctement évalué pour confirmer que l'alimentation est coupée.
9. Pendant le processus de perçage, recouvrez l'équipement

intérieur pour empêcher les débris de tomber dans l'équipement et éliminez les débris après le perçage pour éviter toute interférence avec l'équipement.

10. N'endommagez pas, ne salissez pas et ne recouvrez pas les étiquettes d'avertissement apposées sur l'appareil. Toutes les étiquettes doivent être visibles après l'installation.
11. Avant d'utiliser l'équipement, vérifiez les connexions électriques pour vous assurer que l'équipement est mis à la terre de manière fiable et permanente.
12. Ne placez aucun objet sur le dessus du produit pendant le fonctionnement.
13. Pour mettre complètement le produit hors tension, l'utilisateur DOIT ouvrir les disjoncteurs en amont et débrancher physiquement toutes les batteries ou alimentations. Le non-respect de cette consigne peut entraîner un risque d'électrocution.
14. Ne placez ni n'installez aucun objet inflammable ou potentiellement explosif à proximité du produit ou dans des atmosphères explosives.
15. N'insérez aucun objet étranger dans aucune partie de l'équipement.
16. Ne connectez pas de systèmes de survie, d'autres équipements médicaux ou toute autre utilisation où une défaillance du produit pourrait entraîner des blessures ou la mort à des circuits pouvant être commutés à distance.
17. Remplacez tous les appareils, les portes et les capots avant de mettre cet équipement sous tension.
18. Si les câbles sont endommagés, ils doivent être remplacés par le fabricant, le service clientèle ou un personnel qualifié pour éviter tout risque de sécurité.
19. N'utilisez pas de solvants pour nettoyer l'équipement.
20. N'utilisez pas de pièces ou d'accessoires autres que ceux spécifiés pour une utilisation avec l'équipement.
21. Lors de l'installation de l'équipement, les vis doivent être serrées en fonction du couple de serrage spécifié à l'aide d'un outil spécial.

Environnement

1. Ne pas installer ou utiliser l'équipement dans des événements météorologiques extrêmes tels que la foudre, la neige, les fortes pluies, les vents violents, etc.
2. Installez l'équipement dans un endroit protégé contre les dommages causés par les inondations. Assurez-vous qu'aucune source d'eau ne se trouve au-dessus ou à proximité de l'équipement, y compris des tuyaux de descente, des gicleurs ou des robinets.
3. L'équipement doit être éliminé conformément aux codes et réglementations locaux.
4. Conserver hors de portée des enfants ou des animaux.
5. Cet appareil a été conçu pour un usage domestique uniquement.

Spécifications

Généralités	
Modèle	EF-ATS-001
Dimensions	905 × 385 × 188 mm (35,63 × 15,16 × 7,40 po.)
Poids net	29,7 ± 0,2 kg
Protection du boîtier	NEMA 3R, résistant à la pluie
Méthode d'installation	Montage en surface
Nombre de circuit de dérivation de charge	60 A × 6 (seulement 80 A × 2 lorsque l'entrée est connectée et 60 A * 4 charges)
Paramètre électrique du système	
Connexion au réseau	L1/L2/N/GND
Tension d'entrée nominale	120/240 V (phase divisée) 208 Y/120 V~, 3 W (à partir de 3 Ø 4 W)
Fréquence nominale	60 Hz
Courant Continu Maximum pour les Bornes du Réseau	160A
Courant Continu Maximum pour les Bornes de la Boîte de Batterie	150A
Évaluation du Réseau	Courant Continu Maximum 160A (OCDP 200A)
Puissance nominale du circuit de dérivation	Courant continu d'entrée maximum 80 A (OCDP 100 A) Courant continu de sortie maximum 60 A (OCDP 80 A)
Classement barre de bus	240 A
Courant de court-circuit d'entrée max.	22 kA rms
Méthode de communication	Bluetooth, WLAN, Ethernet, CAN, RS485
Certificats	UL 67, UL 869A, UL 916, UL 1741, CSA Std C22.2 # 29, CSA Std C22.2 # 205, CSA Std C22.2 # 107.1
Environnement	
Température de fonctionnement	-30 à 50 °C
Température de stockage	-30 à 50 °C
Humidité de fonctionnement	Jusqu'à 100 % d'humidité relative, avec condensation
Altitude d'utilisation max.	≤ 3 000 m

Déballage et préparation

I Contenu de l'emballage

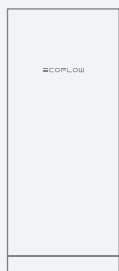

Passerelle intelligente EcoFlow (200 A)
(la porte et le capot avant sont emballés séparément)

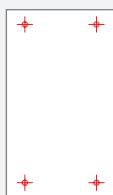

Modèle de marquage



Vis ST5,5 x 32 mm (x9)



Support de disjoncteur
(x1)

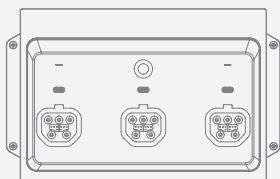

Boîtier d'entrée intelligent EcoFlow (mise à niveau du Panneau Smart Home 2) (x1)

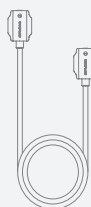

Câble de connexion Boîtier d'entrée intelligent EcoFlow (port 5P8 vers port 5P8) (x1)



Vis M3 x 8 mm (x4)



Vis PT4 x 10 mm (x1)

I Préparation des matériaux et des outils

• Matériaux

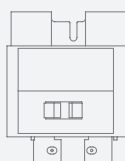

Disjoncteur principal : 100-200 A

*Voir « Compatibilité des disjoncteurs » pour plus de détails.

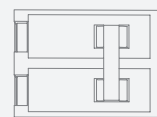

Disjoncteur de dérivation :

100 A max, compatible AFCI/GFCI, type enfichable
*Voir « Compatibilité des disjoncteurs » pour plus de détails.



Conducteurs pour l'alimentation du réseau, l'alimentation de secours et les charges, en cuivre ou en aluminium, d'une température nominale minimale de 75 °C (165 °F).
Pour les disjoncteurs de dérivation supérieurs à 80 A : valeur nominale minimale de 90 °C (194 °F).
*Voir « Câblage » pour vérifier les spécifications du fil.



Câble pour la communication Ethernet et boîtier d'entrée intelligent :
CAT6, T568B direct, blindé, marqué STP ou SFTP

• Outils d'installation standard

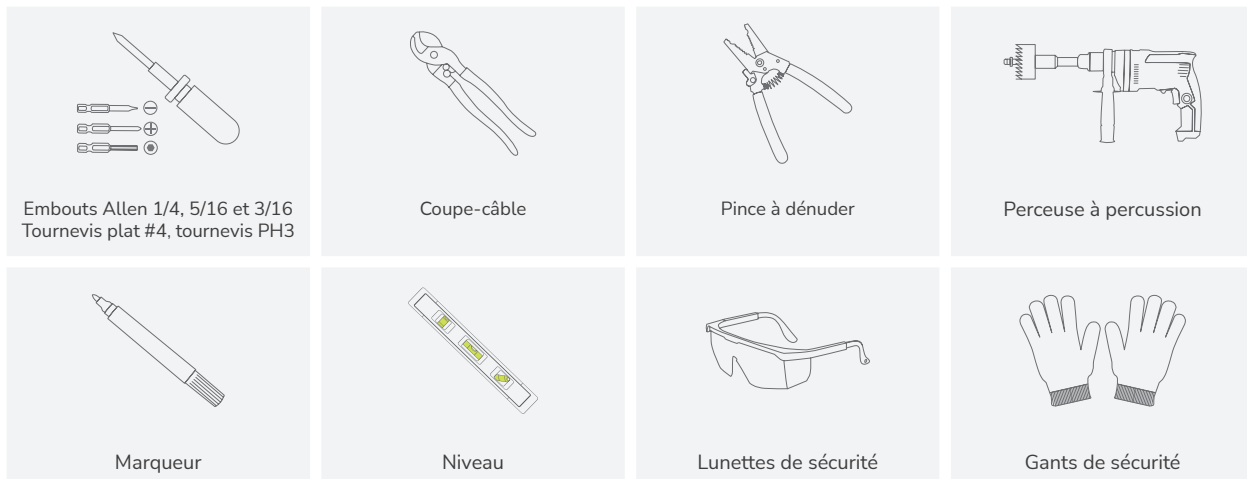

Présentation du produit

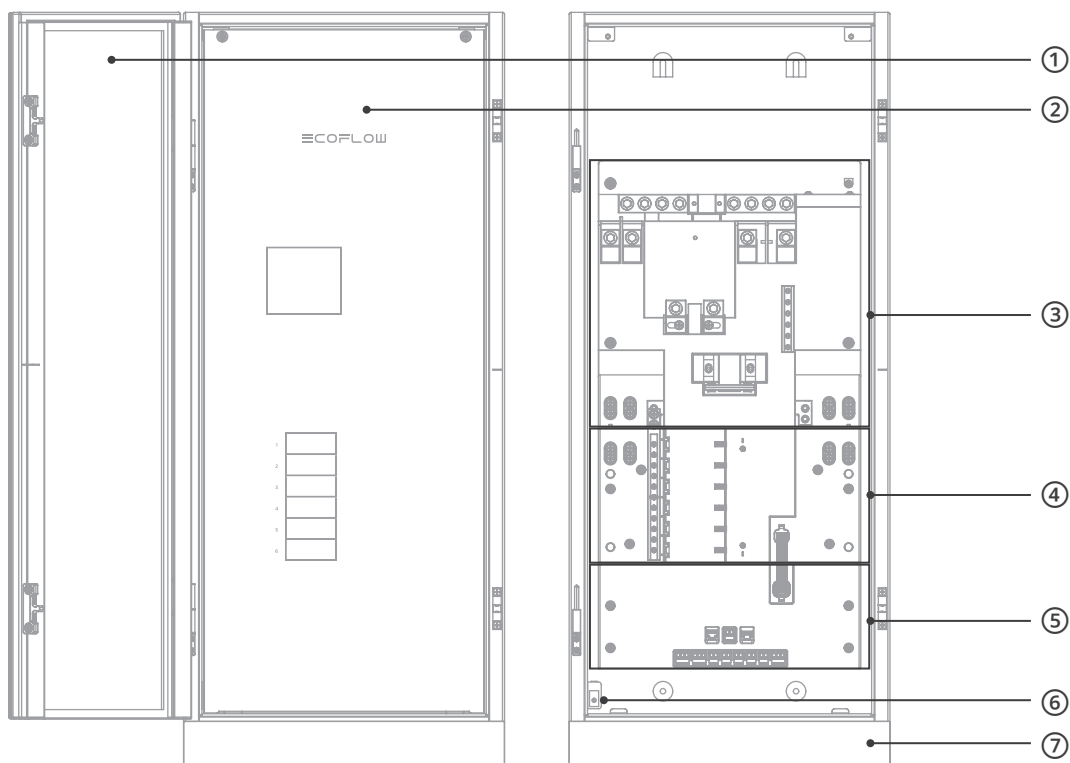

- ① Porte
- ② Couverture de front mort
- ③ Module disjoncteur principal
- ④ Module disjoncteur de dérivation
- ⑤ Module de communication
- ⑥ Détection de front mort
- ⑦ Antenne

Installation

I Aperçu

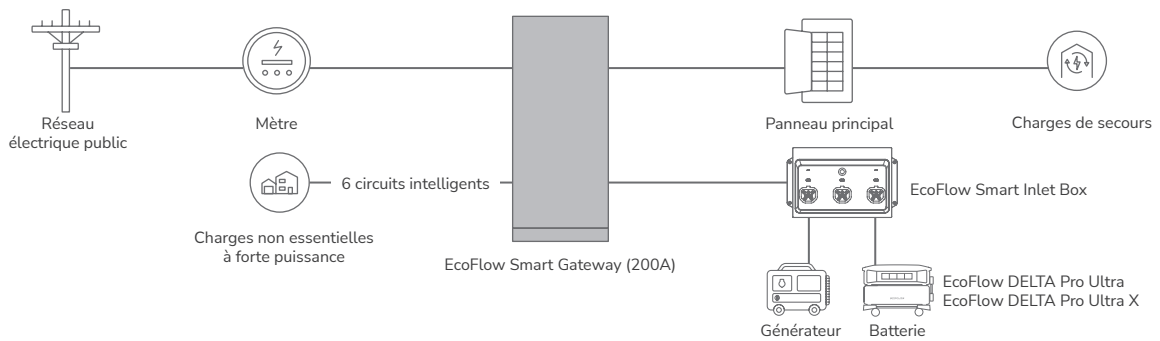

I Réglage des entrées de câbles

5 découpes extensibles prédéfinies : découpes de 1-3/4 po

Si vous devez percer d'autres entrées de câbles, recouvrez l'intérieur de l'équipement pour empêcher les débris d'y tomber. Nettoyez les débris après le perçage pour éviter toute interférence avec l'équipement. Une perceuse hydraulique est recommandée.

Après avoir retiré les découpes, il est essentiel de corriger les arêtes vives pour éviter d'endommager les gaines des câbles. Vous pouvez y parvenir soit en lissant les bords à l'aide d'une lime ou d'un outil d'ébavurage, soit en utilisant des gaines ou des douilles pour protéger les fils lors de leur passage.

Les points d'entrée autorisés sont la zone surlignée en jaune ci-dessous.

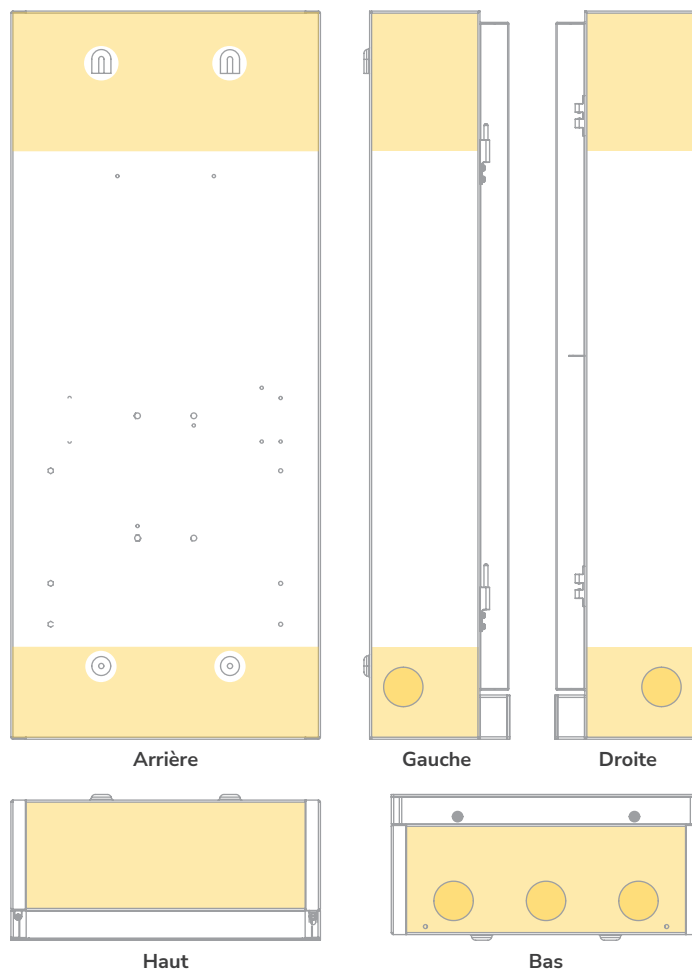

I Montage

Le panneau permet un montage en surface.

- **Dégagement**

Maintenez 4 cm du côté pivotant de la porte pour vous assurer que la porte à panneau peut s'ouvrir à 90°.

La hauteur d'installation du panneau doit être conforme aux réglementations locales.

Les autres équipements associés à l'installation électrique et situés au-dessus ou en dessous de l'équipement électrique ne doivent pas dépasser 150 mm (6 pouces) au-delà de l'avant de l'équipement électrique.

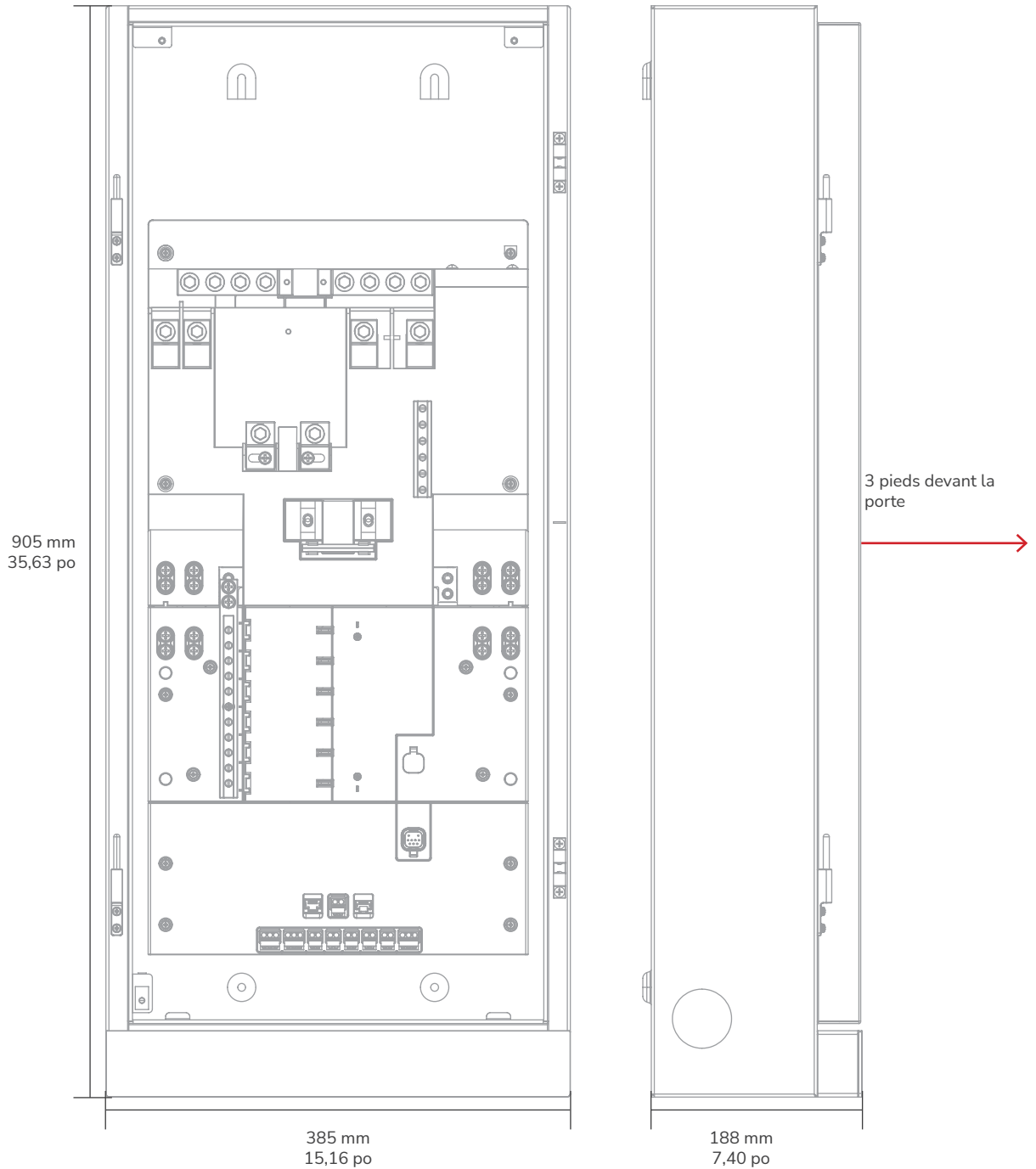

• Montage du panneau

Marquez et pré-installez quatre vis dans le mur, en laissant environ 1/3 de chaque vis exposé. Ensuite, montez le panneau sur les vis et serrez complètement les quatre vis pour le fixer.

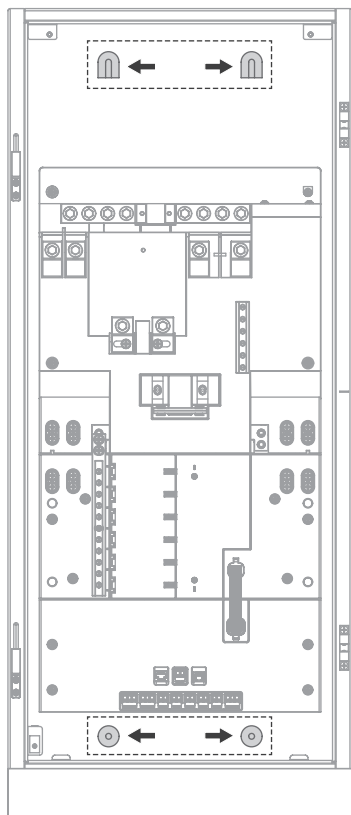

3

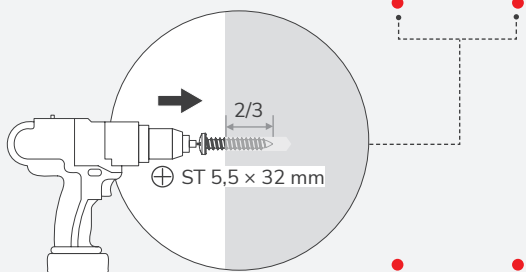

4

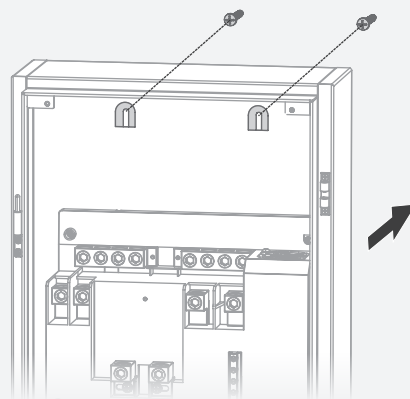

1

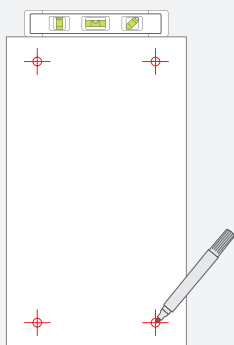

2

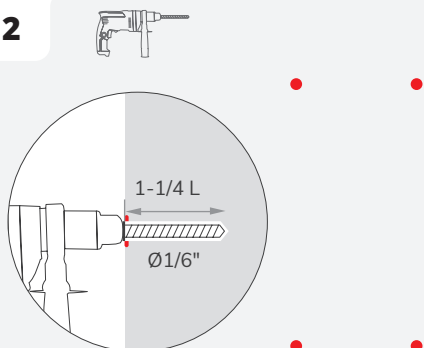

5

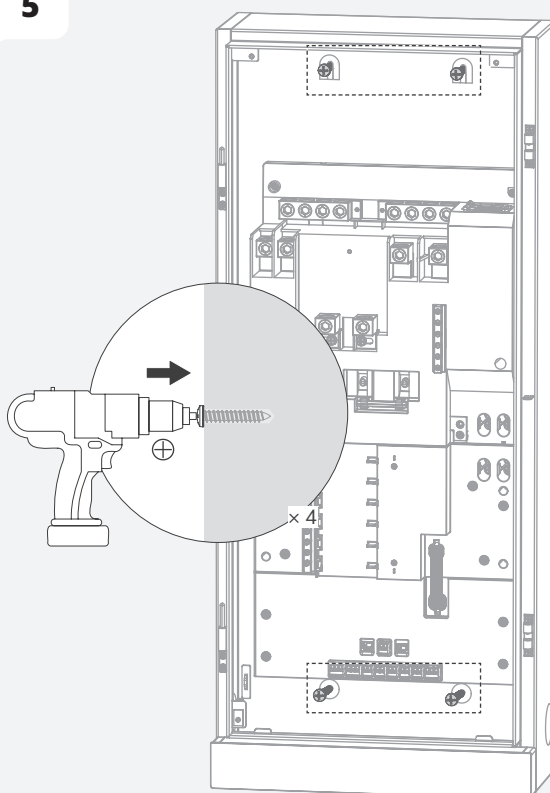

• Montage des disjoncteurs

Utilisez de la pâte conductrice sur la borne inférieure du MCCB, et les paramètres de la pâte conductrice doivent être les suivants :
Coefficient de stabilité de la résistance de contact $>0,8$, plage de température : -30 à 105 °C

-Disjoncteur principal

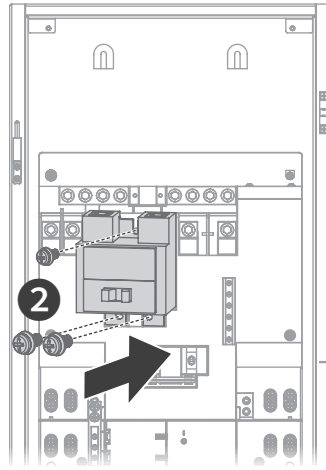
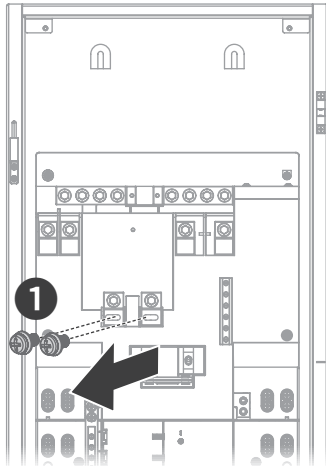

-Disjoncteur de dérivation

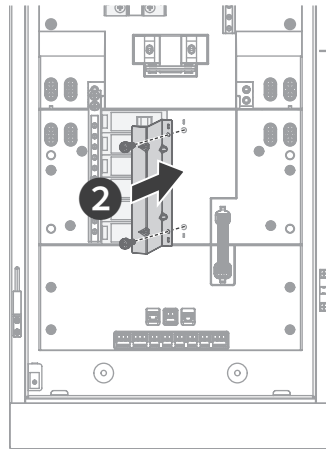
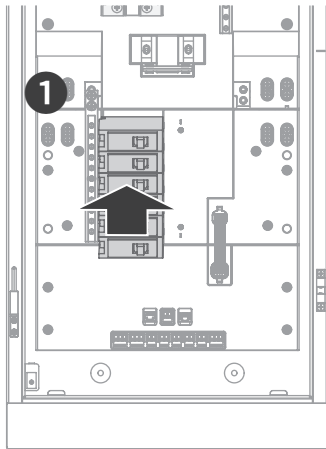

I Réglage du sous-panneau (facultatif)

Ce panneau peut être utilisé comme équipement d'entrée de service. En cas d'utilisation comme sous-panneau, dévissez la liaison entre le neutre et la terre.

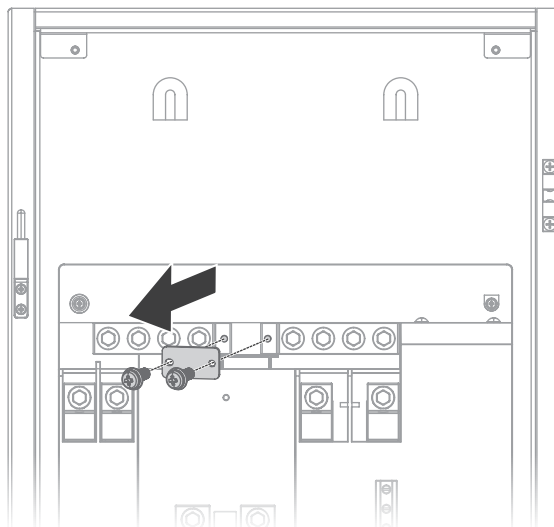

I Câblage



- Risque de choc électrique. Avant de procéder au câblage, assurez-vous que l'alimentation est coupée. Assurez-vous que les disjoncteurs principal et de dérivation sont en position OFF.

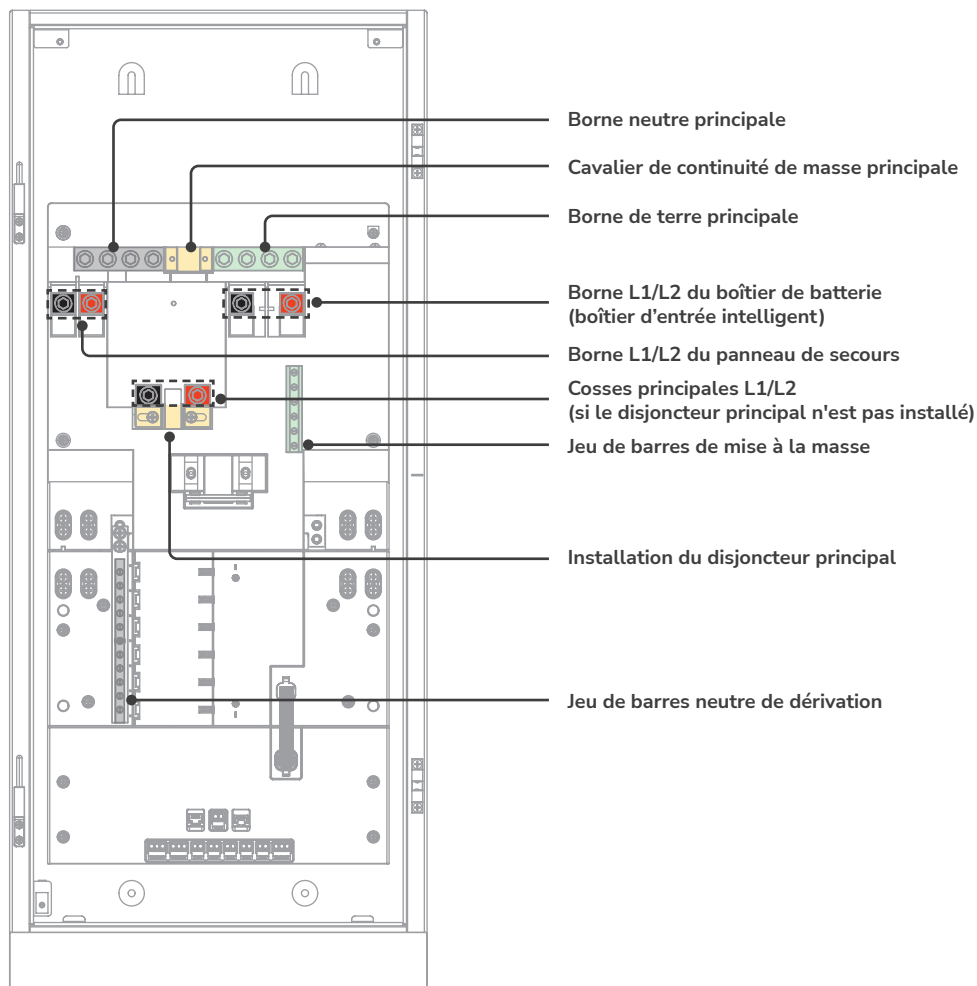

Borne	Calibre de fil	Longueur de câble à dénuder	Taille de l'outil	Couple
Cosses principales (L1, L2)	Fit en cuivre: $\geq 3/0$ AWG Fit en aluminium: ≥ 250 kcmil	20 mm	5/16 pouces en hexagonal	275 po-lb (31,1 N · m) pour 3/0AWG - 250 kcmil 110 po-lb (12,4 N · m) pour 6 AWG - 2 AWG
Borne du boîtier de batterie	Fit en cuivre: $\geq 1/0$ AWG Fit en aluminium: $\geq 3/0$ AWG	20 mm	5/16 pouces en hexagonal	275 po-lb (31,1 N · m) pour 3/0AWG - 250 kcmil 110 po-lb (12,4 N · m) pour 6 AWG - 2 AWG
Borne du panneau de secours	6 AWG - 250 kcmil	20 mm	5/16 pouces en hexagonal	275 po-lb (31,1 N · m) pour 3/0AWG - 250 kcmil 110 po-lb (12,4 N · m) pour 6 AWG - 2 AWG
Borne neutre principale	6 AWG - 250 kcmil	22 mm	5/16 pouces en hexagonal	275 po-lb (31,1 N · m) pour 3/0AWG - 250 kcmil 110 po-lb (12,4 N · m) pour 6 AWG - 2 AWG
Borne de terre principale	6 AWG - 250 kcmil	22 mm	5/16 pouces en hexagonal	275 po-lb (31,1 N · m) pour 3/0AWG - 250 kcmil 110 po-lb (12,4 N · m) pour 6 AWG - 2 AWG
Jeu de barres neutre de dérivation	14 AWG - 4 AWG	9 mm	3/16 pouce en fendu	26 po-lb (2,9 N · m)
Jeu de barres de mise à la masse	14 AWG - 4 AWG	9 mm	3/16 pouce en fendu	26 po-lb (2,9 N · m)



- Pour les exigences de câblage des disjoncteurs, reportez-vous aux instructions sur les disjoncteurs.

I Communication

• Définition du port de communication

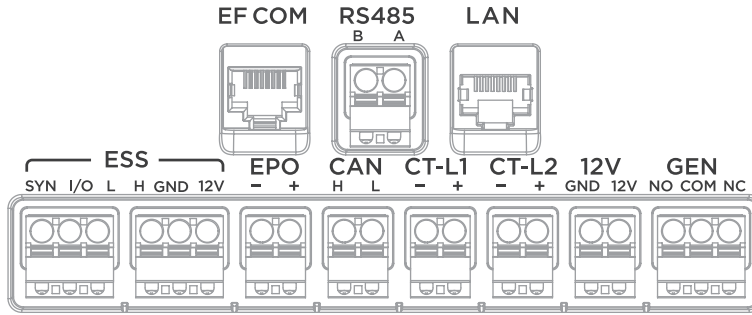

Port de communication	Description
EF COM	Se connecte au boîtier d'entrée intelligent EcoFlow
RS485	Port de communication réservé
LAN	Connexion Ethernet
ESS	Réservé
EPO	Ce port est court-circuité par un cavalier avant que le produit ne quitte l'usine. Si vous devez connecter l'EPO, retirez d'abord le cavalier, puis connectez l'EPO conformément à la réglementation locale.
CAN	Port de communication réservé pour la connexion au chargeur de véhicule électrique EcoFlow ou pour la connexion en parallèle du panneau
CT-L1	Se connecte à CT
CT-L2	Se connecte à CT
12 V	Port de sortie d'alimentation 12 V CC réservé
GEN	Réservé

Installation du boîtier d'entrée intelligent EcoFlow



- Il n'est pas recommandé de monter le boîtier d'entrée intelligent à l'envers.

I Préinstallation : planification du site

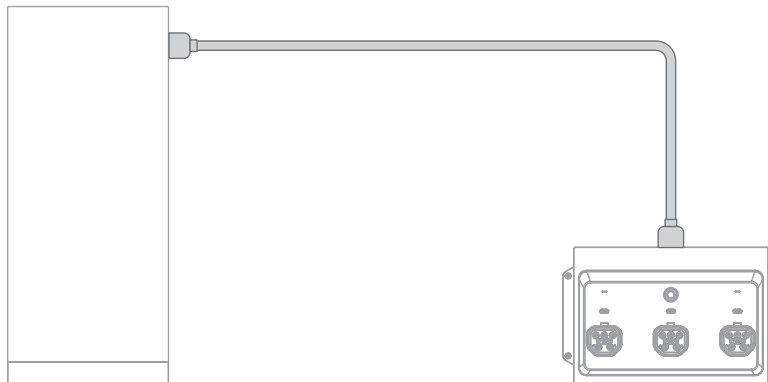

Boîtier NEMA 3R

Installer le panneau à l'intérieur ou à l'extérieur

Boîtier NEMA 1

Installez le boîtier à l'intérieur et évitez l'eau

I Étape 1 : Dévissez le couvercle du boîtier d'entrée

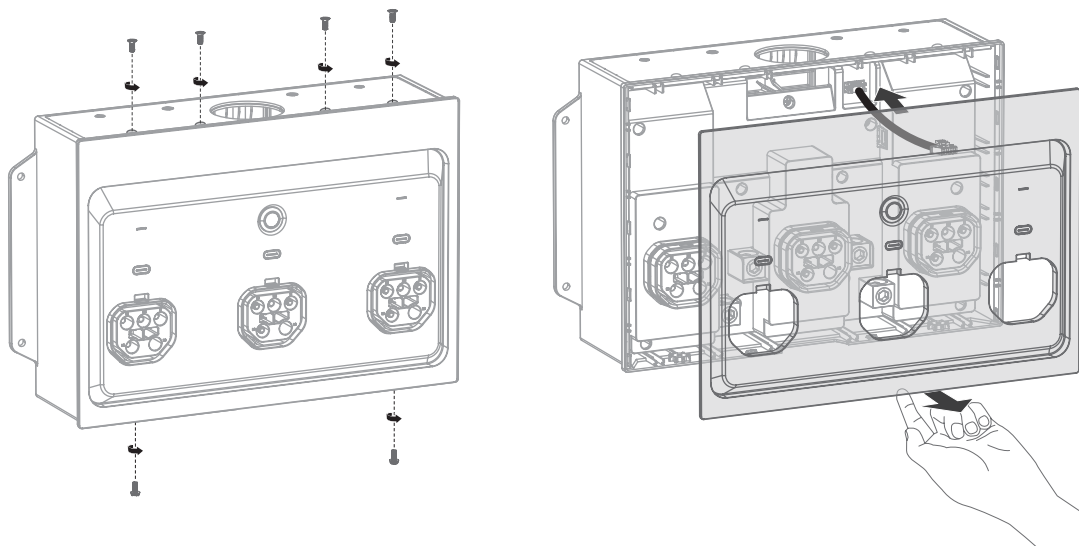

I Étape 2 : Montez le boîtier d'entrée sur le mur

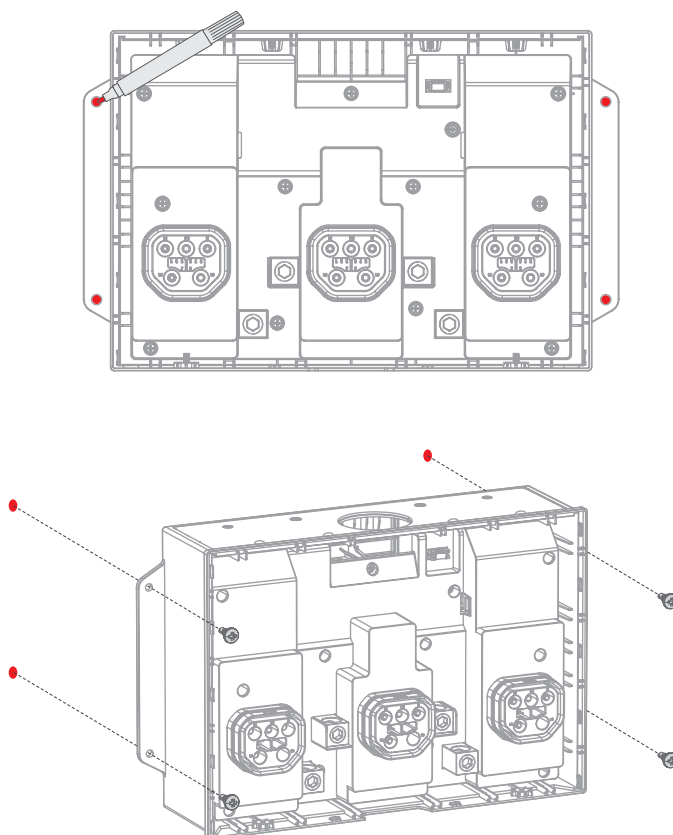

I Étape 3 : Câblage



- Risque de choc électrique. Avant de procéder au câblage, assurez-vous que l'alimentation est coupée.
- Installez des dispositifs de protection contre les surintensités (OCPD) entre le boîtier et le stockage de la batterie, conformément à la réglementation locale.

Les informations générales sur les bornes sont répertoriées ci-dessous :

Borne	Calibre de fil	Longueur de câble à dénuder	Couple	Outil
L1, L2, N, GND sur le boîtier d'entrée intelligent	Fil en cuivre: $\geq 1/0$ AWG Fil en aluminium: $\geq 3/0$ AWG	20 mm	110 po-lb (12,4 N-m) pour 6 AWG–2/0 AWG 275 po-lb (31,1 N-m) pour 3/0 AWG–250 kcmil	5/16 pouces en hexagonal

La sélection des câbles dans ce tableau est basée sur un courant par défaut de 150 A.

La longueur maximale entre le boîtier d'entrée intelligent et le panneau est de 30 m (98 pieds).

L'illustration suivante est un exemple d'utilisation du produit comme panneau principal et de connexion à Battery Box (boîtier d'entrée intelligent)

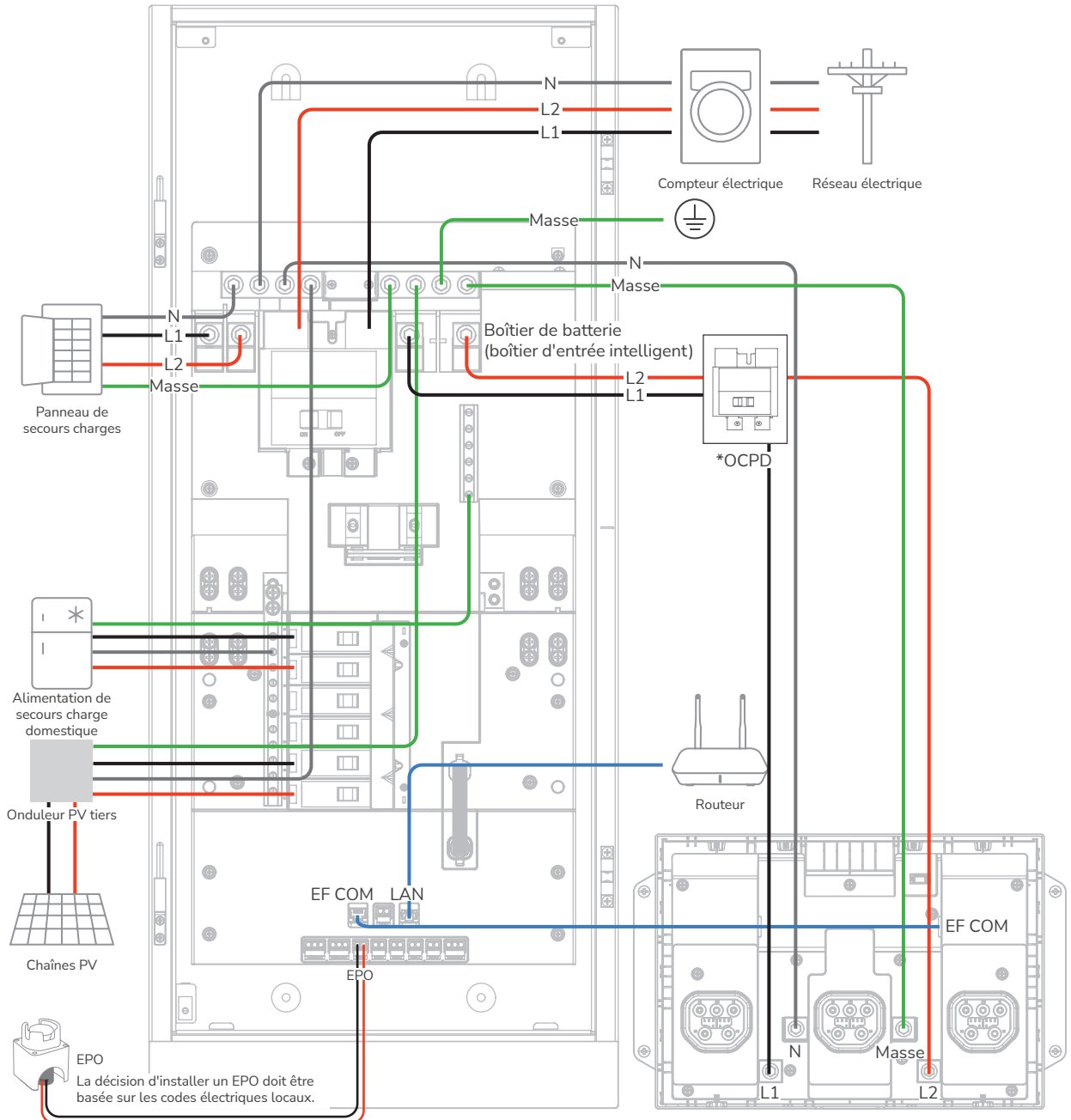

*La valeur de l'OCPD doit être conforme aux normes électriques locales. Un disjoncteur 200A, 2P est recommandé, avec des câbles d'une taille minimale de 3/0 AWG (cuivre) ou 250 kcmil (aluminium).

I Étape 4 : Réinstallez le couvercle du boîtier d'entrée

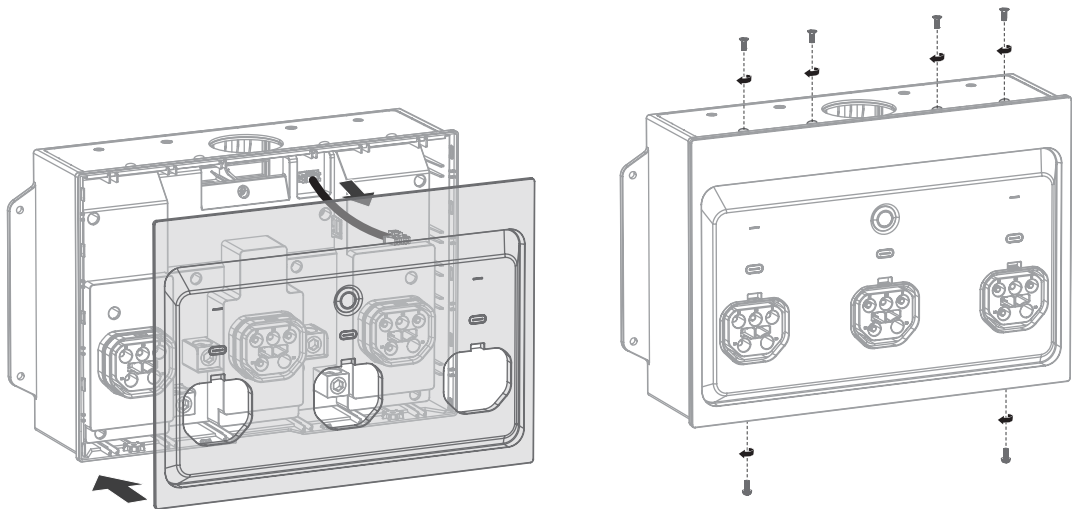

I Étape 5 : Se connecter au système de stockage (facultatif)



- Installez des dispositifs de protection contre les surintensités (OCPD) entre le boîtier et le stockage de la batterie, conformément à la réglementation locale.

Pour EcoFlow DELTA Pro Ultra (max. 3 unités) / EcoFlow DELTA Pro Ultra X (max. 3 unités)

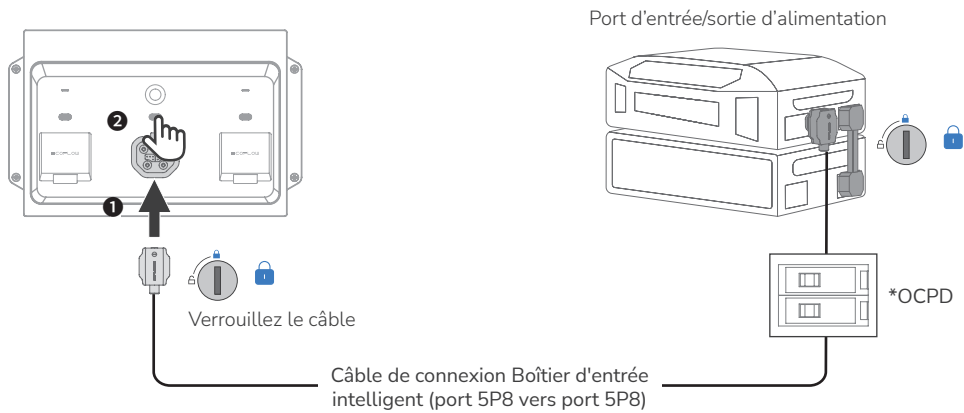

*La classification d'un OCPD doit être sélectionnée conformément aux codes électriques locaux. Un disjoncteur 70 A 2P est recommandé.

I Finalisation de l'installation

1. Vérifiez la connexion.

- Vérifiez que toutes les connexions sont correctes, correctement mises à la terre et sécurisées.
- Vérifiez que toutes les vis sont bien serrées.
- Utilisez un multimètre en mode continuité pour vous assurer que le fil chaud n'est pas court-circuité au point neutre.
- Utilisez un multimètre en mode continuité pour vous assurer que le fil chaud n'est pas court-circuité par rapport à la terre.

2. Retirez les embouts du disjoncteur principal et du disjoncteur de dérivation situés sur le capot avant.

Remplissez les espaces vides inutilisés sur le couvercle avec une plaque de remplissage standard en métal ou en plastique.

3. Installez le capot avant.

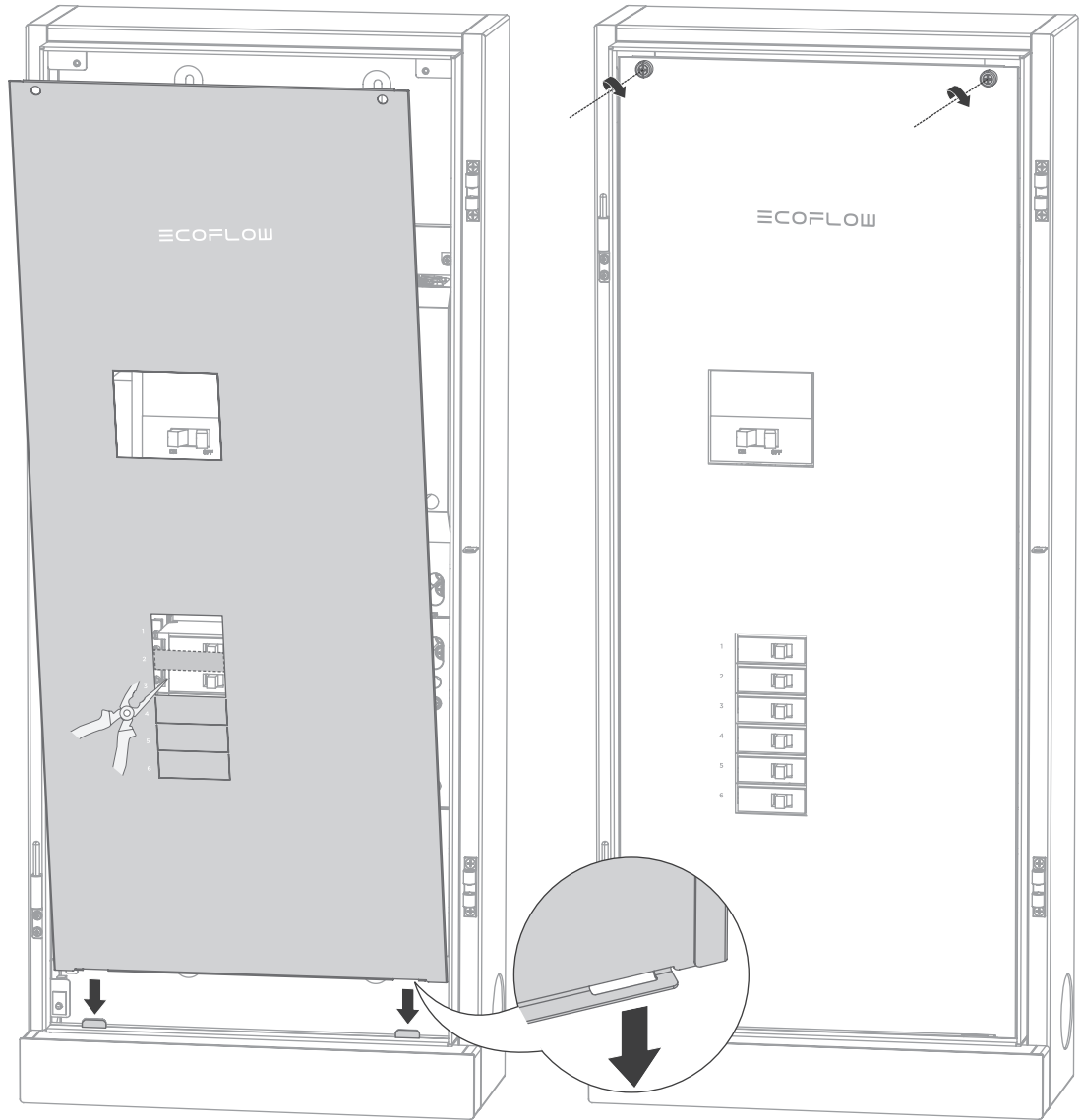

4. Installez la porte.

Ensuite, faites glisser la porte en verre sur les charnières. Verrouillez le panneau, si nécessaire.

5. Mettez le panneau sous tension.

Avant la mise sous tension, assurez-vous que les disjoncteurs principal et de dérivation sont en position OFF.

Pour le mettre sous tension, allumez d'abord le disjoncteur principal, puis allumez chaque disjoncteur de dérivation.

Vérifiez les indicateurs du boîtier d'entrée intelligent pour vous assurer que le système fonctionne correctement. Si l'icône d'erreur s'affiche, consultez l'application EcoFlow pour le dépannage.

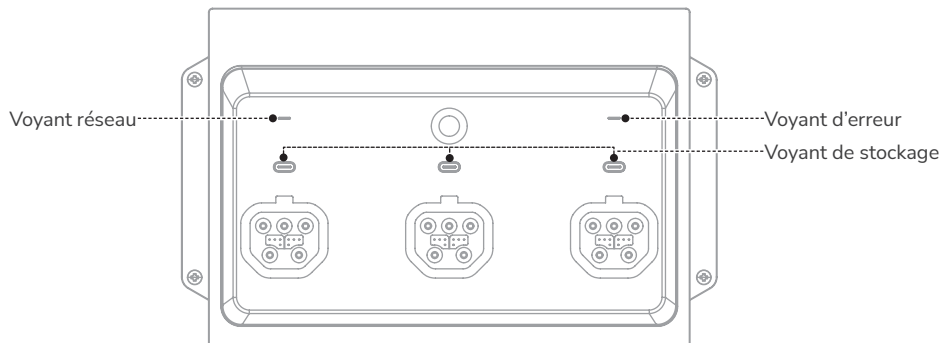

Voyant	État		Description
GRID	○	Blanc fixe	La tension du réseau est détectée
	☀️	Rouge clignotant	Surtension ou surfréquence du réseau
	●	Rouge fixe	La tension du réseau n'est pas détectée
AC1/AC2/AC3 (Stockage)	●	Vert fixe	Alimentation de vos appareils ménagers
	☀️	Respiration verte	Veille
	●	Jaune fixe	Charge
	☀️	Rouge clignotant	Erreur
	●	Rouge fixe	
ERREUR	●	Rouge fixe	Erreur système
	●	Éteint	Aucune erreur système

I Réinitialiser les relais en cas de panne

Lorsque l'application EcoFlow signale une défaillance du relais principal (code d'erreur : 2005), effectuez les opérations suivantes.

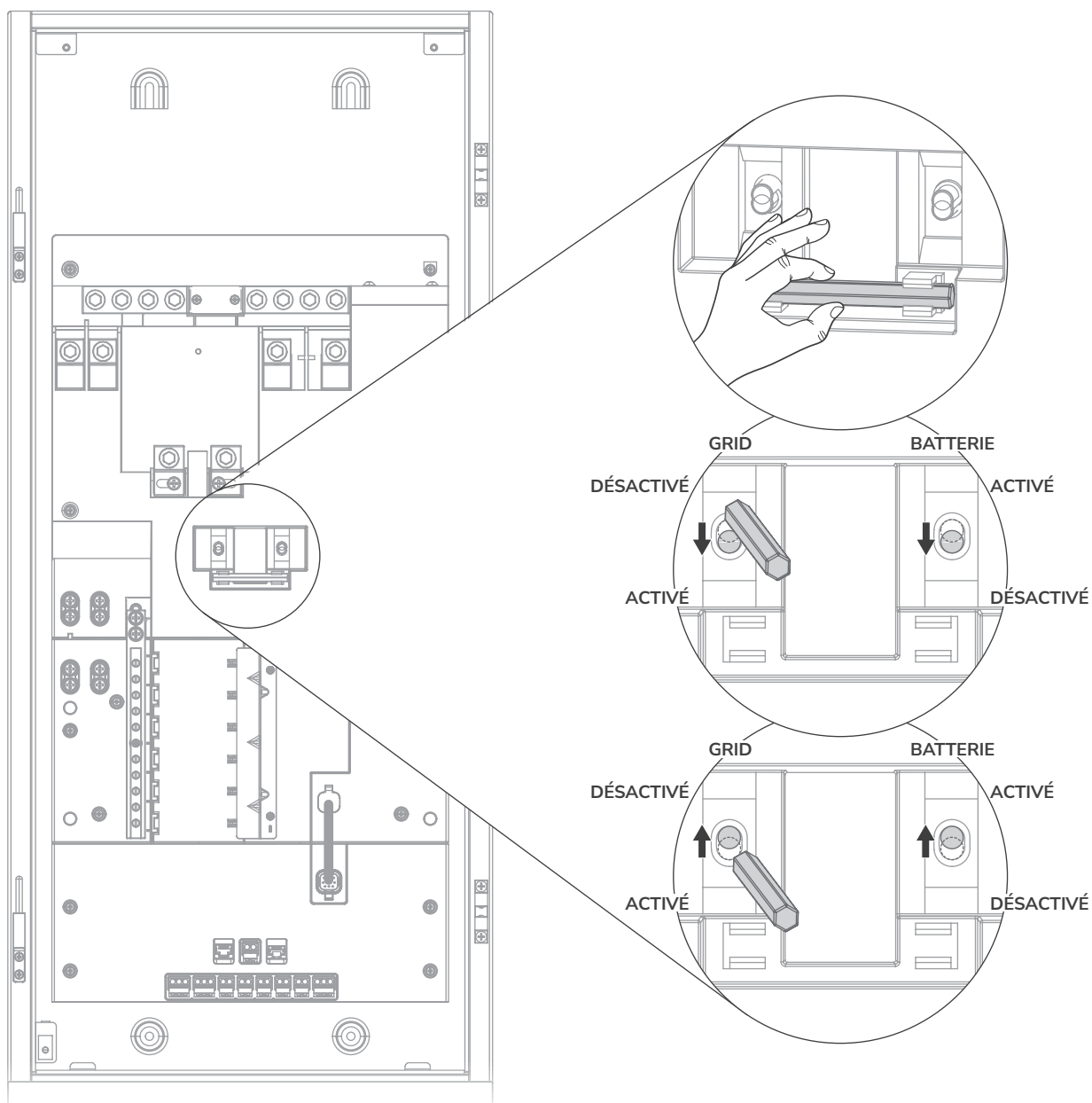

Mise en service du système

I Mise en service du système via l'application EcoFlow

1 Téléchargez et installez l'application EcoFlow

Scannez le code QR ou téléchargez l'application sur : <https://download.ecoflow.com/app>



2 Créez un compte et connectez-vous

Une fois votre compte créé, saisissez l'identifiant et le mot de passe.

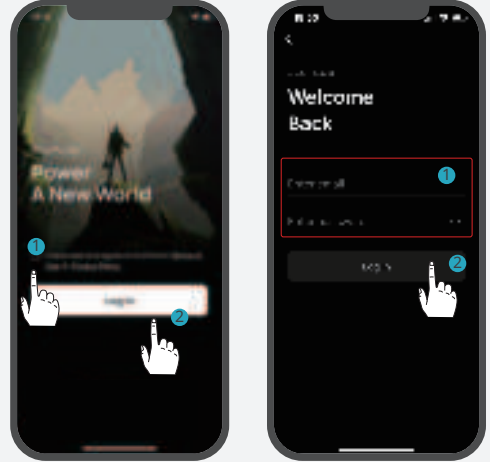

3 Ajoutez le système et configurez Internet

Ajoutez la station électrique portable et le panneau Smart Home 2 manuellement, ou via le Bluetooth.

• Via Wi-Fi

Sélectionnez le réseau Wi-Fi approprié et saisissez le mot de passe.

• Via Ethernet

Branchez le système à un routeur à l'aide d'un câble réseau en optant pour le mode statique ou DHCP.

- En mode DHCP par défaut (recommandé), l'appareil acquiert automatiquement une adresse IP.

- En mode statique, l'administrateur du réseau (propriétaire) doit définir une adresse IP valide pour l'appareil. Pour éviter un conflit d'adresse IP, vérifiez les adresses IP des autres appareils du réseau en accédant aux paramètres du routeur.



4 Mise en service

La mise en service comprend 5 étapes. Les quatre premières sont indiquées ci-dessous ; la cinquième consiste à vérifier les réglages. Les paramètres incluent la localisation du domicile, la tension et la fréquence du réseau, le courant du circuit principal, les circuits en phase divisée et le courant maximum de chaque circuit.

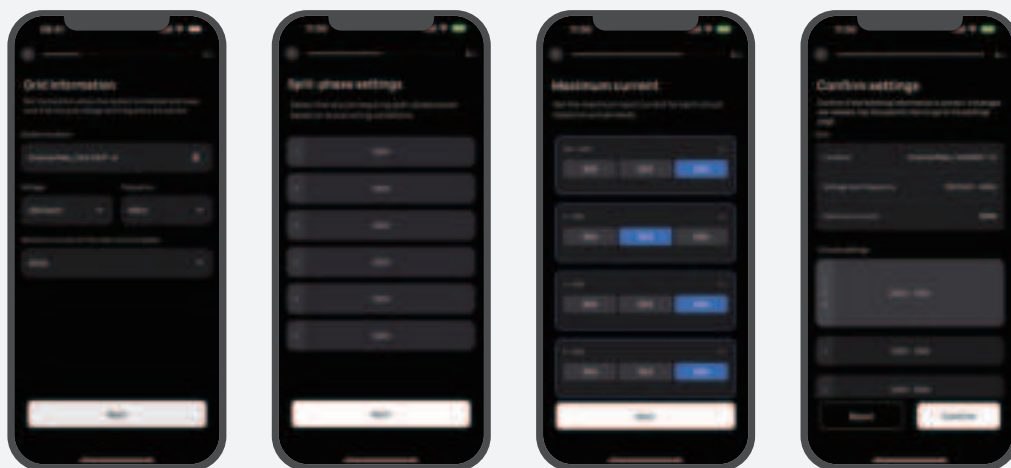

5 Vérifier la mise à jour du firmware

Une fois la configuration terminée, accédez à la page principale du système et vérifiez la dernière mise à jour du firmware. Le cas échéant, vérifiez qu'il est à jour.

6 Valider le contrôle de l'application

Vérifiez si l'application EcoFlow peut contrôler le système correctement, ou si le mode de fonctionnement peut être activé.

Compatibilité des disjoncteurs

AVIS

- Ce produit a été évalué pour être utilisé avec les types de disjoncteurs de dérivation répertoriés ci-dessous conformément à la norme UL pour les tableaux.

I Disjoncteur principal

Marque	Modèle	Courant nominal
EATON	CSR	100-200 A

I Disjoncteur de dérivation

• Eaton

Type	Amp	Numéro de catalogue	Pôle
Disjoncteurs généraux type BR	10-100	BR ou BRH ; suivi de 110 à 2100	1 pôle et 2 pôles
Disjoncteurs duplex (tandem) type BD	10-50	BD suivi de 1010 à 5050	1 pôle

Disjoncteurs quadplex (tandem) de type BQ et BQC	15-50	BQ suivi de 215215 à 2502120	1 pôle et 2 pôles
Disjoncteurs à défaut d'arc combiné type BR	10-20	BRC, BRN ou BRL suivis de 110 à 120 ; suivis par AF ou CAF (pigtail uniquement)	1 pôle et 2 pôles
Disjoncteurs de fuite à la terre de type GFTCB et GFEP	10-60	BRN, GFTCB, BRHN ou GFTCBH suivi de 110 à 260 ; peut être suivi de GF (pigtail uniquement)	1 pôle et 2 pôles
Disjoncteurs de protection contre les défauts de terre de type GFEP	15-50	BRN ou GFEP suivi de 115 à 250 ; peut être suivi d'EP (pigtail uniquement)	1 pôle et 2 pôles
Disjoncteurs de protection contre les défauts de terre et les défauts d'arc à double fonction, à combinaison de type BR	10-20	BRN ou BRAFGF suivi de 110 à 120 ; peut être suivi de DF (pigtail uniquement)	1 pôle

• Square D

Type	Amp	Numéro de catalogue	Pôle
Disjoncteurs généraux type HOM	10-100	HOM suivi de 110 à 2100	1 pôle et 2 pôles
Disjoncteurs tandem type HOMT	10-30	HOMT suivi de 1010 à 3020	1 pôle
Disjoncteurs tandem à quatre circuits type HOMT	15-50	HOMT suivi de 1515215 à 2020250	1 pôle et 2 pôles
Disjoncteurs tandem à quatre circuits type HOMT	15-50	suivi de 110 à 220 ; peut être suivi de P ; suivi de CAFI	2 pôles
Disjoncteurs à défaut d'arc combinés type HOM-CAFI	10-20	HOM suivi par 110 à 220 ; peut être suivi par P ; suivi par CAFI	1 pôle et 2 pôles
Disjoncteurs de fuite à la terre type HOM-GFI	10-50	HOM suivi par 110 à 250 ; peut être suivi par P ; suivi par GFI	1 pôle et 2 pôles
Disjoncteurs de protection contre les défauts de terre type HOM-EPD	15-50	HOM a suivi par 115 à 250 ; suivi par EPD	1 pôle et 2 pôles
Disjoncteurs de protection contre les défauts de terre et les défauts d'arc à double fonction, à combinaison de type HOM-DF	10-20	HOM suivi de 110 à 120 ; peut être suivi de P ; suivi de DF	1 pôle

• Siemens

Type	Amp	Numéro de catalogue	Pôle
Disjoncteurs généraux de type QP	10-100	Q suivi de 110 à 2100 ; peut être suivi de H	1 pôle et 2 pôles
Disjoncteurs duplex (tandem) de type QT	10-30	Q suivi de 1010 à 3030 peut être suivi de NC	1 pôle
Disjoncteurs triplex (tandem) de type QT	10-30	Q suivi de 21010 à 23030 ; suivi de CT	1 pôle et 2 pôles
Disjoncteurs quadplex (tandem) de type QT	15-40	Q suivi de 21515 à 24040 ; suivi de CT2	2 pôles
Disjoncteurs à défaut d'arc à alimentation de branches, type QAF2	15-20	QA suivi de 115 à 120 ; suivi de AF ; peut être suivi de H (pigtail uniquement)	1 pôle et 2 pôles
Disjoncteurs à défaut d'arc combinés de type QAF et QAF2	10-20	Q ou QA suivi de 115 à 120 ; suivi de AFC ; peut être suivi de H (pigtail uniquement)	1 pôle et 2 pôles
Disjoncteurs à défaut d'arc combinés en tandem type CAFCI	10-20	Q suivi de 1010 à 2020 ; suivi par l'AFC (pigtail uniquement)	1 pôle
Disjoncteurs de fuite à la terre de type QPF et QPF2	10-60	QF suivi de 110 à 260 ; suivi de A ; peut être suivi de H (pigtail uniquement)	1 pôle et 2 pôles
Disjoncteurs de protection contre les défauts de terre, type QE	15-60	QE suivi de 115 à 260 ; peut être suivi de H (pigtail uniquement)	1 pôle et 2 pôles
Disjoncteurs de protection contre les défauts de terre et les défauts d'arc à double fonction, à combinaison de type QGA2	10-20	Q suivi de 110 à 120 ; suivi de DF ; peut être suivi de H (pigtail uniquement)	1 pôle

• GE

Type	Amp	Numéro de catalogue	Pôle
Disjoncteurs généraux de type THQL, THHQL	15-100*	THQL a suivi de 1115 à 21100 ;	1 pôle et 2 pôles
Disjoncteurs à coupure de terre de type THQL, THHQL	15-50	THQL ou THHQL suivi de 1115 à 2150, suivi de GFT (pigtail uniquement)	1 pôle et 2 pôles
Disjoncteurs à défaut d'arc combinés type THQL	15-20	Suivi par AF (pigtail uniquement)	1 pôle et 2 pôles
Disjoncteurs combinés de protection contre les défauts de terre et les défauts d'arc à double fonction de type THQL, THHQL	15-20	THQL ou THHQL suivi de 1115 à 1120, suivi de DF, (pigtail uniquement)	1 pôle

*Pour un disjoncteur de 100 A, un câble de calibre 2 AWG est recommandé.



- Lors de la sélection d'un disjoncteur, l'effet de la température ambiante sur son courant nominal doit être pris en compte. Les disjoncteurs sont généralement évalués en fonction d'une température de référence standard (par exemple, 40°C). Si l'environnement d'installation dépasse cette température, une réduction de la capacité de charge est nécessaire. Veuillez vous référer à la courbe de réduction de température du fabricant pour les exigences spécifiques d'ajustement.



1403011299



PAP

Raccolta carta

© 2025 EcoFlow Inc. All rights reserved.