

# Extra 330 SC 1.3m

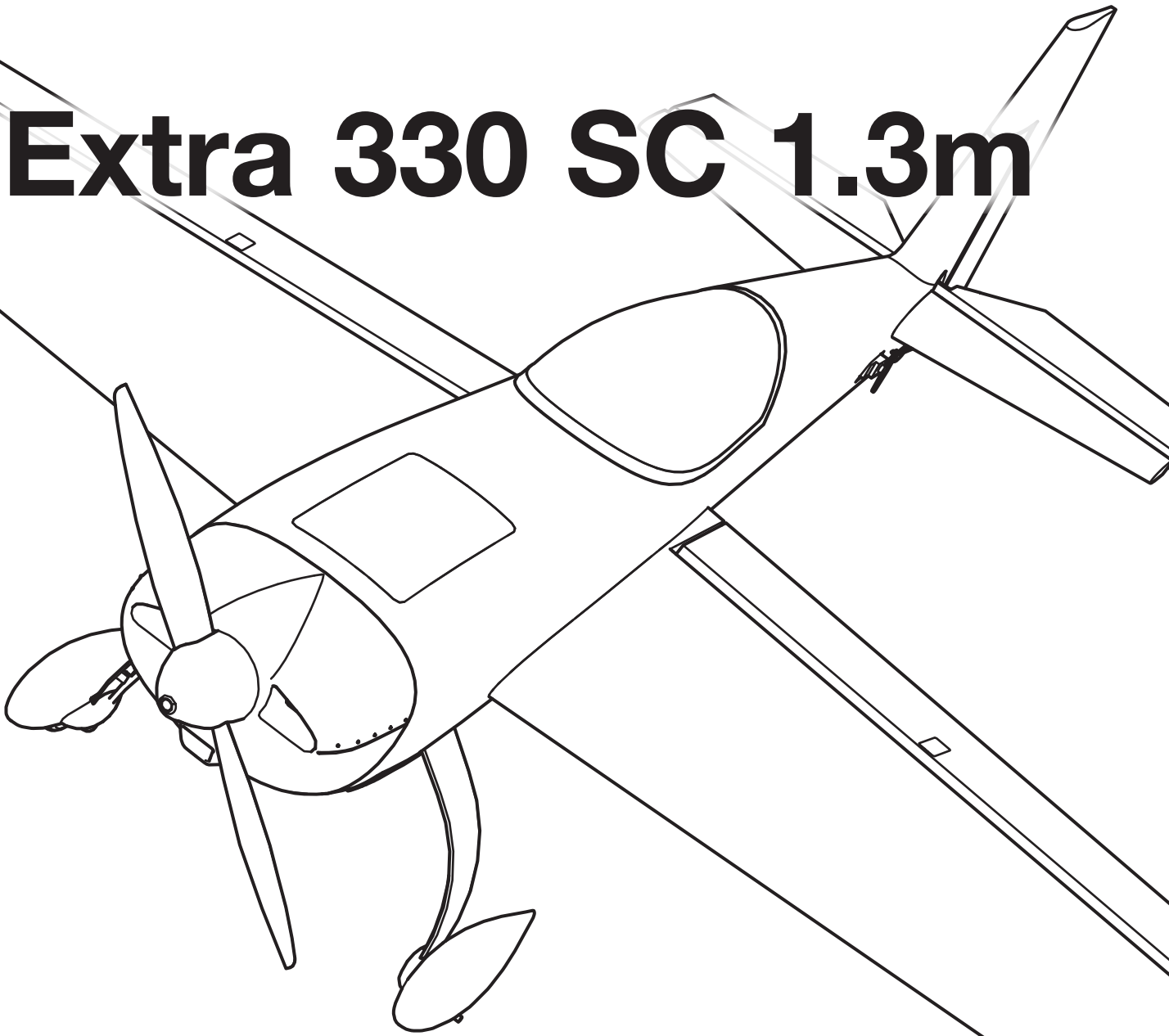

**Instruction Manual**  
**Bedienungsanleitung**  
**Manuel d'utilisation**  
**Manuale di Istruzioni**

Scan the QR code and select the Manuals and Support quick links from the product page for the most up-to-date manual information.  
Scannen Sie den QR-Code und wählen Sie auf der Produktseite die Quicklinks Handbücher und Unterstützung, um die aktuellsten Informationen zu Handbücher.  
Scannez le code QR et sélectionnez les liens rapides Manuals and Support sur la page du produit pour obtenir les informations les plus récentes sur le manuel.  
Scannerizzare il codice QR e selezionare i Link veloci Manuali e Supporto dalla pagina del prodotto per le informazioni manuali più aggiornate.



EFL05050



EFL05075

## AVVISO

Tutte le istruzioni, le garanzie e altri documenti pertinenti sono soggetti a modifiche a totale discrezione di Horizon Hobby, LLC. Per una documentazione aggiornata sul prodotto, visitare il sito [www.horizonhobby.com](http://www.horizonhobby.com) o [towerhobbies.com](http://towerhobbies.com) e fare clic sulla sezione Support del prodotto.

## CONVENZIONI TERMINOLOGICHE

I seguenti termini vengono utilizzati in tutta la documentazione relativa al prodotto per indicare il livello di eventuali danni connessi all'utilizzo di questo prodotto:

**AVVERTENZA:** indica procedure che, se non debitamente seguite, determinano la probabilità di danni alle cose, danni collaterali e gravi lesioni alle persone OPPURE una probabilità elevata di lesioni superficiali alle persone.

**ATTENZIONE:** indica procedure che, se non debitamente seguite, determinano la probabilità di danni alle cose E la possibilità di gravi lesioni alle persone.

**AVVISO:** indica procedure che, se non debitamente seguite, possono determinare la possibilità di danni alle cose E la possibilità minima o nulla di lesioni alle persone.

 **AVVERTENZA:** leggere PER INTERO il manuale di istruzioni per acquisire dimestichezza con le caratteristiche del prodotto prima di metterlo in funzione. Un uso improprio del prodotto può causare danni al prodotto stesso e ai beni personali e provocare gravi lesioni alle persone.

Questo è un prodotto sofisticato per appassionati di modellismo. Deve essere utilizzato in modo attento e responsabile e richiede alcune conoscenze basilari di meccanica. L'uso improprio o irresponsabile di questo prodotto potrebbe causare lesioni alle persone o danni al prodotto stesso o ad altre cose. Questo prodotto non deve essere utilizzato dai bambini senza la diretta supervisione di un adulto. Non utilizzare componenti incompatibili o modificare il prodotto in maniera diversa da quanto riportato nelle istruzioni fornite da Horizon Hobby, LLC. Il presente manuale contiene le istruzioni per la sicurezza, l'uso e la manutenzione del prodotto. È fondamentale leggere e seguire tutte le istruzioni e le avvertenze riportate nel manuale prima di montare, impostare o usare il prodotto per poterlo utilizzare correttamente ed evitare di causare danni alle cose o gravi lesioni alle persone.

**ETÀ CONSIGLIATA:** almeno 14 anni. Questo non è un giocattolo.

## Precauzioni e avvertenze sulla sicurezza

L'utente di questo prodotto è l'unico responsabile del corretto utilizzo del medesimo in modo tale da non risultare pericoloso per sé stesso e gli altri e da non danneggiare il prodotto stesso o i beni altrui.

- Mantenere sempre la distanza di sicurezza in tutte le direzioni attorno al modello per evitare collisioni o danni. Questo modello è controllato da un segnale radio soggetto a interferenze provenienti da diverse sorgenti non controllabili dall'utilizzatore. Tali interferenze possono provocare perdite momentanee di controllo.
- Utilizzare sempre il modello in spazi liberi da veicoli, traffico e persone.
- Seguire sempre scrupolosamente le istruzioni e le avvertenze sia per il modello che per tutti gli accessori (caricabatteria, pacchi batteria ricaricabili, ecc.).
- Tenere sempre le sostanze chimiche, le parti piccole e i componenti elettrici fuori dalla portata dei bambini.
- Evitare sempre il contatto con l'acqua di tutte le apparecchiature che non sono state appositamente progettate a tale scopo. L'umidità danneggia i componenti elettronici.
- Non mettere in bocca le parti del modello. Potrebbe essere pericoloso e persino mortale.
- Non utilizzare il modello se le batterie della trasmittente sono poco cariche.
- Tenere sempre il velivolo in vista e sotto controllo.
- Usare sempre batterie completamente cariche.
- Tenere sempre la trasmittente accesa quando il velivolo viene alimentato.
- Rimuovere sempre le batterie prima dello smontaggio.
- Tenere sempre pulite le parti mobili.
- Tenere sempre i componenti asciutti.
- Lasciare sempre che i componenti si raffreddino dopo l'uso prima di toccarli.
- Rimuovere sempre le batterie dopo l'uso.
- Accertarsi sempre che il failsafe sia impostato correttamente prima del volo.
- Non utilizzare mai velivoli con cablaggi danneggiati.
- Non toccare mai le parti in movimento.

 **ATTENZIONE AI PRODOTTI CONTRAFFATTI:** se è necessario sostituire la ricevente Spektrum in dotazione con uno dei prodotti Horizon Hobby, si raccomanda di acquistare sempre da Horizon Hobby, LLC o da un suo rivenditore autorizzato per essere certi dell'autenticità e della qualità del prodotto Spektrum. Horizon Hobby, LLC nega ogni assistenza tecnica e garanzia a titolo esemplificativo, ma non esaustivo in merito alla compatibilità e alle prestazioni di prodotti contraffatti o dichiarati compatibili con la tecnologia DSM o Spektrum.

## Registrazione

Registra il tuo prodotto oggi stesso per unirti alla nostra mailing list e ricevere tutti gli aggiornamenti sui prodotti, le offerte e le novità E-Flite.



## Indice

Tecnologia SAFE Select.....	50
Utensili necessari.....	50
Impostazioni della trasmittente (BNF Basic).....	51
Montaggio del modello.....	52
Centraggio delle superfici di controllo.....	54
Scelta e installazione del ricevitore PNP.....	54
Failsafe e suggerimenti generali per Binding BNF.....	55
Connessione fra trasmittente e ricevente / Commutare ON e OFF il SAFE Select BNF.....	55
Assegnazione interruttore per SAFE Select.....	56
Installare la batteria e armare l'ESC.....	56
Baricentro (CG).....	56
Impostazione squadrette e bracci servi.....	57
Verifica della direzione dei controlli AS3X (BNF Basic).....	57
Test di controllo della direzione.....	58
Escursione delle superfici di controllo.....	58
Trimmaggio in volo (BNF Basic).....	59
Consigli per il volo e riparazioni.....	59
Dopo il volo.....	59
Assistenza motore.....	60
Parti di ricambio.....	60
Elementi consigliati.....	60
Accessori opzionali.....	60
Guida alla risoluzione dei problemi con l'AS3X.....	61
Guida alla risoluzione dei problemi.....	61
Garanzia.....	62
Garanzia e Assistenza - Informazioni per i contatti.....	63
Dichiarazione di conformità per l'Unione europea.....	63

## Specifications

<b>Apertura alare</b>	1308mm
<b>Lunghezza</b>	1260mm
<b>Peso</b>	Senza batteria: 1804g Con la batteria di brodo 4S 3200mAh: 2131g

## Elementi inclusi

<b>Ricevitore*</b>	Spektrum AR631 6 canali AS3X/SAFE (SPMAR631)
<b>ESC</b>	Avian 85 A Smart Lite Brushless ESC, 3S-6S IC3 (SPMXAE85B)
<b>Motore</b>	Brushless Outrunner; 4346-910 Kv 14 poli (SPM-1006)
<b>Elica</b>	13x6 in legno (EFL11592)
<b>Servo</b>	(4) 23 g digitale ingranaggi in metallo (EFL11598)

\*Questi componenti non sono inclusi con la versione Plug and Play (PNP) del prodotto.

## Elementi consigliati

<b>Trasmittente</b>	NX8+ 20 canali DSMX solo trasmittente (SPMR8210)
<b>Batteria di bordo</b>	3200 mAh 4S 14,8 V Smart 30C, IC3 (SPMX32004S30) 3200mAh 4S 14.8V Smart G2 LiPo 50C; IC3 (SPMX324S50)
<b>Caricabatterie</b>	Smart S14100 G2 CA; 1x400 (SPMXC2040)

## Accessori opzionali

SPMR7210	NX7e+ 14 canali solo trasmittente
SPMXC2020	Caricabatterie Smart S1200 G2 CA, 1x200 W
SPMX40004S30	Batteria 4000 mAh 4S 14,8 V Smart LiPo 30C; IC3
SPMXBC100	Servo driver e tester batteria Smart XBC100
SPM6730	Custodia caricabatterie Smart
SPMXCA300	Borsa Smart LiPo, 16 x 7,5 x 6,5 cm
ONXT1000	Kit attrezzi base Ultimate Air/Surface
SPMX324S100	3200 mAh 4S 14,8 V Smart G2 LiPo 100C; IC3
SPMX50004S30	5000 mAh 4S 14,8 V Smart LiPo 30C; IC5
SPMX43S30	4000 mAh 3S 11,1 V Smart G2 LiPo 30C; IC3
SPMX53S30	5000 mAh 3S 11,1 V Smart G2 LiPo 30C; IC5

## Utensili necessari



- Cacciavite a croce (PH#2)



- Cacciaviti esagonali (2mm and 3mm)



- Adesivo CA medio

## Tecnologia SAFE Select

La rivoluzionaria tecnologia SAFE Select offre un livello di protezione superiore per poter fare i primi voli in tranquillità. Non è necessaria una programmazione complicata della trasmittente. Per attivare il sistema SAFE Select, basta seguire semplicemente la procedura di connessione (bind). Una volta attivato, le limitazioni sui movimenti di rollio e di beccheggio, permettono di evitare un sovra controllo e il livellamento automatico permette di recuperare il modello da assetti pericolosi rilasciando semplicemente gli stick dei comandi. Infatti, con alettoni, elevatore e timone in posizione neutra, il sistema SAFE Select mantiene il modello in volo diritto e livellato.

Per aumentare i vantaggi della tecnologia SAFE Select si può assegnare il suo inserimento ad un interruttore. Non è richiesta alcuna programmazione della trasmittente e si è in grado di attivarlo (ON) o disattivarlo (OFF) con il semplice

movimento di un interruttore. Per esempio, si può attivare il SAFE Select per il decollo per contrastare la coppia dell'elica, disattivarlo in volo per poter fare acrobazia senza limitazioni e inserirlo di nuovo quando si fa provare ad un amico il nuovo aereo. Attivare il SAFE Select per l'atterraggio. Quando si abbassano i flaps, il SAFE Select si preoccupa di compensare automaticamente sull'asse di beccheggio, senza tenere conto della posizione dell'acceleratore. Manterrà anche l'assetto corretto sia con l'elevatore che con gli alettoni durante l'avvicinamento finale. Sia con i principianti che con gli esperti, il SAFE Select renderà i voli più piacevoli.

Quando si esegue la procedura normale di connessione, il sistema SAFE Select può essere disabilitato, lasciando solo la tecnologia AS3X per fornire un'esperienza di volo senza limitazioni.

## Impostazioni della trasmittente (BNF Basic)

**IMPORTANTE:** dopo aver regolato il modello, rifare sempre la procedura di connessione tra aereo e trasmittente per avere le posizioni desiderate del failsafe.

### Riduttori di corsa

**Eeguire i primi voli con la corsa minima. Per l'atterraggio, usare la corsa massima per l'elevatore.**

**IMPORTANTE:** per garantire il funzionamento corretto della tecnologia AS3X, non ridurre le corse al di sotto del 50%. Se si desiderassero delle corse inferiori, è necessario regolare manualmente la posizione dei rinvii sulle squadrette dei servi.

Se ci fossero delle oscillazioni ad alta velocità, si faccia riferimento alla Guida per la risoluzione dei problemi per avere maggiori informazioni.

### Exponential

Se la tua radio è dotata di esponenziale, i valori elencati nella tabella qui sotto sono un buon punto di partenza. Dopo i primi voli, si possono regolare anche le corse esponenziali sulla trasmittente.

Impostazione trasmettenti serie NX
1. Accendere la trasmittente, premere la rotella di scorrimento, scorrere fino a <b>System Setup</b> (Impostazione sistema) e premere di nuovo la rotella. Selezionare <b>YES</b> (Sì).
2. Andare in <b>Model Select</b> (Scelta modello) e scegliere <b>Add New Model</b> (Aggiungi nuovo modello) verso il fondo alla lista. Selezionare <b>Airplane Model Type</b> (Tipo modello aeroplano) scegliendo l'icona dell'aeroplano; poi selezionare <b>Create</b> (Crea).
3. Impostare <b>Model Name</b> (Nome modello): inserire il nome da assegnare al file del modello.
4. Andare su <b>Aircraft Type</b> (Tipo aereo) e scorrere fino a Wing Selection (Selezione ala), scegliere <b>Wing: Normal; Tail: Normal</b>
5. Selezionare <b>Main Screen</b> (Schermata principale). Premere sulla rotella per entrare in <b>Function List</b> (Lista funzioni).
6. Andare nel menu <b>Rates and Expo</b> e impostare i <b>D/R</b> e gli <b>Expo</b> .
7. Impostare <b>Rate e Expo: Alettone</b> (Alettone) Impostare <b>interruttore: Switch F</b> Impostare <b>High Rates: 100%, Expo 10% — Low Rates: 70%, Expo 5%</b>
8. Impostare <b>Rate e Expo: Elevator</b> (Equilibratore) Impostare <b>interruttore: Switch C</b> Impostare <b>High Rates: 100%, Expo 10% — Low Rates 70%, Expo 5%</b>
9. Impostare <b>Rate e Expo: Rudder</b> (Timone) Impostare l' <b>interruttore: Switch G</b> Impostare <b>High Rates: 100%, Expo 10% — Low Rates 70%, Expo 5%</b>
10. Impostare <b>Throttle Cut</b> (Taglio gas); <b>Interruttore: Switch H, Posizione: -100%</b>

Impostazione trasmettenti serie DX
1. Accendere la trasmittente, premere la rotella di scorrimento, scorrere fino a <b>System Setup</b> (Impostazione sistema) e premere di nuovo la rotella. Selezionare <b>YES</b> (Sì).
2. Andare in <b>Model Select</b> (Scelta modello) e scegliere <b>Add New Mode</b> (Aggiungi nuovo modello) in fondo alla lista. Il sistema chiede se si vuole creare un nuovo modello, selezionare <b>Create</b> (Crea).
3. Impostare <b>Model Type</b> (Tipo di modello): Selezionare <b>Airplane Model Type</b> (Tipo modello aeroplano) scegliendo l'icona dell'aeroplano. Il sistema chiede di confermare il tipo di modello, i dati saranno resettati. Selezionare <b>YES</b> (Sì).
4. Impostare <b>Model Name</b> (Nome modello): inserire il nome da assegnare al file del modello.
5. Andare su <b>Aircraft Type</b> (Tipo aereo) e scorrere fino a Wing Selection (Selezione ala), scegliere <b>Wing: Normal; Tail: Normal</b>
6. Selezionare <b>Main Screen</b> (Schermata principale). Premere sulla rotella per entrare in <b>Function List</b> (Lista funzioni).
7. Impostare <b>D/R (Dual Rate) e Expo: Alettone</b> (Alettone) Impostare <b>interruttore: Switch F</b> Impostare <b>High Rates: 100%, Expo 10% — Low Rates: 70%, Expo 5%</b>
8. Impostare <b>D/R (Dual Rate) e Expo: Elevator</b> (Equilibratore) Impostare <b>interruttore: Switch C</b> Impostare <b>High Rates: 100%, Expo 10% — Low Rates 70%, Expo 5%</b>
9. Impostare <b>D/R (Dual Rate) e Expo: Rudder</b> (Timone) Impostare l' <b>interruttore: Switch G</b> Impostare <b>High Rates: 100%, Expo 10% — Low Rates 70%, Expo 5%</b>
10. Impostare <b>Throttle Cut</b> (Taglio gas); <b>Interruttore: Switch H, Posizione: -100%</b>

Impostazione trasmettenti serie iX
1. Accendere la trasmittente e attendere che l'applicazione Spektrum AirWare si apra. Selezionare l'icona della penna arancione nell'angolo in alto a sinistra; il sistema chiede di poter <b>spegnere la trasmissione RF</b> . Selezionare <b>PROCEED</b> (Procedi).
2. Selezionare i tre punti nell'angolo in alto a destro nello schermo, poi selezionare <b>Add a New Model</b> (Aggiungi nuovo modello).
3. Selezionare <b>Model Option</b> (Opzione modello), scegliere <b>DEFAULT</b> , scegliere <b>Airplane</b> (Aereo). Il sistema chiede se si vuole creare un nuovo modello ACRO, selezionare <b>Create</b> (Crea).
4. Selezionare l'ultimo modello della lista, chiamato <b>Acro</b> . Toccare la parola Acro e rinominare il file con un nome a scelta.
5. Tenere premuta l'icona della freccia indietro nell'angolo in alto a sinistra dello schermo per tornare alla schermata principale.
6. Andare nel menu <b>Model Setup</b> (Imposta modello). Selezionare <b>Aircraft Type</b> (Tipo aeromodello). Il sistema chiede di poter <b>spegnere la trasmissione RF</b> , selezionare <b>PROCEED</b> (Procedi). Toccare lo schermo per selezionare <b>Wing/Tail Type</b> (Tipo ala/piano di coda). Selezionare <b>Wing: Normal; Tail: Normale</b> .
7. Tenere premuta l'icona della freccia indietro nell'angolo in alto a sinistra dello schermo per tornare alla schermata principale.
8. Andare nel menu <b>Model Adjust</b> (Regola modello).
9. Impostare <b>Dual Rates e Expo</b> : Selezionare <b>Aileron (Alettone)</b> Impostare <b>interruttore: Switch F</b> Impostare <b>High Rates: 100%, Expo 10% — Low Rates: 70%, Expo 5%</b>
10. Impostare <b>Dual Rates e Expo</b> : Selezionare <b>Elevator</b> (Equilibratore) Impostare <b>interruttore: Switch C</b> Impostare <b>High Rates: 100%, Expo 10% — Low Rates 70%, Expo 5%</b>
11. Impostare <b>D/R (Dual Rate) e Expo: Rudder</b> (Timone) Impostare l' <b>interruttore: Switch G</b> Impostare <b>High Rates: 100%, Expo 10% — Low Rates 70%, Expo 5%</b>
12. Impostare <b>Throttle Cut</b> (Taglio gas); <b>Interruttore: Switch H, Posizione: -100%</b>

## Montaggio del modello

### Installazione del carrello d'atterraggio

1. Inserire il carrello nella scanalatura.
2. Installare il coperchio sull'attacco del carrello e fissarlo con quattro viti 3 x 15 mm.
3. Installare la staffa della ruota posteriore e la ruota posteriore sul fondo della fusoliera utilizzando due viti a testa piatta da 2,6 x 12 mm.

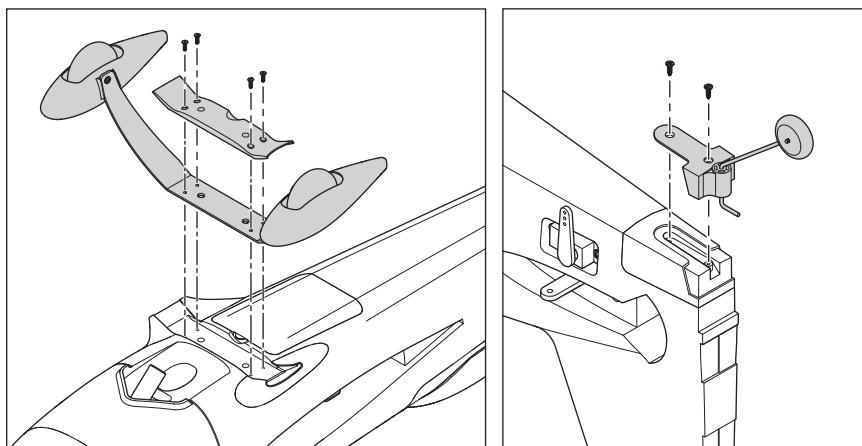

### Montaggio dei piani di coda

#### Stabilizzatore orizzontale

1. Inserire il tubo dello stabilizzatore orizzontale in una delle metà dello stabilizzatore.
2. Far scorrere le metà insieme nella fusoliera. Accoppiare le parti corrispondenti dell'elevatore fissandole saldamente.
3. Usare due viti da 3 x 15 mm per fissare le metà dello stabilizzatore.
4. Inserire la curva a Z dell'asta di spinta in un punto dal foro più esterno del braccio del servo dell'equilibratore e premere l'estremità dell'asta dell'equilibratore sulla sfera della squadretta di comando dell'elevatore.

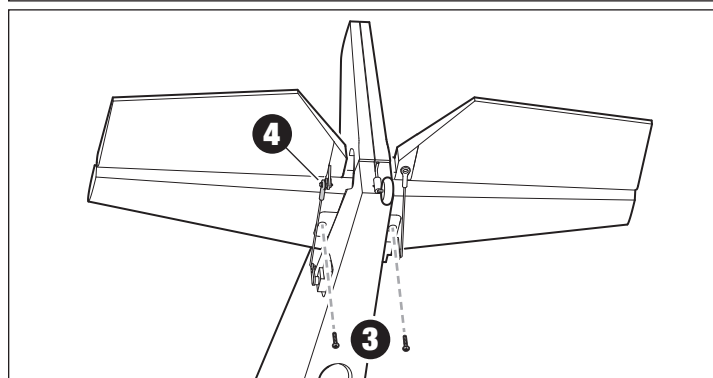
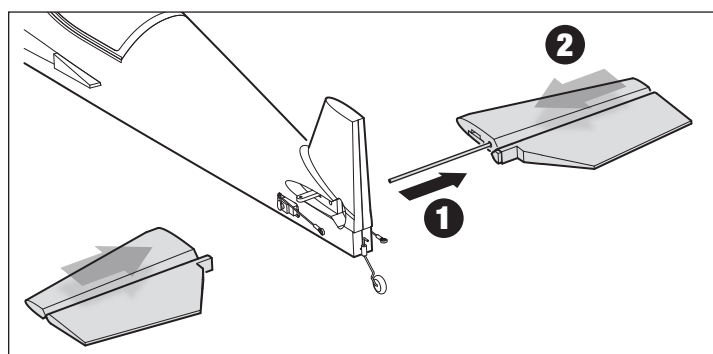

#### Timone

5. Applicare colla cianoacrilica media alle linguette della cerniera del timone. Far scorrere le cerniere nelle corrispondenti scanalature e guidare il filo della ruota di coda nella staffa.

**IMPORTANTE:** tenere la colla lontana dai perni delle cerniere. Lasciare che la colla si fissi completamente prima di continuare.

6. Installare le viti a testa piatta da 2 x 8 mm nella staffa del filo di coda sul timone.
7. Inserire la curva a Z nel foro più esterno del braccio del servo del timone e premere l'estremità dell'asta del timone sulla sfera della squadretta del timone.

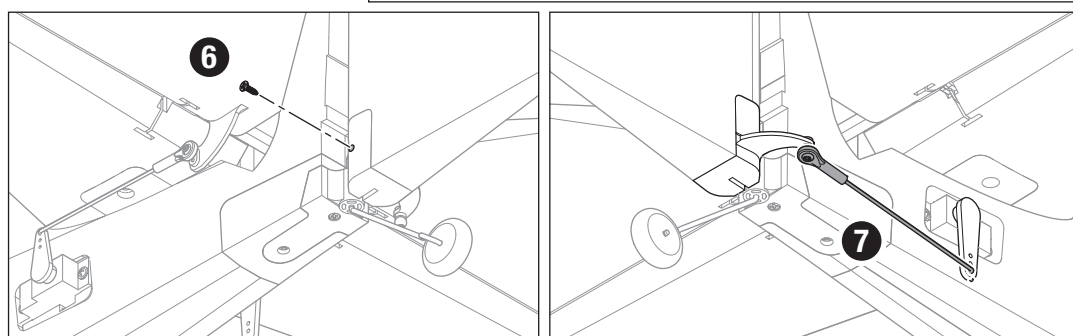
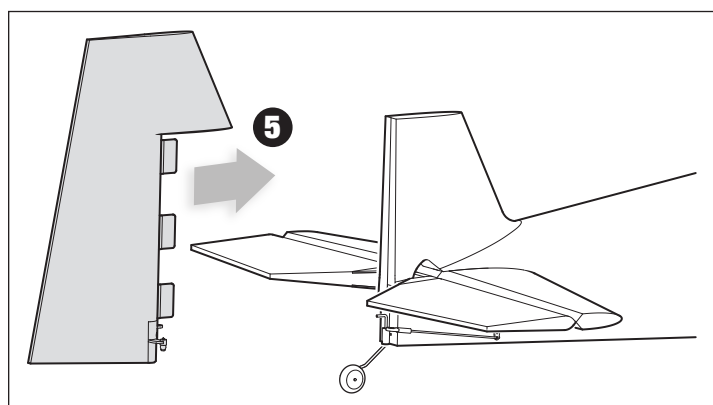

## Installazione dell'ala

1. Rimuovere il coperchio inferiore magnetico.
2. Far scorrere l'elemento di attacco dell'ala in uno dei pannelli alari. Inserire quel pannello nell'apertura per l'ala in fusoliera e installare l'altro pannello alare sull'attacco. Assicurarsi che i cavi dei servi degli alettoni di ciascuna ala siano instradati dentro la sella dell'ala e fuori dal portello inferiore.

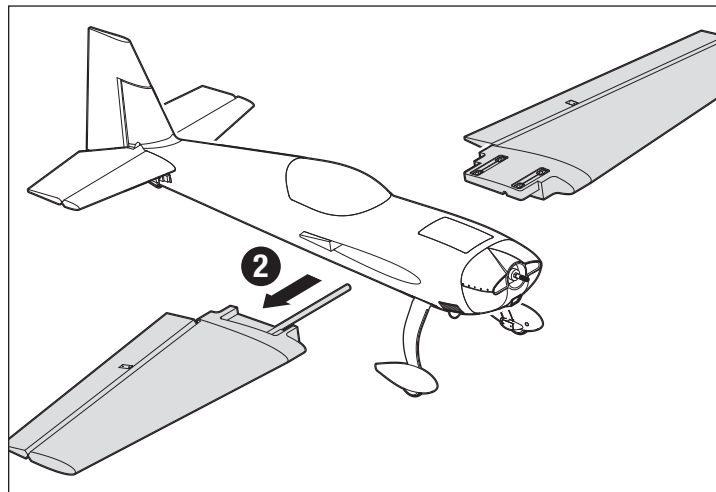

3. Fissare i pannelli alari alla fusoliera con due viti M3 x 32 mm nelle posizioni dei bulloni dell'ala posteriore e due viti M3 x 90 mm nella posizione dei bulloni dell'ala anteriore, attraverso la piastra del carrello di atterraggio.

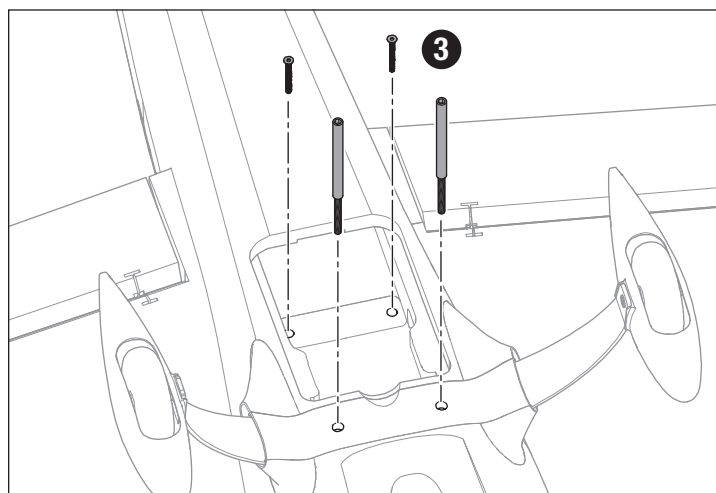

## Installazione dell'elica

1. Installare piastra posteriore dell'ogiva, elica, rondella dell'elica e dado elica.
2. Serrare il dado dell'elica fino a quando questa risulta fissata in modo saldo all'albero del motore.
3. Fissare l'ogiva con una vite 3 x 26 mm.

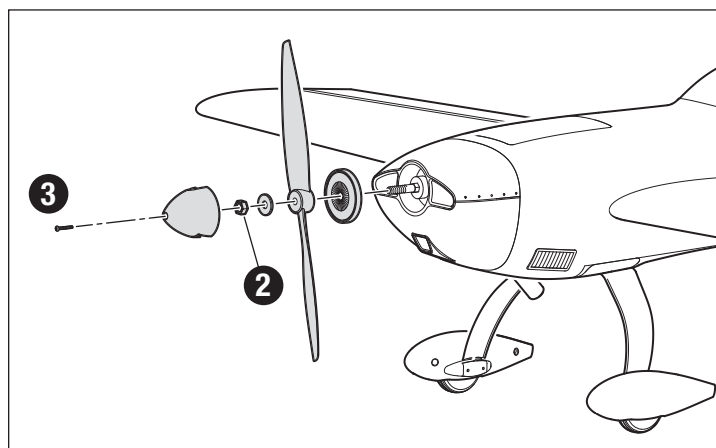

## Centraggio delle superfici di controllo

Dopo aver assemblato il modello e configurato la trasmittente, eseguire il binding tra trasmittente e ricevitore del velivolo e impostare trim e sub-trim a zero. Se le superfici di controllo non sono centrate, regolare i leveraggi girando l'estremità dell'asta sul leveraggio per modificarne la lunghezza.

- Girare l'estremità dell'asta in senso orario o antiorario fino a centrare le superfici di controllo.
- Completata la regolazione, collegare il leveraggio ai bracci dei servi e alle squadrette.

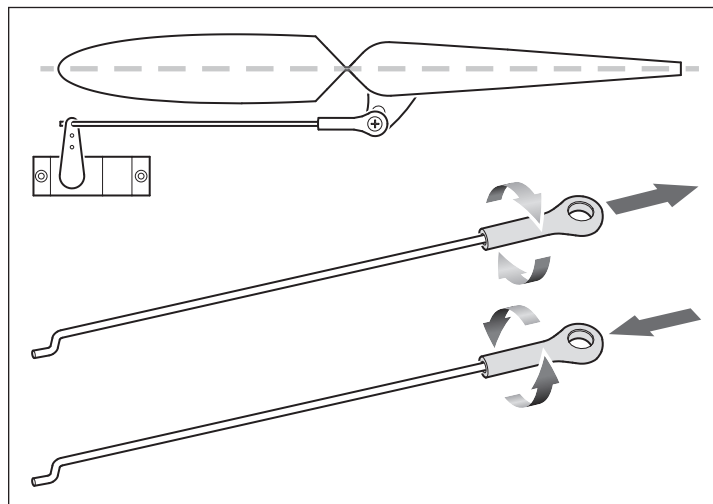

## Scelta e installazione del ricevitore PNP

**AVVISO:** l'installazione errata del ricevitore può causare perdita di controllo e schianto al suolo.

Per questo aeromodello si consiglia il ricevitore Spektrum™ AR631+. Se si sceglie di installare un altro ricevitore, assicurarsi che si tratti di un modello a piena portata con almeno 4 canali. Consultare il manuale del ricevitore per le istruzioni di installazione e uso.

### Installazione (AR631+ mostrato)

1. Rimuovere il coperchio inferiore magnetico.
2. Montare il ricevitore parallelamente alla lunghezza della fusoliera usando un nastro biadesivo e colla cianoacrilica media.
3. Collegare i fili dei servi e ESC appropriati alle rispettive porte sul ricevitore facendo riferimento all'elenco illustrato.
4. Utilizzare il connettore a Y fornito per collegare i due servo dell'alettone.

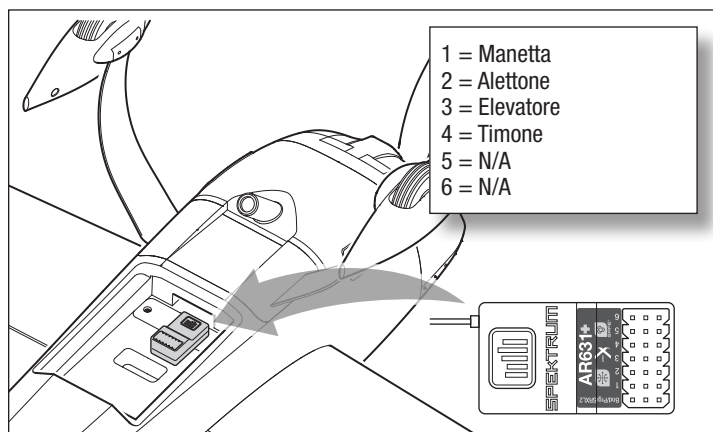

## Failsafe e suggerimenti generali per Binding BNF

- Il ricevitore incluso è stato programmato specificamente per questo aeromodello. In caso di sostituzione del ricevitore, consultare il manuale del ricevitore per impostarlo correttamente.
- Tenersi a distanza da grandi oggetti metallici durante la connessione.
- Non puntare l'antenna della trasmittente direttamente al ricevitore durante la connessione.
- Il LED arancione sul ricevitore inizia a lampeggiare rapidamente quando il ricevitore entra in modalità di binding.
- Una volta collegato, il ricevitore mantiene le impostazioni di binding per la trasmittente a cui è stato associato fino a quando non si esegue nuovamente il binding.
- Se il ricevitore perde la comunicazione con la trasmittente, il failsafe si attiva. Il failsafe sposta il canale del gas in posizione di gas basso. Le tracce di beccheggio e rollio funzionano in movimento per stabilizzare attivamente l'aereo in una virata verso il basso.
- In caso di problemi, consultare la guida alla risoluzione dei problemi o, se necessario, contattare il servizio di assistenza di Horizon Hobby.

## Connessione fra trasmittente e ricevente / Commutare ON e OFF il SAFE Select BNF

La versione BNF Basic di questo modello include la tecnologia SAFE Select, che consente di scegliere il livello di protezione dell'involuppo di volo. La modalità SAFE permette di impostare limiti di angolo e il ritorno automatico al volo livellato. La modalità AS3X fornisce al pilota una risposta diretta agli stick di comando. SAFE Select viene abilitato o disattivato durante il processo di binding. Con SAFE Select disabilitato l'aereo è sempre in modalità AS3X. Con SAFE Select abilitato l'aereo è sempre in modalità SAFE Select, oppure è possibile assegnare un interruttore per passare tra le modalità SAFE Select e AS3X. Grazie alla tecnologia SAFE Select, questo modello può dunque essere impostato in modalità SAFE non disinseribile, in modalità AS3X non disinseribile oppure è possibile assegnare a un interruttore la commutazione tra una modalità e l'altra.

**IMPORTANTE:** prima del binding, leggere in questo manuale la sezione relativa alle impostazioni della trasmittente e seguire la relativa tabella per programmare la trasmittente in modo corretto per questo modello.

**IMPORTANTE:** spostare i comandi di volo della trasmittente (timone, equilibratori e alettoni) e il trim del gas in posizione neutra. Spostare il gas in basso prima e durante il binding. Questo serve a definire le impostazioni di failsafe.

Per completare la procedura di binding e SAFE Select, è possibile utilizzare il pulsante di binding sul ricevitore o il connettore di binding convenzionale.

**SAFE Select può essere attivato anche tramite la programmazione avanzata Forward Programming nelle trasmittenti compatibili.**

### Uso del pulsante di binding...

#### SAFE Select attivato

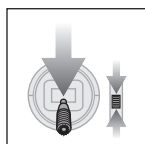

Abbassare il gas

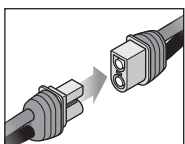

Collegare l'alimentazione

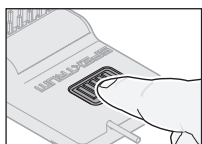

Premere e tenere premuto il pulsante di binding

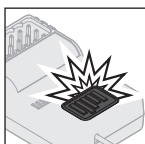

Il LED arancione lampeggia



Procedere con il binding tra TX e RX

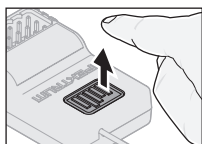

Rilasciare il pulsante di binding

**SAFE SELECT ATTIVATO:** le superfici di controllo si muovono avanti e indietro due volte con una leggera pausa in posizione neutra ogni volta che il ricevitore viene acceso.

#### SAFE Select disattivato

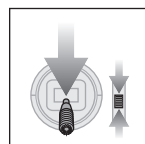

Abbassare il gas

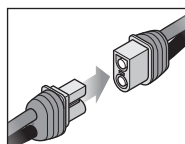

Collegare l'alimentazione

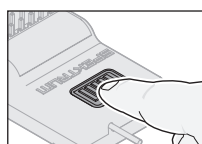

Premere il pulsante di binding

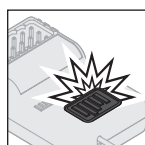

Il LED arancione lampeggia

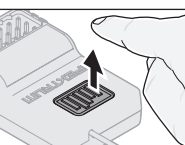

Rilasciare il pulsante di binding

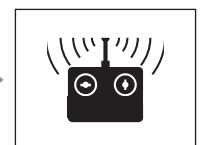

Procedere con il binding tra TX e RX

**SAFE SELECT DISATTIVATO:** le superfici di controllo si muovono avanti e indietro una volta ogni volta che il ricevitore viene acceso.

### Rimuovere il connettore di binding...

#### SAFE Select attivato

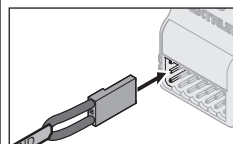

Installare il connettore di binding

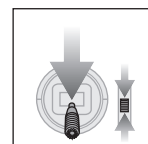

Abbassare il gas

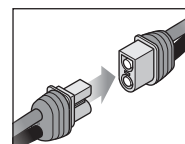

Collegare l'alimentazione

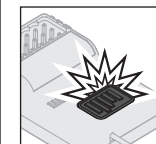

Il LED arancione lampeggia

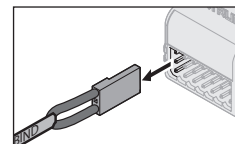

Rimuovere il connettore di binding

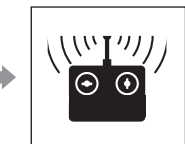

Procedere con il binding tra TX e RX

**SAFE SELECT ATTIVATO:** le superfici di controllo si muovono avanti e indietro due volte con una leggera pausa in posizione neutra ogni volta che il ricevitore viene acceso.

#### SAFE Select disattivato

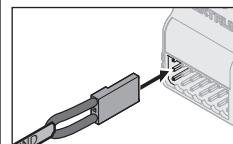

Installare il connettore di binding

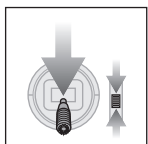

Abbassare il gas

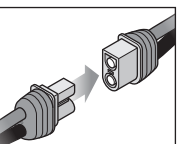

Premere il pulsante di binding

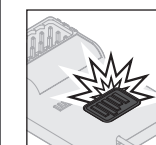

Il LED arancione lampeggia

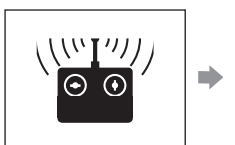

Procedere con il binding tra TX e RX

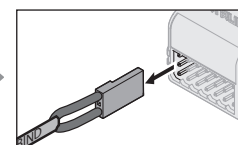

Rimuovere il connettore di binding

**SAFE SELECT DISATTIVATO:** le superfici di controllo si muovono avanti e indietro una volta ogni volta che il ricevitore viene acceso.

## Assegnazione interruttore per SAFE Select

La funzione SAFE Select si può assegnare sulla propria trasmittente a qualsiasi interruttore aperto (2 o 3 posizioni). Questa possibilità permette di abilitare o disabilitare questa funzione mentre si è in volo.

**IMPORTANTE:** Prima di assegnare l'interruttore desiderato, accertarsi che la corsa di quel canale sia impostata al 100% in entrambe le direzioni e che gli alettoni, l'elevatore, il timone e l'acceleratore siano tutti su corsa massima impostata al 100%. Spegnerne il Throttle Hold se è programmato nel trasmettitore.

**ATTENZIONE:** Tenere tutte le parti del corpo ben lontane dal rotore, dalle prese d'aria e dal tubo di scarico e tenere l'aereo saldamente in caso di attivazione accidentale dell'acceleratore.

### Assegnare un interruttore

1. Connettere correttamente l'aereo per attivare il SAFE Select. Questo permette al sistema di essere assegnato ad un interruttore.
2. Mantenere entrambi gli stick della trasmittente nell'angolo interno inferiore e muovere 5 volte (completamente in alto e in basso) l'interruttore desiderato per assegnarlo. Le superfici di controllo dell'aereo si muoveranno per indicare che l'interruttore è stato assegnato.

Ripeti il processo per assegnare un altro interruttore o per disattivare l'interruttore corrente, se lo desideri.

**AVVISO:** il SAFE Select si può assegnare anche ad un canale da 5 a 9 non in uso.

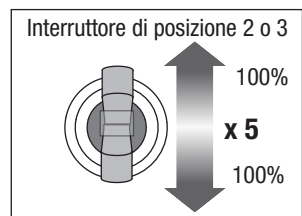
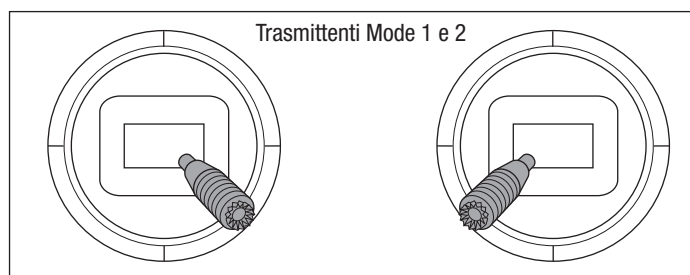

## Installare la batteria e armare l'ESC

### Scelta della batteria

Si consiglia una batteria Spektrum 3200mAh 4S 14.8V Smart 30C Li-Po (SPMX32004S30). Consultare l'elenco parti opzionali per le altre batterie consigliate. Se si usa una batteria diversa da quelle elencate, le caratteristiche di tale batteria devono essere uguali a quelle della batteria Spektrum Li-Po consigliata in termini di capacità, peso e dimensioni, per consentirne l'alloggiamento in fusoliera. Prima di volare, verificare che il centro di gravità (CG) si trovi nel punto indicato.

**ATTENZIONE:** Tenere sempre le mani lontano dalle eliche. Quando armato, il motore farà girare l'elica in risposta a qualunque movimento del comando motore.

1. Portare completamente in basso il comando motore e il suo trim. Accendere la trasmittente e attendere cinque secondi.
2. Sollevare lo sportello per la linguetta per rimuoverlo.
3. Applicare il lato morbido della fascetta a strappo sul fondo della batteria e il lato a uncino al vassoio porta batteria.
4. Installare la batteria completamente carica al centro del vano batteria come mostrato. Fissare usando le fascette a strappo.
5. Collegare la batteria all'ESC (che adesso è armato).
6. Tenere l'aeromodello immobile, al riparo dal vento e su una superficie piana fino a quando il sistema non si inizializza.
  - L'ESC emetterà una serie di suoni. Un singolo tono seguito immediatamente da tre o quattro toni, che indica il conteggio delle celle.
  - Un LED si accenderà sul ricevitore.
7. Far scorrere la chiusura del coperchio (A), reinstallare il coperchio e rilasciare la chiusura.

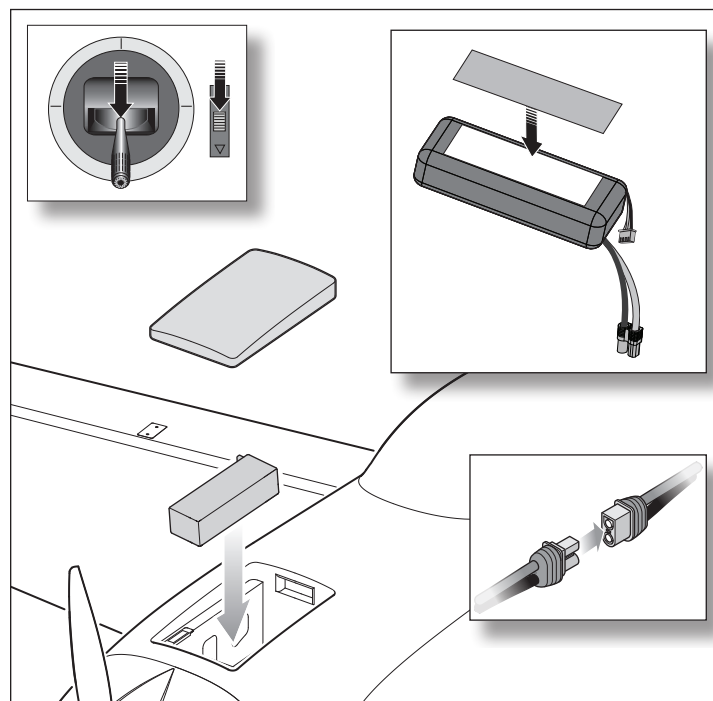

## Baricentro (CG)

**ATTENZIONE:** installare la batteria, ma non collegare l'ESC durante la verifica del centro di gravità. In caso contrario vi è il rischio di incorrere in lesioni personali.

La posizione del CG si misura dal bordo di entrata dell'ala alla radice. La posizione del CG viene determinata dopo aver installato la batteria Li-Po consigliata (SPMX32004S30).

**CONSIGLIO:** misurare il CG con l'aeromodello capovolto.

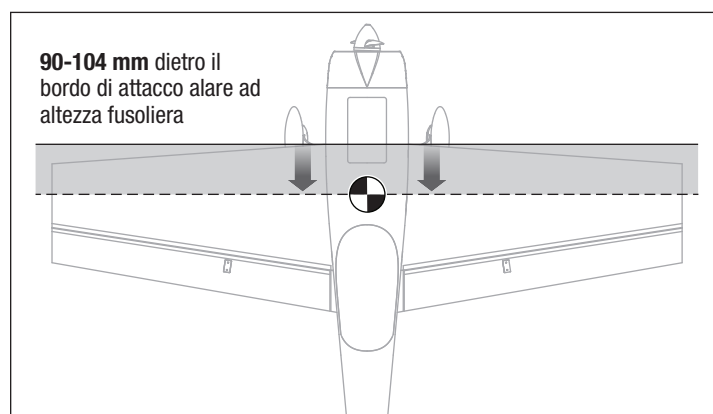





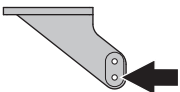

## Impostazione squadrette e bracci servi

**AVVISO:** se si cambiano le corse dei comandi rispetto alle impostazioni di fabbrica, è necessario modificare anche i valori di sensibilità sulla ricevente AR631. Per fare queste regolazioni si faccia riferimento al manuale della ricevente Spektrum AR631.

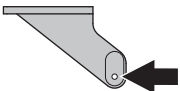
La tabella qui a destra mostra le impostazioni di fabbrica per le squadrette e i bracci dei servi. Prima di fare cambiamenti, far volare l'aereo con questa impostazione.

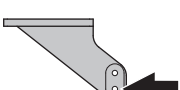
Dopo aver volato, potrebbe essere necessario regolare la posizione dei rinvii per avere la risposta ai comandi desiderata. Si veda la tabella qui a destra.

	Impostazioni di fabbrica	
	Squadrette	Bracci
<b>Elevatore</b>		
<b>Timone</b>		
<b>Alettoni</b>		

	Regolazione del tiro di controllo	
	Squadrette	Bracci
<b>Più corsa di controllo</b>		
<b>Meno corsa di controllo</b>		



## Verifica della direzione dei controlli AS3X (BNF Basic)

**ATTENZIONE:** mantenere lontano dall'elica in movimento le parti del proprio corpo, i capelli e i vestiti svolazzanti per evitare che rimangano impigliati.

Questa verifica serve per controllare che il sistema AS3X funzioni correttamente. Prima di eseguire questa verifica, assemblare l'aereo e connettere la sua ricevente alla propria trasmittente.

1. Per attivare il funzionamento del sistema AS3X, portare il comando motore appena sopra al 25% della sua corsa, poi abbassarlo.
2. Muovere tutto l'aereo come illustrato e accertarsi che le superfici mobili si muovano nella direzione indicata dal grafico. Se non rispondono come illustrato, non far volare l'aereo. Per maggiori informazioni si faccia riferimento al manuale della ricevente.

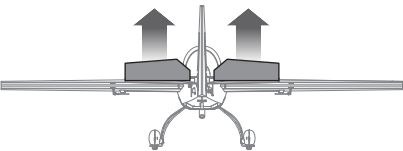
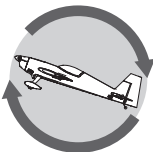
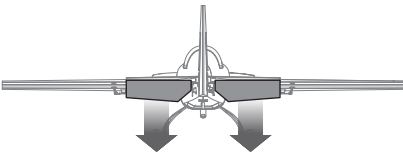
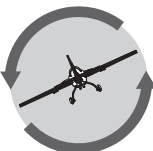
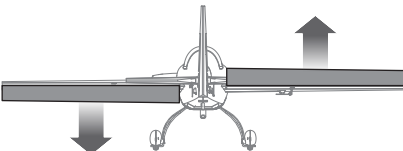
Quando il sistema AS3X è attivo, le superfici mobili potrebbero muoversi rapidamente. Questo è normale. L'AS3X rimane attivo finché non si scollega la batteria.

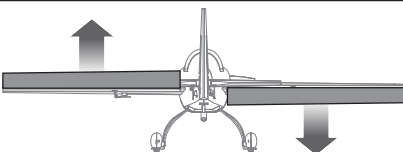
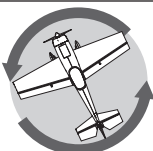
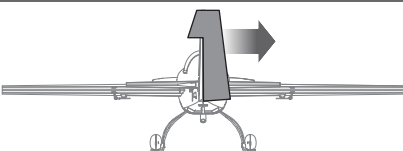
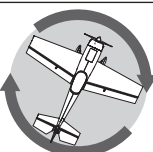
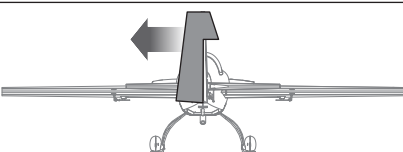
	Movimento dell'aereo	Reazione AS3X
<b>Elevatore</b>		
		
<b>Alettoni</b>		
		
<b>Timone</b>		
		

## Test di controllo della direzione

Accendere la trasmittente e collegare la batteria. Usare la trasmittente per azionare i comandi di alettone, equilibratore e timone. Controllare il movimento delle superfici di controllo guardando il velivolo dal retro.

### Elevatore

1. Tirare verso di sé. Gli elevatori devono spostarsi verso l'alto, causando il beccheggio verso l'alto del velivolo.
2. Spingere lo stick dell'elevatore in avanti. Gli elevatori devono spostarsi verso il basso, causando il beccheggio verso il basso del velivolo.

### Alettoni

1. Muovere lo stick dell'alettone a sinistra. Gli alettoni di sinistra devono muoversi verso l'alto e quelli di destra verso il basso, manovra che induce il velivolo a inclinarsi a sinistra.
2. Muovere lo stick dell'alettone a destra. Gli alettoni destri devono muoversi verso l'alto e quelli di sinistra verso il basso, manovra che induce il velivolo a inclinarsi a destra.

### Timone

1. Muovere lo stick del timone a sinistra. Il timone deve spostarsi a sinistra, manovra che induce l'imbardata del velivolo a sinistra.
2. Spostare lo stick del timone a destra. Il timone deve spostarsi a destra, manovra che induce l'imbardata del velivolo a destra.

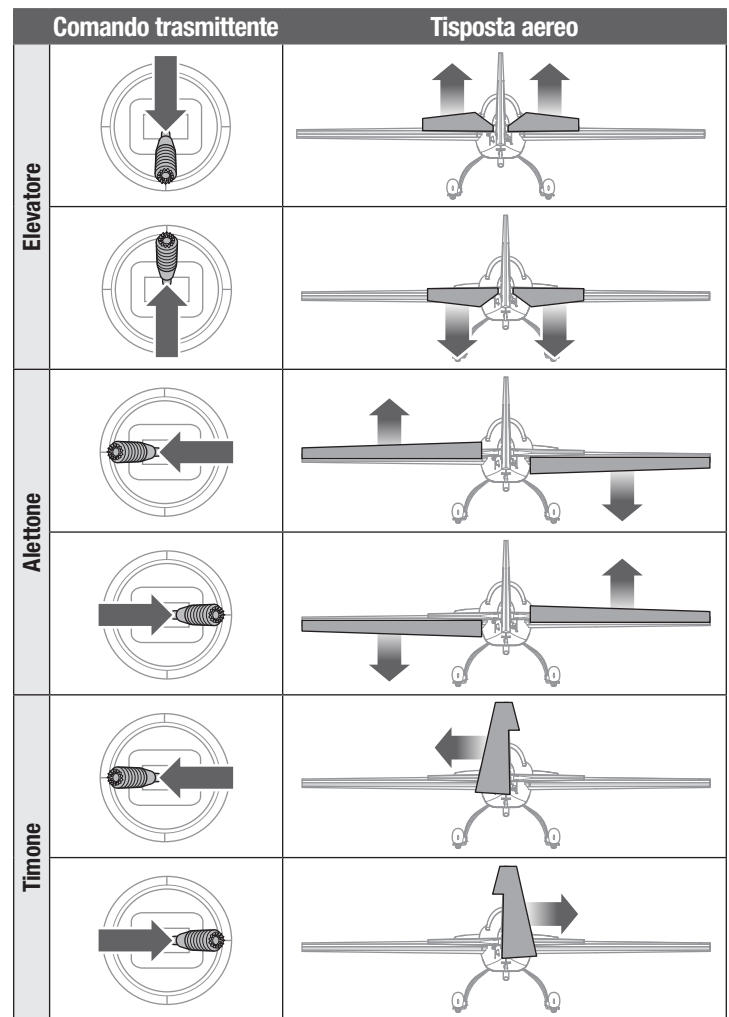

## Escursione delle superfici di controllo

Con i valori di rateo suggeriti programmati nella trasmittente, le escursioni delle superfici di controllo con ratei alti e bassi, misurati nel punto di maggior larghezza della superficie di controllo, dovrebbero risultare come segue:

Escursione delle superfici di controllo (mm)				
	Alto	Basso	Alto	Basso
<b>Alettone</b>	38	38	30	30
<b>Elevatore</b>	45	45	30	30
<b>Timone</b>	85	85	60	60

Per i primi voli si consiglia di utilizzare le escursioni sopra indicate. Se si desidera una maggiore o minore risposta dei comandi, è necessario riposizionare le posizioni delle squadrette di controllo e dei bracci dei servo o regolare i valori di escursione nella programmazione della trasmittente.

## Trimmaggio in volo (BNF Basic)

Durante il primo volo, trimmare l'aeromodello per ottenere un volo livellato con manetta a 3/4. Correggere la traiettoria di volo con piccoli spostamenti sui trim della trasmittente.

Dopo aver regolato i trim, non toccare gli stick di comando per almeno 3 secondi. Questo permette alla ricevente di memorizzare le correzioni per ottimizzare le prestazioni dell'AS3X.

Se non si fa questo, si potrebbe influire sulle prestazioni in volo.

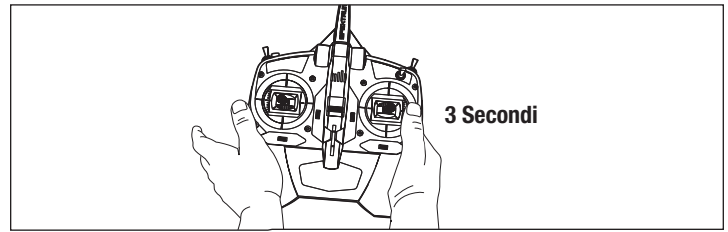

## Consigli per il volo e riparazioni

**Prima di scegliere il posto dove far volare il modello è necessario informarsi sulle leggi e le ordinanze locali.**

### Prova di portata del radiocomando

Prima di volare, sarebbe meglio fare una prova di portata del radiocomando. Per informazioni consultare il manuale della trasmittente.

### Oscillazioni

Una volta che il sistema AS3X è attivato (dopo aver portato in avanti il comando motore per la prima volta), si vedranno le superfici di comando reagire ai movimenti dell'aereo. In alcune condizioni di volo si potrebbero notare delle oscillazioni (l'aereo ha dei movimenti bruschi dovuti a sovracontrollo. Se questo succedesse, si faccia riferimento alla guida per la risoluzione dei problemi per avere maggiori informazioni.

### Decollo

Ricordarsi di decollare controvento. Quando si è pronti, impostare i ratei di controllo del timone su "alto" e puntare il modello dritto lungo la pista, tenendo l'elevatore un po' su per mantenere la coda a terra e consentire al ruotino di coda di sterzare, quindi far avanzare gradualmente la manetta. Man mano che il modello guadagna velocità, ridurre l'elevatore per consentire alla coda di staccarsi da terra. Una delle cose più importanti da ricordare con un ruotino posteriore è di essere sempre pronti a dare timone come necessario per contrastare la coppia del motore. Prendere quanta più velocità la pista e l'area di involo consentono prima di applicare delicatamente elevatore su, sollevando il modello in aria.

### In volo

Per i primi voli con la batteria consigliata (SPMX32004S30), impostare il timer della propria trasmittente su 3 minuti. Dopo 3 minuti far atterrare l'aereo. In seguito si potrà allungare o accorciare questo tempo in base a come si è comportato il modello nei primi voli. Se in qualsiasi momento la potenza del motore si riduce, far atterrare immediatamente l'aereo per ricaricare la batteria di bordo. Si veda la sezione riguardante lo spegnimento per bassa tensione (LVC) per maggiori dettagli su come massimizzare la vita della batteria e il tempo di volo.

### Atterraggio

Per iniziare l'approccio di atterraggio, abbassare la manetta mentre ci si trova nel tratto sottovento. Continuare a perdere quota, conservando però la velocità mantenendo il muso rivolto verso il basso durante la virata controvento. Eseguire l'ultima virata verso la pista (nel vento) tenendo il muso verso il basso per mantenere velocità e controllo. Livellare l'assetto quando il modello raggiunge la soglia della pista, modulando la manetta come necessario per mantenere la traiettoria di planata e la velocità. Se vi è il rischio di atterrare lungo, portare dolcemente in avanti la manetta (tenendosi sempre pronti col timone destro per contrastare la coppia). Risalire per fare un altro tentativo. Quando il modello si trova a circa 30 cm dalla pista, aumentare gradualmente l'elevatore fino a quando non si tocca dolcemente il suolo. Una volta che il modello è in pista e ha perso la velocità di volo, tenere l'elevatore su per mantenere la coda al suolo, recuperando il controllo del ruotino di coda.

## Dopo il volo

1. Scollegare la batteria di bordo dall'ESC.
2. Spegnerla la trasmittente.
3. Togliere la batteria dall'aereo.
4. Ricaricare la batteria di bordo.

**AVVISO:** nell'imminenza di un incidente, ridurre completamente il motore e il suo trim. In caso contrario si avrebbero maggiori danni alla struttura dell'aereo, come pure al motore e all'ESC.

**AVVISO:** Dopo ogni impatto, accertarsi sempre che la ricevente sia al suo posto nella fusoliera. Se si cambia la ricevente, bisogna montare quella nuova nella stessa posizione e con lo stesso orientamento di quella originale, altrimenti si potrebbero causare danni.

**AVVISO:** i danni dovuti ad incidente non sono coperti dalla garanzia.

**AVVISO:** per non danneggiare l'aereo, dopo aver volato, si raccomanda di non lasciarlo sotto i raggi diretti del sole o in un luogo chiuso e surriscaldato come l'interno di un'auto.

### Spegnimento per bassa tensione (LVC)

Se una batteria LiPo viene scaricata al di sotto di 3V per cella, non manterrà più la carica. L'ESC protegge la batteria di bordo da una sovra-scarica con la funzione LVC (Low Voltage Cutoff). Prima che la carica della batteria scenda troppo, la funzione LVC toglie l'alimentazione al motore. La potenza del motore viene ridotta, mantenendone una parte per i controlli di volo e per fare un atterraggio sicuro.

Dopo l'uso si raccomanda di scollegare la batteria dall'aereo per evitare che si scarichi lentamente. Prima di riporre la batteria LiPo per un certo tempo si raccomanda di caricarla per metà della sua capacità, controllando ogni tanto che la tensione non scenda al di sotto di 3V per elemento. La funzione LVC non può, ovviamente, controllare la sovra-scarica della batteria quando è staccata dall'aereo.

**AVVISO:** facendo intervenire ripetutamente la funzione LVC, la batteria si potrebbe danneggiare.

**CONSIGLIO:** conviene controllare la batteria prima e dopo il volo con lo strumento Voltage Checker (SPMXBC100, venduto separatamente).

### Riparazioni

Grazie al materiale EPO Foam usato su questo aereo, per le riparazioni si può usare qualsiasi tipo di adesivo (colla a caldo, cianoacrilica CA, epoxy, ecc.). Se le parti non fossero riparabili, si veda l'elenco dei ricambi in fondo a questo manuale per ordinare quello che serve.

**AVVISO:** l'uso di un accelerante per CA su questo aereo, potrebbe danneggiare la vernice. NON maneggiare l'aereo finché l'accelerante non è completamente asciutto.

5. Riparare o sostituire le parti eventualmente danneggiate.
6. Conservare la batteria separatamente dall'aereo, controllandone ogni tanto il livello di carica.
7. Prendere nota delle condizioni in cui si è svolto il volo e dei risultati, per pianificare i voli futuri.

## Assistenza motore

**ATTENZIONE:** scollegare sempre la batteria di volo prima di procedere alla manutenzione del motore.

### Smontaggio

1. Rimuovere la vite dell'ogiva e l'ogiva.
2. Utilizzare un attrezzo per rimuovere il dado dell'elica e quindi la rondella e l'elica.
3. Togliere la cappottatura a fissaggio magnetico.
4. Rimuovere le quattro viti autobloccanti 3 x 15 mm e il motore con supporto a X dalla fusoliera.
5. Scollegare i fili del motore dai fili dell'ESC.

### Montaggio

Montare in ordine inverso.

- Allineare e collegare i fili del motore con i fili dell'ESC rispettando la corrispondenza dei colori.
- Montare l'elica con i numeri delle dimensioni rivolti in avanti.
- Serrare la vite dell'ogiva per fissare l'elica in posizione.

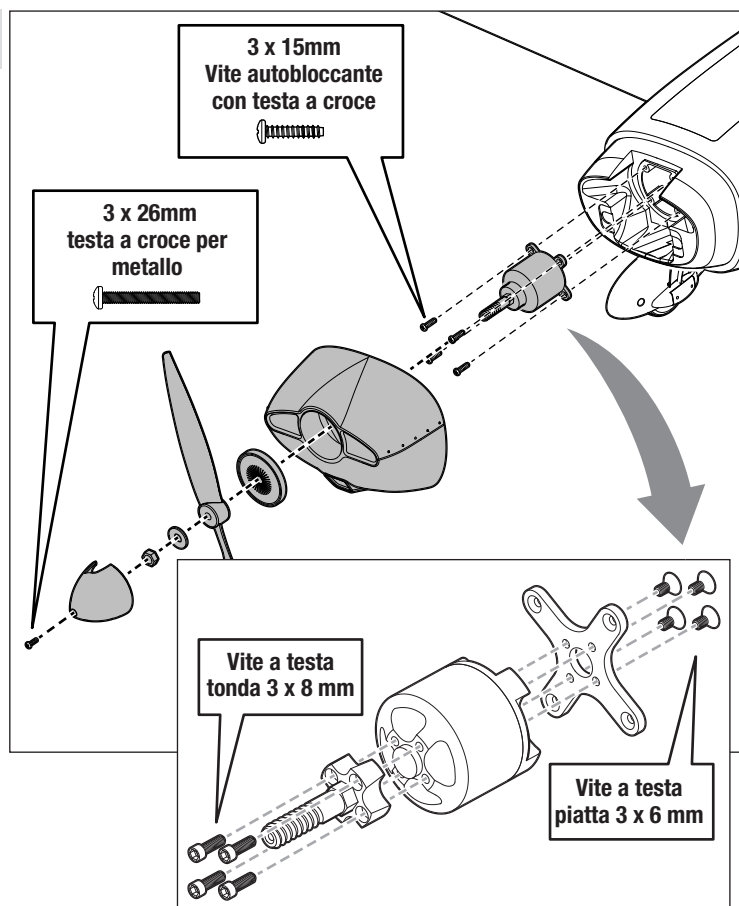

## Parti di ricambio

No. parte	Descrizione
EFL05050	Extra 330 SC 1.3m BNF Basic
EFL05075	Extra 330 SC 1.3m PNP
EFL11588	Baionetta ala: Extra 300 1.3m
EFL11592	Elica legno 13x6: Extra 300 1.3m
EFL11598	Servo digitale ingranaggi metallo 23 g: Extra 300 1.3m
EFL-1220	Fusoliera con pilota e tettuccio; Extra 330 SC 1.3m
EFL-1221	Timone con cerniere; Extra 330 SC 1.3m
EFL-1222	Ala destra; Extra 330 SC 1.3m
EFL-1223	Ala sinistra; Extra 330 SC 1.3m
EFL-1224	Squadretta alettone con viti di montaggio; Extra 330 SC 1.3m
EFL-1225	Kit elevatore e stabilizzatore orizzontale; Extra 330 SC 1.3m
EFL-1226	Cappottatura; Extra 330 SC 1.3m
EFL-1227	Tettuccio trasparente con pilota; Extra 330 SC 1.3m
EFL-1228	Carrello di atterraggio; Extra 330 SC 1.3m
EFL-1229	Piastra fissaggio carrello; Extra 330 SC 1.3m
EFL-1230	Kit carenature ruote; Extra 330 SC 1.3m
EFL-1231	Ruote carrello principale 65 mm; Extra 330 SC 1.3m
EFL-1232	Assali ruote 4 mm; Extra 330 SC 1.3m
EFL-1233	Gruppo ruota posteriore; Extra 330 SC 1.3m
EFL-1234	Kit ogiva; Extra 330 SC 1.3m
EFL-1235	Coperchio portello batteria; Extra 330 SC 1.3m
EFL-1236	Coperchio portello ricevitore; Extra 330 SC 1.3m
EFL-1237	Leveraggi di comando; Extra 330 SC 1.3m
EFL-1238	Kit viti ala e stabilizzatore; Extra 330 SC 1.3m
EFL-1239	Decalcomanie; Extra 330 SC 1.3m
EFL-1240	Albero motore con viti, dado e rondelle elica; Extra 330 SC 1.3m
EFL-1241	Scheda motore: Extra 330 SC 1.3m

No. parte	Descrizione
EFL-1242	Supporto motore a X; Extra 330 SC 1.3m
EFL-3072	Bulloni dell'ala anteriore estesi (2); Extra 330 SC 1.3m, Extra 300 1.3m
SPM-1006	Motore Brushless Outrunner; 4346-910 Kv 14 poli
SPMXAE85B	Avian 85 A Smart Lite Brushless ESC; 3S-6S, IC3
SPM-1031	Ricevitore AR631+ 6 canali AS3X/SAFE

## Elementi consigliati

No. parte	Descrizione
SPMX32004S30	3200 mAh 4S 14,8 V Smart LiPo 30C; IC3
SPMX324S50	3200 mAh 4S 14,8 V Smart G2 LiPo 50C; IC3
SPMXC2040	Caricabatterie Smart S1400 G2 CA, 1x400 W
SPMR8210	NX8+ 20 canali DSMX solo trasmettente

## Accessori opzionali

No. parte	Descrizione
SPMR7210	NX7e+ 14 canali solo trasmettente
SPMXC2020	Caricabatterie Smart S1200 G2 CA, 1x200 W
SPMX40004S30	4000 mAh 4S 14,8 V Smart LiPo 30C; IC3
SPMXBC100	Servo driver e tester batteria Smart XBC100
SPM6730	Custodia caricabatterie Smart
SPMXCA300	Borsa Smart LiPo, 16 x 7,5 x 6,5 cm
ONXT1000	Kit attrezzi base Ultimate Air/Surface
SPMX324S100	3200 mAh 4S 14,8 V Smart G2 LiPo 100C; IC3
SPMX50004S30	5000 mAh 4S 14,8 V Smart LiPo 30C; IC5
SPMX43S30	4000 mAh 3S 11,1 V Smart G2 LiPo 30C; IC3
SPMX53S30	5000 mAh 3S 11,1 V Smart G2 LiPo 30C; IC5

## Guida alla risoluzione dei problemi con l'AS3X

Problema	Possibile causa	Soluzione
Oscillazioni	Ogiva o elica danneggiate	Sostituire l'ogiva o l'elica
	Elica non bilanciata	Bilanciare l'elica. Per maggiori informazioni si veda il video su <a href="http://www.horizonhobby.com">www.horizonhobby.com</a>
	Motore con vibrazioni	Sostituire le parti interessate o allineare tutte le parti stringendo gli elementi di fissaggio secondo necessità.
	Ricevente allentata	Allineare e fissare la ricevente alla fusoliera
	Controlli dell'aereo allentati	Stringere o fissare in altro modo le varie parti (servi, bracci, rinvii, squadrette e superfici di comando)
	Parti usurate	Sostituire le parti usurate (specialmente elica, ogiva o servi)
	Movimenti irregolari dei servi	Sostituire i servi interessati
Prestazioni di volo incostanti	I trim non sono al centro	Se i trim venissero regolati con più di 8 scatti, bisogna intervenire meccanicamente sulle forcelle e riportare i trim al centro
	I sub-trim non sono centrati	I sub-trim non sono ammessi. Bisogna regolare meccanicamente i rinvii
	L'aereo non è rimasto immobile per 5 secondi dopo aver collegato la batteria	Portare lo stick motore completamente in basso. Scollegare la batteria, poi ricollegarla e mantenere l'aereo fermo per 5 secondi
Dalla verifica della direzione dei controlli dell'AS3X risulta che sono sbagliati	Impostazione della direzione sbagliata sulla ricevente che potrebbe anche causare un incidente	NON volare. Prima correggere l'impostazione della direzione (facendo riferimento al manuale della ricevente) e poi volare

## Guida alla risoluzione dei problemi

Problema	Possibile causa	Soluzione
L'aereo non risponde al comando motore mentre risponde agli altri comandi	Motore non al minimo e/o trim motore troppo alto	Ripristinare i controlli con lo stick motore e il suo trim completamente in basso
	La corsa del servo motore è inferiore al 100%	Accertarsi che la corsa del servo motore sia almeno al 100% o maggiore
	Il canale del motore è invertito	Invertire il canale motore sulla trasmittente
	Motore scollegato dall'ESC	Verificare che il motore sia collegato all'ESC
Eccessivo rumore dell'elica o vibrazioni	Elica, ogiva, adattatore o motore danneggiati	Sostituire le parti danneggiate
	L'elica è sbilanciata	Bilanciare o sostituire l'elica
	Il dado dell'elica è allentato	Stringere il dado dell'elica
Tempo di volo ridotto o aereo sottopotenziato	La batteria di bordo è quasi scarica	Ricaricare completamente la batteria di bordo
	Elica installata al contrario	Installare l'elica con i numeri rivolti in avanti
	Batteria di bordo danneggiata	Sostituire la batteria di bordo seguendo le istruzioni
	La temperatura ambientale potrebbe essere troppo bassa	Accertarsi che la batteria sia calda prima dell'uso
	La capacità della batteria troppo bassa per le condizioni di volo	Sostituire la batteria o usarne una con capacità maggiore
L'aereo non si connette alla trasmittente (durante la connessione)	Trasmittente troppo vicina all'aereo durante la procedura di connessione	Allontanare la trasmittente dall'aereo, scollegare e ricollegare la batteria all'aereo
	Aereo o trasmittente troppo vicini a grossi oggetti metallici, sorgenti wifi o altre trasmittenti	Spostarsi in un'altra posizione e ritentare la connessione
	Il Bind Plug non è collegato correttamente alla sua presa sulla ricevente	Inserire il Bind Plug nella sua presa e connettere l'aereo alla trasmittente
	La batteria di bordo e/o quella della trasmittente sono quasi scariche	Sostituire/ricaricare le batterie
	Il comando di Bind sulla trasmittente non mantenuto premuto abbastanza a lungo durante la procedura di connessione	Spegnere la trasmittente e ripetere la procedura di connessione mantenendo premuto il comando di Bind finché la ricevente non è connessa
L'aereo non si connette alla trasmittente (dopo la connessione)	Trasmittente troppo vicina all'aereo durante la procedura di connessione	Allontanare la trasmittente dall'aereo, scollegare e ricollegare la batteria all'aereo
	Aereo o trasmittente troppo vicini a grossi oggetti metallici, sorgenti wifi o altre trasmittenti	Spostarsi in un'altra posizione e ritentare la connessione
	Bind Plug rimasto inserito nella sua presa sulla ricevente	Rifare la connessione tra aereo e trasmittente togliendo il Bind Plug prima di spegnere e riaccendere
	Aereo connesso con una differente memoria di modello (solo con radio Modelmatch)	Scegliere il modello corretto sulla trasmittente
	La batteria di bordo e/o quella della trasmittente sono quasi scariche	Sostituire/ricaricare le batterie
	La trasmittente potrebbe essere connessa ad un aereo diverso con un protocollo DSM differente	Connettere l'aereo alla sua trasmittente

Problema	Possibile causa	Soluzione
Le superfici di controllo non si muovono	Superficie di controllo, squadretta, rinvio o servo danneggiati	Riparare o sostituire le parti danneggiate regolando i comandi
	Fili danneggiati o collegamenti allentati	Verificare i cablaggi e i collegamenti, collegare o sostituire secondo necessità
	La trasmittente non è connessa correttamente o è stato scelto l'aereo sbagliato	Rifare la connessione o scegliere l'aereo corretto sulla trasmittente
	Batteria di bordo scarica	Ricaricare la batteria interessata
Comandi invertiti	BEC (circuito che alimenta l'impianto ricevente) dell'ESC danneggiato	Sostituire l'ESC
	Le impostazioni sulla trasmittente sono invertite	Eeguire una verifica sulla direzione dei comandi e apportare le opportune modifiche
Il motore pulsa perdendo potenza	Si è attivata la funzione LVC dell'ESC	Ricaricare la batteria o sostituirla se non più performante
	La temperatura ambientale potrebbe essere troppo bassa	Rimandare il volo aspettando che la temperatura si alzi
	La batteria è vecchia o danneggiata	Sostituire la batteria
	La batteria non è in grado di fornire la corrente necessaria	Usare il tipo di batteria consigliato

## Garanzia

### Periodo di garanzia

Garanzia esclusiva - Horizon Hobby, LLC (Horizon) garantisce che il prodotto acquistato (il "Prodotto") sarà privo di difetti relativi ai materiali e di eventuali errori di montaggio alla data di acquisto. Il periodo di garanzia è conforme alle disposizioni legali del paese nel quale il prodotto è stato acquistato. Tale periodo di garanzia ammonta a 6 mesi e si estende ad altri 18 mesi dopo tale termine.

### Limiti della garanzia

- (a) La garanzia è limitata all'acquirente originale (Acquirente) e non è cedibile a terzi. L'acquirente ha il diritto a far riparare o a far sostituire la merce durante il periodo di questa garanzia. La garanzia copre solo quei prodotti acquistati presso un rivenditore autorizzato Horizon. Altre transazioni di terze parti non sono coperte da questa garanzia. La prova di acquisto è necessaria per far valere il diritto di garanzia. Inoltre, Horizon si riserva il diritto di cambiare o modificare i termini di questa garanzia senza alcun preavviso e di escludere tutte le altre garanzie già esistenti.
- (b) Horizon non si assume alcuna garanzia per la disponibilità del prodotto, per l'adeguatezza o l'idoneità del prodotto a particolari previsti dall'utente. È sola responsabilità dell'acquirente il fatto di verificare se il prodotto è adatto agli scopi da lui previsti.
- (c) Richiesta dell'acquirente – spetta soltanto a Horizon, a propria discrezione riparare o sostituire qualsiasi prodotto considerato difettoso e che rientra nei termini di garanzia. Queste sono le uniche rivalse a cui l'acquirente si può appellare, se un prodotto è difettoso.

Horizon si riserva il diritto di controllare qualsiasi componente utilizzato che viene coinvolto nella rivalsa di garanzia. Le decisioni relative alla sostituzione o alla riparazione sono a discrezione di Horizon. Questa garanzia non copre dei danni superficiali o danni per cause di forza maggiore, uso errato del prodotto, un utilizzo che viola qualsiasi legge, regolamentazione o disposizione applicabile, negligenza, uso ai fini commerciali, o una qualsiasi modifica a qualsiasi parte del prodotto.

Questa garanzia non copre danni dovuti ad un'installazione errata, ad un funzionamento errato, ad una manutenzione o un tentativo di riparazione non idonei a cura di soggetti diversi da Horizon. La restituzione del prodotto a cura dell'acquirente, o da un suo rappresentante, deve essere approvata per iscritto dalla Horizon.

### Limiti di danno

Horizon non si riterrà responsabile per danni speciali, diretti, indiretti o consequenziali; perdita di profitto o di produzione; perdita commerciale connessa al prodotto, indipendentemente dal fatto che la richiesta si basa su un contratto o sulla garanzia. Inoltre la responsabilità di Horizon non supera mai in nessun caso il prezzo di acquisto del prodotto per il quale si chiede la responsabilità. Horizon non ha alcun controllo sul montaggio, sull'utilizzo o sulla manutenzione del prodotto o di combinazioni di vari prodotti. Quindi Horizon non accetta nessuna responsabilità per danni o lesioni derivanti da tali circostanze. Con l'utilizzo e il montaggio del prodotto l'utente acconsente a tutte le condizioni, limitazioni e riserve di garanzia citate in questa sede. Qualora l'utente non fosse pronto ad assumersi tale responsabilità associata all'uso del prodotto, si suggerisce di restituire il prodotto intatto, mai usato e immediatamente presso il venditore.

### Indicazioni di sicurezza

Questo è un prodotto sofisticato di hobbistica e non è un giocattolo. Esso deve essere manipolato con cautela, con giudizio e richiede delle conoscenze basilari di meccanica e delle facoltà mentali di base. Se il prodotto non verrà manipolato in maniera sicura e responsabile potrebbero risultare delle lesioni, dei gravi danni a persone, al prodotto o all'ambiente circostante. Questo prodotto non è concepito per essere usato dai bambini senza una diretta supervisione di un adulto. Il manuale del prodotto contiene le istruzioni di sicurezza, di funzionamento e di manutenzione del prodotto stesso. È fondamentale leggere e seguire tutte le istruzioni e le avvertenze nel manuale prima di mettere in funzione il prodotto. Solo così si eviterà un utilizzo errato e si eviteranno incidenti, lesioni o danni.

### Domande, assistenza e riparazioni

Il vostro negozio locale e/o luogo di acquisto non possono fornire garanzie di assistenza o riparazione senza previo colloquio con Horizon. Questo vale anche per le riparazioni in garanzia. Quindi in tali casi bisogna interpellare un rivenditore, che si metterà in contatto subito con Horizon per prendere una decisione che vi possa aiutare nel più breve tempo possibile.

### Manutenzione e riparazione

Se il prodotto deve essere ispezionato o riparato, si prega di rivolgersi ad un rivenditore specializzato o direttamente ad Horizon. Il prodotto deve essere imballato con cura. Bisogna far notare che i box originali solitamente non sono adatti per effettuare una spedizione senza subire alcun danno. Bisogna effettuare una spedizione via corriere che fornisce una tracciabilità e un'assicurazione, in quanto Horizon non si assume alcuna responsabilità in relazione alla spedizione del prodotto. Inserire il prodotto in una busta assieme ad una descrizione dettagliata degli errori e ad una lista di tutti i singoli componenti spediti. Inoltre abbiamo bisogno di un indirizzo completo, di un numero di telefono per chiedere ulteriori domande e di un indirizzo e-mail.

### Garanzia e riparazione

Le richieste in garanzia verranno elaborate solo se è presente una prova d'acquisto in originale proveniente da un rivenditore specializzato autorizzato, nella quale è ben visibile la data di acquisto. Se la garanzia viene confermata, allora il prodotto verrà riparato o sostituito. Questa decisione spetta esclusivamente a Horizon Hobby.

### Riparazioni a pagamento

Se bisogna effettuare una riparazione a pagamento, effettueremo un preventivo che verrà inoltrato al vostro rivenditore. La riparazione verrà effettuata dopo l'autorizzazione da parte del vostro rivenditore. La somma per la riparazione dovrà essere pagata al vostro rivenditore. Le riparazioni a pagamento avranno un costo minimo di 30 minuti di lavoro e in fattura includeranno le spese di restituzione. Qualsiasi riparazione non pagata e non richiesta entro 90 giorni verrà considerata abbandonata e verrà gestita di conseguenza.

**ATTENZIONE: Le riparazioni a pagamento sono disponibili solo sull'elettronica e sui motori. Le riparazioni a livello meccanico, soprattutto per gli elicotteri e le vetture RC, sono molto costose e devono essere effettuate autonomamente dall'acquirente.**

## Garanzia e Assistenza - Informazioni per i contatti

Stato di acquisto	Horizon Hobby	Telefono/Indirizzo e-mail	Indirizzo
Unione Europea	Horizon Technischer Service Sales: Horizon Hobby GmbH	service@horizonhobby.de +49 (0) 4121 2655 100	Hanskampring 9 D 22885 Barsbüttel, Germany

## Dichiarazione di conformità per l'Unione europea



### Dichiarazione di conformità UE:

**EFL Extra 330 1.3M BNF Basic (EFL05050);** Con la presente, Horizon Hobby, LLC dichiara che il dispositivo è conforme a quanto segue: Direttiva europea sulle apparecchiature radio (RED) 2014/53/UE; Direttiva RoHS 2 2011/65 / UE; Direttiva RoHS 3 - Modifica 2011/65 / UE allegato II 2015/863.

**EFL Extra 330 1.3M PNP (EFL05075);** Con la presente, Horizon Hobby, LLC dichiara che il dispositivo è conforme a quanto segue: Direttiva europea sulla compatibilità elettromagnetica (EMC) 2014/30/UE; Direttiva RoHS 2 2011/65 / UE; Direttiva RoHS 3 - Modifica 2011/65 / UE allegato II 2015/863.

Il testo completo della dichiarazione di conformità UE è disponibile al seguente indirizzo internet: <https://www.horizonhobby.com/content/support-render-compliance>.

### Gamma di frequenza wireless / Potenza di uscita wireless:

2404-2476MHz  
5.58dBm

### Produttore ufficiale dell'UE:

Horizon Hobby, LLC  
2904 Research Road  
Champaign, IL 61822 USA

### Importatore ufficiale dell'UE:

Horizon Hobby, GmbH  
Hanskampring 9  
22885 Barsbüttel Germany

### AVVISO RAEE:



Questo dispositivo è marcato ai sensi della Direttiva europea 2012/19/UE riguardante i rifiuti di apparecchiature elettriche ed elettroniche (RAEE). Il simbolo indica che il prodotto non va smaltito insieme ai rifiuti domestici. Il prodotto deve essere consegnato agli appositi centri di raccolta per consentirne il recupero e il riciclaggio.



©2025 Horizon Hobby, LLC.

E-Flite, Plug-N-Play, Bind-N-Fly, BNF, the BNF logo, DSM, DSM2, DSMX, AirWare, IC3, AS3X, SAFE, the SAFE logo, ModelMatch, and the Horizon Hobby logo are trademarks or registered trademarks of Horizon Hobby, LLC. The Spektrum trademark is used with permission of Bachmann Industries, Inc. All other trademarks, service marks and logos are property of their respective owners. US 8,672,726 US 9,056,667  
<http://www.horizonhobby.com/>