

Window Cleaning Robot

J2Fenster

User Manual

FINLUX

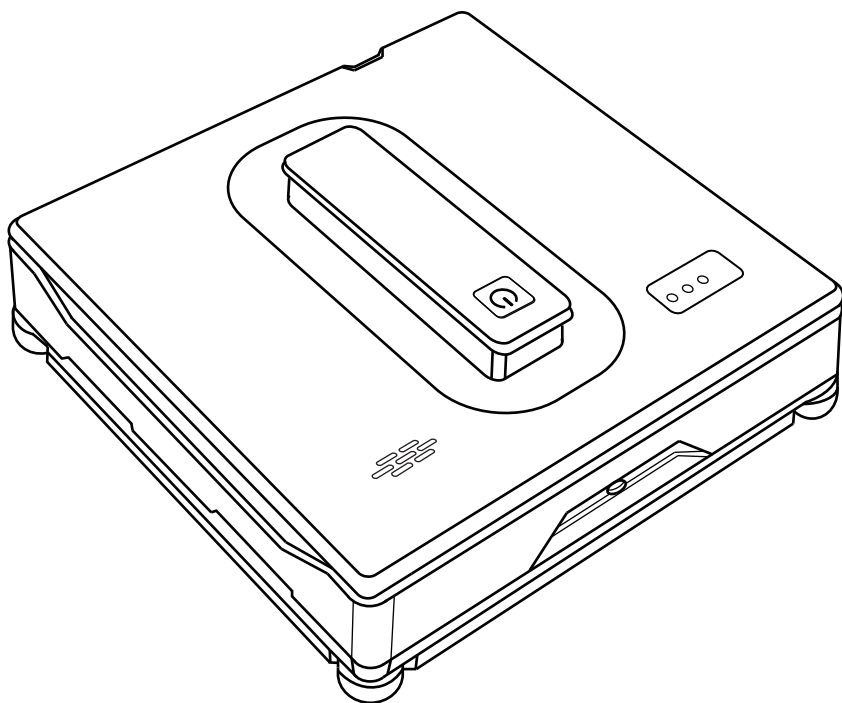

Thank you for purchasing this product,
please read the manual carefully before using it.

Content

1. Important safety matters and warnings	02
2. Product Description & Parameters	04
3. Use Step	06
4. Cleaning Function	08
5. Remote control	10
6. Voice assistance function	11
7. Tuya App Operation Guide	12
8. Product Maintenance	14
9. Troubleshooting	16

1. Important safety matters and warnings

1. Attention! Must read before use

1. Do not allow children to operate this product. Users with physical, sensory or psychological disorders, or those who lack knowledge of the functions and operation of this product must be supervised by a fully competent user after being familiar with the use procedures and safety risks. Users must use the product under the supervision of a fully capable user after familiarizing themselves with the use process and safety risks. Children should not use. This product should not be used by children as a toy.
2. This product used to clean framed glass and without frames. If the window or glass frame has a damaged silicone rubber edge, please be sure to pay special attention to prevent the machine will leak and fall off during the cleaning process. User must observe the using scenario to ensure that the product is used safely and securely and glass without frames

2. Safety matters

- Please use the original adapter! (Using a non-original adapter may cause product failure or damage the product.)
- Make sure the adapter has enough space for ventilation and heat dissipation during use. Do not wrap the power adapter with other objects.
- Do not use the adapter in a humid environment. Please do not touch the power adapter with wet hands during use.
- Please charge the window cleaner at the voltage that the power adapter can withstand.
- Do not use a damaged power adapter, charging cable or power plug. Before cleaning and maintaining the machine, the power plug must be unplugged and do not disconnect the power by unscrewing the extension cord to prevent electric shock.
- Do not disassemble the power adapter; if the power adapter is faulty, replace the entire power adapter. For assistance and repair, contact your local customer service or distributor.
- This product battery if not handled properly, there is a risk of combustion or chemical discharge injury to the body. Please do not disassemble the battery, so as not to cause a short circuit. Please do not use in fire and high temperature environment above °C.
- Please hand over the used battery to the local professional waste battery product recycling center for recycling, the disposal and recycling of used batteries must comply with national laws and regulations.
- Please strictly follow this manual to use this product.
- Please keep this manual for future use.
- Do not immerse this product in liquids (such as beer, water, drinks, etc.) or leave it in a humid environment for a long time.
- Do not expose this product to sunlight and keep this product away from heat sources (such as radiators, heaters, microwave ovens, gas stoves, etc.).
- Do not place this product in a strong magnetic field.
- Please store this product out of reach of children.
- Please use this product in 0°C~40°C (32°F~104°F) ambient temperature.
- Do not clean damaged glass and objects with uneven surface, this product will not produce enough vacuum suction adsorption on uneven surface or damaged glass machine.
- The built-in battery of this product can only be replaced by the manufacturer or designated dealer / after sales center to avoid danger.
- Before removing the battery or handling the battery, the power must be disconnected.
- Please operate this product in strict accordance with the instructions, if any property damage and personal injury caused by improper use, the manufacturer is not responsible for any

Attention

1. Before use, please make sure that the safety rope is not broken and one end is firmly connected to the machine. The other end should be securely attached to other objects in the room to prevent the Window Cleaning Robot falling .
2. If the window glass glue is falling off in the middle section or chipped at the corners due to aging, please be careful to use the machine and make sure it is working during the working period. and make sure that there is a user supervising.

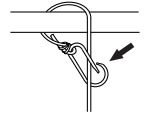

3. Risk of electric shock

- Make sure the power is completely disconnected and the machine is off before cleaning the body or maintaining the body.
- Do not drag the power plug through the extension cord, power off should be properly unplugged.
- Do not continue to use the product if the machine is damaged/the power supply is damaged.
- Machine is damaged, please contact your local after-sales center or dealer for repair.
- Do not use water to clean the machine body and power adapter.
- Do not use this product in dangerous areas such as open fire, bathroom with water flowing from the open nozzle, by the swimming pool, etc.
- Do not damage or twist the power cord. Do not put heavy objects on the power cord or adapter to avoid damage.

4. Warnings

1. Before operation, make sure to attach the safety rope and tie it securely to a stable indoor unit.
2. Before turning on the machine, check the safety rope for damage and secure knotting. Make sure there is no damage and that the knot is secure before using the product.
3. When cleaning the glass of a window or door without a blocking table, please set up a safety warning area downstairs.
4. Fully charge the built-in backup battery before use (green light on).
5. Do not use in rainy or wet weather.
6. Turn on the machine first and then place it on the window glass.
7. Make sure the machine is safely attached to the window surface before releasing your hands.
8. Before turning off the machine, please hold the machine to avoid dropping it.
9. Do not use this product to clean frameless windows or glass .
10. Make sure the cleaning cloth is properly attached to the bottom of the machine to prevent air leakage when the window cleaner is adsorbed.
11. Do not spray the machine or the bottom of the machine. spray water only on the cleaning cloth.
12. Do not allow children to use the machine.
13. Please remove any items on glass surface before use.
14. Please let hair, loose clothes, fingers or other parts of body keep distance with the working parts of machine.
15. Do not use the machine in area of flammable and explosive solids or gases.

2. Product Description & Parameters

1. product mix

1. The window cleaning robot is equipped with two water holes. When the machine is cleaned to the left, the left side will spray water automatically, and when the machine is cleaned to the right side, the right side will spray water automatically. A true empty motor makes the machine adsorbed on the glass surface and walk freely on the vertical glass surface. Built-inuninterruptible power supply system (backup battery) can prevent equipment from falling due to power failure.
2. The robot has artificial intelligence, which can be voice-assisted, path planning, border and no frame detection, and automatically clean the whole window. Wireless remote control / APP can freely control the robot.

2. Product specification

Input voltage	AC100-240V 50Hz / 60Hz
Rated power	72W
Built-in battery	650mAh
Suction force	2500Pa
Net weight	1300g
Power outage protection time	30min
Noise	≥ 65dB
Control mode	Remote or smartphone APP
Edge detection	Automatic
Anti-fall control	UPS (uninterrupted power supply system) / safety rope
Cleaning mode	Manual / Auto
Water spraying method	Manual / Auto
External dimensions	216 x 216 x 68mm

3. Product component name

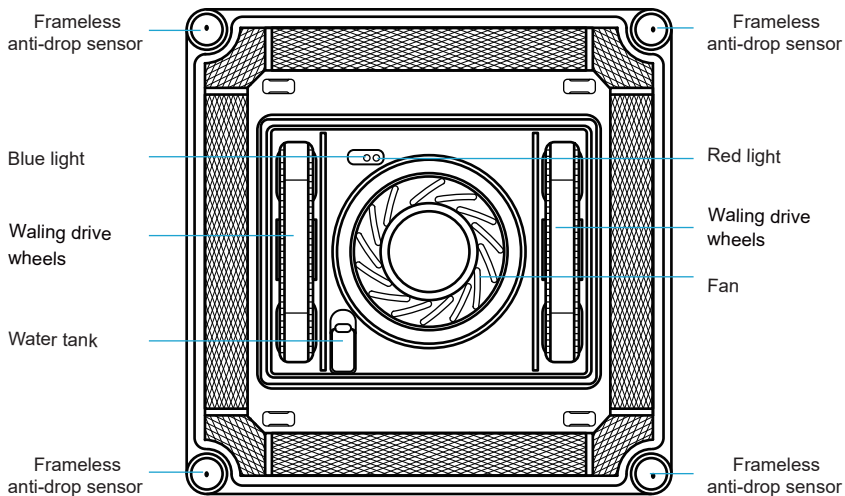
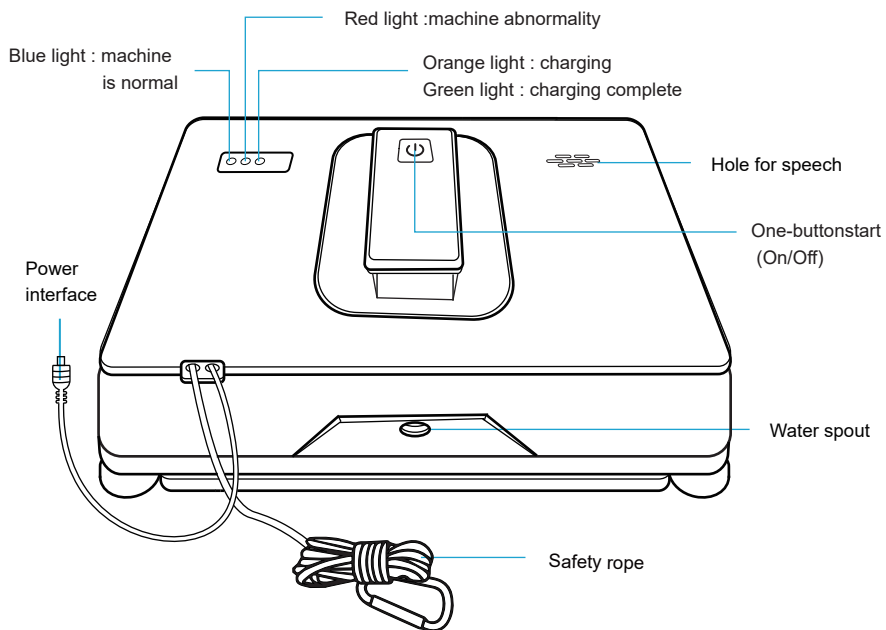

4. Packing list

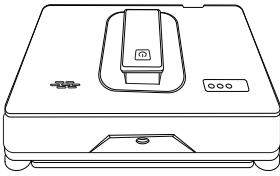

Host

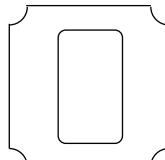

Clean cloth



Adapter + power cord



Adding water bottle



Safety rope



Remote control



User Manual

3. Use Step

1. Install cleaning cloth

Attach the rag to the bottom of the fuselage correctly, making sure not to block the drive wheel and the anti-drop sensor. (Figure1, Figure2, Figure3)

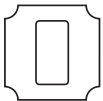

Clean cloth

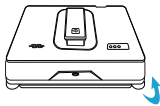

Figure1



Figure2

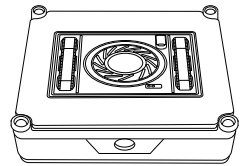

Figure3

Note: When installing the rag, be sure not to cover the anti-drop sensors placed on the four corners of the machine. The covering may cause the machine to fall. (Do not completely wet the rag).

2. Inject water

- Please do not add any other cleaning agents to the water tank.
- Turn the machine over, open the silicone cover, and add clean and impurities free water.
- Do not fill the water tank with water (80% is sufficient) to maintain stable air pressure.



Open the silicone cover.

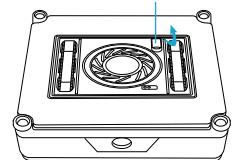

3. Connect the main unit power cord, adapter and plug

- A. Insert the DC connector (connector A) into the power interface of the machine, and tighten the nut. (Figure1).
- B. Connect the DC plug (connector B) to the adapter. (Figure2).
- C. Connect the power supply.(Figure3).

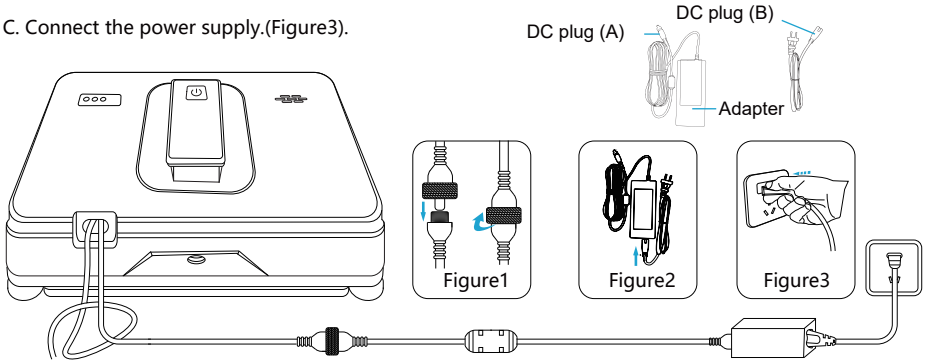

4. Connect and fix the safety rope

- A. Check that the safety rope is not broken and the connection with the robot is firm. (Figure1)
- B. Fix the other end of the safety rope on other objects in the room to ensure that the tightening will not be dropped or fall off. (Figure 2)

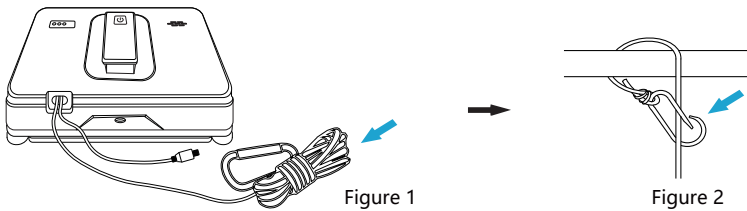

5. Start the robot

- A. Press and hold the "⏻" button for 2 seconds to turn on the machine
- B. Place the machine on the glass surface to be cleaned and press the "⏻" button again to start the cleaning program.

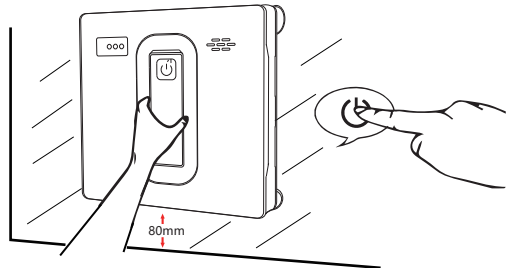

Warning: Before starting, please make sure that the four sides of the machine are at least 80mm away from the glass frame or the corners of the window.

4. Cleaning Function

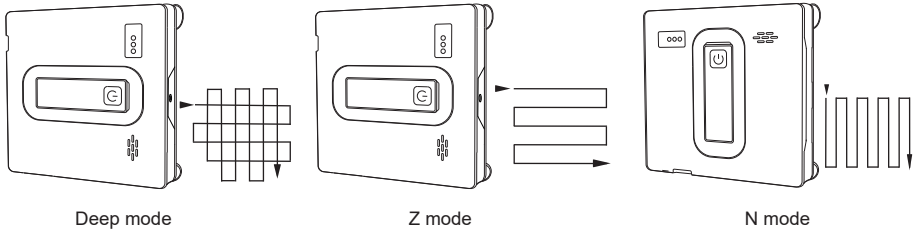

1. Cleaning mode

Select the three cleaning mode on the remote control to completely clear the window.



2. Water spray mode

Window cleaning robot set two water holes, when the robot to the left cleaning, the left side spray water, when the robot to the right cleaning, the right side spray water. when the robot to the down cleaning the down side spray water.

- A. Automatic spraying mode: When the window cleaning robot is in the "Z" cleaning mode, the automatic spraying mode will be started by default, and the intermittent automatic spraying will be started.
- B. Press the  button on the remote control to make the sound of "beep" and the automatic sprinkler mode is off. Press the  button on the machine remote control to make two sounds of "beep beep" and the automatic sprinkler mode is on.
- C. When the window cleaning robot is in the "Z" shape cleaning mode, the machine is in the forward direction, press the  button of the remote control, the manual water spray mode is turned on, and press once to spray

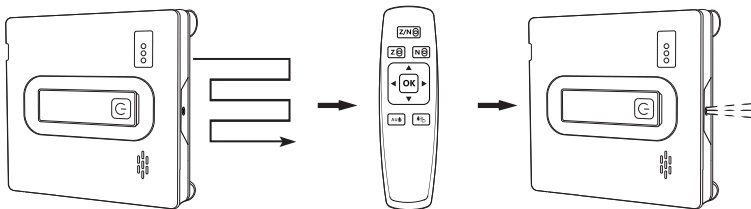

3. Fixed-point cleaning mode

- A. Press the upper, lower, left and right direction keys on the remote control to move the machine to the key cleaning position.
- B. Press the OK key on the remote control for 2 seconds to enter the fixed point cleaning.

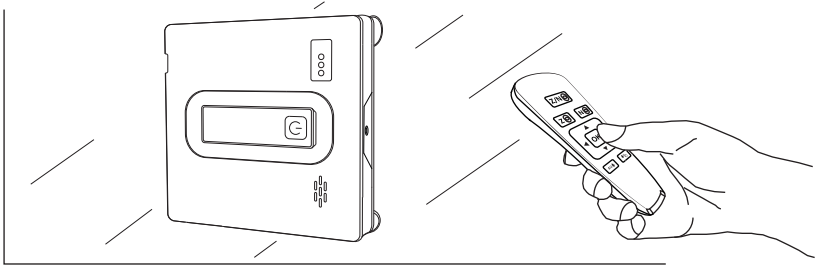

4. Power-off protection (UPS) function

- A. In case of power failure, the device will start the built-in backup battery power, which can last for 30 minutes (when the battery is fully charged).
- B. In case of power failure, the window cleaning robot will stay in the same place and will not move forward, and will give a warning sound and the red / blue lights will flash alternately. At this time, the user should withdraw the machine as soon as possible to avoid falling down due to power off.
- C. The safety rope can be used to gently pull back the device; when pulling the safety rope, it should be close to the glass as far as possible to avoid falling

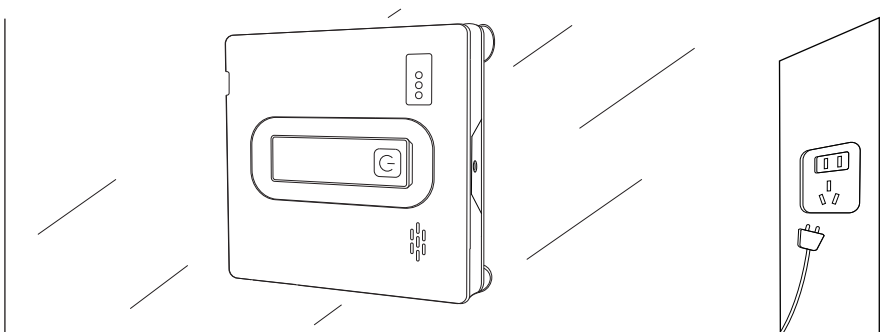





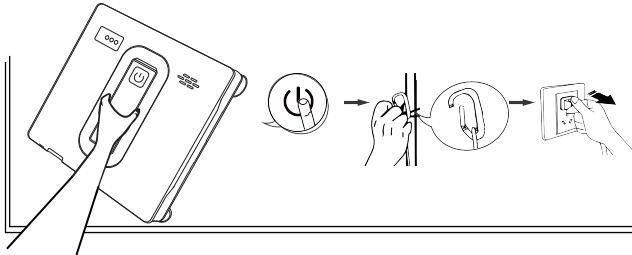





5. Cleaning completed

- A. After the robot is cleaned, it will stop at the starting point, hold the handle tightly, press and hold the "⏻" button for 3 seconds, the fan will stop working, and remove the host.
- B. Unfasten the safety rope and buckle.
- C. Disconnect power.



5. Remote control

- A. Do not charge the remote control battery, do not disassemble the battery, do not put the battery in fire, there is a possibility of detonation.
- B. Please use No. , AAA/RL batteries of the same specification as required, please do not use different types of batteries, there is a danger of burning the circuit, when the battery is installed and removed, push the remote control cover down, open the battery cover, and install .When using the battery, align the negative pole with one end of the spring first, press it down, the reverse installation of the battery is invalid, and then cover the battery cover.
- C. New and old batteries or different models, different types of batteries cannot be mixed.

 Z and then N-path automatic cleaning mode	 Manual upward movement	
 Z-path automatic cleaning mode	 Manual downward movement	
 N-path automatic cleaning mode	 Manually move right	
 Automatic water spray	 Manual move left	
 Manual water spray	 One button start mode (default Z path)	

6. Voice assistance function

serial number	Operate	Voice content
Window cleaning machine host voice function		
1	Boot prompt sound	Welcome to use our window cleaning robot, please tie the safety rope before starting. Do not use it in rainy and wet weather!
2	Window wipe machine power cord connection	Please connect the power cable
3	Start working	Please press the start button to start
4	Insufficient water in water tank	Insufficient water in water tank
Remote control voice function		
5	Remote control-Z	Start horizontal routes cleaning
6		horizontal routes cleaning mission complete
7	Remote control-N	Start vertical routes cleaning
8		vertical routes cleaning mission complete
9	Remote control-Z/N	Start deep cleaning
10		Deep cleaning mission complete
11	Remote control-automatic water-spray system AU	Start auto spray function
12		Close auto spray Function
13	Remote control-Manual water spray	Spray
14	Remote control- up	UP
15	Remote control-down	Down
16	Remote control-Left	Left
17	Remote control-Right	Right
18	Remote control-OK	Began to positioning cleaning
19		finish to positioning cleaning

7. Tuya App Operation Guide



1. Open the App store your phone.
2. Search for "Tuya" App.
3. Click to download and install.



4. Click to open the "Tuya" App.
5. Click on "Agree".

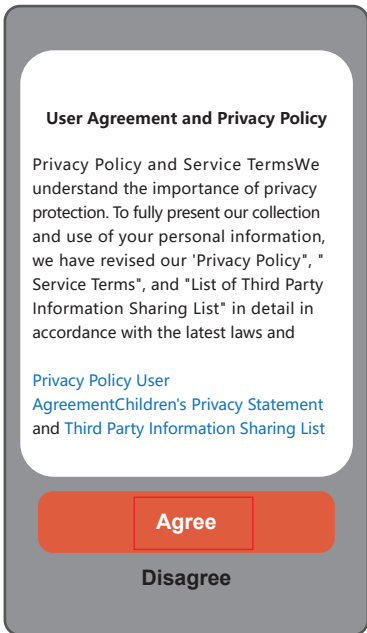

6.Type "✓" and then click "Click Login"

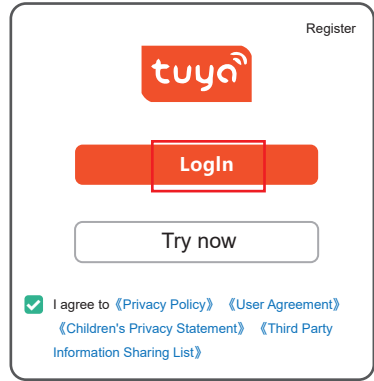

7. Turn on Bluetooth:
The robot connects power and open the bluetooth on smart phone
8. Click on "Add Device":
Make sure your device has entered pairing mode

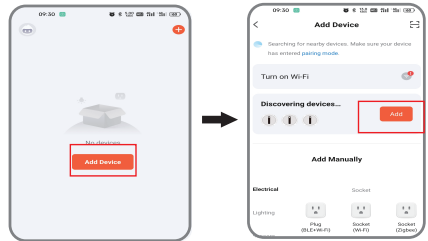

9. Click on "Done"

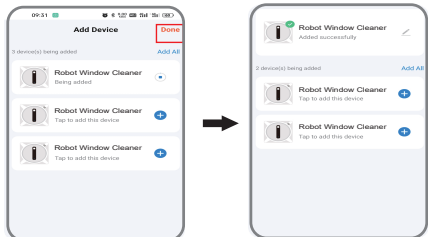

10. (1) Click “window cleaning robot” or FINLUX J2Fenster (2) Click “ ” to start the robot

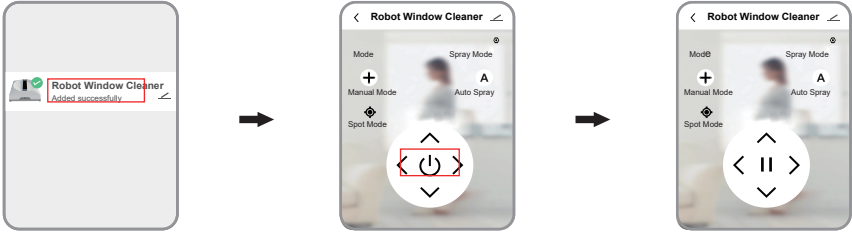

11. Click on Control panel to enter clean mode +

Clean mode:

- + Manual mode
- N N Mode
- Z Z Mode
- Z/N Right Mode
- Spot Mode

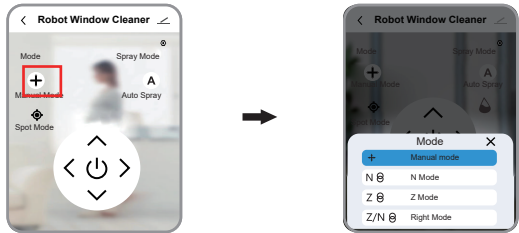

12. Click on the control panel to enter the water spray mode A

Water spray mode:

- A Automatic Water Spray Mode
- M Manual Spray Mode

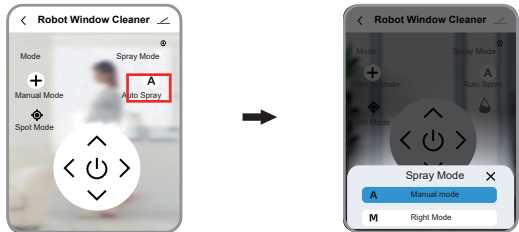

13. Click on the Control panel to access the Speech language selection

Speech language selection:

- Chinese
- English

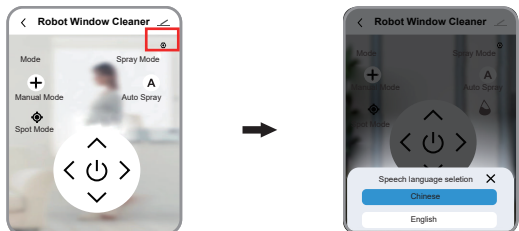

8. Product Maintenance

1. Maintenance of cleaning cloth

Please turn the body of the robot over and lay it flat and remove the rag, put it in cold water, add a small amount of detergent to clean it, wash it with clean water, and dry it

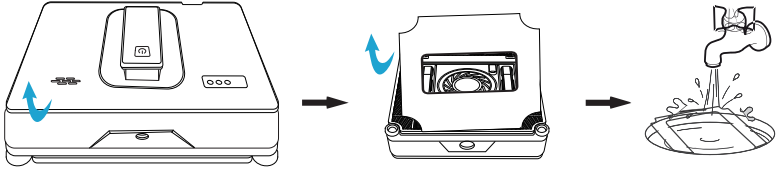

Note: Please do not use a completely drenched cloth to clean the windows. This may make your machine stuck on the glass surface due to excessive moisture and cannot be moved

2. Frameless anti-drop sensor maintenance

Please turn robot over and lay it flat, then use a clean wipe off any dust and other dirt from the frameless anti-drop sensor the robot.

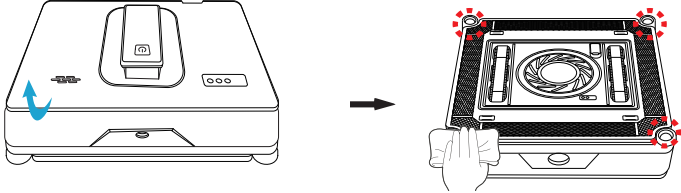

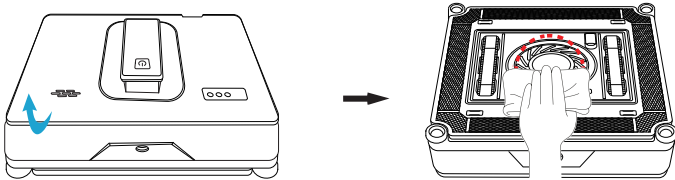

3. Fan maintenance

Please turn robot over and lay it flat, then use a clean wipe off any dust and other dirt from the fan the robot.



4. Walk-drive track maintenance

Please turn your robot body over and lay it flat, and wipe the dust and other dirt from the drive track table with a clean dry cloth.

- A. The machine is connected to the power (no need to press the  key to start the machine).
- B. Long press the remote control up  and turn the machine into track cleaning
- C. Wipe the dust and stains on the belt surface with a wet towel.
- D. Release the  key on the remote control to exit the track cleaning mode.

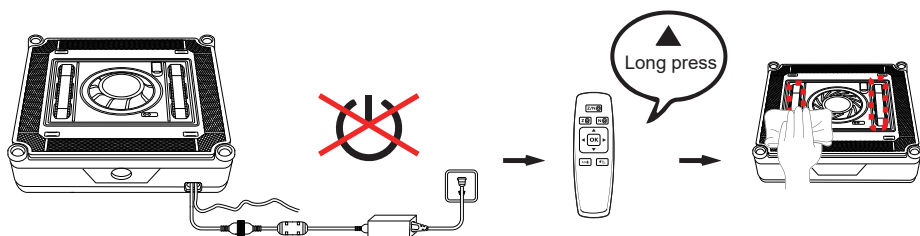

5. Window cleaning robot does not spray water

- A. Please confirm whether the water spray function switch is turned on.
- B. Clean the Atomizing plate nozzle with a clean soft cloth.
- C. Please check whether there is water in the water tank, and whether the added water is clean and free of impurities.
- D. Do not fill the water tank with water (80% is enough) to keep the air pressure stable.

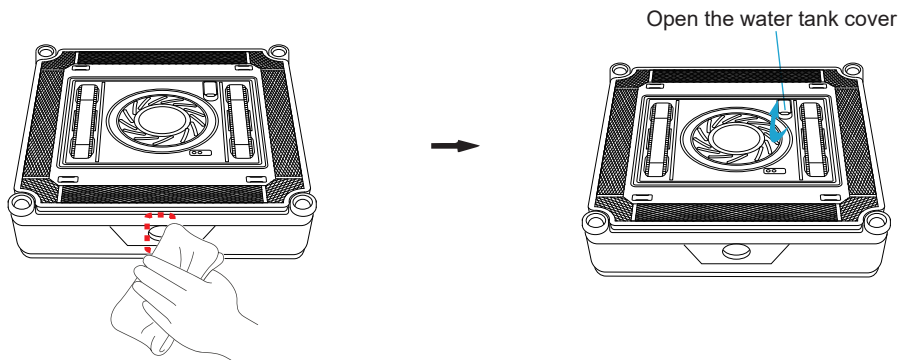

9.Troubleshooting

Fault status	Possible causes	The solution
Machine slippage.	Wiping cloth is too wet or the track is stained with water.	A. Replace the wiping cloth equipped with themac-hine. B. Dry the water on the track with a dry cloth. C. Clean the track wheel.
The machine is not running smoothly.	The glass is too wet or the glass surface with staining.	A. First use the remote control manually (up/down / left/right) in each direction to wipe the glass once, and then do further operations. B. Clean the track wheel.
During the operation of the machine, the top in Glass over the frame longer continue to clean.	The machine hit the edge of the current misjudgement.	A. Use the remote control to manually remote control to a convenient operating position, and then do further operations. B. If the remote control is still unable to remote control the action, lightly pull the safety rope to manually move the machine to a convenient operating position .
Blue light and red light is always on buzzer does not sound.	The machine is not attached to the glass.	The machine is not attached to the glass.
The buzzer sounds two times in a row during the operation of the machine.	The machine probes the edge of the outside sensor senses the signal to move out of the glass edge frame	Ignore
Squeaking noise between the machine and the glass during operation	Anti-drop sensor dust too much dust accumulation in the track wheel too much.	A. Spray water to the glass surface or wipe the cloth B. Clean off the dust attached to the anti-drop sensor C. Clean the crawler wheel.
The machine has not stopped at the starting position of the machine after the wiping action.	The friction force of each area of the wiped glass surface is different.	Attaching the machine to the glass surface.
The machine stops at a certain position in the process of operation, and the red light flashes.	Insufficient vacuum.	Check whether the wiping cloth is installed correctly
The machine cannot be started or the machine does not operate according to the preset path rules during operation.	The anti-drop sensor is abnormal and the track wheel accumulates too much dust.	A. Check whether the wipe is installed correctly. B. The anti-drop sensor is damaged. C. Clean the track wheel.
Blue light red light flashing, blue light does not light the buzzer continues to buzz.	Power supply power failure.	Check whether the power supply is disconnected or the machine power input Interface extension cable interface for poor contact (tightening nut is not tightened).
blue light red light flashing buzzer continuous interval of 1 second second three.	TA abnormal walking motor.	Contact after-sales service.
Tuya APP cannot search for the robot	Factory Settings were not restored	Press the (U) button on the machine for 3 times to restore factory Settings

*If the machine still cannot operate normally according to the manual, please contact my after-sales service staff for help.

Робот за миене на прозорци

J2Fenster

Упътване за употреба

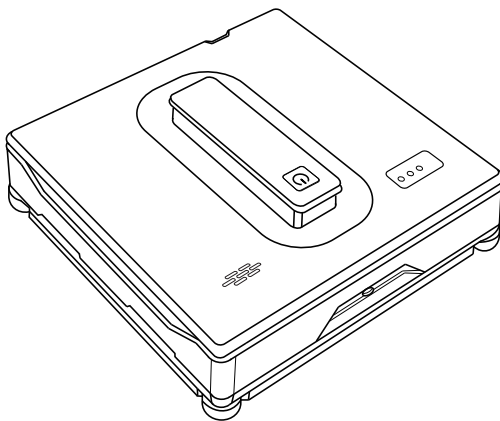

Благодаря Ви, че закупихте нашия продукт.
Внимателно прочетете упътването, преди да използвате уреда.

FINLUX

Съдържание

Важни съвети и предупреждения за безопасност

Описание и параметри на продукта

Стъпки при използване

Работни режими

Дистанционно управление

Гласов асистент

Инструкции за употреба за приложението TuYa

Обслужване на продукта

Отстраняване на проблеми

1. Важни съвети и предупреждения за безопасност

1. Внимание: Задължително прочетете, преди да използвате уреда

1. Не разрешавайте на деца да работят с този продукт. Потребители с физически, сензорни или психологически заболявания, или такива, на които им липсват познания за функциите и начина на работа с този продукт, трябва да бъдат наблюдавани от напълно компетентен потребител, след като са обучени и запознати с начините на употреба на продукта и с рисковете, свързани с безопасността. Такива потребители могат да използват продукта под наблюдение на напълно дееспособен потребител, след като са се запознали с процеса на употреба и рисковете, свързани с безопасността. Продуктът не трябва да използват продукта. Не трябва да се разрешава на деца да използват уреда като играчка.
2. Този продукт се използва за почистване на стъкла с рамки и без рамки. Ако рамката на прозореца или стъклото имат повредено силиконово уплътнение по краищата си, обърнете специално внимание, за да предотвратите падане на уреда по време на процеса на миене. Потребителят трябва да спазва инструкциите за използване, за да се гарантира безопасната употреба на продукт и за стъкла без рамки

2. Съвети за безопасност

- Използвайте оригиналния адаптер! (Използването на неоригинални адаптери може да причини неизправности или повреди на продукта.)
- Уверете се, че около адаптера има достатъчно свободно пространство, за да се обезпечи вентилацията и разсейването на топлината, генерирана от него, по време на работата му. Не увивайте хранващия адаптер с други предмети.
- Не използвайте адаптера във влажна среда. Не докосвайте хранващия адаптер с влажни ръце, докато работи.
- Зареждайте уреда за миене на прозорци при напрежение, подходящо за хранващия адаптер.
- Не използвайте повредени хранващ адаптер, хранващ кабел или щепсел. Преди почистване и обслужване на уреда щепселът трябва да се изключи от контакта. Не изключвайте хранването на уреда чрез изключване на буквата на кабела от хранващия адаптер, за да не възникне токов удар.
- Не разглобявайте хранващия адаптер. Ако той е повреден, сменете целия адаптер. За съдействие и ремонт се свържете с местния сервизен център или дистрибутор.
- Ако не се борави правилно с батерията на уреда, може да възникне риск от запалване или химическо нараняване. Не разглобявайте батерията, за да не възникне токов удар. Не използвайте при пожар и при високи температури на въздуха.
- Изхвърляйте неизползваемата батерия в местния център за професионално рециклиране на отпадъци от батерии. Изхвърлянето и рециклирането на използваните батерии трябва да отговаря на местните закони и разпоредби.
- Следвайте стриктно това упътване за употреба на този продукт.
- Запазете това ръководство за бъдещи справки.

- Не потапяйте продукта в течности (например във вода, бира, напитки и др.) и не го оставяйте продължително време във влажна среда.
- Не излагайте уреда на слънчева светлина и го дръжте далеч от източници на топлина (например отоплителни печи, фурни, микровълнови фурни, газови котлони и т.н.).
- Не поставяйте уреда в среда на силно магнитно поле.
- Съхранявайте уреда на недостъпни за деца места.
- Използвайте уреда при температура на околната среда от 0°C до 40°C.
- Не почиствайте повредени стъкла и предмети с неравна повърхност. Уредът няма да може да създаде достатъчно вакуум за всмукване по неравни повърхности или по повредени стъкла.
- За избягване на опасности вградената батерия трябва да бъде заменена само от производителя или негов търговски представител/сервиз за следпродажбено обслужване.
- Преди изваждане на батерията или работа с нея, захранването трябва да бъде изключено.
- Използвайте уреда при стриктно следване на инструкциите. Производителят не носи отговорност за каквито и да е имуществени щети и телесни наранявания, дължащи се на неправилна употреба.

Внимание

1. Преди употреба проверете дали обезопасителното въже не е скъсано и дали единият му край е здраво закрепен към уреда. Другият край трябва да бъде здраво закрепен към други предмети в стаята, за да се предотврати падането на робота за стъкла.
2. Ако лепилото на стъклата на прозорците е оронено в средата или е нащърбено по ъглите поради стареене, използвайте внимателно уреда и го наблюдавайте през целия процес на работа.



3. Риск от токов удар

- Преди да пристъпите към почистване или изпълнение на техническа поддръжка на уреда, той трябва да е изключен от бутона и захранващият кабел трябва да е изваден от електрическия контакт.
- Не дърпайте кабела, за да извадите щепсела от контакта, хванете щепсела, за да го извадите от контакта.
- Ако уредът е повреден/захранването му е повредено, не го използвайте.
- Ако уредът е повреден, обърнете се към местния сервизен център или към търговеца за ремонт.
- Не използвайте вода за почистване на корпуса на уреда и на захранващия адаптер.
- Не използвайте уреда в опасни зони, например в близост до открит пламък, в баня с течаша от отворени кранове вода, в плувен басейн и др.
- Не повреждайте и не усуквайте захранващия кабел. Не поставяйте тежки предмети върху захранващия кабел или адаптера, за да избегнете повреждането им.

4. Предупреждения

1. Преди да използвате уреда, закачете обезопасителното въже и го вържете здраво към стабилен предмет вътре в стаята.
2. Преди да включите уреда, проверете обезопасителното въже за повреди и дали е надеждно завързано. Уверете се, че не е повредено и че възелът е здрав, преди да използвате уреда.
3. При почистване на стъкло на прозорец или врата, на които няма блокираща рамка, създайте зона за безопасно миене.
4. Заредете напълно вградената резервна батерия, преди да използвате уреда (свети зелен индикатор).
5. Не използвайте уреда при дъжд или влажни климатични условия.
6. Първо включете уреда и след това го поставете на стъклото на прозореца.
7. Уверете се, че уредът е здраво закрепен върху повърхността на прозореца, преди да отдръпнете ръцете си от нея.
8. Преди да изключите уреда, хванете я, за да не падне.
9. Не използвайте уреда за миене на прозорци и стъкла без рамки.
10. Уверете се, че мопът е правилно закрепен към долната страна на уреда, за да не изпуска въздух и да не се наруши вакуума, с който роботът се задържа към прозореца.
11. Не пръскайте уреда или долната му страна. Напръскайте вода само върху мопа.
12. Никога не допускате деца да използват уреда.
13. Преди да използвате уреда, отстранете всички едри замърсявания от стъклената повърхност.
14. Пазете косите си, висящи части на дрехи, пръстите си или други части от тялото на разстояние от работещите части на уреда.
15. Не използвайте уреда на места, в които има запалими или експлозивни твърди вещества или газове.

2. Описание и параметри на продукта

1 Описание на уреда

1. Роботът за миене на прозорци е снабден с два отвора за вода. Когато уредът чисти наляво, автоматично ще пръска вода от лявата си страна, а когато чисти надясно, автоматично ще пръска вода от дясната си страна. Вграденият в него мотор всмуква въздух, прилепвайки уреда към стъклената повърхност и прави възможно свободното му движение вертикално по стъклената повърхност. Вградената система за непрекъсваемо зареждане (резервна батерия) може да предотврати падането на уреда поради прекъсване на захранването.
2. Роботът има инсталиран изкуствен интелект, който има гласов асистент, функции за планиране на маршрута на движение, граници и откриване на липса на рамка, както и за автоматично почистване на целия прозорец. Чрез безжичното дистанционно управление или чрез приложението можете лесно да управлявате робота.

2. Спецификация на продукта

Входно напрежение	AC 100 – 240 V, 50/60 Hz
Номинална мощност	72 W
Вградена батерия	650 mAh
Сила на всмукване	2500 Pa
Нетно тегло	1300 g
Време на работа при прекъсване на мрежовото захранване	30 мин.
Шум	65 dB
Режим на управление	Дистанционно управление или приложение за смартфон
Откриване на ръбове	Автоматичен режим
Защита срещу падане	UPS (непрекъсваемо захранване)/предпазно въже
Режим на почистване	Ръчен/автоматичен
Режим на пръскане на вода	Ръчен/автоматичен
Външни размери:	216 x 216 x 68 mm

3. Название на компонентите на уреда

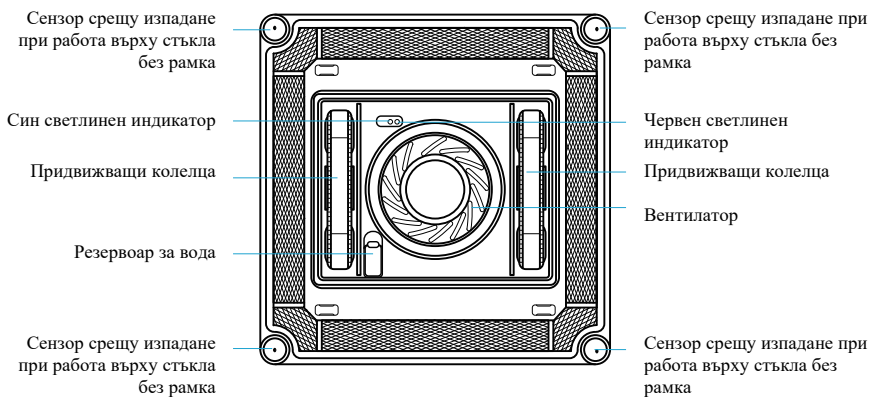
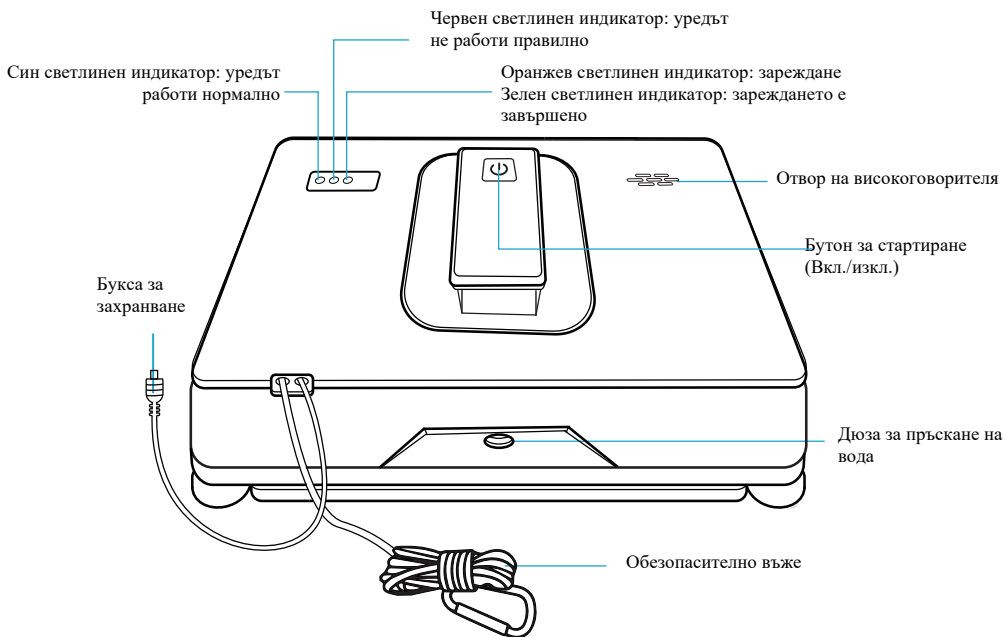

4. Комплектовка

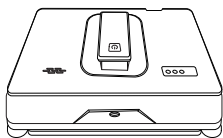

Робот за стъкла

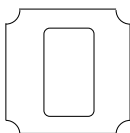

Моп



Адаптер + захранващ кабел



Бутилка за наливане на вода



Обезопасително въже



Дистанционно управление

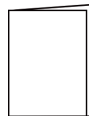

Упътване за употреба

3. Стъпки при използване

1. Закрепване на мопа

Прикрепете мопа към долната страна на уреда правилно, така че да не блокира придвижващите колелца и сензора срещу падане. (Фигура 1, Фигура 2, Фигура 3)



Моп

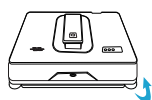

Фигура 1



Фигура 2

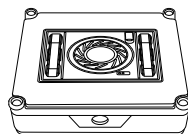

Фигура 3

Забележка: При поставяне на мопа се погрижете да не закривате сензорите срещу падане, разположени в четирите ъгъла на уреда. Ако сензорите са закрити, уредът може да падне. (Не мокрете силно мопа.)

2. Наливане на вода

- A. Не наливайте почистващи препарати в резервоара за вода.
- B. Обърнете уреда, отворете силиконовото капаче и налейте чиста вода, без каквито и да е добавки.
- C. Не пълнете изцяло резервоара вода (80% от вместимостта е достатъчно), за да се поддържа стабилно въздушно налягане.

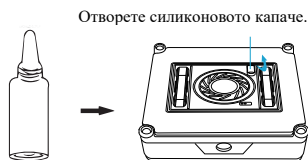

3. Свържете захранващия кабел, адаптера и щепсела

- A. Включете DC конектора (конектор А) в буксата за захранване на уреда и затегнете гайката. (Фигура 1)
- B. Включете DC конектора (конектор В) в адаптера. (Фигура 2)
- C. Свързване към захранване (Фигура 3).

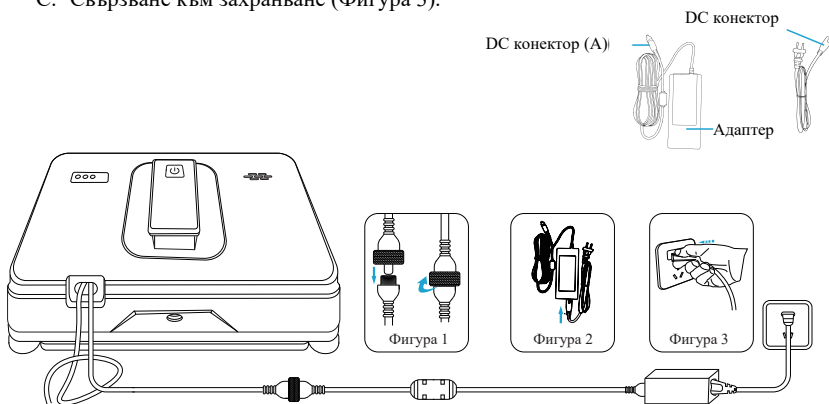

4. Свързване и закрепване на обезопасителното въже

- A. Проверете дали обезопасителното въже не е скъсано и е закрепено здраво към робота. (Фигура 1)
- B. Закрепете другия край на обезопасителното въже към друг предмет в стаята, такъв, че да сте сигурни, че когато завържете въжето, той няма да бъде съборен или да падне. (Фигура 2)

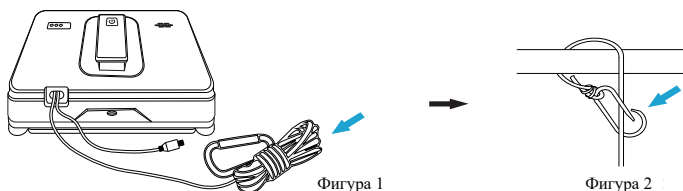

5. Стартиране на работа

- A. Натиснете и задръжте бутона „⏻“ за 2 секунди, за да включите уреда.
- B. Поставете уреда на стъклената повърхност, която искате да миете, и натиснете отново бутона „⏻“, за да стартирате програмата за миене.

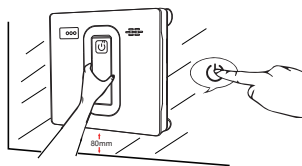

Предупреждение: Преди стартиране, уверете се, че четирите страни на уреда са на разстояние минимум 80 mm от рамката на стъклото или ъглите на прозореца.

4. Работни режими

1. Режим на почистване

Изберете един от трите режима на почистване от дистанционното управление за измиване на прозореца.

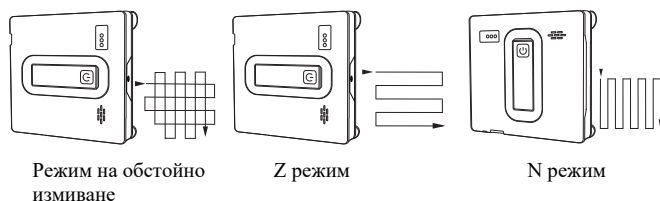

2. Режим на пръскане на вода

Роботът за миене на прозорци има два отвора за вода. Когато роботът се движи наляво, левият отвор пръска вода, когато се движи надясно, десният отвор пръска вода. Когато роботът се движи надолу, вода се пръска надолу.

- A. Режим на автоматично пръскане: Когато роботът за миене на прозорци е в Z режим на миене, ще се стартира по подразбиране режимът на автоматично пръскане и ще се стартира периодично автоматично пръскане на вода.
- B. Натиснете бутона **AU** на дистанционното управление, ще чуете кратък звуков сигнал и автоматичното пръскане се изключва. Натиснете бутона **AU** на дистанционното управление, ще чуете два кратки звукови сигнала и автоматичното пръскане се включва.
- C. Когато роботът за миене на прозорци е в Z режим на миене, той се движи напред. Натиснете бутона **▶** на дистанционното управление, за да включите ръчния режим на пръскане на вода и натиснете веднъж, за да пръсне вода

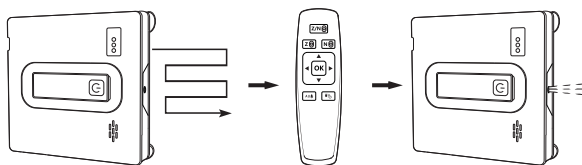

3. Режим на почистване с фиксирана точка

- A. Натиснете бутоните със стрелки нагоре, надолу, наляво и надясно на дистанционното управление, за да се придвижи уредът до желаната точка за миене.
- B. Натиснете бутона ОК на дистанционното управление за 2 секунди, за да влезе уредът в режим на миене с фиксирана точка.

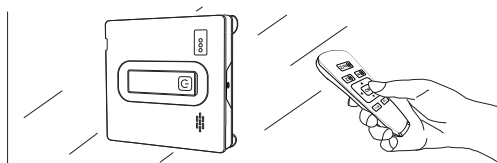

4. Функция за защита при спиране на захранването (UPS)

- A. В случай на спиране на електрозахранването уредът ще активира захранване от вградената резервна батерия, с която той може да работи 30 минути (когато батерията е заредена напълно).
- B. В случай на спиране на електрозахранването роботът за миене на прозорци ще остане на мястото си и няма да се движи. Ще издаде предупредителен звук и червеният и синият светлинен индикатор ще мигат последователно. Потребителят ще трябва да свали уреда от прозореца възможно най-скоро, за да предотврати падането му от стъклото поради липса на захранване.
- C. Обезопасителното въже може да се използва, за да се изтегли внимателно уреда. При дърпането на въжето, то трябва да бъде възможно най-близо до стъклото, за да се избегне падане.

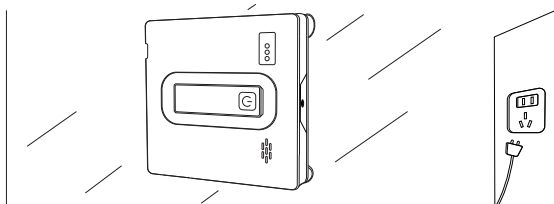

5. Завършване на почистването

- A. След като роботът приключи миенето, той ще спре в началната точка на търгване. Хванете здраво дръжката му, натиснете и задръжте бутона „⏪“ за 3

секунди, вентилаторът ще спре да работи и можете да свалите уреда от стъклото.

- B. Отвържете и свалете обезопасителното въже.
- C. Изключете захранването.

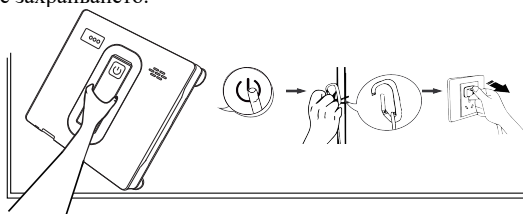

5. Дистанционно управление

- A. Не зареждайте батерията на дистанционното управление, не разглобявайте батерията, не хвърляйте батерията в огън, съществува риск от експлозия.
- B. Използвайте батерии AAA/RL с една и съща спецификация. Не използвайте различни типове батерии, тъй като съществува опасност от изгаряне на електрическата верига. За поставяне и изваждане на батериите натиснете надолу капачето на дистанционното управление, отворете го и поставете или извадете батерията. Поставете батерията, като първо вмъкнете отрицателния ѝ полюс към пружината, притиснете го надолу и след това другия. След това затворете капачето на дистанционното управление. Не трябва да поставяте батерията обратно.
- C. Не поставяйте заедно стари и нови батерии или батерии от различни модели или различни видове.

Режим Z/N	Нагоре
Режим Z	Надолу
Режим N	Наляво
Автоматично пръскане на вода	Надясно
Ръчно пръскане на вода	Автоматичен режим (Миене с фиксирана точка)



6. Гласов асистент

Номер	Операция	Гласово съобщение
Гласови съобщения на работа за миене на стъкла		
1	Гласово съобщение при включване	Благодарим Ви, че използвате нашия робот за миене на прозорци. Моля, завържете обезопасителното въже, преди да го включите. Не използвайте уреда на при дъжд или влажни климатични условия.
2	Свързване на захранващия кабел на робота	Моля, свържете захранващия кабел
3	Начало на работа с уреда	Моля, натиснете бутона за стартиране
4	Недостатъчно вода в резервоара за вода	Недостатъчно вода в резервоара за вода
Гласови съобщения при управляване на уреда с дистанционното управление		
5	Дистанционно управление – Z режим	Стартиране на миене по хоризонтален маршрут
6		Миенето по хоризонтален маршрут е завършено
7	Дистанционно управление – N режим	Стартиране на миене по вертикален маршрут
8		Миенето по вертикален маршрут е завършено
9	Дистанционно управление – Z/N режим	Стартиране на обстойно миене
10		Обстойното миене е завършено
11	Дистанционно управление – система за автоматично пръскане на вода	Стартиране на функцията за автоматично пръскане
12		Спиране на функцията за автоматично пръскане
13	Дистанционно управление – ръчно пръскане на вода	Пръскане с вода
14	Дистанционно управление – нагоре	Нагоре
15	Дистанционно управление – надолу	Надолу
16	Дистанционно управление – наляво	Наляво
17	Дистанционно управление – надясно	Надясно
18	Дистанционно управление – ОК	Начало на миене с фиксирана точка
19		Край на миене с фиксирана точка

7. Инструкции за употреба за приложението Туау



TUYA Smart

1. Отворете магазина за приложения на телефона си.
2. Потърсете приложението TuYa.
3. Натиснете, за да го изтеглите и инсталирате.



4. Натиснете, за да отворите приложението TuYa.
5. Натиснете върху „Agree“ (Съгласявам се).

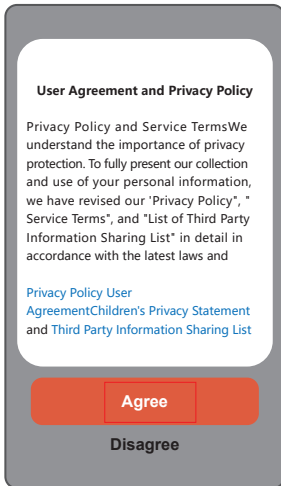

6. Щракнете в квадратчето, за да се появи „✓“ и след това натиснете върху „Login“ (Влизане).

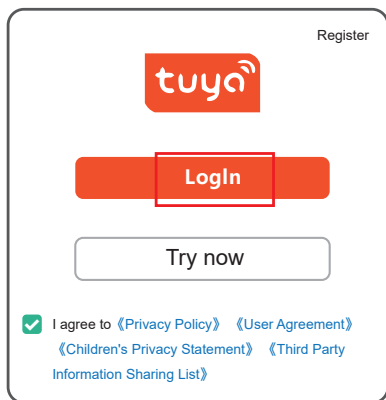

7. Включете Bluetooth:
Включете захранването на робота и отворете Bluetooth на смартфона
8. Натиснете върху „Add Device“ (Добавяне на устройство):
Уверете се, че устройството е влязло в режим на свързване.

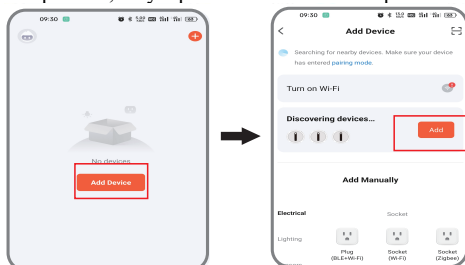

9. Натиснете върху „Done“ (Готово).

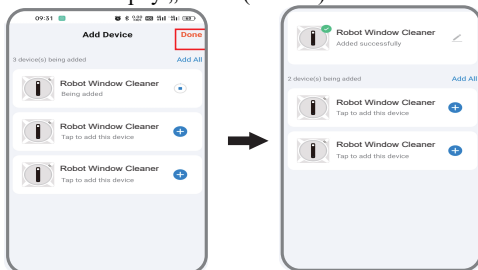

10. (1) Натиснете върху „Window cleaning robot“ или FINLUX J2Fenster (2) Натиснете върху „ “, за да стартирате робота

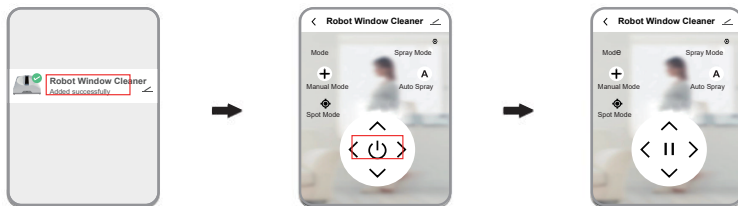

11. Натиснете върху панела за управление и изберете режим на почистване +

Режим на почистване:

- + Ръчен режим
- N N режим
- Z Z режим
- Z/N Режим на обстойно почистване
- ⦿ Режим с фиксирана точка

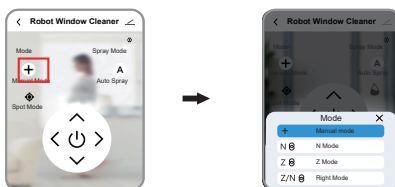

12. Натиснете върху панела за управление и изберете режим на пръскане на вода A

Режим на пръскане на вода

- A Автоматичен режим на пръскане на вода
- M Ръчен режим на пръскане на вода

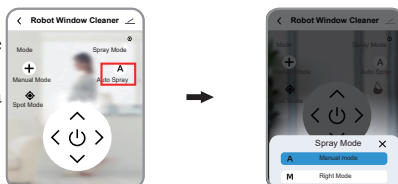

13. Натиснете върху панела за управление, за да влезете в „Speech language selection“ и да изберете език на гласовите съобщения

Избор на език на гласовите съобщения:

- Chinese (Китайски)
- English (Английски)

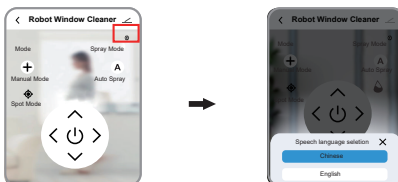

8. Обслужване на продукта

1. Поддръжка на мопа

Обърнете робота обратно и го поставете върху равна повърхност. Свалете мопа, поставете го в студена вода, добавете малко препарат за пране и го изперете. Изплакнете го с чиста вода и го подсушете.

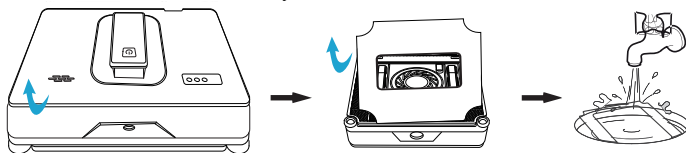

Забележка: Не използвайте силно намокрен mop за миене на прозорците.

Уредът може да заседне върху стъклената повърхност поради голямото количество влага и да не може да се движи

2. Поддръжка на сензора срещу изпадане при работа върху стъкла без рамка

Обърнете робота обратно и го поставете върху равна повърхност. С чиста салфетка избършете праха и другите замърсявания от сензора срещу падане.

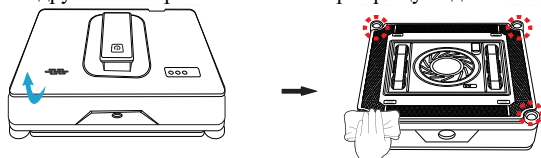

3. Поддръжка на вентилатора

Обърнете робота обратно и го поставете върху равна повърхност. С чиста салфетка избършете праха и другите замърсявания от вентилатора на робота.

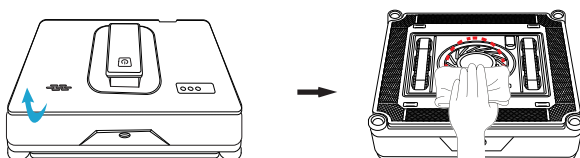

4. Поддръжка на системата за придвижване

Обърнете робота обратно и го поставете върху равна повърхност. Избършете праха и другите замърсявания от долната страна на робота с чиста суха кърпа.

- A. Включете робота към захранващата мрежа, но не натискайте бутона  за стартирането му.

- V. Натиснете продължително бутона ▲ на дистанционното управление, за да влезете от режима за почистване на системата за придвижване.
- C. Избършете праха и замърсяванията по лентата с мокра салфетка.
- D. Отпуснете бутона ▲ на дистанционното управление, за да излезете от режима за почистване на системата за придвижване.

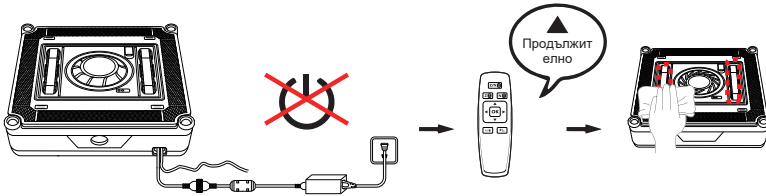

5. Роботът за миене на прозорци не пръска вода

- A. Проверете дали функцията за пръскане на вода е включена.
- V. Почистете пулверизиращата дюза с чиста мека кърпа.
- C. Проверете дали има вода в резервоара за вода и дали налятата вода е чиста и няма замърсявания и добавки.
- D. Не пълнете изцяло резервоара вода (80% от вместимостта е достатъчно), за да се поддържа стабилно въздушно налягане.

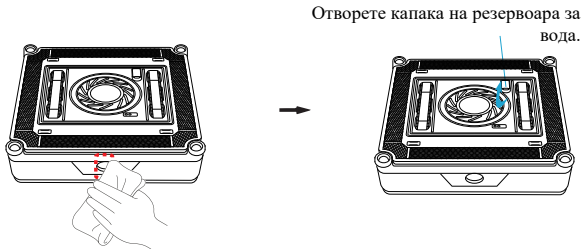

9. Отстраняване на неизправности

Проблем	Възможни причини	Решение
Уредът се изпълзва	Мопът е твърде мокър или задвижващата система е намокрена.	A. Сменете мопа на работа. B. Избършете водата по задвижващата система със суха кърпа. C. Почистете придвижващите колелца.
Уредът не работи плавно.	Стъклото е твърде мокро или повърхността е силно замърсена.	A. Първо почистете стъклото в ръчен режим. C бутоните на дистанционното управление (нагоре/надолу/наляво/надясно) почистете стъклото във всички посоки и след това продължете с автоматичното миене. B. Почистете придвижващите колелца.

По време на работа на уреда, той продължава да чисти горната част на стъклото над рамката.	Машината не може да засече правилно ръба.	А. С дистанционното управление ръчно придвижете уреда в друга позиция и след това продължете операцията. В. Ако не успеете с дистанционното управление да отместите уреда, леко дръпнете обезопасителното въже, за да преместите ръчно уреда в друга позиция.
Синият и червеният светлинен индикатор светят винаги, не се чува звуков сигнал.	Уредът не е закрепен към стъклото.	Уредът не е закрепен към стъклото.
По време на работа се активират два последователни звукови сигнала.	Сензорът засича края на стъклото и изпраща сигнал за отместване на уреда от ръба на рамката	игнорирайте
Чува се скърцане между уреда и стъклото по време на миене	По сензора срещу падане има твърде много прах. Твърде много прах се е отложил по колелцата за придвижване.	А. Напръскате с вода стъклената повърхност или избършете с кърпа В. Изчистете прах, натрупал се по сензора срещу падане. С. Почистете плъзгащото колелце.
Уредът не е спрял в началната позиция слез завършване на миенето.	Силата на триене по различните зони на измитата стъклена повърхност е различна.	Прилепване на уреда към стъклената повърхност.
Уредът спира в определена позиция по време на работа и червеният светлинен индикатор мига.	Недостатъчно вакуум.	Проверете дали мопът е закрепен правилно към уреда.
Уредът не може да стартира или не работи съгласно предварително зададените маршрути на движение.	Сензорът срещу падане не работи правилно или по колелцата за придвижване има отложен много прах.	А. Проверете дали мопът е закрепен правилно към уреда. В. Сензорът срещу падане е повреден. С. Почистете придвижващите колелца.
Синият и червеният светлинен индикатор мигат, синият светлинен индикатор не свети, издава се постоянно звуков сигнал.	Има прекъсване в захранването.	Проверете дали не е изключен захранващия кабел или от контакта или дали не са се разединили конекторите на уреда и захранващия адаптер (гайка не е затегната).
Синият и червеният светлинен индикатор мигат. На интервал от 1 секунда се издава звуков сигнал.	Повреда в задвижващия мотор.	Свържете се със сервизния център.
Приложението Туа не може да открие работа.	Не са възстановени фабричните настройки.	Натиснете бутона  на уреда 3 пъти, за да се възстановят фабричните настройки.

Ако уредът не може да възстанови нормалната си работа, след като сте изпълнили действията, посочени тук, моля, обрнете се към сервизен персонал за съдействие.