

F  **REVER**

MANUAL

**ULTRA FAST AUTOMATIC
CAR HOLDER 15 W WIRELESS**

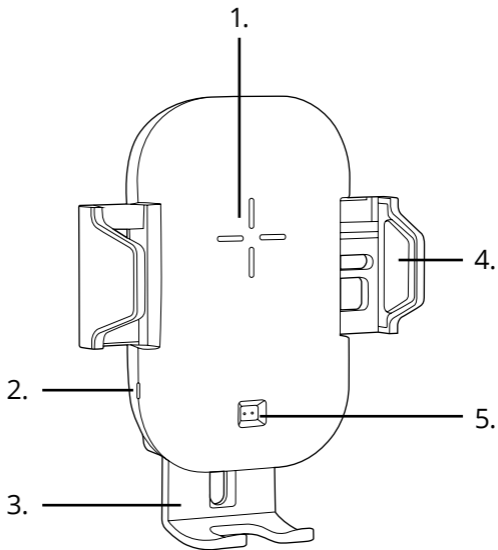



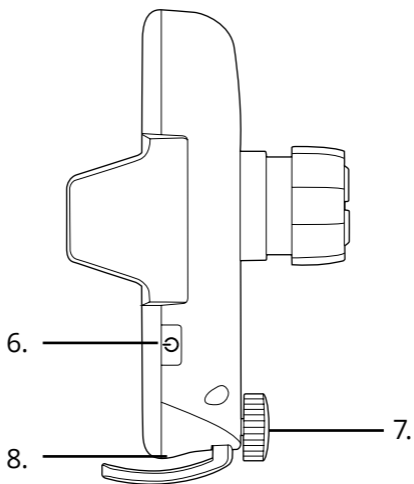

Product description

1. Wireless charging arena
2. Wireless charging indicator
3. Adjustable bottom stand fits every smartphone
4. Extendable Arm
5. Infrared sensor
6. Unlocking button
7. Rotary knob
8. Type-C input

Holders in set

Window holder with telescopic arm

Air vent holder

Way of use

1. Fix the air vent or window holder.
2. Adjust the bottom stand for your smartphone.
3. Use attached type-C cable to connect the holder and car charger.
4. Use fast car charger (e.g. Qualcomm 3.0) to use fast wireless charging.
5. Close mobile phone to the holder, arms will open and close automatically. You can also open the arms pressing unlocking button.
6. Place mobile phone in holder, wireless charging will start automatically.
7. Press unlocking button to take out mobile phone.
8. Holder has built-in supercapacitor which allows open holder's arms (by pressing the unlocking button) and taking smartphone out after disconnecting from the power supply.

Wireless charging indicator

Standby – stable red

Wireless charging – stable blue

Fully charged – no LED

FOD protection (foreign object damage) – red and blue blink

Temperature protection – red and blue blink

Opis produktu

1. Obszar ładowania indukcyjnego
2. Wskaźnik LED ładowania indukcyjnego
3. Regulowana stopka pasuje do każdego smartfona
4. Rozsuwane ramię
5. Sensor podczerwieni
6. Przycisk otwierający
7. Śruba
8. Wejście typ-C

Uchwyty w zestawie

Ухват до szyby z możliwością regulacji
Ухват до kratki wentylacyjnej

Способ уżycия

1. Zamocuj uchwyt do szyby lub do kratki wentylacyjnej.
2. Dopasuj regulowaną stopkę do swojego smartfona.
3. Ужyj доłączонего до zestawu kabla typ-C, aby podłączyч uchwyt do ładowarki samochodowej.
4. Ужyj szybkiej ładowarki samochodowej (np. Qualcomm 3.0), aby skorzystaч z szybkiego ładowania bezprzewодowego.
5. Zbliź telefon do uchwytu, ramiona otworzą się, a następnie zamkną automatycznie. Możesz również otworzyć ramiona uchwytu naciskając przycisk otwierający.
6. Umieść telefon w uchwycie, ładowanie indukcyjne rozpocznie się automatycznie.
7. Naciśnij przycisk otwierający, aby wyjąć telefon.
8. Uchwyt ma wbudowany superkondensator, który pozwala kilkakrotnie otworzyć ramiona uchwytu (poprzez naciśnięcie przycisku otwierającego) i wyjęcie smartfona po odpięciu od zasilania.

Wskaźnik LED ładowania indukcyjnego

Standby – stała dioda czerwona

Ładowanie indukcyjne – stała dioda niebieska

Pełne naładowanie – brak diody

Wykrycie obcego przedmiotu – migająca dioda niebieska i czerwona

Ochrona przed przegrzaniem – migająca dioda niebieska i czerwona

BG

BG

Описание на продукта

1. Обсег на индуктивно зареждане
2. LED индикатор за индуктивно зареждане
3. Регулируемата основа е подходяща за всеки вид смартфон
4. Отварящо се рамо
5. Инфрачервен сензор
6. Бутон за отваряне
7. Винт
8. Вход от тип C

Стойки, включени в комплекта

Стойка за стъкло с възможност за регулиране

Стойка за вентилационна решетка

Начин на употреба

1. Монтирайте стойката към стъклото или към вентилационната решетка.
2. Адаптирайте регулируемата основа към Вашия смартфон.
3. Използвайте приложения в комплекта кабел от тип C, за да свържете стойката към автомобилното зарядно устройство.
4. Използвайте бързо зарядно устройство (напр. Qualcomm 3.0), за да се възползвате от бързото безжично зареждане.
5. Доближете телефона към стойката, раменете ще се отворят и след това ще се затворят автоматично. Можете да отворите раменете на стойката и с натискане на бутона за

отваряне.

6. Поставете телефона в стойката, индуктивното зареждане ще започне автоматично.
7. Натиснете бутона за отваряне, за да извадите телефона.
8. Стойката има вграден супер кондензатор, който позволява няколкократно отваряне на раменете на стойката (чрез натискане на бутона за отваряне) и изваждане на смартфона след разединяване на захранването.

LED индикатор за индуктивно зареждане

Standby – постоянно светещ червен диод

Индуктивно зареждане – постоянно светещ син диод

Пълно зареждане – няма светещ диод

Детекция на чужд предмет – мигащи син и червен диод

Защита срещу прегряване – мигащи син и червен диод

CZ

Popis produktu

1. Plocha pro bezdrátové nabíjení
2. Ramena držáku
3. Indikátor bezdrátového nabíjení
4. Přizpůsobitelné spodní rameno držáku pro jakýkoliv smartphone
5. Infračervený senzor
6. Tlačítko odemčení
7. Otočný kloub
8. Konektor USB-C

Držák v balení

Uchycení na okno s teleskopickým ramenem

Uchycení do ventilace

Použití

1. Upevněte držák pomocí uchycení ventilace nebo pomocí uchycení na okno.
2. Přizpůsobte výšku spodního ramena pro váš smartphone.
3. Použijte příložený USB-C kabel pro propojení držáku s autonabíječky.
4. Pro rychlé bezdrátové nabíjení použijte autonabíječku s funkcí rychlého nabíjení (např. Qualcomm 3.0)
5. Přiblížte telefon k držáku. Ramena se automaticky otevrou a zavřou. Pro otevření ramen můžete také použít tlačítko odemčení.
6. Vložte telefon do držáku. Telefon se automaticky začne bezdrátově nabíjet.
7. Stiskněte tlačítko odemčení pro vyjmutí telefonu.
8. Držák má zabudovaný kondenzátor, díky kterému je možné vyjmout telefon stisknutím tlačítka odemčením i po odpojení od zdroje napájení.

Indikace bezdrátového nabíjení

Pohotovostní režim – svítí červeně

Bezdrátové nabíjení – svítí modře

Plně nabito – nesvítí

Ochrana proti poškození cizích předmětů – bliká červeně a modře

Teplná ochrana – bliká červeně a modře

Produktbeschreibung

1. Induktionsladebereich
2. LED-Anzeiger der Induktionsladung
3. Einstellbarer Fuß passt auf jedes Smartphone
4. Ausziehbarer Arm
5. Infrarot-Sensor
6. Öffnungsknopf
7. Schraube
8. Eingang Typ-C

Halterungen im Set enthalten
 Autoscheibe-Halterung mit Einstellmöglichkeit
 Lüftungsgitter-Halterung

Gebrauch

1. Befestigen Sie die Halterung an der Autoscheibe oder am Lüftungsgitter.
2. Passen Sie den einstellbaren Fuß an Ihr Smartphone an.
3. Verwenden Sie das mitgelieferte Typ-C-Kabel, um die Halterung mit dem Autoladegerät zu verbinden.
4. Verwenden Sie ein Schnellladegerät (z. B. Qualcomm 3.0), um das schnelle kabellose Laden zu nutzen.
5. Bringen Sie das Telefon näher an die Halterung, die Arme öffnen und schließen dann automatisch. Sie können die Halterungsarme auch durch Drücken des Öffnungsknopfs öffnen.
6. Legen Sie das Telefon in die Halterung. Das induktive Laden startet automatisch.
7. Drücken Sie den Öffnungsknopf, um das Telefon zu entfernen.
8. Der Griff verfügt über einen eingebauten Superkondensator, mit dem Sie die Arme des Griffs mehrmals öffnen können (durch Drücken des Öffnungsknopfs) und das Smartphone nach dem Trennen von der Stromversorgung entfernen können.

LED-Anzeiger des induktiven Ladens

Standby – rote Diode, permanent
 Induktives Laden – blaue Diode, permanent
 Batterie voll – keine Diode
 Erkennung eines Fremdkörpers – blaue und rote Dioden blinken
 Überhitzungsschutz – blaue und rote Dioden blinken

Toote kirjeldus

1. Juhtmevaba laadimise ala
2. Juhtmevaba laadimise LED näidik
3. Reguleeritav jalg sobib igale nutitelefonile
4. Laialikäivad haaratsid
5. Infrapuna andur
6. Avamisnupp
7. Kruvi

8. C tüüpi sisend

Hoidikud komplektis
Reguleerimise võimalusega autoakna hoidik
Hoidik ventilatsioonivõrele

Kasutamine

1. Kinnita hoidik autoaknale või ventilatsioonivõrele.
2. Sobita reguleeritav jalg oma nutitelefoni.
3. Kasuta hoidiku autolaadijaga ühendamiseks kaasasolevat C tüüpi juhet.
4. Kiireks juhtmevabaks laadimiseks kasuta auto kiiralaadijat (nt Qualcomm 3.0).
5. Lähenda telefon hoidikule, haaratsid avanevad ja sulguvad seejärel automaatselt. Haaratsid võid avada ka avamisnupule vajutades.
6. Aseta telefon hoidikusse, juhtmevaba laadimine algab automaatselt.
7. Telefoni välja võtmiseks vajuta avamisnuppu.
8. Hoidikul on sisseehitatud superkondensaator, mis võimaldab peale toitest lahtiühendamist haaratseid mitmeid kordi avada (avaminupule vajutamise läbi) ja nutitelefoni välja võtta.

ES

Juhtmevaba laadimise LED näidik

Standby – püsivalt põlev punane diodid
Juhtmevaba laadimine – püsivalt põlev sinine diodid
Täielikult laetud – diodid ei põle
Võõrkeha tuvastamine – vilkuv sinine ja punane diodid
Ülekuumenemise kaitse – vilkuv sinine ja punane diodid

ES

Descripción del producto

1. Área de carga por inducción
2. Indicador LED de carga por inducción
3. Pie ajustable adapto a cualquier teléfono inteligente
4. Brazo extensible
5. Sensor de infrarrojos
6. Botón de apertura
7. Tornillo
8. Entrada de tipo-C

Sportes incluidos
Soporte de cristal ajustable
Soporte para rejilla de ventilación

Modo de uso

1. Fije el soporte en el cristal o en la rejilla de ventilación.
2. Ajuste el pie ajustable para su teléfono inteligente.
3. Utilice el cable tipo-C suministrado con el kit para conectar el soporte al cargador de automóvil.
4. Utilice un cargador de automóvil rápido (por ejemplo, Qualcomm 3.0) para aprovechar la carga inalámbrica rápida.
5. Acerque el teléfono al soporte, los brazos se abrirán y luego se cerrarán automáticamente.

- También puede abrir los brazos del soporte presionando el botón de apertura.
6. Coloque el teléfono en el soporte, la carga por inducción se iniciará automáticamente.
 7. Presione el botón de apertura para retirar el teléfono.
 8. El soporte tiene un supercapacitador incorporado, que permite abrir los brazos del soporte varias veces (presionando el botón de apertura) y retirar el teléfono inteligente después de desenchufarlo de la alimentación.

Indicador LED de carga por inducción

Espera: LED rojo fijo

Carga por inducción: LED azul fijo

Carga completa: sin LED

Detección de un objeto extraño: LEDs azul y rojo intermitentes

Protección contra sobrecalentamiento: LED azul y rojo intermitentes

FR

Description du produit

1. Zone de chargement
2. Indicateur de charge inductive LED
3. Socle réglable compatible avec tous les smartphones
4. Pince réglable
5. Capteur infrarouge
6. Bouton d'ouverture
7. Visse
8. Port Type-C

Pince incluse

Fixation pare-brise réglable

Support de grille de ventilation

Mode d'utilisation

1. Fixez la fixation pare-brise à la vitre ou à la grille de ventilation.
2. Ajustez le socle réglable à votre smartphone.
3. Utilisez le câble de type C fourni pour connecter le support au chargeur de voiture
4. Utilisez un chargeur de voiture rapide (par ex. Qualcomm 3.0) pour une charge sans fil rapide
5. Rapprochez le téléphone au support, la pince s'ouvre et se ferme automatiquement. Vous pouvez également ouvrir la pince en appuyant sur le bouton d'ouverture.
6. Placez le téléphone dans le support, la charge inductive démarre automatiquement.
7. Appuyez sur la touche d'ouverture pour retirer le téléphone.
8. Le socle est équipé d'un super condensateur intégré qui vous permet d'ouvrir la pince du support plusieurs fois (en appuyant sur le bouton d'ouverture) et de retirer le smartphone une fois débranché.

Indicateur de charge inductive LED

Standby – diode LED constante

Charge inductive – diode LED bleue constante

Complètement chargé - pas de diode

Détection de corps étrangers - LED bleue et rouge clignotantes

Protection contre la surchauffe - LED bleues et rouges clignotantes

FR

Περιγραφή προϊόντος

1. Περιοχή επαγωγικής φόρτισης
2. Ενδεικτής LED επαγωγικής φόρτισης
3. Το ρυθμιζόμενο πόδι ταιριάζει σε κάθε smartphone
4. Συρόμενος βραχίονας
5. Υπέρυθρος αισθητήρας
6. Πλήκτρο ανοίγματος
7. Βίδα
8. Είσοδος τύπου C

Βάσεις στήριξης στο σετ
 Βάση στήριξης για το τζάμι με δυνατότητα ρύθμισης
 Βάση στήριξης για τις περιόδους εξαιρισμού

Τρόπος χρήσης

1. Τοποθετείστε τη βάση στήριξης στο τζάμι ή στις περιόδους εξαιρισμού.
2. Προσαρμόστε το ρυθμιζόμενο πόδι στο smartphone σας.
3. Χρησιμοποιήστε το καλώδιο τύπου C που παρέχεται για να συνδέσετε τη βάση στο φορτιστή αυτοκινήτου.
4. Χρησιμοποιήστε έναν γρήγορο φορτιστή αυτοκινήτου (π.χ. Qualcomm 3.0) για ταχεία ασύρματη φόρτιση.
5. Πλησιάστε το τηλέφωνο στη βάση, οι βραχίονες θα ανοίξουν και θα κλείσουν αυτόματα. Μπορείτε επίσης να ανοίξετε τους βραχίονες της βάσης στήριξης, πιέζοντας το πλήκτρο ανοίγματος.
6. Τοποθετήστε το τηλέφωνο στη βάση στήριξης, η επαγωγική φόρτιση θα ξεκινήσει αυτόματα.
7. Πιέστε το πλήκτρο ανοίγματος για να αφαιρέσετε το τηλέφωνο.
8. Η βάση έχει ενσωματωμένο υπερπυκνωτή, ο οποίος σας επιτρέπει να ανοίξετε τους βραχίονες της βάσης αρκετές φορές (πιέζοντας το πλήκτρο ανοίγματος) και να αφαιρέσετε το smartphone σας μετά την αποσύνδεση από την τροφοδοσία.

Ενδεικτής LED επαγωγικής φόρτισης

Standby - σταθερή κόκκινη δίοδος
 Επαγωγική φόρτιση - σταθερή μπλε δίοδος
 Πλήρης φόρτιση - απουσία διόδου
 Εντοπισμός ξένου αντικειμένου - αναβοσβήνει μπλε και κόκκινη δίοδος
 Προστασία έναντι υπερθέρμανσης - αναβοσβήνει μπλε και κόκκινη δίοδος

A termék leírása

1. Vezeték nélküli töltő állomás
2. Tartókarok
3. Töltésjelző
4. Állítható alsókar bármilyen smartphone használatához
5. Infravörös szenzor

6. Kioldó gomb
7. Forgatható markolat
8. USB-C konnektor

Tartalmazza a tartót
Ablakra szerelhető kihúzható kar
Ventiláció nyílásba szerelhető tartókar

Használat

1. Rögzítse a tartót a szellőztető nyílásba vagy az ablakra.
2. Állítsa be az alsó kart a smartphone magassága szerint.
3. A mellékelt USB-C kábellel csatlakoztassa a töltőállomást az autó aljzatába.
4. A gyors vezeték nélküli töltéshez használjon gyors töltési funkcióval ellátott autós töltőt (pl. Qualcomm 3.0)
5. Tegye hozzá a telefont a tartóhoz. A karok automatikusan kinyílnak és bezárnak. A feloldó gombot is használhatja a karok megnyitásához.
6. Helyezze be a telefont a tartóba. A telefon automatikusan elkezd a vezeték nélküli töltést.
7. Nyomja meg a feloldó gombot a telefon kioldásához.
8. A tartó rendelkezik egy beépített kondenzátorral, amely lehetővé teszi a telefon eltávolítását a tápegység leválasztása után is.

Vezeték nélküli töltésjelzés

Készenléti állapot - pirosan világít

Vezeték nélküli töltés – kéken világít

Teljes feltöltöttség- nem világít

Az idegen tárgyak sérülése elleni védelem - pirosan és kéken villog

Hővédelem - pirosan és kéken villog

IT

Descrizione del prodotto

1. Area della ricarica induttiva
2. Spia LED della ricarica induttiva
3. Base regolabile si adatta a ogni smartphone
4. Braccio scorrevole
5. Sensore ad infrarossi
6. Pulsante di apertura
7. Vite
8. Porta di tipo C

Supporti inclusi

Supporto per finestra con possibilità di regolazione

Supporto per griglia di ventilazione

Istruzioni per l'uso

1. Fissare il supporto alla finestra o alla griglia di ventilazione.
2. Adattare la base regolabile per il tuo smartphone.
3. Utilizzare il cavo di tipo C in dotazione per collegare il supporto al caricabatteria per auto.
4. Utilizzare il caricabatteria da auto ad alta velocità (p.es. Qualcomm 3.0) per usare la ricarica

IT

veloce senza fili.

5. Avvicinare il telefono al supporto, le braccia si apriranno poi si chiuderanno automaticamente. È anche possibile aprire le braccia premendo il pulsante di apertura.
6. Posizionare il telefono nel supporto, la ricarica a induzione si avvia automaticamente.
7. Premere il pulsante di apertura per rimuovere il cellulare.
8. Il supporto ha un supercondensatore integrato che consente di aprire ripetutamente le bracci (premendo il pulsante di apertura) e rimuovere lo smartphone staccandolo.

Spia LED della ricarica induttiva

Veglia - luce fissa rossa

Ricarica induttiva - luce fissa blu

Carica completa - senza luce

Rilevamento di un oggetto estraneo - luce lampeggiante blu e rossa

Protezione contro il surriscaldamento - luce lampeggiante blu e rossa

LT

Gaminio aprašymas

1. Indukcinio įkrovimo zona
2. Indukcinio įkrovimo LED indikatorius
3. Reguliuojamas padas tinka kiekvienam išmaniajam telefonui
4. Išplečiamos strėlės
5. Infraraudonųjų spindulių jutiklis
6. Atidarymo mygtukas
7. Varžtas
8. C tipo įvadas

Laikikliai rinkinyje

Laikiklis prie stiklo, su reguliavimo galimybe

Laikiklis ventiliacijos grotelėms

Naudojimo būdas

1. Pritvirtinkite laikiklį prie stiklo ar ventiliacijos grotelių.
2. Sureguliuokite padą pagal savo išmanųjį telefoną.
3. Norėdami prijungti laikiklį prie automobilinio pakrovėją, naudokite kartu su komplektu pateiktą C tipo kabelį.
4. Naudokite greitą automobilinį pakrovėją (pvz., Qualcomm 3.0), kad galėtumėte naudotis greituju belaidžiu įkrovimu.
5. Priartinkite telefoną prie laikiklio, strėlės atidaromos ir uždaromos automatiškai. Taip pat galima atidaryti strėles paspaudžiant atidarymo mygtuką.
6. Įdėkite telefoną į laikiklį, indukcinis įkrovimas prasidės automatiškai.
7. Paspauskite atidarymo mygtuką, kad išimtumėte telefoną.
8. Laikiklis turi įmontuotą superkondensatorių, kuris leidžia kelis kartus atidaryti laikiklio strėles (paspaudus atidarymo mygtuką) ir ištraukti išmanųjį telefoną atjungus maitinimą.

Indukcinio įkrovimo LED indikatorius

Standby – nuolatinis raudonasis diodas

Indukcinis įkrovimas – nuolatinis mėlynasis diodas

Pilnas įkrovimas – nėra diodo

Produkta apraksts

1. Indukcijas uzlādes zona
2. Indukcijas lādēšanas LED indikators
3. Regulējams atbalsts piemērots priekš jebkura smartfona
4. Bidāms plecs
5. Infrasarkanais sensors
6. Atvēršanas taustiņš
7. Skrūve
8. Ieeja tips-C

Turētāji komplektā

Turētājs pie stikla ar regulēšanas iespēju

Turētājs pie ventilācijas režģa

Lietošanas veids

1. Turētāju piestiprināt pie stikla vai ventilācijas režģa.
2. Piemērot regulējamu atbalstu savam smartfonam.
3. Izmantot komplektā pievienoto vadu tips-C, lai pievienotu turētāju pie automašīnas lādētāja.
4. Pielietot ātro automašīnas lādētāju (piem. Qualcomm 3.0), lai izmantotu ātro bezvadu lādēšanu.
5. Pietuvināt telefonu pie turētāja, pleci atvērsies, un pēc tam automātiski aizvērsies. Turētāja plecus var arī atvērt nospiežot atvēršanas taustiņu.
6. Novietot telefonu turētājā, automātiski sāksies indukcijas lādēšana.
7. Nospiežot atvēršanas taustiņu, lai izņemtu telefonu.
8. Turētājs ir aprīkots ar superkondensatoru, kurš dod iespēju vairākas reizes atvērt turētāja plecus (nospiežot atvēršanas taustiņu) un pēc atvienošanas no barošanas izņemt smartfonu.

Indukcijas lādēšanas LED indikators

Standby – pastāvīga sarkana diode

Indukcijas lādēšana – pastāvīga zila diode

Pilna uzlādēšana – nav diodes

Sveša priekšmeta atklāšana – mirgojoša zila un sarkana diode

Pārkaršanas aizsardzība – mirgojoša zila un sarkana diode

Beschrijving tekening

1. Inductieaandgebied
2. LED inductieve laadindicator
3. verstelbare klem
4. infrarood sensor
5. verstelbare basis compatibel met alle smartphones
6. openingsknop

7. schroeven
8. Type-C-poort

Klem inbegrepen
Verstelbare voorruitbevestiging
Ondersteuning voor ventilatierекken

Wijze van gebruik

1. Bevestig de voorruitbevestiging op het glas of het ventilatierooster.
2. Pas de verstelbare basis aan op uw smartphone.
3. Gebruik de meegeleverde Type C-kabel om de beugel op de autolader aan te sluiten
4. Gebruik een snelle autolader (bijv. Qualcomm 3.0) voor snel draadloos opladen
5. Plaats de telefoon dicht bij de standaard, de klem opent en sluit automatisch. U kunt de clip ook openen door op de knop Openen te drukken.
6. Plaats de telefoon in de houder, de inductieve lading start automatisch.
7. Druk op de open-toets om de telefoon te verwijderen.
8. De basis is uitgerust met een ingebouwde supercondensator waarmee u de beugelklem meerdere keren kunt openen (door op de open-knop te drukken) en de smartphone kunt verwijderen zodra deze is losgekoppeld.

LED inductieve oplaadindicator

Standby - constante LED-diode
Inductieve belasting - constante blauwe LED-diode
Volledig opgeladen - geen diode
Vreemde voorwerpen detectie - knipperende blauwe en rode LED's
Bescherming tegen oververhitting - knipperende blauwe en rode LED's

RO

Descrierea produsului

1. Zona de încărcare prin inducție
2. Indicator LED de încărcare prin inducție
3. Piciorul ajustabil se potrivește cu orice smartphone
4. Braț extensibil
5. Senzor infraroșu
6. Buton de deschidere
7. Șurub
8. Intrare tip-C

Suporturile în set
Suport pentru parbriz cu posibilitatea de ajustare
Suport pentru grilajul de ventilație

Mod de utilizare

1. Montați suportul pe geam sau pe grilajul de ventilație.
2. Potriveți piciorul ajustabil la smartphone-ul dvs.
3. Folosiți cablul tip-C din set pentru a conecta suportul la încărcătorul pentru mașină.
4. Folosiți un încărcător rapid pentru mașină (de ex. Qualcomm 3.0), pentru a folosi încărcarea rapidă fără fir.

5. Aproiați telefonul de suport, brațele se deschid, iar apoi se închid automat. De asemenea puteți deschide brațele suportului apăsând butonul de deschidere.
6. Amplasați telefonul în suport, încărcarea prin inducție începe automat.
7. Apăsați butonul de deschidere pentru a scoate telefonul.
8. Suportul este dotat cu un supercondensator încorporat care permite deschiderea de mai multe ori a brațelor suportului (prin apăsarea butonului de deschidere) și scoaterea smartphone-ului după decuplarea de la alimentare.

Indicator LED de încărcare prin inducție

Standby – diodă roșie constantă

Încărcare prin inducție – diodă albastră constantă

Încărcare totală – diode stinse

Descoperire obiect străin – diodă albastră și roșie clipitoare

Protecție împotriva supraîncălzirii – diodă albastră și roșie clipitoare

RU

Описание продукта

1. Зона индукционной зарядки
2. Светодиодный индикатор индукционной зарядки
3. Регулируемая ножка подходит для любого смартфона
4. Раздвижное плечо
5. Инфракрасный датчик
6. Кнопка открытия
7. Винт
8. Вход типа C

Держатели в комплекте

Держатель на стекло с возможностью регулировки

Держатель на вентиляционную решетку

Способ применения

1. Прикрепите держатель к стеклу или к вентиляционной решетке.
2. Настройте регулируемую ножку для вашего смартфона.
3. Используйте кабель типа C, поставляемый в комплекте, для подключения держателя к автомобильному зарядному устройству.
4. Используйте быстрое автомобильное зарядное устройство (например, Qualcomm 3.0), чтобы воспользоваться быстрой беспроводной зарядкой.
5. Поднесите телефон ближе к держателю, плечи раскроются, а затем автоматически закроются. Вы также можете раскрыть плечи держателя, нажав кнопку открывания.
6. Поместите телефон в держатель, индуктивная зарядка начнется автоматически.
7. Нажмите кнопку открывания, чтобы вынуть телефон.
8. Держатель имеет встроенный суперконденсатор, который позволяет несколько раз раскрыть плечи держателя (нажатием кнопки открывания) и вынуть смартфон после его отключения от питания.

Светодиодный индикатор индукционной зарядки

Ожидание - постоянный красный светодиод

Индукционная зарядка - постоянный синий светодиод

RU

Полная зарядка - отсутствие светодиода
Обнаружение постороннего предмета - мигающий синий и красный светодиод
Защита от перегрева - мигающий синий и красный светодиод

SK

Popis produktu

1. Plocha pre bezdrôtové nabíjanie
2. Ramená držiaku
3. Indikátor bezdrôtového nabíjania
4. Prispôsobiteľné spodné rameno držiaku pre akýkoľvek smartphone
5. Infračervený senzor
6. Tlačidlo odomknutia
7. Otočný kĺb
8. Konektor USB-C

Držiak v balení

Uchytenie na okno s teleskopickým ramenom

Uchytenie do ventilácie

Použitie

1. Upevnite držiak pomocou uchytenia do ventilácie alebo pomocou uchytenia na okno.
2. Prispôbte výšku spodného ramena pre váš smartphone.
3. Použite priložený USB-C kábel pre pripojenie držiaku s autonabíjačkou.
4. Pre rýchle bezdrôtové nabíjanie použite autonabíjačku s funkciou rýchleho nabíjania (napr. Qualcomm 3.0)
5. Priblížte telefón k držiaku. Ramená sa automaticky otvoria a zavrú. Pre otvorenie ramien môžete tiež použiť tlačidlo odomknutia.
6. Vložte telefón do držiaka. Telefón sa automaticky začne bezdrôtovo nabíjať.
7. Stlačte tlačidlo odomknutia pre odobratie telefónu.
8. Držiak má zabudovaný kondenzátor, vďaka ktorému je možné vybrať telefón stlačením tlačidla odomknutia i po odpojení od zdroja napájania

Indikácia bezdrôtového nabíjania

Pohotovostný režim – svieti načerveno

Bezdrôtové nabíjanie – svieti namodro

Plne nabité – nesvieti

Ochrana proti poškodeniu cudzích predmetov – bliká načerveno a namodro

Tepelná ochrana – bliká načerveno a namodro

SK

www.forever.eu