

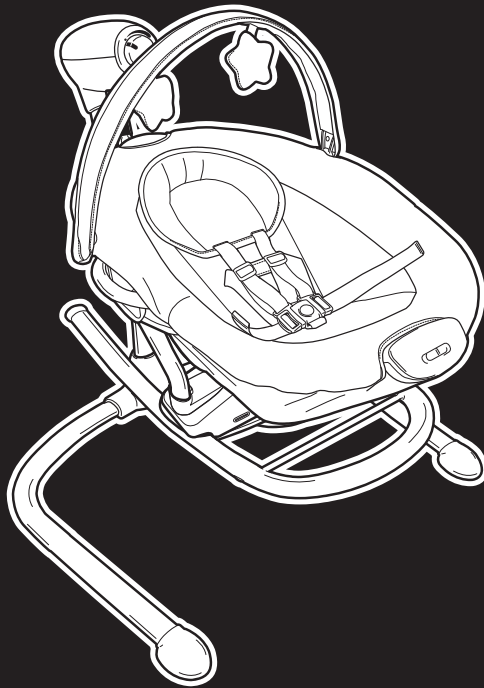

Duet Sway™ Swing with Portable Rocker

Owner's Manual • Mode d'Emploi • Manual del propietario



www.gracobaby.com
www.gracobaby.ca

©2021 Graco NWL0001051263D 3/21

2 • Features • Caractéristiques • Características

Pages • Páginas 15-17

- 2-A • Parts List • Liste des pièces • Lista de las piezas
- 2-B • Features • Caractéristiques • Características
- 2-C • Modes of Use • Modes d'emploi • Modos de uso

3 • Assembly • Assemblage • Ensamblaje

Pages • Páginas 18-25

- 3-A • To Assemble Seat • Montage du siège • Para ensamblar el asiento
- 3-B • To Assemble Toybar • Montage de la barre à jouets
• Para ensamblar la barra de juguetes
- 3-C • To Assemble Swing Frame • Montage du cadre de la balançoire
• Para ensamblar el armazón del columpio

4 • Use • Utilisation • Uso

Pages • Páginas 26-36

- 4-A • To Attach Rocker to Swing Frame • Ancrage du siège à bascule au cadre de la balançoire • Para sujetar la mecedora al armazón del columpio
- 4-B • To Remove Rocker • Pour détacher la berceuse • Cómo sacar la mecedora
- 4-C • To Secure Child • Pour installer votre enfant en toute sécurité
• Cómo sujetar al niño
- 4-D • To Recline Rocker • Pour incliner la berceuse • Cómo eclinar la mecedora
- 4-E • To Use Wall Plug • Pour utiliser de la prise murale
• Cómo usar un tomacorriente de la pared
- 4-F • To Start Swing • Démarrage de la balançoire • Para encender el columpio
- 4-G • To Use Vibration • Pour utiliser la vibration • Cómo usar la vibración
- 4-H • Problem Solving • Dépannage • Solución de problemas

5 • Care • Entretien • Cuidado

Pages • Páginas 37-40

- 5-A • Care and Maintenance • Soins et entretien • Atención y mantenimiento
- 5-B • Replacement Parts / Warranty Information (USA)
• Pièces de rechange / Renseignements sur la garantie (au Canada)
• Piezas de repuesto / Servicio de la garantía (EE.UU.)
- 5-C • Product Registration (USA)
• Inscription de votre produit (États-Unis)
• Registro del producto (EE.UU.)

WARNING

Prevent serious injury or death: Failure to follow these warnings and the assembly instructions could result in serious injury or death.

READ ALL INSTRUCTIONS BEFORE USE OF THE PRODUCT.

PLEASE SAVE OWNER'S MANUAL FOR FUTURE USE.

THIS PRODUCT REQUIRES ADULT ASSEMBLY. Follow assembly instructions carefully. If you experience any difficulties, please contact the Customer Service Department.

STRANGULATION HAZARD:

- **DO NOT** suspend strings over the product or attach strings to toys.
- **DO NOT** place product in any location where there are cords, such as window blind cords, drapes, phone cords, etc.
- Strings can cause strangulation. **DO NOT** place items with a string around your child's neck, such as hood strings or pacifier cords.
- **DO NOT USE THIS PRODUCT** if it is damaged or broken.
- **DO NOT** place product near water and moisture. Do not use the product near possible wet areas, such as a bathtub, shower, wash basin, sink, laundry tub, swimming pool, wet basement, etc.

- **DO NOT** use the AC adapter if it has been exposed to liquids, has been dropped, or is damaged.
- Protect the power cord. Place it so it is not walked on or pinched by furniture or other items.
- **DO NOT** use with an extension cord.
- Use only power cord provided.

SWING MODE:

FALL and STRANGULATION HAZARDS: Infants have suffered head injuries falling from swings and have strangled in straps.

- ALWAYS use restraints. Adjust to fit snugly.
- STOP using product when infant attempts to climb out (approximately 9 months) reaches 25 lb (11.3 kg) or reaches 30 inches (76.2 cm) tall, whichever comes first.
- Stay near and watch infant during use. This product is not safe for unsupervised use or unattended sleep.
- NEVER carry swing with infant in it.

WARNING

SUFFOCATION HAZARDS:

Young infants have limited head and neck control. If the seat is too upright, infant's head can drop forward and compress the airway.

- ALWAYS keep swing seat fully reclined until infant is at least 4 months old AND can hold up head without help.
- Head support for use only with this product.

ROCKER MODE/CARRIER MODE:

FALL HAZARD: Children have suffered head injuries falling from product.

- ALWAYS use restraints. Adjust to fit snugly.
- Child's movement can slide product. Use only on floor. Never place product near edges of counter tops, tables, or other elevated surfaces.
- STOP using product when baby starts trying to sit up or has reached 18 lb (8.2 kg), whichever comes first.
- NEVER use this product as a means to transport an infant in a motor vehicle.
- **Fall Hazard:** The carrier can fall from the shopping cart. Do not use on shopping cart.



- Maximum recommended height is 27 in. (68.2 cm) and weight is 18 lb (8.2 kg).

STRANGULATION HAZARD:

- Children have STRANGLED in loose or partially buckled harness straps. Fully restrain the child at all times.

SUFFOCATION HAZARD: Babies have suffocated when seats tipped over on soft surfaces.

- NEVER use on a bed, sofa, cushion, or other soft surface.
- Stay near and watch child during use. This product is not safe for unsupervised use. Never leave child unattended.
- This product is not safe for sleep.
- The toy bar is not a carry handle. Never use toy bar to lift or carry rocker.

WARNING

FOR SAFE BATTERY USE:

Keep the batteries out of children's reach.

Any battery may leak battery acid if mixed with a different battery type, if inserted incorrectly (put in backwards) or if all batteries are not replaced or recharged at the same time. Do not mix old and new batteries. Do not mix alkaline, standard (carbon-zinc) or rechargeable (nickel-metal hydride, nickel-cadmium) batteries.

Any battery may leak battery acid or explode if disposed of in fire or an attempt is made to charge a battery not intended to be recharged. Never recharge a cell of one type in a recharger made for a cell of another type.

Discard leaky batteries immediately. Leaky batteries can cause skin burns or other personal injury. When discarding batteries, be sure to dispose of them in the proper manner, according to your state and local regulations.

To prevent battery leaks, which can burn skin and eyes,

- Remove batteries before putting product into storage for a prolonged period of time.
- Dispose of used batteries immediately.
- Old and new batteries should not be mixed. Always replace the entire set of batteries at one time.
- Never mix old and new batteries, or batteries of different brands or types. Alkaline, standard carbon-zinc, and rechargeable nickel-cadmium batteries should not be mixed.

Recommended type batteries—alkaline disposables, 1-D (LR20-1.5V). NEVER mix battery types. Change batteries when product ceases to operate satisfactorily.

WARNING

Changes or modifications to this unit not expressly approved by the party responsible for compliance could void the user authority to operate the equipment.

This device complies with part 15 of the FCC Rules. Operation is subject to the following two conditions: (1) This device may not cause harmful interference, and (2) this device must accept any interference received, including interference that may cause undesired operation.

NOTE: This equipment has been tested and found to comply with the limits for a Class B digital device, pursuant to Part 15 of the FCC Rules. These limits are designed to provide reasonable protection against harmful interference in a residential installation. This equipment generates, uses and can radiate radio frequency energy and, if not installed and used in accordance with the instructions, may cause harmful interference to radio communications.

However, there is no guarantee that interference will not occur in a particular installation. If this equipment does cause harmful interference to radio or television reception, which can be determined by turning the equipment off and on, the user is encouraged to try to correct the interference by one or more of the following measures:

- Reorient or relocate the receiving antenna.
- Increase the separation between the equipment and receiver.
- Connect the equipment into an outlet on a circuit different from that to which the receiver is needed.
- Consult the dealer or an experienced radio/TV technician for help.

This Class B digital apparatus meets all requirements of the Canadian Interference-Causing Equipment Regulations. CAN ICES-3 (B) /NMB-3 (B).

⚠ MISE EN GARDE

Afin de prévenir toute blessure grave ou mortelle : Manquer de suivre ces avertissements et les instructions peut entraîner de sérieuses blessures ou un décès.

LIRE TOUTES LES DIRECTIVES AVANT D'UTILISER CE PRODUIT.

PRIÈRE DE CONSERVER CE MANUEL D'UTILISATION POUR ÉVENTUELLEMENT S'Y RÉFÉRER.

CE PRODUIT DOIT ÊTRE ASSEMBLÉ PAR UN ADULTE.

Suivre les directives de montage avec soin. En cas de problème, communiquer avec notre service à la clientèle.

RISQUE DE STRANGULATION :

- **NE PAS** suspendre de cordons au dessus de ce produit ni fixer de cordons aux jouets.
- **NE PAS** placer ce produit près d'un endroit où se trouvent des cordons, comme les cordons de stores, rideaux, appareils téléphoniques, etc.
- Les cordons peuvent causer la strangulation. **NE PAS** mettre d'objets munis d'un cordon autour du cou d'un enfant, dont les cordons d'un capuchon ou le cordon d'une sucette.
- **NE PAS UTILISER CE PRODUIT** si il est endommagé ou brisé.
- **NE PAS** exposer ce produit à l'eau ou à l'humidité. Ne pas utiliser ce produit à proximité d'endroits qui peuvent être mouillés, comme une baignoire, une douche, une cuvette, un évier, un bac à lessive, une piscine, un sous-sol humide, etc.

- **NE PAS** utiliser l'adaptateur de courant alternatif s'il a été exposé à du liquide, échappé ou endommagé.
- Protéger le cordon d'alimentation. Placer de manière à ce qu'on ne puisse le piétiner ou l'accrocher avec les meubles ou d'autres objets.
- **NE PAS** brancher avec une rallonge.
- Utiliser uniquement le cordon d'alimentation fourni.

MODE BALANÇOIRE :

DANGERS DE CHUTE et DE STRANGULATION : Des bébés ont subi des blessures à la tête lors de chutes de balançoires et se sont étranglés dans les courroies.

- **TOUJOURS** utiliser le système de retenue. Ajuster pour épouser étroitement le corps.
- **CESSER** d'utiliser le produit lorsque le bébé tente d'en sortir (à environ 9 mois) qu'il atteint 11,3 kg (25 livres) ou 76,2 cm (30 po), la première des occurrences prévalant..
- Rester à proximité et surveiller le bébé lors de l'utilisation. Ce produit n'est pas sécuritaire pour l'utilisation ou des périodes de sommeil non supervisées.
- Ne jamais transporter la balançoire quand le bébé s'y trouve.

DANGERS DE SUFFOCATION :

Les jeunes bébés ont une maîtrise limitée des mouvements de leur tête et de leur cou. Si le

⚠ MISE EN GARDE

siège est trop droit, la tête du bébé risque de tomber vers l'avant et ainsi comprimer les voies respiratoires.

- TOUJOURS garder le siège de la balançoire entièrement incliné jusqu'à ce que le bébé atteigne au moins 4 mois ET puisse tenir sa tête droite sans assistance.
- Appuie-tête conçus pour utiliser uniquement avec ce produit.

MODE BERCEUSE/ PORTE-BÉBÉ :

**LIRE TOUTES LES
INSTRUCTIONS AVANT
L'ASSEMBLAGE ET L'USAGE
DE CE MODE BERCEUSE.**

**PRIÈRE DE CONSERVER CE
MANUEL D'UTILISATION
POUR ÉVENTUELLEMENT S'Y
REFERER.**

DANGER DE CHUTE : Des enfants ont subi des blessures à la tête en tombant de ce produit.

- TOUJOURS utiliser le système de retenue. Ajuster pour épouser étroitement le corps.
- Les mouvements de l'enfant peuvent faire glisser ce produit. Utiliser seulement sur le plancher. NE JAMAIS placer un porte-bébé près du bord d'un comptoir, d'une table ou de toute autre surface élevée.
- CESSER d'utiliser ce produit lorsque le bébé commence à vouloir se tenir assis à la verticale ou atteint 8,2 kg (18 lb), la première des deux occurrences prévalant.
- NE JAMAIS utiliser ce produit pour transporter un bébé dans un véhicule automobile.

- **DANGER DE CHUTE :** Le porte-bébé peut tomber du chariot à provisions. Ne pas installer dans un chariot à provisions.



- Taille et poids maximaux recommandés : 68,2 cm (27 po) et 8,2 kg (18 livres).

DANGER DE STRANGULATION :

- Des enfants se sont déjà ETRANGLES avec des courroies de harnais détachées et partiellement attachées. Attacher entièrement l'enfant tout temps.

DANGER DE SUFFOCATION :

Des bébés ont suffoqué lorsqu'un siège s'est renversé sur une surface molle.

- NE JAMAIS utiliser sur un lit, un sofa, un coussin ou d'autres surfaces moelleuses.
- Rester à proximité et surveiller l'enfant lors de l'utilisation. Ce produit n'est pas sécuritaire pour des périodes de non supervisées. NE JAMAIS laisser l'enfant sans surveillance dans la balançoire.
- Ce produit n'est pas sécuritaire pour le sommeil.
- La barre à jouets n'est pas une poignée de transport. Ne jamais utiliser la barre à jouets pour soulever ou transporter la berceuse.

⚠ MISE EN GARDE

POUR UN USAGE SÉCURITAIRE DES PILES

Gardez les piles hors de la portée des enfants.

Une pile peut avoir une fuite d'électrolyte si mélangée avec un type de pile différent, si elle est insérée incorrectement (insérée du mauvais côté) ou si toutes les piles ne sont pas remplacées ou rechargées en même temps. Ne pas mélanger les piles usées et neuves. Ne pas mélanger les piles alcalines, standard (carbone-zinc) ou rechargeables (nickel-cadmium).

Une pile peut avoir une fuite d'électrolyte ou exploser si elle est jetée dans le feu ou si vous tentez de recharger une pile qui n'est pas conçue à cet effet. Ne rechargez jamais une pile d'un type dans un chargeur fait pour une pile d'un autre type.

Jetez immédiatement les piles qui fuient. Les piles qui fuient peuvent causer des brûlures de la peau ou d'autres blessures. Lorsque vous jetez des piles, faites-le de manière adéquate, selon les règlements locaux et provinciaux.

Pour éviter les fuites d'acide à piles qui peuvent brûler la peau et les yeux :

- Retirer les piles avant de ranger ce produit pendant une assez longue période.
- Éliminer immédiatement les piles usagées.
- Ne pas mélanger les vieilles et les nouvelles piles.
Remplacer toujours l'ensemble des piles simultanément.
- Ne jamais utiliser ensemble des piles neuves et usagées ou des piles de types différents. Ne pas mélanger les piles alcalines, standard carbone-zinc et rechargeables de nickel-cadmium.

Les piles recommandées sont de type alcalines jetables 1-D (LR20-1.5V). Ne pas mélanger plusieurs types de piles. Changez les piles quand le produit cesse de fonctionner de façon satisfaisante.

MISE EN GARDE

Toute modification non dûment autorisée risque d'annuler le privilège de l'utilisateur de se servir de l'appareil.

Cet appareil est conforme à la partie 15 des Règles de la FCC. Son fonctionnement est soumis aux deux conditions suivantes : (1) cet appareil ne doit pas causer d'interférences nuisibles, et (2) cet appareil doit accepter toute interférence reçue, y compris du type pouvant créer un fonctionnement indésirable.

NOTE : Cet équipement a été examiné et s'est avéré être conforme aux limites pour un dispositif numérique de classe B, conformément à la partie 15 des règles du FCC. Ces limites sont conçues pour assurer une protection raisonnable contre l'interférence nocive lors d'une installation résidentielle. Cet équipement produit, utilise peut émettre des émissions radioélectriques et si il n'est pas installé et utilisé selon les instructions, peut causer de l'interférence nocive aux radiocommunications.

Cependant, il n'y a aucune garantie que l'interférence ne se produira pas lors d'une installation particulière. Si cet équipement cause de l'interférence nocive de la réception radio ou du téléviseur, qui peut être déterminée en mettant l'équipement hors et sous tension, l'utilisateur est encouragé à essayer de corriger l'interférence par une ou plusieurs des mesures suivantes :

- Réorientez ou remplacez l'antenne de réception.
- Augmentez la séparation entre l'équipement et le récepteur.
- Branchez l'équipement dans une prise sur un circuit différent de celui du récepteur.
- Consultez le fournisseur ou un technicien avec expérience en radio et téléviseur pour assistance.

Cet appareil numérique de la Classe B respecte toutes les exigences du Règlement sur le matériel brouilleur du Canada. CAN ICES-3 (B) /NMB-3 (B).

ADVERTENCIA

Prevenir una lesión seria o la muerte: No observar estas advertencias y las instrucciones de armado podría resultar en lesiones serias o la muerte.

LEA TODAS LAS INSTRUCCIONES ANTES DE USAR EL PRODUCTO.

POR FAVOR, GUARDE EL MANUAL DEL PROPIETARIO PARA USO FUTURO.

ESTE PRODUCTO REQUIERE QUE LO ARME UN ADULTO.

Siga detenidamente las instrucciones de ensamblaje.

Si experimenta alguna dificultad, por favor, comuníquese con el Departamento de Servicio al Cliente.

PELIGRO DE ESTRANGULACIÓN:

- **NO** suspenda cordones sobre el producto ni ponga cordones en los juguetes.
- **NO** ponga el producto en ningún lugar donde haya cordones, tales como cordones de persianas, cortinas, teléfonos, etc.
- Los cordones pueden causar la estrangulación. **NO** ponga artículos con un cordón alrededor del cuello del niño, como por ejemplo los cordones de una capucha o de un chupete.
- **NO USE ESE PRODUCTO** si está dañado o roto.
- **NO** ponga el producto cerca del agua o humedad. No use el producto cerca de posibles lugares húmedos, tales como bañera, ducha, lavadero, fregadero, lavarropa, piscina, sótano húmedo, etc.

- **NO** use el adaptador de AC si ha estado en contacto con líquidos, se ha caído o está dañado.
- Proteja el cordón eléctrico. Póngalo de manera que nadie lo pise ni quede apretado entre muebles u otros artículos.
- **NO** lo use con un cordón de extensión.
- Use solamente el cordón eléctrico provisto.

MODO COLUMPIO:

PELIGROS DE CAÍDA Y DE ESTRANGULACIÓN:

- Algunos bebés han sufrido lesiones en la cabeza al caerse de columpios y se han estrangulado con las correas.
- **SIEMPRE** use el sistema de seguridad. Acomódelo para que esté ajustado.
 - **DEJE** de usar el producto cuando el bebé pueda trepar para salirse (aproximadamente a los 9 meses) alcance las 25 libras (11.3 kg) o mida 30 pulgadas (76.2 cm), lo que ocurra primero.
 - Manténgase cerca y vigile al bebé mientras lo usa. Este producto no es seguro para usarlo sin supervisión o para que el bebé duerma sin que nadie lo atienda.
 - Nunca transporte el columpio con el bebé sentado.

⚠️ ADVERTENCIA

PELIGROS DE ASFIXIA: Los bebés pequeños tienen control limitado de la cabeza y el cuello. Si el asiento está demasiado vertical, la cabeza del bebé puede inclinarse hacia adelante y comprimir la entrada de aire.

- SIEMPRE mantenga el asiento del columpio totalmente reclinado hasta que el bebé tenga por lo menos 4 meses Y pueda mantener erguida la cabeza sin ayuda.
- El soporte para la cabeza debe usarse solamente con este producto.

MODO MECEDORA/ TRANSPORTE:

PELIGRO DE CAÍDA: Niños han sufrido lesiones de cabeza tras caerse desde el producto.

- Use SIEMPRE el sistema de seguridad. Ajústelo para lograr un calce apretado.
- Los movimientos del niño pueden mover el producto. Úselo solamente en el piso. Nunca ponga el transportador en los bordes de mesadas, mesas u otras superficies altas.
- DEJE de usar el producto cuando el bebé comience a tratar de sentarse o ha alcanzado las 18 libras (8.2 kg), lo que ocurra primero.
- NUNCA use este producto como manera de transportar al bebé en un vehículo.

- **PELIGRO DE CAÍDA:** El portabebés se puede caer de un carrito de supermercado. No lo use en un carrito de supermercado.



- La altura máxima recomendada y el peso máximo recomendado son 68.2 cm (27 pulgadas) y 8.2 kg (18 libras).

PELIGRO DE ESTRANGULACIÓN:

- Los niños se han **ESTRANGULADO** en las correas del arnés sueltas o parcialmente abrochadas. Debe asegurarse completamente al niño en todo momento.

PELIGRO DE ASFIXIA: Bebés se han asfixiado al tumbarse un asiento sobre una superficie blanda.

- NUNCA lo use sobre una cama, sofá, almohadón u otra superficie blanda.
- Quédense cerca y vigile a su niño durante el uso. Este producto no es seguro para usarlo sin supervisión. Nunca deje al niño sin supervisión.
- Este producto no es seguro para dormir.
- La barra de juguetes no es una manija para el transporte. Este producto no debe usarse para dormir durante largos períodos o sin supervisión.

ADVERTENCIA

PARA UN USO SEGURO DE LAS PILAS:

Mantenga las pilas lejos del alcance de los niños.

Cualquier pila puede perder ácido si se mezcla con un tipo de pila diferente, si se la coloca de manera incorrecta (puesta al revés) o si todas las pilas no se cambian o recargan al mismo tiempo. No mezcle pilas nuevas y viejas. No mezcle pilas alcalinas, comunes (carbono-zinc) o recargables (níquel-hidruro metálico, níquel-cadmio).

Cualquier pila puede perder ácido o explotar si se la desecha en el fuego o se trata de cargar una pila que no debe ser recargada.

Nunca recargue una pila de un tipo en un cargador diseñado para una pila de otro tipo.

Deseche inmediatamente las pilas con pérdidas. Las pilas con pérdidas pueden causar quemaduras en la piel u otras lesiones personales. Cuando desecha las pilas, asegúrese de desecharlas de la manera correcta, según las normas locales y de su estado.

Para evitar las pérdidas de las pilas, las cuales pueden quemar la piel y los ojos:

- Saque las pilas antes de guardar el producto durante un período de tiempo prolongado.
- Deseche las pilas usadas inmediatamente.
- No mezcle pilas nuevas y viejas. Siempre reemplace el juego de pilas completo al mismo tiempo.
- Nunca mezcle pilas nuevas y viejas, ni pilas de marcas o tipos diferentes. No mezcle pilas alcalinas, pilas estándar de zinc-carbono y pilas recargables de níquel-cadmio.

Pilas recomendadas: alcalinas desechables, tamaño 1-D (LR20-1.5V). NUNCA mezcle pilas de distintos tipos. Cambie las pilas cuando el producto deje de funcionar satisfactoriamente.

ADVERTENCIA

Los cambios o modificaciones no expresamente aprobados por la parte responsable del cumplimiento podrían anular la autoridad del usuario para operar el equipo.

Este dispositivo cumple con la parte 15 de las Normas de la Comisión Federal de Comunicaciones (FCC por sus siglas en inglés). El funcionamiento está sujeto a las dos condiciones siguientes: (1) Este dispositivo no debe causar interferencia peligrosa y (2) este dispositivo debe aceptar cualquier interferencia recibida, incluyendo interferencia que pudiera causar un funcionamiento inadecuado.

NOTA: Este equipo ha sido probado y se ha determinado que cumple con los límites de un dispositivo digital Clase B, según la Parte 15 de las normas de la FCC. Se han establecido estos límites para proporcionar una protección razonable contra la interferencia peligrosa en una instalación residencial. Este equipo genera, usa y puede emitir energía de radiofrecuencia y si no se lo instala y usa de acuerdo a las instrucciones, podría causar interferencias peligrosas con las comunicaciones de radio.

Sin embargo, no existe garantía de que no ocurrirá la interferencia en una instalación particular. Si este equipo causa interferencia peligrosa a la recepción de radio o televisión, lo que se puede determinar al encender y apagar el equipo, se sugiere al usuario que trate de corregir la interferencia a través de una o más de las siguientes medidas:

- Vuelva a orientar o ubicar la antena del receptor.
- Aumente la separación entre el equipo y el receptor.
- Conecte el equipo a un tomacorriente en un circuito diferente del que necesita el receptor.
- Consulte al vendedor o a un técnico experimentado de radio y televisión para recibir ayuda.

Este aparato digital Clase B cumple todos los requisitos de las Normas Canadienses de Equipos que Causan Interferencia. CAN ICES-3 (B) /NMB-3 (B).

2-A • Parts List
• Liste des pièces
• Lista de las piezas

Check that you have all the parts for this model **BEFORE** assembling your product. If any parts are missing, call Customer Service.

Tools required:
 Allen Wrench*

S'assurer d'avoir toutes les pièces correspondant à ce modèle **AVANT** d'assembler ce produit. Si des pièces sont manquantes, communiquer avec notre service à la clientèle.

Outils nécessaires :
 Clé hexagonale*

Verifique que tenga todas las piezas de este modelo **ANTES** de armar su producto. Si falta alguna pieza, llame a Servicio al Cliente.

Herramientas requeridas:
 Llave Allen*

ALL MODELS • TOUS LES MODÈLES • TODOS LOS MODELOS

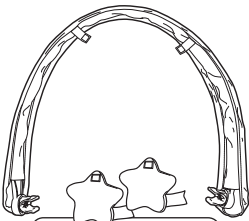

Styles and quantities may vary
 Les styles et les quantités peuvent varier
 Los estilos y las cantidades pueden variar

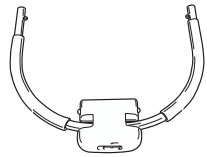
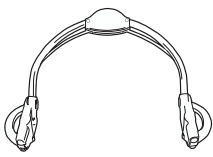
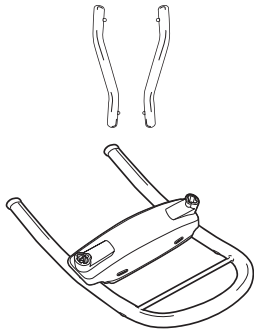
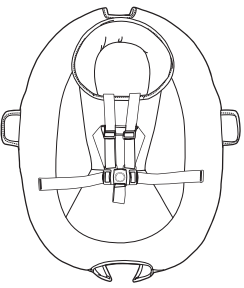

Do not remove foam
 Ne pas retirer la mousse
 No saque la gomaespuma

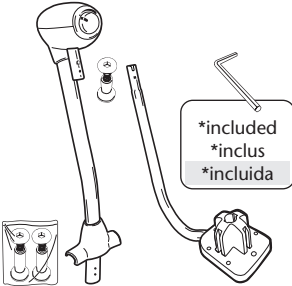

*included
 *inclus
 *incluida

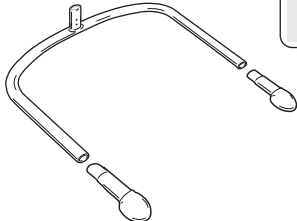

2-B • Features • CARACTÉRISTIQUES • Características

This model may not include some features. DO NOT use any other accessories with this product.

Ce modèle peut ne pas comprendre certaines de ces caractéristiques. NE PAS UTILISER d'autres accessoires avec ce produit.

Este modelo podría no incluir algunas de las características indicadas. NO use ningún otro accesorio con este producto.

2 Features
- Caractéristiques
- Características

Head support • Appui-tête • Apoyacabeza

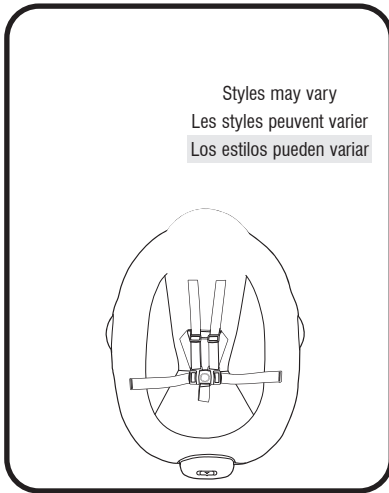

Only use this head support on this swing. Never use this head support on any other product.

Utiliser uniquement cet appui-tête avec cette balançoire. Ne jamais utiliser cet appui-tête avec un autre produit.

Use este apoyacabeza solamente con este columpio. Nunca use este apoyacabeza en ningún otro producto.

2-C • Modes of Use
• Modes d'emploi
• Modos de uso

- **Swing Mode: (3 Positions)**
25 lb (11.3 kg) 30 inches (76.2 cm)
- **Mode balançoire : (3 positions)**
11,3 kg (25 lb), 76,2 cm (30 po)
- **Modo columpio: (3 posiciones)**
25 libras (11.3 kg), 30 pulgadas (76.2 cm)

Do Not place seat backwards on the frame.
Ne pas placer le dossier à l'envers sur le cadre.
No coloque el asiento orientado hacia atrás en el armazón.

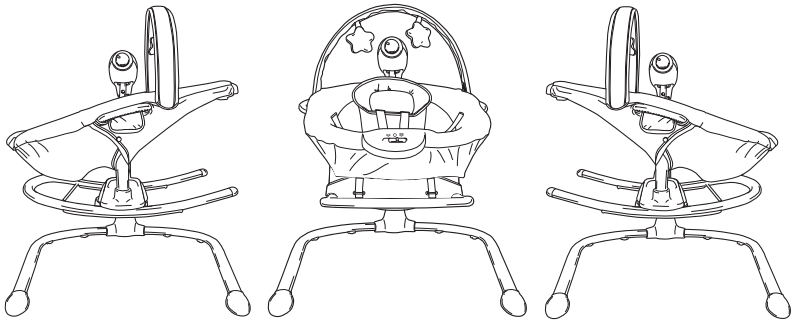

- **Rocker Mode: 18 lb (8.2 kg) 27 inches (68.2 cm)**
- **Mode berceuse : 8,2 kg (18 lb), 68,2 cm (27 po)**
- **Modo mecedora: 18 libras (8.2 kg), 27 pulgadas (68.2 cm)**

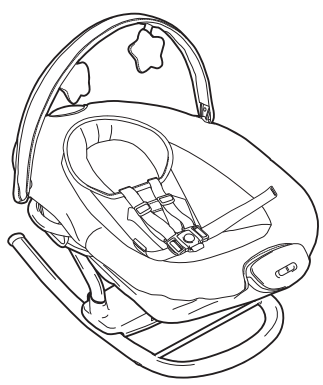

3-A • To Assemble Seat • Montage du siège • Para ensamblar el asiento

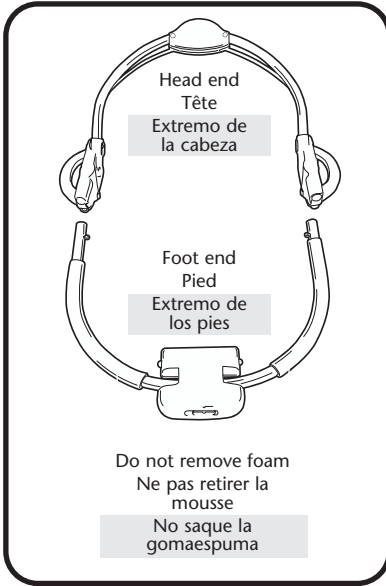
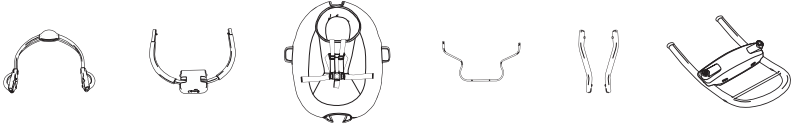

1. Insert foot end of the seat frame into the head end.

1. Insérer le pied du cadre du siège dans la tête.

1. Inserte el extremo de los pies del armazón del asiento en el extremo de la cabeza.

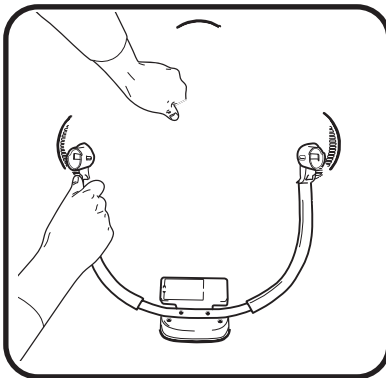

2. Slide seat pad onto the head end of the frame.

2. Glisser le coussin de siège sur la tête du cadre.

2. Deslice la almohadilla del asiento en el extremo de la cabeza del armazón.

3. Attach seat pad under the carry handle on each side using Velcro.
3. Fixer le coussin de siège sous la poignée de transport, de chaque côté, à l'aide de Velcro.
3. Sujete la almohadilla del asiento debajo de la manija de transporte en cada costado con Velcro.

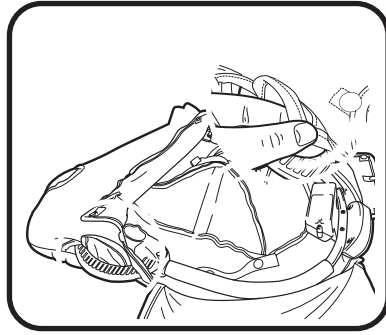

4. Insert wire into the seat frame as shown.
4. Insérer la tige dans le cadre du siège, tel qu'illustré.
4. Inserte el alambre en el armazón del asiento como se indica.

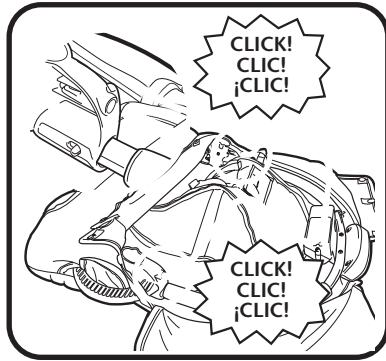

5. Insert the seat legs into the seat frame on each side.
5. Insérer les pattes du siège dans le cadre du siège, de chaque côté.
5. Inserte las patas del asiento en el armazón del asiento en cada costado.

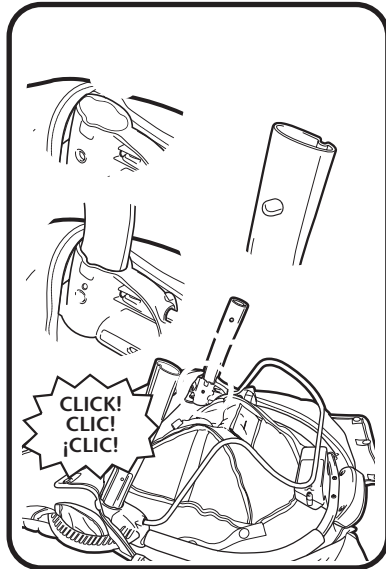

3 Assembly
• Assemblage
• Ensamblaje

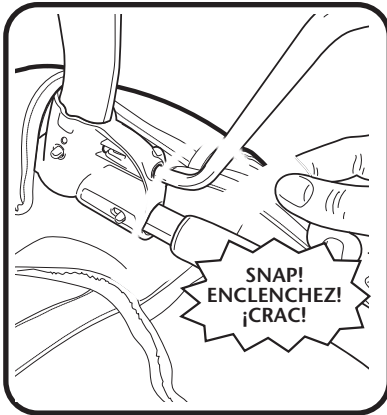

6. Wrap the seat bottom strap around the seat frame and snap on both sides

6. Entourer la courroie d'attache inférieure du siège autour du cadre du siège et attacher les boutons-pression des deux côtés.

6. Envuelva la correa del fondo del asiento alrededor del armazón del asiento y abróchela en ambos costados.

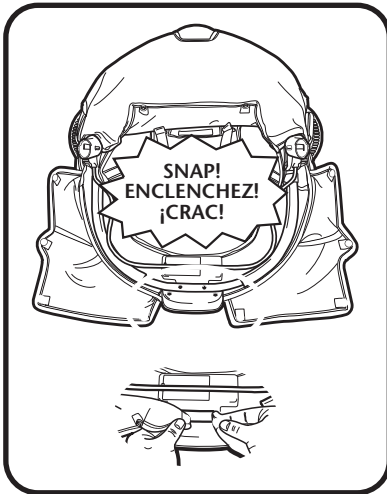

7. Connect the 4 snaps together at the foot end.

7. Attacher les 4 boutons-pression au pied.

7. Conecte los 4 broches en el extremo de los pies.

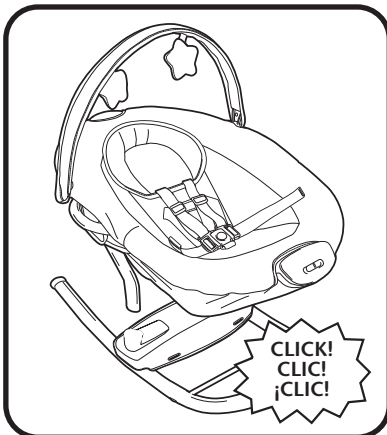

8. Insert seat legs into the rocker tubing base.

8. Insérer les pattes du siège dans le tube de la base du siège à bascule.

8. Inserte las patas del asiento en el tubo de la base de la mecedora.

9. CHECK to make sure it is attached by pulling up on it.
9. VÉRIFIER qu'il est bien en fixé en tirant dessus.
9. VERIFIQUE para asegurarse de que esté sujetado tirándolo hacia arriba

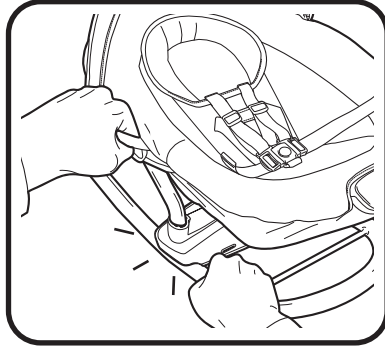

10. Insert the seat pad straps into the outer slots of the rocker mount.
10. Insérer les courroies du coussin de siège dans les fentes extérieures du support du siège à bascule.
10. Inserte las correas de la almohadilla del asiento en las ranuras exteriores del montante de la mecedora.

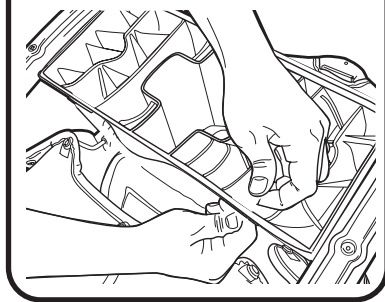
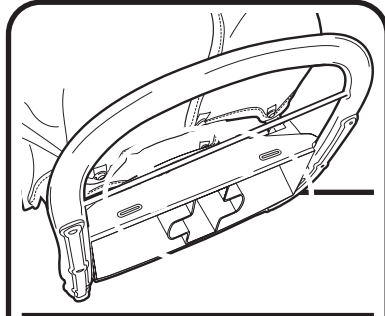

11. Connect the remaining snaps on the back side of seat pad.
11. Attacher les boutons-pression restants à l'arrière du coussin de siège.
11. Conecte los broches restantes en el dorso de la almohadilla del asiento.

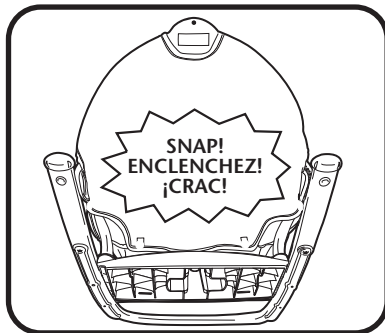

3-B • To Assemble Toybar • Montage de la barre à jouets • Para ensamblar la barra de juguetes

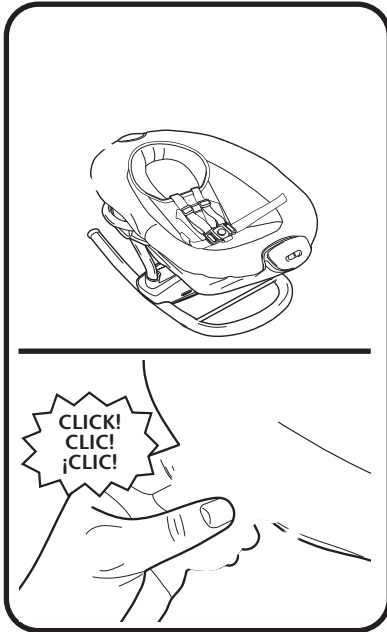
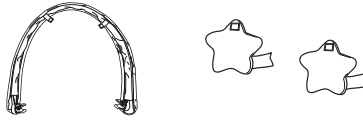

1. Insert toybar into opening in seat and snap it to the seat frame.

1. Insérer la barre à jouets dans les ouvertures du siège et les enclencher au cadre du siège.

1. Inserte la barra de juguetes en la abertura del asiento y abróchela al armazón del asiento.

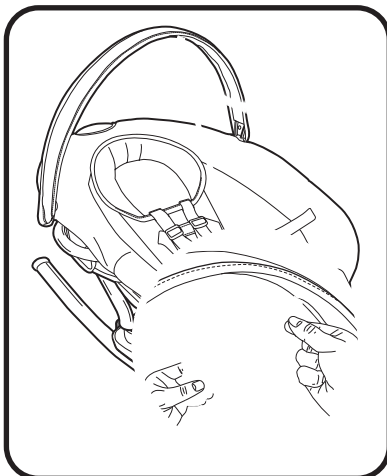

2. Attach toys as shown.

2. Installer les jouets, tel qu'illustré.

2. Sujete los juguetes como se indica.



Styles and quantities may vary
Les styles et les quantités peuvent varier
Los estilos y las cantidades pueden variar

3-C • To Assemble Swing Frame • Montage du cadre de la balançoire • Para ensamblar el armazón del columpio

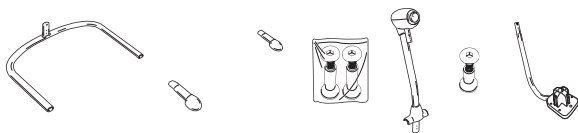

1. Insert the frame's feet into the main frame. Check that buttons are visible.
1. Insérer les pieds du cadre dans le cadre principal. S'assurer que les boutons sont visibles.
1. Inserte las patas del armazón en el armazón principal. Verifique que los botones estén visibles.

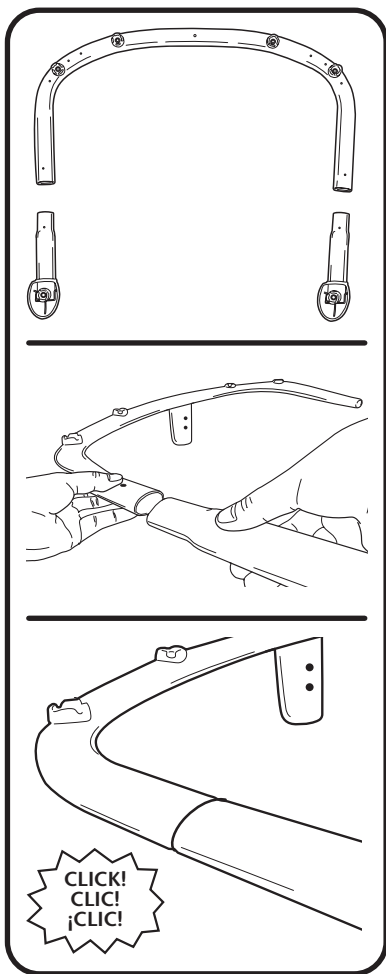

3 Assembly
• **Assemblage**
• **Ensamblaje**

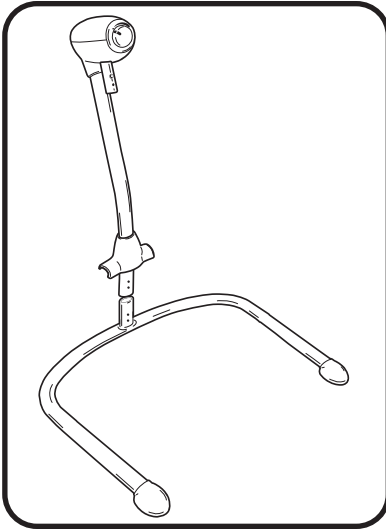

2. Insert motor housing (+plastic cover) into the leg assembly.
2. Insérer le boîtier du moteur (+ le revêtement de plastique) dans le module de la patte.

2. Inserte el armazón del motor (y la cubierta de plástico) en el ensamblaje de las piernas.

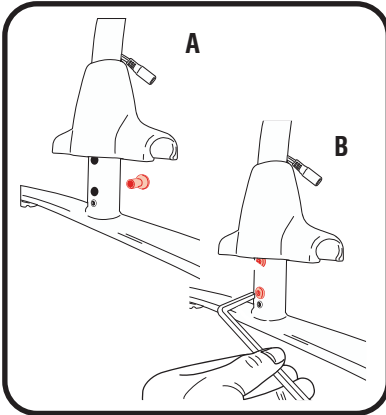

3. Insert nuts (A) and screw in bolts (B).

3. Insérer les écrous (A) et visser les boulons (B).

3. Inserte las tuercas (A) y atornille los pernos (B).

- Slide the plastic cover down and snap onto leg assembly.
- Glisser le revêtement de plastique vers le bas et enclencher sur le module de la patte.
- Deslice la cubierta de plástico hacia abajo y trábelala en el ensamblaje de las piernas.

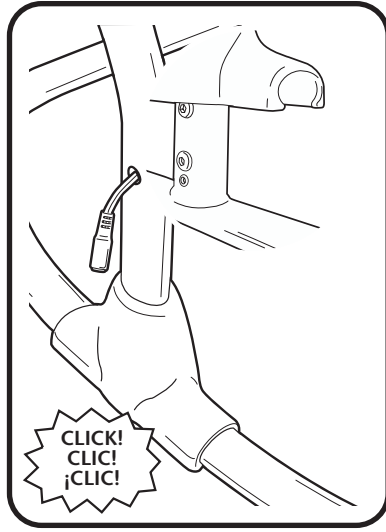

- Insert the swing arm tube into the motor housing assembly.
- Insérer le tube du bras de balancement dans module du moteur.
- Inserte el tubo del brazo del columpio en el ensamblaje del armazón del motor.

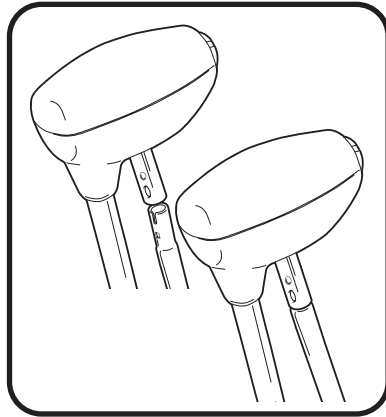

- Insert nut (A) and screw in bolt (B)
- Insérer l'écrou (A) et visser le boulon (B).
- Inserte la tuerca (A) y atornille el perno (B).

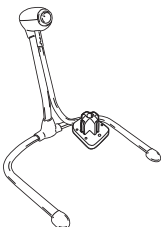
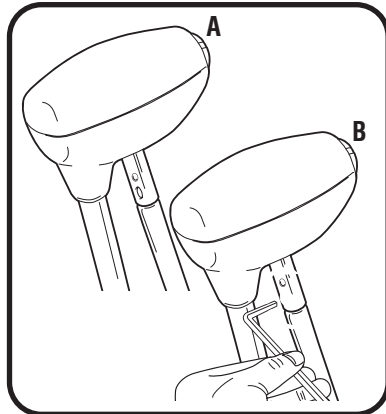

4-A

• To Attach Rocker to Swing Frame

• Ancrage du siège à bascule au cadre de la balançoire

• Para sujetar la mecedora al armazón del columpio

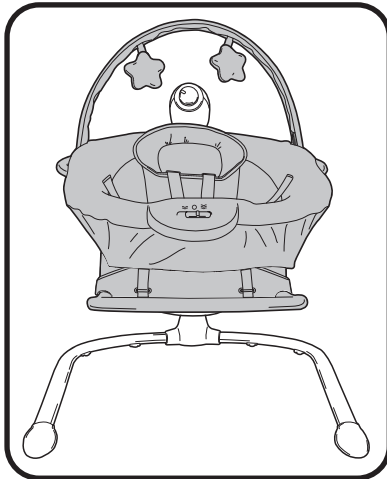
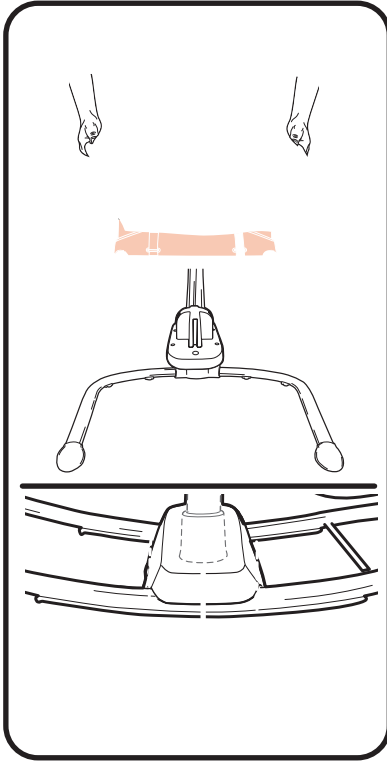

1. Hold rocker by sides and attach rocker to mount on swing frame.

1. Tenir la berceuse par les côtés et la fixer au cadre de la balançoire.

1. Agarre la mecedora de los costados y sujete la mecedora al montante del armazón del columpio.

2. **Note:** Rocker can be placed on swing frame facing any of 3 directions (front, left and right). Rocker cannot be placed backwards on the frame.

2. **Remarque :** Le siège à bascule peut être placé sur le cadre de la balançoire orienté dans les 3 directions (avant, gauche et droite). Le siège à bascule ne peut être orienté vers l'arrière sur le cadre.

2. **Nota:** La mecedora puede colocarse en el armazón del columpio orientada hacia cualquiera de las 3 direcciones (adelante, izquierda y derecha). La mecedora no se puede colocar orientada hacia atrás en el armazón.

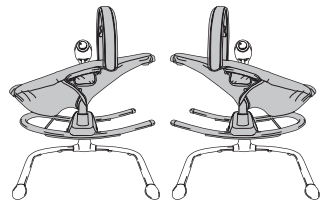

4-B • To Remove Rocker • Pour détacher la berceuse • Sacar la mecedora

1. To use as rocker, step on swing frame, tilt the rocker slightly towards the motor housing and lift rocker off.
1. Pour utiliser comme siège à bascule, poser le pied sur le cadre de la balançoire, incliner légèrement le siège à bascule vers le boîtier du moteur et soulever le siège à bascule pour le détacher.
1. Para utilizarlo como mecedora, pise el armazón del columpio, incline la mecedora un poco hacia el armazón del motor y levante la mecedora para sacarla.

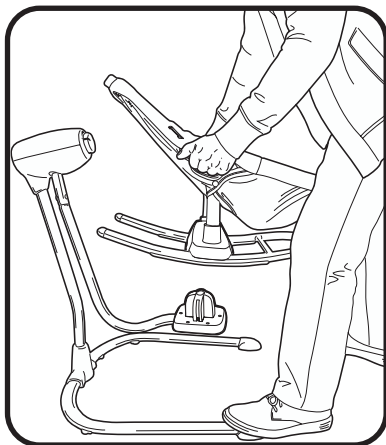

4-C • To Secure Child
• Pour installer votre enfant en toute sécurité
• Sujetar al niño

! WARNING **Falling Hazard:** Always use the seat belt.

! MISE EN GARDE
Danger de chute : toujours se servir de la ceinture de sécurité.

! ADVERTENCIA
Peligro de caídas: Use siempre el cinturón de seguridad.

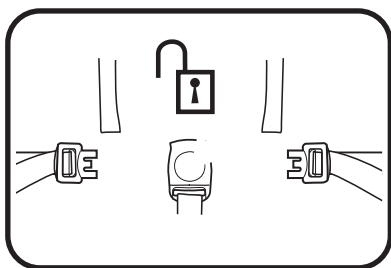

1. To open, press button on buckle to release the waist straps.

1. Pour ouvrir, appuyer sur le bouton de la boucle pour libérer les courroies abdominales.

1. Para abrirlo, oprima el botón de la hebilla para liberar las correas de la cintura.

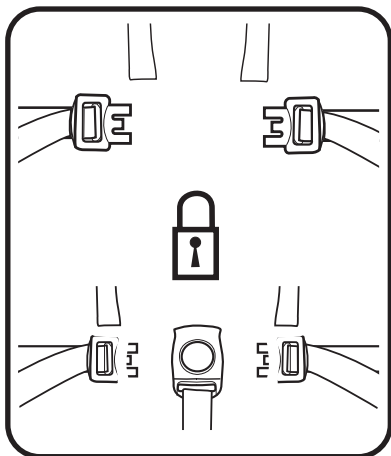

2. To close, slide shoulder strap connectors to waist straps and insert into buckle.

2. Pour fermer, glisser les courroies d'épaule dans les courroies de la taille et verrouiller dans la boucle d'entrejambe.

2. Para cerrarlo, deslice los conectores de las correas del hombro a las correas de la cintura y póngalos en la hebilla.

3. Use slide adjuster at shoulder and waist for tighter adjustment.

3. Utiliser les boucles de réglage aux épaules et à la taille pour un ajustement plus précis.

3. Use el ajustador deslizable del hombro y la cintura para ajustarlo más apretadamente.

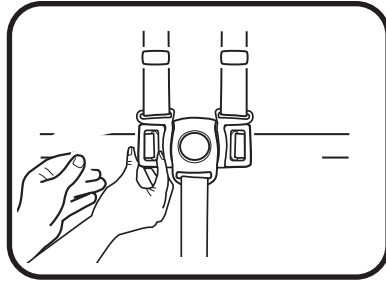

4. When changing shoulder strap slots, **MAKE SURE** shoulder straps are going through same slots in seat pad.

4. Au moment de changer de fentes du passage pour les courroies d'épaule, **S'ASSURER** que celles-ci passent à travers les mêmes fentes dans le coussin du siège.

4. Cuando cambia las ranuras de las correas del hombro, **ASEGÚRESE** de que las correas del hombro pasen por las mismas ranuras en la almohadilla del asiento.

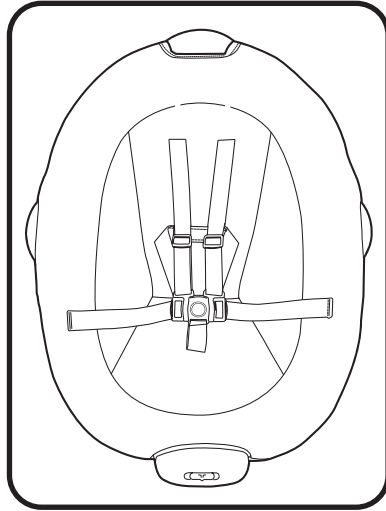

5. The shoulder straps must go into the slot that is even with or slightly above the child's shoulders. Avoid twisting straps.

5. Les courroies d'épaule doivent être passées dans les fentes situées soit au niveau des épaules de l'enfant ou légèrement au-dessus. Évitez de tordre les courroies.

5. Las correas del hombro deben pasar por la ranura a la altura o apenas por encima de los hombros del niño. Evite torcer las correas.

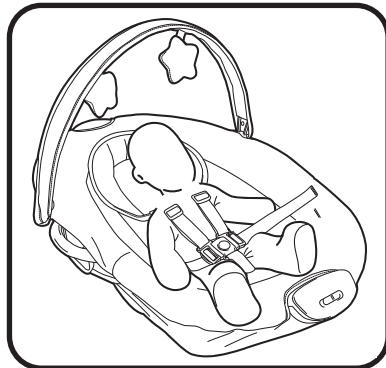

4-D • **To Recline Rocker**
• **Pour incliner la berceuse**
• **Cómo eclinar la mecedora**

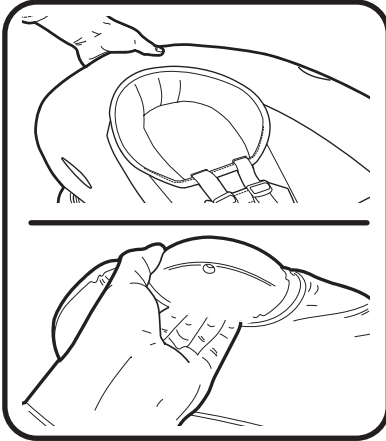

1. To recline, squeeze the recline handle and move into 1 of 3 positions.

1. Pour incliner, comprimer la poignée d'inclinaison et déplacer dans l'une des 3 positions.

1. Para reclinarla, apriete la manija de reclinación y póngala en 1 de las 3 posiciones.

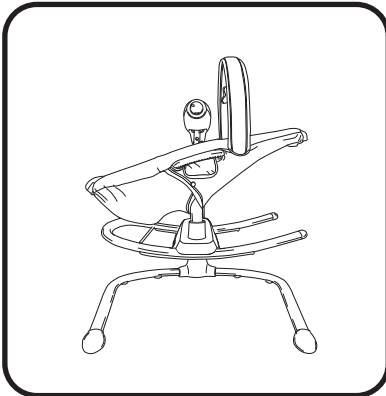

4-E • To Use Wall Plug • Pour utiliser de la prise murale • Cómo usar un tomacorriente de la pared

WARNING

DO NOT place product near water or moisture. Do not use the product near possible wet areas, such as a bathtub, shower, wash basin, sink, laundry tub, swimming pool, wet basement, etc.

DO NOT use the AC adaptor if it has been exposed to liquids, has been dropped, or is damaged.

Protect the power cord. Place it so it is not walked on or pinched by furniture or other items.

WARNING

Strangulation Hazard: Keep this cord out of the reach of children.

DO NOT use with an extension cord. Use only power cord provided.

MISE EN GARDE

NE PAS exposer ce produit à l'eau ou à l'humidité. Ne pas utiliser ce produit à proximité d'endroits qui peuvent être mouillés, comme une baignoire, une douche, une cuvette, un évier, un bac à lessive, une piscine, un sous-sol humide, etc.

NE PAS utiliser l'adaptateur de courant alternatif s'il a été exposé à du liquide, échappé ou endommagé.

Protéger le cordon d'alimentation. Placer de manière à ce qu'on ne puisse le piétiner ou l'accrocher avec les meubles ou d'autres objets.

MISE EN GARDE

Danger d'étranglement : Gardez ce fil hors de la portée de votre enfant. **NE PAS** brancher avec une rallonge. Utiliser uniquement le cordon d'alimentation fourni.

! ADVERTENCIA

NO ponga el producto cerca del agua y la humedad. No use el producto cerca de lugares posiblemente húmedos, tales como una bañera, ducha, lavadero, fregadero, palangana para lavar la ropa, piscina, sótano húmedo, etc.

NO use el adaptador de AC si ha estado en contacto con líquidos, se ha caído o está dañado.

Proteja el cordón eléctrico. Póngalo de manera que nadie lo pise ni quede apretado entre muebles u otros artículos.

! ADVERTENCIA

Peligro de estrangulación: Mantenga este cordón lejos del alcance de los niños. **NO** lo use con un cordón de extensión. Use solamente el cordón eléctrico provisto.

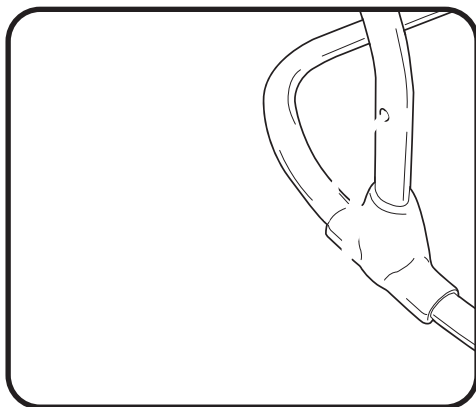

4-F • To Start Swing • Démarrage de la balançoire • Para encender el columpio

WARNING

Avoid serious injury from falling or sliding out. ALWAYS use restraint system. After fastening buckles, adjust belts to get a snug fit around your child.

TO TURN SWING ON: Rotate the speed dial clockwise, and lightly push the swing to get it started. The LED light is illuminated when the swing is on, and not illuminated when the swing is off. Observe the swinging motion for a minute. It takes up to a minute for the swing to reach the correct setting. Change setting if needed by moving the dial clockwise for faster speeds or counter-clockwise for slower speeds.

TO TURN SWING OFF: Turn dial counter-clockwise until it “CLICKS” into the “OFF” position.

The seat may be stopped at any time the motor is running without damaging the motor.

MISE EN GARDE

Pour éviter les blessures graves suite à une chute ou en glissant. TOUJOURS utiliser le système de retenue. Après avoir attaché les boucles, régler les ceintures pour qu'elles s'ajustent parfaitement au corps du bébé.

POUR METTRE LA BALANÇOIRE EN MARCHÉ : Faire pivoter le cadran des vitesses dans le sens des aiguilles d'une montre et pousser légèrement la balançoire pour la faire démarrer. Le voyant DEL s'illumine lorsque la balançoire est sous tension et il s'éteint lorsqu'elle est hors tension. Observer le balancement pendant une minute. La balançoire nécessite une minute pour atteindre le bon réglage. Changer le réglage au besoin en déplaçant le cadran dans le sens des aiguilles d'une montre pour accélérer ou dans le sens contraire pour ralentir la vitesse.

POUR ÉTEINDRE LA BALANÇOIRE : Tourner le cadran dans le sens contraire des aiguilles d'une montre jusqu'à ce qu'il s'enclenche en position d'ARRÊT.

On peut arrêter le siège à tout moment sans dommage pendant que le moteur tourne.

⚠️ ADVERTENCIA

Por caídas o resbalones. Use SIEMPRE el sistema de seguridad. Luego de sujetar las hebillas, ajuste los cinturones para lograr un calce apretado alrededor de su bebé.

PARA ENCENDER EL COLUMPIO: Gire el dial de la velocidad en el sentido de las agujas del reloj y lentamente empuje el columpio para que se active. La luz LED se ilumina cuando el columpio está encendido, y no se ilumina cuando el columpio está apagado. Observe el movimiento del columpio durante un minuto. El columpio tarda hasta un minuto en alcanzar el ajuste correcto. Cambie el ajuste si es necesario moviendo el dial en el sentido de las agujas del reloj para aumentar la velocidad o en el sentido contrario a las agujas del reloj para reducir la velocidad.

PARA APAGAR EL COLUMPIO: Gire el dial en el sentido opuesto a las agujas del reloj hasta que se haga "CLIC" en la posición "APAGADO" (OFF).

Se puede detener el asiento en cualquier momento en que funciona el motor sin dañar el motor.

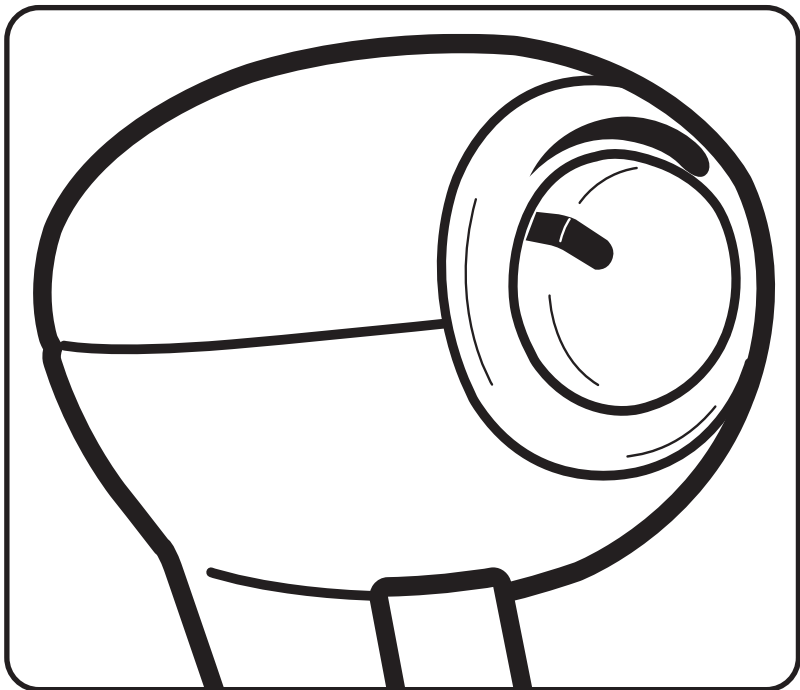

4-G • To Use Vibration • Pour utiliser la vibration • Cómo usar la vibración

1. Remove battery lid, found under foot end of seat, with a key and insert 1-D (LR20-1.5V) battery in module. Replace lid.

1. Retirer le couvercle du compartiment à piles qui se trouve sous le pied du siège à l'aide d'une clé et insérer 1 pile D (LR 20 - 1,5 V) dans le module. Remettre le couvercle en place.

1. Saque la tapa de las pilas que se encuentra debajo del extremo de los pies del asiento con una llave e inserte 1 pila D (LR20-1.5V) en el módulo. Vuelva a poner la tapa.

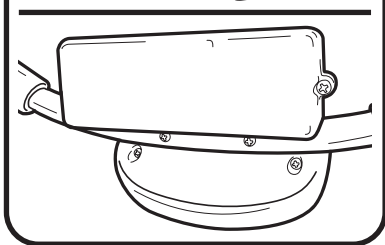
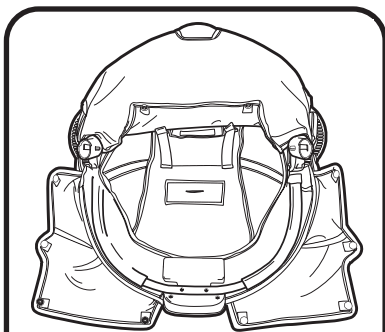

2. **Vibration:** Turn to one of two settings.

2. **Vibration :** Tourner pour sélectionner un des deux réglages.

2. **Vibración:** Gírelo hasta que llegue a uno de los dos valores.

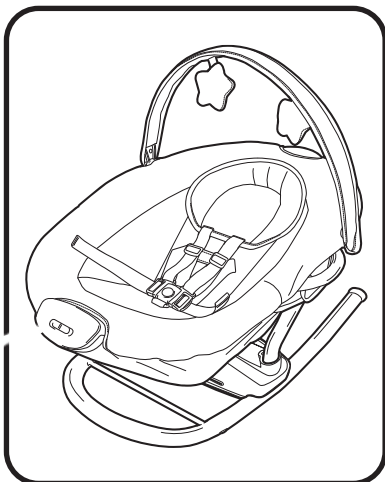
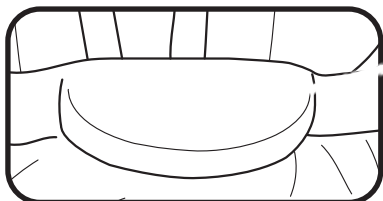

4-H • Problem Solving • Dépannage • Solución de problemas

SWING WON'T OPERATE:

1. Speed setting too low. Push swing to start.
2. Baby grabbing swing legs. (Discontinue use).
3. LED light blinking and swing not moving, check for obstacle blocking swing or that load is over 25 lb (11.3 kg). Turn swing off and turn it back on.

SEAT DOESN'T SWING VERY FAST:

1. Control setting too low.
2. Blanket hanging down, causing increased wind resistance.
3. Baby too heavy or too active. (Discontinue use).
4. Soft carpet (swings higher on hard floors).

LA BALANÇOIRE NE DÉMARRE PAS :

1. Vitesse trop lente. Pousser la balançoire pour faire démarrer.
2. Bébé attrape les pieds de la balançoire. (Cessez l'utilisation).
3. Témoins lumineux clignotent et la balançoire ne bouge pas, vérifier qu'aucun obstacle ne bloque la balançoire ou que la charge n'excède pas 11,3 kg (25 lb). Éteindre la balançoire, puis la rallumer.

LE SIÈGE NE SE BALANCE PAS TRÈS VITE :

1. Vitesse trop lente.
2. Couverture qui pend, causant une résistance au vent.
3. Bébé est trop lourd ou trop actif. (Cessez l'utilisation).
4. La balançoire est installée sur un tapis moelleux (le balancement est plus prononcé sur un sol dur).

EL COLUMPIO NO FUNCIONA:

1. El valor del control es demasiado bajo. Empuje el columpio para activarlo.
2. El bebé agarra las patas del columpio. (Deje de usarlo).
3. Si la luz LED está destellando y el columpio no se mueve, verifique si hay obstáculos que bloquean el columpio o si la carga pesa más de 25 libras (11.3 kg). Apague el columpio y vuelva a encenderlo.

EL ASIENTO NO SE MUEVE MUY RÁPIDO:

1. El control es demasiado bajo.
2. La frazada cuelga causando mayor resistencia al viento.
3. El bebé es demasiado pesado o activo. (Deje de usarlo).
4. Alfombra blanda (se mueve más en pisos duros).

5-A • Care and Maintenance • Soins et entretien • Cuidado y mantenimiento

• Removing Seat Pad • Retrait du coussin du siège • Cómo sacar la almohadilla del asiento

1. Disconnect snaps on back of seat pad.
1. Détacher les boutons-pression à l'arrière du coussin du siège.
1. Desabroche los broches de atrás de la almohadilla del asiento.

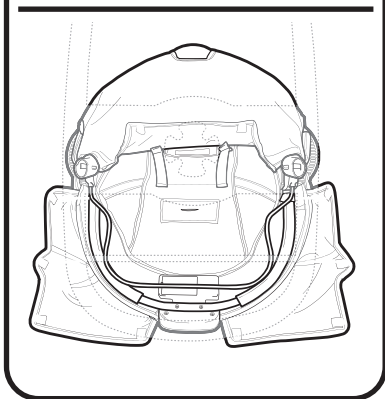
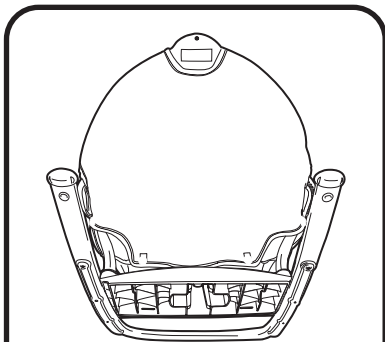

2. Disconnect straps from around bar on underside of seat.
2. Enlever les courroies qui se trouvent autour de la barre sous le siège.
2. Desabroche las correas de alrededor de la barra en la parte de inferior del asiento.

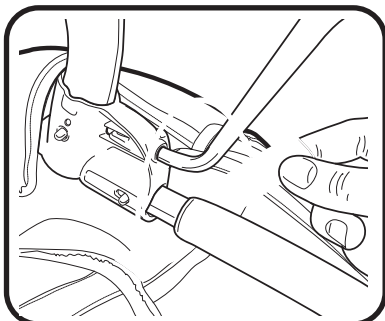

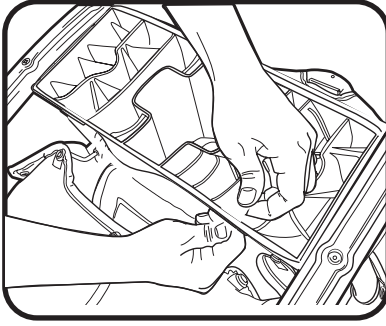

3. Release the straps from the rocker mount.

3. Détacher les courroies du support du siège à bascule.

3. Libere las correas del montante de la mecedora.

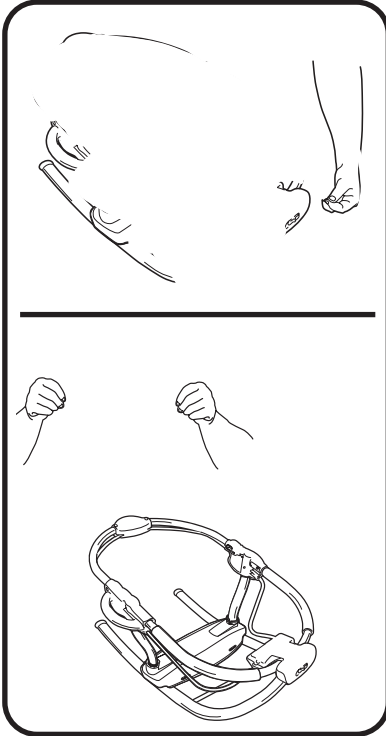

4. Remove softgoods from seat frame to clean.

4. Retirer les matériaux souples du cadre du siège pour les nettoyer.

4. Saque los artículos blandos del armazón del asiento para limpiarlos.

Reverse steps to re-attach.

Inverser les étapes pour réinstaller.

Invierta los pasos para volver a conectarla.

- **FROM TIME TO TIME CHECK YOUR SWING** for loose screws, worn parts, torn material or stitching. Replace or repair the parts as needed. Use only Graco replacement parts.
- **TO CLEAN SEAT COVER**, refer to your care tag on the seat pad for washing instructions. NO BLEACH.
- **TO CLEAN FRAME**, use only household soap and warm water. NO BLEACH OR DETERGENT.
- **EXCESSIVE EXPOSURE TO SUN OR HEAT** could cause fading or warping of parts.
- **DE TEMPS EN TEMPS, VÉRIFIEZ VOTRE BALANÇOIRE** pour des vis desserrées, pièces usées, tissu déchiré ou décousu. Remplacez ou réparez au besoin. Utilisez seulement les pièces de remplacement Graco.
- **HOUSSE DE SIÈGE AMOVIBLE** consulter les directives de lavage sur l'étiquette d'entretien du coussin. NE PAS UTILISER DE JAVELLISANT.
- **POUR NETTOYER L'ARMATURE** : utilisez un savon de ménage doux et de l'eau tiède. PAS D'EAU DE JAVEL OU DÉTERGENT.
- **UNE EXPOSITION PROLONGÉE AU SOLEIL OU CHALEUR** peut provoquer une décoloration prématurée des pièces.
- **DE VEZ EN CUANDO, INSPECCIONE EL COLUMPIO** para determinar si hay tornillos flojos, piezas gastadas, material o puntos rotos. Reemplace o repare las piezas según sea necesario. Use solamente piezas de repuesto Graco.
- **PARA LIMPIAR LA FUNDA DEL ASIENTO**, consulte la etiqueta de cuidado de la almohadilla del asiento para obtener las instrucciones para el lavado. NO USE BLANQUEADOR.
- **PARA LIMPIAR EL ARMAZÓN**, use solamente jabón de uso doméstico y agua tibia. NO USE BLANQUEADOR NI DETERGENTE.
- **EL CONTACTO EXCESIVO CON EL SOL O EL CALOR** podría causar descoloramiento o torcedura de las piezas.

- 5-B**
- **Replacement Parts**
 - **Warranty Information (USA)**
 - **Pièces de rechange**
 - **Renseignements sur la garantie (au Canada)**
 - **Piezas de repuesto**
 - **Servicio de la garantía (EE.UU.)**

To purchase parts or accessories or for warranty information in the United States, please contact us at the following:

Para comprar repuestos o accesorios o para información sobre el servicio de la garantía en los Estados Unidos, por favor comuníquese con nosotros en:

www.gracobaby.com
or/o
1-800-345-4109

To purchase parts or accessories or for warranty information in Canada, please contact us at the following:

Pour commander des pièces ou pour service sous garantie au Canada, communiquer avec nous :

www.gracobaby.ca
or/ou
1-800-345-4109

- 5-C**
- **Product Registration (USA)**
 - **Inscription de votre produit (États-Unis)**
 - **Registro del producto (EE.UU.)**

To register your Graco product from within the U.S.A. visit us online at www.gracobaby.com/productregistration or return registration card provided with your product. We currently do not accept product registrations from those living outside the United States of America.

Pour inscrire votre produit Graco aux États-Unis, visitez notre site Internet www.gracobaby.com/productregistration ou retourner la carte d'enregistrement fournie avec le produit. Pour le moment nous n'acceptons pas d'inscriptions de produits des résidents hors des États-Unis.

Para registrar su producto Graco desde dentro de los EE.UU., visítenos en línea en www.gracobaby.com/productregistration o envíe la tarjeta de registro provista con su producto. Actualmente no aceptamos registros de los productos de quienes viven fuera de los Estados Unidos de América.