

Hamilton Beach

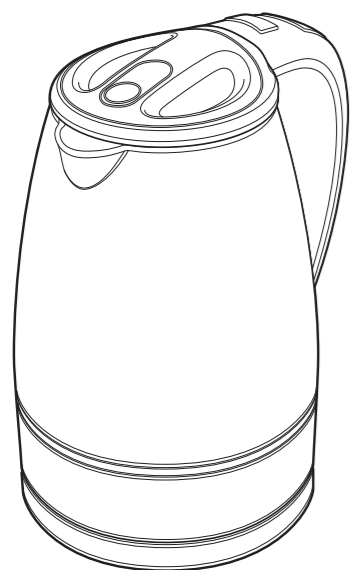

Electric Kettle Bouilloire électrique Hervidor Eléctrico

Le invitamos a leer cuidadosamente este instructivo antes de usar su aparato.

Read before use.
Lire avant l'utilisation.
Lea antes de usar.

For questions and other information:
hamiltonbeach.com
hamiltonbeach.ca
hamiltonbeach.com.mx

IMPORTANT SAFEGUARDS

When using electrical appliances, basic safety precautions should always be followed to reduce the risk of fire, electric shock, and/or injury to persons, including the following:

1. Read all instructions.
2. This appliance is not intended for use by persons (including children) with reduced physical, sensory, or mental capabilities, or lack of experience and knowledge, unless they are closely supervised and instructed concerning use of the appliance by a person responsible for their safety.
3. Close supervision is necessary when any appliance is used by or near children. Children should be supervised to ensure that they do not play with the appliance.
4. Do not touch hot surfaces or hot water. Use handles or knobs. Care must be taken since burns can occur from touching hot parts or from spilled hot liquid.
5. To protect against fire, electric shock, and personal injury, do not immerse cord, plug, power base, or electric kettle in water or other liquid.
6. Unplug from outlet when kettle is not in use and before cleaning. Allow to cool before putting on or taking off parts and before cleaning.
7. Do not operate any appliance with a damaged supply cord or plug, or after the appliance malfunctions or has been dropped or damaged in any manner. Supply cord replacement and repairs must be conducted by the manufacturer, its service agent, or similarly qualified persons in order to avoid a hazard. Call the provided customer service number for information on examination, repair, or adjustment.
8. The use of accessory attachments not recommended by the manufacturer may result in fire, electric shock, or personal injury.
9. Do not use outdoors.
10. Do not let cord hang over edge of table or counter or touch hot surfaces, including the stove.
11. Do not place electric kettle on or near a hot gas or electric burner or in a heated oven.
12. To disconnect electric kettle, turn any control to OFF (STOP) and then remove plug from wall outlet. Never pull on cord as this may damage the cord and eventually cause electric shock.

840290303

2/21

13. Do not use appliance for other than intended use.
14. Do not use for other than heating water. Other liquids or food will contaminate the interior and void warranty.
15. Do not allow kettle to boil dry.
16. To avoid circuit overload, do not operate another high-wattage appliance on the same circuit.
17. Scalding may occur if the lid is opened during the heating cycle.
18. Be certain kettle lid is securely in place during operation and when pouring hot water. Do not use force when placing lid on kettle.
19. Do not clean glass with cleansers, steel wool pads, or other abrasive material.
20. Heater may remain hot after the kettle is turned off.
21. **WARNING:** If the kettle is overfilled, boiling water may be ejected.
22. **WARNING:** Scalding may occur if the lid is opened during the heating cycle.
23. Use only the power base provided.

SAVE THESE INSTRUCTIONS

Other Consumer Safety Information

This appliance is intended for household use only.

⚠ WARNING Electrical Shock Hazard: This appliance is provided with either a polarized (one wide blade) or grounded (3-prong) plug to reduce the risk of electric shock. The plug fits only one way into a polarized or grounded outlet. Do not defeat the safety purpose of the plug by modifying the plug in any way or by using an adapter. If the plug does not fit fully into the outlet, reverse the plug. If it still does not fit, have an electrician replace the outlet.

The length of the cord used on this appliance was selected to reduce the hazards of becoming tangled in or tripping over a longer cord. If a longer cord is necessary, an approved extension cord may be used. The electrical rating of the extension cord must be equal to or greater than the rating of the appliance. If the appliance is of the grounding type, the extension cord should be a grounding-type, 3-wire cord. Care must be taken to arrange the extension cord so that it will not drape over the countertop or tabletop where it can be pulled on by children or accidentally tripped over.

Parts and features

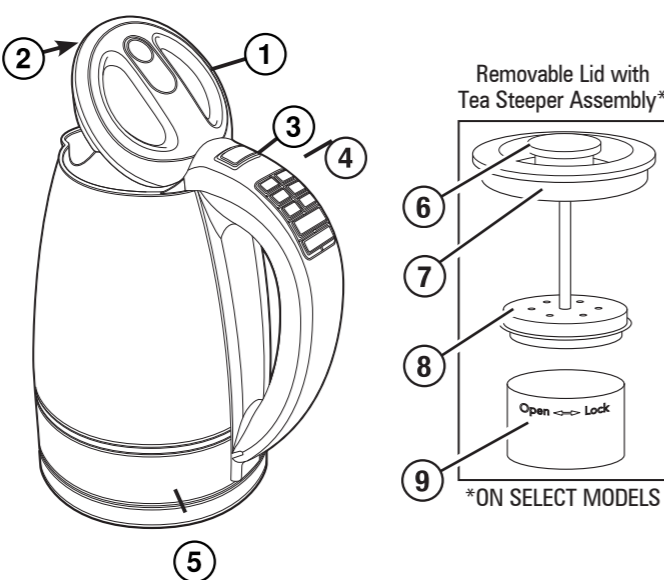

- | | |
|---------------------------------------|---------------------------|
| 1. Lid | 5. Base |
| 2. Anti-Scale Mesh Filter (not shown) | 6. Knob |
| 3. Open Button for Lid | 7. Lid |
| 4. Control Buttons | 8. Tea Steeper Basket Top |
| | 9. Tea Steeper Basket |

How to use the kettle

⚠ CAUTION Burn Hazard. Do not overfill kettle. Boiling water may spit out of the spout.

BEFORE FIRST USE: Press OPEN button to lift lid and fill kettle with water to the MAX fill line on the water level window. Press the lid down until it locks in place. Press START/STOP button to turn the kettle ON. The kettle will bring the water to a boil, then shut off automatically. Discard water and repeat 2-3 times, rinsing out the kettle each time. The kettle is now ready for use.

1. Plug into outlet.

2. Fill kettle with required amount of water. Ensure that water level is between 0.5 L and MAX on the water level window. Always keep mesh filter in place.
3. Press down on the lid to close. Make sure the power base is on a level surface.
4. Press the desired temperature button and then press the START/STOP button. The selected temperature button will illuminate in blue and flash until the temperature is reached. The kettle will beep six times when the selected temperature is reached. Pressing the START/STOP button without selecting a temperature will default to Boil mode.
5. If keep warm is desired, press the KEEP WARM button at any time and kettle will keep the water at the selected temperature for 30 minutes.
6. After 30 minutes, the kettle will shut off. Always unplug when not in use.

NOTES:

- When kettle is lifted from base, the KEEP WARM function stops. To resume KEEP WARM, follow steps 4 and 5.
- Only use kettle to heat water. If kettle is used to heat other liquids, such as coffee or tea, the warranty will be voided.

On Selected Models with Steeper

1. While holding steeper lid, turn basket counter clockwise to remove. Add tea to basket. Replace basket and turn clockwise to lock. Rotate knob to unlock. Pull the basket up until it locks into place. Insert steeper assembly into kettle. When kettle has finished boiling, push steeper assembly down to steep.
2. To operate, follow "How to use the Kettle"

To Remove Steeper Assembly

Kettle must be completely cooled before handling.

1. Pull on lid to remove Tea Steeper Assembly
2. Press in tabs to remove rod and basket.

To Install Steeper Assembly

1. On a secure flat surface, place lid directly over rod and push down to secure.
2. Insert tea assembly into kettle and press lid down into place.

If kettle floor discolors: It is normal for stainless steel heating elements to discolor. This does not affect the performance of the kettle. Do not use abrasive scouring pads or cleaners since this may damage the stainless steel surface.

If kettle boils dry: The heating element is protected by two automatic safety devices. If your kettle is accidentally switched on without being filled with water, or is allowed to boil dry, the kettle will automatically switch off. You should:

- Unplug the kettle and wait about 20 minutes for the element to cool down.
- Refill the kettle; then use as normal and check that the kettle functions correctly.

If kettle does not work: Make these simple checks before calling the toll-free customer assistance number:

- Have you pressed the START/STOP button?
- If the kettle heats but does not boil, it might need descaling (see "Care and cleaning" section).
- Has the kettle been accidentally turned on without being filled with water or allowed to boil dry? Press the START/STOP button, wait 20 minutes, and try again.
- Is cord firmly plugged into the outlet and kettle firmly seated in the base?

Anti-Scale Mesh Filter: Scale is caused by lime and calcium in hard water. The mesh filter will prevent these suspended particles from being poured out of the kettle. The filter should be cleaned periodically to ensure optimum performance.

To clean the filter, unplug kettle and allow to cool. Gently brush filter with a clean wet toothbrush. Rinse toothbrush and repeat if necessary.

Tea guide

- Bring filtered or good-tasting tap water to a boil in the kettle. Use 6 ounces (177 ml) of water per cup of tea.
- If using loose tea instead of tea bags, measure 1 rounded teaspoon of tea per cup into an infuser and place the infuser in the cup. If no infuser is available, put the tea directly into the cup.
- Pour heated water directly over the tea. For stronger tea, add more leaves rather than infusing longer than is recommended.

NOTE: Tea that is oversteeped will become bitter. **NOTE:** These temperature settings can vary depending on a number of factors, such as altitude, impurities in the water, and the amount of water in the kettle.

Temperature & Tea Guide

TYPE	TEMP. °F	TIME
Delicate Tea	160°	2 minutes
Green Tea	175°	1-3 minutes
White Tea	180°	3-4 minutes
Oolong Tea, Hot Cocoa	190°	3-5 minutes
French Press Coffee	200°	
Black Tea/Herbal Tea, Boil	212°	5 minutes

Care and cleaning

⚠ WARNING Electrical Shock Hazard. Do not immerse kettle, power base, or plug in water or any other liquid.

1. With kettle unplugged, empty any remaining water and rinse. Allow kettle to cool. The mesh filter may be removed by pulling up on the filter tab which is visible through the kettle opening. To replace filter, line up the filter with tab towards the inside of the kettle and slide down until it snaps into place.
2. To avoid scale/lime deposit buildup, empty kettle after each use. To remove discoloration or scale/lime deposit from heating element: Place 1/2 teaspoon (2.5 ml) cream of tartar (available in the spice aisle of grocery store) into the kettle. Then fill the kettle 1/2 full with water. Plug into outlet, press START/STOP button, and bring to boil. Press STOP button. Unplug and let cool. Rinse several times with clean tap water.
3. Wipe the exterior of the kettle with a damp cloth. Do not use abrasive scouring pads or powders since they may scratch the smooth surface of the kettle.

Limited warranty

This warranty applies to products purchased and used in the U.S. and Canada. This is the only express warranty for this product and is in lieu of any other warranty or condition.

This product is warranted to be free from defects in material and workmanship for a period of five (5) years from the date of original purchase in Canada and one (1) year from the date of original purchase in the U.S. During this period, your exclusive remedy is repair or replacement of this product or any component found to be defective, at our option; however, you are responsible for all costs associated with returning the product to us and our returning a product or component under this warranty to you. If the product or component is no longer available, we will replace with a similar one of equal or greater value.

This warranty does not cover glass, filters, wear from normal use, use not in conformity with the printed directions, or damage to the product resulting from accident, alteration, abuse, or misuse. This warranty extends only to the original consumer purchaser or gift recipient. Keep the original sales receipt, as proof of purchase is required to make a warranty claim. This warranty is void if the product is used for other than single-family household use or subjected to any voltage and waveform other than as specified on the rating label (e.g., 120 V ~ 60 Hz).

We exclude all claims for special, incidental, and consequential damages caused by breach of express or implied warranty. All liability is limited to the amount of the purchase price. **Every implied warranty, including any statutory warranty or condition of merchantability or fitness for a particular purpose, is disclaimed except to the extent prohibited by law, in which case such warranty or condition is limited to the duration of this written warranty.** This warranty gives you specific legal rights. You may have other legal rights that vary depending on where you live. Some states or provinces do not allow limitations on implied warranties or special, incidental, or consequential damages, so the foregoing limitations may not apply to you.

To make a warranty claim, do not return this appliance to the store. Please visit hamiltonbeach.com in the U.S. or hamiltonbeach.ca in Canada. For faster service, locate the model, type, and series numbers on your appliance.

PRÉCAUTIONS IMPORTANTES

Pour utiliser un appareil électroménager, vous devez toujours prendre des mesures élémentaires de sécurité pour réduire le risque d'incendie, d'électrocution et/ou de blessure corporelle, en particulier les mesures suivantes :

1. Lire toutes les instructions. Cet appareil n'est pas destiné à être utilisé par des personnes (y compris les enfants) dont les capacités physiques, sensorielles ou mentales sont réduites, ou manquant d'expérience et de connaissance, sauf si elles sont étroitement surveillées et instruites sur l'utilisation de l'appareil par une personne responsable de leur

sécurité.

2. Une surveillance étroite est requise pour tout appareil utilisé par ou près des enfants. Surveiller que les enfants ne jouent pas avec l'appareil.
3. Ne pas toucher les surfaces chaudes ou l'eau bouillante. Utiliser les poignées ou les boutons. Prendre toutes les précautions nécessaires pour éviter les brûlures causées par les surfaces chaudes ou les déversements de liquide chaud.
4. Pour éviter le risque d'incendie, d'électrocution et les blessures, ne pas immerger le cordon, la fiche, le socle électrique ou la bouilloire électrique dans l'eau ou tout autre liquide.
5. Débrancher de la prise murale dès la fin de l'utilisation et avant le nettoyage. Laisser refroidir l'appareil avant d'installer ou de retirer des pièces et avant de le nettoyer.
6. Ne pas faire fonctionner un appareil électroménager avec un cordon ou une fiche endommagée, ou lorsque l'appareil ne fonctionne pas bien ou a été échappé ou endommagé d'une manière quelconque. Le remplacement et la réparation du cordon d'alimentation doivent être faits par le fabricant, son agent de service ou toute personne qualifiée de façon à éviter tout danger. Appeler le numéro de service à la clientèle fourni pour des renseignements concernant l'examen, la réparation ou l'ajustement.
7. Pour éviter les risques d'incendie, d'électrocution ou de blessure, ne pas utiliser d'accessoires non recommandés par le fabricant.
8. Ne pas utiliser à l'extérieur.
9. Ne pas laisser pendre le cordon de la table ou du comptoir et éviter que le cordon n'entre en contact avec des surfaces chaudes, y compris la cuisinière.
10. Ne pas placer la bouilloire électrique sur ou près d'un brûleur chaud à gaz ou électrique ou dans un four chaud.
11. Pour débrancher la bouilloire électrique, tourner l'une des commandes à arrêt (STOP) puis retirer la fiche de la prise murale. Ne jamais tirer sur le cordon d'alimentation pour éviter de l'endommager et de provoquer un risque d'électrocution.
12. N'utiliser cet appareil que pour les fonctions auxquelles il est destiné.
13. Cet appareil n'est destiné qu'à faire bouillir l'eau. Bouillir d'autres types de liquide ou d'aliments contaminera l'intérieur de l'appareil et annulera la garantie.
14. Ne pas faire fonctionner la bouilloire sans liquide.
15. Pour éviter la surchauffe d'un circuit électrique, ne pas brancher d'autre appareil de haute puissance sur le même circuit.
16. Des éclaboussures peuvent survenir si le couvercle est soulevé pendant le cycle de chauffage.
17. S'assurer de bien refermer le couvercle de la bouilloire au moment de l'utiliser et de verser l'eau bouillante. Ne pas forcer le couvercle en le plaçant sur la bouilloire.
18. Ne pas nettoyer le verre avec des nettoyants, des tampons d'acier ou autres matériaux abrasifs.
19. L'élément chauffant peut rester chaud une fois que la bouilloire est éteinte.
20. **AVERTISSEMENT :** Si la bouilloire est trop pleine, l'eau bouillante peut éclabousser.
21. **AVERTISSEMENT :** Il y a un risque de brûlure si le couvercle est ouvert durant le cycle de chauffage.
22. Utiliser seulement la base d'alimentation fournie.

CONSERVER CES INSTRUCTIONS

Autres consignes de sécurité pour le consommateur

Cet appareil est destiné à un usage domestique uniquement.

⚠ AVERTISSEMENT Risque de choc électrique :

Cet appareil est fourni avec une fiche polarisée (lame plus large) ou d'une fiche (3 lames et mise à la terre) pour réduire le risque d'électrocution. Cette fiche s'insère d'une seule manière dans une prise polarisée ou prise avec mise à la terre. Ne pas transformer le dispositif de sécurité de la fiche en modifiant celle-ci de quelque façon ou en utilisant un adaptateur. Si vous ne pouvez pas insérer complètement la fiche dans la prise, inversez la fiche. Si elle refuse toujours de s'insérer, faire remplacer la prise par un électricien.

La longueur du cordon installé sur cet appareil a été sélectionnée afin de réduire les risques d'enchevêtrement ou de faux pas causés par un fil trop long. L'utilisation d'une rallonge approuvée est permise, si le cordon est trop court. Les caractéristiques électriques de la rallonge doivent être équivalentes ou supérieures aux caractéristiques de l'appareil. Si cet appareil est du type à mise à la

terre, la rallonge doit être du type à mise à la terre, à 3 fils. Prendre toutes les précautions nécessaires pour installer la rallonge de manière à ne pas la faire courir sur le comptoir ou sur une table pour éviter qu'un enfant ne tire sur le cordon ou trébuche accidentellement.

Pièces et caractéristiques

- | | |
|--|------------------------------------|
| 1. Couvercle | 3. Bouton d'ouverture du couvercle |
| 2. Filtre métallique antitartre amovibles (intérieur du bec verseur) | 4. Boutons de commande |
| | 5. Base |

Couvercle amovible et ensemble d'infusion à thé*

- | | |
|--------------|--|
| 6. Bouton | 8. Couvercle du panier à infusion de thé |
| 7. Couvercle | 9. Panier à infusion de thé |

*SUR CERTAINS MODÈLES SEULEMENT

Utilisation de la bouilloire électrique

⚠ ATTENTION Risque de brûlures. Ne pas trop remplir la bouilloire. L'eau brûlante peut jaillir hors du bec.

AVANT LA PREMIÈRE UTILISATION : Appuyer sur le bouton OPEN (ouvrir) pour soulever le couvercle et remplir la bouilloire avec de l'eau jusqu'à la ligne de remplissage MAX du niveau gradué. Abaisser le couvercle jusqu'à ce que ce dernier s'enclenche en place. Appuyer sur le bouton START/STOP (marche/arrêt) pour mettre la bouilloire en marche. La bouilloire portera l'eau à ébullition puis se mettra hors tension automatiquement. Jeter l'eau et répéter cette étape 2 à 3 fois en rinçant chaque fois la bouilloire. La bouilloire est maintenant prête à utiliser.

1. Brancher dans une prise de courant.
2. Remplir la bouilloire selon la quantité d'eau nécessaire. S'assurer que la quantité d'eau se situe entre la ligne 0,5 L et MAX du niveau gradué. Toujours garder le filtre métallique en place.
3. Abaisser le couvercle pour fermer. S'assurer que le socle est sur une surface à niveau.
4. Appuyer sur le bouton d'intensité de température désirée et appuyer sur le bouton START/STOP (marche/arrêt). Le bouton de température choisie s'illuminera en bleu et clignotera tant que la température n'est pas atteinte. La bouilloire émettra six signaux sonores dès que la température choisie est atteinte. La bouilloire sera en mode d'ébullition (Boil) par défaut si aucun bouton d'intensité de température n'est enfoncé avant d'avoir appuyé sur le bouton START/STOP (marche/arrêt).
5. Si le mode de garde au chaud est souhaité, appuyer sur le bouton KEEP WARM en tout temps et la bouilloire maintiendra l'eau à la température choisie pendant 30 minutes.
6. La bouilloire s'éteindra après 30 minutes. Toujours débrancher la bouilloire dès la fin de son utilisation.

REMARQUES :

- La fonction KEEP WARM (garde au chaud) se désactive dès que la bouilloire est retirée du socle. Répéter les étapes 4 et 5 pour réactiver cette fonction.
- N'utiliser la bouilloire que pour faire bouillir de l'eau. La garantie est annulée si la bouilloire est utilisée pour faire bouillir d'autres sortes de liquides comme le café ou le thé.

Pour certains modèles avec infuseur à thé

1. Tout en tenant le couvercle de l'infuseur, tourner le panier dans le sens contraire des aiguilles d'une montre pour le retirer. Mettre le thé dans le panier. Réinstaller le panier et tourner dans le sens des aiguilles d'une montre pour le verrouiller. Tenir le bouton pour déverrouiller. Tirer le panier vers le haut jusqu'à ce qu'il s'enclenche et insérer l'infuseur de thé dans la bouilloire. Dès que l'ébullition est terminée, pousser pour enfoncer l'infuseur et commencer l'infusion.
2. Pour faire fonctionner, suivre les instructions du chapitre « Utilisation de la bouilloire électrique ».

Pour retirer l'infuseur

La bouilloire doit être complètement refroidie avant de la manipuler.

1. Ouvrir le couvercle vers le haut pour retirer l'infuseur de thé.
2. Appuyer sur les languettes pour retirer la tige et le panier.

Pour installer l'infuseur

1. Mettre la bouilloire sur une surface sûre et plane, placer le couvercle directement sur la tige et pousser vers le bas pour installer fermement.
2. Insérer l'infuseur de thé dans la bouilloire et fermer correctement le couvercle.

Si le fond de la bouilloire se décolore : L'acier inoxydable des éléments chauffants décoloré est normal. Ceci ne nuit pas au fonctionnement de la bouilloire. Ne pas utiliser de tampons à récurer ou nettoyants, car ils pourraient endommager la surface en acier inoxydable.

Si la bouilloire a chauffé à vide : L'élément chauffant est protégé par deux dispositifs de sécurité automatiques. Si la bouilloire vide est mise sous tension accidentellement et chauffe à vide, la bouilloire se mettra automatiquement hors tension. Quoi faire :

- Débrancher la bouilloire et laisser refroidir l'élément pendant environ 20 minutes.
- Remplir la bouilloire puis utiliser en mode normal et vérifier le bon fonctionnement des fonctions de la bouilloire.

Si la bouilloire ne fonctionne pas : Effectuer ces quelques vérifications simples avant d'appeler la ligne sans frais du service à la clientèle :

- Le bouton START/STOP (marche/arrêt) est-il enfoncé?
- Si la bouilloire chauffe, mais sans faire bouillir l'eau, elle a peut-être besoin d'être détartée (voir le chapitre « Entretien et nettoyage »).
- Est-ce que la bouilloire a été accidentellement mise sous tension sans eau ou a-t-elle fonctionné à vide ? Appuyer sur le bouton START/STOP (marche/arrêt), attendre 20 minutes et essayer à nouveau.
- Le cordon est-il fermement branché dans la prise murale et est-ce que la bouilloire est bien installée sur son socle ?

Filtre métallique antitartre : Le tartre est causé par la chaux et le calcium contenu dans l'eau calcaire. Le filtre métallique retient ces particules en suspension dans la bouilloire. Le filtre doit être nettoyé périodiquement pour assurer sa qualité de filtration optimale.

Pour nettoyer le filtre, débrancher la bouilloire et laisser refroidir. Brosser doucement le filtre avec une brosse à dents propre et humide. Rincer la brosse à dents et répéter si nécessaire.

Guide de préparation du thé

- Porter à ébullition dans la bouilloire de l'eau filtrée ou de l'eau sapide du robinet. Compter 6 onces (177 ml) d'eau pour chaque tasse de thé.
- Si vous employez du thé en feuilles plutôt que des sachets de thé, déposez une cuillère à thé complète de feuilles par tasse dans un infuseur et placez l'infuseur dans la tasse. Si vous n'avez pas d'infuseur, versez les feuilles de thé directement dans la tasse.
- Verser l'eau chaude directement sur le thé. Pour obtenir un thé plus fort, ajouter une plus grande quantité de feuilles plutôt que d'infuser les feuilles au-delà de temps recommandé.

REMARQUE : Le thé trop infusé acquiert un goût amer.

REMARQUE : Ces réglages de température peuvent être influencés par plusieurs facteurs comme l'altitude, les impuretés contenues dans l'eau et la quantité d'eau dans la bouilloire.

			
	TYPE	TEMP. °C	DURÉE
	Thé délicat	71°	2 min.
	Thé vert	80°	1-3 min.
	Thé blanc	82°	3-4 min.
	Thé oolong, Chocolat chaud	88°	3-5 min.
	Café piston	93°	
	Thé noir/Tisanes/Eau bouillante	100°	5 min.

Entretien et nettoyage

⚠ AVERTISSEMENT **Risque de choc électrique.** Ne pas immerger la bouilloire, socle électrique ou la fiche dans l'eau ou tout autre liquide.

- Débrancher la bouilloire, vider toute l'eau puis rincer. Laisser refroidir la bouilloire. Le filtre métallique amovible peut être retire en tirant la languette du filtre visible par l'ouverture de la bouilloire vers le haut. Pour réinstaller le filtre, aligner la languette vers l'intérieur de la bouilloire et pousser vers le bas jusqu'à ce qu'il s'enclenche.
- Pour éviter les dépôts de tartre et de chaud, vider la bouilloire après chaque utilisation. Pour éliminer la décoloration et les dépôts de tartre de l'élément chauffant : Verser 1/2 c. à thé (2,5 ml) de crème de tartre (offert dans l'allée des épices de l'épicerie) dans la bouilloire. Remplir la bouilloire jusqu'à la

moitié avec de l'eau. Brancher dans une prise de courant, appuyer sur le bouton START/STOP (marche/arrêt) et attendre que l'eau bouille. Appuyer sur le bouton STOP (arrêt). Débrancher et laisser refroidir. Rincer plusieurs fois avec de l'eau propre du robinet.

- Essuyer les parois extérieures de la bouilloire avec un linge humide. Ne pas utiliser de tampons à récurer ou nettoyants, car ils pourraient endommager la surface lisse de la bouilloire.

Garantie limitée

Cette garantie s'applique aux produits achetés et utilisées aux É.-U. et au Canada. C'est la seule garantie expresse pour ce produit et est en lieu et place de tout autre garantie ou condition.

Ce produit est garanti contre tout défaut de matériaux et de main-d'oeuvre pour une période des cinq (5) ans à compter de la date d'achat d'origine au Canada et un (1) an à compter de la date d'achat d'origine aux É.-U. Au cours de cette période, votre seul recours est la réparation ou le remplacement de ce produit ou tout composant s'avérant défectueux, à notre gré, mais vous êtes responsable de tous les coûts liés à l'expédition du produit et le retour d'un produit ou d'un composant dans le cadre de cette garantie. Si le produit ou un composant n'est plus offert, nous le remplacerons par un produit similaire de valeur égale ou supérieure.

Cette garantie ne couvre pas le verre, les filtres, l'usage d'un usage normal, l'utilisation non conforme aux directives imprimées, ou des dommages au produit résultant d'un accident, modification, utilisation abusive ou incorrecte. Cette garantie s'applique seulement à l'acheteur original ou à la personne l'ayant reçu en cadeau. La présentation du reçu de vente d'origine comme preuve d'achat est nécessaire pour faire une réclamation au titre de cette garantie. Cette garantie s'annule si le produit est utilisé autrement que par une famille ou si l'appareil est soumis à toute tension ou forme d'onde différente des caractéristiques nominales précisées sur l'étiquette (par ex. : 120 V ~ 60 Hz).

Nous excluons toutes les réclamations au titre de cette garantie pour les dommages spéciaux, consécutifs et indirects causés par la violation de garantie expresse ou implicite. Toute responsabilité est limitée au prix d'achat. **Chaque garantie implicite, y compris toute garantie ou condition de qualité marchande ou d'adéquation à un usage particulier, est exonérée, sauf dans la mesure interdite par la loi, auquel cas la garantie ou condition est limitée à la durée de cette garantie écrite.** Cette garantie vous donne des droits légaux précis. Vous pouvez avoir d'autres droits qui varient selon l'endroit où vous habitez. Certaines provinces ne permettent pas les limitations sur les garanties implicites ou les dommages spéciaux ou indirects de telle sorte que les limitations ci-dessus ne s'appliquent peut-être pas à votre cas.

Ne pas retourner cet appareil au magasin lors d'une réclamation au titre de cette garantie. Visiter le site internet www.hamiltonbeach.com aux É.-U. ou www.hamiltonbeach.ca au Canada. Pour un service plus rapide, trouvez le numéro de modèle, le type d'appareil et les numéros de série sur votre appareil.

SALVAGUARDIAS IMPORTANTES

Cuando utilice artefactos eléctricos, siempre deben seguirse precauciones de seguridad básicas a fin de reducir el riesgo de incendio, descarga eléctrica, y/o lesiones a personas, incluyendo las siguientes:

- Lea todas las instrucciones.
- Este aparato no se destina para utilizarse por personas (incluyendo niños) cuyas capacidades físicas, sensoriales o mentales sean diferentes o estén reducidas, o carezcan de experiencia o conocimiento, a menos que dichas personas reciban una supervisión o capacitación para el funcionamiento del aparato por una persona responsable de su seguridad.
- Se requiere de una estrecha supervisión cuando el aparato se use cerca de niños. Los niños deben supervisarse para asegurar que ellos no empleen los aparatos como juguete.
- Verifique que el voltaje de su instalación corresponda con el dl producto.
- No toque superficies calientes o agua caliente. Use las manijas o perillas. Se debe de tener cuidado ya que pueden ocurrir quemaduras al tocar partes calientes o por liquido caliente derramado.
- Para protegerse contra fuego, descarga eléctrica, y lesiones personales, no sumerja el cable, enchufe, base eléctrica o caldera eléctrica en agua u otro líquido.

- Desconecte de la toma cuando no esté en uso o antes de limpiar. Deje que se enfrie antes de poner o quitar partes o antes de limpiar.
- No opere ningún aparato con cables o enchufe dañados o después de que el aparato funcione mal o se caiga o dañe de cualquier manera. El reemplazo del cable de suministro y las reparaciones deben ser efectuadas por el fabricante, su agente de servicio, o personas igualmente calificadas para poder evitar un peligro. Llame al número de servicio al cliente proporcionado para información sobre examinación, reparación o ajuste.
- El uso de aditamentos de accesorio no recomendados por el fabricante puede resultar en incendio, descarga eléctrica o lesiones personales.

- No lo use en exteriores.
- No deje que el cable cuelgue del borde de la mesa o cubierta, o que toque superficies calientes, incluyendo la estufa.
- No coloque el hervidor eléctrica sobre o cerca de un quemador a gas o eléctrico caliente o en un horno caliente.
- Para desconectar el hervidor eléctrica, gire cualquier control a APAGADO (STOP) luego remueva el enchufe de la toma de la pared. Nunca jale el cable ya que esto puede dañarlo y eventualmente causar una descarga eléctrica.
- No use el aparato para otro uso más que para el que fue diseñado.
- No lo use para nada mas que calentar agua. Otros líquidos o alimentos contaminarian el interior y cancelarían la garantía.
- No permita que el hervidor hierva hasta quedar seca.
- Para evitar una sobre carga del circuito, no opere ningún otro aparato de alto consumo de watts en el mismo circuito.
- Se puede escaldar si levanta la tapa durante el ciclo de calentamiento.
- Asegúrese de que la tapa del hervidor esté colocada firmemente en su lugar durante el funcionamiento y cuando sirve agua caliente. No haga fuerza cuando coloque la tapa en el hervidor.
- No limpie la jarra de vidrio con limpiadores, esponjillas de lana de acero u otro material abrasivo.
- El calentador puede permanecer caliente después de que se apaga la tetera.
- PRECAUCIÓN:** Peligro de Quemaduras. No llene de más el hervidor. El agua hirviendo puede salir por el pico.
- Use solo la base de conexión eléctrica proporcionada.
- ADVERTENCIA:** Si el hervidor está sobrecargado, el agua hirviendo puede salir po el pico.

GUARDE ESTAS INSTRUCCIONES

Otra Información de Seguridad para el Cliente

Este aparato ha sido diseñado solamente para uso doméstico.

⚠ ADVERTENCIA **Peligro de Descarga Eléctrica:** Este aparato es provisto con un enchufe ya sea polarizado (con un cuchilla ancha) o aterrizado (3-clavija) para reducir el riesgo de descarga eléctrica. El enchufe entra sólo de una manera en una toma polarizada o aterrizada. No elimine el propósito de seguridad del enchufe modificando el enchufe de ninguna manera o usando un adaptador. Si el enchufe no entra completamente en la toma, invierta el enchufe. Si aún no entra, haga que un electricista reemplace la toma.

La longitud del cable usado para este aparato fue seleccionado para reducir los riesgos de enredarse o tropezarse con un cable más largo. Si se necesita un cable más largo, se puede usar un cable extensión aprobado. La clasificación eléctrica de la cable extensión debe ser igual o mayor que la clasificación del aparato. Si el aparato es del tipo de conexión a tierra, el cable de extensión debe ser del tipo de conexión a tierra con 3 cables. Es importante tener cuidado de colocar el cable de extensión para que no se pliegue sobre el mostrador o la mesera en donde niños puedan tirar del mismo o tropezarse accidentalmente.

Partes y características

- Tapa**
- Filtro de Malla Extraible (del pico para verter)**
- Botón de Apertura de la Tapa**
- Botones de Control**
- Base**

Tapa Removible con Montaje del Infusor de Té*

- Perilla**
- Tapa**

- Parte Superior de la Canasta del Infusor de Té**
- Canasta del Infusor de Té**

*SÓLO EN MODELOS ESPECIALES

Cómo usar el hervidor

⚠ PRECAUCIÓN **Peligro de Quemaduras.** No llene de más el hervidor. El agua hirviendo puede salir por el pico.

ANTES DEL PRIMER USO: Presione el botón OPEN (abrir) para levantar la tapa y llene el hervidor con agua hasta la línea de llenado MAX ubicada en la ventana de nivel de agua. Presione la tapa hacia abajo hasta que se trabe en su lugar. Presione el botón START/STOP (iniciar/detener) para encender el hervidor. La unidad hará hervir el agua y luego se apagará en forma automática. Descarte el agua y repita 2-3 veces, enjuagando el hervidor cada vez. Su hervidor ya se encuentra listo para usar.

- Enchufe en el tomacorriente.
- Llene el hervidor con la cantidad deseada de agua. Asegúrese de que el nivel de agua se encuentre entre 0.5 L y MAX en la ventana de nivel de agua. Siempre mantenga el filtro de malla en su lugar.
- Presione la tapa hacia abajo para cerrar. Asegúrese de que la base de energía se encuentre sobre una superficie nivelada.
- Presione el botón de temperatura deseada y luego presione el botón START/STOP (iniciar/detener). El botón de temperatura deseada se iluminará de color azul y titilará hasta alcanzar la temperatura. El hervidor emitirá un pitido seis veces cuando haya alcanzado la temperatura seleccionada. Si presiona el botón START/STOP (iniciar/detener) sin seleccionar una temperatura, el hervidor pasará en forma predeterminada al modo Boil (hervir).
- Si se desea mantener caliente, presione el botón KEEP WARM (mantener caliente) en cualquier momento y el hervidor mantendrá al agua a la temperatura seleccionada por 30 minutos.
- Después de 30 minutos, el hervidor se apagará. Siempre desenchufe la unidad cuando no la esté usando.

NOTAS:

- Cuando se levanta el hervidor de la base, se detiene la función KEEP WARM (mantener caliente). Para reanudar la función KEEP WARM, siga los pasos 4 y 5.
- Sólo utilice el hervidor para calentar agua. Si utiliza el hervidor para calentar otros líquidos, tales como café o té, la garantía quedará anulada.

En Modelos Especiales Con Infusor

- Mientras sostiene la tapa del infusor, gire la canasta en sentido contrario a las agujas del reloj para quitarla. Agregue té a la canasta. Vuelva a colocar la canasta y gire en sentido de las agujas del reloj para trabar. Gire la perilla para destrabar. Jale de la canasta hacia arriba hasta que se trabe en su lugar y coloque el montaje del infusor dentro del hervidor. Cuando el hervidor haya terminado de hervir, presione el montaje del infusor hacia abajo para preparar.
- Para operar la unidad, siga “Cómo usar el hervidor”.

Para Quitar El Montaje Del Infusor

El hervidor debe estar completamente frío para poder manipularlo.

- Jale de la tapa para quitar el montaje del infusor de té.
- Presione las lengüetas para quitar la varilla y la canasta.

Para Instalar El Montaje Del Infusor

- Sobre una superficie plana y segura, coloque la tapa directamente sobre la varilla y presione para fijar.
- Introduzca el montaje para té dentro del hervidor y presione la tapa para trabar en su lugar.

Si se decolora el piso del hervidor: Es normal que los elementos caloríficos de acero inoxidable se descoloren. Esto no afecta el desempeño del hervidor. No use estropajos o limpiadores abrasivos ya que esto puede dañar la superficie de acero inoxidable.

Si el hervidor hierve hasta secarse: El elemento calorífico está protegido por dos dispositivos de seguridad automáticos. Si su caldera es encendida accidentalmente sin estar llena de agua, o se deja hervir hasta secarse, el hervidor se apagará automáticamente. Usted debe:

- Desenchufar el hervidor y esperar alrededor de 20 minutos a que el elemento se enfríe.
- Vuelva a llenar el hervidor; luego úselo como siempre y verifique que funcione correctamente.

Si el hervidor no funciona: Lleve a cabo estas simples revisiones antes de llamar al número de asistencia al cliente sin costo:

- ¿Ha presionado el botón START/STOP (iniciar/detener)?
- Si el hervidor calienta pero no hierve, puede necesitar descalcificar (ver la sección de “Cuidado y limpieza”).
- ¿Se ha encendido accidentalmente el hervidor sin haberse llenado con agua o se dejó hervir hasta secarse? Presione el botón START/STOP (iniciar/detener), espere 20 minutos y pruebe de nuevo.
- ¿Está conectado firmemente el cable en la toma y el hervidor está firmemente sentada en la base?

Filtro de malla: La calcificación es causada por la cal y el calcio en el agua dura. El filtro de malla prevendrá que estas partículas suspendidas sean vertidas del hervidor. El filtro debe ser limpiado periódicamente para asegurar un desempeño óptimo.

Para limpiar el filtro, desenchufe el hervidor y deje enfriar. Para limpiar el filtro, desconecte el hervidor y permita enfriar. Con cuidado cepille el filtro con un cepillo de dientes limpio y húmedo. Enjuague el cepillo de dientes y repita si fuera necesario.

Guía para té

- Haga hervir agua filtrada o con buen sabor en el hervidor. Use 6 onzas (177 ml) de agua por taza de té.
- Si está usando bolsas de té en su lugar, mida 1 cucharadita redondeada de té por taza en el infusor y coloque el infusor en la taza. Si no hay infusor disponible, ponga el té directamente en la taza.
- Vacíe el agua caliente directamente en el té. Para un té más fuerte, agregue más hojas en lugar de infundir más de lo recomendado.

NOTA: El té se vuelve amargo si se menea de más.

NOTA: Estas configuraciones de temperatura pueden variar en base a una serie de factores, tales como altitud, impurezas del agua, y la cantidad de agua del hervidor.

			
	TIPO	TEMP. °F	TIEMPO
	Té delicado	160°	2 minutos
	Té verde	175°	1-3 minutos
	Té blanco	180°	3-4 minutos
	Té oolong, cacao caliente	190°	3-5 minutos
	Café de cafetera francesa	200°	
	Té negro/Té de hierbas, hervir	212°	5 minutos

Cuidado y limpieza

⚠ ADVERTENCIA **Peligro de Descarga Eléctrica.** No sumerja el hervidor, base energía, o enchufe en agua o cualquier otro líquido.

- Con el hervidor desconectada, vacíe el agua restante y enjuague. Deje enfriar el hervidor. El filtro de malla puede quitarse jalando hacia arriba la pestaña del filtro, que es visible a través de la abertura del hervidor. Para volver a colocar el filtro, alinee el filtro con la pestaña hacia el interior del hervidor y deslícelo hasta que se trabe en su lugar.
- Para evitar la acumulación de depósitos de cal, vacíe el hervidor después de cada uso. Para remover la decoloración de depósitos de cal del elemento calefactor: Coloque 1/2 cucharaditas (2.5 ml) de crema tártara (disponible en el pasillo de condimentos de la tienda de abarrotes) en el hervidor. Luego llene el hervidor a la mitad con agua. Enchufe en el tomacorriente, presione el botón START/STOP (iniciar/detener) y lleve a hervor. Presione el botón STOP (detener). Desenchufe y deje enfriar. Enjuague varias veces con agua de grifo limpia.
- Limpie el exterior del hervidor con un trapo húmedo. No use estropajos o polvos abrasivos ya que pueden tallar la superficie suave del hervidor.

Hamilton Beach Grupo HB PS, S.A. de C.V.
Monte Ebruz No. 124 - 401
Col. Polanco V Sección, Miguel Hidalgo
Ciudad de México, C.P. 11560

GARANTÍA PARA PRODUCTOS COMPRADOS EN MÉXICO		
PRODUCTO:	MARCA:	MODELO:
Grupo HB PS, S.A. de C.V. cuenta con una Red de Centros de Servicio Autorizada, por favor consulte en la lista anexa el nombre y dirección de los establecimientos en la República Mexicana en donde usted podrá hacer efectiva la garantía, obtener partes, componentes, consumibles y accesorios; así como también obtener servicio para productos fuera de garantía. Para mayor información llame a: Centro de Atención al consumidor: 800 71 16 100		
Grupo HB PS, S.A. de C.V. le otorga a partir de la fecha de compra: GARANTÍA DE 1 AÑO.		
COBERTURA		
<ul style="list-style-type: none">Esta garantía ampara, todas las piezas y componentes del producto que resulten con defecto de fabricación incluyendo la mano de obra. Grupo HB PS, S.A. de C.V. se obliga a reemplazar, reparar o reponer, cualquier pieza o componente defectuoso; proporcionar la mano de obra necesaria para su diagnóstico y reparación, todo lo anterior sin costo adicional para el consumidor. Esta garantía incluye los gastos de transportation del producto que derivén de su cumplimiento dentro de su red de servicio.		
LIMITACIONES		
<ul style="list-style-type: none">Esta garantía no ampara el reemplazo de piezas deterioradas por uso o por desgaste normal, como son: cuchillas, vasos, jarras, filtros, etc. Grupo HB PS, S.A. de C.V. no se hace responsable por los accidentes producidos a consecuencia de una instalación eléctrica defectuosa, ausencia de toma de tierra, clavija o enchufe en mal estado, etc.		
EXCEPCIONES		
<p>Esta garantía no será efectiva en los siguientes casos:</p> <p>a) Cuando el producto se hubiese utilizado en condiciones distintas a las normales. (Uso industrial, semi-industrial o comercial.)</p> <p>b) Cuando el producto no hubiese sido operado de acuerdo con el instructivo de uso.</p> <p>c) Cuando el producto hubiese sido alterado o reparado por personas no autorizadas por Grupo HB PS, S.A. de C.V. el fabricante nacional, importador o comercializador responsable respectivo.</p> <p>El consumidor puede solicitar que se haga efectiva la garantía ante la propia casa comercial donde adquirió su producto, siempre y cuando Grupo HB PS, S.A. de C.V. no cuente con talleres de servicio.</p>		
PROCEDIMIENTO PARA HACER EFECTIVA LA GARANTÍA		
<ul style="list-style-type: none">Para hacer efectiva la garantía, lleve su aparato al Centro de Servicio Autorizado más cercano a su domicilio (consulte la lista anexa). Si no existe Centro de Servicio Autorizado en su localidad llame a nuestro Centro de Atención al Consumidor para recibir instrucciones de como hacer efectiva su garantía.		
FECHA DE ENTREGA	SELLO DEL VENDEDOR	QUEJAS Y SUGERENCIAS
DÍA___		Si desea hacer comentarios o sugerencias con respecto a nuestro servicio o tiene alguna queja derivada de la atención recibida en alguno de nuestros Centros de Servicio Autorizados, por favor diríjirse a:
MES___		GERENCIA INTERNACIONAL DE SERVICIO
AÑO___		01 800 71 16 100
		Email: mexico.service@hamiltonbeach.com
CENTROS DE SERVICIO AUTORIZADOS		

Ciudad de México
ELECTRODOMÉSTICOS
Av. Plutarco Elias Calles, No. 1499
Zacahuiztco, Ciudad de México,
C.P. 09490
Tel: 55 5235 2323

CASA GARCIA
Av. Patriotismo No. 875-B
Mixcoac, Benito Juárez,
Ciudad de México, C.P. 03910
Tel: 55 5563 8723

Nuevo León
FERNANDO SEPÚLVEDA
REFACCIONES
Ruperto Martínez No. 238 Ote.
Col. Centro MONTERREY, N.L.,
C.P: 64000
Tel: 81 8343 6700

Jalisco
SERVICIOS DE MANTENIMIENTO
CASTILLO
Garibaldi No. 1450,
Ladrón de Guevara
GUADALAJARA, Jalisco, C.P. 44660
Tel: 33 3825 3480

Modelos:	Tipo:	Características Eléctricas:
40941, 40942, 40943	K60	120 V ~ 60 Hz 1500 W
Los modelos incluidos en el instructivo de Uso y Cuidado pueden ir seguidos o no por un sufijo correspondiente a una o varias letras del alfabeto y sus combinaciones, separadas o no por un espacio, coma, diagonal, o guión. Como ejemplos los sufijos pueden ser: "Y" y/o "MX" y/o "MXY" y/o "Z".		