

HAVIT

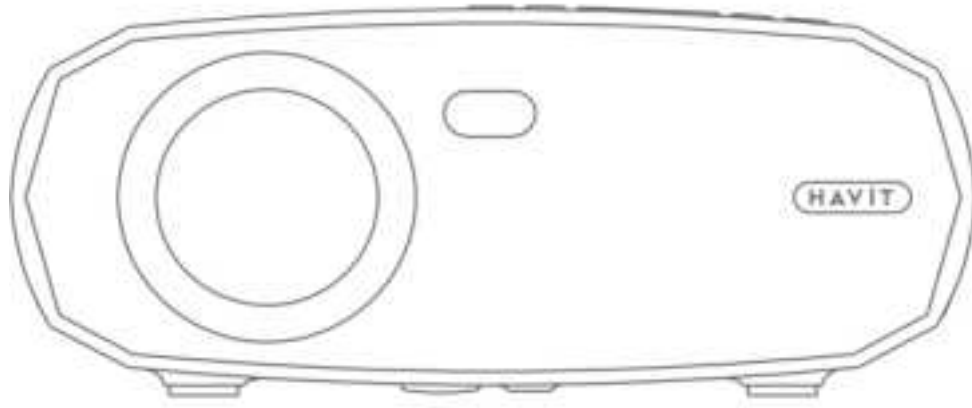

1080P HD PROJECTOR PJ202

User Manual • Užívateľský manuál •
Užívateľský manuál • Használati utasítás •
Benutzerhandbuch • Manuel de l'utilisateur

English	3 - 21
Čeština	22 - 40
Slovenčina	41 - 60
Magyar	61 - 79
Deutsch	80 - 98
Français	99 - 118

The product user guide contains product features, how to use, and the operating procedure. Read the user manual carefully to get the best experience and avoid unnecessary damage. Keep this manual for future reference. If you have any questions or comments about the device, please contact the customer line.

✉ www.alza.co.uk/kontakt

☎ +44 (0)203 514 4411

Importer Alza.cz a.s., Jankovcova 1522/53, Holešovice, 170 00 Praha 7, www.alza.cz

PACKING LIST



Projector



Remote (Batteries Not Included)



User Manual



AV Cable



HD Cable



Power Cable

NOTICE

Recommended

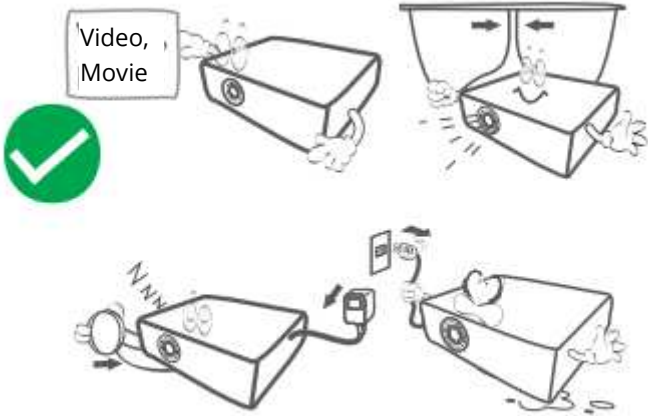

NOT Recommended

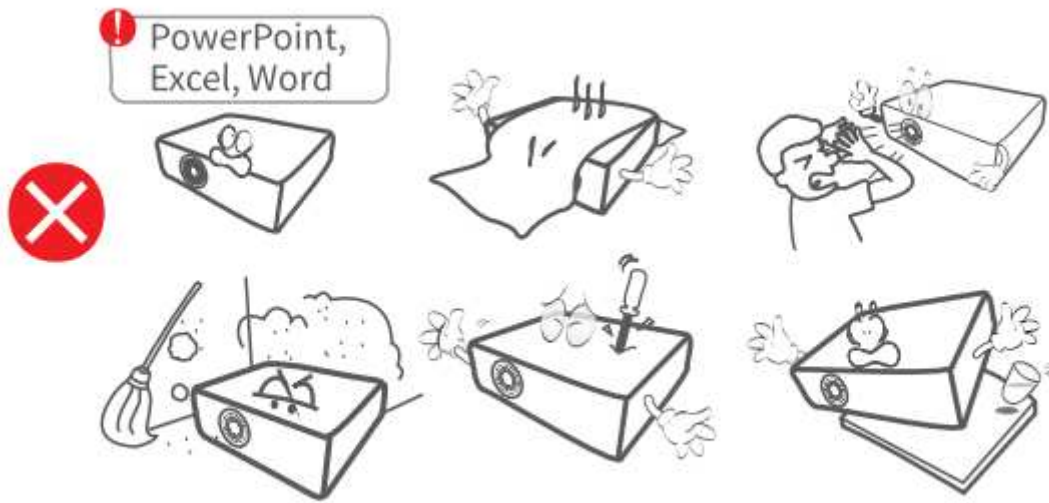

FUNCTION OVERVIEW

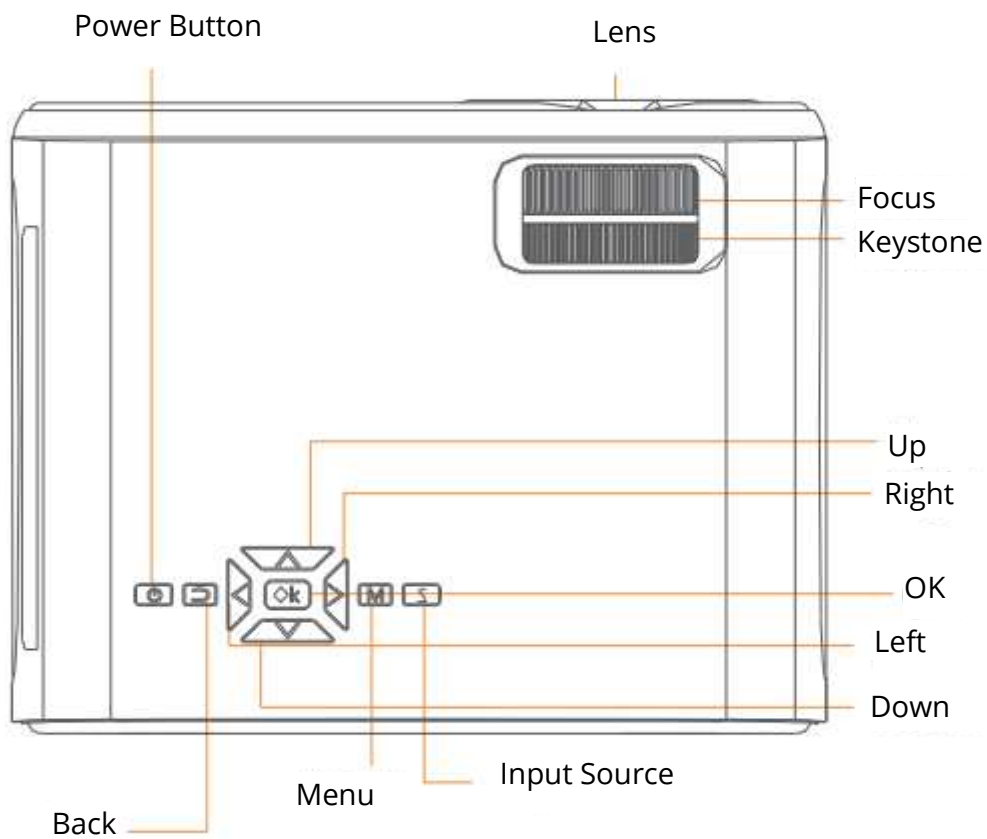

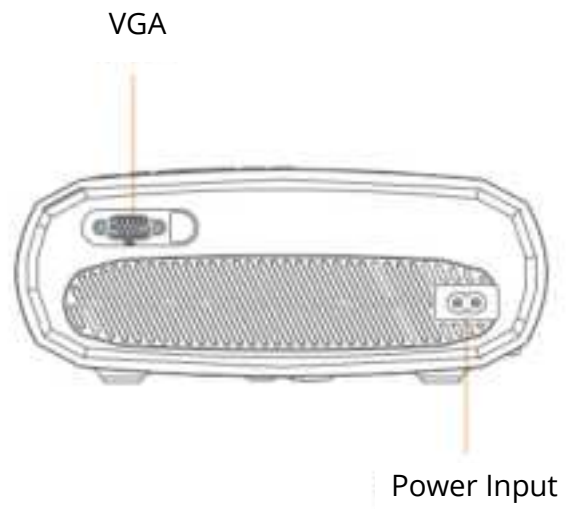
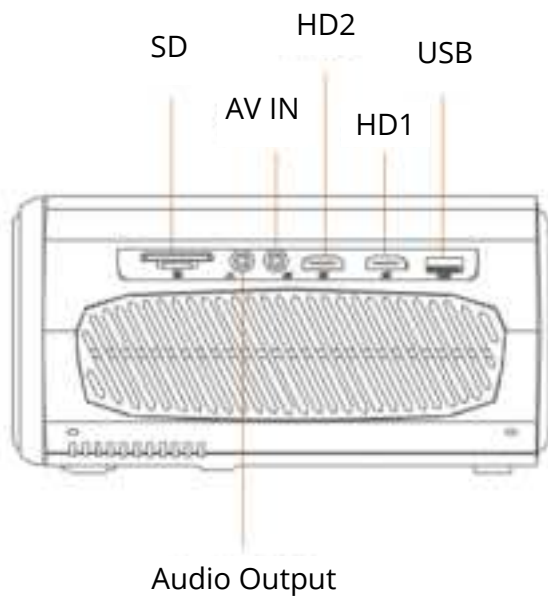
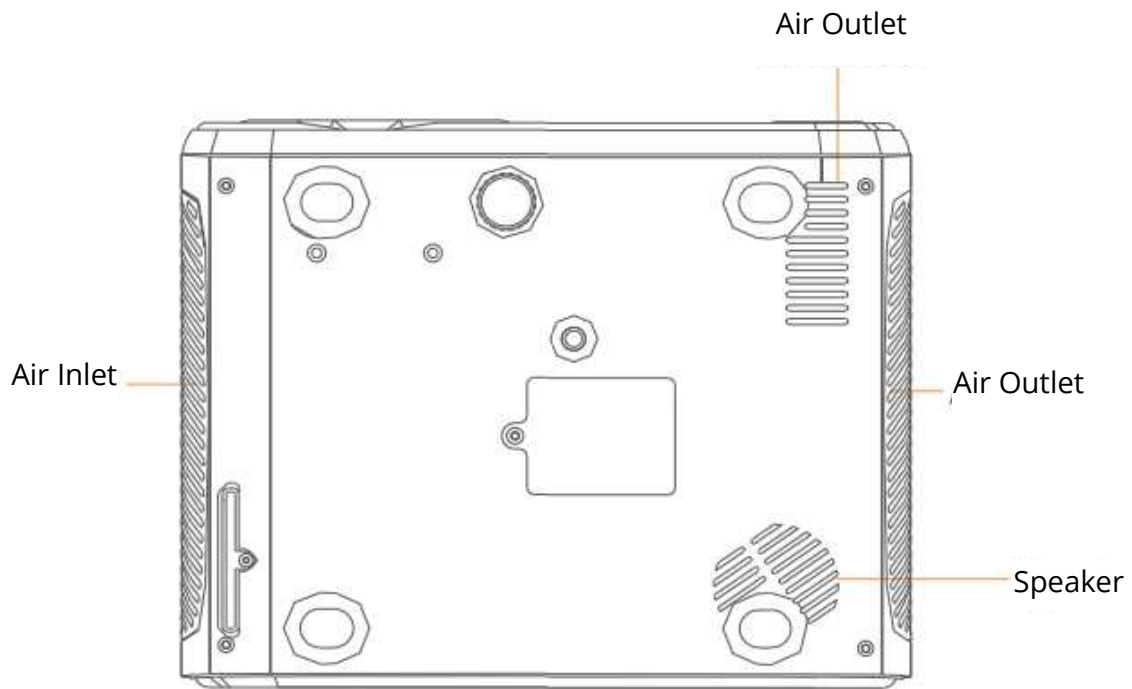

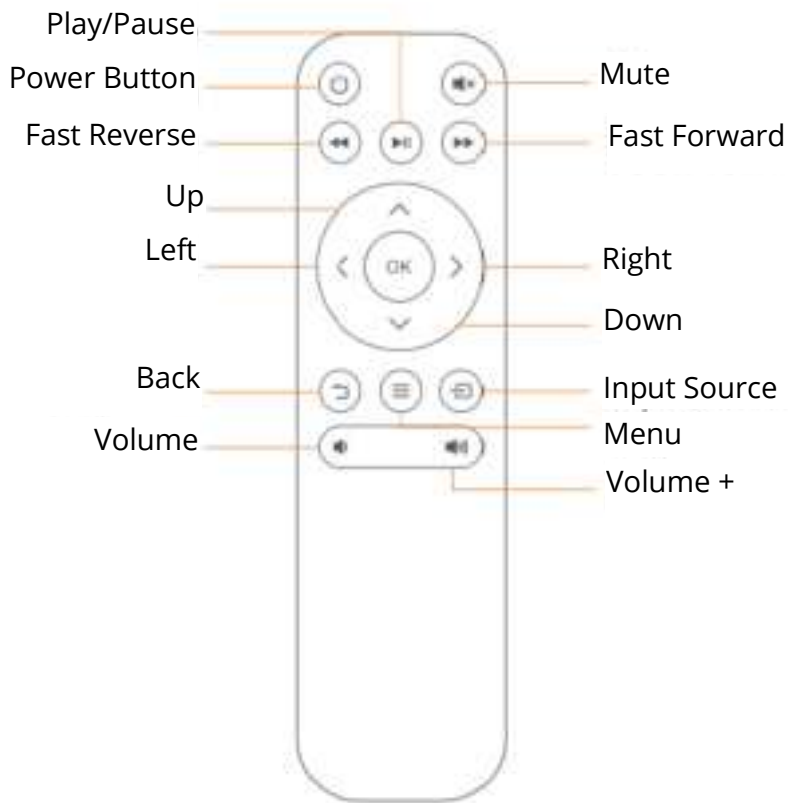

QUICK START

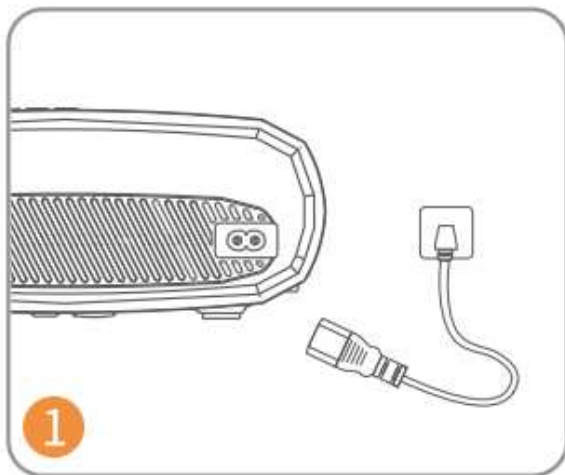

Plug the power cord into an outlet.

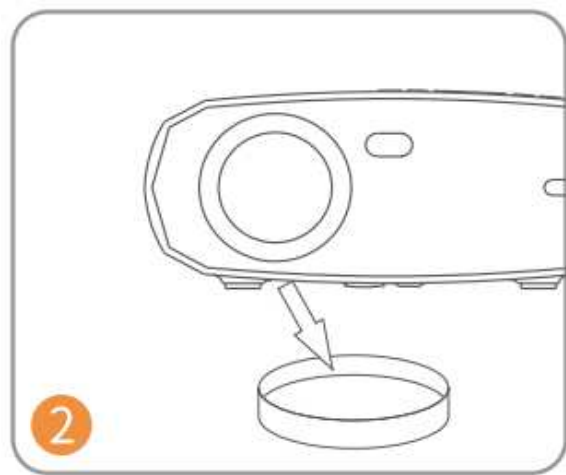

Take off the lens cover.

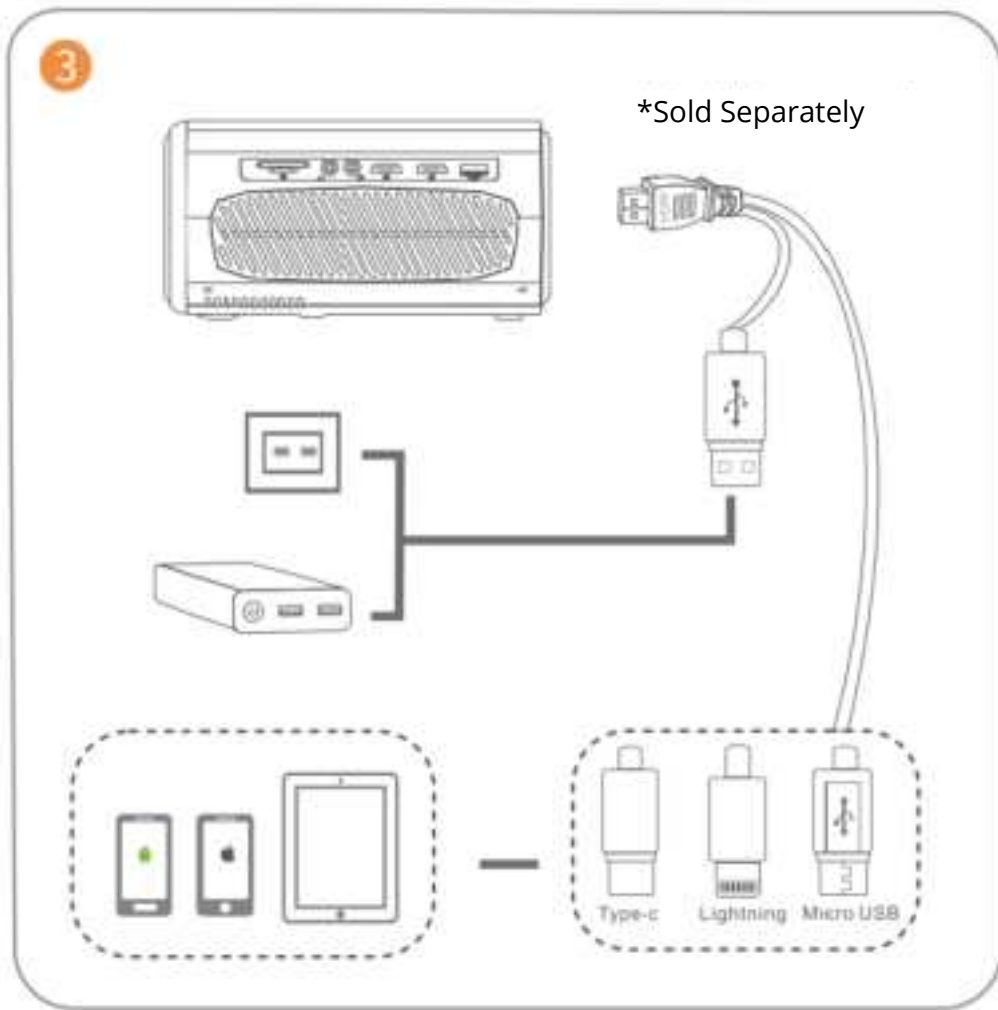

Connect your device to the projector correctly.

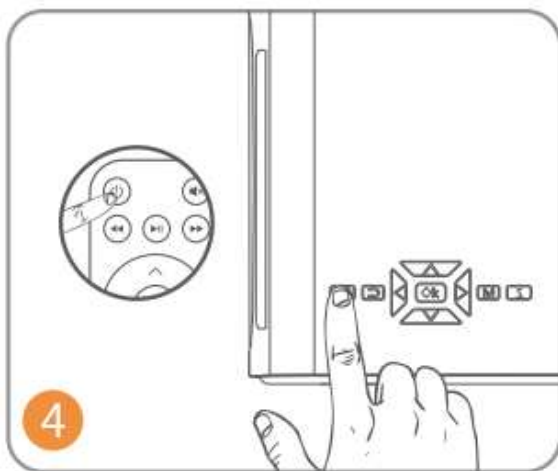

Press the Power Button to turn on the projector.

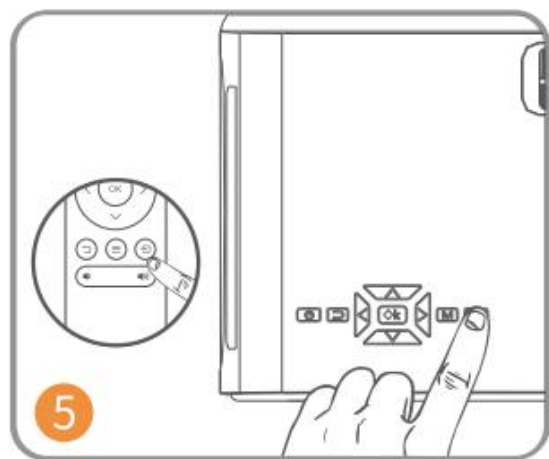

Select the correct input source by pressing  button.

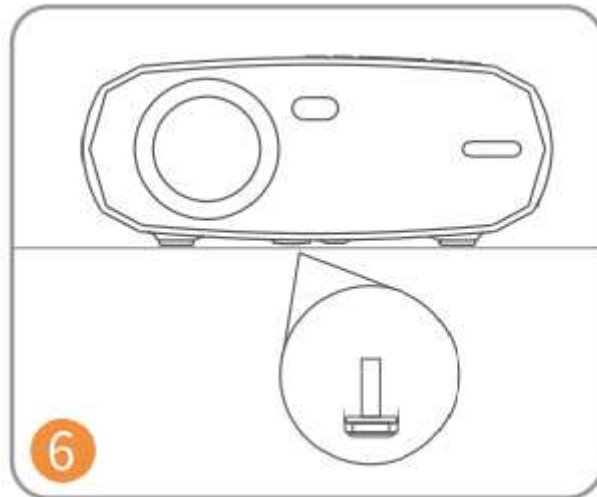

Adjust the kickstand accordingly.

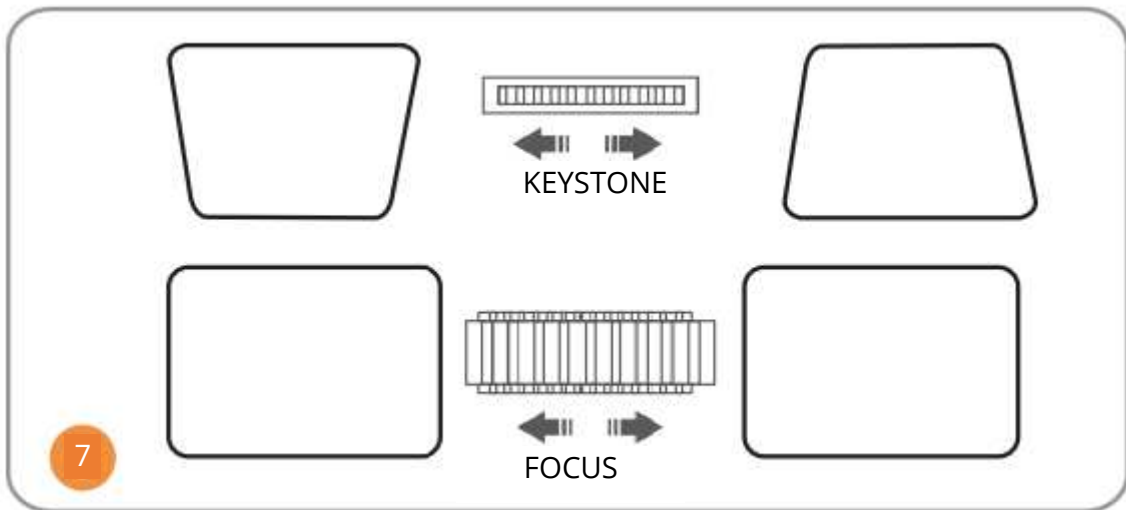

Adjust the keystone and focus ring on the best image performance.

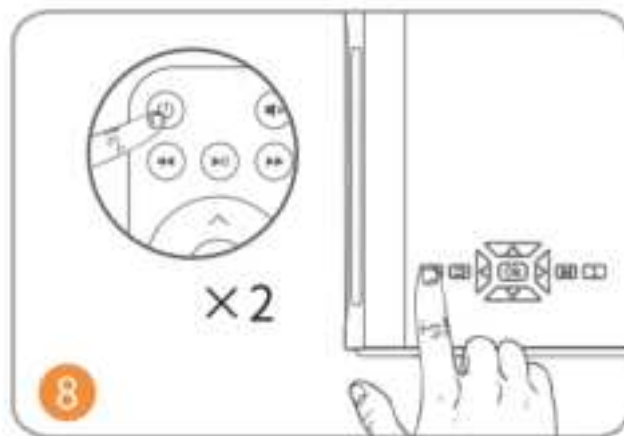

Press the Power Button twice to turn off the projector.

INPUT SOURCE

Press  on the projector or remote to enter the interface of Input Source.

A. Multimedia Connection

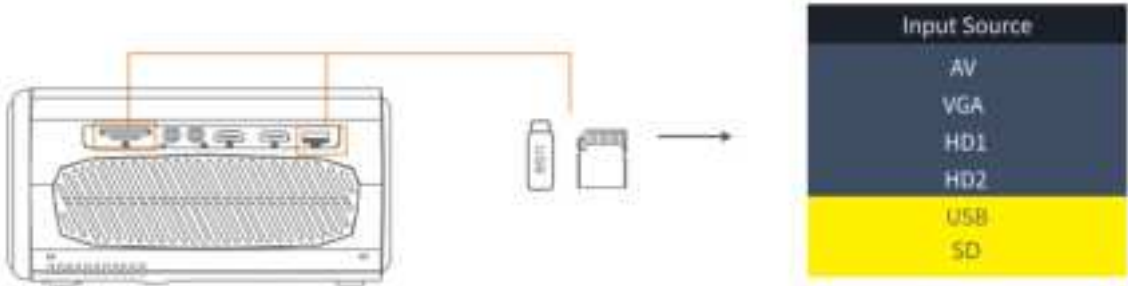

B. HD Connection

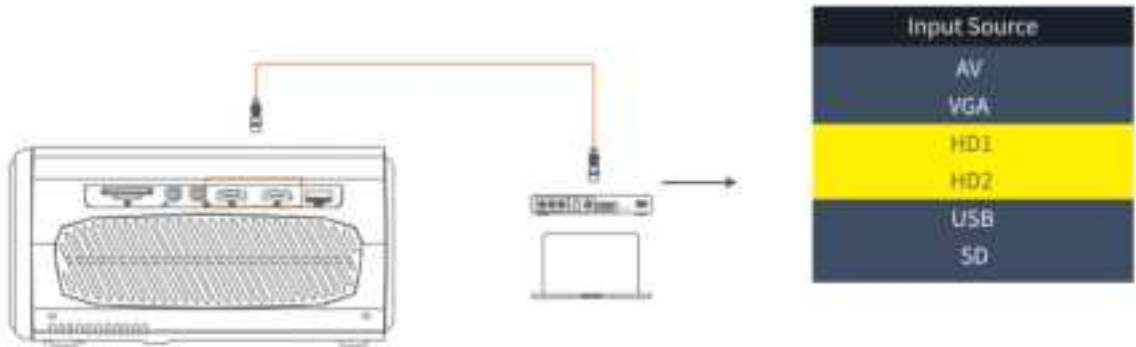

C. VGA Connection

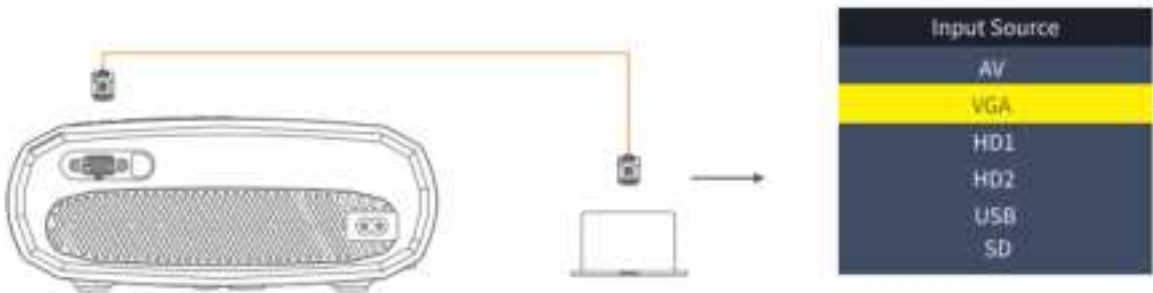

D. Screen Mirroring



PROJECTOR CONNECTING

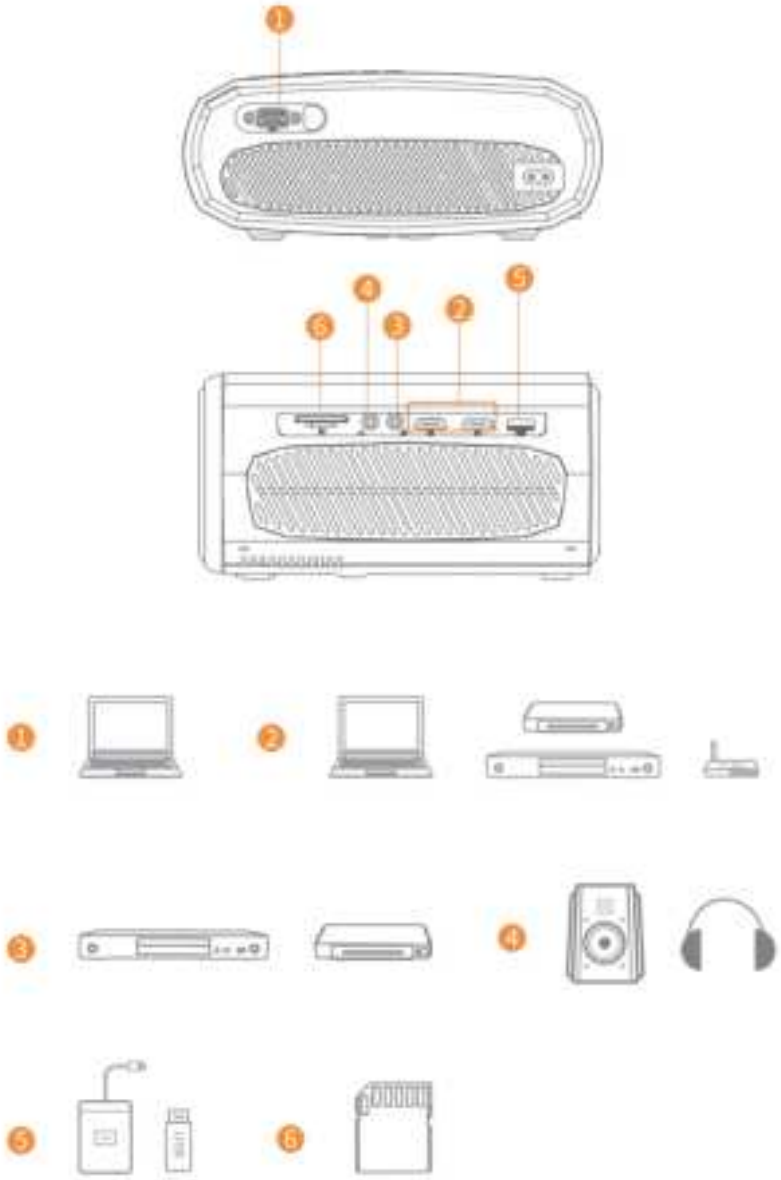

SCREEN MIRRORING

Know System Settings before Screen Mirroring

Step 1:

Press button "S" on the projector or press  on the remote to enter the Input Source interface, then select Screen Mirroring.

Step 2:

In the interface of screen Mirroring, press OK to enter the WiFi selection interface.

iOS Connect by Cables

1. Connect the phone to the USB slot of the projector via the original iPhone charger cable. (Cable has USB port and Lighting port)
2. Click "Trust" when connecting with the iPhone

Android Cast

- Connect with Android Phone
 1. Open the wireless display on your Phone.
 2. Find the device named "HAVIT PJ202" and connect it.

iOS Cast

- Connect with iOS Phone via screen mirroring:
 1. Open WIFI and find "HAVIT PJ202" from your phone. Then input the password "12345678" on your phone.
 2. Click Airplay/Screen mirroring on your phone and connect "HAVIT PJ202".
- Connect with iOS Phone via WIFI:
 1. Press OK to enter the WIFI selection interface from the projector. Choose your WIFI and select password by remote control.
 2. Connect the same WIFI from your phone.
 3. Click Airplay/Screen mirroring on your phone and connect "HAVIT PJ202".

Note: To enter WiFi Selection interface, please press OK in the interface of Screen Mirroring.

Starting Screen Mirroring



Important:

Before screen mirroring, please press button "S" on the projector or press  to enter Input Source interface and select Screen Mirroring.

Screen Mirroring through Wireless Connection

For iOS System

*Screen Mirroring via Router's WiFi

1. Turn on the projector, select Screen Mirroring as the input source to enter the Screen Mirroring Interface.
2. Press OK to enter WiFi selection interface and connect the projector to your router's WiFi with correct password
3. The WiFi icon on the interface will change from  to , and the router's WiFi will be displayed on interface of Screen Mirroring after a successful connection.
4. Get back to the WiFi setting of your iOS mobile device, then connect it to the SAME router's WiFi.
5. Activate Screen Mirroring/Airplay Mirroring on your iOS mobile device and search for the projector, then select HAVIT PJ202 from the searching results to connect.

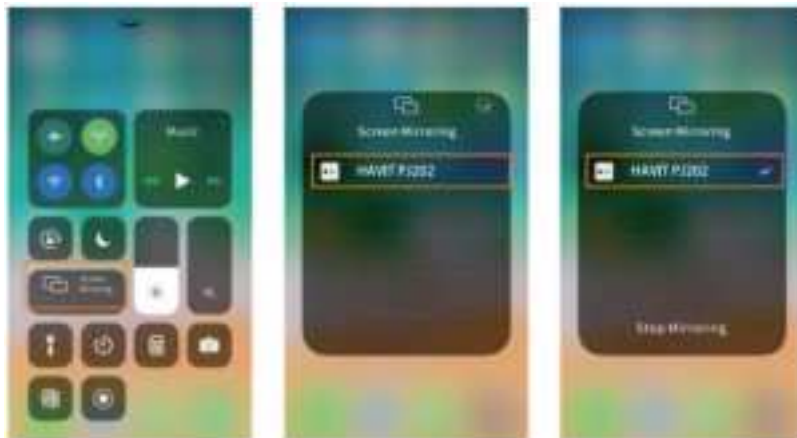

6. The content of your iOS mobile device will be mirrored to the wall/screen after WiFi connection.

Tips:

1. If you'd like to connect another router's WiFi, please press OK in the Screen Mirroring Interface, then repeat the procedures mentioned in the section of Screen Mirroring via Router's WiFi.
2. If you already connected your projector with the WiFi and now you want to connect it with iOS device cellular data please go to the WiFi Selection, and disconnect the current WiFi connection the follow the steps in the section of Screen Mirroring via Cellular Data.

***Screen Mirroring via Cellular Data**

1. Turn on the projector, select Screen Mirroring as the input source to enter the interface of Screen Mirroring.
2. Go to the setting of your iOS mobile device and connect it to the WiFi HAVIT PJ202 (password: 12345678)
3. Activate Screen Mirroring/Airplay Mirroring on your iOS mobile device and search for the projector.
4. Select HAVIT PJ202 from the searching results to connect.
5. The content on your iOS mobile device will be mirrored to the wall/screen via cellular data after a successful connection

For Android System

To activate this function, your Android device must support Multi-Screen/Wireless display. Names may differ from different devices.

1. Turn on the projector, select Screen Mirroring as the input source to enter the interface of Screen Mirroring.
2. Turn on the WiFi switch in the Android device, and search for the projector's WiFi "HAVIT PJ202" (Password: 12345678) to connect

Note:

Successful WiFi connection is not a must, but please make sure the WiFi is switch on.

3. Activate Cast/Multi-screen/Wireless Display/Screen Mirroring/Smart View function on your Android device, then connect to the WiFi "HAVIT PJ202"
4. The content on your Android device will be mirrored to the wall/screen after a successful connection.

For Windows 10 System

To activate this function, your Windows 10 device must support the Miracast feature.

1. Turn on the projector, select Screen Mirroring as the input source to enter the interface of Screen Mirroring.
2. Turn ON the WiFi switch in your Windows 10 device.

Note:

Successful WiFi connection is not a must, but please make sure the WiFi is switch on.

3. Press the "Windows Logo+P" key combination on your keyboard to enter the PROJECT interface, then select "Connect to a wireless display" to search the projector.
4. Select HAVIT PJ202 from the searching results to connect.
5. The content on your Windows 10 device will be mirrored to the wall/screen after successful connection.

Notes:

1. The fluency of screen mirroring will be affected by the network environment. A bandwidth of 100Mbit or more is recommended when using screen mirroring.
2. Make sure your mobile device is close to the projector when using wireless connection. A distance within 3ft is recommended.
3. Some mobile devices may not support screen mirroring due to the compatibility.
4. Due to the copyright restriction from Hulu, Netflix, and similar services, the contents CAN NOT be mirrored or cast.
5. If the projected image freezes, please reboot the projector or press OK in the Screen Mirroring Interface to go to the WiFi Selection Interface and disconnect the current WiFi connection and re-connect the Home WiFi.

Screen Mirroring through Wired Connection

For iOS System

1. Turn on the projector, select Screen Mirroring as the input source to enter the interface of Screen Mirroring.
2. Connect your iOS mobile device to the USB port of the projector with the ORIGINAL lighting cable.
3. Select Trust in the pop-up window of Trust This Computer?

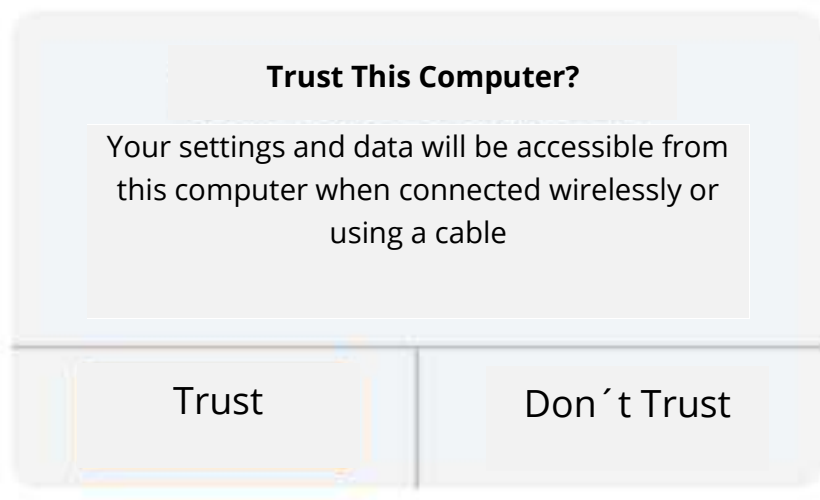

4. The display of your iOS mobile device will be mirrored to the wall/screen after a while.

Tip:

If the projection fails, please unplug the lighting cable from the projector or reboot the projector, then repeat the steps mentioned above.

For Android System

1. Turn on the projector, select Screen Mirroring as the input source to enter the interface of Screen Mirroring.
2. Go to the settings of your mobile device, find Developer options and turn on the USB debugging.

Tip:

The steps turn on Developer options vary from different models of Android device. You may check it from internet or contact us for the detailed steps. We take Samsung Galaxy S8+ as an example.

- Go to settings of your Android device, then tap About phone > Software information > Build number.
 - Continuously tap on Build number for several times until it shows Developer mode had been turned on.
 - Get back to the settings of your mobile device, it will show Developer options.
3. Connect your Android mobile device to the USB port of the projector with the ORIGINAL USB cable.
 4. Tap OK when your Android mobile device pops out the window of Allow USB debugging? Then the display of your Android mobile device will be mirrored to the wall/screen after a while.

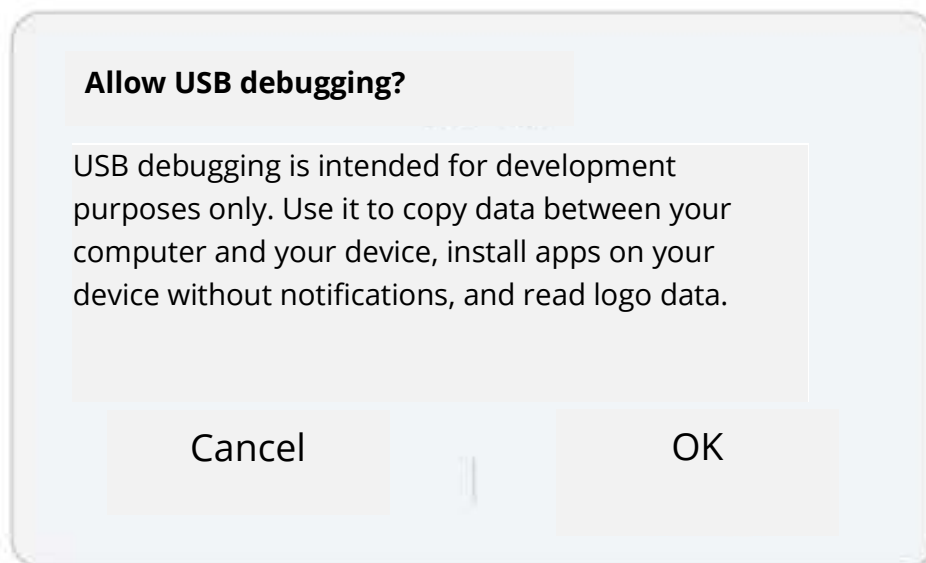

Notes:

1. The USB cable MUST be the ORIGINAL cable or the cable which can transfer data, otherwise screen mirroring may fail. You can plug the cable into your laptop to check the availability of transferring data.
2. Some mobile devices may not support screen mirroring due to the compatibility.
3. Some Android mobile devices may only transfer the display without audio due to the protocol restrictions.

SPECIFICATION

Display Technology	LCD
Resolution	Native 1920*1080
Installation Type	Front/Rear/Ceiling
Focus	Manual
Speaker	3W/4ohm
Until Dimension	234.5*187.6*96.1
Photo Format Supported	JPG/JPEG/PNG/BMP/GIF
Video Format Supported	AVI/MKV/MP4/MOV/MPG/MPEG/TS/TP/M2TS/DAT/FLV/SWF/ASF/VOB/RM/RMVB/3GP/3GPP
Mounting Screw	1/4"
Light Source	LED
Input Signal	480i 576i 576P 720i 720P 1080i 1080P
Aspect Ratio	4:3/16:9/Auto
Keystone	±15°
Power Supply	AC 100-240V, 50/60Hz
Unit Net Weight	1.41kg
Audio Format Supported	MP3/AVI/WMV/MKV/DAT/VOB/MPG/MPEG/TS
Ports	AV*1\VGA*1\USB*1\HDMI*2\SD*1
Number of Screw	1

PROJECTION DISTANCE&SIZE

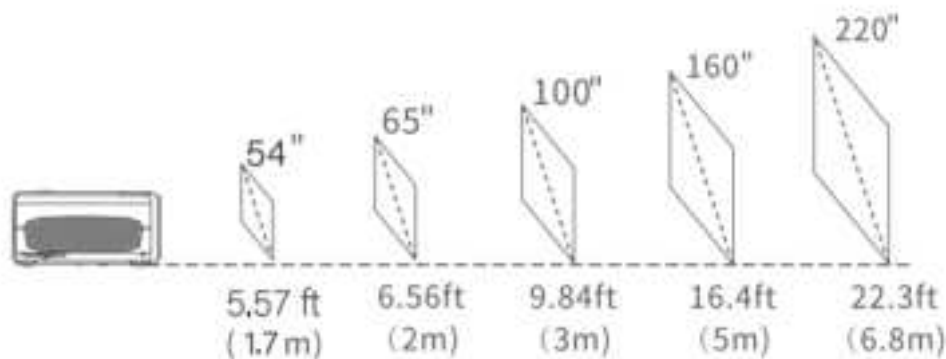

- The recommended projection distance varies with different projection contents. Please adjust the distance between the wall/screen and the projector as needed.
- Ambient darkness will improve the clarity of the projected images.

TROUBLESHOOTING GUIDE

Blurry Image

- Adjust focus ring/keystone
- Projector and screen/wall must be in effective distance.

Remote Unresponsive

- Make sure remote points at IR receiver directly.
- Do not cover IR receiver.
- Try a new pair of AAA batteries.

Mobile Connection

- iOS: Genuine lightning to HDMI cable
- Android: Micro USB to HDMI adapter/Type C to HDMI cable

Upside Down Images

- Go to Menu > Picture > Reduce Display Size to adjust the image size.

Auto Off

- Go to Menu > Time > Sleep Timer to adjust the time period before the projector automatically turns off.

CAUTION

To avoid replacement of battery with an incorrect type.

Don't dispose of a battery into fire or a hot oven, or mechanically crush or cut a Battery.

Don't leave a battery in an extremely high temperature surrounding environment.

To avoid battery subjected to extremely low air pressure.

The mains plug is used as the disconnect device, the disconnect device shall remain readily operable.



The symbol indicates for indoor use only.



Class II equipment



The symbol indicates DC voltage



The symbol indicates AC voltage



RECYCLING

Warranty Conditions

A new product purchased in the Alza.cz sales network is guaranteed for 2 years. If you need repair or other services during the warranty period, contact the product seller directly, you must provide the original proof of purchase with the date of purchase.

The following are considered to be a conflict with the warranty conditions, for which the claimed claim may not be recognized:

- Using the product for any purpose other than that for which the product is intended or failing to follow the instructions for maintenance, operation and service of the product.
- Damage to the product by a natural disaster, the intervention of an unauthorized person or mechanically through the fault of the buyer (e.g. during transport, cleaning by inappropriate means, etc.).
- Natural wear and aging of consumables or components during use (such as batteries, etc.).
- Exposure to adverse external influences, such as sunlight and other radiation or electromagnetic fields, fluid intrusion, object intrusion, mains overvoltage, electrostatic discharge voltage (including lightning), faulty supply or input voltage and inappropriate polarity of this voltage, chemical processes such as used power supplies, etc.
- If anyone has made modifications, modifications, alterations to the design or adaptation to change or extend the functions of the product compared to the purchased design or use of non-original components.

EU Declaration of Conformity

Identification data of the manufacturer's / importer's authorized representative:

Importer: Alza.cz a.s.

Registered office: Jankovcova 1522/53, Holešovice, 170 00 Prague 7

CIN: 27082440

Subject of the declaration:

Title: HD Projector

Model / Type: PJ202

The above product has been tested in accordance with the standard(s) used to demonstrate compliance with the essential requirements laid down in the Directive(s):

Directive (EU) 2014/53/EU

Directive (EU) 2011/65/EU as amended 2015/863/EU

Prague, 28.12.2021



WEEE

This product must not be disposed of as normal household waste in accordance with the EU Directive on Waste Electrical and Electronic Equipment (WEEE - 2012/19 / EU). Instead, it shall be returned to the place of purchase or handed over to a public collection point for the recyclable waste. By ensuring this product is disposed of correctly, you will help prevent potential negative consequences for the environment and human health, which could otherwise be caused by inappropriate waste handling of this product. Contact your local authority or the nearest collection point for further details. Improper disposal of this type of waste may result in fines in accordance with national regulations.



Uživatelská příručka k výrobku obsahuje funkce výrobku, návod k použití a postup obsluhy. Přečtěte si pozorně uživatelskou příručku, abyste získali co nejlepší zkušenosti a předešli zbytečným škodám. Tento návod si uschovejte pro budoucí použití. Máte-li jakékoli dotazy nebo připomínky k zařízení, obraťte se na zákaznickou linku.

✉ www.alza.cz/kontakt

☎ +420 255 340 111

Dovozce Alza.cz a.s., Jankovcova 1522/53, Holešovice, 170 00 Praha 7, www.alza.cz

OBSAH BALENÍ



Projektor



Dálkové ovládání (baterie nejsou součástí dodávky)



Uživatelská příručka



AV kabel



HD Kabel



Napájecí kabel

UPOZORNĚNÍ

Doporučuje se

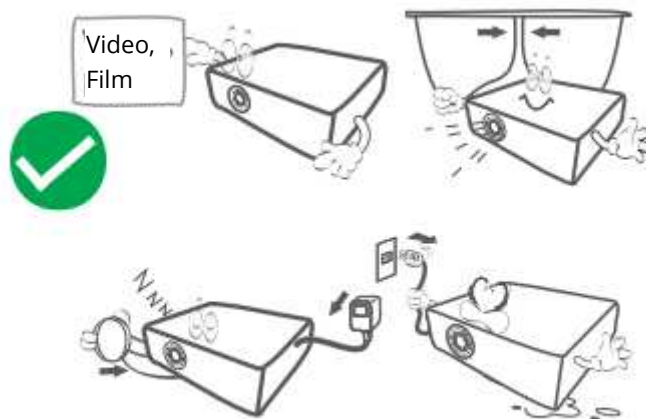

Nedoporučuje se

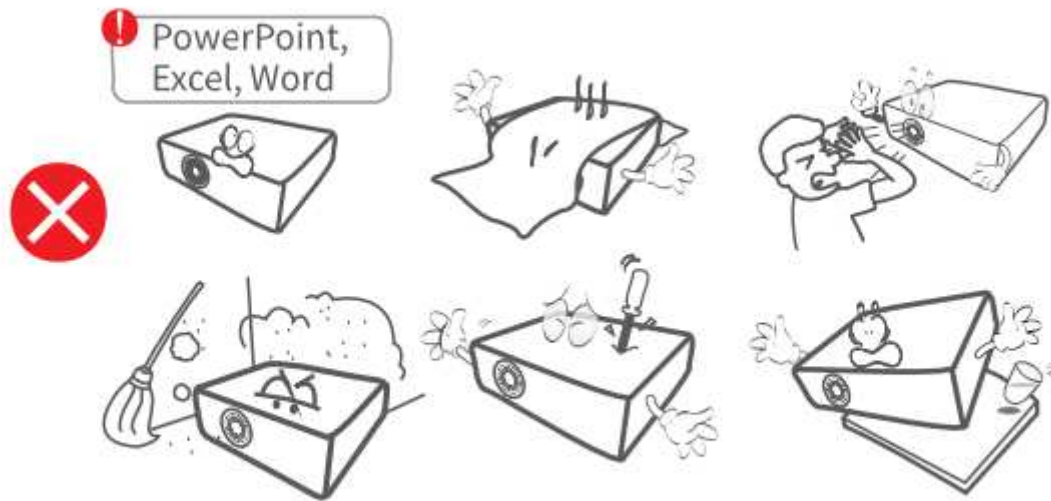

PŘEHLED FUNKCÍ

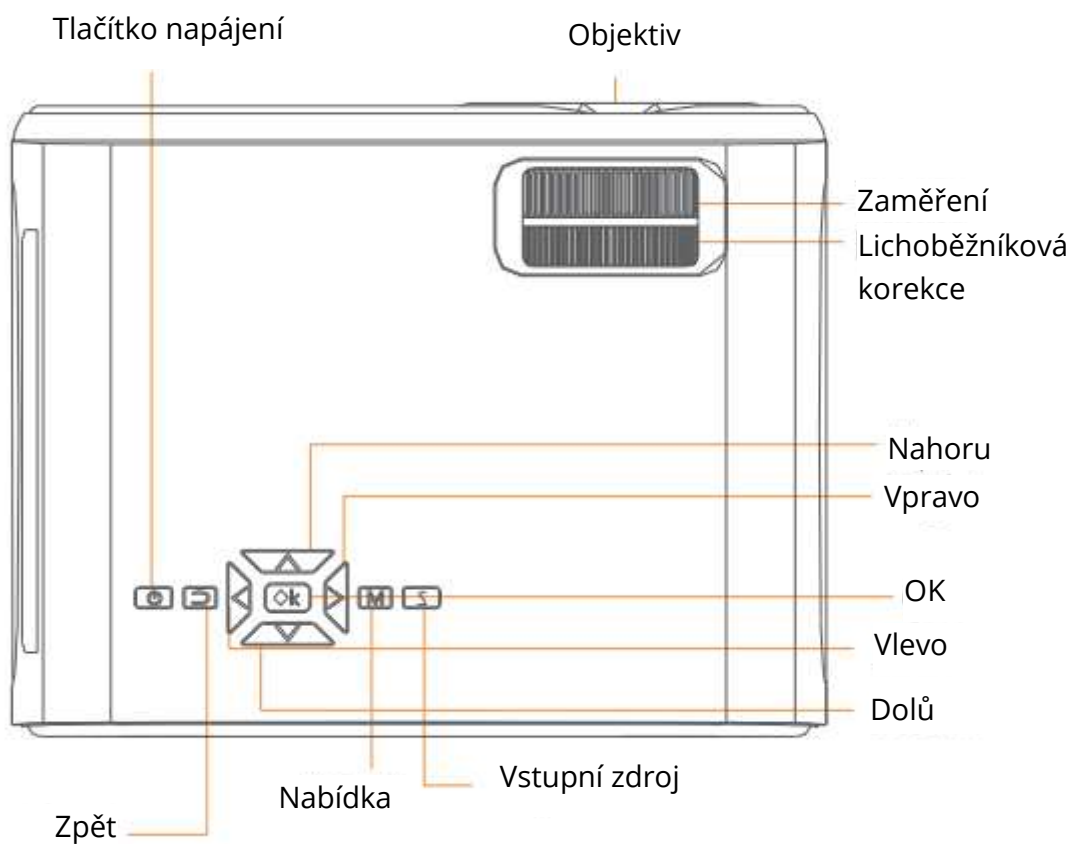

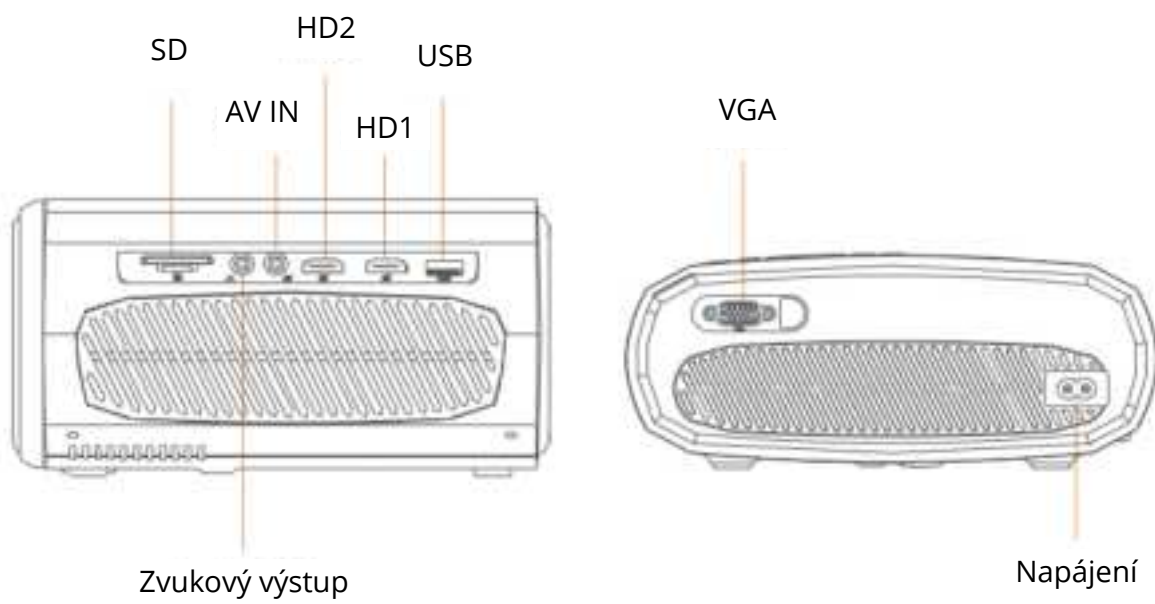
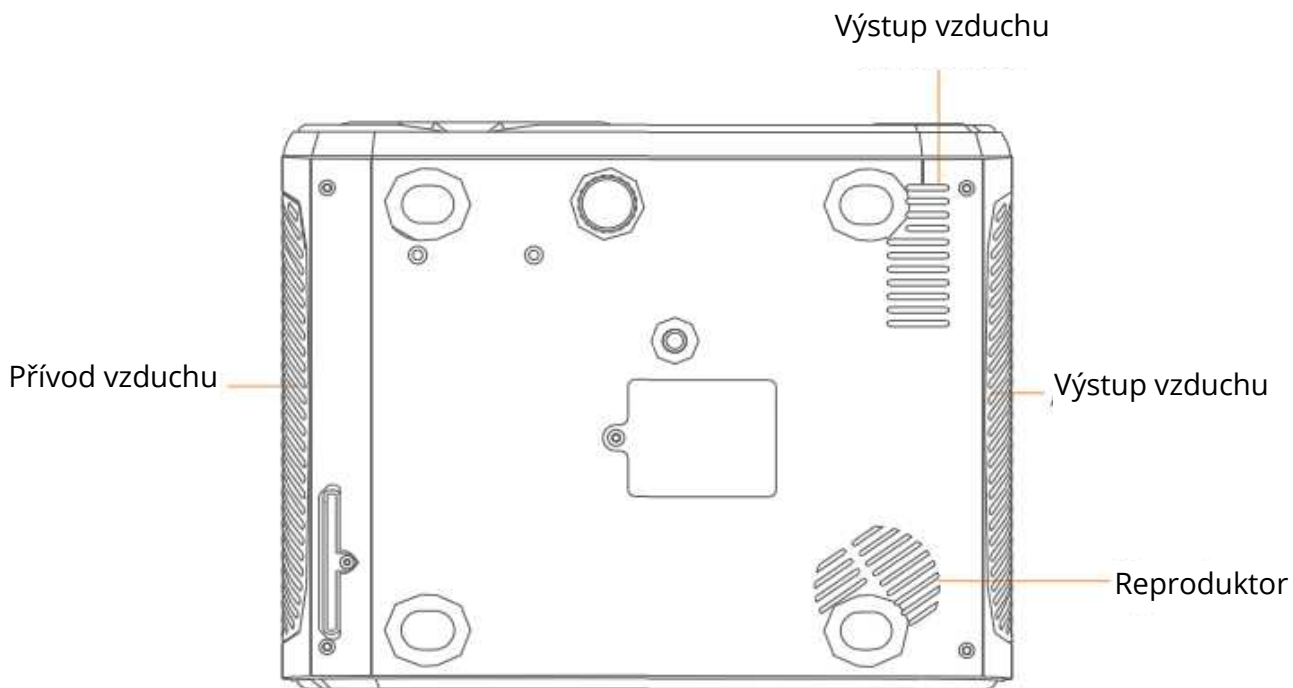

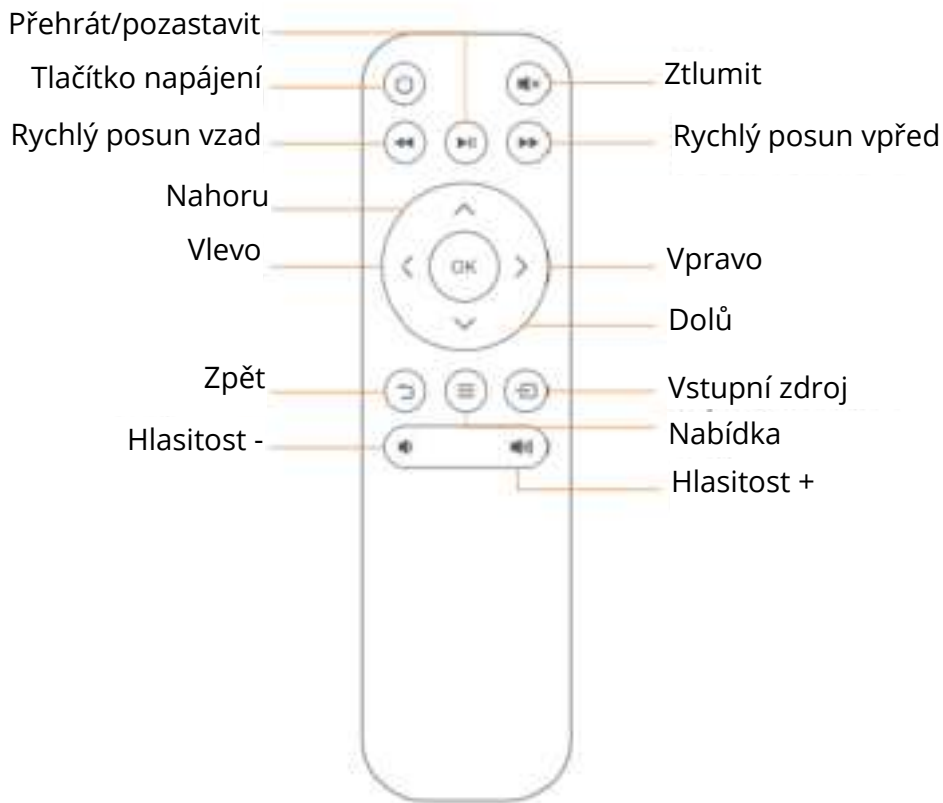

RYCHLÝ START

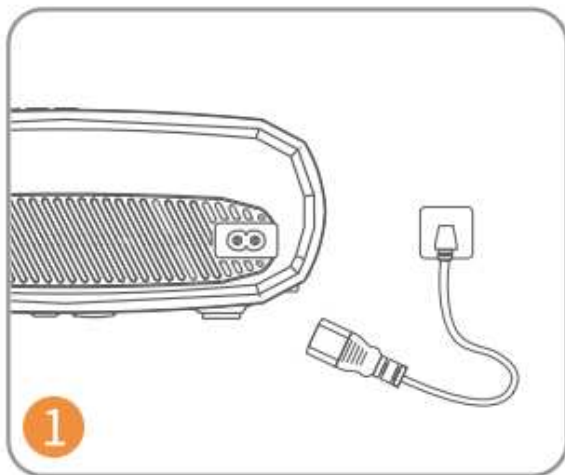

Zapojte napájecí kabel do zásuvky.

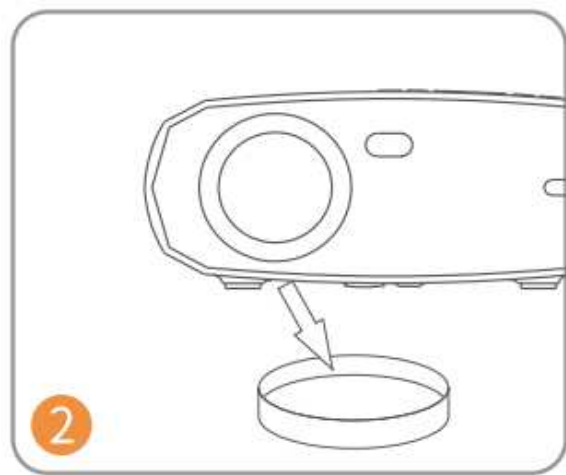

Sundejte kryt objektivu.

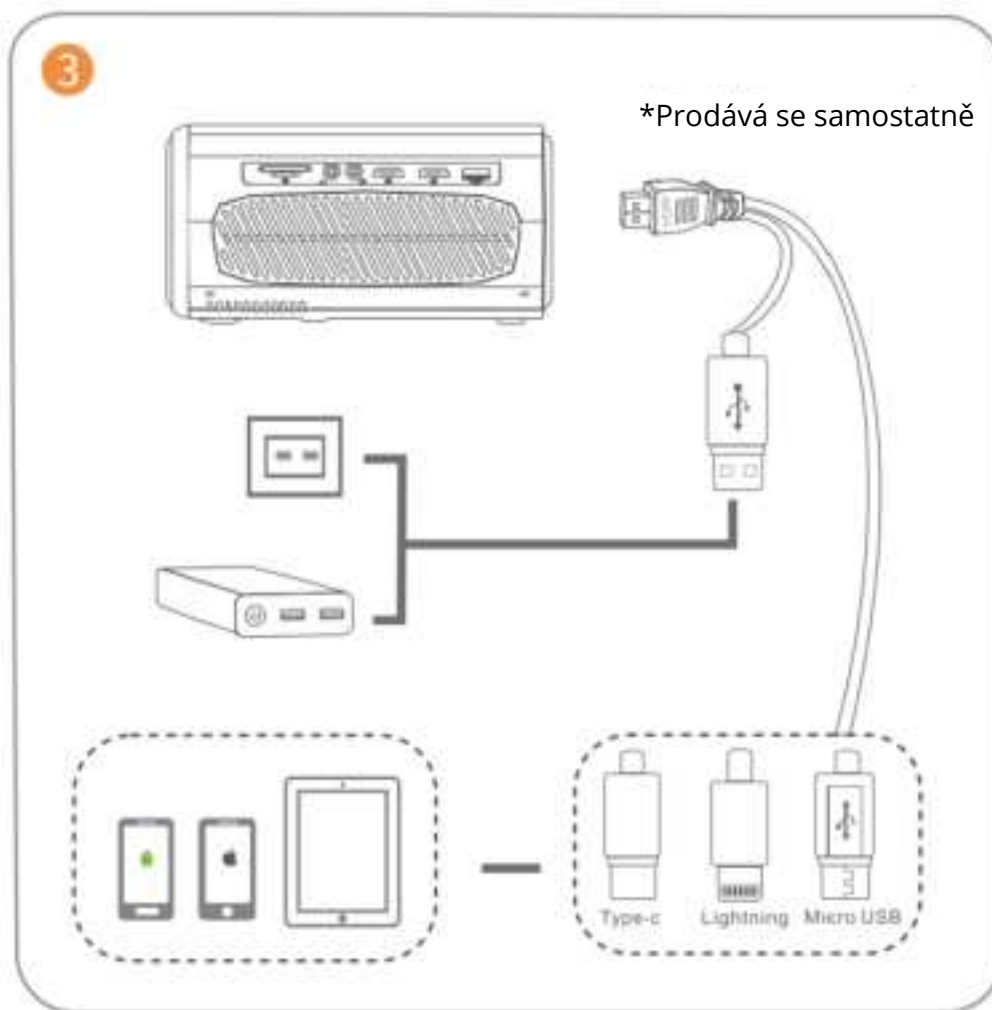

Připojte správně zařízení k projektoru.

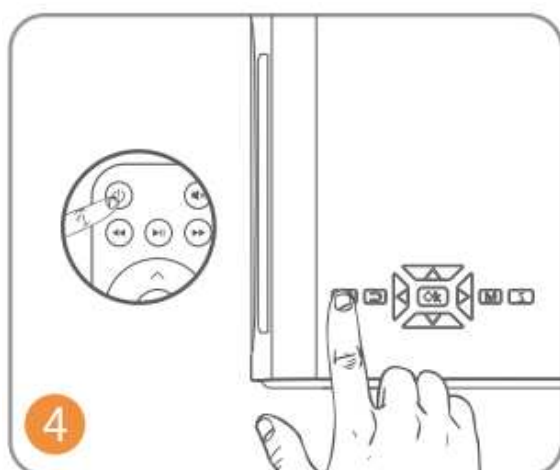

Projektor zapnete stisknutím tlačítka napájení.

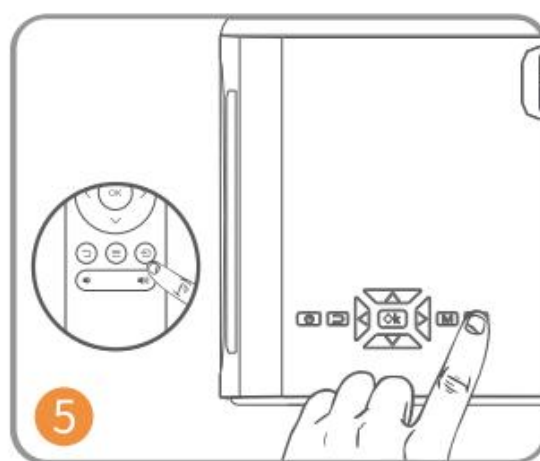

Stisknutím tlačítka  vyberte správný vstupní zdroj.

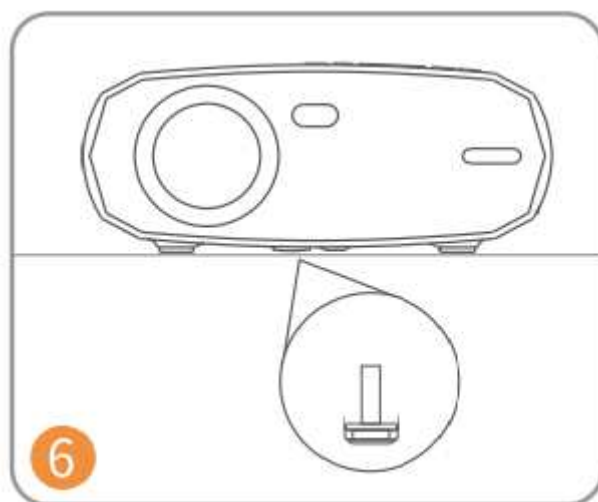

Nastavte stojan podle potřeby.

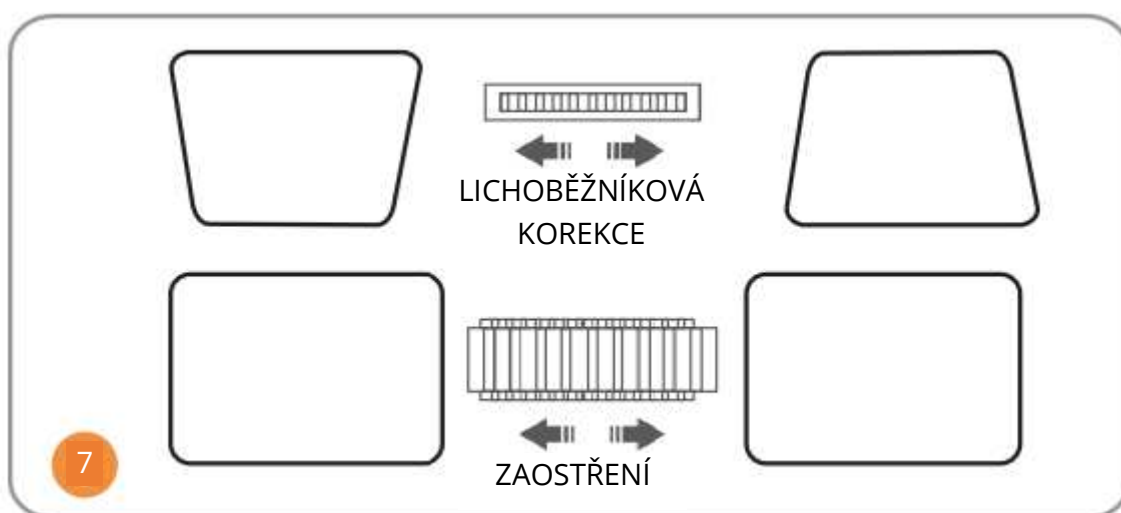

Nastavte lichoběžníkový a zaostřovací kroužek na nejlepší obrazový výkon.

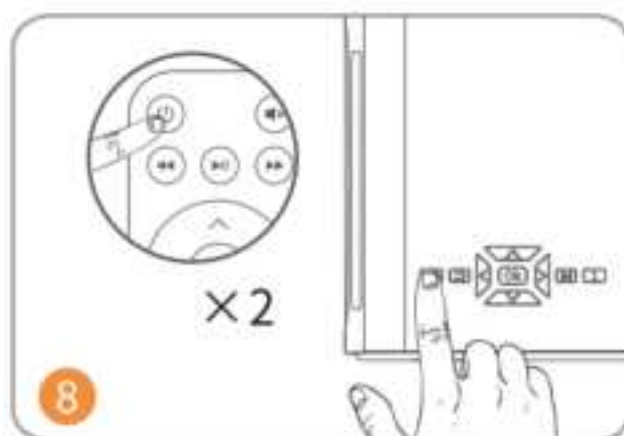

Projektor vypnete dvojitým stisknutím tlačítka napájení.

VSTUPNÍ ZDROJ

Stisknutím tlačítka  na projektoru nebo dálkovém ovladači vstupte do rozhraní Vstupního zdroje.

A. Multimediální připojení

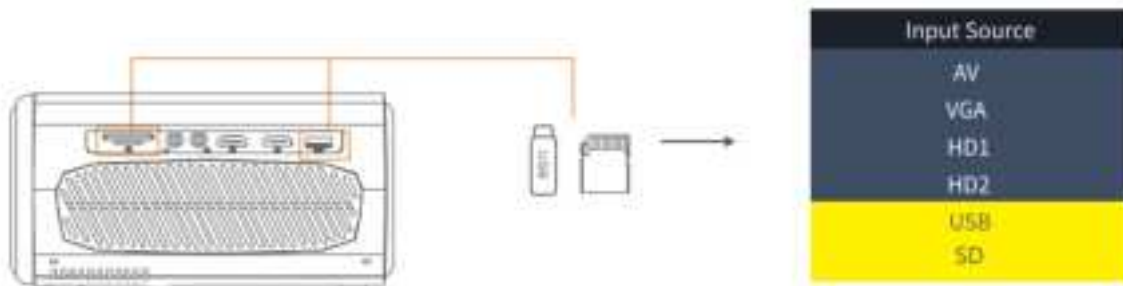

B. Připojení HD

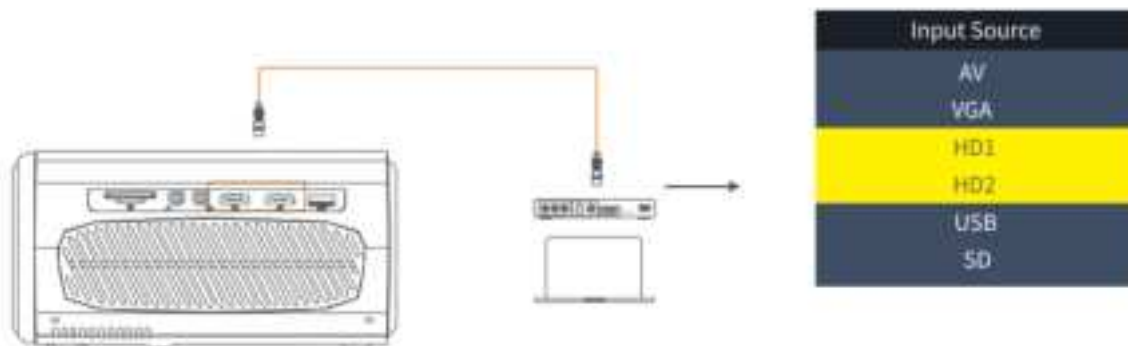

C. Připojení VGA

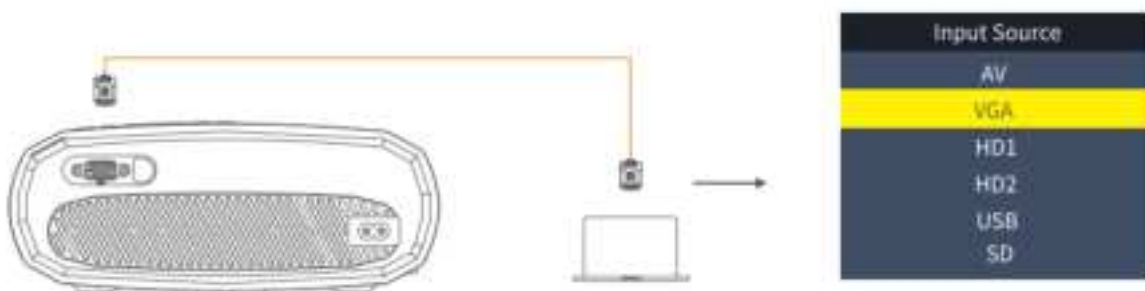

D. Zrcadlení obrazovky



Input Source
AV
VGA
HD1
HD2
Screen Mirroring
U1
U2
SD

PŘIPOJENÍ PROJEKTORU



ZRCADLENÍ OBRAZOVKY

Poznejte nastavení systému před zrcadlením obrazovky

Krok 1:

Stisknutím tlačítka "S" na projektoru nebo stisknutím tlačítka  na dálkovém ovladači vstupte do rozhraní Vstupního zdroje a vyberte možnost Zrcadlení obrazovky.

Krok 2:

V rozhraní zrcadlení obrazovky stiskněte tlačítko OK pro vstup do rozhraní pro výběr WiFi.

Připojení k iOS pomocí kabelů

1. Připojte telefon ke slotu USB projektoru pomocí originálního kabelu nabíječky iPhone. (Kabel má port USB a Lightning port)
2. Při připojování k iPhone klikněte na tlačítko "Trust" ("Důvěřovat").

Android

- Připojení k telefonu se systémem Android
 1. Otevřete možnosti bezdrátového připojení v telefonu.
 2. Najděte zařízení s názvem "HAVIT PJ202" a připojte jej.

iOS

- Připojení k telefonu se systémem iOS pomocí zrcadlení obrazovky:
 1. Otevřete WIFI a v telefonu vyhledejte položku "HAVIT PJ202". Poté do telefonu zadejte heslo "12345678".
 2. Klikněte na možnost Airplay/Zrcadlení obrazovky v telefonu a připojte "HAVIT PJ202".
- Připojení k telefonu se systémem iOS přes WIFI:
 1. Stisknutím tlačítka OK vstoupíte do rozhraní pro výběr WIFI z projektoru. Vyberte WIFI a zvolte heslo pomocí dálkového ovladače.
 2. Připojte se ke stejné síti WIFI z telefonu.
 3. Klikněte na možnost Airplay/Zrcadlení obrazovky v telefonu a připojte "HAVIT PJ202".

Poznámka: Chcete-li vstoupit do rozhraní výběru WiFi, stiskněte tlačítko OK v rozhraní zrcadlení obrazovky.

Spuštění zrcadlení obrazovky



Důležité:

Před zrcadlením obrazovky stiskněte tlačítko "S" na projektoru nebo stisknutím  vstupte do rozhraní Vstupního zdroje a vyberte možnost Zrcadlení obrazovky.

Zrcadlení obrazovky prostřednictvím bezdrátového připojení

Pro systém iOS

*Zrcadlení obrazovky přes WiFi router

1. Zapněte projektor, vyberte možnost Zrcadlení obrazovky jako vstupní zdroj a vstupte do rozhraní Zrcadlení obrazovky.
2. Stisknutím tlačítka OK vstupte do rozhraní pro výběr WiFi a připojte projektor k WiFi routeru pomocí správného hesla.
3. Ikona WiFi na rozhraní se změní z  na  a po úspěšném připojení se na rozhraní zrcadlení obrazovky zobrazí WiFi routeru.
4. Vraťte se k nastavení WiFi mobilního zařízení se systémem iOS a připojte jej k WiFi stejného routeru.
5. Aktivujte funkci Zrcadlení obrazovky/Airplay Mirroring v mobilním zařízení se systémem iOS a vyhledejte projektor, poté ve výsledcích vyhledávání vyberte HAVIT PJ202 a připojte se.

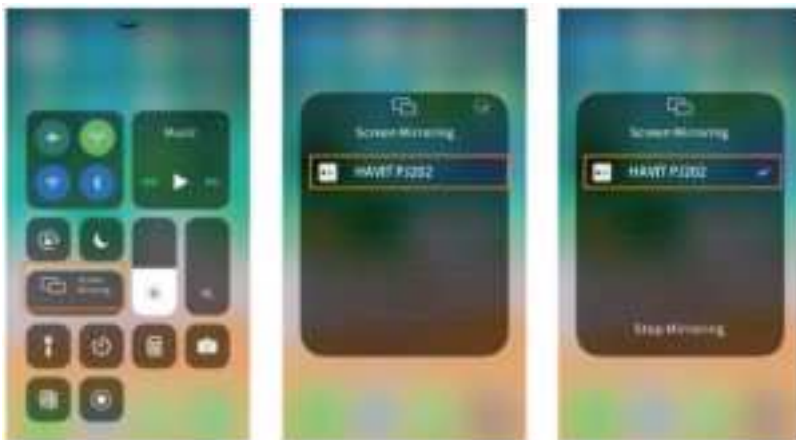

6. Obsah mobilního zařízení se systémem iOS se po připojení k WiFi zrcadlí na stěnu/obrazovku.

Tipy:

1. Pokud chcete připojit WiFi jiného směrovače, stiskněte v rozhraní zrcadlení obrazovky tlačítko OK a poté zopakujte postupy uvedené v části Zrcadlení obrazovky přes WiFi směrovače.
2. Pokud jste již projektor připojili pomocí WiFi a nyní jej chcete připojit pomocí mobilních dat zařízení iOS, přejděte na výběr WiFi a odpojte aktuální připojení WiFi a postupujte podle pokynů v části Zrcadlení obrazovky prostřednictvím mobilních dat.

***Zrcadlení obrazovky prostřednictvím mobilních dat**

1. Zapněte projektor, vyberte možnost Zrcadlení obrazovky jako vstupní zdroj a vstupte do rozhraní Zrcadlení obrazovky.
2. Přejděte do nastavení svého mobilního zařízení iOS a připojte jej k WiFi HAVIT PJ202 (heslo: 12345678).
3. V mobilním zařízení se systémem iOS aktivujte funkci Zrcadlení obrazovky/Zrcadlení přehrávání a vyhledejte projektor.
4. Z výsledků vyhledávání vyberte HAVIT PJ202 a připojte se.
5. Obsah mobilního zařízení se systémem iOS se po úspěšném připojení zrcadlí na stěnu/obrazovku vi mobilní data.

Pro systém Android

Pro aktivaci této funkce musí zařízení se systémem Android podporovat funkci Multi-Screen/Wireless display. Názvy se mohou u různých zařízení lišit.

1. Zapněte projektor, vyberte možnost Zrcadlení obrazovky jako vstupní zdroj a vstupte do rozhraní Zrcadlení obrazovky.
2. Zapněte přepínač WiFi v zařízení se systémem Android a vyhledejte WiFi projektoru "HAVIT PJ202" (Heslo: 12345678) pro připojení.

Poznámka:

Úspěšné připojení k WiFi není podmínkou, ale ujistěte se, že je WiFi zapnuté.

1. Aktivujte funkci Cast/Multi-screen/Wireless Display/Screen Moring/Smart View v zařízení se systémem Android a připojte se k WiFi "HAVIT PJ202".
2. Obsah zařízení se systémem Android se po úspěšném připojení zrcadlí na stěnu/obrazovku.

Pro systém Windows 10

Chcete-li tuto funkci aktivovat, musí zařízení se systémem Windows 10 podporovat funkci Miracast.

1. Zapněte projektor, vyberte možnost Zrcadlení obrazovky jako vstupní zdroj a vstupte do rozhraní Zrcadlení obrazovky.
2. Zapněte přepínač WiFi v zařízení se systémem Windows 10.

Poznámka:

Úspěšné připojení k WiFi není podmínkou, ale ujistěte se, že je WiFi zapnuté.

1. Stisknutím kombinace kláves "Logo systému Windows + P" na klávesnici vstupte do rozhraní PROJECT a poté výběrem možnosti "Připojit k bezdrátovému displeji" vyhledejte projektor.
2. Z výsledků vyhledávání vyberte HAVIT PJ202 a připojte se.
3. Obsah zařízení se systémem Windows 10 se po úspěšném připojení zrcadlí na stěnu/obrazovku.

Poznámky:

1. Plynulost zrcadlení obrazovky ovlivňuje síťové prostředí. Při použití zrcadlení obrazovky se doporučuje šířka pásma 100 Mbit nebo více.
2. Při použití bezdrátového připojení se ujistěte, že je mobilní zařízení v blízkosti projektoru. Doporučuje se vzdálenost do 3 stop.
3. Některá mobilní zařízení nemusí podporovat zrcadlení obrazovky z důvodu kompatibility.
4. Vzhledem k omezení autorských práv ze strany Hulu, Netflixu a podobných služeb NELZE obsah zrcadlit ani vysílat.
5. Pokud promítaný obraz zamrzne, restartujte projektor nebo stisknutím tlačítka OK v rozhraní zrcadlení obrazovky přejděte do rozhraní pro výběr WiFi a odpojte aktuální připojení WiFi a znovu připojte domácí WiFi.

Zrcadlení obrazovky prostřednictvím kabelového připojení

Pro systém iOS

1. Zapněte projektor, vyberte možnost Zrcadlení obrazovky jako vstupní zdroj a vstupte do rozhraní Zrcadlení obrazovky.
2. Připojte mobilní zařízení se systémem iOS k portu USB projektoru pomocí **ORIGINÁLNÍHO** kabelu pro osvětlení.
3. Ve vyskakovacím okně "Důvěřovat tomuto počítači?" zvolte možnost "Důvěřovat".



4. Displej mobilního zařízení iOS se po chvíli zrcadlí na stěnu/obrazovku.

Tip:

Pokud se projekce nezdaří, odpojte kabel osvětlení od projektoru nebo projektor restartujte a poté zopakujte výše uvedené kroky.

Pro systém Android

1. Zapněte projektor, vyberte možnost Zrcadlení obrazovky jako vstupní zdroj a vstupte do rozhraní Zrcadlení obrazovky.
2. Přejděte do nastavení mobilního zařízení, najděte Možnosti pro vývojáře a zapněte ladění USB.

Tip:

Postup zapnutí možností pro vývojáře se u různých modelů zařízení se systémem Android liší. Můžete si je ověřit na internetu nebo nás kontaktovat pro podrobný postup. Jako příklad bereme Samsung Galaxy S8+.

- Přejděte do nastavení zařízení se systémem Android a klepněte na možnost O telefonu > Informace o softwaru > Číslo sestavení.
 - Několikrát klepněte na číslo sestavení, dokud se nezobrazí, že byl zapnut režim pro vývojáře.
 - Vraťte se do nastavení mobilního zařízení, kde se zobrazí možnosti pro vývojáře.
1. Připojte mobilní zařízení se systémem Android k portu USB projektoru pomocí ORIGINÁLNÍHO kabelu USB.
 2. Klepněte na OK, když na mobilním zařízení se systémem Android vyskočí okno Povolit ladění USB? Poté se displej vašeho mobilního zařízení Android po chvíli zrcadlí na stěnu/obrazovku.

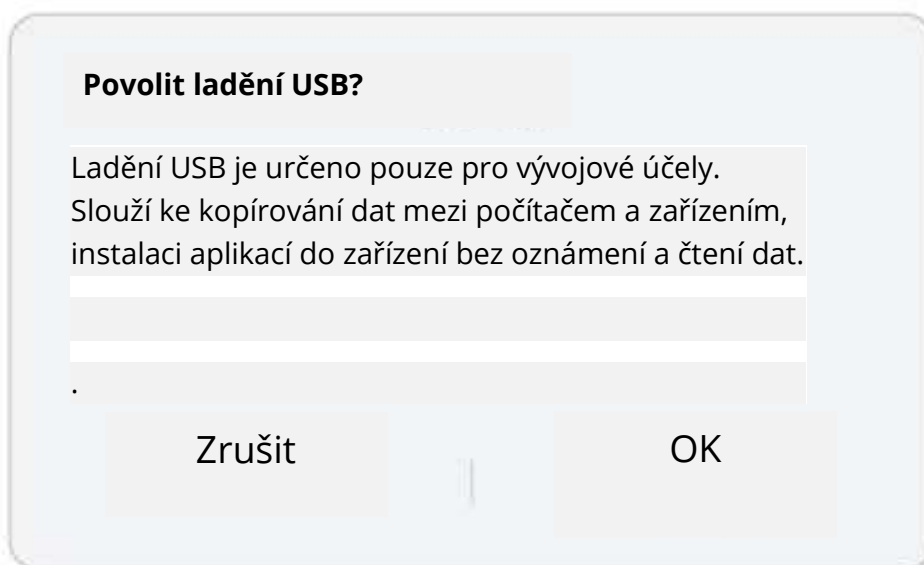

Poznámky:

1. Kabel USB MUSÍ být ORIGINÁLNÍ kabel nebo kabel, který může přenášet data, jinak může zrcadlení obrazovky selhat. Kabel můžete připojit k notebooku a zkontrolovat dostupnost přenosu dat.
2. Některá mobilní zařízení nemusí podporovat zrcadlení obrazovky z důvodu kompatibility.
3. Některá mobilní zařízení se systémem Android mohou kvůli omezením protokolu přenášet pouze zobrazení bez zvuku.

SPECIFIKACE

Technologie zobrazení	LCD
Rozlišení	Nativní 1920*1080
Typ instalace	Přední/zadní/stropní
Zaostření	Manuální
Reproduktor	3W/4ohm
Rozměry	234.5*187.6*96.1
Podporovaný formát fotografií	JPG/JPEG/PNG/BMP/GIF
Podporovaný formát videa	AVI/MKV/MP4/MOV/MPG/MPEG/TS/TP/M2TS/DAT/FLV/SWF/ASF/VOB/RM/RMVB/3GP/3GPP
Montážní šroub	1/4"
Zdroj světla	LED
Vstupní signál	480i \ 576i \ 576P \ 720i \ 720P \ 1080i \ 1080P
Poměr stran	4:3/16:9/Auto
Lichoběžník	±15°
Napájení	AC 100-240V, 50/60Hz
Čistá hmotnost	1,41 kg
Podporovaný zvukový formát	MP3/AVI/WMV/MKV/DAT/VOB/MPG/MPEG/TS
Porty	AV*1\VGA*1\USB*1\HDMI*2\SD*1
Počet šroubů	1

PROJEKČNÍ VZDÁLENOST A VELIKOST

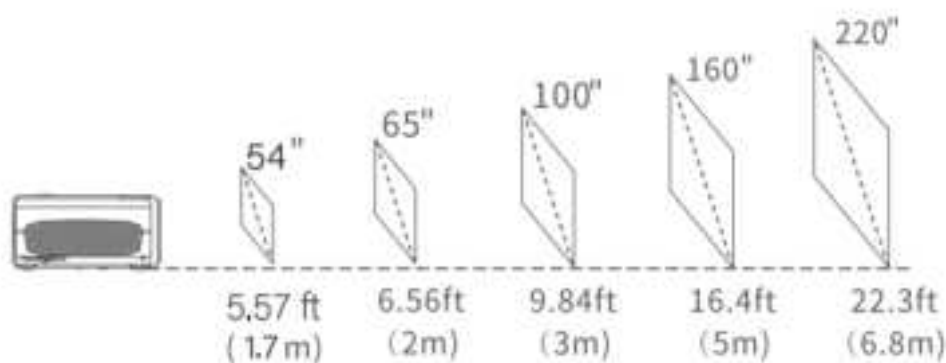

- Doporučená projekční vzdálenost se liší podle obsahu projekce. Vzdálenost mezi stěnou/obrazovkou a projektorem upravte podle potřeby.
- Okolní tma zlepšuje zřetelnost promítaných obrazů.

PRŮVODCE ŘEŠENÍM PROBLÉMŮ

Rozmazaný obraz

- Nastavení zaostřovacího kroužku/lichoběžníku
- Projektor a plátno/stěna musí být v efektivní vzdálenosti.

Dálkové ovládání nereaguje

- Ujistěte se, že dálkový ovladač míří přímo na IR přijímač.
- Nezakrývejte IR přijímač.
- Vyzkoušejte nový pár baterií AAA.

Mobilní připojení

- iOS: Originální kabel HDMI s osvětlením
- Android: Adaptér Micro USB na HDMI/kabel Type C na HDMI

Obrázky vzhůru nohama

- Přejděte do nabídky Menu > Obrázek > Zmenšit velikost zobrazení a upravte umístění obrázku.

Automatické vypnutí

- V nabídce Menu > Čas > Časovač spánku nastavte dobu, za kterou se projektor automaticky vypne.

POZOR

Aby se zabránilo výměně baterie za nesprávný typ.

Nevyhazujte baterii do ohně nebo horké trouby, ani ji mechanicky nedrťte nebo nerozřezávejte.

Nenechávejte baterii v prostředí s extrémně vysokou teplotou.

Nevystavovat baterii extrémně nízkému tlaku vzduchu.

Jako odpojovací zařízení se používá síťová zástrčka, odpojovací zařízení musí zůstat snadno ovladatelné.



Symbol označuje použití pouze v interiéru.



Zařízení třídy II



Symbol označuje stejnosměrné napětí



Symbol označuje střídavé napětí



RECYKLACE

Záruční podmínky

Na nový výrobek zakoupený v prodejní síti Alza.cz se vztahuje záruka 2 roky. V případě potřeby opravy nebo jiného servisu v záruční době se obraťte přímo na prodejce výrobku, je nutné předložit originální doklad o koupi s datem nákupu.

Za rozpor se záručními podmínkami, pro který nelze reklamaci uznat, se považují následující skutečnosti:

- Používání výrobku k jinému účelu, než pro který je výrobek určen, nebo nedodržování pokynů pro údržbu, provoz a servis výrobku.
- Poškození výrobku živelnou pohromou, zásahem neoprávněné osoby nebo mechanicky vinou kupujícího (např. při přepravě, čištění nevhodnými prostředky apod.).
- přirozené opotřebení a stárnutí spotřebního materiálu nebo součástí během používání (např. baterií atd.).
- Působení nepříznivých vnějších vlivů, jako je sluneční záření a jiné záření nebo elektromagnetické pole, vniknutí kapaliny, vniknutí předmětu, přepětí v síti, elektrostatický výboj (včetně blesku), vadné napájecí nebo vstupní napětí a nevhodná polarita tohoto napětí, chemické procesy, např. použité zdroje atd.
- Pokud někdo provedl úpravy, modifikace, změny konstrukce nebo adaptace za účelem změny nebo rozšíření funkcí výrobku oproti zakoupené konstrukci nebo použití neoriginálních součástí.

EU prohlášení o shodě

Identifikační údaje zplnomocněného zástupce výrobce/dovozce:

Dovozce: Alza.cz a.s.

Sídlo společnosti: Jankovcova 1522/53, Holešovice, 170 00 Praha 7.

CIN: 27082440

Předmět prohlášení:

Název: HD projektor

Model / typ: PJ202

Výše uvedený výrobek byl testován v souladu s normou (normami) použitou (použitými) k prokázání shody se základními požadavky stanovenými ve směrnici (směrnících):

Směrnice (EU) 2014/53/EU

Směrnice (EU) 2011/65/EU ve znění 2015/863/EU

Praha, 28.12.2021



WEEE

Tento výrobek nesmí být likvidován jako běžný domovní odpad v souladu se směrnicí EU o odpadních elektrických a elektronických zařízeních (WEEE - 2012/19 / EU). Místo toho musí být vrácen na místo nákupu nebo předán na veřejné sběrné místo recyklovatelného odpadu. Tím, že zajistíte správnou likvidaci tohoto výrobku, pomůžete předejít možným negativním důsledkům pro životní prostředí a lidské zdraví, které by jinak mohly být způsobeny nevhodným nakládáním s odpadem z tohoto výrobku. Další informace získáte na místním úřadě nebo na nejbližším sběrném místě. Nesprávná likvidace tohoto typu odpadu může mít za následek pokuty v souladu s vnitrostátními předpisy.



Používateľská príručka k výrobku obsahuje funkcie výrobku, návod na použitie a postup obsluhy. Pozorne si prečítajte používateľskú príručku, aby ste získali čo najlepšie skúsenosti a predišli zbytočnému poškodeniu. Túto príručku si uschovajte pre budúce použitie. Ak máte akékoľvek otázky alebo pripomienky k zariadeniu, obráťte sa na linku služieb zákazníkom.

✉ www.alza.sk/kontakt

☎ +421 257 101 800

Dovozca Alza.cz a.s., Jankovcova 1522/53, Holešovice, 170 00 Praha 7, www.alza.cz

ZOZNAM BALENIA



Projektor



Diaľkové ovládanie
(batérie nie sú
súčasťou balenia)



Používateľská
príručka



AV kábel



Kábel HD



Napájací kábel

UPOZORNENIE

Odporúčané stránky

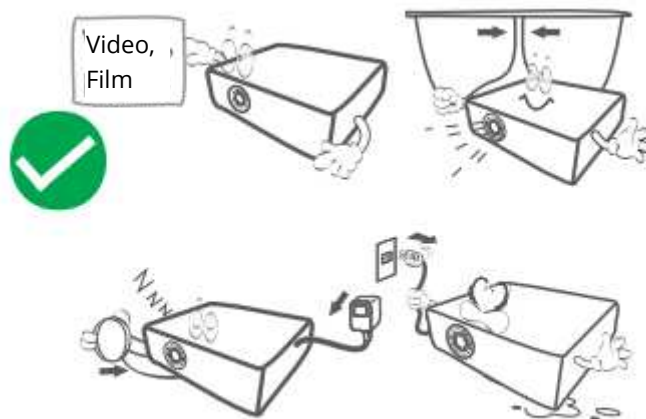

NEODPORÚČA SA

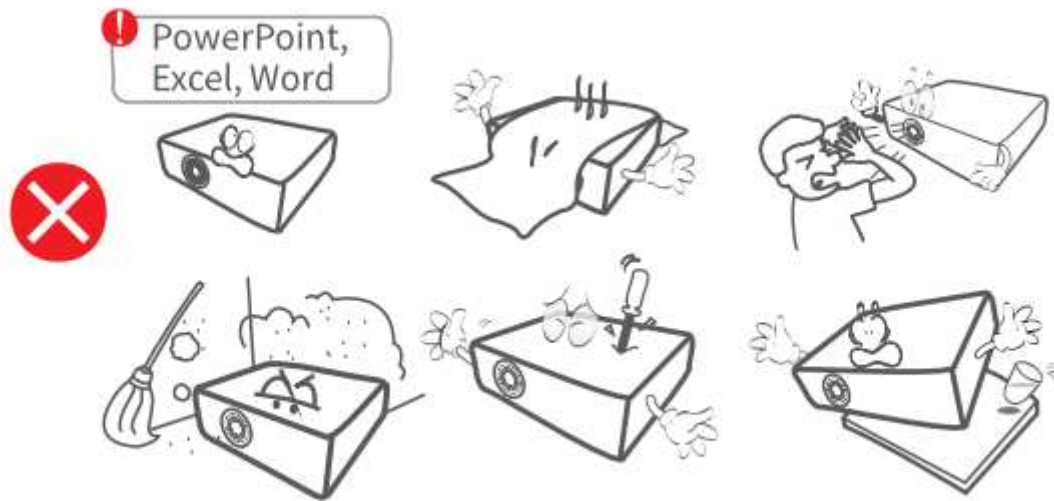

PREHĽAD FUNKCIÍ

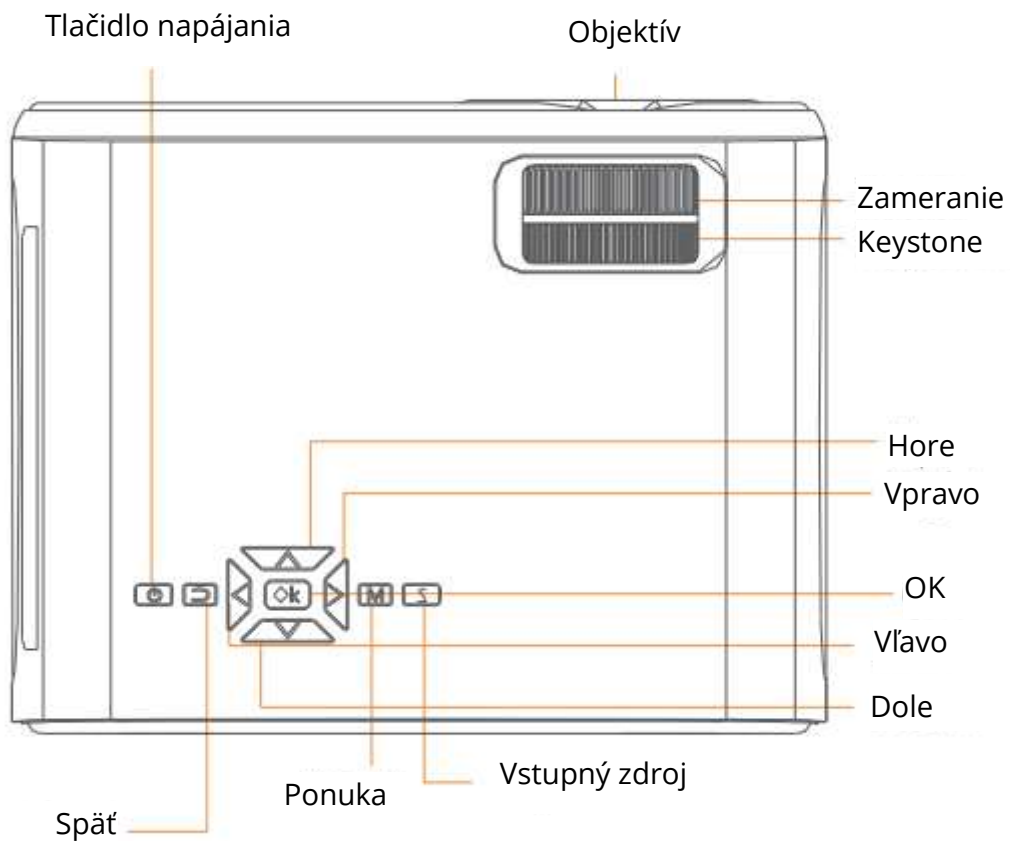

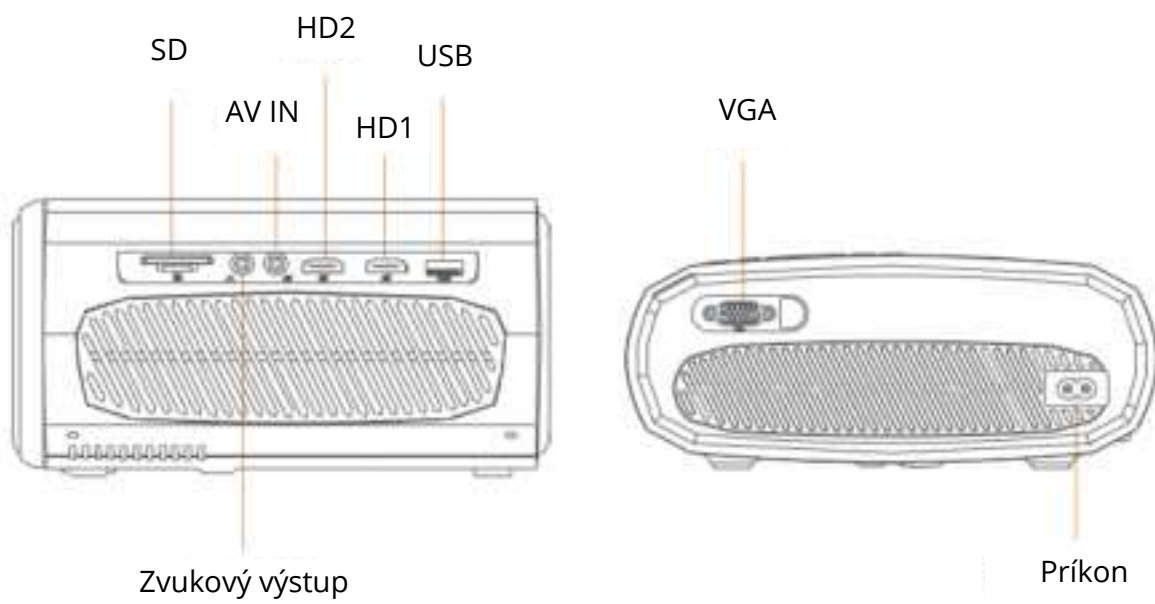
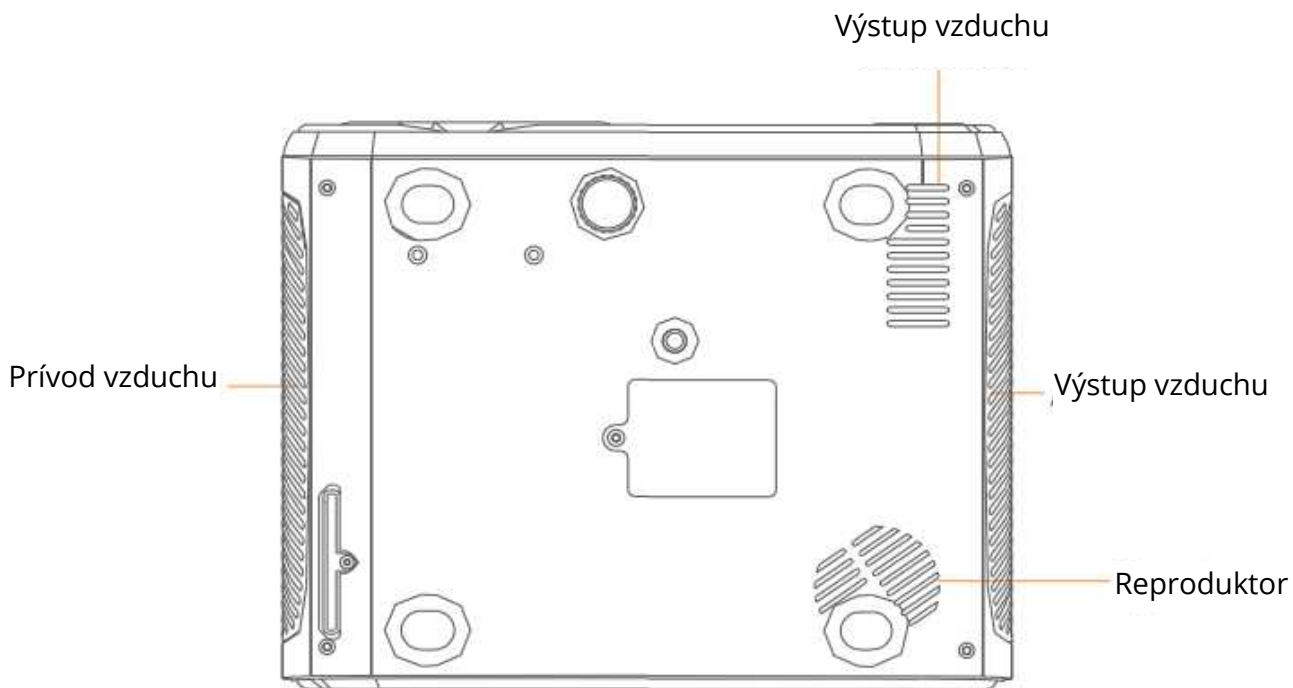

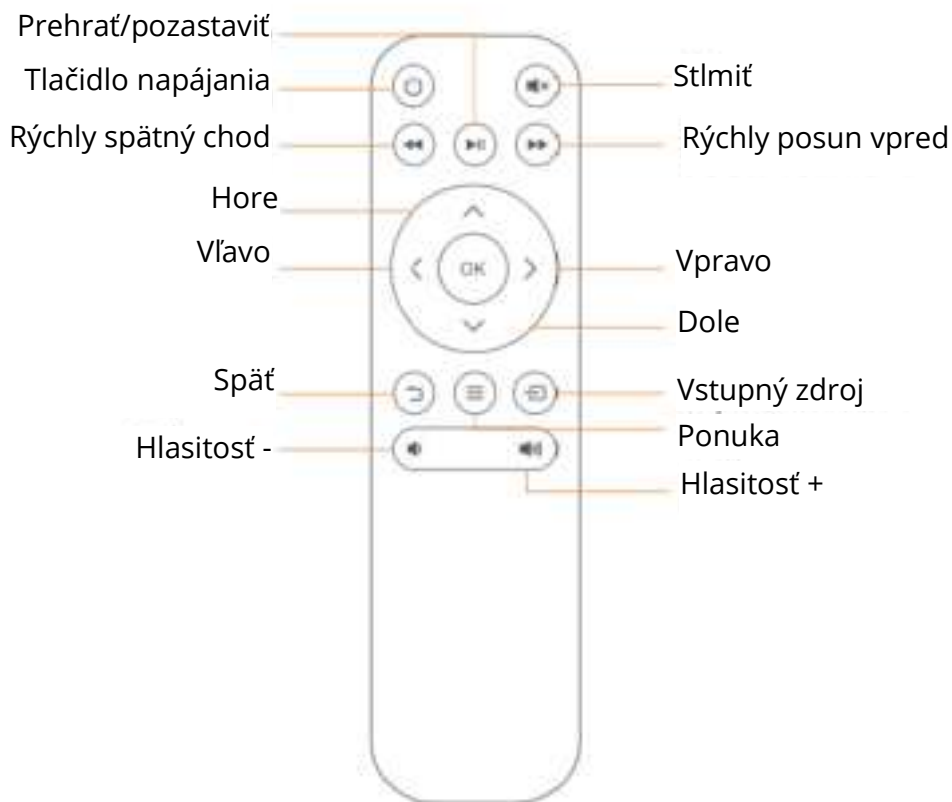

RÝCHLY ŠTART

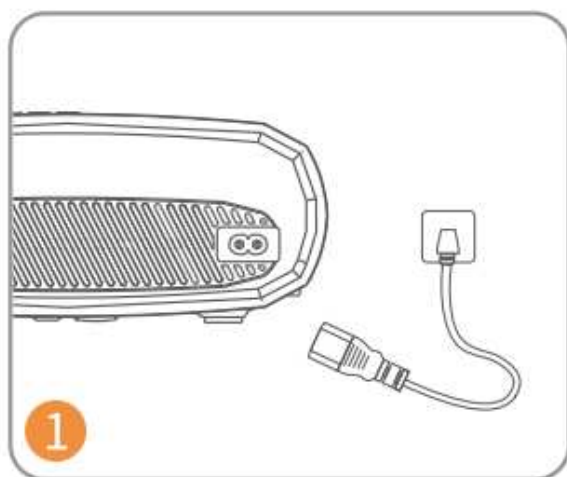

Zapojte napájací kábel do zásuvky.

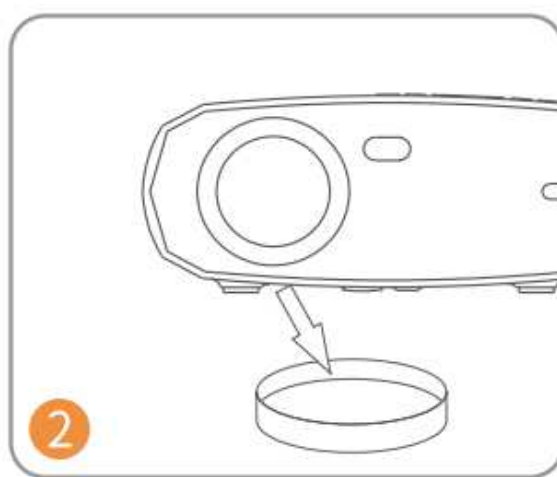

Odstráňte kryt objektívu.

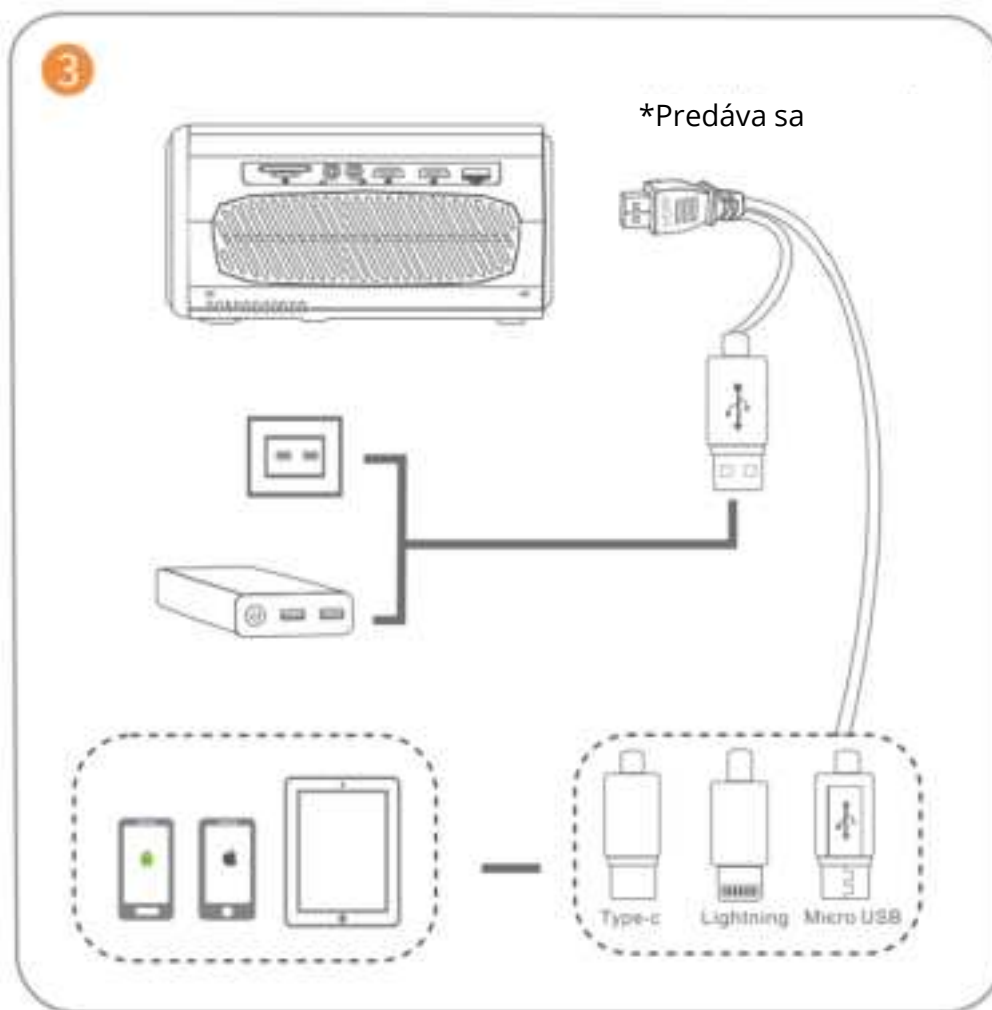

Správne pripojte zariadenie k projektoru.

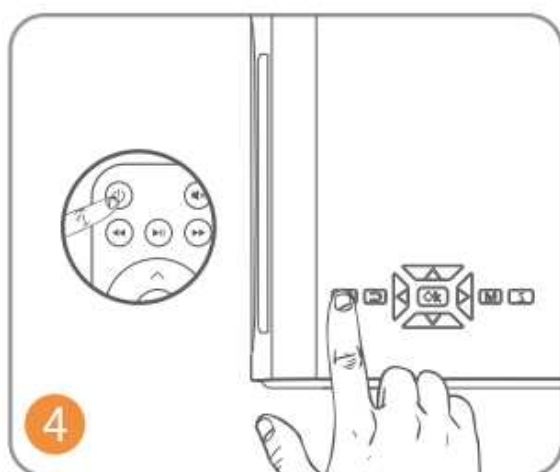

Stlačením tlačidla napájania zapnete projektor.

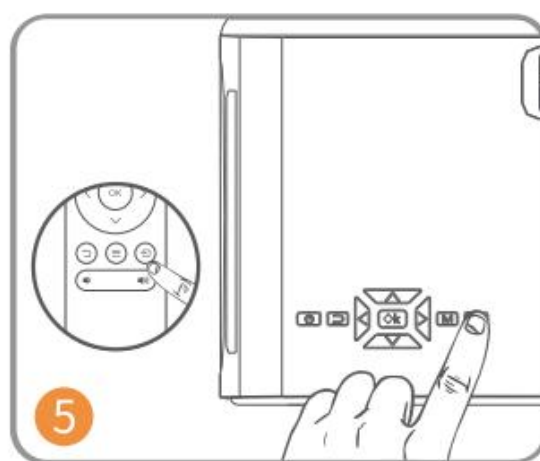

Stlačením tlačidla vyberte správny vstupný zdroj. 

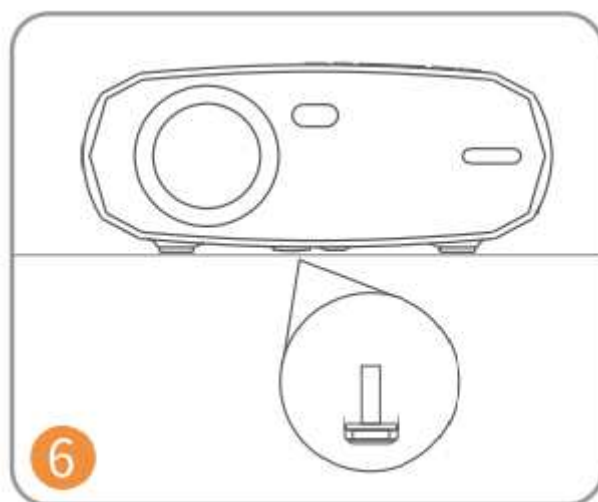

Podľa toho nastavte stojan.

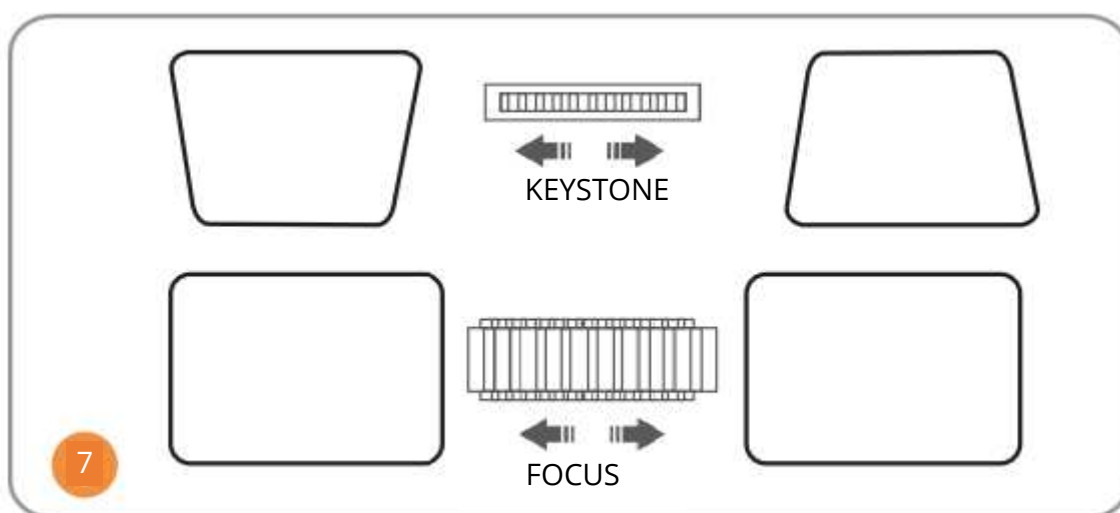

Nastavte lichobežník a zaostrovací krúžok pre najlepší obrazový výkon.

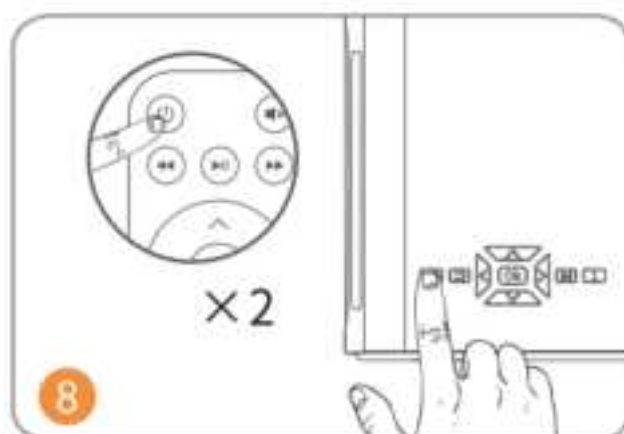

Ak chcete projektor vypnúť, dvakrát stlačte tlačidlo napájania.

ZDROJ VSTUPU

Stlačením tlačidla  na projektore alebo diaľkovom ovládači vstúpte do rozhrania Input Source.

A. Multimediálne pripojenie

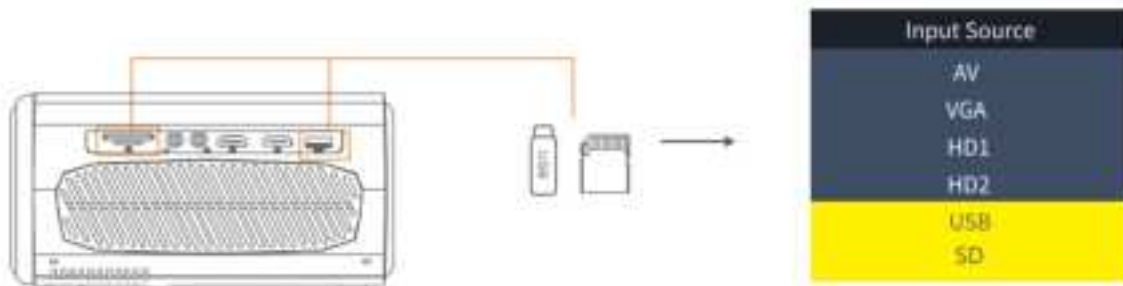

B. Pripojenie HD

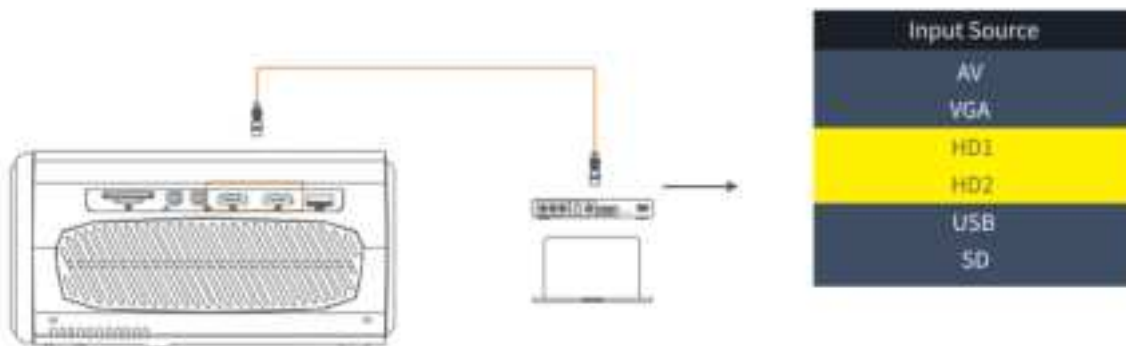

C. Pripojenie VGA

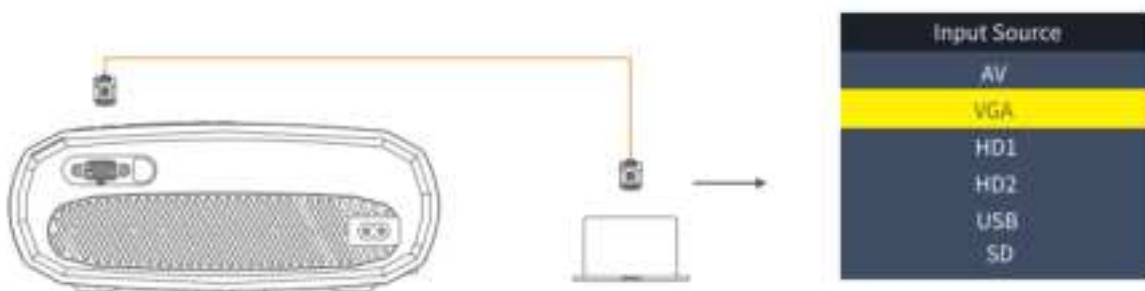

D. Zrkadlenie obrazovky



PRIPOJENIE PROJEKTORA

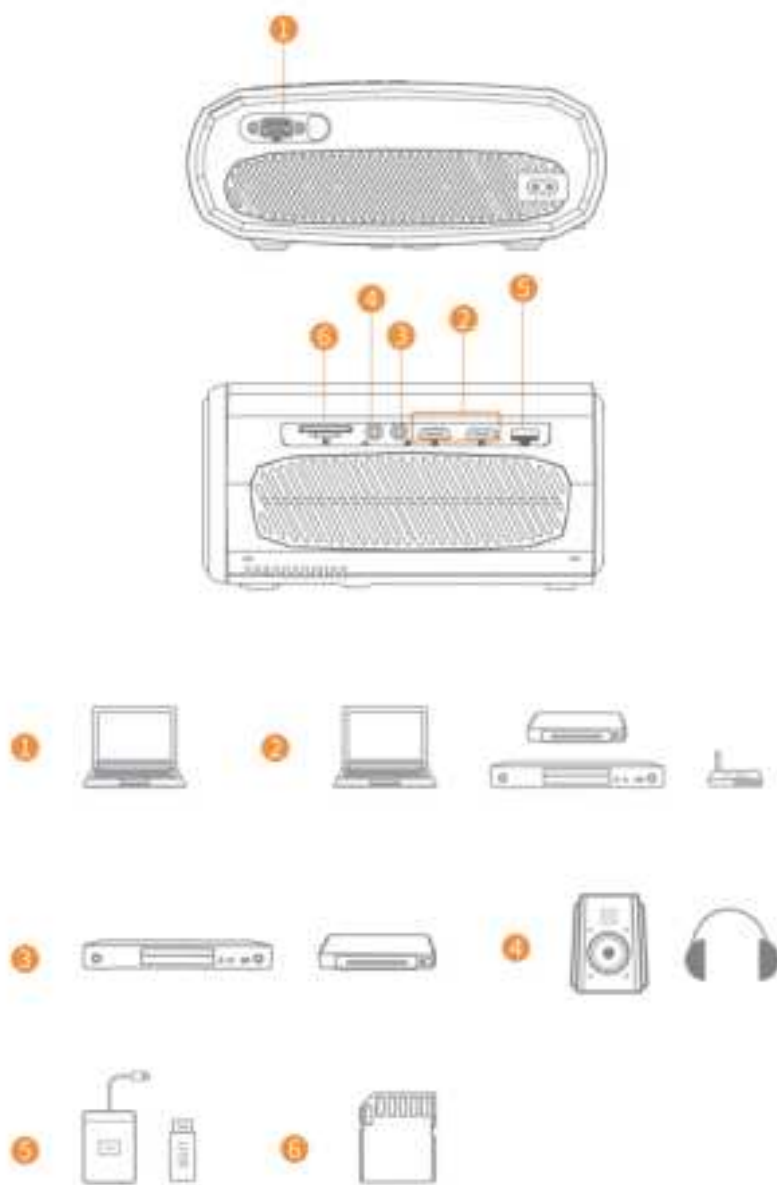

ZRKADLENIE OBRAZOVKY

Znalosť systémových nastavení pred zrkadlením obrazovky

Krok 1:

Stlačením tlačidla „S“ na projektore alebo stlačením tlačidla  na diaľkovom ovládači vstúpte do rozhrania Input Source a vyberte možnosť Screen Mirroring.

Krok 2:

V rozhraní zrkadlenia obrazovky stlačením tlačidla OK vstúpte do rozhrania výberu WiFi.

Pripojenie k iOS pomocou káblov

1. Pripojte telefón k zásuvke USB projektora pomocou originálneho kábla nabíjačky iPhone. (Kábel má port USB a port na osvetlenie)
2. Po pripojení k iPhonu kliknite na tlačidlo „Trust“.

Android Cast

- Pripojenie k telefónu so systémom Android
 1. Otvorte bezdrôtový displej v telefóne.
 2. Vyhľadajte zariadenie s názvom „HAVIT PJ202“ a pripojte ho.

Obsadenie iOS

- Pripojte sa k telefónu so systémom iOS pomocou zrkadlenia obrazovky:
 1. Otvorte WIFI a vyhľadajte v telefóne „HAVIT PJ202“. Potom do telefónu zadajte heslo „12345678“.
 2. Kliknite na položku Airplay/Zrkadlenie obrazovky na telefóne a pripojte zariadenie „HAVIT PJ202“.
- Pripojte sa k telefónu so systémom iOS prostredníctvom WIFI:
 1. Stlačením tlačidla OK vstúpte do rozhrania výberu WIFI projektora. Vyberte položku WIFI a pomocou diaľkového ovládača zvolte heslo.
 2. Pripojte sa k rovnakej sieti WIFI z telefónu.
 3. Kliknite na položku Airplay/Zrkadlenie obrazovky na telefóne a pripojte zariadenie „HAVIT PJ202“.

Poznámka: Ak chcete vstúpiť do rozhrania výberu WiFi, stlačte tlačidlo OK v rozhraní zrkadlenia obrazovky.

Spustenie zrkadlenia obrazovky



Dôležité:

Pred zrkadlením obrazovky stlačte tlačidlo „S“ na projektore alebo stlačením  vstúpte do rozhrania Input Source a vyberte možnosť Screen Mirroring.

Zrkadlenie obrazovky prostredníctvom bezdrôtového pripojenia

Pre systém iOS

*Zrkadlenie obrazovky cez WiFi router

1. Zapnite projektor, vyberte možnosť Screen Mirroring ako vstupný zdroj a vstúpte do rozhrania Screen Mirroring.
2. Stlačením tlačidla OK vstúpte do rozhrania výberu WiFi a pripojte projektor k smerovaču WiFi pomocou správneho hesla.
3. Ikona WiFi na rozhraní sa zmení z  na  a po úspešnom pripojení sa na rozhraní zrkadlenia obrazovky zobrazí router WiFi.
4. Vráťte sa do nastavení WiFi mobilného zariadenia so systémom iOS a pripojte ho k WiFi toho istého smerovača.
5. Aktivujte funkciu Screen Mirroring/Airplay Mirroring v mobilnom zariadení so systémom iOS a vyhľadajte projektor, potom vo výsledkoch vyhľadávania vyberte HAVIT PJ202 a pripojte sa.



6. Obsah mobilného zariadenia so systémom iOS sa po pripojení k sieti Wi-Fi zrkadlí na stene/obrazovke.

Tipy:

1. Ak sa chcete pripojiť k sieti WiFi iného smerovača, stlačte tlačidlo OK v rozhraní zrkadlenia obrazovky a potom zopakujte postupy v časti Zrkadlenie obrazovky cez sieť WiFi smerovača.
2. Ak ste už projektor pripojili pomocou WiFi a teraz ho chcete pripojiť pomocou mobilných dát zariadenia iOS, prejdite na výber WiFi, odpojte aktuálne pripojenie WiFi a postupujte podľa pokynov v časti Zrkadlenie obrazovky pomocou mobilných dát.

***Zrkadlenie obrazovky prostredníctvom mobilných dát**

1. Zapnite projektor, vyberte možnosť Screen Mirroring ako vstupný zdroj a vstúpte do rozhrania Screen Mirroring.
2. Prejdite do nastavení mobilného zariadenia so systémom iOS a pripojte ho k sieti WiFi HAVIT PJ202 (heslo: 12345678).
3. V mobilnom zariadení so systémom iOS aktivujte funkciu Zrkadlenie obrazovky/Zrkadlenie prehrávania a vyhľadajte projektor.
4. Z výsledkov vyhľadávania vyberte HAVIT PJ202 a pripojte sa.
5. Obsah mobilného zariadenia iOS sa po úspešnom pripojení zrkadlí na stenu/obrazovku vi mobilné dáta.

Pre systém Android

Ak chcete aktivovať túto funkciu, vaše zariadenie so systémom Android musí podporovať funkciu Multi-Screen/Wireless display. Názvy sa môžu v jednotlivých zariadeniach líšiť.

1. Zapnite projektor, vyberte možnosť Screen Mirroring ako vstupný zdroj a vstúpte do rozhrania Screen Mirroring.
2. Zapnite prepínač WiFi na zariadení so systémom Android a vyhľadajte WiFi projektora „HAVIT PJ202“ (heslo: 12345678), aby ste sa pripojili.

Poznámka:

Úspešné pripojenie k sieti WiFi nie je podmienkou, ale uistite sa, že je sieť WiFi zapnutá.

1. V zariadení so systémom Android aktivujte funkciu Cast/Multi-screen/Wireless Display/Screen Moring/Smart View a pripojte sa k sieti WiFi „HAVIT PJ202“.
2. Obsah zariadenia so systémom Android sa po úspešnom pripojení zrkadlí na stenu/obrazovku.

Pre systém Windows 10

Ak chcete túto funkciu povoliť, vaše zariadenie so systémom Windows 10 musí podporovať funkciu Miracast.

1. Zapnite projektor, vyberte možnosť Screen Mirroring ako vstupný zdroj a vstúpte do rozhrania Screen Mirroring.
2. Zapnite prepínač Wi-Fi na zariadení so systémom Windows 10.

Poznámka:

Úspešné pripojenie k sieti WiFi nie je podmienkou, ale uistite sa, že je sieť WiFi zapnutá.

1. Stlačením kombinácie klávesov „Windows Logo + P“ na klávesnici vstúpte do rozhrania PROJEKT a potom vyberte položku „Pripojiť k bezdrôtovému displeju“, aby ste vyhľadali projektor.
2. Z výsledkov vyhľadávania vyberte HAVIT PJ202 a pripojte sa.
3. Obsah zariadenia so systémom Windows 10 sa po úspešnom pripojení zrkadlí na stene/obrazovke.

Poznámky:

1. Plynulosť zrkadlenia obrazovky ovplyvňuje sieťové prostredie. Pri používaní zrkadlenia obrazovky sa odporúča šírka pásma 100 Mbit alebo viac.
2. Pri používaní bezdrôtového pripojenia sa uistite, že je mobilné zariadenie blízko projektoru. Odporúča sa vzdialenosť do 3 metrov.
3. Niektoré mobilné zariadenia nemusia z dôvodu kompatibility podporovať zrkadlenie obrazovky.
4. Z dôvodu obmedzení autorských práv zo strany služieb Hulu, Netflix a podobných služieb nie je možné obsah zrkadliť ani prehrávať.
5. Ak premietaný obraz zamrzne, reštartujte projektor alebo stlačením tlačidla OK v rozhraní zrkadlenia obrazovky prejdite do rozhrania výberu WiFi a odpojte aktuálne pripojenie WiFi a znovu pripojte domáce WiFi.

Zrkadlenie obrazovky prostredníctvom káblového pripojenia

Pre systém iOS

1. Zapnite projektor, vyberte možnosť Screen Mirroring ako vstupný zdroj a vstúpte do rozhrania Screen Mirroring.
2. Pripojte mobilné zariadenie so systémom iOS k portu USB projektoru pomocou ORIGINÁLNEHO osvetľovacieho kábla.
3. Vo vyskakovacom okne Dôverovať tomuto počítaču?

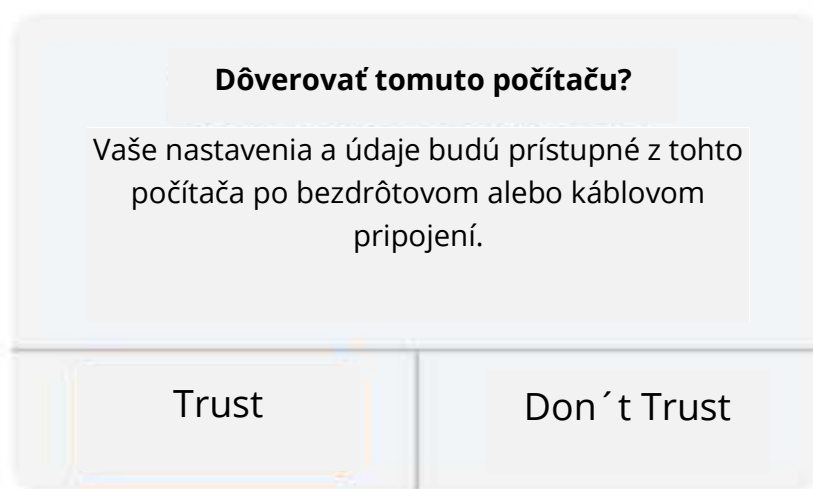

4. Displej mobilného zariadenia iOS sa po chvíli zrkadlí na stene/obrazovke.

Tip:

Ak premietanie zlyhá, odpojte kábel osvetlenia od projektoru alebo reštartujte projektor a potom zopakujte vyššie uvedené kroky.

Pre systém Android

1. Zapnite projektor, vyberte možnosť Screen Mirroring ako vstupný zdroj a vstúpte do rozhrania Screen Mirroring.
2. Prejdite do nastavení mobilného zariadenia, vyhľadajte položku Možnosti pre vývojárov a zapnite ladenie USB.

Tip:

Postup zapnutia možností pre vývojárov sa pri rôznych modeloch zariadení so systémom Android líši. Môžete si ich overiť online alebo nás kontaktovať a získať podrobný postup. Ako príklad si vezmite Samsung Galaxy S8+.

- Prejdite do nastavení zariadenia so systémom Android a ťuknite na položky O telefóne > Informácie o softvéri > Číslo zostavenia.
 - Niekoľkokrát ťuknite na číslo zostavenia, kým sa nezobrazí, že bol povolený režim pre vývojárov.
 - Vráťte sa do nastavení mobilného zariadenia a zobrazte možnosti pre vývojárov.
3. Pripojte mobilné zariadenie so systémom Android k portu USB projektoru pomocou originálneho kábla USB.
 4. Ťuknite na tlačidlo OK, keď sa na vašom mobilnom zariadení so systémom Android zobrazí okno Povolíť ladenie USB? Po chvíli sa displej vášho mobilného zariadenia so systémom Android zrkadlí na stene/obrazovke.

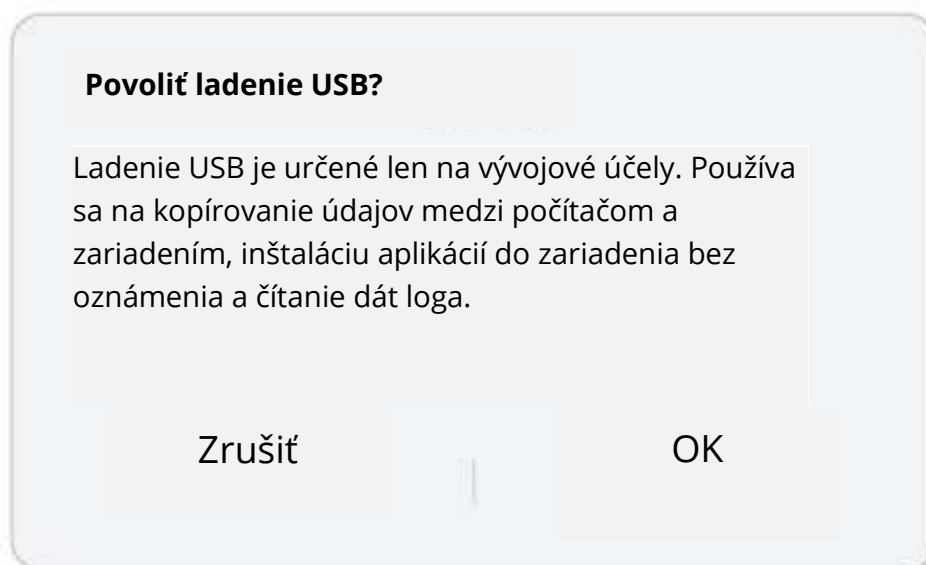

Poznámky:

1. Kábel USB MUSÍ byť ORIGINÁLNY kábel alebo kábel, ktorý dokáže prenášať údaje, inak môže zrkadlenie obrazovky zlyhať. Kábel môžete pripojiť k prenosnému počítaču a skontrolovať dostupnosť prenosu údajov.
2. Niektoré mobilné zariadenia nemusia z dôvodu kompatibility podporovať zrkadlenie obrazovky.
3. Niektoré mobilné zariadenia so systémom Android môžu kvôli obmedzeniam protokolu prenášať iba zobrazenie bez zvuku.

ŠPECIFIKÁCIA

Technológia zobrazenia	LCD
Rozlíšenie	Natívne 1 920*1 080
Typ inštalácie	Predná/zadná/stropná
Zameranie	Manuálne
Reproduktor	3 W/4 ohm
Až do dimenzie	234.5*187.6*96.1
Podporovaný formát fotografií	JPG/JPEG/PNG/BMP/GIF
Podporovaný formát videa	AVI/MKV/MP4/MOV/MPG/MPEG/TS/TP/M2/DAT/FLV/SWF/ASF/VOB/RM/RMVB/3GP/3GPP
Montážna skrutka	1/4"
Zdroj svetla	LED
Vstupný signál	480 <small>≈</small> 576i <small>≈</small> 576P <small>≈</small> 720i <small>≈</small> 720P <small>≈</small> 1080i <small>≈</small> 1080P
Pomer strán	4:3/16:9/Auto
Keystone	±15°
Napájanie	AC 100-240V, 50/60Hz
Jednotka čistá hmotnosť	1,41 kg
Podporovaný formát zvuku	MP3/AVI/WMV/MKV/DATA/VOB/MPG/MPEG/TS
Porty	AV*1\VGA*1\USB*1\HDMI*2\SD*1
Počet skrutiek	1

PROJEKČNÁ VZDIALENOSŤ A VEĽKOSŤ

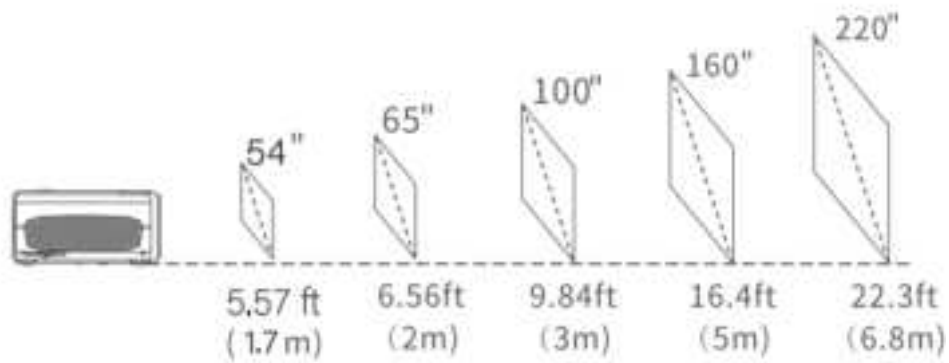

- Odporúčaná projekčná vzdialenosť sa líši v závislosti od obsahu projekcie. Podľa potreby upravte vzdialenosť medzi stenou/obrazovkou a projektorom.
- Okolité tma zlepšuje zreteľnosť premietaných obrázkov.

SPRIEVODCA RIEŠENÍM PROBLÉMOV

Rozmazaný obraz

- Nastavenie zaostrovacieho krúžku/keystonu
- Projektor a plátno/stena musia byť v efektívnej vzdialenosti.

Dialkové ovládanie nereaguje

- Uistite sa, že diaľkový ovládač je namierený priamo na IR prijímač.
- Nezakrývajte IR prijímač.
- Vyskúšajte nový pár batérií AAA.

Mobilné pripojenie

- iOS: Originálny kábel HDMI s osvetlením
- Android: Adaptér Micro USB na HDMI/kábel typu C na HDMI

Obrázky hore nohami

- Prejdite do ponuky Menu > Obrázok > Zmenšiť veľkosť zobrazenia a upravte umiestnenie obrázka.

Automatické vypnutie

- V ponuke Menu > Čas > Časovač spánku nastavte čas, po ktorom sa projektor automaticky vypne.

POZOR

Aby sa zabránilo výmene batérie za nesprávny typ.

Batériu nevhadzujte do ohňa alebo horúcej rúry, ani ju mechanicky nedrvtite alebo nerozrezávajte.

Nenechávajte batériu v prostredí s extrémne vysokou teplotou.

Nevystavujte batériu extrémne nízkemu tlaku vzduchu.

Sieťová zástrčka sa používa ako odpojovacie zariadenie, odpojovacie zariadenie musí zostať ľahko ovládateľné.



Symbol označuje použitie len v interiéri.



Zariadenie triedy II



Symbol označuje jednosmerné napätie



Symbol označuje striedavé napätie



RECYKLÁCIA

Záručné podmienky

Na nový výrobok zakúpený v predajnej sieti Alza.sk sa vzťahuje záruka 2 roky. V prípade potreby opravy alebo iného servisu v záručnej dobe sa obráťte priamo na predajcu výrobku, je nutné predložiť originálny doklad o kúpe s dátumom nákupu.

Za rozpor so záručnými podmienkami, pre ktorý nemožno reklamáciu uznať, sa považujú nasledujúce skutočnosti:

- Používanie výrobku na iný účel, než na ktorý je výrobok určený alebo nedodržiavanie pokynov pre údržbu, prevádzku a servis výrobku.
- Poškodenie výrobku živelnou pohromou, zásahom neoprávnenej osoby alebo mechanicky vinou kupujúceho (napr. pri preprave, čistení nevhodnými prostriedkami a pod.).
- Prirodzené opotrebovanie a starnutie spotrebného materiálu alebo súčastí počas používania (napr. batérií atď.).
- Pôsobenie nepriaznivých vonkajších vplyvov, ako je slnečné žiarenie a iné žiarenie alebo elektromagnetické pole, vniknutie kvapaliny, vniknutie predmetu, prepätie v sieti, elektrostatický výboj (vrátane blesku), chybné napájacie alebo vstupné napätie a nevhodná polarita tohto napätia, chemické procesy, napr. použité zdroje atď.
- Ak niekto vykonal úpravy, modifikácie, zmeny konštrukcie alebo adaptácie za účelom zmeny alebo rozšírenia funkcií výrobku oproti zakúpenej konštrukcii alebo použitie neoriginálnych súčastí.

EÚ prehlásenie o zhode

Identifikačné údaje splnomocneného zástupcu výrobcu/dovozcu:

Dovozca: Alza.cz a.s.

Sídlo: Jankovcova 1522/53, Holešovice, 170 00 Praha 7.

CIN: 27082440

Predmet prehlásenia:

Názov: HD projektor

Model/typ: PJ202

Vyššie uvedený výrobok bol testovaný v súlade s normou (normami) použitou (použitými) na preukázanie zhody so základnými požiadavkami stanovenými v smernici (smerniciach):

Smernica (EÚ) 2014/53/EÚ

Smernica (EÚ) 2011/65/EÚ v znení 2015/863/EÚ

Praha, 28.12.2021



WEEE

Tento výrobok nesmie byť likvidovaný ako bežný domový odpad v súlade so smernicou EÚ o odpadových elektrických a elektronických zariadeniach (WEEE - 2012/19/EÚ). Namiesto toho musí byť vrátený na miesto nákupu alebo odovzdaný na verejné zberné miesto recyklovateľného odpadu. Tým, že zaistíte správnu likvidáciu tohto výrobku, pomôžete predísť možným negatívnym dôsledkom pre životné prostredie a ľudské zdravie, ktoré by inak mohli byť spôsobené nevhodným nakladaním s odpadom z tohto výrobku. Ďalšie informácie získate na miestnom úrade alebo na najbližšom zbernom mieste. Nesprávna likvidácia tohto typu odpadu môže mať za následok pokuty v súlade s vnútroštátnymi predpismi.



A termék felhasználói kézikönyve tartalmazza a termék jellemzőit, a használat módját és az üzemeltetési eljárást. Olvassa el figyelmesen a felhasználói kézikönyvet a legjobb élmény és a felesleges károk elkerülése érdekében. Tartsa meg ezt a kézikönyvet a későbbi használatra. Ha bármilyen kérdése vagy észrevétele van a készülékkel kapcsolatban, kérjük, forduljon az ügyfélvonalhoz.

✉ www.alza.hu/kapcsolat

☎ +36-1-701-1111

Importőr Alza.cz a.s., Jankovcova 1522/53, Holešovice, 170 00 Prága 7, www.alza.cz

CSOMAG TARTALMA



Kivetítő



Távírányító (elemeket
nem tartalmaz)



Felhasználói
kézikönyv



AV kábel



HD kábel



Tápkábel

MEGJEGYZÉS

Ajánlott

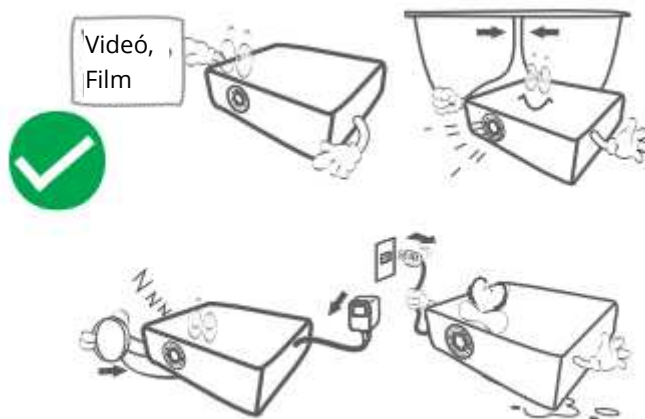

NEM ajánlott

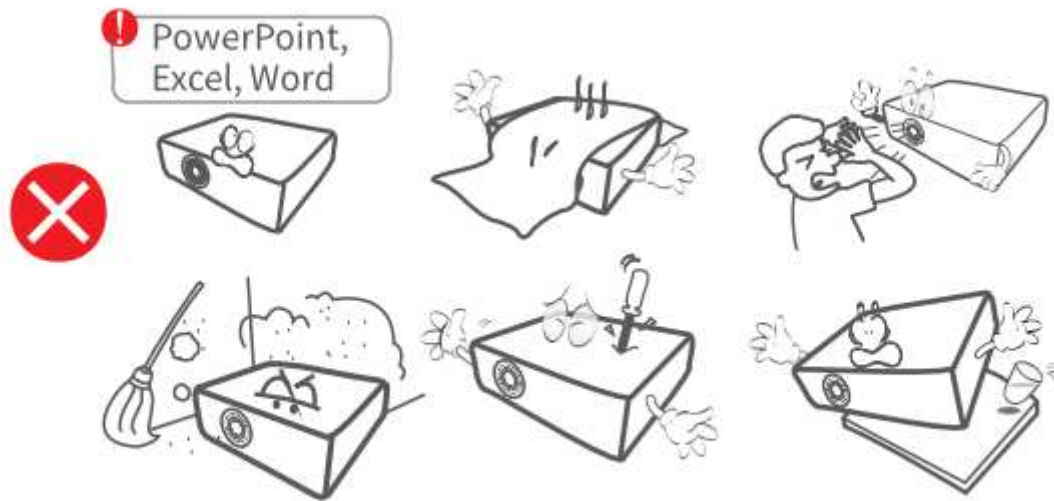

FUNKCIÓ ÁTTEKINTÉS

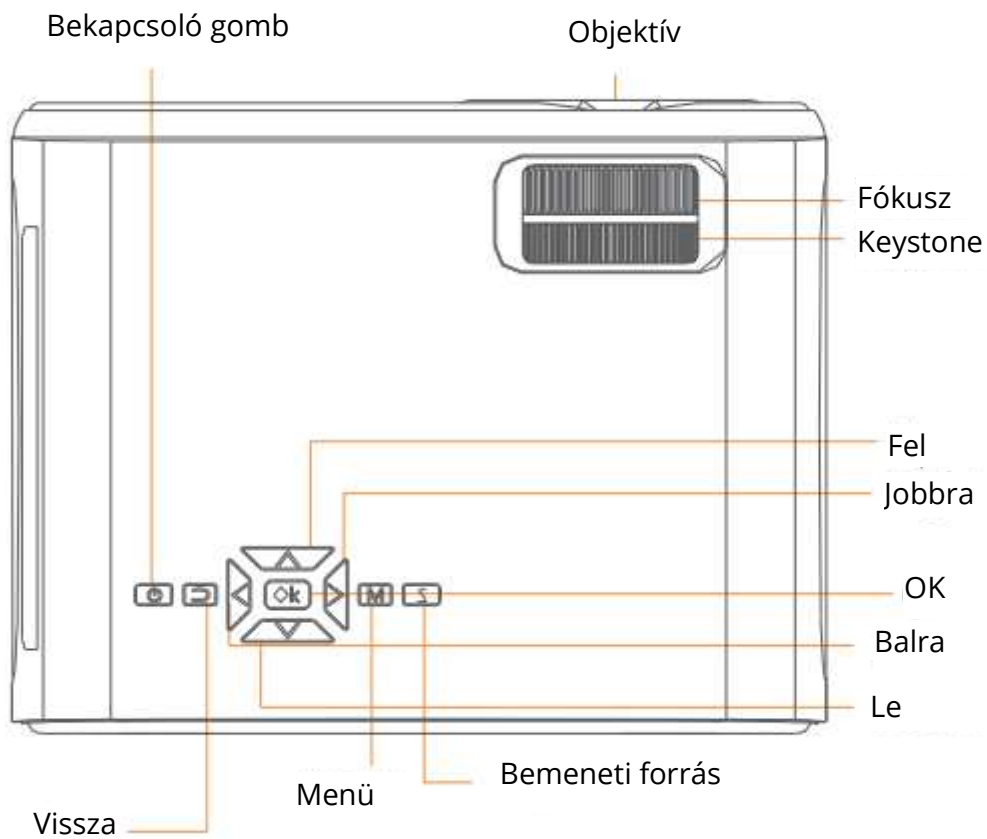

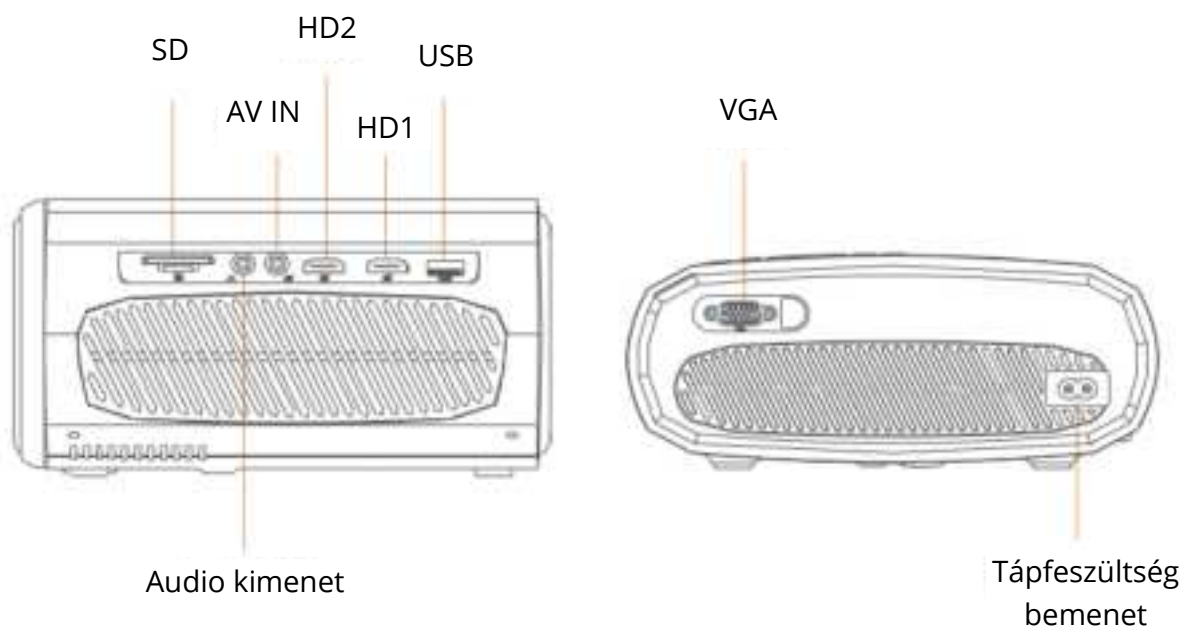
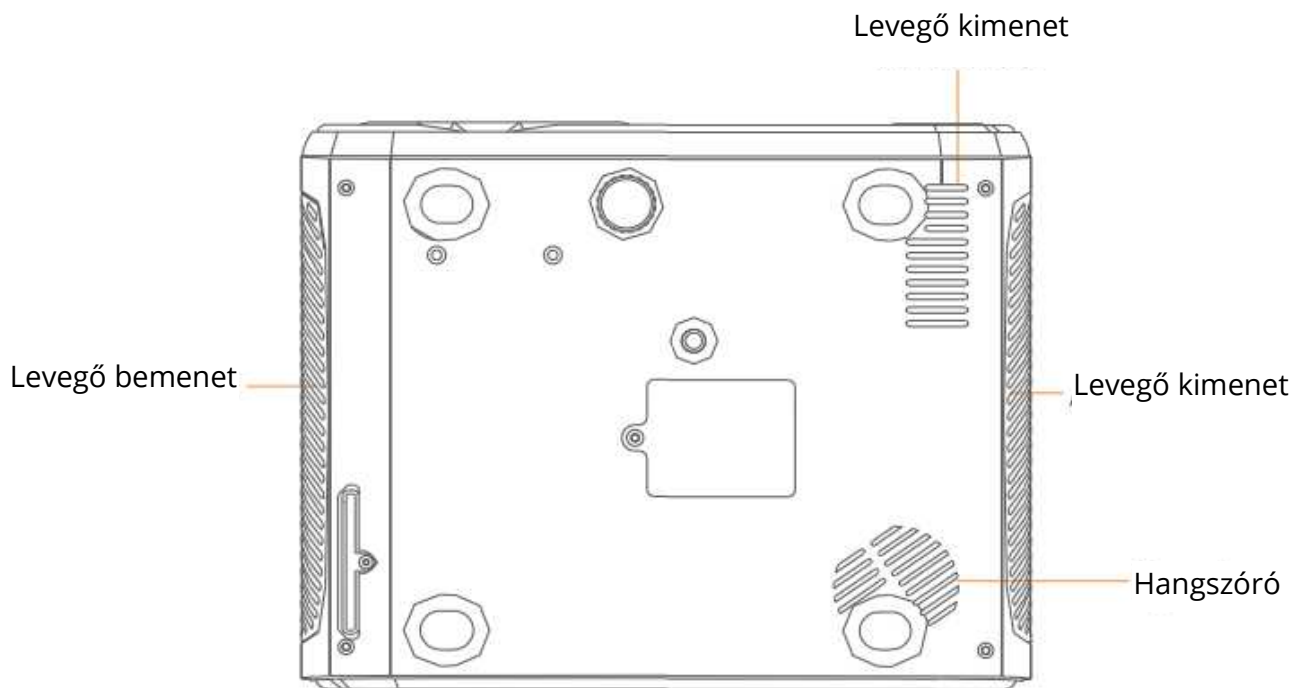

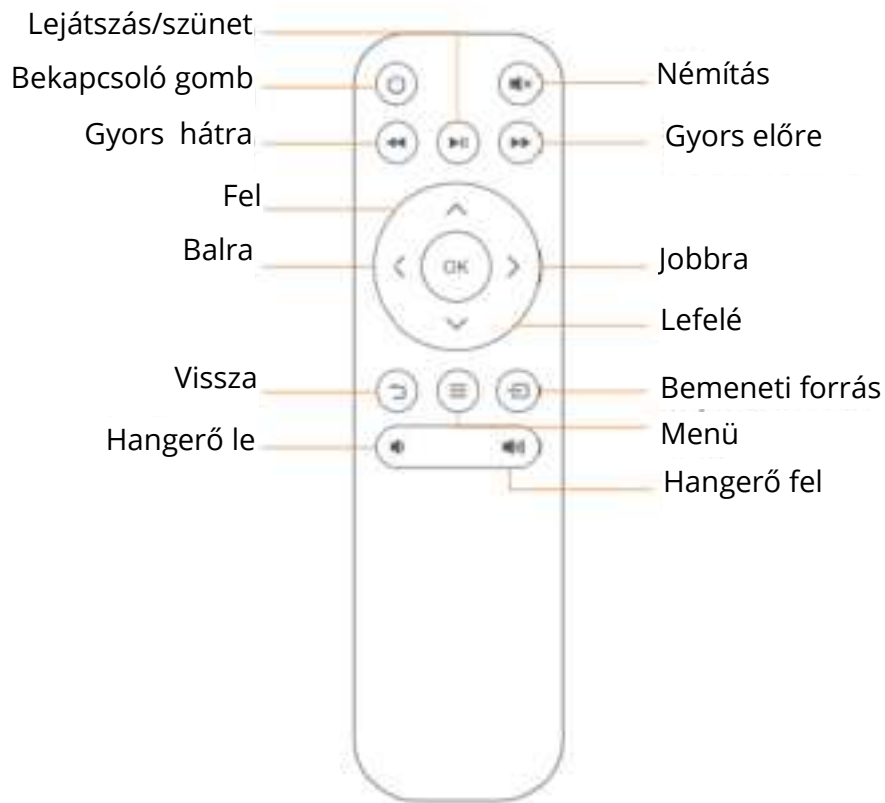

QUICK START

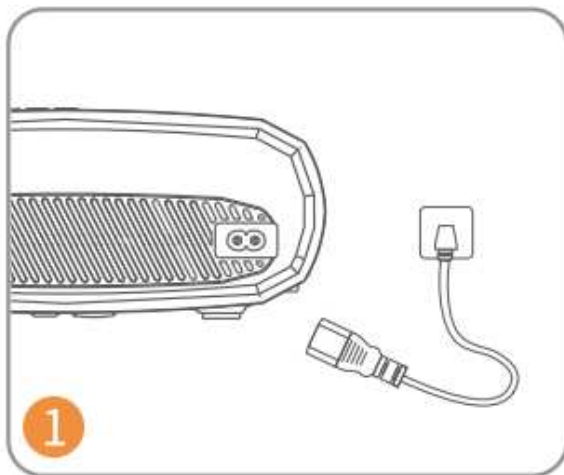

Csatlakoztassa a tápkábelt egy konnektorba.

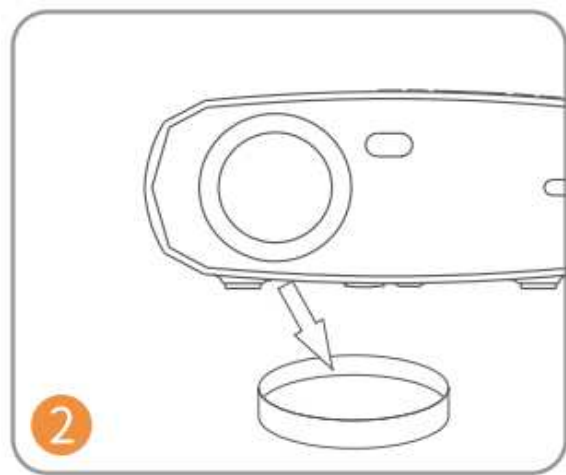

Vegye le a lencsevédőt.

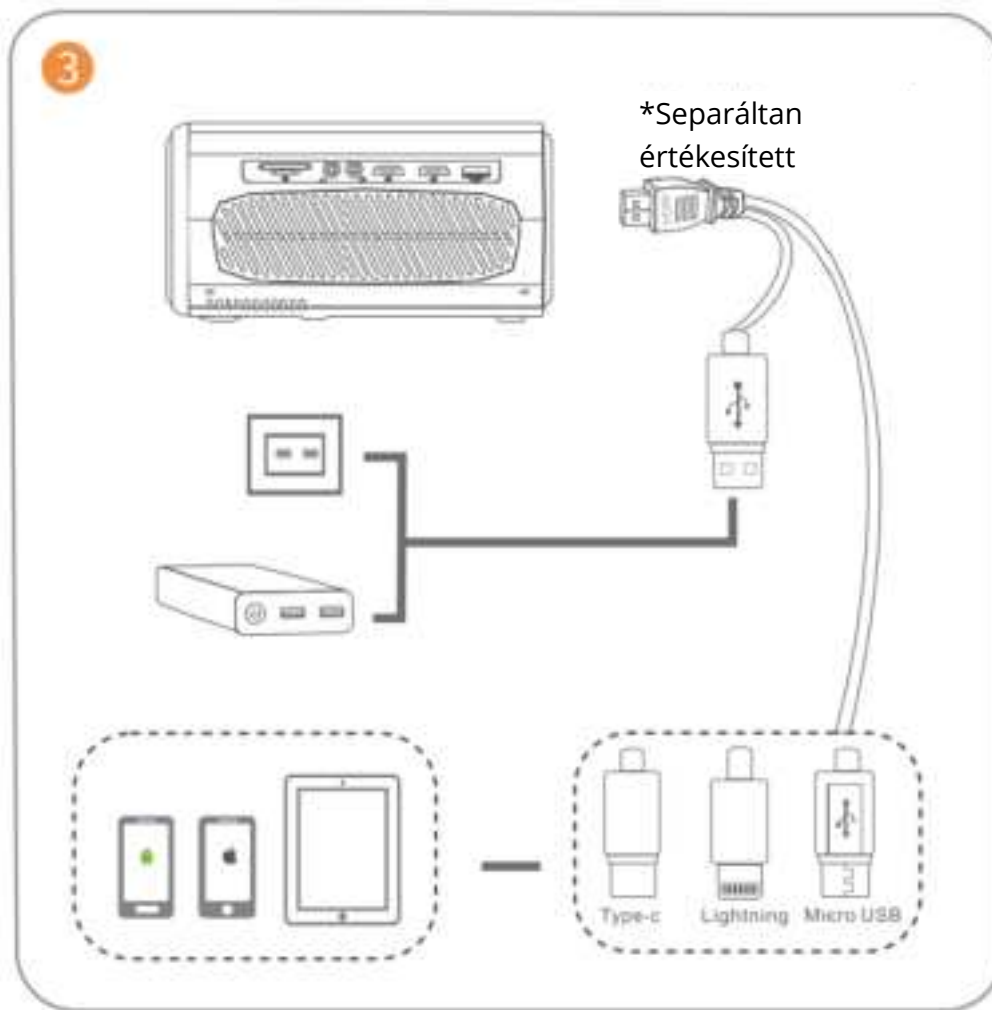

Csatlakoztassa megfelelően a készüléket a kivetítőhöz.

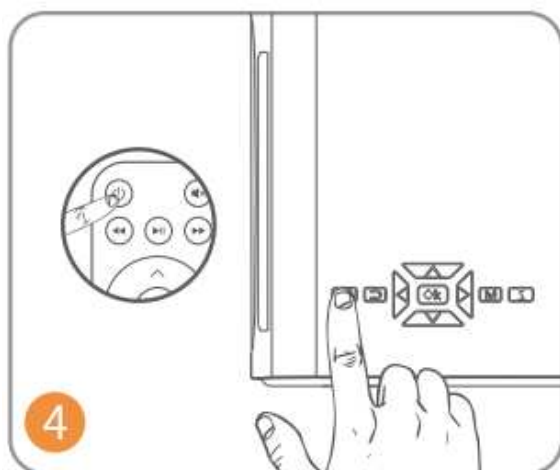

Nyomja meg a bekapcsológombot a projektor bekapcsolásához.

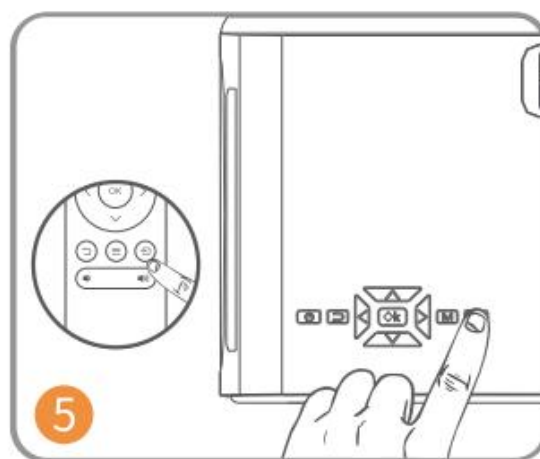

Válassza ki a megfelelő bemeneti forrást a  gomb megnyomásával.

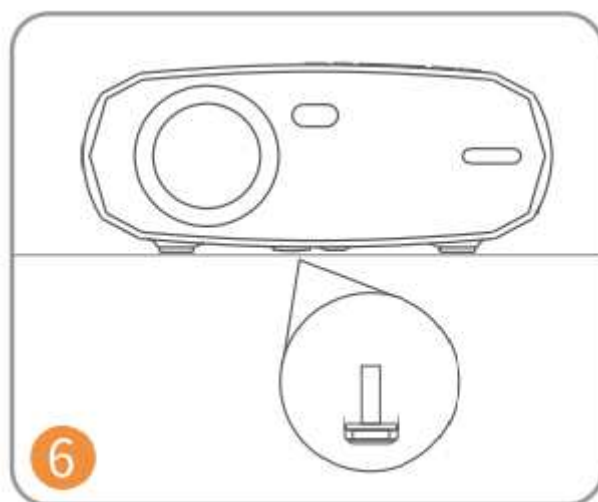

Megfelelően állítsa be az állványt.

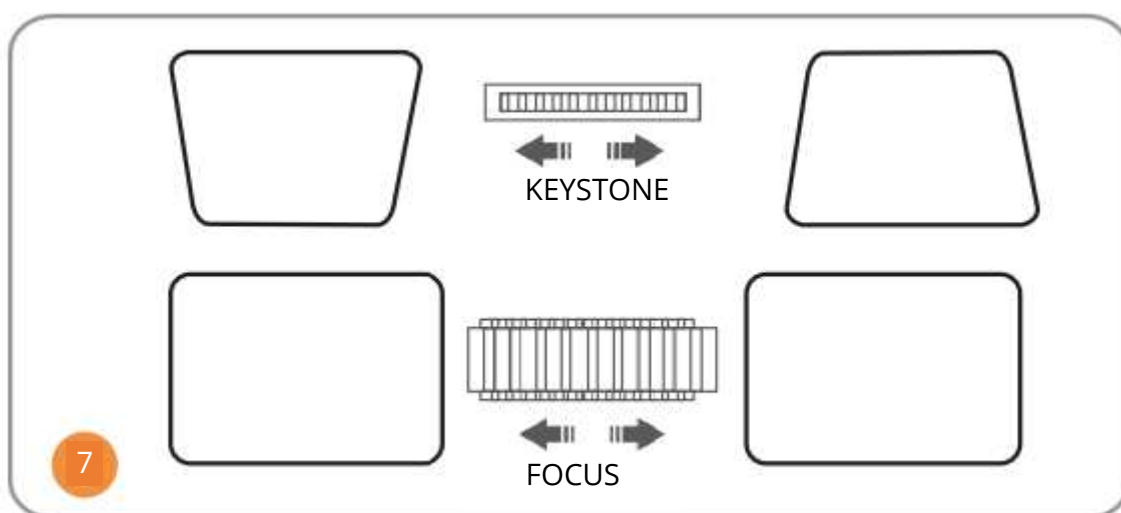

Állítsa be a keystone és a fókuszgűrűt a legjobb képteljesítményre.

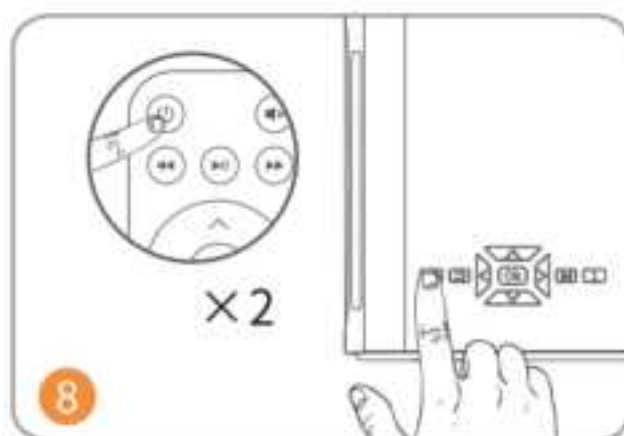

Nyomja meg kétszer a bekapcsológombot a projektor kikapcsolásához.

BEMENETI FORRÁS

Nyomja meg a  kivetítőn vagy a távirányítón a Bemeneti forrás felületre való belépéshez.

A. Multimédia kapcsolat

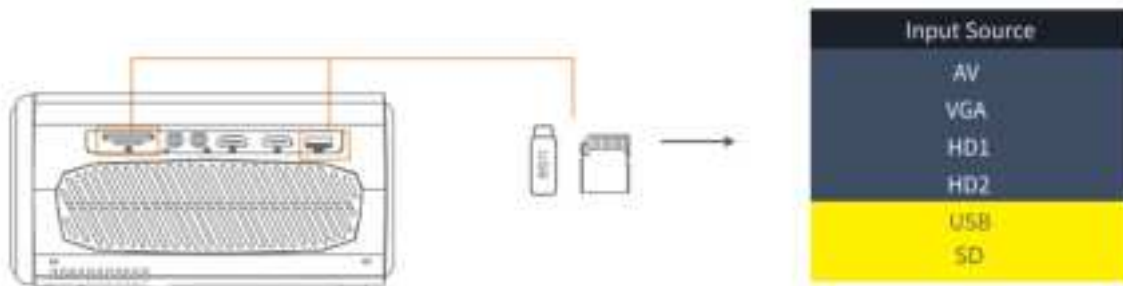

B. HD kapcsolat

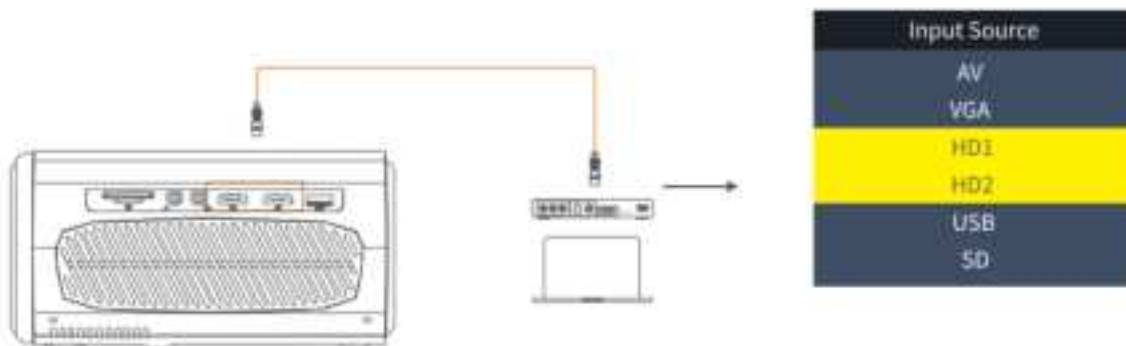

C. VGA csatlakozás

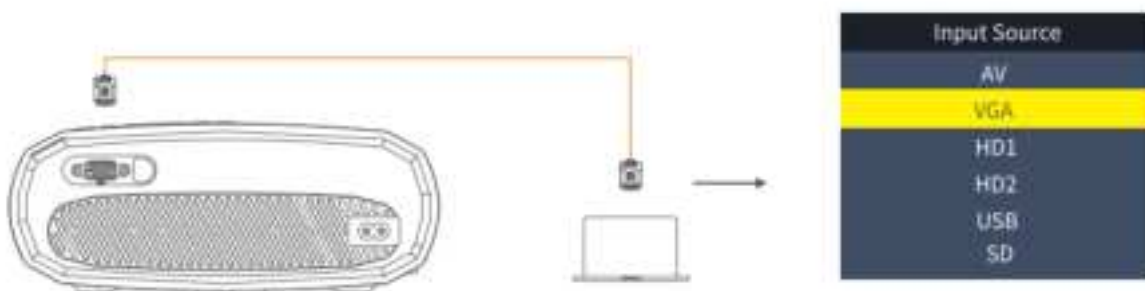

D. Képernyő tükrözés



Input Source
AV
VGA
HD1
HD2
Screen Mirroring
U1
U2
SD

PROJEKTOR CSATLAKOZTATÁSA

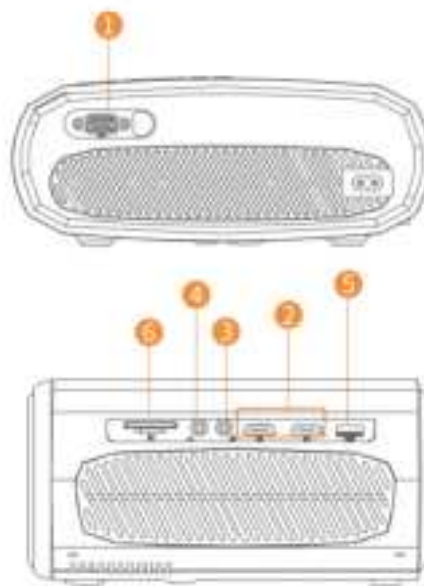

KÉPERNYŐTÜKRÖZÉS

Ismerje a rendszerbeállításokat a képernyőtükrözés előtt

1. lépés:

Nyomja meg az "S" gombot a kivetítőn vagy nyomja meg a  távirányítón a bemeneti forrás felületre való belépéshez, majd válassza ki a Képtükrözés lehetőséget.

2. lépés:

A képernyőtükrözés felületén nyomja meg az OK gombot a WiFi kiválasztó felületre való belépéshez.

iOS Connect by Cables

1. Csatlakoztassa a telefont a kivetítő USB-csatlakozójához az eredeti iPhone töltőkábelrel. (A kábel rendelkezik USB-porttal és Lightning porttal)
2. Kattintson a "Trust" gombra az iPhone-nal való csatlakozáskor

Android Cast

- Csatlakozás Android telefontal
 1. Nyissa meg a vezeték nélküli kijelzőt a telefonon.
 2. Keresse meg a "HAVIT PJ202" nevű eszközt, és csatlakoztassa.

iOS Cast

- Képernyőtükrözés révén kapcsolódhat iOS telefontal:
 1. Nyissa meg a WiFi-t, és keresse meg a "HAVIT PJ202"-t a telefonjáról. Ezután adja meg a "12345678" jelszót a telefonján.
 2. Kattintson a telefonján az Airplay/Képernyőtükrözés gombra, és csatlakoztassa a "HAVIT PJ202" eszközt.
- Csatlakozás iOS telefontal WiFi-n keresztül:
 1. Nyomja meg az OK gombot a WiFi kiválasztó felületre való belépéshez a projektorból. Válassza ki a WiFi-t és válassza ki a jelszót a távirányítóval.
 2. Csatlakozzon ugyan ahhoz a WiFi-hez a telefonjáról.
 3. Kattintson a telefonján az Airplay/Képernyőtükrözés gombra, és csatlakoztassa a "HAVIT PJ202" eszközt.

Megjegyzés: A WiFi Selection felületre való belépéshez nyomja meg az OK gombot a Screen Mirroring felületén.

Képernyőtükrozés indítása



Fontos:

A képernyőtükrozés előtt nyomja meg az "S" gombot a kivetítőn, vagy nyomja meg a  gombot a bemeneti forrás felületre való belépéshez, és válassza ki a képernyőtükrozés lehetőséget.

Képernyőtükrozés vezeték nélküli kapcsolaton keresztül

iOS rendszerhez

*Képernyő tükrozés a router WiFi hálózatán keresztül

1. Kapcsolja be a kivetítőt, válassza a Screen Mirroring (Képtükrozés) lehetőséget bemeneti forrásként, hogy belépjen a Screen Mirroring Interface (Képtükrozési felület) felületre.
2. Nyomja meg az OK gombot a WiFi kiválasztó felületre való belépéshez, és csatlakoztassa a projektort a router WiFi hálózatához a megfelelő jelszóval.
3. A WiFi ikon a felületen átváltozik  , és a sikeres kapcsolódás után a Screen Mirroring felületen megjelenik a router WiFi-je.
4. Térjen vissza az iOS-mobilkészítményének WiFi beállításaihoz, majd csatlakoztassa azt ugyanahhoz a router WiFi hálózatához.
5. Aktiválja a Screen Mirroring/Airplay Mirroring funkciót iOS mobilkészítményén, és keresse meg a projektort, majd a csatlakoztatáshoz válassza ki a HAVIT PJ202-t a keresési eredmények közül.



6. Az iOS mobilkészítményének tartalma a WiFi csatlakozást követően a falra/képernyőre tükröződik.

Tippek:

1. Ha egy másik router WiFi-jét szeretné csatlakoztatni, nyomja meg az OK gombot a képernyőtükrozési felületen, majd ismétlje meg a Képernyőtükrozés útvasztó WiFi-jén keresztül szakaszban említett eljárásokat.
2. Ha már csatlakoztatta a kivetítőt WiFi-vel, és most az iOS készülék mobiladataival szeretné csatlakoztatni, kérjük, lépjen a WiFi kiválasztása, és válassza le a jelenlegi WiFi kapcsolatot, majd kövesse a Képernyőtükrozés mobiladatokon keresztül című részben leírt lépéseket.

***Képernyőtükrozés mobiladatokon keresztül**

1. Kapcsolja be a kivetítőt, és válassza a Screen Mirroring (Képtükrozés) lehetőséget bemeneti forrásként, hogy belépjen a Screen Mirroring (Képtükrozés) felületére.
2. Menjen az iOS mobileszközének beállításaihoz, és csatlakoztassa azt a WiFi HAVIT PJ202-hez (jelszó: 12345678).
3. Aktiválja a Screen Mirroring/Airplay Mirroring funkciót iOS-mobileszközén, és keresse meg a projektort.
4. Válassza ki a HAVIT PJ202-t a keresési eredmények közül a csatlakozáshoz.
5. Az iOS mobileszközén lévő tartalom a sikeres kapcsolat után a falra/képernyőre celluláris adatokkal tükrozve lesz.

Android rendszerhez

A funkció aktiválásához az Android készüléknek támogatnia kell a többképernyős / vezeték nélküli megjelenítést. A különböző eszközök elnevezései eltérhetnek.

1. Kapcsolja be a kivetítőt, és válassza a Screen Mirroring (Képtükrozés) lehetőséget bemeneti forrásként, hogy belépjen a Screen Mirroring (Képtükrozés) felületére.
2. Kapcsolja be a WiFi kapcsolót az Android eszközön, és keresse meg a kivetítő WiFi "HAVIT PJ202" (jelszó: 12345678) kapcsolatát.

Megjegyzés:

A sikeres WiFi kapcsolat nem kötelező, de kérjük, győződjön meg róla, hogy a WiFi be van kapcsolva.

1. Aktiválja a Cast/Multi-screen/Wireless Display/Screen Moring/Smart View funkciót az Android készüléken, majd csatlakozzon a WiFi "HAVIT PJ202"-hez.
2. A sikeres csatlakozást követően az Android-eszközön lévő tartalom a falra/képernyőre tükroződik.

Windows 10 rendszerhez

A funkció aktiválásához a Windows 10 eszközének támogatnia kell a Miracast funkciót.

1. Kapcsolja be a kivetítőt, és válassza a Screen Mirroring (Képtükrozés) lehetőséget bemeneti forrásként, hogy belépjen a Screen Mirroring (Képtükrozés) felületére.
2. Kapcsolja be a WiFi kapcsolót a Windows 10 eszközén.

Megjegyzés:

A sikeres WiFi kapcsolat nem kötelező, de kérjük, győződjön meg róla, hogy a WiFi be van kapcsolva.

1. Nyomja meg a billentyűzeten a "Windows Logo+P" billentyűkombinációt a PROJECT felületre való belépéshez, majd válassza a "Csatlakozás vezeték nélküli kijelzőhöz" lehetőséget a projektor kereséséhez.
2. Válassza ki a HAVIT PJ202-t a keresési eredmények közül a csatlakozáshoz.
3. A Windows 10-es eszközön lévő tartalom a sikeres csatlakozást követően a falra/képernyőre tükroződik.

Megjegyzések:

1. A képernyőtükrozés gördülékenységét a hálózati környezet befolyásolja. A képernyőtükrozés használatakor legalább 100 Mbites sávszélesség ajánlott.
2. Vezeték nélküli kapcsolat használatakor ügyeljen arra, hogy mobilkészüléke közel legyen a kivetítőhöz. A 3 lábon belüli távolság ajánlott.
3. Egyes mobileszközök a kompatibilitás miatt nem támogatják a képernyőtükrozést.
4. A Hulu, Netflix és hasonló szolgáltatások szerzői jogi korlátozása miatt a tartalmakat NEM lehet tükrozni vagy leadni.
5. Ha a vetített kép lefagy, indítsa újra a projektort, vagy nyomja meg az OK gombot a képernyőtükrozés felületen, hogy a WiFi kiválasztási felületre lépjen, és válassza le az aktuális WiFi kapcsolatot, majd csatlakoztassa újra az otthoni WiFi-t.

Képernyőtükrozés vezetékes kapcsolaton keresztül

iOS rendszerhez

1. Kapcsolja be a kivetítőt, és válassza a Screen Mirroring (Képtükrozés) lehetőséget bemeneti forrásként, hogy belépjen a Screen Mirroring (Képtükrozés) felületére.
2. Csatlakoztassa iOS mobileszkőzét a projektor USB-portjához az ORIGINÁLIS világítókábelrel.
3. A Trust This Computer? felugró ablakban válassza a Bízok-ot.

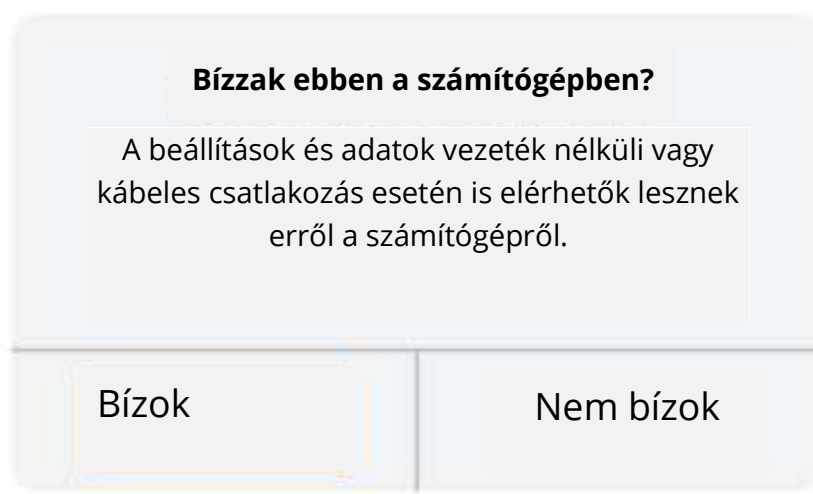

4. Az iOS-mobileszkőz kijelzője rövid idő után a falra/képernyőre tükroződik.

Tipp:

Ha a vetítés nem sikerül, húzza ki a Lightning kábelt a projektorból, vagy indítsa újra a projektort, majd ismétlje meg a fent említett lépéseket.

Android rendszerhez

1. Kapcsolja be a kivetítőt, és válassza a Screen Mirroring (Képtükrözés) lehetőséget bemeneti forrásként, hogy belépjen a Screen Mirroring (Képtükrözés) felületére.
2. Menjen a mobilkészülék beállításaihoz, keresse meg a Fejlesztői beállításokat, és kapcsolja be az USB hibakeresést.

Tipp:

A fejlesztői beállítások bekapcsolásának lépései az Android készülék különböző modelljeinél eltérőek. A részletes lépésekért ellenőrizheti az interneten, vagy forduljon hozzánk. Példaként a Samsung Galaxy S8+ készüléket vesszük.

- Menjen az Android készülék beállításaihoz, majd koppintson a Telefonról > Szoftverinformációk > Build number lehetőségre.
 - Koppintson folyamatosan többször a Build számra, amíg a Developer mód bekapcsolása meg nem jelenik.
 - Térjen vissza a mobilkészülék beállításaihoz, ahol megjelennek a Fejlesztői beállítások.
1. Csatlakoztassa Android mobilkészülékét a projektor USB-portjához az Eredeti USB-kábellel.
 2. Érintse meg az OK gombot, amikor az Android mobilkészüléke megjeleníti az USB hibakeresés engedélyezése? ablakot. Ezután az Android mobilkészülék kijelzője egy idő után a falra/képernyőre fog tükrözni.

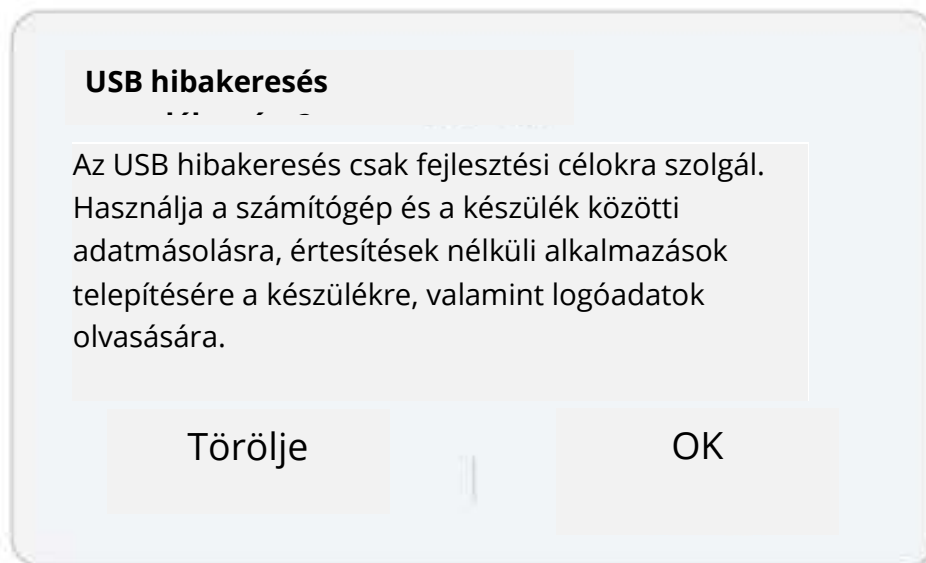

Megjegyzések:

1. Az USB-kábelnek az eredetinek vagy az adatátvitelre alkalmas kábelnek kell lennie, különben a képernyőtükrözés meghiúsulhat. A kábelt a laptopjához csatlakoztathatja, hogy ellenőrizze az adatátvitel elérhetőségét.
2. Egyes mobilkészülékek a kompatibilitás miatt nem támogatják a képernyőtükrözést.
3. Egyes Android mobilkészülékek a protokollkorlátozások miatt csak a kijelzőt továbbíthatják hang nélkül.

MŰSZAKI ADATOK

Kijelző technológia	LCD
Felbontás	Natív 1920*1080
Telepítés típusa	Elöl/hátul/mennyezet
Fókusz	Kézi
Hangszóró	3W/4ohm
Méret	234.5*187.6*96.1
Támogatott fényképformátum	JPG/JPEG/PNG/BMP/GIF
Támogatott videó formátum	AVI/MKV/MP4/MOV/MPG/MPEG/TS/TP/M2TS/DAT/FLV/SWF/ASF/VOB/RM/RMVB/3GP/3GPP
Szerelőcsavar	1/4"
Fényforrás	LED
Bemeneti jel	480i \ 576i \ 576P \ 720i \ 720P \ 1080i \ 1080P
Képernyőarány	4:3/16:9/Autó
Keystone	±15°
Tápegység	AC 100-240V, 50/60Hz
Egység nettó súlya	1.41kg
Támogatott hangformátum	MP3/AVI/WMV/MKV/DAT/VOB/MPG/MPEG/TS
Csatlakozók	AV*1\VGA*1\USB*1\HDMI*2\SD*1
Csavarok száma	1

VETÍTÉSI TÁVOLSÁG & MÉRET

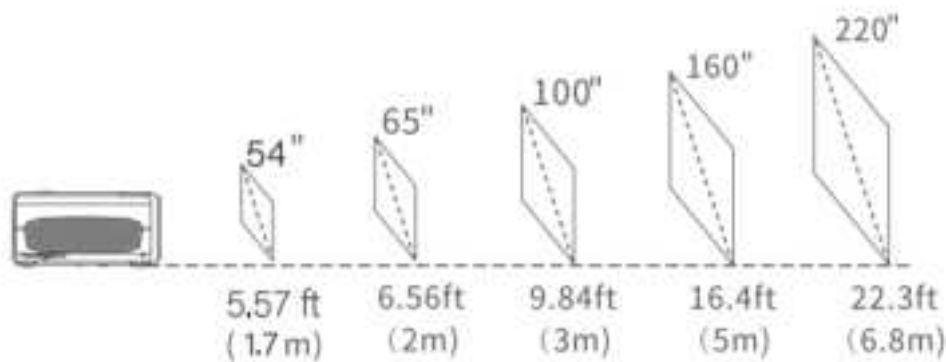

- Az ajánlott vetítési távolság a különböző vetítési tartalmaktól függően változik. Kérjük, szükség szerint állítsa be a fal/vászon és a projektor közötti távolságot.
- A környezeti sötétség javítja a vetített képek tisztaságát.

HIBAELHÁRÍTÁSI ÚTMUTATÓ

Elmosódott kép

- Fókuszgyűrű/keystone beállítása
- A kivetítőnek és a vetítőlámpának/falnak hatékony távolságban kell lennie.

Távirányító nem reagál

- Győződjön meg róla, hogy a távirányító közvetlenül az IR-vevőre mutat.
- Ne takarja le az IR-vevőt.
- Próbálja ki egy új pár AAA elemet.

Mobil kapcsolat

- iOS: HDMI-kábel: Eredeti Lightning – HDMI kábel
- Android: Type-C to HDMI kábel / Micro USB to HDMI adapter

Fejjel lefelé képek

- Válassza a Menü > Kép > Kijelzőméret csökkentése menüpontot a kép helyének beállításához.

Automatikus kikapcsolás

- Válassza a Menü > Idő > Alvóidőzítő menüpontot a projektor automatikus kikapcsolása előtti időtartam beállításához.

VIGYÁZAT

Az akkumulátor cseréjét nem megfelelő típusúra kerülje el.

Ne dobja az akkumulátort tűzbe vagy forró sütőbe, illetve ne törje össze vagy vágja fel mechanikusan.

Ne hagyja az akkumulátort rendkívül magas hőmérsékletű környezetben.

Ne tegye ki az akkumulátort rendkívül alacsony légnyomásnak.

A hálózati csatlakozót használjuk megszakítószerkezetként, a megszakítószerkezetnek könnyen működtethetőnek kell maradnia.



A szimbólum azt jelzi, hogy csak beltéri használatra.



II. osztályú berendezések



A szimbólum egyenfeszültséget jelez



A szimbólum a váltakozó feszültséget jelzi



RECYCLING

Jótállási feltételek

Az Alza.cz értékesítési hálózatában vásárolt új termékre 2 év garancia vonatkozik. Ha a garanciális időszak alatt javításra vagy egyéb szolgáltatásra van szüksége, forduljon közvetlenül a termék eladójához, a vásárlás dátumával ellátott eredeti vásárlási bizonylatot kell bemutatnia.

Az alábbiak a jótállási feltételekkel való ellentétnek minősülnek, amelyek miatt az igényelt követelés nem ismerhető el:

- A terméknek a termék rendeltetésétől eltérő célra történő használata, vagy a termék karbantartására, üzemeltetésére és szervizelésére vonatkozó utasítások be nem tartása.
- A termék természeti katasztrófa, illetéktelen személy beavatkozása vagy a vevő hibájából bekövetkezett mechanikai sérülés (pl. szállítás során, nem megfelelő eszközökkel történő tisztítás stb.).
- A fogyóeszközök vagy alkatrészek természetes elhasználódása és öregedése a használat során (pl. akkumulátorok stb.).
- Káros külső hatásoknak való kitettség, például napfény és egyéb sugárzás vagy elektromágneses mezők, folyadék behatolása, tárgyak behatolása, hálózati túlfeszültség, elektrosztatikus kisülési feszültség (beleértve a villámlást), hibás táp- vagy bemeneti feszültség és e feszültség nem megfelelő polaritása, kémiai folyamatok, például használt tápegységek stb.
- Ha valaki a termék funkcióinak megváltoztatása vagy bővítése érdekében a megvásárolt konstrukcióhoz képest módosításokat, átalakításokat, változtatásokat végzett a konstrukción vagy adaptációt végzett, vagy nem eredeti alkatrészeket használt.

EU-megfeleléségi nyilatkozat

A gyártó/importőr meghatalmazott képviselőjének azonosító adatai:

Importőr: Alza.cz a.s.

Bejegyzett székhely: Jankovcova 1522/53, Holešovice, 170 00 Prága 7

CIN: 27082440

A nyilatkozat tárgya:

Cím: HD projektor

Modell / típus: PJ202

A fenti terméket az irányelv(ek)ben meghatározott alapvető követelményeknek való megfelelés igazolásához használt szabvány(ok)nak megfelelően vizsgálták:

(EU) 2014/53/EU irányelv

A 2015/863/EU módosított 2011/65/EU irányelv (EU)

Prága, 2021.12.28.



WEEE

Ez a termék nem ártalmatlanítható normál háztartási hulladékként az elektromos és elektronikus berendezések hulladékairól szóló uniós irányelvnek (WEEE - 2012/19 / EU) megfelelően. Ehelyett vissza kell juttatni a vásárlás helyére, vagy át kell adni az újrahasznosítható hulladékok nyilvános gyűjtőhelyén. Azzal, hogy gondoskodik a termék megfelelő ártalmatlanításáról, segít megelőzni a környezetre és az emberi egészségre gyakorolt esetleges negatív következményeket, amelyeket egyébként a termék nem megfelelő hulladékkezelése okozhatna. További részletekért forduljon a helyi hatósághoz vagy a legközelebbi gyűjtőponthoz. Az ilyen típusú hulladék nem megfelelő ártalmatlanítása a nemzeti előírásoknak megfelelően pénzbírságot vonhat maga után.



Sehr geehrter Kunde,

vielen Dank für den Kauf unseres Produkts. Bitte lesen Sie die folgenden Anweisungen vor dem ersten Gebrauch sorgfältig durch und bewahren Sie diese Bedienungsanleitung zum späteren Nachschlagen auf. Beachten Sie insbesondere die Sicherheitshinweise. Wenn Sie Fragen oder Kommentare zum Gerät haben, wenden Sie sich bitte an den Kundenservice.

✉ www.alza.de/kontakt

☎ 0800 181 45 44

✉ www.alza.at/kontakt

☎ +43 720 815 999

Lieferant Alza.cz a.s., Jankovcova 1522/53, Holešovice, 170 00 Prag 7, www.alza.cz

VERPACKUNGLISTE



Beamer



Fernbedienung (Batterien nicht im Lieferumfang enthalten)



Benutzerhandbuch



AV-Kabel



HD-Kabel



Stromkabel

HINWEIS

Empfohlen

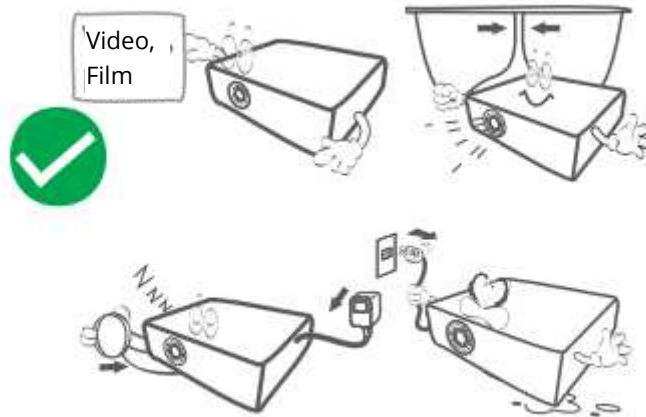

NICHT empfohlen

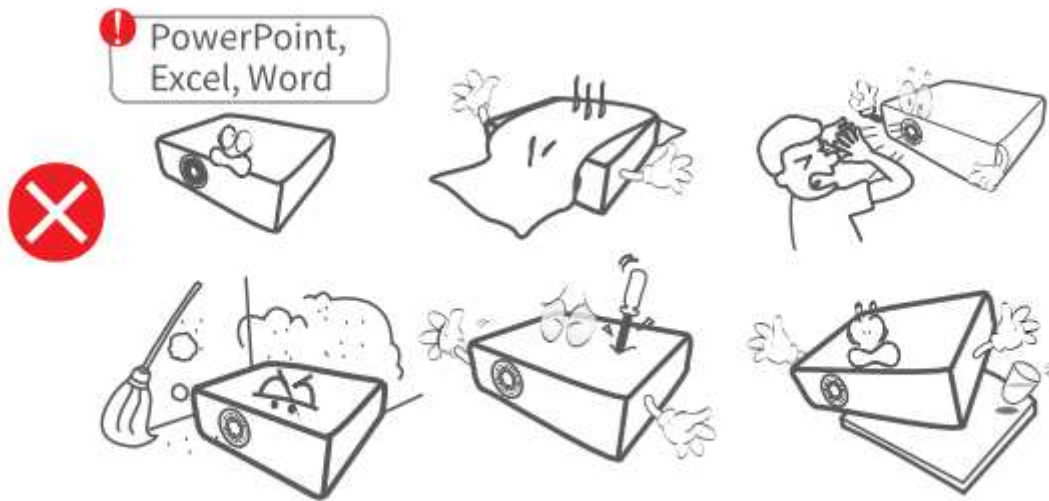

FUNKTIONSÜBERSICHT

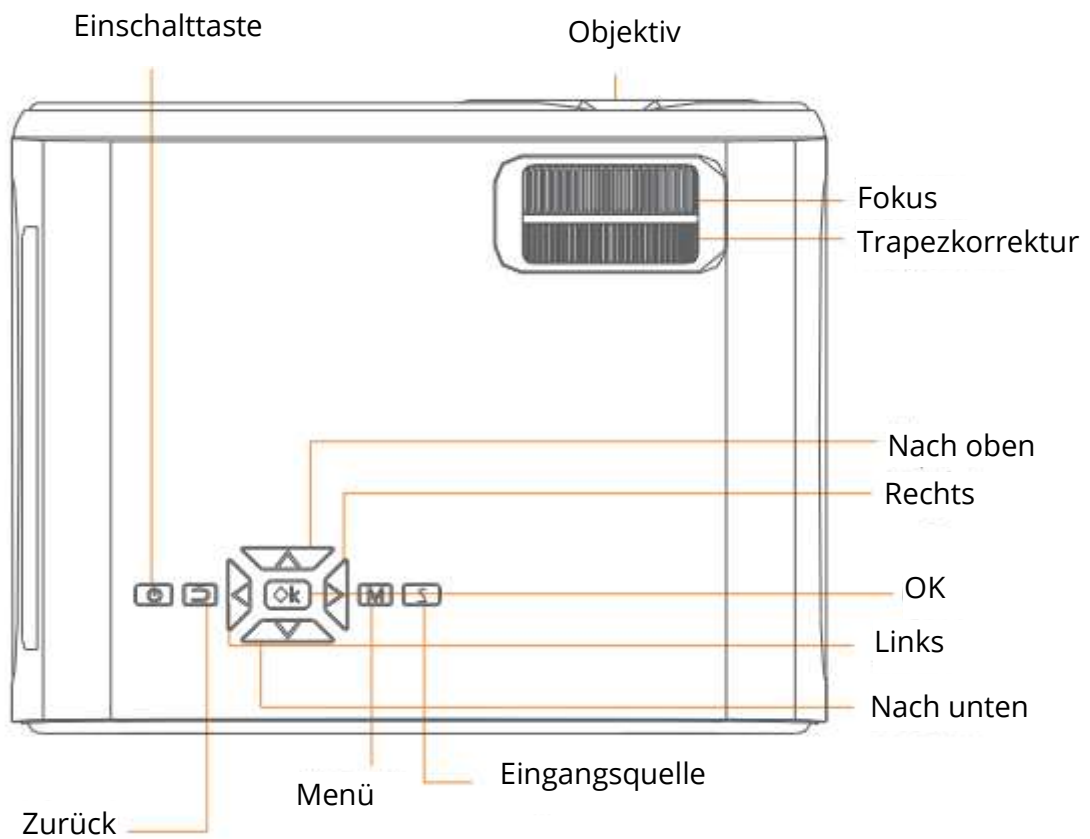

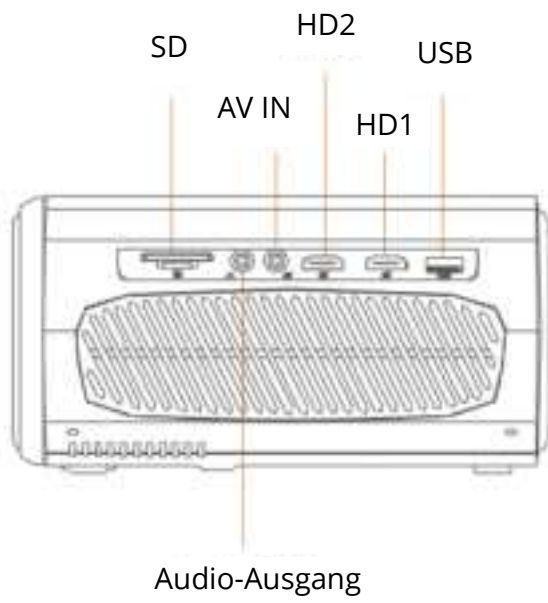
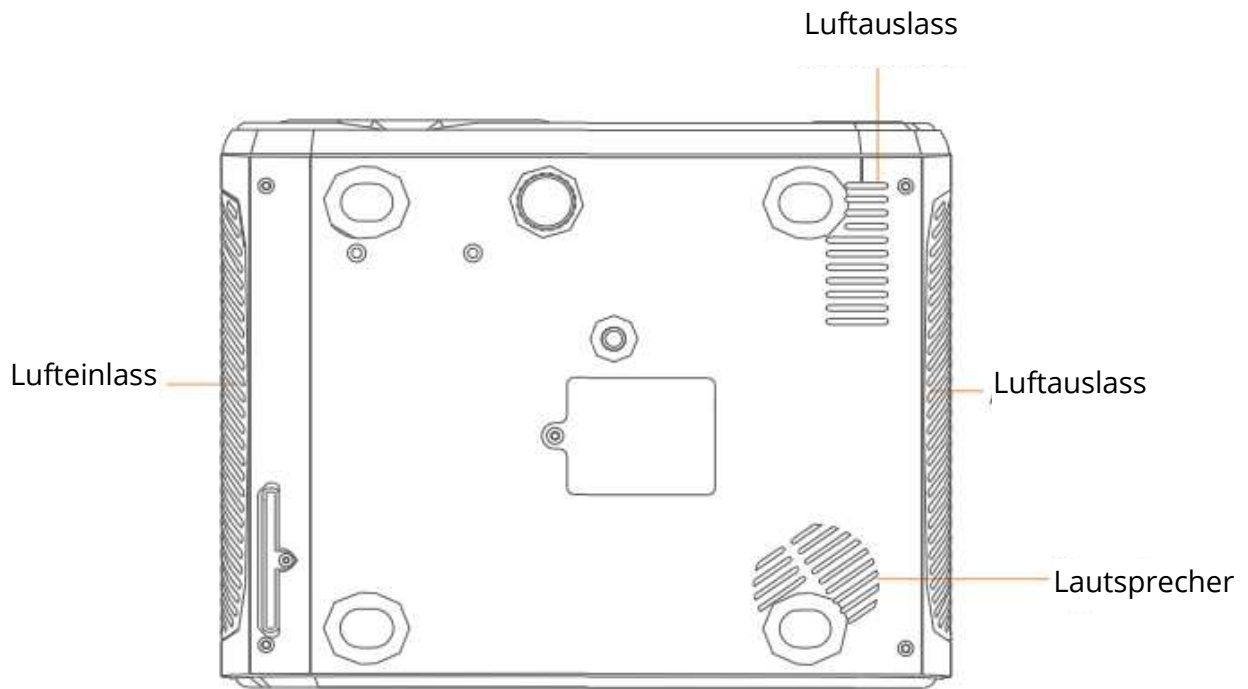

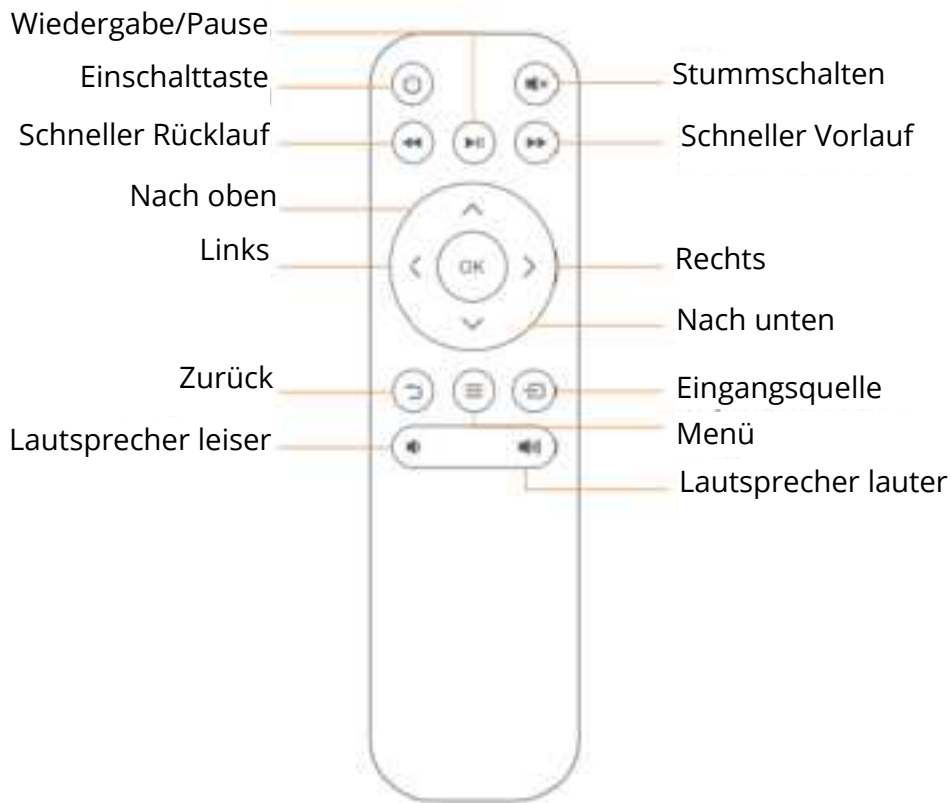

SCHNELLSTART

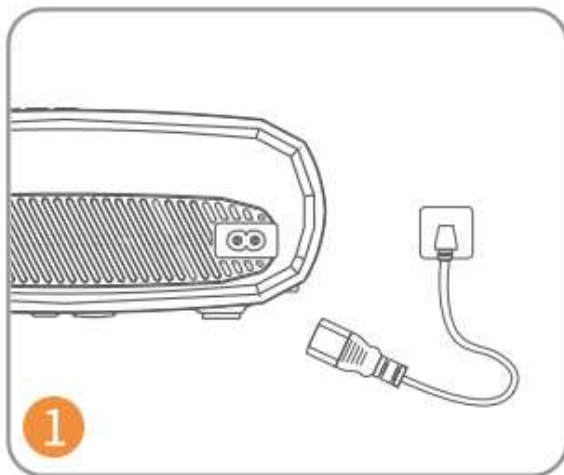

Schließen Sie das Netzkabel an eine Steckdose an.

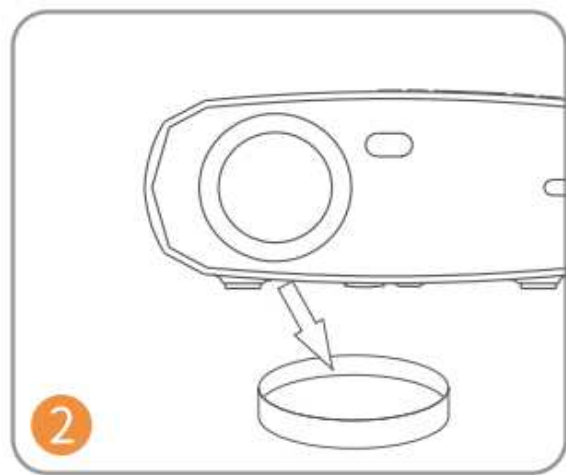

Nehmen Sie die Objektivabdeckung ab.

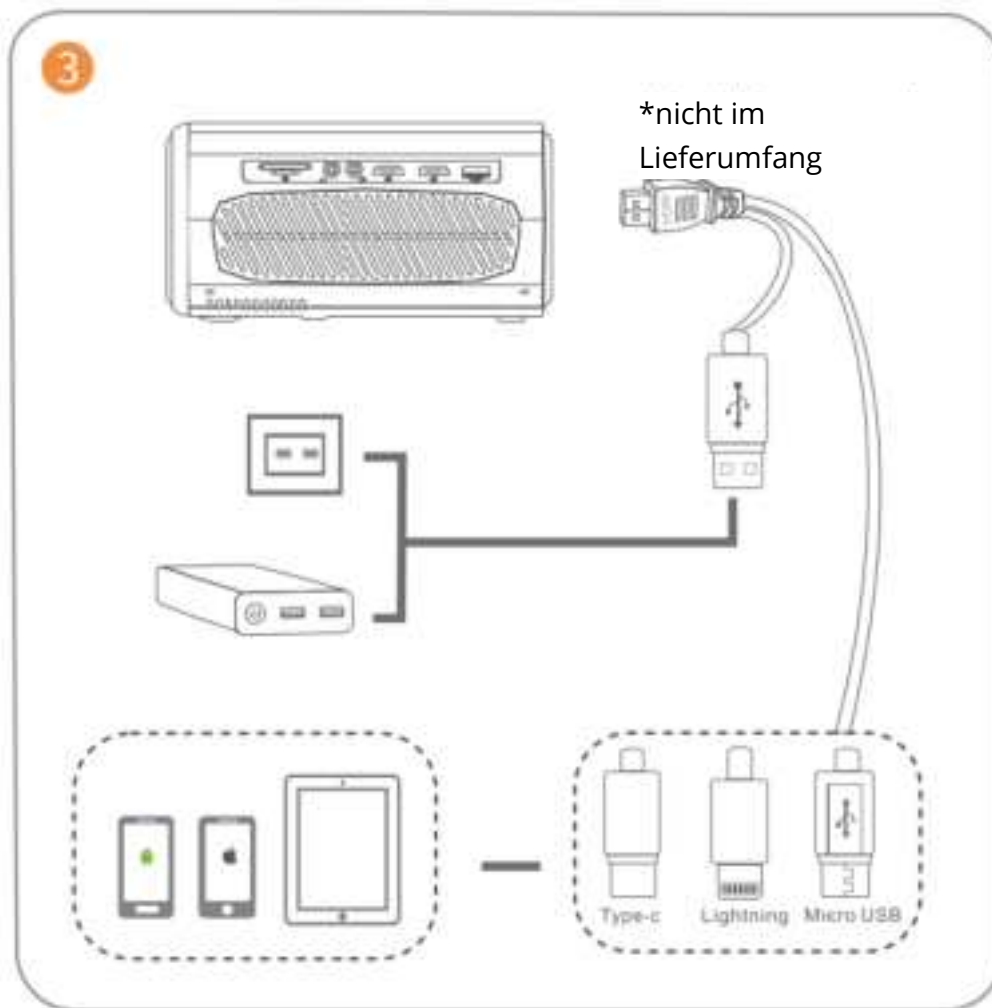

Schließen Sie Ihr Gerät richtig an den Beamer an.

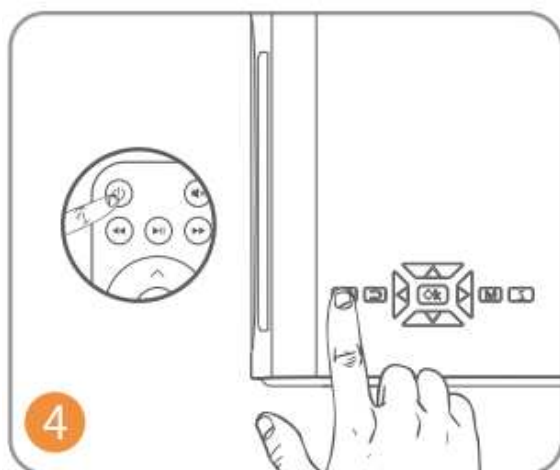

Drücken Sie die Netztaete, um den Beamer einzuschalten.

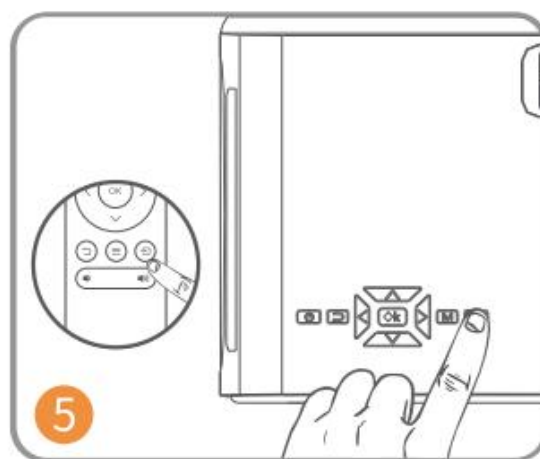

Wählen Sie die richtige Eingangsquelle durch Drücken der Taste. 

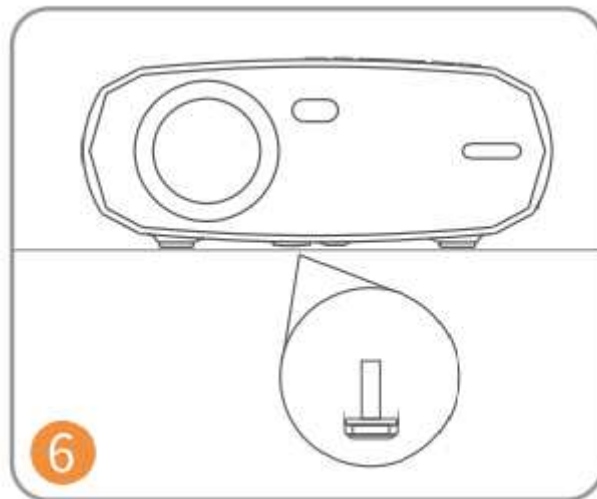

Stellen Sie den Ständer entsprechend ein.

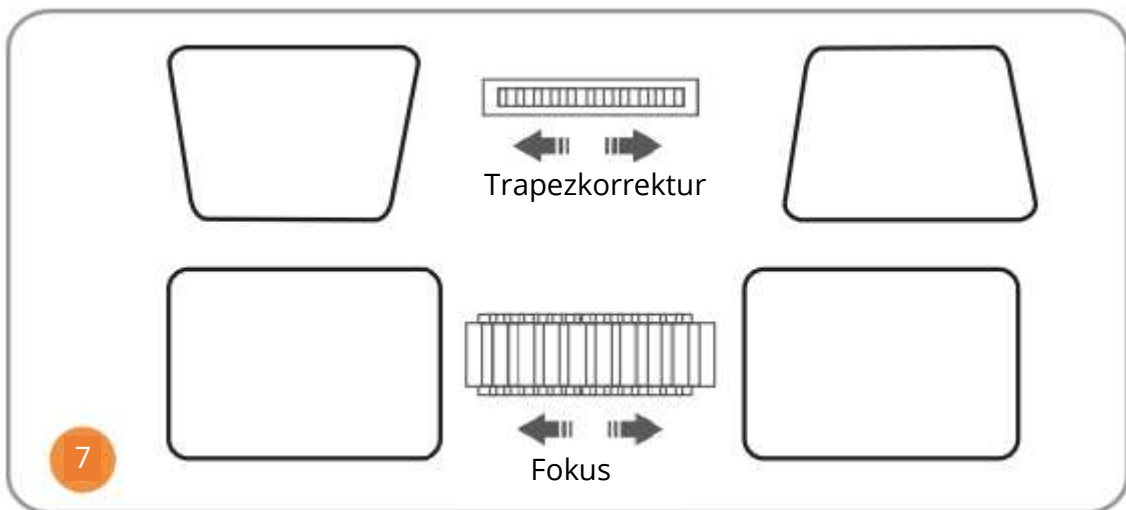

Stellen Sie die Trapezkorrektur und den Fokusring auf die beste Bildleistung ein.

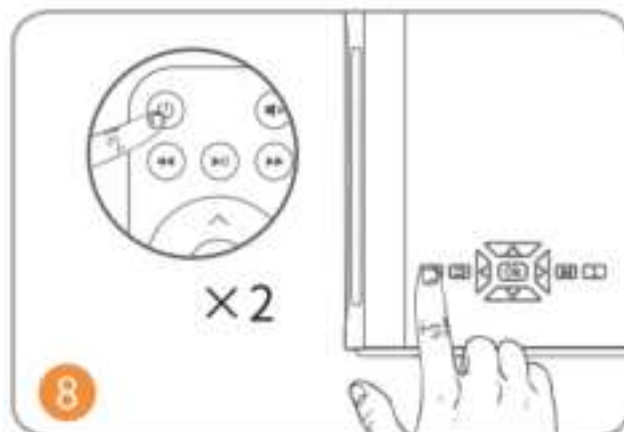

Drücken Sie die Netztaste zweimal, um den Beamer auszuschalten.

EINGABE QUELLE

Drücken Sie  auf dem Beamer oder auf der Fernbedienung, um die Schnittstelle der Eingangsquelle aufzurufen.

A. Multimedia-Verbindung

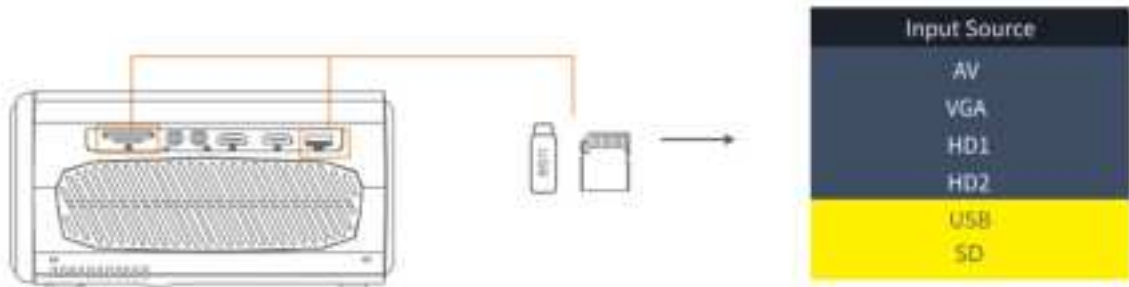

B. HD-Anschluss

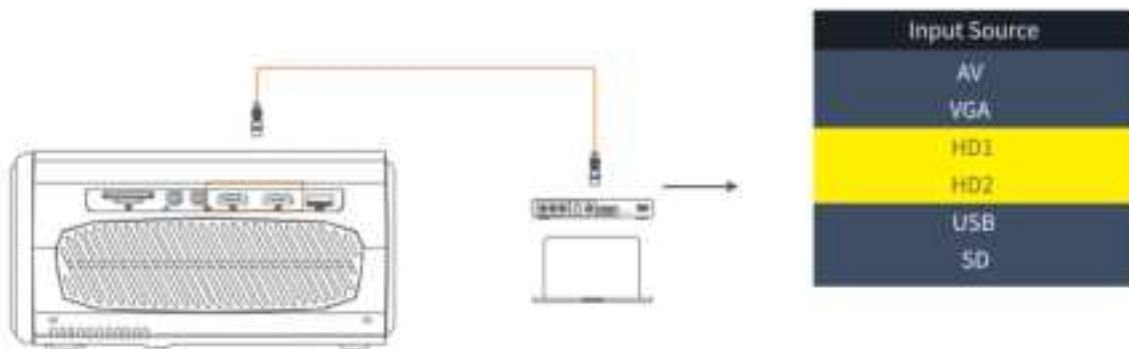

C. VGA-Anschluss

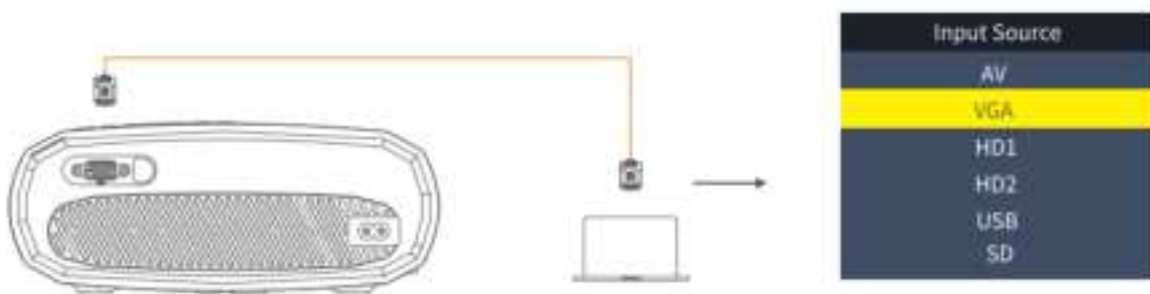

D. Bildschirm-Spiegelung



Beamer-ANSCHLUSS

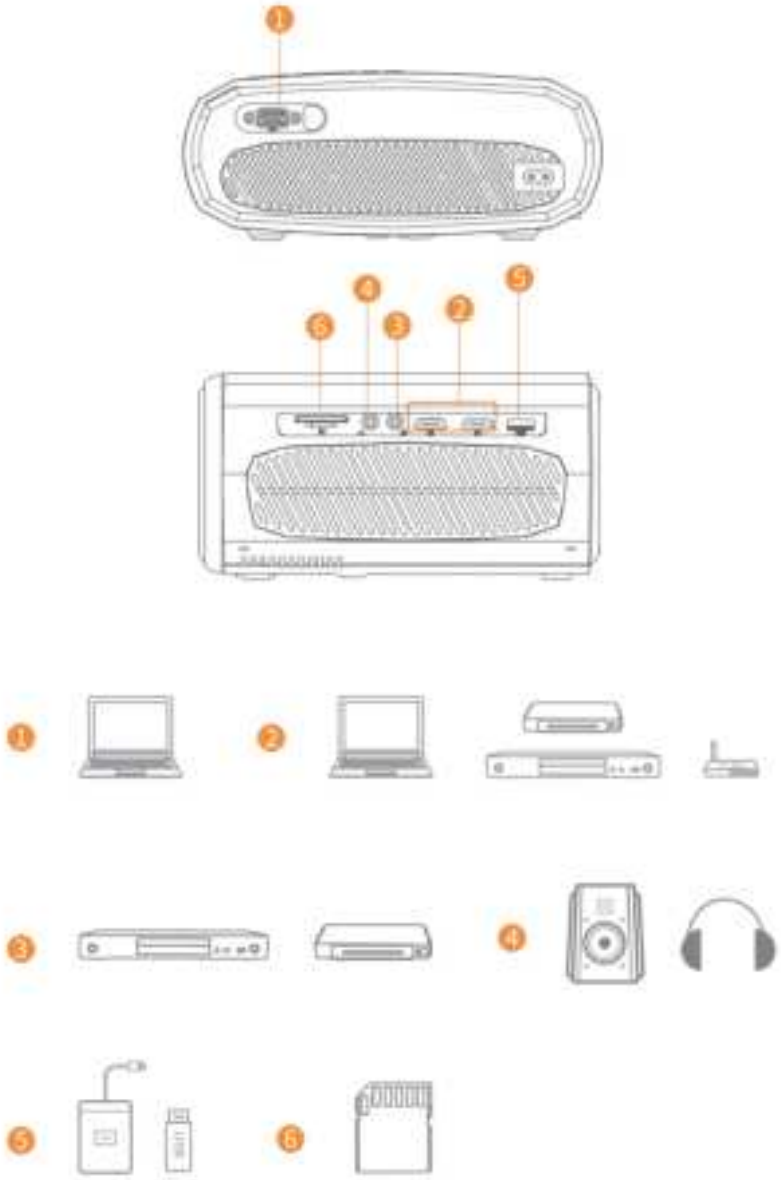

BILDSCHIRMSPIEGELUNG

Systemeinstellungen vor dem Bildschirmspiegelung einstellen

Schritt 1:

Drücken Sie die Taste "S" auf dem Projektor oder  auf der Fernbedienung, um die Schnittstelle für die Eingangsquelle aufzurufen, und wählen Sie dann Bildschirmspiegelung.

Schritt 2:

Drücken Sie auf der Oberfläche der Bildschirmspiegelung auf OK, um die WiFi-Auswahloberfläche zu öffnen.

iOS Verbinden durch Kabel

1. Schließen Sie das Telefon über das Original-iPhone-Ladekabel an den USB-Anschluss des Beamers an. (Das Kabel hat einen USB-Anschluss und einen Beleuchtungsanschluss)
2. Klicken Sie beim Verbinden mit dem iPhone auf "Vertrauen".

Android Einstellungen

- Verbinden mit Android Telefon
 1. Öffnen Sie das Funkdisplay auf Ihrem Telefon.
 2. Suchen Sie das Gerät mit der Bezeichnung "HAVIT PJ202" und schließen Sie es an.

iOS Einstellungen

- Verbindung mit dem iOS Telefon über die Bildschirmspiegelung:
 1. Öffnen Sie WIFI und suchen Sie "HAVIT PJ202" auf Ihrem Telefon. Geben Sie dann das Passwort "12345678" auf Ihrem Telefon ein.
 2. Klicken Sie auf Airplay/Bildschirmspiegelung auf Ihrem Handy und verbinden Sie "HAVIT PJ202".
- Verbindung mit iOS Telefon über WIFI:
 1. Drücken Sie OK, um die WIFI-Auswahlschnittstelle des Beamers aufzurufen. Wählen Sie Ihr WIFI und wählen Sie das Passwort mit der Fernbedienung.
 2. Verbinden Sie sich mit demselben WIFI wie Ihr Telefon.
 3. Klicken Sie auf Airplay/Bildschirmspiegelung auf Ihrem Handy und verbinden Sie "HAVIT PJ202".

Hinweis: Um in die WiFi-Auswahl zu gelangen, drücken Sie bitte OK in der Oberfläche von der Bildschirmspiegelung.

Bildschirmspiegelung starten



Wichtig:

Bevor Sie den Bildschirm spiegeln, drücken Sie bitte die Taste "S" am Beamer oder drücken Sie , um die Eingangsquellenschnittstelle aufzurufen und wählen Sie Bildschirmspiegelung.

Bildschirmspiegelung über eine drahtlose Verbindung

Für iOS-System

*Bildschirmspiegelung über das WiFi des Routers

1. Schalten Sie den Beamer ein und wählen Sie Bildschirmspiegelung als Eingangsquelle, um die Bildschirmspiegelungs-Oberfläche aufzurufen.
2. Drücken Sie OK, um die WiFi-Auswahloberfläche aufzurufen, und verbinden Sie den Beamer mit dem WiFi Ihres Routers mit dem richtigen Passwort.
3. Das WiFi-Symbol auf der Benutzeroberfläche ändert sich von  zu , und das WiFi des Routers wird nach erfolgreicher Verbindung auf der Oberfläche von der Bildschirmspiegelung angezeigt.
4. Gehen Sie zurück zu den WiFi-Einstellungen Ihres iOS-Mobilgeräts und verbinden Sie es mit dem WiFi desselben Routers.
5. Aktivieren Sie Bildschirmspiegelung/Airplay Spiegeln auf Ihrem iOS-Mobilgerät und suchen Sie nach dem Beamer. Wählen Sie dann den HAVIT PJ202 aus den Suchergebnissen aus, um eine Verbindung herzustellen.



6. Der Inhalt Ihres iOS-Mobilgeräts wird nach der WiFi-Verbindung auf die Wand/den Bildschirm gespiegelt.

Tipps:

1. Wenn Sie das WiFi eines anderen Routers anschließen möchten, drücken Sie bitte auf OK im Bildschirmspiegelungs-Interface und wiederholen Sie dann die im Abschnitt Bildschirmspiegeln über das WiFi des Routers beschriebenen Schritte.
2. Wenn Sie Ihren Beamer bereits mit dem WiFi verbunden haben und ihn nun mit den Mobilfunkdaten des iOS-Geräts verbinden möchten, gehen Sie bitte zur WiFi-Auswahl, trennen Sie die aktuelle WiFi-Verbindung und folgen Sie den Schritten im Abschnitt Bildschirm spiegeln über Mobilfunkdaten.

***Bildschirm-Spiegelung über Mobilfunkdaten**

1. Schalten Sie den Beamer ein und wählen Sie Bildschirmspiegelung als Eingangsquelle, um die Oberfläche von Bildschirmspiegeln aufzurufen.
2. Gehen Sie in die Einstellungen Ihres iOS-Mobilgeräts und verbinden Sie es mit dem WiFi HAVIT PJ202 (Passwort: 12345678)
3. Aktivieren Sie Bildschirmspiegelung/Airplay Spiegelung auf Ihrem iOS-Mobilgerät und suchen Sie nach dem Projektor.
4. Wählen Sie HAVIT PJ202 aus den Suchergebnissen aus, um eine Verbindung herzustellen.
5. Der Inhalt Ihres iOS-Mobilgeräts wird nach erfolgreicher Verbindung über Mobilfunkdaten auf die Wand/den Bildschirm gespiegelt

Für Android-System

Um diese Funktion zu aktivieren, muss Ihr Android-Gerät Multi-Screen/Wireless Display unterstützen. Die Bezeichnungen können bei verschiedenen Geräten unterschiedlich sein.

1. Schalten Sie den Projektor ein und wählen Sie Bildschirmspiegelung als Eingangsquelle, um die Oberfläche von Bildschirmspiegelung aufzurufen.
2. Schalten Sie den WiFi-Schalter auf dem Android-Gerät ein und suchen Sie nach dem WiFi des Projektors "HAVIT PJ202" (Passwort: 12345678), um eine Verbindung herzustellen.

Hinweis: Eine erfolgreiche WiFi-Verbindung ist kein Muss, aber bitte stellen Sie sicher, dass das WiFi eingeschaltet ist.

3. Aktivieren Sie die Funktion Cast/Multi-Screen/Wireless Display/Screen Mirroring/Smart View auf Ihrem Android-Gerät und verbinden Sie sich dann mit dem WiFi "HAVIT PJ202".
4. Die Inhalte auf Ihrem Android-Gerät werden nach erfolgreicher Verbindung auf die Wand/den Bildschirm gespiegelt.

Für Windows 10 System

Um diese Funktion zu aktivieren, muss Ihr Windows 10-Gerät die Miracast-Funktion unterstützen.

1. Schalten Sie den Projektor ein und wählen Sie Bildschirmspiegelung als Eingangsquelle, um die Oberfläche von Bildschirmspiegelung aufzurufen.
2. Schalten Sie den WiFi-Schalter in Ihrem Windows 10-Gerät ein.

Hinweis: Eine erfolgreiche WiFi-Verbindung ist kein Muss, aber bitte stellen Sie sicher, dass das WiFi eingeschaltet ist.

3. Drücken Sie die Tastenkombination "Windows-Logo+P" auf Ihrer Tastatur, um die PROJECT-Oberfläche aufzurufen, und wählen Sie dann "Mit einem drahtlosen Display verbinden", um den Beamer zu suchen.
4. Wählen Sie HAVIT PJ202 aus den Suchergebnissen aus, um eine Verbindung herzustellen.
5. Die Inhalte auf Ihrem Windows 10-Gerät werden nach erfolgreicher Verbindung auf die Wand/den Bildschirm gespiegelt.

Anmerkungen:

1. Die Qualität der Bildschirmspiegelung wird von der Netzwerkumgebung beeinflusst. Für die Bildschirmspiegelung wird eine Bandbreite von 100 Mbit oder mehr empfohlen.
2. Stellen Sie sicher, dass sich Ihr mobiles Gerät in der Nähe des Beamers befindet, wenn Sie eine drahtlose Verbindung verwenden. Ein Abstand von bis zu 0,90 m wird empfohlen.
3. Einige mobile Geräte unterstützen aufgrund der Kompatibilität möglicherweise keine Bildschirmspiegelung.
4. Aufgrund der Urheberrechtsbeschränkungen von Hulu, Netflix und ähnlichen Diensten können die Inhalte NICHT gespiegelt oder übertragen werden.
5. Wenn das projizierte Bild einfriert, starten Sie bitte den Beamer neu oder drücken Sie in der Bildschirmspiegelungs-Oberfläche auf OK, um zur WiFi-Auswahl-Oberfläche zu gelangen und die aktuelle WiFi-Verbindung zu trennen und die Home WiFi-Verbindung erneut herzustellen.

Bildschirmspiegelung über eine kabelgebundene Verbindung Für iOS-System

1. Schalten Sie den Beamer ein und wählen Sie Bildschirmspiegelung als Eingangsquelle, um die Oberfläche von Bildschirmspiegelung aufzurufen.
2. Schließen Sie Ihr iOS-Mobilgerät mit dem ORIGINAL-Beleuchtungskabel an den USB-Anschluss des Beamers an.
3. Wählen Sie im Pop-up-Fenster von Diesem Computer vertrauen, auf „Vertrauen“.

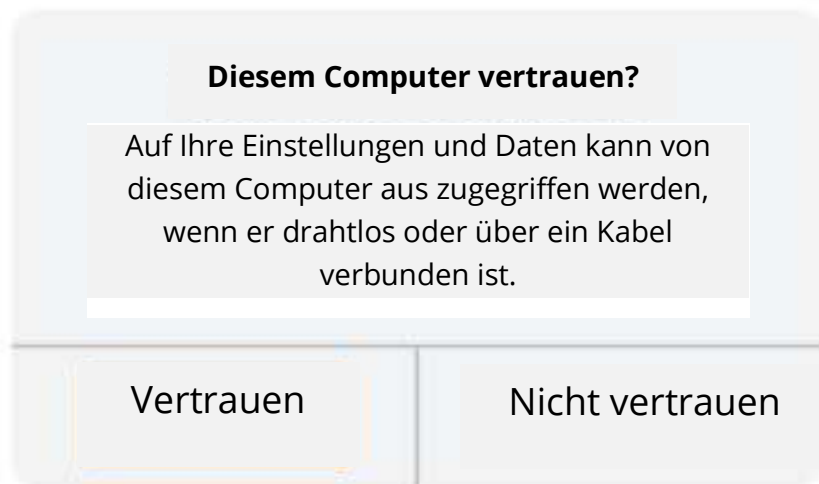

4. Das Display Ihres iOS-Mobilgeräts wird nach einer Weile an die Wand/den Bildschirm gespiegelt.

Tipp:

Wenn die Projektion fehlschlägt, ziehen Sie bitte das Beleuchtungskabel vom Projektor ab oder starten Sie den Beamer neu und wiederholen Sie dann die oben genannten Schritte.

Für Android-System

1. Schalten Sie den Projektor ein und wählen Sie Bildschirmspiegelung als Eingangsquelle, um die Oberfläche von Bildschirmspiegelung aufzurufen.
2. Gehen Sie zu den Einstellungen Ihres Mobilgeräts, suchen Sie die Entwickleroptionen und aktivieren Sie das USB-Debugging.

Tipp:

Die Schritte zum Einschalten der Entwickleroptionen variieren je nach Android-Gerätemodell. Sie können es im Internet überprüfen oder uns für die detaillierten Schritte kontaktieren. Wir nehmen das Samsung Galaxy S8+ als Beispiel.

- Gehen Sie zu den Einstellungen Ihres Android-Geräts und tippen Sie dann auf Über das Telefon > Software-Informationen > Hersteller-Nummer.
 - Tippen Sie mehrere Male auf die Hersteller-Nummer, bis der Entwicklermodus aktiviert wurde.
 - Kehren Sie zu den Einstellungen Ihres mobilen Geräts zurück, dort werden die Entwickleroptionen angezeigt.
3. Schließen Sie Ihr Android-Mobilgerät mit dem ORIGINAL-USB-Kabel an den USB-Anschluss des Beamers an.
 4. Tippen Sie auf OK, wenn Ihr Android-Mobilgerät das Fenster „USB-Debugging zulassen?“ öffnet. Dann wird die Anzeige Ihres Android-Mobilgeräts nach einer Weile auf die Wand/den Bildschirm gespiegelt.

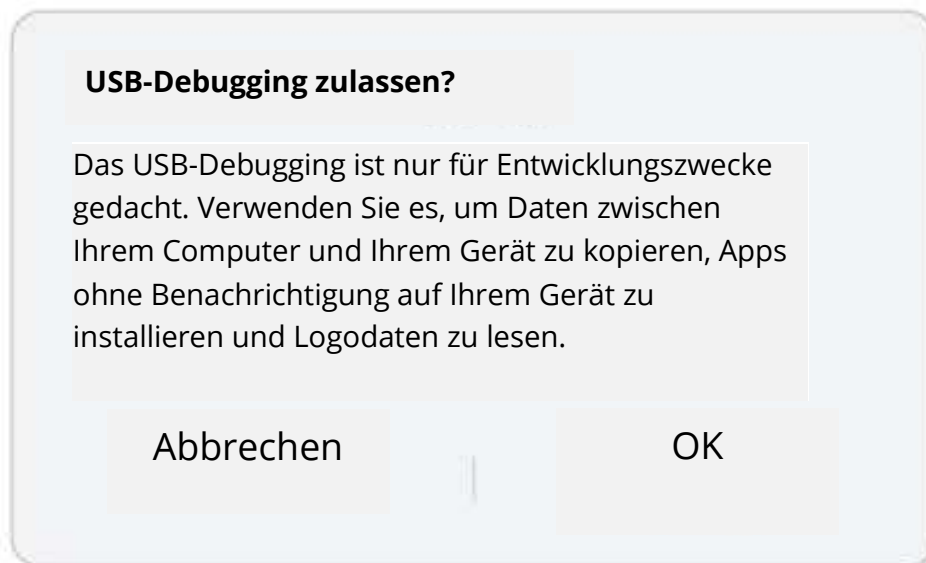

Anmerkungen:

1. Das USB-Kabel MUSS das ORIGINALKABEL oder das Kabel sein, das Daten übertragen kann, da sonst die Bildschirmspiegelung fehlschlagen kann. Sie können das Kabel an Ihren Laptop anschließen, um zu prüfen, ob die Datenübertragung möglich ist.
2. Einige mobile Geräte unterstützen die Bildschirmspiegelung aufgrund der Kompatibilität möglicherweise nicht.
3. Einige Android-Mobilgeräte können aufgrund von Protokollbeschränkungen nur die Anzeige ohne Ton übertragen.

SPEZIFIKATION

Display-Technologie	LCD
Auflösung	Nativ 1920*1080
Einbauart	Vorne/Hinten/Decke
Schwerpunkt	Handbuch
Lautsprecher	3W/4ohm
Bis Dimension	234.5*187.6*96.1
Unterstützte Fotoformate	JPG/JPEG/PNG/BMP/GIF
Unterstützte Videoformate	AVI/MKV/MP4/MOV/MPG/MPEG/TS/TP/M2TS/DAT/FLV/SWF/ASF/VOB/RM/RMVB/3GP/3GPP
Befestigungsschraube	1/4"
Lichtquelle	LED
Eingangssignal	480i \ 576i \ 576P \ 720i \ 720P \ 1080i \ 1080P
Bildseitenverhältnis	4:3/16:9/Auto
Trapezeinstellung	±15°
Stromversorgung	AC 100-240V, 50/60Hz
Einheit Nettogewicht	1,41 kg
Unterstützte Audioformate	MP3/AVI/WMV/MKV/DAT/VOB/MPG/MPEG/TS
Anschlüsse	AV*1\VGA*1\USB*1\HDMI*2\SD*1
Anzahl der Schrauben	1

PROJEKTIONSABSTAND & GRÖSSE

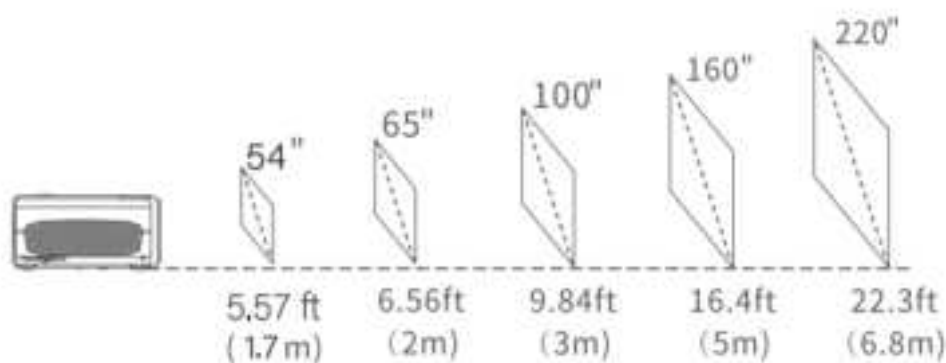

- Der empfohlene Projektionsabstand variiert je nach Projektionsinhalt. Bitte passen Sie den Abstand zwischen der Wand/Leinwand und dem Projektor nach Bedarf an.
- Die Dunkelheit der Umgebung verbessert die Klarheit der projizierten Bilder.

ANLEITUNG ZUR FEHLERSUCHE

Unschärfes Bild

- Fokusring/Trapez einstellen
- Beamer und Leinwand/Wand müssen sich in einem wirksamen Abstand befinden.

Fernbedienung funktioniert nicht

- Stellen Sie sicher, dass die Fernbedienung direkt auf den IR-Empfänger zeigt.
- Decken Sie den IR-Empfänger nicht ab.
- Versuchen Sie es mit einem neuen Paar AAA-Batterien.

Mobile Verbindung fehlerhaft

- iOS: Original Lightning-Kabel auf HDMI-Kabel verwenden
- Android: Micro-USB-auf-HDMI-Adapter/Typ-C-auf-HDMI-Kabel

Auf den Kopf gestellte Bilder

- Wählen Sie Menü > Bild > Anzeigegröße verkleinern, um die Bildseite anzupassen.

Automatisch aus

- Gehen Sie zu Menü > Zeit > Ruhe-Timer, um die Zeitspanne einzustellen, nach der sich der Beamer automatisch ausschaltet.

VORSICHT

Vermeiden Sie, dass eine Batterie durch einen falschen Typ ersetzt wird.

Werfen Sie eine Batterie nicht ins Feuer oder in einen heißen Ofen, und zerdrücken oder zerschneiden Sie sie nicht mechanisch.

Lassen Sie eine Batterie nicht in einer Umgebung mit extrem hohen Temperaturen liegen.

Vermeiden Sie, dass die Batterie einem extrem niedrigen Luftdruck ausgesetzt wird.

Achten Sie darauf, dass der Netzstecker des Geräts leicht zugänglich ist.



Das Symbol weist darauf hin, dass es nur in Innenräumen verwendet werden darf.



Geräte der Klasse II



Das Symbol zeigt die Gleichspannung an



Das Symbol zeigt die Wechselspannung an



RECYCLING

Garantiebedingungen

Für ein neues Produkt, das im Vertriebsnetz von Alza gekauft wurde, gilt eine Garantie von 2 Jahren. Wenn Sie während der Garantiezeit eine Reparatur oder andere Dienstleistungen benötigen, wenden Sie sich direkt an den Verkäufer des Produkts, Sie müssen den ursprünglichen Kaufbeleg mit dem Kaufdatum vorlegen.

Die folgenden Punkte gelten als Widerspruch zu den Garantiebedingungen, für die der geltend gemachte Anspruch nicht anerkannt werden kann:

- Verwendung des Produkts für einen anderen Zweck als den, für den es bestimmt ist, oder Nichtbeachtung der Anweisungen für Wartung, Betrieb und Service des Produkts.
- Beschädigung des Produkts durch eine Naturkatastrophe, das Eingreifen einer unbefugten Person oder mechanisch durch Verschulden des Käufers (z.B. beim Transport, bei der Reinigung durch unsachgemäße Mittel usw.).
- Natürliche Abnutzung und Alterung von Verbrauchsgütern oder Bauteilen während des Gebrauchs (z. B. Batterien usw.).
- Einwirkung schädlicher äußerer Einflüsse, wie z. B. Sonnenlicht und andere Strahlungen oder elektromagnetische Felder, Eindringen von Flüssigkeiten, Eindringen von Gegenständen, Netzüberspannung, elektrostatische Entladungsspannung (einschließlich Blitzschlag), fehlerhafte Versorgungs- oder Eingangsspannung und falsche Polarität dieser Spannung, chemische Prozesse wie z. B. gebrauchte Netzteile usw.
- Wenn jemand Veränderungen, Modifikationen, Änderungen am Design oder Anpassungen vorgenommen hat, um die Funktionen des Produkts im Vergleich zum gekauften Design zu verändern oder zu erweitern, oder wenn er nicht originale Komponenten verwendet hat.

EU-Konformitätserklärung

Angaben zur Identifizierung des bevollmächtigten Vertreters des Herstellers/Importeurs:

Importeur: Alza.cz a.s.

Eingetragener Sitz: Jankovcova 1522/53, Holešovice, 170 00 Prag 7

ID-Nummer: 27082440

Gegenstand der Erklärung:

Titel: HD-Projektor

Modell / Typ: PJ202

Das oben genannte Produkt wurde nach der/den Norm(en) geprüft, die zum Nachweis der Einhaltung der in der/den Richtlinie(n) festgelegten grundlegenden Anforderungen verwendet wurde(n):

Richtlinie (EU) 2014/53/EU

Richtlinie (EU) 2011/65/EU in der Fassung 2015/863/EU

Prag, 28.12.2021



WEEE

Dieses Produkt darf gemäß der EU-Richtlinie über Elektro- und Elektronik-Altgeräte (WEEE - 2012/19 / EU) nicht über den normalen Hausmüll entsorgt werden. Stattdessen muss es an den Ort des Kaufs zurückgebracht oder bei einer öffentlichen Sammelstelle für wiederverwertbare Abfälle abgegeben werden. Indem Sie sicherstellen, dass dieses Produkt ordnungsgemäß entsorgt wird, tragen Sie dazu bei, mögliche negative Folgen für die Umwelt und die menschliche Gesundheit zu vermeiden, die andernfalls durch eine unsachgemäße Abfallbehandlung dieses Produkts verursacht werden könnten. Wenden Sie sich an Ihre örtliche Behörde oder an die nächstgelegene Sammelstelle, um weitere Informationen zu erhalten. Die unsachgemäße Entsorgung dieser Art von Abfall kann gemäß den nationalen Vorschriften zu Geldstrafen führen.



Le guide de l'utilisateur du produit contient les caractéristiques du produit, le mode d'emploi et la procédure d'utilisation. Lisez attentivement le manuel de l'utilisateur pour obtenir la meilleure expérience et éviter tout dommage inutile. Gardez ce manuel pour pouvoir vous y référer ultérieurement. Si vous avez des questions ou des commentaires sur l'appareil, veuillez contacter le service client.

✉ www.alza.fr/kontakt

☎ 08 00 99 05 10

Importateur Alza.cz a.s. , Jankovcova 1522/53, Holešovice, 170 00 Prague 7, www.alza.cz

CONTENU DU PAQUET



Projecteur



Télécommande
(piles non incluses)



Manuel de
l'utilisateur



Câble AV



Câble HD



Câble
d'alimentation

AVERTISSEMENT

Recommandé

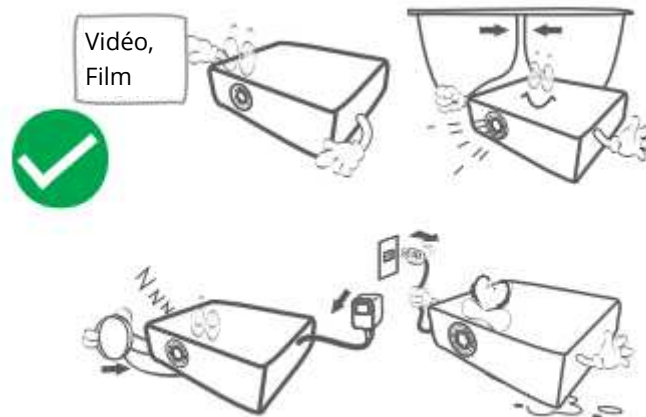

NON recommandé

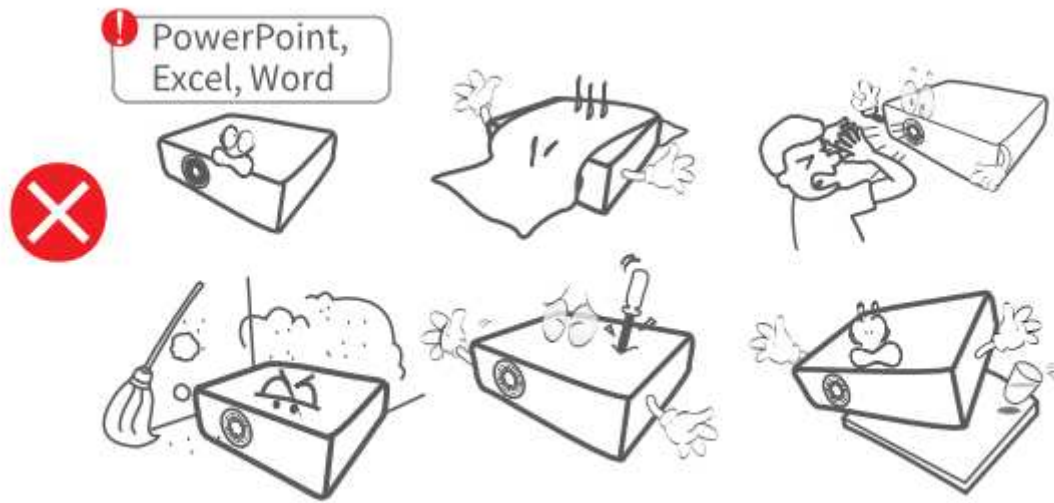

APERÇU DES FONCTIONS

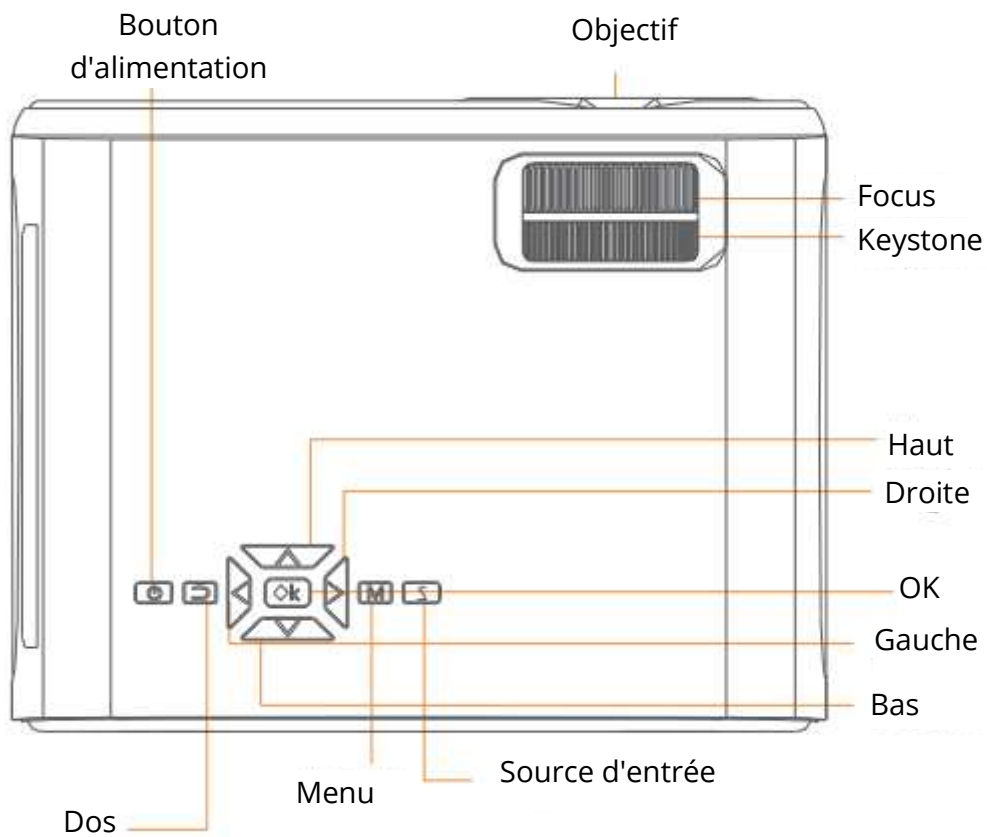

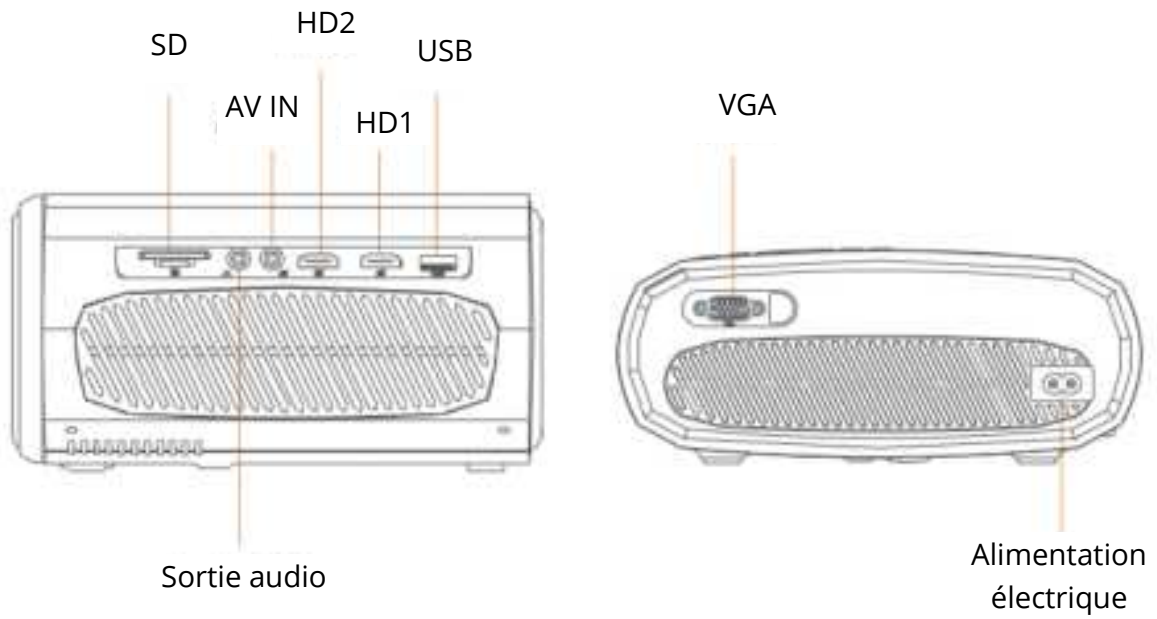
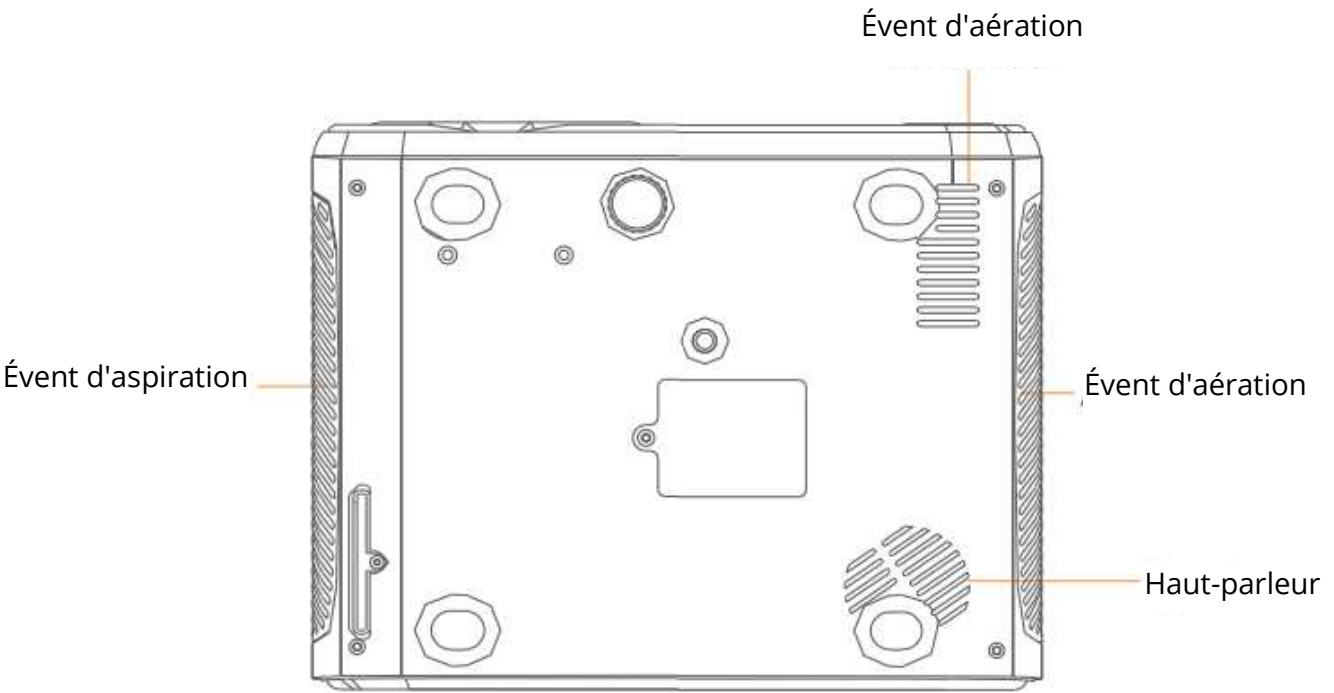

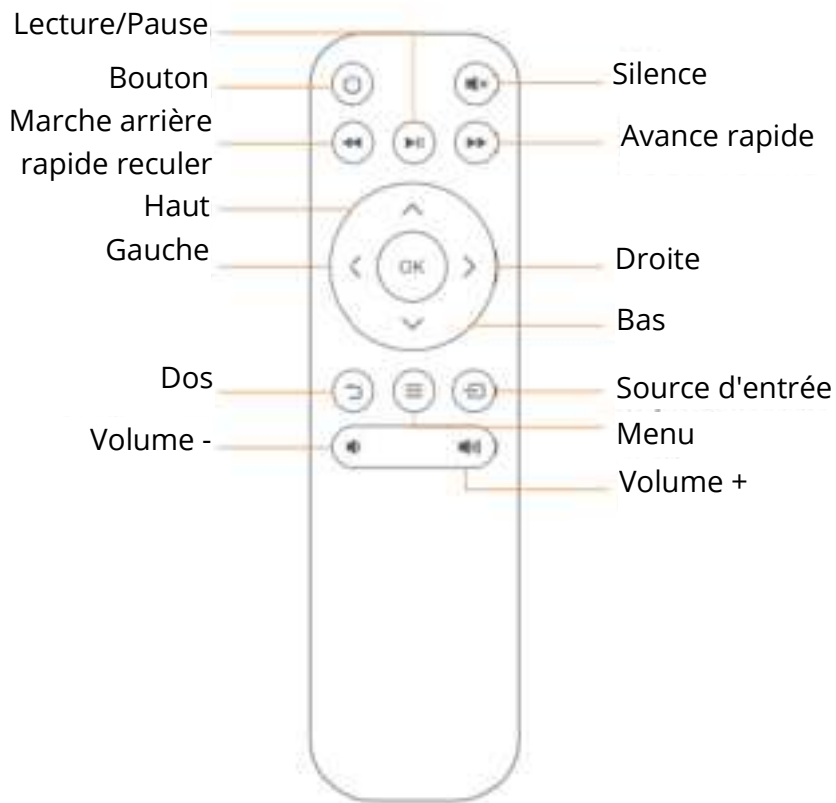

DÉMARRAGE RAPIDE

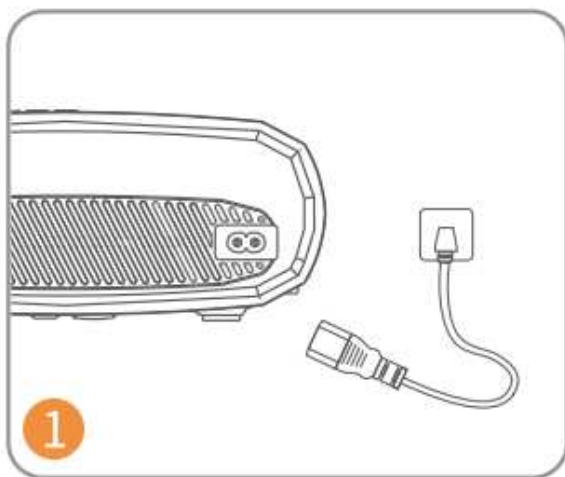

Raccordez le câble d'alimentation à la prise de courant.

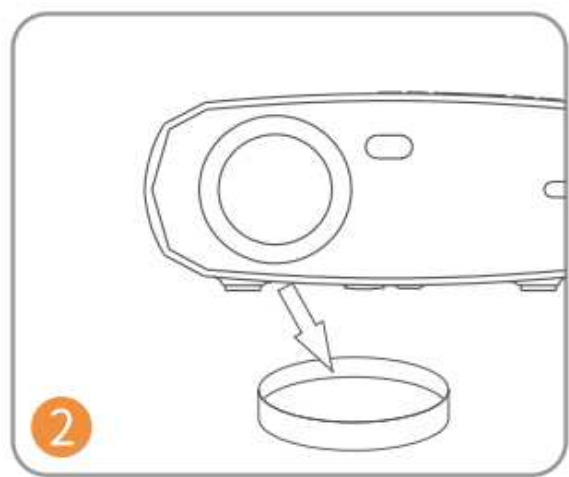

Enlevez le capuchon de l'objectif.

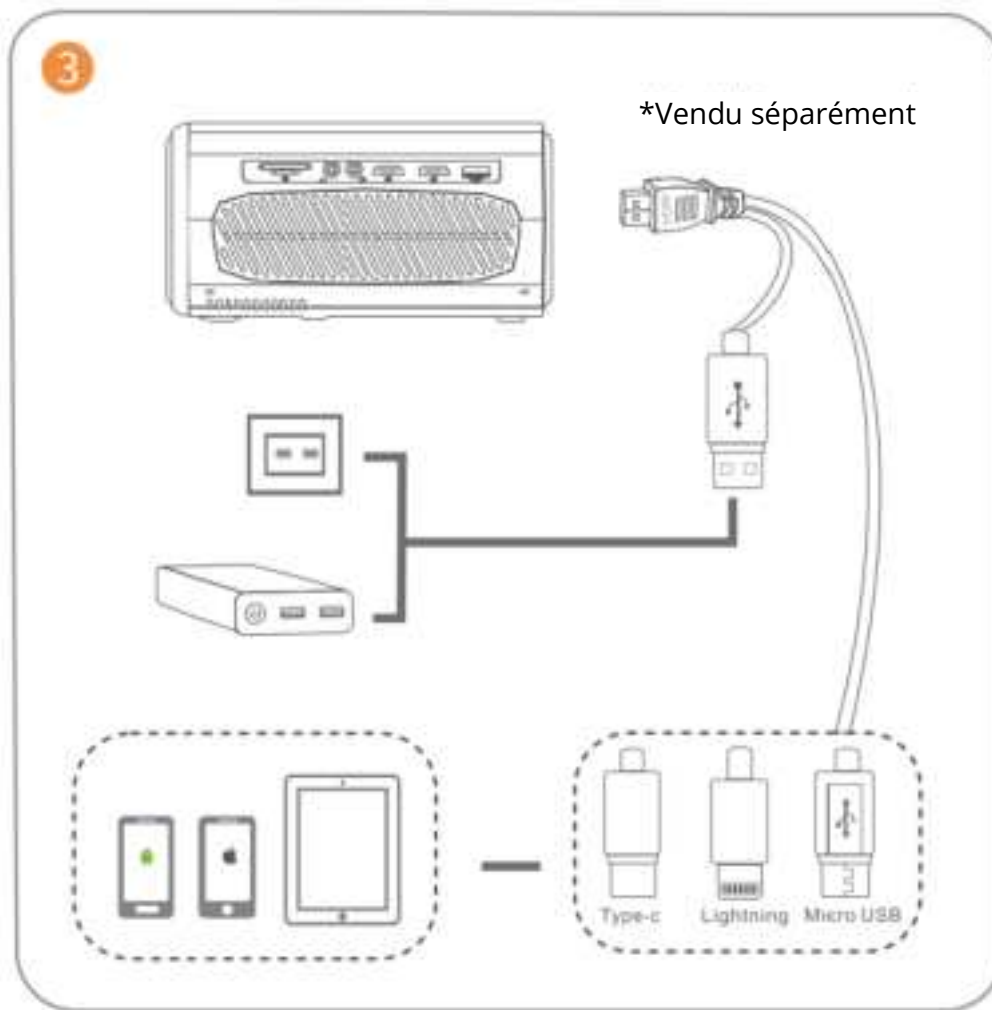

Connectez correctement votre appareil au projecteur.

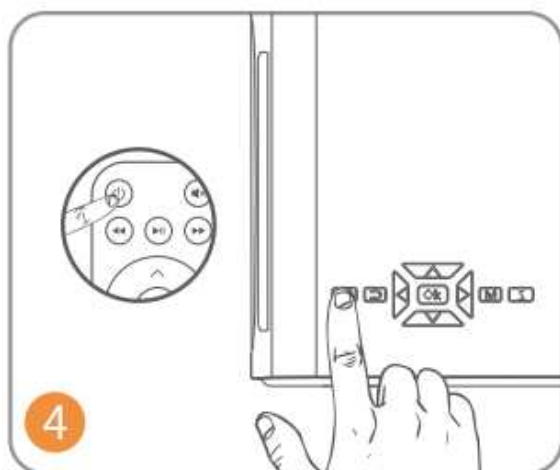

Appuyez sur le bouton d'alimentation pour allumer le projecteur.

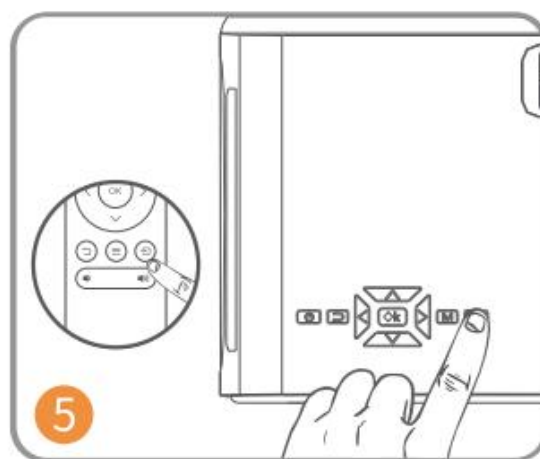

Sélectionnez la source d'entrée correcte en appuyant sur le bouton .

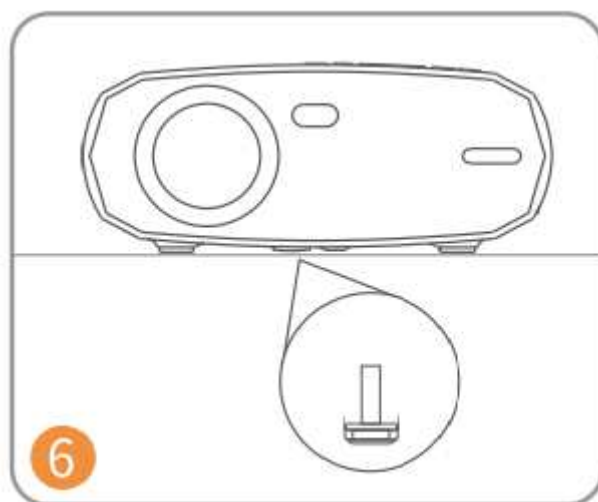

Ajustez les pieds réglables en cas de besoin.

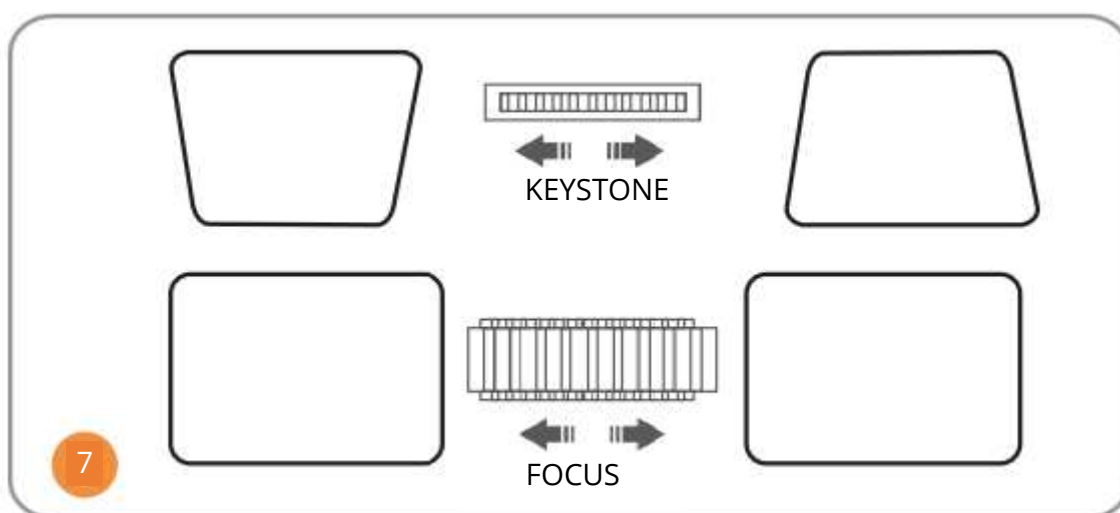

Régler le Keystone et la bague de mise au point pour obtenir les meilleures performances.

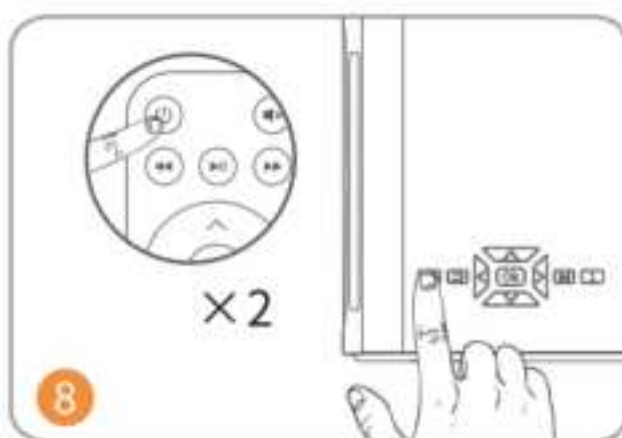

Appuyez deux fois sur le bouton d'alimentation pour éteindre le projecteur.

SOURCE D'ENTRÉE

Appuyez sur  du projecteur ou de la télécommande pour entrer dans l'interface de la Source d'entrée.

A. Connexion multimédia

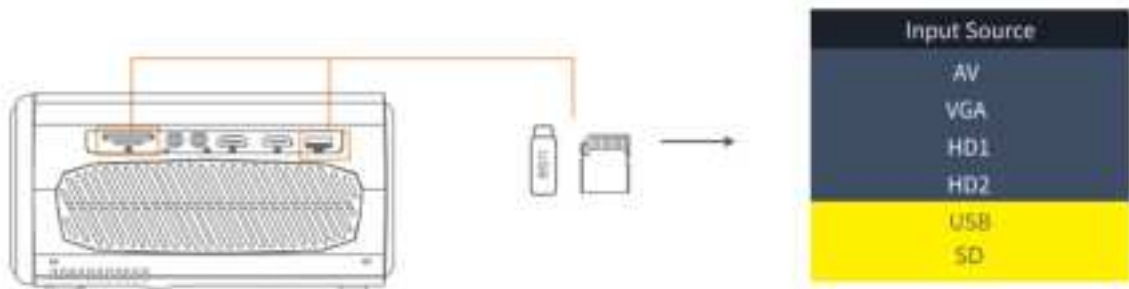

B. Connexion HD

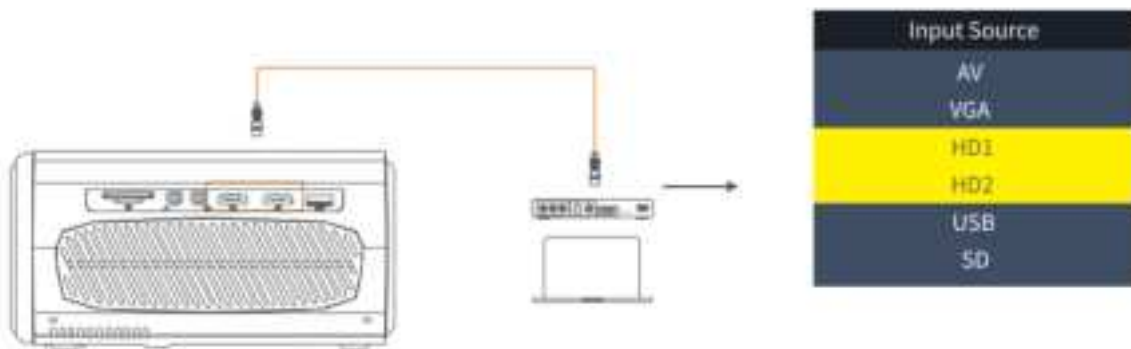

C. Connexion VGA

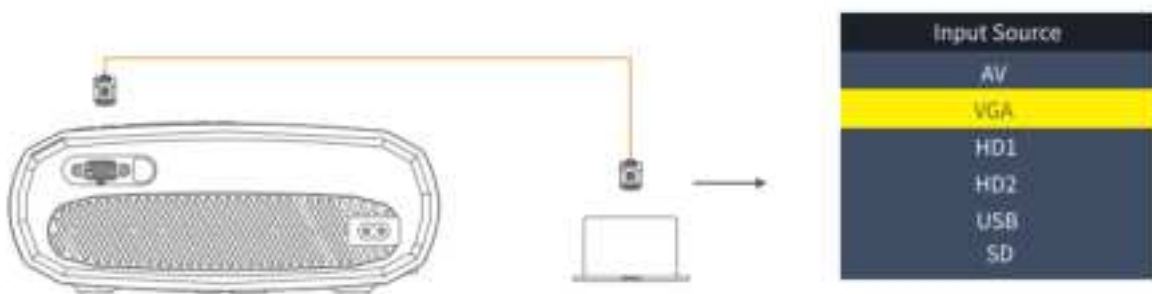

D. Screen mirroring (Duplication d'écran)



RACCORDEMENT DU PROJECTEUR

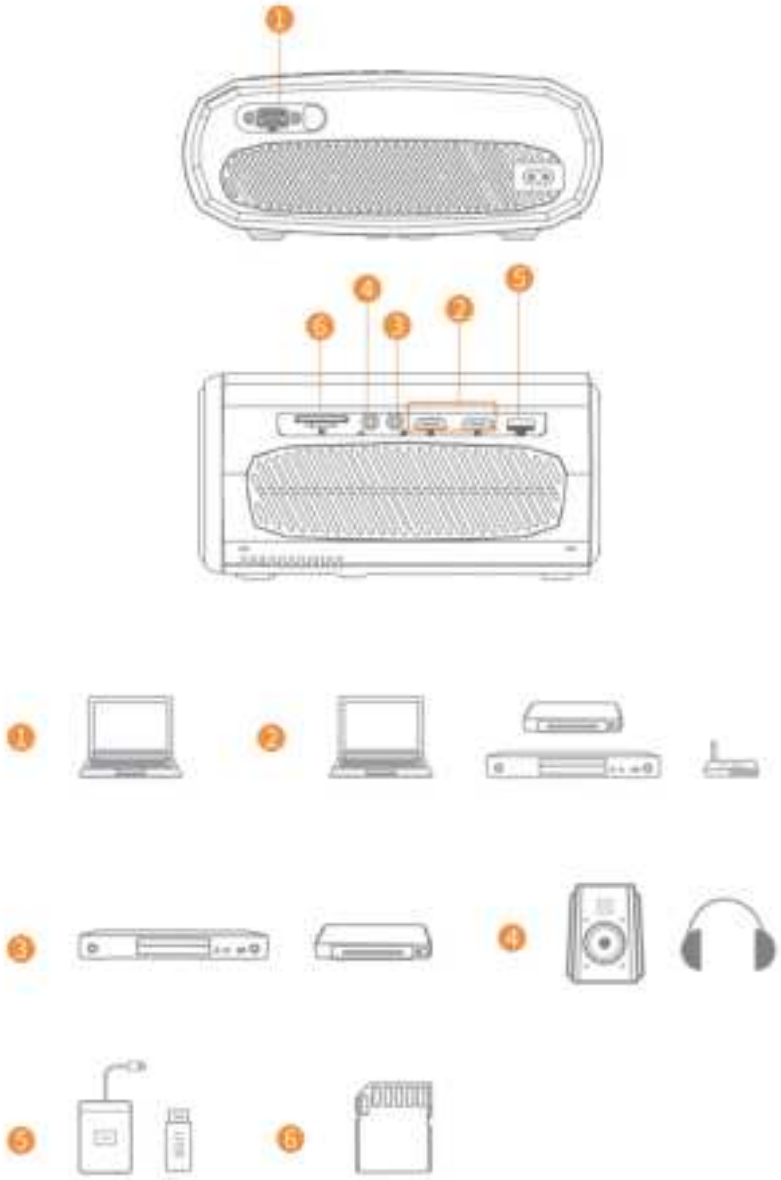

SCREEN MIRRORING (DUPLICATION D'ÉCRAN)

Connaître les paramètres du système avant activer Screen Mirroring (Duplication d'écran)

Étape 1 :

Appuyez sur le bouton « S » du projecteur ou sur  de la télécommande pour accéder à l'interface Input Source, puis sélectionnez « Screen Mirroring ».

Étape 2 :

Dans l'interface du Screen Mirroring, appuyez sur « OK » pour entrer dans l'interface de sélection du Wi-Fi.

Connexion iOS via câbles

1. Connectez le téléphone à la prise USB du projecteur via le câble d'alimentation original de l'iPhone. (Le câble dispose d'un port USB et d'un port d'éclairage)
2. Appuyez sur « Confiance » lors de la connexion avec l'iPhone.

Android

- Connexion avec un téléphone Android
 3. Sur votre téléphone, ouvrez l'option Connexion sans fil.
 4. Recherchez l'appareil nommé « HAVIT PJ202 » et connectez-le.

iOS

- Connexion avec un téléphone iOS via le Screen Mirroring :
 1. Ouvrez le Wi-Fi et recherchez la connexion « HAVIT PJ202 » depuis votre téléphone. Saisissez ensuite le mot de passe « 12345678 » sur votre téléphone.
 2. Appuyez sur Airplay / Screen mirroring sur votre téléphone et connectez-vous à « HAVIT PJ202 ».
- Connectez-vous avec votre téléphone iOS via Wi-Fi :
 1. Appuyez sur « OK » pour entrer dans l'interface de sélection du Wi-Fi du projecteur. Choisissez votre Wi-Fi et entrez le mot de passe à l'aide de la télécommande.
 2. Connectez-vous au même Wi-Fi depuis votre téléphone.
 3. Appuyez sur Airplay / Screen mirroring sur votre téléphone et choisissez la connexion « HAVIT PJ202 ».

Remarque : Pour entrer dans l'interface de sélection du Wi-Fi, appuyez sur « OK » dans l'interface de Screen Mirroring.

Démarrage Screen Mirroring



Important :

Avant de procéder à Screen Mirroring, appuyez sur le bouton « S » du projecteur ou appuyez sur  pour entrer dans l'interface Source d'entrée et sélectionnez Screen Mirroring.

Screen Mirroring via connexion sans fil

Pour le système iOS

*Screen Mirroring via le Wi-Fi du routeur

1. Allumez le projecteur, sélectionnez Screen Mirroring comme Source d'entrée pour accéder à l'interface Screen Mirroring.
2. Appuyez sur « OK » pour entrer dans l'interface Wi-Fi et connectez le projecteur au réseau Wi-Fi de votre routeur à l'aide du mot de passe correct.
3. Après une connexion réussie, l'icône Wi-Fi de l'interface passe de  à , et le WiFi du routeur s'affiche sur l'interface de Screen Mirroring.
4. Revenez au paramètre Wi-Fi de votre téléphone iOS, puis connectez-le au réseau Wi-Fi du même routeur.
5. Activez Screen Mirroring / Airplay Mirroring sur votre téléphone iOS et recherchez le projecteur, puis sélectionnez la connexion « HAVIT PJ202 » dans les résultats de la recherche pour vous connecter.



6. Le contenu de votre appareil mobile iOS s'affichera sur le mur / écran après la connexion Wi-Fi réussie.

Conseils :

1. Si vous souhaitez connecter au Wi-Fi d'un autre routeur, appuyez sur « OK » dans l'interface Screen Mirroring, puis répétez les procédures mentionnées dans la section Screen Mirroring via le Wi-Fi du routeur.
2. Si votre projecteur est connecté déjà au Wi-Fi et que vous vouliez maintenant le connecter au réseau de données mobiles de l'appareil iOS, allez dans la sélection du Wi-Fi, désactivez la connexion Wi-Fi actuelle, puis suivez les étapes de la section Screen Mirroring via données mobiles.

*Screen Mirroring via les données mobiles

1. Allumez le projecteur, sélectionnez Screen Mirroring comme Source d'entrée pour entrer dans l'interface de Screen Mirroring.

2. Accédez aux paramètres de votre téléphone iOS et connectez-le à la connexion Wi-Fi « HAVIT PJ202 » (mot de passe : 12345678).
3. Activez la fonctionnalité Screen Mirroring / Airplay Mirroring sur votre téléphone iOS et recherchez le projecteur.
4. Sélectionnez la connexion « HAVIT PJ202 » dans les résultats de la recherche pour vous connecter.
5. Le contenu de votre téléphone iOS s'affichera sur le mur / écran via les données mobiles après une connexion réussie.

Pour le système Android

Pour activer cette fonctionnalité, votre appareil Android doit être compatible avec la fonctionnalité Multi-Screen / Wireless display. Les noms peuvent varier en fonction des appareils.

1. Allumez le projecteur, sélectionnez Screen Mirroring comme source d'entrée pour entrer dans l'interface de Screen Mirroring.
2. Allumez le commutateur Wi-Fi sur l'appareil Android et recherchez la connexion Wi-Fi du projecteur « HAVIT PJ202 » (mot de passe : 12345678) pour vous connecter.

Remarque :

Une connexion Wi-Fi réussie n'est pas indispensable, mais assurez-vous que le Wi-Fi est allumé.

3. Activez la fonctionnalité Cast / Multi-screen / Wireless Display / Screen Moring / Smart View sur votre appareil Android, puis connectez-vous au Wi-Fi « HAVIT PJ202 ».
4. Le contenu de votre appareil Android s'affichera sur le mur / écran après une connexion réussie.

Pour le système Windows 10

Pour activer cette fonctionnalité, votre appareil Windows 10 doit être compatible avec la fonctionnalité Miracast.

1. Allumez le projecteur, sélectionnez Screen Mirroring comme source d'entrée pour entrer dans l'interface de Screen Mirroring.
2. Activez le commutateur Wi-Fi de votre appareil Windows 10.

Remarque :

Une connexion Wi-Fi réussie n'est pas indispensable, mais assurez-vous que le Wi-Fi est allumé.

3. Appuyez sur la combinaison de touches « Windows Logo +P » de votre clavier pour entrer dans l'interface PROJET, puis sélectionnez « Connecter à un écran sans fil » pour rechercher le projecteur.
4. Sélectionnez « HAVIT PJ202 » dans les résultats de la recherche pour vous connecter.
5. Le contenu de votre appareil Windows 10 s'affichera sur le mur / écran après une connexion réussie.

Remarques :

1. La continuité de Screen Mirroring dépend de l'environnement réseau. Une bande passante de 100 Mbit ou supérieure est recommandée lors de l'utilisation de la fonctionnalité Screen Mirroring.
2. Assurez-vous que votre appareil mobile se trouve à proximité du projecteur lorsque vous vous servez d'une connexion sans fil. Une distance de 3 pieds est recommandée.
3. Certains appareils mobiles ne doivent nécessairement pas prendre en charge Screen Mirroring en raison de la compatibilité.
4. En raison de la restriction des droits d'auteur de Hulu, Netflix et d'autres services similaires, le contenu NE PEUT PAS être reproduit ou diffusé.
5. Au cas où l'image projetée se figerait, veuillez redémarrer le projecteur ou appuyer sur « OK » dans l'interface Screen Mirroring pour passer à l'interface de sélection du Wi-Fi et déconnecter la connexion Wi-Fi actuelle. Reconnectez-vous au réseau Wi-Fi domestique.

Screen Mirroring (Duplication d'écran) par connexion filaire Pour le système iOS

1. Allumez le projecteur, sélectionnez Screen Mirroring comme source d'entrée pour entrer dans l'interface de Screen Mirroring.
2. Connectez votre appareil mobile iOS au port USB du projecteur avec le câble d'éclairage ORIGINAL.
3. Sélectionnez l'icône « Confiance » de la fenêtre « Faire confiance à cet ordinateur » ?

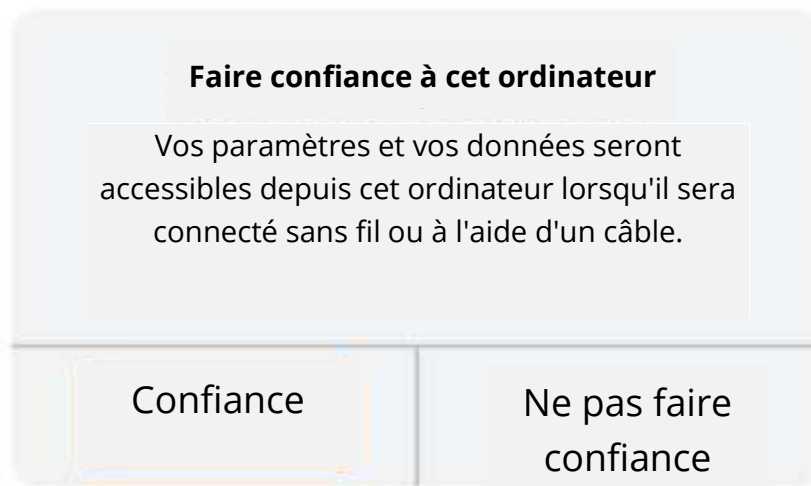

4. Le contenu de votre appareil mobile iOS s'affichera sur le mur / écran après un certain temps.

Conseil :

Si la projection échoue, veuillez débrancher le câble d'éclairage du projecteur ou redémarrer le projecteur, puis répétez les étapes mentionnées ci-dessus.

Pour le système Android

1. Allumez le projecteur, sélectionnez Screen Mirroring comme source d'entrée pour entrer dans l'interface de Screen Mirroring.
2. Accédez aux paramètres de votre téléphone, recherchez les Options pour les développeurs et activez le débogage USB.

Conseil :

Les étapes pour activer les Options pour les développeurs varient en fonction des modèles d'appareils Android. Vous pouvez vérifier sur internet ou nous contacter pour en savoir davantage sur les étapes détaillées. Samsung Galaxy S8 + fera figure d'exemple.

- Accédez aux paramètres de votre appareil Android, puis appuyez sur « À propos du téléphone » > « Informations sur le logiciel » > « Numéro de version ».
- Appuyez plusieurs fois sur « Numéro de version » jusqu'à ce que le mode pour les développeurs soit activé.
- Retournez aux Paramètres de votre appareil mobile, où les Options pour les développeurs seront affichées.

3. Connectez votre appareil mobile Android au port USB du projecteur avec le câble USB ORIGINAL.
4. Appuyez sur « OK » lorsque sur votre appareil mobile Android s'affiche la fenêtre « Autoriser le débogage USB ? » Ensuite, le contenu de votre appareil mobile Android s'affichera sur le mur / écran après un certain temps.

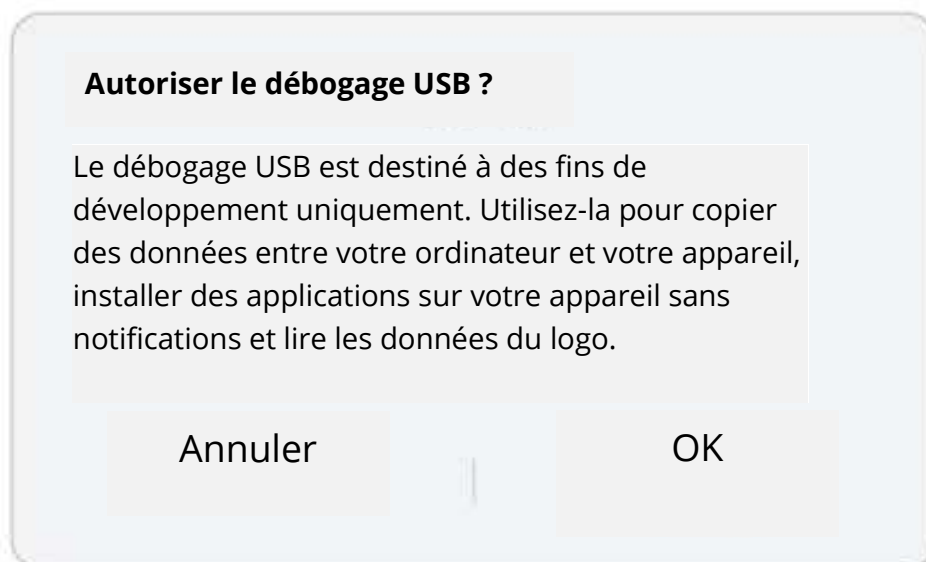

Remarques :

1. Le câble USB DOIT être le câble ORIGINAL ou le câble qui peut transférer des données. Dans un autre cas, Screen Mirroring pourrait échouer. Vous pouvez raccorder le câble à votre ordinateur portable pour vérifier la possibilité de transférer des données.
2. Certains appareils mobiles ne doivent nécessairement pas prendre en charge Screen Mirroring en raison de la compatibilité.
3. Certains appareils mobiles Android ne peuvent transférer que l'affichage de l'écran sans audio en raison des restrictions du protocole.

SPÉCIFICATION

Technologie d'affichage	LCD
Résolution	Natif 1920 * 1080
Type d'installation	Avant / arrière / plafond
Focus	Manuel
Haut-parleur	3 W / 4 ohm
Dimensions	234.5 * 187.6 * 96.1
Format de photo pris en charge	JPG/JEPG/PNG/BMP/GIF
Format vidéo pris en charge	AVI/MKV/MP4/MOV/MPG/MPEG/TS/TP/M2TS/ DAT/FLV/SWF/ASF/VOB/RM/RMVB/3GP/3GPP
Vis de montage	1/4"
Source de lumière	LED
Signal d'entrée	480i 576i 576P 720i 720P 1080i 1080P
Rapport d'aspect	4:3/16:9/Auto
Keystone	± 15°
Alimentation électrique	AC 100-240 V, 50/60 Hz
Poids net	1,41 kg
Format audio pris en charge	MP3/AVI/WMV/MKV/DAT/VOB/MPG/MPEG/TS
Ports	AV*1\VGA*1\USB*1\HDMI*2\SD*1
Nombre de vis	1

DISTANCE ET TAILLE DE LA PROJECTION

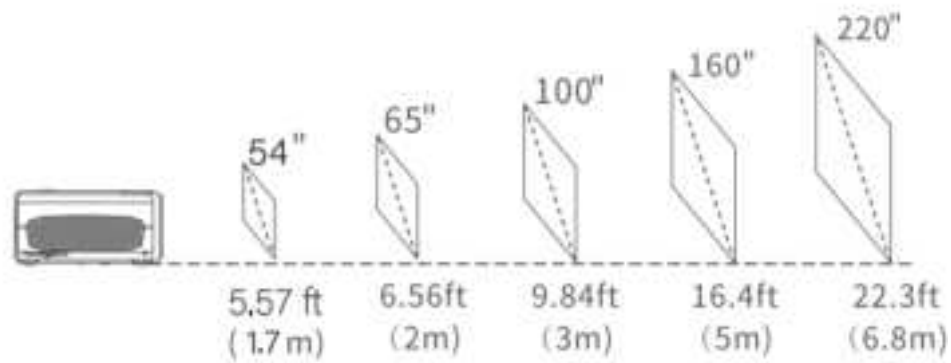

- La distance de projection recommandée varie en fonction du contenu de la projection. Veuillez ajuster la distance entre le mur/écran et le projecteur selon vos besoins.
- L'obscurité ambiante améliorera la clarté des images projetées.

GUIDE DE DÉPANNAGE

Image floue

- Régler la bague de mise au point / Keystone
- Le projecteur et l'écran / le mur doit être à une distance effective.

La télécommande ne répond pas

- Assurez-vous que la télécommande pointe directement sur le récepteur IR.
- Ne pas couvrir le récepteur IR.
- Essayez une nouvelle paire de piles AAA.

Connexion mobile

- iOS : Câble d'éclairage original vers HDMI
- Android : Adaptateur Micro USB vers HDMI/Câble Type-C vers HDMI

Images à l'envers

- Allez dans « Menu » > « Image » > « Réduire la taille d'affichage » pour modifier la position de l'image.

Arrêt automatique

- Allez dans « Menu » > « Heure » > « Minuterie de veille » pour sélectionner la période d'inactivité après laquelle le projecteur devra s'éteindre automatiquement.

ATTENTION

Évitez le remplacement de la pile par un type incorrect.

Ne jetez pas les piles au feu ou dans un four chaud, ne les écrasez pas mécaniquement et ne les coupez pas.

Ne laissez pas les piles dans un environnement où la température est extrêmement élevée.

N'exposez pas les piles à une pression d'air extrêmement basse.

La prise secteur est utilisée comme dispositif de déconnexion, le dispositif de déconnexion doit rester facilement utilisable.



Le symbole indique que l'utilisation est réservée à l'intérieur.



Équipement de classe II



Le symbole se réfère au courant continu



Le symbole se réfère au courant alternatif



RECYCLAGE

Conditions de garantie

Un produit neuf acheté dans le réseau de vente Alza.cz est couvert par la garantie de 2 ans. En cas de besoin d'une réparation ou d'autres services pendant la période de garantie, contactez directement le vendeur du produit. Il est nécessaire de présenter la preuve d'achat originale avec la date d'achat.

Les éléments suivants sont considérés comme un conflit avec les conditions de garantie, pour lequel la réclamation ne peut être reconnue :

- L'utilisation du produit à des fins autres que celles pour lesquelles il a été conçu ou le non-respect des instructions relatives à la maintenance, au fonctionnement et à l'entretien du produit.
- Dommages causés au produit par une catastrophe naturelle, l'intervention d'une personne non autorisée ou mécaniquement par la faute de l'acheteur (par exemple pendant le transport, le nettoyage par des moyens inappropriés, etc.)
- L'usure naturelle et le vieillissement des consommables ou des composants pendant l'utilisation (comme les batteries, etc.).
- L'exposition à des influences extérieures néfastes, telles que la lumière du soleil et d'autres rayonnements ou champs électromagnétiques, l'intrusion de fluides, l'intrusion d'objets, la surtension du secteur, la tension de décharge électrostatique (y compris la foudre), une tension d'alimentation ou d'entrée défectueuse et une polarité inappropriée de cette tension, des processus chimiques tels que des alimentations usées, etc.
- Modifications, transformations ou altérations à la conception ou une adaptation afin de changer ou élargir les fonctions du produit par rapport à la conception originale ou utilisation des composants non originaux.

Déclaration de conformité de l'UE

Données d'identification du représentant autorisé du fabricant/importateur :

Importateur : Alza.cz a.s.

Siège social : Jankovcova 1522/53, Holešovice, 170 00 Prague 7

NIC : 27082440

Objet de la déclaration :

Titre : Projecteur HD

Modèle / Type : PJ202

Le produit ci-dessus a été testé conformément à la (aux) norme(s) utilisée(s) pour démontrer la conformité aux exigences essentielles définies dans la (les) directive(s) :

Directive (UE) 2014/53/EU

Directive (UE) 2011/65/UE telle que modifiée 2015/863/UE

Prague, le 28 décembre 2021



WEEE

Ce produit ne doit pas être jeté avec les ordures ménagères conformément à la directive européenne sur les déchets d'équipements électriques et électroniques (DEEE - 2012/19 / UE). Il doit être retourné au lieu d'achat ou amené dans un point de collecte officiel destiné aux déchets recyclables. En veillant que ce produit soit éliminé correctement, vous contribuerez à prévenir les impacts négatifs potentiels sur l'environnement et sur la santé humaine, qui pourraient être causés par une manipulation inappropriée des résidus de ce produit. Contactez les autorités locales ou le point de collecte le plus proche pour plus de détails. L'élimination incorrecte de ce type de déchets peut entraîner des amendes conformément aux réglementations nationales.

