



# HENDI

Tools for Chefs

## CHOCOLATE FOUNTAIN

274101 v.02

GB: User manual	6	LV: Lietotāja rokasgrāmata	45
DE: Benutzerhandbuch	8	LT: Naudojimo instrukcija	48
NL: Gebruikershandleiding	12	PT: Manual do utilizador	50
PL: Instrukcja obsługi	15	ES: Manual del usuario	53
FR: Manuel de l'utilisateur	18	SK: Používateľská príručka	56
IT: Manuale utente	21	DK: Brugervejledning	59
RO: Manual de utilizare	24	FI: Käyttöopas	62
GR: Εγχειρίδιο χρήστη	27	NO: Brukerhåndbok	65
HR: Korisnički priručnik	31	SI: Navodila za uporabo	68
CZ: Uživatelská příručka	33	SE: Användarhandbok	70
HU: Felhasználói kézikönyv	36	BG: Ръководство за потребителя	73
UA: Посібник користувача	39	RU: Руководство пользователя	76
EE: Kasutusjuhend	42		

CHOCOLATE FOUNTAIN	GB
SCHOKOLADENBRUNNEN	DE
CHOCOLADE FONTEIN	NL
FONTANNA DO CZEKOLADY	PL
FONTAINE À CHOCOLAT	FR
FONTANA PER CIOCCOLATA	IT
FÂNTÂNĂ PENTRU CIOCCOLATĂ	RO
ΣΥΝΤΡΙΒΑΝΙ ΣΟΚΟΛΑΤΑΣ	GR
ČOKOLADNA FONTANA	HR
ČOKOLÁDOVÁ FONTÁNA	CZ
CSOKOLÁDÉ SZÖKŐKÚT	HU
ШОКОЛАДНИЙ ФОНТАН ДЛЯ ФОНДЮ	UA
ŠOKOLAADIFONTÄÄN FONDÜÜ JAOKS	EE
ŠOKOLĀDES STRŪKLAKA	LV
ŠOKOLADO FONDIU FONTANAS	LT
FONTE DE CHOCOLATE	PT
FUENTE DE CHOCOLATE	ES
FONTÁNA NA ČOKOLÁDOVÉ FONDUE	SK
CHOKOLADE SPRINGVAND	DK
SUKLAAN SUIHKULÄHDE	FI
SJOKOLADEFONTENE	NO
ČOKOLADNA FONTANA	SI
CHOKLADFONTÄN	SE
ШОКОЛАДОВ ФОНТАН	BG
ШОКОЛАДНИЙ ФОНТАН ДЛЯ ФОНДЮ	RU



READ MANUAL

GB: Read user manual and keep this with the appliance.  
 DE: Lesen Sie das Benutzerhandbuch und bewahren Sie es zusammen mit dem Gerät auf.  
 NL: Lees de gebruikershandleiding en bewaar deze bij het apparaat.  
 PL: Należy przeczytać instrukcję obsługi i zachować ją wraz z urządzeniem.  
 FR: Lisez le manuel d'utilisation et conservez-le avec l'appareil.  
 IT: Leggere il manuale dell'utente e conservarlo con l'apparecchiatura.  
 RO: Citiți manualul de utilizare și păstrați-l împreună cu aparatul.  
 GR: Διαβάστε το εγχειρίδιο χρήστη και φυλάξτε το μαζί με τη συσκευή.  
 HR: Pročitajte upute za uporabu i sačuvajte ovo uz uređaj.  
 CZ: Přečtěte si uživatelskou příručku a uschovejte ji u spotřebiče.  
 HU: Olvassa el a használati útmutatót, és tartsa azt a készülék közelében.  
 UA: Прочитайте посібник користувача та тримайте його разом із приладом.

EE: Lugege kasutusjuhendit ja hoidke seda koos seadmega.  
 LV: Izlasiet lietošanas pamācību un saglabāiet to kopā ar ierīci.  
 LT: Perskaitykite naudojimo instrukciją ir palikite ją su prietaisu.  
 PT: Leia o manual do utilizador e guarde-o juntamente com o aparelho.  
 ES: Lea el manual del usuario y consérvelo con el aparato.  
 SK: Prečítajte si návod na použitie a uschovajte ho spolu so spotrebičom.  
 DK: Læs brugervejledningen, og opbevar den sammen med apparatet.  
 FI: Lue käyttöohje ja säilytä se laitteen mukana.  
 NO: Les bruksanvisningen og ta vare på den.  
 SI: Preberite navodila za uporabo in jih shranite skupaj z napravo.  
 SE: Läs bruksanvisningen och förvara den tillsammans med produkten.  
 BG: Прочетете ръководството за потребителя и го запазете заедно с уреда.  
 RU: Прочтите руководство пользователя и сохраните его вместе с прибором.



INDOOR

GB: For indoor use only.  
 DE: Nur zur Verwendung im Innenbereich.  
 NL: Alleen voor gebruik binnenshuis.  
 PL: Do użytku wewnątrz pomieszczeń.  
 FR: Pour l'usage à l'intérieur seulement.  
 IT: Destinato solo all'uso domestico.  
 RO: Doar pentru uz la interior.  
 GR: Για χρήση μόνο σε εσωτερικό χώρο.  
 HR: Samo za unutarnju upotrebu.  
 CZ: Pouze pro vnitřní použití.  
 HU: Csak beltéri használatra.  
 UA: Використовувати тільки всередині приміщень.  
 EE: Ainult sisetingimustes kasutamiseks.

LV: Tikai lietošanai telpās.  
 LT: Naudoti tik patalpoje.  
 PT: Apenas para uso interno.  
 ES: Sólo para uso en interiores.  
 SK: Iba na vnútorné použitie.  
 DK: Kun til indendørs brug.  
 FI: Vain sisäkäyttöön.  
 NO: Kun til innendørs bruk.  
 SI: Samo za uporabo v zaprtih prostorih.  
 SE: Endast för inomhusbruk.  
 BG: Да се използва само на закрито.  
 RU: Использовать только в помещениях.



GB: NOTE: This manual is translated from original English manual using AI and machine translations.  
 DE: HINWEIS: Dieses Handbuch wurde aus dem englischen Originalhandbuch mit KI und maschinellen Übersetzungen übersetzt.  
 NL: OPMERKING: Deze handleiding is vertaald vanuit de originele Engelse handleiding met behulp van AI en machinevertalingen.  
 PL: UWAGA: Niniejszy podręcznik został przetłumaczony z oryginalnego podręcznika w języku angielskim przy użyciu AI i tłumaczeń maszynowych.  
 FR: REMARQUE : Ce manuel est traduit à partir du manuel original en anglais à l'aide de l'IA et de traductions automatiques.  
 IT: NOTA: Questo manuale è tradotto dal manuale originale in inglese utilizzando l'intelligenza artificiale e le traduzioni automatiche.  
 RO: NOTE: Acest manual este tradus din manualul original în limba engleză folosind AI și traduceri automate.  
 GR: ΣΗΜΕΙΩΣΗ: Αυτό το εγχειρίδιο μεταφράζεται από το πρωτότυπο αγγλικό εγχειρίδιο χρησιμοποιώντας AI και αυτόματες μεταφράσεις.  
 HR: NAPOMENA: Ovaj priručnik je preveden iz izvornog engleskog priručnika s AI i strojnim prijevodima.  
 CZ: POZNÁMKA: Tato příručka je přeložena z původní anglické příručky pomocí umělé inteligence a strojových překladů.  
 HU: MEGJEGYZÉS: Ez a kézikönyv az eredeti angol kézikönyvből származik, mesterséges intelligenciával és gépi fordítások segítségével.  
 UA: ПРИМІТКА: Цей посібник перекладається з оригінального англійського посібника з використанням штучного інтелекту та машинного перекладу.  
 EE: MÄRKUS: Käesolev kasutusjuhend on tõlgitud originaal inglise keeles, kasutades AI ja masinate tõlkeid.  
 LV: PIEZĪME: Šī rokasgrāmata tiek tulkota no oriģinālās angļu valodas rokasgrāmatas, izmantojot mākslīgā intelekta un veļas mašīnas tulkojumus.  
 LT: PASTABA: Šis vadovas išverstas iš originalaus anglų kalbos vadovo naudojant dirbtinį intelektą ir mašininį vertimą.  
 PT: NOTA: Este manual é traduzido do manual original em inglês utilizando IA e traduções de máquinas.  
 ES: NOTA: Este manual está traducido del manual original en inglés utilizando IA y traducciones automáticas.  
 SK: POZNÁMKA: Táto príručka je preložená z pôvodnej anglickej príručky pomocou umelej inteligencie a strojového prekladu.  
 DK: BEMÆRK: Denne vejledning er oversat fra den originale engelske vejledning ved hjælp af AI og maskinoversættelser.  
 FI: HUOMAUTUS: Tämä opas on käännetty alkuperäisestä englanninkielisestä oppaasta käyttäen tekoälyä ja konekäännöksiä.  
 NO: MERK: Denne håndboken oversettes fra den originale engelske håndboken ved hjelp av AI og maskinoversettelser.  
 SI: OPOMBA: Ta priročnik je preveden iz izvirnega angleškega priročnika z uporabo umetne inteligence in strojnih prevodov.  
 SE: NOTERA: Denna handbok är översatt från den engelska originalmanualen med AI och maskinöversättningar.  
 BG: ЗАБЕЛЕЖКА: Това ръководство е преведено от оригиналното английско ръководство с помощта на AI и машинни преводи.  
 RU: ПРИМЕЧАНИЕ: Это руководство переведено из оригинального руководства на английском языке с использованием ИИ и машинных переводов.



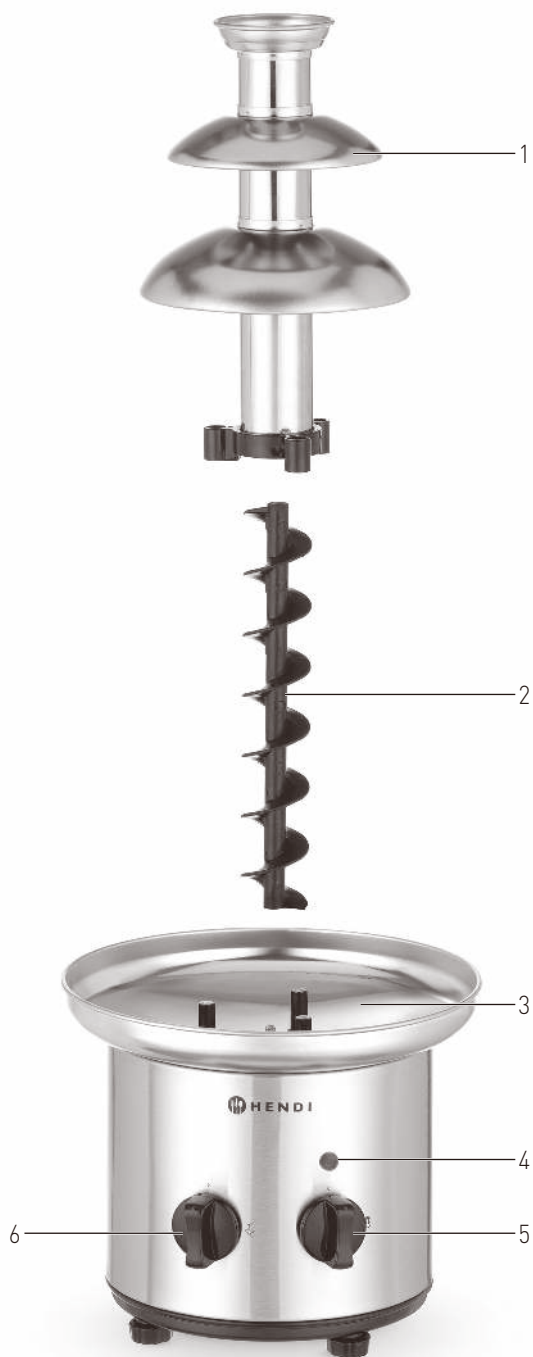

GB: Technical specifications / DE: Technische Angaben / NL: Technische gegevens / PL: Dane techniczne / FR: Données techniques / IT: Parametri di base / RO: Parametrii de bază / GR: Βασικές παράμετροι / HR: Tehnički podaci / CZ: Technická specifikace / HU: Műszaki adatok / UA: Технічні характеристики / EE: Tehnilised andmed / LV: Tehniskās specifikācijas / LT: Techninės specifikacijos / PT: Especificações técnicas / ES: Especificaciones técnicas / SK: Technické špecifikácie / DK: Technical specifications / FI: Tekniset tiedot / NO: Tekniske spesifikasjoner / SI: Tehnične specifikacije / SE: Tekniska specifikationer / BG: Технически спецификации / RU: Технические данные

A	274101 v.02
B	220 - 240V- 50Hz / 220 - 240В- 50 Гц
C	150-190W / Вт
D	I
E	1500 g / г
F	Ø215x(H)375 mm/мм

A: GB:Item no. / DE:Art.-Nr. / NL:Artikelnr. / PL:Nr pozycji / FR:N° d'article / IT:N. articolo / RO:Nr. articolului / GR:Αρ. είδους / HR:Broj stavke / CZ:Položka č. / HU:Cikkszám / UA:Номер елемента / EE:Artikli nr / LV:Vienums Nr. / LT:Prekės Nr. / PT:Item n.o / ES:N.o de artículo / SK:Č. položky / DK:Varenr. / FI:Kohteen nro / NO:Varenr. / SI:Št. izdelka / SE:Art.nr / BG:Номер на елемент / RU:Номер позиции

B: GB:Rated voltage and frequency / DE:Nennspannung und Frequenz / NL:Nominale spanning en frequentie / PL:Znamionowe napięcie i częstotliwość / FR:Tension et fréquence nominales / IT:Tensione e frequenza nominali / RO:Tensiune nominală și frecvență / GR:Όνομαστική τάση και συχνότητα / HR:Nazivni napon i frekvencija / CZ:Jmenovitě napětí a frekvence / HU:Névleges feszültség és frekvencia / UA:Номинальна напруга та частота / EE:Nimipinge ja -sagedus / LV:Nominālais spriegums un frekvence / LT:Vardinė įtampa ir dažnis / PT:Tensão e frequência nominais / ES:Tensión y frecuencia nominales / SK:Menovitě napätie a frekvencia / DK:Nominel spænding og frekvens / FI:Nimellisiäännite ja -taajuus / NO:Nominell spenning og frekvens / SI:Nazivna napetost in frekvenca / SE:Märkspänning och frekvens / BG:Номинално напрежение и честота / RU:Номинальное напряжение и частота

C: GB:Rated input power / DE:Nennleistungsleistung / NL:Nominaal ingangsvermogen / PL:Znamionowa moc wejściowa / FR:Puissance d'entrée nominale / IT:Potenza nominale in ingresso / RO:Putere nominală de intrare / GR:Όνομαστική ισχύς εισόδου / HR:Nazivna ulazna snaga / CZ:Jmenovitý vstupní výkon / HU:Névleges bemeneti teljesítmény / UA:Номинальна вхідна потужність / EE:Nimisisend võimsus / LV:Nominālā ieejas jauda / LT:Vardinė įėjimo galia / PT:Potência de entrada nominal / ES:Potencia de entrada nominal / SK:Menovitý vstupný výkon / DK:Nominel indgangseffekt / FI:Nimellistuloteho / NO:Nominell inngangseffekt / SI:Nazivna vhodna moč / SE:Märkinneffekt / BG:Номинална входяща мощност / RU:Номинальная входная мощность

D: GB:Protection class (Class) / DE:Schutzklasse (Klasse) / NL:Bescherminingsklasse (klasse) / PL:Klasa ochrony (klasa) / FR:Classe de protection (classe) / IT:Classe di protezione (classe) / RO:Clasă de protecție (clasă) / GR:Κλάση προστασίας (κατηγορία) / HR:Klasa zaštite (klasa) / CZ:Třída ochrany (trída) / HU:Védelmi osztály (osztály) / UA:Клас захисту (клас) / EE:Kaitseklass (klass) / LV:Aizsardzības klase (klase) / LT:Apsaugos klasė (klasė) / PT:Classe de proteção (classe) / ES:Clase de protección (clase) / SK:Trieda ochrany (trieda) / DK:Beskyttelsesklasse (klasse) / FI:Suojausluokka (luokka) / NO:Beskyttelsesklasse (klasse) / SI:Razred zaščite (razred) / SE:Skyddsklass (klass) / BG:Клас на защита (Клас) / RU:Класс защиты (класс)

E: GB: Maximum quantity of chocolate / DE: Maximale Menge Schokolade / NL: Maximale hoeveelheid chocolade / PL: Maksymalna ilość czekolady / FR: Quantité maximale de chocolat / IT: Quantità massima di cioccolato / RO: Cantitatea maximă de ciocolată / GR: Μέγιστη ποσότητα σοκολάτας / HR: Najveća količina čokolade / CZ: Maximální množství čokolády / HU: A csokoládé maximális mennyisége / UA: Максимальна кількість шоколаду / EE: Maksimaalne šokolaadi kogus / LV: Maksimālais šokolādes daudzums / LT: Didžiausias šokolado kiekis / PT: Quantidade máxima de chocolate / ES: Cantidad máxima de chocolate / SK: Maximálne množstvo čokolády / DK: Maksimal mængde chokolade / FI: Suklaan enimmäismäärä / NO: Maksimal mengde sjokolade / SI: Največja količina čokolade / SE: Maximal mängd choklad / BG: Максимально количество шоколад / RU: Максимальное количество шоколада

F: GB:Dimensions / DE:Abmessungen / NL:Afmetingen / PL:Wymiary / FR:Dimensions / IT:Dimensioni / RO:Dimensiuni / GR:Διαστάσεις / HR:Dimenzije / CZ:Rozměry / HU:Méretek / UA:Розміри / EE:Mõõtmed / LV:Izmēri / LT:Matmenys / PT:Dimensões / ES:Dimensiones / SK:Rozmery / DK:Mål / FI:Mitat / NO:Mål / SI:Mere / SE:Mått / BG:Размери / RU:Размеры



GB: Remark: Technical specification is subjected to change without prior notification.  
DE: Anmerkung: Die technische Spezifikation kann ohne vorherige Ankündigung geändert werden.  
NL: Opmerking: De technische specificatie zijn onderworpen aan wijzigingen zonder voorafgaande kennisgeving.  
PL: Uwaga: Specyfikacja techniczna może zostać zmieniona bez powiadomienia.  
FR: Remarque: La spécification technique peut être modifiée sans notification préalable.  
IT: Osservazione: Le specifiche tecniche sono soggette a modifiche senza preavviso.  
RO: Observație: Specificația tehnică se poate modifica fără notificare prealabilă.  
GR: Σημείωση: Οι τεχνικές προδιαγραφές μπορούν να αλλάξουν χωρίς προειδοποίηση.  
HR: Napomena: Tehničke specifikacije podložne su promjenama bez prethodne obavijesti.  
CZ: Poznámka: Technická specifikace se může změnit bez předchozího upozornění.  
HU: Megjegyzés: A műszaki adatok előzetes értesítés nélkül változhatnak.  
UA: Зауваження: Технічні характеристики можуть змінюватися без попереднього повідомлення.  
EE: Märkus: Tehnilisi andmeid võidakse muuta ilma eelneva teavitamiseta.  
LV: Piezīme: Tehniskās specifikācijas var tikt mainītas bez iepriekšēja brīdinājuma.  
LT: Pastaba: Techninė specifikacija gali būti keičiama be išankstinio įspėjimo.  
PT: Observação: As especificações técnicas estão sujeitas a alterações sem notificação prévia.  
ES: Observación: Las especificaciones técnicas están sujetas a cambios sin previo aviso.  
SK: Poznámka: Technické špecifikácie podliehajú zmenám bez predchádzajúceho oznámenia.  
DK: Bemærkning: Tekniske specifikationer kan ændres uden forudgående varsel.  
FI: Huomautus: Teknisiä tietoja voidaan muuttaa ilman ennakkoilmoitusta.  
NO: Merknad: Teknisk spesifikasjon kan endres uten forhåndsvarsel.  
SI: Opomba: Tehnične specifikacije se lahko spremenijo brez predhodnega obvestila.  
SE: Anmärkning: Tekniska specifikationer kan ändras utan föregående meddelande.  
BG: Забележка: Техническите спецификации подлежат на промяна без предварително уведомление.  
RU: Примечание. Технические характеристики могут быть изменены без предварительного уведомления.



Dear Customer,

Thank you for purchasing this HENDI appliance. Read this user manual carefully, paying particular attention to the safety regulations outlined below, before installing and using this appliance for the first time.

### Safety instructions

- Only use the appliance for the intended purpose it was designed for, as described in this manual.
- The manufacturer is not liable for any damage caused by incorrect operation and improper use.
-  **DANGER! RISK OF ELECTRIC SHOCK!** Do not attempt to repair the appliance by yourself. Do not immerse the electrical parts of the appliance in water or other liquids. Never hold the appliance under running water.
- **NEVER USE A DAMAGED APPLIANCE!** Check the electrical connections and cord regularly for any damage. When damaged, disconnect the appliance from the power supply. Any repairs should only be carried out by a supplier or qualified person to avoid danger or injury.
- **WARNING!** When positioning the appliance, route the power cable safely if necessary to avoid unintentional pulling, being damaged, coming into contact with the heating surface, or causing a tripping hazard.
- **WARNING!** As long as the plug is in the socket the appliance is connected to the power supply.
- **WARNING!** ALWAYS switch off the appliance before disconnecting from the power supply, cleaning, maintenance or storage.
- Only connect the appliance to an electrical outlet with the voltage and frequency mentioned on the appliance label.
- Do not touch the plug/electrical connections with wet or damp hands.
- Keep the appliance and electrical plug/connections away from water and other liquids. If the appliance falls into water, remove the power supply connections immediately. Do not use the appliance until it has been checked by a certified technician. Failure to follow these instructions will cause life threatening risks.
- Connect the power supply into an easily accessible electrical outlet so you can disconnect the appliance immediately in case of emergency.
- Make sure the cord does not come in contact with sharp or hot objects and keep it away from open fire. Never pull the power cord to unplug it from the socket, always pull the plug instead.
- Never carry the appliance by its cord.
- Never try to open the housing of the appliance yourself.
- Do not insert objects into the housing of the appliance.
- Never leave the appliance unattended during use.
- This appliance should be operated by trained personnel in kitchen of the restaurant, canteens or bar staff, etc.
- This appliance should not be operated by persons with reduced physical, sensory or mental capabilities, or persons that have a lack of experience and knowledge.
- This appliance should, under any circumstances, not be used by children.
- Keep the appliance and its electrical connections out of reach of children.

- Never use accessories or any extra devices other than those supplied with the appliance or recommended by the manufacturer. Failure to do so could pose a safety risk to the user and could damage the appliance. Only use original parts and accessories.
- Do not operate this appliance by means of an external timer or remote-control system.
- Do not place the appliance on a heating object (gasoline, electric, charcoal cooker, etc.).
- Do not cover the appliance in operation.
- Do not place any objects on top of the appliance.
- Do not use the appliance near any open flames, explosive or flammable materials. Always operate the appliance on a horizontal, stable, clean, heat-resistant and dry surface.
- The appliance is not suitable for installation in an area where a water jet could be used.
- Leave a space of at least 20 cm around the appliance for ventilation during use.
- **WARNING!** Keep all ventilation openings on the appliance free from obstruction.

### Special safety instructions

-  **CAUTION! RISK OF BURNS! HOT SURFACES!** The temperature of the accessible surfaces are very high during use. Touch only the control panel, handles, switches, timer control knobs or temperature control knobs.
- Do not pour this appliance with melted chocolate containing nuts or other solid food to avoid a hazard.
- **CAUTION!** ALWAYS switch the machine off and disconnect the power supply before touching any motoring parts.
- If the supply cord is damaged, it must be replaced by the manufacturer, its service agent or similarly qualified persons in order to avoid a hazard.
- **ATTENTION!** Do not fill the load over 1500g of chocolate.
-  **DANGEROUS! RISK OF INJURY!** There are moving parts inside the bowl, which may cause injury. Switch off the machine and disconnect it from the power supply before doing any operations.
- Avoid boiling dry. This appliance is secured against boiling dry by an overheating protection.
- The overheating protection turns off the appliance automatically. In that case, contact the supplier.

### Intended use

- This appliance is intended to be used in household and similar applications such as:
  - staff kitchen areas in shops, offices and others working environment;
  - farm houses;
  - by clients in hotels, motels and other residential type environment;
  - bed and breakfast type environment.
- The appliance is designed only for heating a variety of chocolate directly. Any other use may lead to damage of the appliance or personal injury.
- Operating the appliance for any other purpose shall be deemed a misuse of the device. The user shall be solely liable for improper use of the device.



## Grounding installation

This appliance is classified as **protection class I** and must be connected to a protective ground. Grounding reduces the risk of electric shock by providing an escape wire for the electric current.

This appliance is fitted with a power cord with grounding plug or electrical connections with grounding wire. The connections must be properly installed and grounded.

## Main parts of the product

(Fig.1 on page 3)

1. Tower
2. Auger (inside)
3. Bowl basin
4. Heating indicator
5. Temperature control knob (ON/OFF)
6. Motor control knob (ON/OFF)

**Remark:** The content of this manual applies for all listed items unless specified otherwise. The appearance may vary from the shown illustrations.

## Preparation before use

- Remove all protective packaging and wrapping.
- Check that the device is in good condition and with all accessories. In case of incomplete or damaged delivery, please contact the supplier immediately. In this case, do not use the device.
- Clean the accessories and the appliance before use [See ==> Cleaning & Maintenance].
- Make sure the appliance is completely dry.
- Place the appliance on a horizontal, stable and heat resistant surface that is safe against water splashes.
- Keep the packaging if you intend to store your appliance in the future.
- Keep the user manual for future reference.

**NOTE!** Due to manufacturing residues, the appliance may emit a light odor during the first few uses. This is normal and does not indicate any defect or hazard. Make sure the appliance is well ventilated.

## Installation / Assembly & Disassembly

- The assembly or disassembly operations of the appliance are performed with the appliance stopped and disconnected from the power supply.
- Place the auger on the base unit: place the auger on the triangular shaped axle of the base unit.
- Place the pipe holder on the bottom of fountain pipe.
- Place the fountain pipe over the auger and line up the three holes of the pipe holder with the pins on the base unit while placing the fountain pipe on the base unit.
- The chocolate fountain is now ready for use.

## Operating instructions

- Knob position: Left is for the motor, Right is for the heater.
- Turn on the heating element to preheat the chocolate fountain around 3 - 5mins.
- Prepare around 1000 - 1500 grams of chocolate as follows:
  - Put the chocolate in a heat-resistant bowl.
  - Put the bowl in a pot with warm water.
  - Stir the chocolate until it has melted completely. Do not

add water to or spill water into the chocolate.

- The chocolate has to be fluid (like yoghurt). If that is not the case, add some tasteless vegetable oil (sun flower) to it.
  - Turn on the motor and pour the chocolate into the bowl basin.
  - The auger moves the chocolate up.
  - You can start now.
  - Only use fruit or snacks that is sufficiently cooled and has a dry surface. The low temperature of the fruit or snacks helps the chocolate to solidify and the dry surface helps the chocolate to attach easier to the fruit. Too much moist/water will deteriorate the consistency of the chocolate.
- NOTE!** Air bubbles in the fountain pipe disrupt the evenly flow of chocolate. In which case you must turn off the motor and wait for the air bubbles to escape from the fountain pipe (this may take a few minutes). It is normal for air to escape at the bottom of the fountain pipe during this procedure. Switch the motor on again if the fountain pipe is free of air bubbles.

## Cleaning & maintenance

- **ATTENTION!** Always disconnect the appliance from the power supply and cool down before storage, cleaning & maintenance.
- Do not use water jet or steam cleaner for cleaning and do not push the appliance under the water as the parts will get wet and electric shock might be resulted.
- If the appliance is not kept in a good state of cleanliness, this can adversely affect the life of the appliance and result in a dangerous situation.
- Food residues should be regularly cleaned and removed from the appliance. If the appliance is not cleaned properly, it will reduce its lifespan and may result in a dangerous condition during use.

### Cleaning

- Clean the cooled exterior surface with a cloth or sponge slightly dampened with a mild soap solution.
- For reasons of hygiene, the appliance should be cleaned before and after use.
- Avoid water contacting the electrical components.
- Clean the inside of container with a non-abrasive detergent and rinse with clean water.
- Never immerse the appliance in water or other liquids.
- Never use aggressive cleaning agents, abrasive sponges, or cleaning agents containing chlorine. Do not use steel wool, metallic utensils, or any sharp or pointed objects for cleaning. Do not use petrol or solvents!
- No parts are dishwasher safe.

### Maintenance

- Check the operation of the appliance regularly to prevent serious accidents.
- If you see that the appliance is not working properly or that there is a problem, stop using it, switch it off and contact the supplier.
- All maintenance, installation and repair work must be carried out by specialised and authorised technicians, or recommended by the manufacturer.



## Transportation and Storage

- Before storage, always make sure that the appliance has been disconnected from the power supply and completely cooled down.
- Store the appliance in a cool, clean and dry place.
- Never place heavy objects on the appliance as this could damage it.
- Do not move the appliance while it is under operation. Disconnect the appliance from power supply when moving and hold it at the bottom.

## Troubleshooting

If the appliance does not function properly, please check the below table for the solution. If you are still unable to solve the problem, please contact the supplier/service provider.

Problem	Possible cause	Possible solution
The appliance is connected to the power supply but the heating indicator does not light up/the motor is not moving.	Power plug is not connected properly to the electrical power supply outlet.	Check again to make sure it is connected properly.
	Heating indicator defective.	Contact the supplier.
	Current fuse (thermal link) activates	
The appliance does not heat up but the heating indicator light up.	Temperature control knob defective	Contact the supplier.
	Heating element defective.	
Chocolate drips and doesn't flow evenly down the fountain pipe.	The chocolate is too thick.	Add some vegetable oil to the chocolate. Do not mix water into the chocolate!
	The appliance is not level, but is slanted.	Adjust the level of the appliance with the adjustable feet of the motor unit.
	Not enough chocolate.	Add some melted chocolate.
	The flow of chocolate is obstructed by pieces of food.	Turn off the appliance and remove the pieces of fruit.
The flow of chocolate is interrupted.	Blockages in the flow of chocolate might be caused by pieces of food.	<ul style="list-style-type: none"> <li>• Turn off the motor and clear the blockage.</li> <li>• Check if the motor is switched on and running.</li> <li>• Check the level of chocolate, add melted chocolate if necessary.</li> </ul>

The flow of chocolate is slow and doesn't reach the top of the fountain pipe.	There is air in the column, as a result of which the chocolate cannot flow constantly.	<ul style="list-style-type: none"> <li>• Turn off the appliance and wait for a few minutes, until all the chocolate in the basin flows back. You will see bubbles escaping from beneath the fountain pipe.</li> <li>• Check chocolate level and add melted chocolate if necessary.</li> </ul>
---	--	---

## Warranty

Any defect affecting the functionality of the appliance which becomes apparent within one year after purchase will be repaired by free repair or replacement provided the appliance has been used and maintained in accordance with the instructions and has not been abused or misused in any way. Your statutory rights are not affected. If the appliance is claimed under warranty, state where and when it was purchased and include proof of purchase (e.g. receipt). In line with our policy of continuous product development we reserve the right to change the product, packaging and documentation specifications without notice.

## Discarding & Environment



When decommissioning the appliance, the product must not be disposed of with other household waste. Instead, it is your responsibility to dispose of your waste equipment by handing it over to a designated collection point. Failure to follow this rule may be penalized in accordance with applicable regulations on waste disposal. The separate collection and recycling of your waste equipment at the time of disposal will help conserve natural resources and ensure that it is recycled in a manner that protects human health and the environment.

For more information about where you can drop off your waste for recycling, please contact your local waste collection company. The manufacturers and importers do not take responsibility for recycling, treatment and ecological disposal, either directly or through a public system.

## DEUTSCH

### Sehr geehrter Kunde,

**Vielen Dank, dass Sie dieses HENDI Gerät gekauft haben. Lesen Sie dieses Benutzerhandbuch sorgfältig durch und achten Sie dabei besonders auf die unten aufgeführten Sicherheitsvorschriften, bevor Sie dieses Gerät zum ersten Mal installieren und verwenden.**

### Sicherheitshinweise

- Verwenden Sie das Gerät nur für den vorgesehenen Zweck, wie in diesem Handbuch beschrieben.
- Der Hersteller haftet nicht für Schäden, die durch unsachgemäßen Betrieb und unsachgemäßen Gebrauch verursacht werden.
-  **GEFAHR! STROMSCHLAGGEFAHR!** Versuchen Sie nicht, das Gerät selbst zu reparieren. Tauchen Sie



die elektrischen Teile des Geräts nicht in Wasser oder andere Flüssigkeiten. Halten Sie das Gerät niemals unter fließendem Wasser.

- **VERWENDEN SIE NIEMALS EIN BESCHÄDIGTES GERÄT!** Überprüfen Sie die elektrischen Anschlüsse und das Kabel regelmäßig auf Schäden. Wenn das Gerät beschädigt ist, trennen Sie es von der Stromversorgung. Alle Reparaturen sollten nur von einem Lieferanten oder einer qualifizierten Person durchgeführt werden, um Gefahren oder Verletzungen zu vermeiden.
- **WARNUNG!** Verlegen Sie das Netzkabel bei der Positionierung des Geräts bei Bedarf sicher, um unbeabsichtigtes Ziehen, Beschädigungen, Kontakt mit der Heizfläche oder Stolpergefahr zu vermeiden.
- **WARNUNG!** Solange sich der Stecker in der Steckdose befindet, ist das Gerät an die Stromversorgung angeschlossen.
- **WARNUNG!** Schalten Sie das Gerät STETS aus, bevor Sie es von der Stromversorgung trennen, reinigen, warten oder lagern.
- Schließen Sie das Gerät nur mit der auf dem Geräteetikett angegebenen Spannung und Frequenz an eine Steckdose an.
- Die Stecker-/Elektroanschlüsse nicht mit nassen oder feuchten Händen berühren.
- Halten Sie das Gerät und die elektrischen Stecker/Anschlüsse von Wasser und anderen Flüssigkeiten fern. Wenn das Gerät in Wasser fällt, entfernen Sie sofort die Netzanschlüsse. Verwenden Sie das Gerät erst, wenn es von einem zertifizierten Techniker überprüft wurde. Die Nichtbeachtung dieser Anweisungen führt zu lebensbedrohlichen Risiken.
- Schließen Sie das Netzteil an eine leicht zugängliche Steckdose an, damit Sie das Gerät im Notfall sofort trennen können.
- Stellen Sie sicher, dass das Kabel nicht mit scharfen oder heißen Gegenständen in Kontakt kommt und halten Sie es von offenen Bränden fern. Ziehen Sie niemals das Netzkabel, um es aus der Steckdose zu ziehen, sondern ziehen Sie immer den Stecker.
- Tragen Sie das Gerät niemals am Kabel.
- Versuchen Sie niemals, das Gehäuse des Geräts selbst zu öffnen.
- Führen Sie keine Gegenstände in das Gehäuse des Geräts ein.
- Lassen Sie das Gerät während des Betriebs niemals unbeaufsichtigt.
- Dieses Gerät sollte von geschultem Personal in der Küche des Restaurants, Kantinen oder Barpersonal usw. bedient werden.
- Dieses Gerät darf nicht von Personen mit eingeschränkten physischen, sensorischen oder geistigen Fähigkeiten oder Personen mit mangelnder Erfahrung und Kenntnis betrieben werden.
- Dieses Gerät darf unter keinen Umständen von Kindern verwendet werden.
- Bewahren Sie das Gerät und seine elektrischen Anschlüsse für Kinder unzugänglich auf.
- Verwenden Sie niemals anderes Zubehör oder andere Geräte als das mit dem Gerät gelieferte oder vom Hersteller empfohlene. Andernfalls könnte ein Sicherheitsrisiko für

den Benutzer bestehen und das Gerät beschädigt werden. Verwenden Sie nur Originalteile und Zubehör.

- Betreiben Sie dieses Gerät nicht mit einem externen Timer oder einer Fernbedienung.
- Stellen Sie das Gerät nicht auf ein Heizobjekt (Benzin, Elektro, Holzkohle usw.).
- Decken Sie das Gerät nicht im Betrieb ab.
- Stellen Sie keine Gegenstände auf das Gerät.
- Verwenden Sie das Gerät nicht in der Nähe von offenen Flammen, explosiven oder brennbaren Materialien. Betreiben Sie das Gerät immer auf einer horizontalen, stabilen, sauberen, hitzebeständigen und trockenen Oberfläche.
- Das Gerät ist nicht für die Installation in einem Bereich geeignet, in dem ein Wasserstrahl verwendet werden könnte.
- Lassen Sie während des Gebrauchs mindestens 20 cm um das Gerät herum Platz für die Belüftung.
- **WARNUNG!** Halten Sie alle Lüftungsöffnungen am Gerät frei von Hindernissen.

## Besondere Sicherheitshinweise

-  **VORSICHT! VERBRENNUNGSGEFAHR! HEIßE OBERFLÄCHEN!** Die Temperatur der zugänglichen Oberflächen ist während des Gebrauchs sehr hoch. Berühren Sie nur das Bedienfeld, die Griffe, Schalter, Timer-Regler oder Temperaturregler.
- Füllen Sie dieses Gerät nicht mit geschmolzener Schokolade, die Nüsse oder andere feste Lebensmittel enthält, um eine Gefahr zu vermeiden.
- **VORSICHT!** Schalten Sie die Maschine IMMER aus und trennen Sie die Stromversorgung, bevor Sie Motorteile berühren.
- Wenn das Netzkabel beschädigt ist, muss es vom Hersteller, seinem Kundendienst oder ähnlich qualifizierten Personen ausgetauscht werden, um eine Gefahr zu vermeiden.
- **ACHTUNG!** Fülle die Ladung nicht über 1500 g Schokolade.
-  **GEFÄHRLICH! VERLETZUNGSRISIKO!** In der Schüssel befinden sich bewegliche Teile, die zu Verletzungen führen können. Schalten Sie die Maschine aus und trennen Sie sie von der Stromversorgung, bevor Sie irgendwelche Arbeiten durchführen.
- Trockenes Kochen vermeiden. Dieses Gerät ist durch einen Überhitzungsschutz gegen Trockenkochen gesichert.
- Der Überhitzungsschutz schaltet das Gerät automatisch aus. Wenden Sie sich in diesem Fall an den Lieferanten.

## Verwendungszweck

- Dieses Gerät ist für den Gebrauch im Haushalt und in ähnlichen Anwendungen vorgesehen, wie z. B.:
  - Personalküchenbereiche in Geschäften, Büros und anderen Arbeitsumgebungen;
  - Bauernhäuser;
  - von Kunden in Hotels, Motels und anderen Wohnumgebungen;
  - Betten- und Frühstücks-Umgebung.
- Das Gerät ist nur zum direkten Erhitzen einer Vielzahl von Schokoladensorten ausgelegt. Jede andere Verwendung kann zu Schäden am Gerät oder Verletzungen führen.
- Der Betrieb des Geräts für andere Zwecke gilt als Missbrauch des Geräts. Der Benutzer haftet allein für die unsachgemäße Verwendung des Geräts.



## Installation der Erdung

Dieses Gerät ist als **Schutzklasse I** eingestuft und muss an eine Schutzerde angeschlossen werden. Die Erdung verringert das Risiko eines Stromschlags, indem ein Escape-Wire für den elektrischen Strom bereitgestellt wird.

Dieses Gerät ist mit einem Netzkabel mit Erdungsstecker oder elektrischen Anschlüssen mit Erdungsdraht ausgestattet. Die Anschlüsse müssen ordnungsgemäß installiert und geerdet sein.

## Hauptteile des Produkts

(Abb. 1 auf Seite 3)

1. Turm
2. Schnecke (innen)
3. Schalenbecken
4. Heizanzeige
5. Temperaturreglerknopf (EIN/AUS)
6. Motor-Steuerknopf (EIN/AUS)

**Anmerkung:** Der Inhalt dieses Handbuchs gilt für alle aufgeführten Punkte, sofern nicht anders angegeben. Das Erscheinungsbild kann von den gezeigten Abbildungen abweichen.

## Vorbereitung vor Verwendung

- Entfernen Sie alle Schutzverpackungen und Verpackungen.
- Überprüfen Sie, ob das Gerät in gutem Zustand ist und mit allen Zubehörteilen. Bei unvollständiger oder beschädigter Lieferung wenden Sie sich bitte umgehend an den Lieferanten. Verwenden Sie das Gerät in diesem Fall nicht.
- Reinigen Sie das Zubehör und das Gerät vor dem Gebrauch (siehe => Reinigung und Wartung).
- Stellen Sie sicher, dass das Gerät vollständig trocken ist.
- Stellen Sie das Gerät auf eine horizontale, stabile und hitzebeständige Oberfläche, die vor Wasserspritzern geschützt ist.
- Bewahren Sie die Verpackung auf, wenn Sie Ihr Gerät in Zukunft lagern möchten.
- Bewahren Sie das Benutzerhandbuch für zukünftige Referenzzwecke auf.

**HINWEIS!** Aufgrund von Produktionsrückständen kann das Gerät bei den ersten Anwendungen einen leichten Geruch abgeben. Dies ist normal und weist nicht auf einen Defekt oder eine Gefahr hin. Stellen Sie sicher, dass das Gerät gut belüftet ist.

## Montage / Zusammenbau & Demontage

- Die Montage- oder Demontearbeiten des Geräts werden durchgeführt, wenn das Gerät ausgeschaltet und von der Stromversorgung getrennt ist.
- Setzen Sie die Schnecke auf die Basiseinheit: Setzen Sie die Schnecke auf die dreieckige Achse der Basiseinheit.
- Platzieren Sie den Rohrhalter auf der Unterseite des Brunnenrohrs.
- Platzieren Sie das Brunnenrohr über der Schnecke und richten Sie die drei Löcher des Rohrhalters mit den Stiften auf der Basiseinheit aus, während Sie das Brunnenrohr auf der Basiseinheit platzieren.
- Der Schokoladenbrunnen ist jetzt einsatzbereit.

## Bedienungsanleitung

- **Knopposition:** Links steht für den Motor, rechts für das Heizelement.
- Schalten Sie das Heizelement ein, um den Schokoladenbrunnen etwa 3–5 Minuten vorzuheizen.
- Bereiten Sie etwa 1000 - 1500 Gramm Schokolade wie folgt vor:
  - Schokolade in eine hitzebeständige Schüssel geben.
  - Die Schüssel in einen Topf mit warmem Wasser geben.
  - Die Schokolade umrühren, bis sie vollständig geschmolzen ist. Geben Sie kein Wasser in die Schokolade und spucken Sie es nicht.
  - Die Schokolade muss flüssig sein (wie Joghurt). Wenn das nicht der Fall ist, etwas geschmackloses Pflanzenöl (Sonnenblume) dazugeben.
- Schalten Sie den Motor ein und gießen Sie die Schokolade in das Schüsselbecken.
- Die Schnecke bewegt die Schokolade nach oben.
- Sie können jetzt beginnen.
- Verwenden Sie nur Obst oder Snacks, die ausreichend gekühlt sind und eine trockene Oberfläche haben. Die niedrige Temperatur der Früchte oder Snacks hilft der Schokolade, sich zu verfestigen, und die trockene Oberfläche hilft der Schokolade, sich leichter an die Früchte anzuheften. Zu viel Feuchtigkeit/Wasser verschlechtert die Konsistenz der Schokolade.

**HINWEIS!** Luftblasen im Brunnenrohr stören den gleichmäßigen Schokoladenfluss. In diesem Fall müssen Sie den Motor ausschalten und warten, bis die Luftblasen aus dem Brunnenrohr entweichen (dies kann einige Minuten dauern). Es ist normal, dass Luft während dieses Verfahrens am Boden des Brunnenrohrs entweicht. Schalten Sie den Motor wieder ein, wenn das Brunnenrohr frei von Luftblasen ist.

## Reinigung und Wartung

- **AUFMERKSAMKEIT!** Trennen Sie das Gerät immer von der Stromversorgung und kühlen Sie es vor Lagerung, Reinigung und Wartung ab.
- Verwenden Sie für die Reinigung keinen Wasserstrahl oder Dampfreiniger und schieben Sie das Gerät nicht unter das Wasser, da die Teile nass werden und es zu Stromschlägen kommen kann.
- Wenn das Gerät nicht in einem guten Sauberkeitszustand gehalten wird, kann dies die Lebensdauer des Geräts beeinträchtigen und zu einer gefährlichen Situation führen.
- Speisereste sollten regelmäßig gereinigt und aus dem Gerät entfernt werden. Wenn das Gerät nicht ordnungsgemäß gereinigt wird, verkürzt es seine Lebensdauer und kann während des Gebrauchs zu einem gefährlichen Zustand führen.

### Reinigung

- Reinigen Sie die gekühlte Außenfläche mit einem leicht mit einer milden Seifenlösung angefeuchteten Tuch oder Schwamm.
- Aus Hygienegründen sollte das Gerät vor und nach dem Gebrauch gereinigt werden.
- Vermeiden Sie den Kontakt von Wasser mit den elektrischen Komponenten.
- Tauchen Sie das Gerät niemals in Wasser oder andere Flüssigkeiten.



- Verwenden Sie niemals aggressive Reinigungsmittel, Scheuerschwämme oder chlorhaltige Reinigungsmittel. Verwenden Sie zur Reinigung keine Stahlwolle, Metallutensilien oder scharfe oder spitze Gegenstände. Keine Benzin- oder Lösungsmittel verwenden!
- Keine Teile sind spülmaschinenfest.

### Wartung

- Überprüfen Sie regelmäßig den Betrieb des Geräts, um schwere Unfälle zu vermeiden.
- Wenn Sie feststellen, dass das Gerät nicht ordnungsgemäß funktioniert oder ein Problem vorliegt, stellen Sie die Verwendung ein, schalten Sie es aus und wenden Sie sich an den Lieferanten.
- Alle Wartungs-, Installations- und Reparaturarbeiten müssen von spezialisierten und autorisierten Technikern durchgeführt oder vom Hersteller empfohlen werden.

### Transport und Lagerung

- Stellen Sie vor der Lagerung immer sicher, dass das Gerät von der Stromversorgung getrennt und vollständig abgekühlt wurde.
- Lagern Sie das Gerät an einem kühlen, sauberen und trockenen Ort.
- Stellen Sie niemals schwere Gegenstände auf das Gerät, da dies das Gerät beschädigen könnte.
- Bewegen Sie das Gerät nicht, während es in Betrieb ist. Trennen Sie das Gerät beim Bewegen von der Stromversorgung und halten Sie es unten.

### Fehlerbehebung

Wenn das Gerät nicht richtig funktioniert, sehen Sie sich bitte die folgende Tabelle für die Lösung an. Wenn Sie das Problem immer noch nicht lösen können, wenden Sie sich bitte an den Lieferanten/Dienstleister.

Problem	Mögliche Ursache	Mögliche Lösung
Das Gerät ist an die Stromversorgung angeschlossen, aber die Heizanzeige leuchtet nicht auf/der Motor bewegt sich nicht.	Der Netzstecker ist nicht richtig an die Steckdose angeschlossen.	Überprüfen Sie erneut, ob es richtig angeschlossen ist.
	Heizanzeige defekt.	Wenden Sie sich an den Lieferanten.
	Stromsicherung (Thermolink) aktiviert	
Das Gerät erwärmt sich nicht aber die Heizanzeige leuchtet auf.	Temperaturregelung Knopf defekt	Wenden Sie sich an den Lieferanten.
	Heizelement defekt.	

Schokolade tropft und fließt nicht gleichmäßig über die Brunnenleitung.	Die Schokolade ist zu dick.	Geben Sie etwas Pflanzenöl in die Schokolade. Mischen Sie kein Wasser in die Schokolade!
	Das Gerät ist nicht waagrecht, sondern schräg.	Stellen Sie die Höhe des Geräts mit den verstellbaren Füßen der Motoreinheit ein.
	Nicht genug Schokolade.	Etwas geschmolzene Schokolade hinzugeben.
	Der Schokoladenfluss wird durch Lebensmittel behindert.	Schalten Sie das Gerät aus und entfernen Sie die Obststücke.
Der Schokoladenfluss wird unterbrochen.	Verstopfungen im Schokoladenfluss können durch Lebensmittel verursacht werden.	<ul style="list-style-type: none"> <li>• Schalten Sie den Motor aus und beseitigen Sie die Verstopfung.</li> <li>• Prüfen Sie, ob der Motor eingeschaltet ist und läuft.</li> <li>• Die Schokoladenmenge überprüfen und bei Bedarf geschmolzene Schokolade hinzufügen.</li> </ul>
Der Schokoladenfluss ist langsam und erreicht nicht die Spitze der Brunnenpeife.	In der Säule befindet sich Luft, wodurch die Schokolade nicht ständig fließen kann.	<ul style="list-style-type: none"> <li>• Schalten Sie das Gerät aus und warten Sie einige Minuten, bis die gesamte Schokolade im Becken zurückfließt. Unterhalb des Brunnenrohrs werden Sie Blasen sehen, die austreten.</li> <li>• Schokoladengehalt überprüfen und bei Bedarf geschmolzene Schokolade hinzufügen.</li> </ul>

### Garantie

Defekte, die die Funktionsfähigkeit des Geräts beeinträchtigen und innerhalb eines Jahres nach dem Kauf sichtbar werden, werden durch kostenlose Reparatur oder Ersatz repariert, sofern das Gerät gemäß den Anweisungen verwendet und gewartet wurde und in keiner Weise missbraucht oder missbraucht wurde. Ihre gesetzlichen Rechte bleiben unberührt. Wenn das Gerät im Rahmen der Garantie beansprucht wird, geben Sie an, wo und wann es gekauft wurde, und legen Sie einen Kaufbeleg (z. B. Beleg) bei.

Im Einklang mit unserer Richtlinie der kontinuierlichen Produktentwicklung behalten wir uns das Recht vor, die Produkt-, Verpackungs- und Dokumentationsspezifikationen ohne Vorankündigung zu ändern.



## Entsorgung und Umwelt



Bei der Außerbetriebnahme des Geräts darf das Produkt nicht mit anderem Hausmüll entsorgt werden. Stattdessen liegt es in Ihrer Verantwortung, Ihre Abfallausrüstung zu entsorgen, indem Sie sie an eine dafür vorgesehene Sammelstelle übergeben. Die Nichteinhaltung dieser Regel kann gemäß den geltenden Vorschriften zur Abfallentsorgung bestraft werden. Die separate Sammlung und Wiederverwertung Ihrer Abfallausrüstung zum Zeitpunkt der Entsorgung trägt zum Schutz natürlicher Ressourcen bei und stellt sicher, dass sie auf eine Weise recycelt wird, die die menschliche Gesundheit und die Umwelt schützt.

Für weitere Informationen darüber, wo Sie Ihren Abfall zum Recycling abgeben können, wenden Sie sich bitte an Ihr örtliches Abfallsammelunternehmen. Die Hersteller und Importeure übernehmen weder direkt noch über ein öffentliches System die Verantwortung für Recycling, Aufbereitung und ökologische Entsorgung.

## NEDERLANDS

### Geachte klant,

**Bedankt voor de aankoop van dit Hendi-apparaat. Lees deze gebruikershandleiding zorgvuldig door en let vooral op de hieronder beschreven veiligheidsvoorschriften voordat u dit apparaat voor het eerst installeert en gebruikt.**

### Veiligheidsinstructies

- Gebruik het apparaat alleen voor het beoogde doel waarvoor het is ontworpen, zoals beschreven in deze handleiding.
- De fabrikant is niet aansprakelijk voor schade veroorzaakt door onjuiste bediening en onjuist gebruik.
-  **GEVAAR! RISICO OP ELEKTRISCHE SCHOKKEN!** Probeer het apparaat niet zelf te repareren. Dompel de elektrische onderdelen van het apparaat niet onder in water of andere vloeistoffen. Houd het apparaat nooit onder stromend water.
- **GEBRUIK NOOIT EEN BESCHADIGD APPARAAT!** Controleer de elektrische aansluitingen en het snoer regelmatig op schade. Als het apparaat beschadigd is, koppelt u het los van de stroomtoevoer. Reparaties mogen alleen worden uitgevoerd door een leverancier of gekwalificeerd persoon om gevaar of letsel te voorkomen.
- **WAARSCHUWING!** Leid bij het plaatsen van het apparaat het netsnoer zo nodig veilig om onbedoeld trekken, beschadiging, contact met het verwarmingsoppervlak of struikelgevaar te voorkomen.
- **WAARSCHUWING!** Zolang de stekker in het stopcontact zit, is het apparaat aangesloten op de stroomvoorziening.
- **WAARSCHUWING!** Schakel het apparaat ALTIJD uit voordat u het loskoppelt van de stroomtoevoer, reiniging, onderhoud of opslag.
- Sluit het apparaat alleen aan op een stopcontact met de spanning en frequentie die op het label van het apparaat staan vermeld.
- Raak de stekker/elektrische aansluitingen niet aan met natte of vochtige handen.
- Houd het apparaat en de elektrische stekker/aansluitingen uit de buurt van water en andere vloeistoffen. Als het

apparaat in water valt, verwijder dan onmiddellijk de voedingsaansluitingen. Gebruik het apparaat niet voordat het is gecontroleerd door een gecertificeerde technicus. Het niet opvolgen van deze instructies leidt tot levensbedreigende risico's.

- Sluit de voeding aan op een gemakkelijk toegankelijk stopcontact, zodat u het apparaat in geval van nood onmiddellijk kunt loskoppelen.
- Zorg ervoor dat het snoer niet in contact komt met scherpe of hete voorwerpen en houd het uit de buurt van open vuur. Trek nooit aan het netsnoer om het uit het stopcontact te halen, trek altijd aan de stekker.
- Draag het apparaat nooit aan het snoer.
- Probeer nooit zelf de behuizing van het apparaat te openen.
- Steek geen voorwerpen in de behuizing van het apparaat.
- Laat het apparaat nooit onbeheerd achter tijdens gebruik.
- Dit apparaat moet worden bediend door getraind personeel in de keuken van het restaurant, kantines of barpersoneel, enz.
- Dit apparaat mag niet worden gebruikt door personen met beperkte fysieke, zintuiglijke of mentale capaciteiten of personen met een gebrek aan ervaring en kennis.
- Dit apparaat mag onder geen enkele omstandigheid door kinderen worden gebruikt.
- Houd het apparaat en de elektrische aansluitingen buiten het bereik van kinderen.
- Gebruik nooit accessoires of extra apparaten die niet bij het apparaat zijn geleverd of door de fabrikant worden aanbevolen. Als u dit niet doet, kan dit een veiligheidsrisico vormen voor de gebruiker en het apparaat beschadigen. Gebruik alleen originele onderdelen en accessoires.
- Gebruik dit apparaat niet met een externe timer of afstandsbediening.
- Plaats het apparaat niet op een verwarmingsobject (benzine, elektrisch, houtskoolfornuis, enz.).
- Dek het apparaat niet af als het in werking is.
- Plaats geen voorwerpen op het apparaat.
- Gebruik het apparaat niet in de buurt van open vuur, explosieve of ontvlambare materialen. Gebruik het apparaat altijd op een horizontaal, stabiel, schoon, hittebestendig en droog oppervlak.
- Het apparaat is niet geschikt voor installatie in een ruimte waar een waterstraal kan worden gebruikt.
- Laat een ruimte van ten minste 20 cm rond het apparaat voor ventilatie tijdens gebruik.
- **WAARSCHUWING!** Houd alle ventilatieopeningen op het apparaat vrij van obstakels.

### Speciale veiligheidsinstructies

-  **VOORZICHTIGHEID! RISICO OP BRANDWONDEN! HETE OPPERVLAKKEN!** De temperatuur van de toegankelijke oppervlakken is tijdens gebruik zeer hoog. Raak alleen het bedieningspaneel, de handgrepen, schakelaars, timerknoppen of temperatuurregelknoppen aan.
- Giet dit apparaat niet met gesmolten chocoladenoten of andere vaste voedingsmiddelen om gevaar te voorkomen.
- **VOORZICHTIGHEID!** Schakel de machine ALTIJD uit en koppel de voeding los voordat u motoronderdelen aanraakt.
- Als het netsnoer beschadigd is, moet het worden vervangen door de fabrikant, diens servicemonteur of gelijkwaardig gekwalificeerde personen om gevaar te voorkomen.



- **OPGELET!** Vul de lading niet met meer dan 1500 g chocolade.
-  **GEVAARLIJK! RISICO OP LETSEL!** Er zitten bewegende onderdelen in de kom, die letsel kunnen veroorzaken. Schakel de machine uit en koppel deze los van de voeding voordat u werkzaamheden uitvoert.
- Vermijd droogkoken. Dit apparaat is beveiligd tegen droogkoken door een oververhittingsbeveiliging.
- De oververhittingsbeveiliging schakelt het apparaat automatisch uit. Neem in dat geval contact op met de leverancier.

## Beoogd gebruik

- Dit apparaat is bedoeld voor gebruik in huishoudelijke en soortgelijke toepassingen, zoals:
  - personeelskeukens in winkels, kantoren en andere werkomgevingen;
  - boerderijen;
  - door klanten in hotels, motels en andere woonomgevingen;
  - bed en ontbijt omgeving.
- Het apparaat is alleen ontworpen voor het direct verwarmen van verschillende soorten chocolade. Elk ander gebruik kan leiden tot schade aan het apparaat of persoonlijk letsel.
- Gebruik van het apparaat voor andere doeleinden wordt beschouwd als misbruik van het apparaat. De gebruiker is als enige aansprakelijk voor onjuist gebruik van het apparaat.

## Aarding installatie

Dit apparaat is geclassificeerd als **beschermingsklasse I** en moet worden aangesloten op een beschermende aarding. Aarding vermindert het risico op elektrische schokken door een ontsnapingsdraad voor de elektrische stroom te leveren. Dit apparaat is uitgerust met een netsnoer met aardingsstekker of elektrische aansluitingen met aardingsdraad. De aansluitingen moeten correct worden geïnstalleerd en geaard.

## Belangrijkste onderdelen van het product

(Afb. 1 op pagina 3)

1. Toren
2. Vijzel (binnenkant)
3. Kombassin
4. Verwarmingsindicator
5. Temperatuurregelknop (AAN/UIT)
6. Bedieningsknop motor (AAN/UIT)

**Opmerking:** De inhoud van deze handleiding is van toepassing op alle vermelde items, tenzij anders aangegeven. Het uiterlijk kan afwijken van de getoonde afbeeldingen.

## Vorbereiding voor gebruik

- Verwijder alle beschermende verpakkingen en wikkels.
- Controleer of het apparaat in goede staat verkeert en alle accessoires heeft. Neem in geval van onvolledige of beschadigde levering onmiddellijk contact op met de leverancier. Gebruik het apparaat in dit geval niet.
- Reinig de accessoires en het apparaat voor gebruik (zie ==> Reiniging en onderhoud).
- Zorg ervoor dat het apparaat volledig droog is.
- Plaats het apparaat op een horizontaal, stabiel en hittebestendig oppervlak dat veilig is tegen waterspatten.
- Bewaar de verpakking als u van plan bent uw apparaat in de toekomst op te bergen.

- Bewaar de gebruikershandleiding voor toekomstig gebruik.
- **OPMERKING!** Vanwege productieresten kan het apparaat tijdens de eerste paar keer gebruik een lichte geur afgeven. Dit is normaal en duidt niet op een defect of gevaar. Zorg ervoor dat het apparaat goed geventileerd is.

## Installatie/montage en demontage

- De montage- of demontagewerkzaamheden van het apparaat worden uitgevoerd met het apparaat gestopt en losgekoppeld van de stroomvoorziening.
- Plaats de vijzel op de basiseenheid: plaats de vijzel op de driehoekige as van de basiseenheid.
- Plaats de leidinghouder op de bodem van de vulpijp.
- Plaats de vulleiding over de vijzel en lijn de drie gaten van de leidinghouder uit met de pennen op de basiseenheid terwijl u de vulleiding op de basiseenheid plaatst.
- De chocoladefontein is nu klaar voor gebruik.

## Bedieningsinstructies

- Positie van de knop: Links is voor de motor, rechts is voor de verwarming.
- Zet het verwarmingselement aan om de chocoladefontein ongeveer 3 - 5 minuten voor te verwarmen.
- Bereid ongeveer 1000 - 1500 gram chocolade als volgt:
  - Doe de chocolade in een hittebestendige kom.
  - Doe de kom in een pan met warm water.
  - Roer de chocolade totdat deze volledig is gesmolten. Voeg geen water toe aan de chocolade of spil er geen water in.
  - De chocolade moet vloeibaar zijn (zoals yoghurt). Als dat niet het geval is, voeg er dan wat smaakloze plantaardige olie (zonnebloem) aan toe.
- Zet de motor aan en giet de chocolade in de kom.
- De vijzel beweegt de chocolade omhoog.
- U kunt nu beginnen.
- Gebruik alleen fruit of snacks die voldoende gekoeld zijn en een droog oppervlak hebben. De lage temperatuur van het fruit of de snacks helpt de chocolade te stollen en het droge oppervlak helpt de chocolade gemakkelijker aan het fruit te hechten. Te veel vocht/water zal de consistentie van de chocolade verslechteren.
- **OPMERKING!** Luchtballen in de vulpijp verstoren de gelijkmatig stromende chocolade. In dat geval moet u de motor uitschakelen en wachten tot de luchtballen uit de vulpijp ontsnappen (dit kan enkele minuten duren). Het is normaal dat er tijdens deze procedure lucht ontsnapt aan de onderkant van de vulpijp. Schakel de motor opnieuw in als de vulpijp vrij is van luchtballen.

## Reiniging en onderhoud

- **AANDACHT!** Koppel het apparaat altijd los van de voeding en koel het af voordat u het opbergt, reinigt en onderhoudt.
- Gebruik geen waterstraal of stoomreiniger voor het reinigen en duw het apparaat niet onder water, omdat de onderdelen nat worden en er een elektrische schok kan ontstaan.
- Als het apparaat niet in een goede staat van reiniging wordt gehouden, kan dit een negatieve invloed hebben op de levensduur. Ovan het apparaat en leiden tot een gevaarlijke situatie.
- Voedselresten moeten regelmatig worden gereinigd en uit het apparaat worden verwijderd. Als het apparaat niet goed wordt



gereinigd, verkort dit de levensduur en kan dit leiden tot een gevaarlijke situatie tijdens het gebruik.

## Reiniging

- Reinig het gekoelde buitenoppervlak met een doek of spons die licht bevochtigd is met een milde zeepoplossing.
- Om redenen van hygiëne moet het apparaat voor en na gebruik worden gereinigd.
- Vermijd contact van water met de elektrische componenten.
- Dompel het apparaat nooit onder in water of andere vloeistoffen.
- Gebruik nooit agressieve reinigingsmiddelen, schuursponzen of reinigingsmiddelen die chloor bevatten. Gebruik voor het reinigen geen staalwol, metalen keukengerei of scherpe of puntige voorwerpen. Gebruik geen benzine of oplosmiddelen!
- Geen enkel onderdeel is vaatwasmachinebestendig.

## Onderhoud

- Controleer regelmatig de werking van het apparaat om ernstige ongevallen te voorkomen.
- Als u ziet dat het apparaat niet goed werkt of dat er een probleem is, stop dan met het gebruik, schakel het uit en neem contact op met de leverancier.
- Alle onderhouds-, installatie- en reparatiewerkzaamheden moeten worden uitgevoerd door gespecialiseerde en bevoegde technici, of worden aanbevolen door de fabrikant.

## Transport en opslag

- Zorg er vóór opslag altijd voor dat het apparaat is losgekoppeld van de stroomtoevoer en volledig is afgekoeld.
- Bewaar het apparaat op een koele, schone en droge plaats.
- Plaats nooit zware voorwerpen op het apparaat, omdat dit het kan beschadigen.
- Verplaats het apparaat niet terwijl het in bedrijf is. Koppel het apparaat tijdens het verplaatsen los van de voeding en houd het aan de onderkant vast.

## Problemen oplossen

Als het apparaat niet goed werkt, controleer dan de onderstaande tabel voor de oplossing. Als u het probleem nog steeds niet kunt oplossen, neem dan contact op met de leverancier/dienstverlener.

Probleem	Mogelijke oorzaak	Mogelijke oplossing
Het apparaat is aangesloten op de voeding, maar de verwarmingsindicator gaat niet branden/de motor beweegt niet.	De stekker is niet goed aangesloten op het stopcontact.	Controleer nogmaals of deze goed is aangesloten.
	Verwarmingsindicatordefect.	Neem contact op met de leverancier.
	Stroomzekering (thermische verbinding) wordt geactiveerd	
Het apparaat warmt niet op maar het verwarmingsindicatielampje gaat branden.	Temperatuurregeling knop defect	Neem contact op met de leverancier.
	Verwarmingselement defect.	

Chocolade druppelt en stroomt niet gelijkmatig door de vulpijp.	De chocolade is te dik.	Voeg wat plantaardige olie toe aan de chocolade. Meng geen water door de chocolade!
	Het apparaat staat niet waterpas, maar is schuin.	Pas het niveau van het apparaat aan met de verstelbare voeten van de motoreenheid.
	Niet genoeg chocolade.	Voeg wat gesmolten chocolade toe.
	De doorstroming van chocolade wordt belemmerd door stukjes voedsel.	Schakel het apparaat uit en verwijder de stukken fruit.
De chocoladestroom wordt onderbroken.	Verstoppingen in de chocoladestroom kunnen worden veroorzaakt door stukjes voedsel.	<ul style="list-style-type: none"> <li>• Zet de motor uit en verwijder de verstopping.</li> <li>• Controleer of de motor is ingeschakeld en draait.</li> <li>• Controleer de hoeveelheid chocolade, voeg indien nodig gesmolten chocolade toe.</li> </ul>
De chocoladestroom is traag en bereikt de bovenkant van de vulpijp niet.	Er zit lucht in de kolom waardoor de chocolade niet constant kan stromen.	<ul style="list-style-type: none"> <li>• Schakel het apparaat uit en wacht een paar minuten totdat alle chocolade in de wasbak terugstroomt. U ziet bubbels ontsnappen van onder de fonteinpijp.</li> <li>• Controleer het chocoladeniveau en voeg indien nodig gesmolten chocolade toe.</li> </ul>

## Garantie

Elk defect dat de functionaliteit van het apparaat beïnvloedt en dat binnen een jaar na aankoop aan het licht komt, wordt gerepareerd door gratis reparatie of vervanging, mits het apparaat is gebruikt en onderhouden volgens de instructies en op geen enkele manier is misbruikt of verkeerd gebruikt. Uw wettelijke rechten worden niet aangetast. Als het apparaat onder garantie wordt geclaimd, vermeld dan waar en wanneer het is gekocht en voeg een aankoopbewijs (bijv. ontvangstbewijs) toe.

In overeenstemming met ons beleid van continue productontwikkeling behouden we ons het recht voor om de product-, verpakkings- en documentatiespecificaties zonder voorafgaande kennisgeving te wijzigen.



## Afvoeren en milieu



Bij het buiten gebruik stellen van het apparaat mag het product niet worden afgevoerd met ander huishoudelijk afval. In plaats daarvan is het uw verantwoordelijkheid om uw afvalapparatuur weg te gooien door het over te dragen aan een

aangewezen inzamelpunt. Het niet naleven van deze regel kan worden bestraft in overeenstemming met de toepasselijke regelgeving inzake afvalverwijdering. Het gescheiden inzamelen en recyclen van uw afvalapparatuur op het moment van verwijdering helpt natuurlijke hulpbronnen te behouden en ervoor te zorgen dat het wordt gerecycled op een manier die de menselijke gezondheid en het milieu beschermt.

Neem voor meer informatie over waar u uw afval kunt afgeven voor recycling contact op met uw lokale afvalinzamelingsbedrijf. De fabrikanten en importeurs nemen geen verantwoordelijkheid voor recycling, behandeling en ecologische verwijdering, hetzij rechtstreeks, hetzij via een openbaar systeem.

## POLSKI

Szanowny Kliencie,

Dziękujemy za zakup tego urządzenia Hendi. Przed zainstalowaniem i pierwszym użyciem urządzenia należy uważnie przeczytać niniejszą instrukcję obsługi, zwracając szczególną uwagę na opisane poniżej przepisy bezpieczeństwa.

### Instrukcje dotyczące bezpieczeństwa

- Urządzenie należy użytkować wyłącznie zgodnie z jego przeznaczeniem opisanym w niniejszej instrukcji.
- Producent nie ponosi odpowiedzialności za jakiegokolwiek uszkodzenia spowodowane nieprawidłową eksploatacją i niewłaściwym użytkowaniem.
-  **NIEBEZPIECZEŃSTWO! RYZYKO PORAŻENIA PRĄDEM!** Nie podejmować samodzielnych prób naprawy urządzenia. Nie zanurzać elektrycznych części urządzenia w wodzie ani innych płynach. Nigdy nie trzymać urządzenia pod bieżącą wodą.
- **NIGDY NIE UŻYWAJ USZKODZONEGO URZĄDZENIA!** Należy regularnie sprawdzać połączenia elektryczne i przewód pod kątem uszkodzeń. W przypadku uszkodzenia należy odłączyć urządzenie od zasilania. Wszelkie naprawy powinny być wykonywane wyłącznie przez dostawcę lub wykwalifikowaną osobę, aby uniknąć niebezpieczeństwa lub obrażeń ciała.
- **OSTRZEŻENIE!** Podczas ustawiania urządzenia należy w razie potrzeby poprowadzić przewód zasilający bezpiecznie, aby uniknąć przypadkowego pociągnięcia, uszkodzenia, kontaktu z powierzchnią grzewczą lub zagrożenia potknięciem się.
- **OSTRZEŻENIE!** Dopóki wtyczka jest podłączona do gniazda, urządzenie jest podłączone do zasilania.
- **OSTRZEŻENIE!** ZAWSZE należy wyłączać urządzenie przed odłączeniem od źródła zasilania, czyszczeniem, konserwacją lub przechowywaniem.
- Urządzenie należy podłączać wyłącznie do gniazdk elektrycznego o napięciu i częstotliwości podanej na etykiecie urządzenia.
- Nie dotykać wtyczki/połączeń elektrycznych mokrymi lub wilgotnymi rękami.
- Urządzenie oraz wtyczkę/połączenia elektryczne należy

przechowywać z dala od wody i innych płynów. Jeśli urządzenie przedostanie się do wody, należy natychmiast odłączyć je od źródła zasilania. Nie używać urządzenia, dopóki nie zostanie sprawdzone przez certyfikowanego technika. Niezastosowanie się do tych instrukcji będzie stanowić zagrożenie dla życia.

- Podłączyć zasilacz do łatwo dostępnego gniazdk elektrycznego, aby w razie nagłego wypadku można było natychmiast odłączyć urządzenie.
- Upewnić się, że przewód nie styka się z ostrymi lub gorącymi przedmiotami i trzymać go z dala od otwartego ognia. Nigdy nie ciągnąć za przewód zasilający, aby odłączyć go od gniazdk. Zamiast tego zawsze wyciągać wtyczkę.
- Nigdy nie przenosić urządzenia za przewód.
- Nigdy nie należy samodzielnie otwierać obudowy urządzenia.
- Nie wkładać żadnych przedmiotów do obudowy urządzenia.
- Nigdy nie pozostawiać urządzenia bez nadzoru podczas pracy.
- Urządzenie powinno być obsługiwane przez przeszkolony personel w kuchni restauracji, stołówki lub bar itp.
- Urządzenie nie powinno być obsługiwane przez osoby o ograniczonych zdolnościach fizycznych, sensorycznych lub umysłowych, a także przez osoby nieposiadające odpowiedniego doświadczenia i wiedzy.
- Urządzenie nie powinno być w żadnym wypadku używane przez dzieci.
- Urządzenie i jego połączenia elektryczne należy przechowywać w miejscu niedostępnym dla dzieci.
- Nigdy nie używać akcesoriów ani innych urządzeń innych niż dostarczone z urządzeniem lub zalecane przez producenta. W przeciwnym razie może dojść do zagrożenia bezpieczeństwa użytkownika i uszkodzenia urządzenia. Należy używać wyłącznie oryginalnych części i akcesoriów.
- Nie używać urządzenia za pomocą zewnętrznego zegara lub systemu zdalnego sterowania.
- Nie stawiać urządzenia na elementach grzejnych (benzynowych, elektrycznych, węglowych itp.).
- Nie zakrywać urządzenia podczas pracy.
- Nie umieszczać żadnych przedmiotów na urządzeniu.
- Nie używać urządzenia w pobliżu otwartego ognia, materiałów wybuchowych lub łatwopalnych. Urządzenie należy zawsze obsługiwać na poziomie, stabilnej, czystej, odpornej na wysoką temperaturę i suchej powierzchni.
- Urządzenie nie nadaje się do instalacji w miejscu, w którym można użyć strumienia wody.
- Podczas użytkowania pozostawić co najmniej 20 cm miejsca wokół urządzenia w celu zapewnienia wentylacji.
- **OSTRZEŻENIE!** Wszystkie otwory wentylacyjne w urządzeniu powinny być wolne od przeszkód.

### Specjalne instrukcje dotyczące bezpieczeństwa

-  **UWAGA! RYZYKO OPARZEŃ! GORĄCYCH POWIERZCHNI!** Temperatura dostępnych powierzchni jest bardzo wysoka podczas użytkowania. Dotknąć tylko panelu sterowania, uchwyty, przełączników, pokręteł zegara lub pokręteł regulacji temperatury.
- Aby uniknąć zagrożenia, nie należy wylewać tego urządzenia roztopionymi orzechami zawierającymi czekoladę ani innymi pokarmami stałymi.
- **UWAGA!** Przed dotknięciem jakichkolwiek części silnika na-



leży ZAWSZE wyłączyć urządzenie i odłączyć zasilanie.

- Jeśli przewód zasilający jest uszkodzony, musi zostać wymieniony przez producenta, jego przedstawiciela serwisowego lub podobnie wykwalifikowane osoby, aby uniknąć zagrożenia.
- **UWAGA!** Nie napętniać ładunków powyżej 1500 g czekolady.
-  **NIEBEZPIECZNE! RYZYKO OBRAŹEN!** Wewnątrz miski znajdują się ruchome części, które mogą spowodować obrażenia ciała. Przed przystąpieniem do jakichkolwiek czynności należy wyłączyć urządzenie i odłączyć je od zasilania.
- Unikać wrzenia na sucho. Urządzenie jest zabezpieczone przed wrzeniem na sucho przez zabezpieczenie przed przegrzaniem.
- Zabezpieczenie przed przegrzaniem automatycznie wyłącza urządzenie. W takim przypadku należy skontaktować się z dostawcą.

## Przeznaczenie

- Urządzenie jest przeznaczone do użytku domowego i podobnych zastosowań, takich jak:
  - zatrudniać kuchnie w sklepach, biurach i innych miejscach pracy;
  - domy rolnicze;
  - przez klientów w hotelach, motelach i innych obiektach mieszkalnych;
  - otoczenie tóżkiem i śniadaniem.
- Urządzenie jest przeznaczone wyłącznie do bezpośredniego podgrzewania różnych rodzajów czekolady. Każde inne użycie może prowadzić do uszkodzenia urządzenia lub obrażeń ciała.
- Używanie urządzenia w jakimkolwiek innym celu należy uznać za niewłaściwe użycie urządzenia. Użytkownik ponosi wyłączną odpowiedzialność za niewłaściwe korzystanie z urządzenia.

## Instalacja uziemienia

To urządzenie jest sklasyfikowane jako urządzenie **klasy I** i musi być podłączone do uziemienia ochronnego. Uziemienie zmniejsza ryzyko porażenia prądem elektrycznym poprzez zapewnienie przewodu ewakuacyjnego do prądu elektrycznego.

Urządzenie jest wyposażone w przewód zasilający z wtyczką uziemiającą lub w połączenia elektryczne z przewodem uziemiającym. Połączenia muszą być prawidłowo zainstalowane i uziemione.

## Główne części produktu

(Rys. 1 na stronie 3)

1. Wieża
2. Przenośnik śrubowy (wewnątrz)
3. Umywalka
4. Wskaźnik nagrzewania
5. Pokrętko regulacji temperatury (WŁ./WYŁ.)
6. Pokrętko sterowania silnikiem (WŁ./WYŁ.)

**Uwaga:** Treść niniejszej instrukcji dotyczy wszystkich wymienionych pozycji, chyba że określono inaczej. Wygląd może różnić się od przedstawionego na ilustracjach.

## Przygotowanie przed użyciem

- Usunąć wszystkie opakowania ochronne i opakowania.
- Sprawdzić, czy urządzenie jest w dobrym stanie i czy jest wyposażone we wszystkie akcesoria. W przypadku niepełnej lub uszkodzonej dostawy należy niezwłocznie skontaktować się z dostawcą. W takim przypadku nie należy używać urządzenia.
- Przed użyciem wyczyścić akcesoria i urządzenie (patrz ==> Czystczenie i konserwacja).
- Upewnić się, że urządzenie jest całkowicie suche.
- Ustawić urządzenie na poziomej, stabilnej i odpornej na działanie wysokiej temperatury powierzchni, która jest bezpieczna przed rozpryskami wody.
- Opakowanie należy zachować, jeśli urządzenie ma być przechowywane w przyszłości.
- Należy zachować instrukcję obsługi do wykorzystania w przyszłości.

**UWAGA!** Ze względu na pozostałości produkcyjne urządzenie może emitować lekki zapach podczas kilku pierwszych zastosowań. Jest to normalne i nie oznacza żadnych wad ani zagrożeń. Upewnić się, że urządzenie jest dobrze wentylowane.

## Instalacja/montaż i demontaż

- Montaż lub demontaż urządzenia odbywa się przy zatrzymanym i odłączonym od zasilania urządzeniu.
- Umieścić wyrzutnik na jednostce podstawowej: umieścić wyrzutnik na osi trójkątnej jednostki podstawowej.
- Umieścić uchwyt rury na dnie rury fontanny.
- Umieścić rurę fontanny nad ślimakiem i ustawić trzy otwory uchwytu rury w linii ze sworzniami na jednostce podstawowej, jednocześnie umieszczając rurę fontanny na jednostce podstawowej.
- Czekoladowa fontanna jest teraz gotowa do użycia.

## Instrukcja obsługi

- Potożenie pokrętką: Lewa dotyczy silnika, prawa dotyczy ogrzewacza.
  - Włączyć grzałkę, aby podgrzać fontannę czekoladową przez około 3-5 minut.
  - Przygotować około 1000-1500 gramów czekolady w następujący sposób:
    - Umieścić czekoladę w żaroodpornej misce.
    - Umieścić miskę w garnku z ciepłą wodą.
    - Wymieszać czekoladę, aż całkowicie się rozpuści. Nie dodawać wody do czekolady ani nie wysypać jej do czekolady.
    - Czekolada musi być płynna [jak jogurt]. Jeśli tak nie jest, dodaj do niej bezsmakowy olej roślinny (kwiat słonecznika).
  - Włączyć silnik i wlać czekoladę do miski.
  - Wyrzutnik przesuwa czekoladę w górę.
  - Możesz zacząć już teraz.
  - Używaj wyłącznie owoców lub przekąsek, które są wystarczająco schłodzone i mają suchą powierzchnię. Niska temperatura owoców lub przekąsek pomaga czekoladzie zestalić się, a sucha powierzchnia ułatwia przymocowanie czekolady do owoców. Zbyt duża ilość wilgoci/wody pogorszy konsystencję czekolady.
- UWAGA!** Pęcherzyki powietrza w rurze fontanny zakłócają równomierny przepływ czekolady. W takim przypadku należy



wyłączyć silnik i poczekać, aż pęcherzyki powietrza wydostaną się z rury fontanny (może to potrwać kilka minut). Podczas tej procedury powietrze może wydostać się na dnie rury fontanny. Ponownie włączyć silnik, jeśli w rurze fontanny nie ma pęcherzyków powietrza.

## Czyszczenie i konserwacja

- **UWAGĘ!** Przed przechowywaniem, czyszczeniem i konserwacją należy zawsze odłączyć urządzenie od zasilania i ostygnąć.
- Nie używać strumienia wody ani myjki parowej do czyszczenia ani nie wpychać urządzenia pod wodę, ponieważ może to spowodować zamoczenie części i porażenie prądem.
- Jeśli urządzenie nie jest utrzymywane w dobrym stanie czystości, może to niekorzystnie wpłynąć na żywotność urządzenia i spowodować niebezpieczeństwo.
- Pozostałości żywności należy regularnie czyścić i usuwać z urządzenia. Jeśli urządzenie nie zostanie prawidłowo wy czyszczone, skróci to jego żywotność i może spowodować niebezpieczne warunki podczas użytkowania.

## Czyszczenie

- Ochlodzić powierzchnię zewnętrzną należy czyścić ściereczką lub gąbką lekko zwilżoną łagodnym roztworem mydła.
- Ze względów higienicznych urządzenie należy czyścić przed i po użyciu.
- Unikać kontaktu wody z elementami elektrycznymi.
- Nigdy nie zanurzać urządzenia w wodzie ani innych płynach.
- Nigdy nie używać agresywnych środków czyszczących, ściernych gąbek ani środków czyszczących zawierających chlor. Do czyszczenia nie należy używać wetny stalowej, metalowych narzędzi ani żadnych ostrych lub spiczastych przedmiotów. Nie używać benzyny ani rozpuszczalników!
- Żadne części nie nadają się do mycia w zmywarce.

## Konserwacja

- Należy regularnie sprawdzać działanie urządzenia, aby uniknąć poważnych wypadków.
- Jeśli zauważysz, że urządzenie nie działa prawidłowo lub wystąpił problem, przestań z niego korzystać, wyłącz je i skontaktuj się z dostawcą.
- Wszelkie prace konserwacyjne, montażowe i naprawcze muszą być wykonywane przez wyspecjalizowanych i autoryzowanych techników lub zalecane przez producenta.

## Transport i przechowywanie

- Przed przechowywaniem należy zawsze upewnić się, że urządzenie zostało odłączone od zasilania i całkowicie schłodzone.
- Urządzenie należy przechowywać w chłodnym, czystym i suchym miejscu.
- Nigdy nie umieszczać na urządzeniu ciężkich przedmiotów, ponieważ może to spowodować jego uszkodzenie.
- Nie przemieszczać urządzenia podczas pracy. Podczas przenoszenia urządzenia odłączyć je od zasilania i przytrzymać je u dołu.

## Rozwiązywanie problemów

Jeśli urządzenie nie działa prawidłowo, należy zapoznać się z poniższą tabelą. Jeśli nadal nie możesz rozwiązać problemu, skontaktuj się z dostawcą/dostawcą usług.

Problem	Możliwa przyczyna	Możliwe rozwiązanie
Urządzenie jest podłączone do zasilania, ale wskaźnik nagrzewania nie świeci się/silnik nie pracuje.	Wtyczka zasilająca nie jest prawidłowo podłączona do gniazdka elektrycznego.	Sprawdź ponownie, aby upewnić się, że jest prawidłowo podłączony.
	Usterka wskaźnika nagrzewania.	Skontaktuj się z dostawcą.
	Aktywowany jest bezpiecznik (połączenie termiczne)	
Urządzenie nie nagrzewa się ale zaświeci się wskaźnik nagrzewania.	Regulacja temperatury uszkodzone pokrętko	Skontaktuj się z dostawcą.
	Usterka grzałki.	
Czekolada kapie i nie przepływa równomiernie przez rurę fontanny.	Czekolada jest za gęsta.	Dodać trochę oleju roślinnego do czekolady. Nie mieszać wody z czekoladą!
	Urządzenie nie jest wypoziomowane, ale jest pochylone.	Wyregulować poziom urządzenia za pomocą regulowanych nóżek modułu silnika.
	Za mało czekolady.	Dodać roztopioną czekoladę.
	Przepływ czekolady jest utrudniony przez kawałki żywności.	Wyłączyć urządzenie i wyjąć owoce.
Przepływ czekolady zostaje przerywany.	Niedrożności w przepływie czekolady mogą być spowodowane przez kawałki żywności.	<ul style="list-style-type: none"> <li>• Wyłączyć silnik i usunąć blokadę.</li> <li>• Sprawdzić, czy silnik jest włączony i pracuje.</li> <li>• Sprawdzić poziom czekolady, w razie potrzeby dodać roztopioną czekoladę.</li> </ul>
Przepływ czekolady jest powolny i nie dociera do szczytu rury fontanny.	W kolumnie znajduje się powietrze, w wyniku którego czekolada nie może płynąć bez przerwy.	<ul style="list-style-type: none"> <li>• Wyłączyć urządzenie i odczekać kilka minut, aż cała czekolada w zbiorniku odleje. Pęcherzyki uciekają spod rury fontanny.</li> <li>• Sprawdzić poziom czekolady i w razie potrzeby dodać roztopioną czekoladę.</li> </ul>



## Gwarancja

Każda wada bądź usterka powodująca niewłaściwe funkcjonowanie urządzenia, która ujawni się w ciągu jednego roku od daty zakupu, zostanie bezpłatnie usunięta lub urządzenie zostanie wymienione na nowe, o ile było użytkowane i konserwowane zgodnie z instrukcją obsługi i nie było wykorzystywane w niewłaściwy sposób lub niezgodnie z przeznaczeniem. Postanowienie to w żadnej mierze nie narusza innych praw użytkownika wynikających z przepisów prawa. W przypadku zgłoszenia urządzenia do naprawy lub wymiany w ramach gwarancji należy podać miejsce i datę zakupu urządzenia i dołączyć dowód zakupu (np. paragon).

Zgodnie z naszą polityką ciągłego doskonalenia wyrobów zastrzegamy sobie prawo do wprowadzania bez uprzedzenia zmian w wyrobie, opakowaniu oraz danych technicznych podawanych w dokumentacji.

## Wycofanie z użytkowania i ochrona środowiska Pamiętaj!

**Nie wyrzucaj zużytego sprzętu łącznie z innymi odpadami  
Nie demontuj zużytych urządzeń zawierających niebezpieczne składniki na własną rękę!**

**Groź Ci za to kary grzywny!**

Po zakończeniu eksploatacji produktu nie wolno gromadzić razem z odpadami komunalnymi, tylko należy odstawić do punktu odbioru odpadów elektrycznych i elektronicznych. Użytkownik ponosi odpowiedzialność za przekazanie wycofanego z użytkowania urządzenia do punktu gospodarowania odpadami. Nieprzestrzeganie tej zasady może być karane zgodnie z lokalnie obowiązującymi przepisami dotyczącymi gospodarowania odpadami. Jeśli urządzenie wycofane z użytkowania jest poprawnie odebrane jako osobny odpad, może zostać przetworzone i zutyliczowane w sposób przyjazny dla środowiska, co zmniejsza negatywny wpływ na środowisko i zdrowie ludzi. Aby uzyskać więcej informacji dotyczących dostępnych usług w zakresie odbioru odpadów, należy skontaktować się z lokalną firmą odbierającą odpady.



Symbol przekreślonego kosza na śmieci oznacza, że tego produktu nie wolno wyrzucać do zwykłych pojemników na odpady.

Zużyte urządzenia elektryczne i elektroniczne mogą zawierać niebezpieczne składniki np. rtęć,

otów, kadm lub freon. Jeśli tego typu substancje przedostaną się w sposób niekontrolowany do środowiska, spowodują skażenie wody i gleby, a także wpłyną niekorzystnie na zdrowie ludzi i zwierząt.

Właściwe postępowanie ze użytym sprzętem zapobiega potencjalnym negatywnym konsekwencjom dla środowiska naturalnego i ludzkiego zdrowia.

Jednocześnie oszczędzamy naturalne zasoby naszej Ziemi wykorzystując powtórnie surowce uzyskane z przetwarzania sprzętu.

Cher client,

**Merci d'avoir acheté cet appareil HENDI. Lisez attentivement ce manuel d'utilisation, en accordant une attention particulière aux réglementations de sécurité décrites ci-dessous, avant d'installer et d'utiliser cet appareil pour la première fois.**



## Consignes de sécurité

- Utilisez l'appareil uniquement pour l'usage prévu pour lequel il a été conçu, comme décrit dans ce manuel.
- Le fabricant n'est pas responsable des dommages causés par un fonctionnement incorrect et une utilisation incorrecte.
-  **DANGER ! RISQUE DE CHOC ÉLECTRIQUE!** N'essayez pas de réparer l'appareil vous-même. N'immergez pas les composants électriques de l'appareil dans de l'eau ou d'autres liquides. Ne tenez jamais l'appareil sous l'eau courante.
- **NE JAMAIS UTILISER UN APPAREIL ENDOMMAGÉ!** Vérifiez régulièrement que les connexions électriques et le cordon ne sont pas endommagés. Lorsqu'il est endommagé, débranchez l'appareil de l'alimentation électrique. Toute réparation ne doit être effectuée que par un fournisseur ou une personne qualifiée pour éviter tout danger ou blessure.
- **AVERTISSEMENT!** Lors du positionnement de l'appareil, acheminez le câble d'alimentation en toute sécurité si nécessaire pour éviter toute traction involontaire, tout dommage, tout contact avec la surface chauffante ou tout risque de trébuchement.
- **AVERTISSEMENT!** Tant que la prise est branchée, l'appareil est branché sur l'alimentation.
- **AVERTISSEMENT!** TOUJOURS éteindre l'appareil avant de le débrancher de l'alimentation électrique, du nettoyage, de l'entretien ou du stockage.
- Raccordez l'appareil à une prise électrique uniquement avec la tension et la fréquence mentionnées sur l'étiquette de l'appareil.
- Ne touchez pas la prise/les connexions électriques avec des mains mouillées ou humides.
- Tenez l'appareil et les prises/raccordements électriques à l'écart de l'eau et d'autres liquides. Si l'appareil tombe dans l'eau, retirez immédiatement les connexions de l'alimentation électrique. N'utilisez pas l'appareil tant qu'il n'a pas été vérifié par un technicien certifié. Le non-respect de ces instructions entraînera des risques mettant en jeu le pronostic vital.
- Branchez l'alimentation sur une prise électrique facilement accessible afin de pouvoir débrancher immédiatement l'appareil en cas d'urgence.
- Assurez-vous que le cordon n'entre pas en contact avec des objets tranchants ou chauds et tenez-le à l'écart du feu. Ne tirez jamais sur le cordon d'alimentation pour le débrancher de la prise, tirez toujours sur la prise à la place.
- Ne portez jamais l'appareil par son cordon.
- N'essayez jamais d'ouvrir vous-même le boîtier de l'appareil.
- N'insérez pas d'objets dans le boîtier de l'appareil.
- Ne laissez jamais l'appareil sans surveillance pendant l'utilisation.



- Cet appareil doit être utilisé par du personnel qualifié dans la cuisine du restaurant, dans les cantines ou au bar, etc.
- Cet appareil ne doit pas être utilisé par des personnes ayant des capacités physiques, sensorielles ou mentales réduites, ou par des personnes qui manquent d'expérience et de connaissances.
- Cet appareil ne doit en aucun cas être utilisé par des enfants.
- Gardez l'appareil et ses connexions électriques hors de portée des enfants.
- N'utilisez jamais d'accessoires ou d'autres dispositifs que ceux fournis avec l'appareil ou recommandés par le fabricant. Le non-respect de cette consigne peut présenter un risque pour la sécurité de l'utilisateur et endommager l'appareil. Utilisez uniquement des pièces et accessoires d'origine.
- N'utilisez pas cet appareil au moyen d'une minuterie externe ou d'un système de télécommande.
- Ne placez pas l'appareil sur un objet chauffant (essence, électrique, cuisinière à charbon, etc.).
- Ne couvrez pas l'appareil en fonctionnement.
- Ne placez aucun objet sur l'appareil.
- N'utilisez pas l'appareil à proximité de flammes nues, de matériaux explosifs ou inflammables. Utilisez toujours l'appareil sur une surface horizontale, stable, propre, résistante à la chaleur et sèche.
- L'appareil ne convient pas à une installation dans une zone où un jet d'eau pourrait être utilisé.
- Laissez un espace d'au moins 20 cm autour de l'appareil pour la ventilation pendant l'utilisation.
- **AVERTISSEMENT!** Veillez à ce que toutes les ouvertures de ventilation de l'appareil ne soient pas obstruées.

## Instructions de sécurité spéciales

-  **LA PRUDENCE ! RISQUE DE BRÛLURES ! SURFACES CHAUDES !** La température des surfaces accessibles est très élevée pendant l'utilisation. Touchez uniquement le panneau de commande, les poignées, les commutateurs, les boutons de commande du minuteur ou les boutons de contrôle de la température.
- Ne versez pas cet appareil avec du chocolat fondu contenant des noix ou d'autres aliments solides pour éviter tout risque.
- **LA PRUDENCE ! TOUJOURS** éteindre la machine et débrancher l'alimentation électrique avant de toucher des pièces de moteur.
- Si le cordon d'alimentation est endommagé, il doit être remplacé par le fabricant, son agent d'entretien ou des personnes qualifiées de la même manière afin d'éviter tout danger.
- **ATTENTION !** Ne remplissez pas la charge de plus de 1 500 g de chocolat.
-  **DANGEREUX ! RISQUE DE BLESSURE !** Il y a des pièces mobiles à l'intérieur du bol, qui peuvent causer des blessures. Éteignez la machine et débranchez-la de l'alimentation électrique avant d'effectuer toute opération.
- Évitez de faire bouillir à sec. Cet appareil est protégé contre l'ébullition à sec par une protection contre la surchauffe.
- La protection contre la surchauffe éteint automatiquement l'appareil. Dans ce cas, contactez le fournisseur.

## Utilisation prévue

- Cet appareil est destiné à être utilisé dans des applications domestiques et similaires telles que :
  - les zones de cuisine du personnel dans les magasins, bureau et autres environnements de travail ;
  - maisons agricoles ;
  - par les clients dans les hôtels, motels et autres environnements de type résidentiel ;
  - Environnement de type chambre et petit-déjeuner.
- L'appareil est conçu uniquement pour chauffer directement une variété de chocolats. Toute autre utilisation peut endommager l'appareil ou causer des blessures corporelles.
- L'utilisation de l'appareil à toute autre fin sera considérée comme une mauvaise utilisation de l'appareil. L'utilisateur sera seul responsable de l'utilisation inappropriée de l'appareil.

FR

## Installation de mise à la terre

Cet appareil est classé en classe de **protection I** et doit être raccordé à une terre de protection. La mise à la terre réduit le risque de choc électrique en fournissant un fil de fuite pour le courant électrique.

Cet appareil est équipé d'un cordon d'alimentation avec fiche de mise à la terre ou de connexions électriques avec fil de mise à la terre. Les connexions doivent être correctement installées et mises à la terre.

## Principales parties du produit

(Fig. 1 à la page 3)

1. Tour
2. Târière (intérieur)
3. Bassin de bowl
4. Indicateur de chauffage
5. Bouton de régulation de la température [MARCHE/ARRÊT]
6. Bouton de commande du moteur [MARCHE/ARRÊT]

**Remarque:** Le contenu de ce manuel s'applique à tous les éléments répertoriés, sauf indication contraire. L'apparence peut varier par rapport aux illustrations illustrées.

## Préparation avant utilisation

- Retirez tous les emballages et emballages de protection.
  - Vérifiez que l'appareil est en bon état et avec tous les accessoires. En cas de livraison incomplète ou endommagée, veuillez contacter immédiatement le fournisseur. Dans ce cas, n'utilisez pas l'appareil.
  - Nettoyez les accessoires et l'appareil avant utilisation (voir => Nettoyage et entretien).
  - Assurez-vous que l'appareil est complètement sec.
  - Placez l'appareil sur une surface horizontale, stable et résistante à la chaleur, sans risque d'éclaboussures d'eau.
  - Conservez l'emballage si vous avez l'intention de ranger votre appareil à l'avenir.
  - Conserver le manuel d'utilisation pour référence ultérieure.
- NOTE!** En raison des résidus de fabrication, l'appareil peut émettre une légère odeur lors des premières utilisations. Cela est normal et n'indique aucun défaut ou danger. Assurez-vous que l'appareil est bien ventilé.



## Installation / Montage et démontage

- Les opérations de montage ou de démontage de l'appareil sont effectuées avec l'appareil arrêté et déconnecté de l'alimentation électrique.
- Placer la tarière sur l'unité de base : placer la tarière sur l'axe triangulaire de l'unité de base.
- Placez le porte-tuyau au fond du tuyau de fontaine.
- Placez le tuyau de la fontaine sur la tarière et alignez les trois trous du porte-tuyau avec les broches de l'unité de base tout en plaçant le tuyau de la fontaine sur l'unité de base.
- La fontaine en chocolat est maintenant prête à l'emploi.

## Mode d'emploi

- Position du bouton : Gauche est pour le moteur, Droite est pour le réchauffeur.
- Allumez la résistance pour préchauffer la fontaine en chocolat pendant 3 à 5 minutes.
- Préparez environ 1 000 à 1 500 grammes de chocolat comme suit :
  - Mettre le chocolat dans un bol résistant à la chaleur.
  - Mettez le bol dans une casserole avec de l'eau chaude.
  - Remuez le chocolat jusqu'à ce qu'il ait complètement fondu. N'ajoutez pas d'eau au chocolat et ne versez pas d'eau dans le chocolat.
  - Le chocolat doit être fluide (comme le yaourt). Si ce n'est pas le cas, ajoutez-y de l'huile végétale insipide (fleur du soleil).
- Allumez le moteur et versez le chocolat dans la cuvette.
- La tarière déplace le chocolat vers le haut.
- Vous pouvez commencer maintenant.
- Utilisez uniquement des fruits ou des collations suffisamment refroidis et dont la surface est sèche. La basse température du fruit ou des en-cas aide le chocolat à se solidifier et la surface sèche aide le chocolat à s'attacher plus facilement au fruit. Un excès d'eau/humidité détériore la consistance du chocolat.

**REMARQUE!** Les bulles d'air dans la fontaine perturbent le flux homogène du chocolat. Dans ce cas, vous devez éteindre le moteur et attendre que les bulles d'air s'échappent du tuyau de la fontaine (cela peut prendre quelques minutes). Il est normal que l'air s'échappe au fond du tuyau de la fontaine pendant cette procédure. Remettez le moteur sous tension si le tuyau de la fontaine ne contient pas de bulles d'air.

## Nettoyage et entretien

- **ATTENTION!** Débranchez toujours l'appareil de l'alimentation et refroidissez-le avant de le ranger, de le nettoyer et de l'entretenir.
- N'utilisez pas de jet d'eau ou de nettoyeur à vapeur pour le nettoyage et ne poussez pas l'appareil sous l'eau, car les pièces risquent d'être mouillées et un choc électrique pourrait en résulter.
- Si l'appareil n'est pas maintenu dans un bon état de propreté, cela peut nuire à la durée de vie de l'appareil et entraîner une situation dangereuse.
- Les résidus alimentaires doivent être régulièrement nettoyés et retirés de l'appareil. Si l'appareil n'est pas nettoyé correctement, sa durée de vie sera réduite et cela peut entraîner une situation dangereuse pendant l'utilisation.

## Nettoyage

- Nettoyez la surface extérieure refroidie avec un chiffon ou une éponge légèrement humidifiée avec une solution de savon doux.
- Pour des raisons d'hygiène, l'appareil doit être nettoyé avant et après utilisation.
- Éviter tout contact avec l'eau des composants électriques.
- Ne jamais immerger l'appareil dans de l'eau ou d'autres liquides.
- N'utilisez jamais d'agents nettoyants agressifs, d'éponges abrasives ou d'agents nettoyants contenant du chlore. N'utilisez pas de laine d'acier, d'ustensiles métalliques ou d'objets pointus ou pointus pour le nettoyage. N'utilisez pas d'essence ou de solvants!
- Aucune pièce n'est lavable au lave-vaisselle.

## Maintenance

- Vérifiez régulièrement le fonctionnement de l'appareil pour éviter les accidents graves.
- Si vous constatez que l'appareil ne fonctionne pas correctement ou qu'il y a un problème, arrêtez de l'utiliser, éteignez-le et contactez le fournisseur.
- Tous les travaux d'entretien, d'installation et de réparation doivent être effectués par des techniciens spécialisés et autorisés, ou recommandés par le fabricant.

## Transport et stockage

- Avant de ranger l'appareil, assurez-vous toujours qu'il a été débranché de l'alimentation et complètement refroidi.
- Rangez l'appareil dans un endroit frais, propre et sec.
- Ne placez jamais d'objets lourds sur l'appareil, car cela pourrait l'endommager.
- Ne déplacez pas l'appareil lorsqu'il est en cours de fonctionnement. Débranchez l'appareil de l'alimentation électrique lorsque vous le déplacez et maintenez-le en bas.

## Dépannage

Si l'appareil ne fonctionne pas correctement, consultez le tableau ci-dessous pour connaître la solution. Si vous ne parvenez toujours pas à résoudre le problème, veuillez contacter le fournisseur/prestataire de services.

Problème	Cause possible	Solution possible
L'appareil est branché à l'alimentation électrique, mais l'indicateur de chauffage ne s'allume pas/ le moteur ne bouge pas.	La fiche d'alimentation n'est pas correctement branchée à la prise d'alimentation électrique.	Vérifiez à nouveau qu'il est correctement connecté.
	Indicateur de chauffage défectueux.	Contactez le fournisseur.
L'appareil ne chauffe pas mais l'indicateur de chauffage s'allume.	Le fusible de courant (liaison thermique) s'active	Contactez le fournisseur.
	Contrôle de la température bouton défectueux	Contactez le fournisseur.
	Élément chauffant défectueux.	Contactez le fournisseur.



Le chocolat coule et ne coule pas uniformément le long du tuyau de la fontaine.	Le chocolat est trop épais.	Ajouter de l'huile végétale au chocolat. Ne mélangez pas l'eau au chocolat !
	L'appareil n'est pas de niveau, mais est incliné.	Réglez le niveau de l'appareil à l'aide des pieds réglables du moteur.
	Pas assez de chocolat.	Ajoutez du chocolat fondu.
	Le flux de chocolat est obstrué par des morceaux de nourriture.	Éteignez l'appareil et retirez les morceaux de fruits.
Le flux de chocolat est interrompu.	Les blocages dans le flux de chocolat peuvent être causés par des morceaux d'aliments.	<ul style="list-style-type: none"> <li>• Éteignez le moteur et éliminez le blocage.</li> <li>• Vérifiez si le moteur est allumé et en marche.</li> <li>• Vérifier le niveau de chocolat, ajouter le chocolat fondu si nécessaire.</li> </ul>
Le flux de chocolat est lent et n'atteint pas le haut du tuyau de la fontaine.	Il y a de l'air dans la colonne, ce qui empêche le chocolat de circuler constamment.	<ul style="list-style-type: none"> <li>• Éteignez l'appareil et attendez quelques minutes jusqu'à ce que tout le chocolat dans la cuvette revienne. Vous verrez des bulles s'échapper sous le tuyau de la fontaine.</li> <li>• Vérifier le niveau de chocolat et ajouter le chocolat fondu si nécessaire.</li> </ul>

Le non-respect de cette règle peut être sanctionné conformément aux réglementations applicables en matière d'élimination des déchets. La collecte et le recyclage séparés de vos déchets au moment de leur élimination contribueront à préserver les ressources naturelles et à garantir qu'ils sont recyclés d'une manière qui protège la santé humaine et l'environnement.

Pour plus d'informations sur l'endroit où vous pouvez déposer vos déchets pour recyclage, veuillez contacter votre entreprise locale de collecte des déchets. Les fabricants et les importateurs ne sont pas responsables du recyclage, du traitement et de l'élimination écologique, que ce soit directement ou par le biais d'un système public.

IT

## ITALIANO

Gentile cliente,

**Grazie per aver acquistato questo elettrodomestico HENDI. Prima di installare e utilizzare questo apparecchio per la prima volta, leggere attentamente il presente manuale d'uso, prestando particolare attenzione alle norme di sicurezza descritte di seguito.**

### Istruzioni di sicurezza

- Utilizzare l'apparecchiatura solo per lo scopo per cui è stata progettata, come descritto nel presente manuale.
- Il produttore non è responsabile per eventuali danni causati da un funzionamento errato e da un uso improprio.
-  **PERICOLO! RISCHIO DI SCOSSE ELETTRICHE!** Non tentare di riparare l'apparecchiatura da soli. Non immergere le parti elettriche dell'apparecchiatura in acqua o altri liquidi. Non tenere mai l'apparecchiatura sotto l'acqua corrente.
- **NON UTILIZZARE MAI UN APPARECCHIO DANNEGGIATO!** Controllare regolarmente che i collegamenti elettrici e il cavo non presentino danni. Se danneggiato, scollegare l'apparecchiatura dall'alimentazione. Eventuali riparazioni devono essere eseguite solo da un fornitore o da una persona qualificata per evitare pericoli o lesioni.
- **AVVERTENZA!** Quando si posiziona l'apparecchiatura, intradare il cavo di alimentazione in modo sicuro, se necessario, per evitare di tirare involontariamente, danneggiarsi, venire a contatto con la superficie di riscaldamento o causare un pericolo di inciampo.
- **AVVERTENZA!** Finché la spina è nella presa, l'apparecchiatura è collegata all'alimentazione.
- **AVVERTENZA!** Spegnerne SEMPRE l'apparecchiatura prima di scollegarla dall'alimentazione, dalla pulizia, dalla manutenzione o dalla conservazione.
- Collegare l'apparecchiatura solo a una presa elettrica con la tensione e la frequenza indicate sull'etichetta dell'apparecchiatura.
- Non toccare la spina/i collegamenti elettrici con le mani bagnate o umide.
- Tenere l'apparecchiatura e la spina/le connessioni elettriche lontane dall'acqua e da altri liquidi. Se l'apparecchiatura cade in acqua, rimuovere immediatamente i collegamenti dell'alimentazione. Non utilizzare l'apparecchiatura finché non è stata controllata da un tecnico certificato. La mancata osservanza di queste istruzioni causerà rischi po-

### Garantie

Tout défaut affectant le fonctionnement de l'appareil qui devient apparent dans l'année suivant l'achat sera réparé ou remplacé gratuitement à condition que l'appareil ait été utilisé et entretenu conformément aux instructions et qu'il n'ait pas été utilisé de manière abusive ou incorrecte de quelque manière que ce soit. Vos droits statutaires ne sont pas affectés. Si l'appareil est revendiqué sous garantie, indiquez où et quand il a été acheté et incluez une preuve d'achat (par ex. reçu).

Conformément à notre politique de développement continu des produits, nous nous réservons le droit de modifier les spécifications du produit, de l'emballage et de la documentation sans préavis.

### Mise au rebut et environnement



Lors de la mise hors service de l'appareil, le produit ne doit pas être mis au rebut avec d'autres déchets ménagers. Au lieu de cela, il est de votre responsabilité de jeter vos déchets en les remettant à un point de collecte désigné.



tenzialmente letali.

- Collegare l'alimentatore a una presa elettrica facilmente accessibile in modo da poter scollegare immediatamente l'apparecchiatura in caso di emergenza.
- Assicurarsi che il cavo non entri in contatto con oggetti affilati o caldi e tenerlo lontano da fiamme libere. Non tirare mai il cavo di alimentazione per scollegarlo dalla presa, tirare sempre la spina.
- Non trasportare mai l'apparecchiatura per il cavo.
- Non tentare mai di aprire autonomamente l'alloggiamento dell'apparecchiatura.
- Non inserire oggetti nell'alloggiamento dell'apparecchiatura.
- Non lasciare mai l'apparecchiatura incustodita durante l'uso.
- Questo apparecchio deve essere utilizzato da personale qualificato in cucina del ristorante, mense o personale del bar, ecc.
- Questo apparecchio non deve essere utilizzato da persone con ridotte capacità fisiche, sensoriali o mentali o da persone che non hanno esperienza e conoscenza.
- Questo apparecchio non deve mai essere utilizzato dai bambini.
- Tenere l'apparecchiatura e i relativi collegamenti elettrici fuori dalla portata dei bambini.
- Non utilizzare mai accessori o altri dispositivi diversi da quelli forniti con l'apparecchiatura o raccomandati dal produttore. La mancata osservanza di questa indicazione potrebbe rappresentare un rischio per la sicurezza dell'utente e danneggiare l'apparecchiatura. Utilizzare solo parti e accessori originali.
- Non utilizzare l'apparecchiatura mediante un timer esterno o un sistema di controllo remoto.
- Non posizionare l'apparecchiatura su un oggetto riscaldante (benzina, elettrica, cucina a carbone, ecc.).
- Non coprire l'apparecchiatura in funzione.
- Non posizionare oggetti sopra l'apparecchiatura.
- Non utilizzare l'apparecchiatura in prossimità di fiamme libere, materiali esplosivi o infiammabili. Utilizzare sempre l'apparecchiatura su una superficie orizzontale, stabile, pulita, resistente al calore e asciutta.
- L'apparecchiatura non è adatta per l'installazione in un'area in cui è possibile utilizzare un getto d'acqua.
- Lasciare uno spazio di almeno 20 cm intorno all'apparecchiatura per la ventilazione durante l'uso.
- **AVVERTENZA!** Mantenere tutte le aperture di ventilazione dell'apparecchiatura libere da ostruzioni.

## Istruzioni di sicurezza speciali

-  **ATTENZIONE! RISCHIO DI USTIONI! SUPERFICI CALDE!** La temperatura delle superfici accessibili è molto elevata durante l'uso. Toccare solo il pannello di controllo, le maniglie, gli interruttori, le manopole di controllo del timer o le manopole di controllo della temperatura.
- Non versare questo apparecchio con cioccolato fuso contenente noci o altri cibi solidi per evitare rischi.
- **ATTENZIONE!** Spegnerne SEMPRE la macchina e scollegare l'alimentazione prima di toccare qualsiasi parte del motore.
- Se il cavo di alimentazione è danneggiato, deve essere sostituito dal produttore, dal suo agente di assistenza o da personale ugualmente qualificato per evitare rischi.

- **ATTENZIONE!** Non riempire il carico oltre 1500 g di cioccolato.
-  **PERICOLOSO! RISCHIO DI LESIONI!** All'interno della ciotola sono presenti parti mobili che possono causare lesioni. Spegnerne la macchina e scollegarla dall'alimentazione prima di eseguire qualsiasi operazione.
- Evitare di ebollire a secco. Questo apparecchio è fissato contro l'ebollizione a secco da una protezione contro il surriscaldamento.
- La protezione contro il surriscaldamento spegne automaticamente l'apparecchiatura. In tal caso, contattare il fornitore.

## Uso previsto

- Questo apparecchio è destinato all'uso domestico e in applicazioni simili quali:
  - aree cucina del personale in negozi, uffici e altri ambienti di lavoro;
  - case agricole;
  - da clienti in hotel, motel e altri ambienti residenziali;
  - ambiente tipo letto e colazione.
- L'apparecchiatura è progettata solo per riscaldare direttamente una varietà di cioccolatini. Qualsiasi altro utilizzo può causare danni all'apparecchiatura o lesioni personali.
- Il funzionamento dell'apparecchiatura per qualsiasi altro scopo deve essere considerato un uso improprio del dispositivo. L'utente sarà l'unico responsabile per l'uso improprio del dispositivo.

## Installazione di messa a terra

Questa apparecchiatura è classificata come classe di **protezione I** e deve essere collegata a una messa a terra di protezione. La messa a terra riduce il rischio di scosse elettriche fornendo un filo di fuga per la corrente elettrica. Questo apparecchio è dotato di un cavo di alimentazione con spina di messa a terra o di collegamenti elettrici con filo di messa a terra. I collegamenti devono essere installati e messi a terra correttamente.

## Parti principali del prodotto

(Fig. 1 a pagina 3)

1. Torre
2. Evacuatore (interno)
3. Lavabo della ciotola
4. Indicatore di riscaldamento
5. Manopola di controllo della temperatura (ON/OFF)
6. Manopola di controllo del motore (ON/OFF)

**Nota:** Il contenuto di questo manuale si applica a tutti gli elementi elencati, salvo diversamente specificato. L'aspetto può variare rispetto alle illustrazioni mostrate.

## Preparazione prima dell'uso

- Rimuovere tutte le confezioni protettive e l'involucro.
- Controllare che il dispositivo sia in buone condizioni e con tutti gli accessori. In caso di consegna incompleta o danneggiata, contattare immediatamente il fornitore. In questo caso, non utilizzare il dispositivo.
- Pulire gli accessori e l'apparecchiatura prima dell'uso (vedere ==> Pulizia e manutenzione).
- Assicurarsi che l'apparecchiatura sia completamente asciutta.



- Posizionare l'apparecchiatura su una superficie orizzontale, stabile e resistente al calore, sicura contro gli schizzi d'acqua.
- Conservare la confezione se si intende conservare l'apparecchiatura in futuro.
- Conservare il manuale utente per riferimento futuro.

**NOTA!** A causa dei residui di produzione, l'apparecchiatura può emettere un odore leggero durante i primi utilizzi. Ciò è normale e non indica alcun difetto o pericolo. Assicurarsi che l'apparecchiatura sia ben ventilata.

## Installazione / Montaggio e smontaggio

- Le operazioni di montaggio o smontaggio dell'apparecchiatura vengono eseguite con l'apparecchiatura ferma e scollegata dall'alimentazione.
- Posizionare la coclea sull'unità base: posizionare la coclea sull'asse triangolare dell'unità base.
- Collocare il portatubo sul fondo del tubo della fontana.
- Posizionare il tubo stilografico sulla coclea e allineare i tre fori del portatubo con i perni sull'unità base, posizionando il tubo stilografico sull'unità base.
- La fontana di cioccolato è ora pronta per l'uso.

## Istruzioni operative

- Posizione della manopola: Sinistra è per il motore, Destra è per il riscaldatore.
- Accendere la resistenza per preriscaldare la fontana di cioccolato per circa 3-5 minuti.
- Preparare circa 1000 - 1500 grammi di cioccolato come segue:
  - Mettere il cioccolato in una ciotola resistente al calore.
  - Mettere la ciotola in una pentola con acqua tiepida.
  - Mescolare il cioccolato fino a quando non si è sciolto completamente. Non aggiungere acqua né versare acqua nel cioccolato.
  - Il cioccolato deve essere fluido (come lo yogurt). In caso contrario, aggiungere un po' di olio vegetale insapore (fiore del sole).
- Accendere il motore e versare il cioccolato nella bacinella.
- La coclea sposta il cioccolato verso l'alto.
- Puoi iniziare ora.
- Utilizzare solo frutta o snack sufficientemente raffreddati e con una superficie asciutta. La bassa temperatura della frutta o degli snack aiuta il cioccolato a solidificarsi e la superficie secca aiuta il cioccolato a attaccarsi più facilmente alla frutta. Troppa umidità/acqua deteriora la consistenza del cioccolato.

**NOTA!** Le bolle d'aria nel tubo stilografico interrompono il flusso uniforme del cioccolato. In tal caso è necessario spegnere il motore e attendere che le bolle d'aria fuoriescano dal tubo della fontana (ciò potrebbe richiedere alcuni minuti). È normale che l'aria fuoriesca dal fondo del tubo della fontana durante questa procedura. Accendere nuovamente il motore se il tubo della fontana è privo di bolle d'aria.

## Pulizia e manutenzione

- **ATTENZIONE!** Scollegare sempre l'apparecchiatura dall'alimentazione e raffreddarla prima di riporla, pulirla e sottoporla a manutenzione.
- Non utilizzare getti d'acqua o scovolino per la pulizia e non spingere l'apparecchiatura sotto l'acqua, in quanto le parti si bagnano e potrebbero verificarsi scosse elettriche.
- Se l'apparecchiatura non viene mantenuta in un buon stato di pulizia, ciò può influire negativamente sulla durata dell'apparecchiatura e causare una situazione pericolosa.
- I residui di cibo devono essere puliti e rimossi regolarmente dall'apparecchiatura. Se l'apparecchiatura non viene pulita correttamente, ridurrà la sua durata e potrebbe causare condizioni pericolose durante l'uso.

### Pulizia

- Pulire la superficie esterna raffreddata con un panno o una spugna leggermente inumiditi con una soluzione detergente delicata.
- Per motivi di igiene, l'apparecchiatura deve essere pulita prima e dopo l'uso.
- Evitare che l'acqua entri in contatto con i componenti elettrici.
- Non immergere mai l'apparecchiatura in acqua o altri liquidi.
- Non utilizzare mai detergenti aggressivi, spugne abrasive o detergenti contenenti cloro. Non utilizzare lana d'acciaio, utensili metallici o oggetti appuntiti o appuntiti per la pulizia. Non utilizzare benzina o solventi!
- Nessuna parte può essere lavata in lavastoviglie.

### Manutenzione

- Controllare regolarmente il funzionamento dell'apparecchiatura per evitare gravi incidenti.
- Se si nota che l'apparecchiatura non funziona correttamente o che c'è un problema, smettere di usarla, spegnerla e contattare il fornitore.
- Tutti i lavori di manutenzione, installazione e riparazione devono essere eseguiti da tecnici specializzati e autorizzati o raccomandati dal produttore.

### Trasporto e stoccaggio

- Prima della conservazione, assicurarsi sempre che l'apparecchiatura sia stata scollegata dall'alimentazione e completamente raffreddata.
- Conservare l'apparecchiatura in un luogo fresco, pulito e asciutto.
- Non posizionare mai oggetti pesanti sull'apparecchiatura, in quanto ciò potrebbe danneggiarla.
- Non spostare l'apparecchiatura mentre è in funzione. Scollegare l'apparecchiatura dall'alimentazione elettrica durante lo spostamento e tenerla in basso.



## Risoluzione dei problemi

Se l'apparecchiatura non funziona correttamente, controllare la tabella seguente per la soluzione. Se il problema persiste, contattare il fornitore/fornitore di servizi.

Problema	Possibile causa	Possibile soluzione
L'apparecchiatura è collegata all'alimentazione, ma la spia di riscaldamento non si accende/il motore non si muove.	La spina di alimentazione non è collegata correttamente alla presa elettrica.	Verificare nuovamente che sia collegato correttamente.
	Indicatore di riscaldamento difettoso.	Contattare il fornitore.
	Il fusibile di corrente (collegamento termico) si attiva	
L'apparecchiatura non si riscalda ma la spia di riscaldamento si accende.	Controllo della temperatura manopola difettosa	Contattare il fornitore.
	Elemento riscaldante difettoso.	
Il cioccolato gocciola e non scorre uniformemente lungo il tubo della fontana.	Il cioccolato è troppo spesso.	Aggiungere un po' di olio vegetale al cioccolato. Non mescolare acqua nel cioccolato!
	L'apparecchiatura non è in piano, ma inclinata.	Regolare il livello dell'apparecchiatura con i piedini regolabili dell'unità motore.
	Cioccolato insufficiente.	Aggiungere un po' di cioccolato fuso.
	Il flusso di cioccolato è ostruito da pezzi di cibo.	Spegnere l'apparecchiatura e rimuovere i pezzi di frutta.
Il flusso di cioccolato viene interrotto.	I blocchi nel flusso di cioccolato possono essere causati da pezzi di cibo.	<ul style="list-style-type: none"> <li>• Spegnere il motore e rimuovere il blocco.</li> <li>• Controllare se il motore è acceso e in funzione.</li> <li>• Controllare il livello di cioccolato, aggiungere cioccolato fuso se necessario.</li> </ul>
Il flusso di cioccolato è lento e non raggiunge la parte superiore della pipa stilografica.	C'è aria nella colonna, per cui il cioccolato non può fluire costantemente.	<ul style="list-style-type: none"> <li>• Spegnere l'apparecchiatura e attendere alcuni minuti, fino a quando tutto il cioccolato nel lavabo non ritorna indietro. Vedrete delle bolle fuoriuscire da sotto il tubo della fontana.</li> <li>• Controllare il livello di cioccolato e aggiungere il cioccolato fuso, se necessario.</li> </ul>

## Garanzia

Qualsiasi difetto che comprometta la funzionalità dell'apparecchiatura che diventi evidente entro un anno dall'acquisto sarà riparato mediante riparazione o sostituzione gratuita, a condizione che l'apparecchiatura sia stata utilizzata e sottoposta a manutenzione in conformità alle istruzioni e non sia stata in alcun modo abusata o utilizzata in modo improprio. I Suoi diritti legali non sono compromessi. Se l'apparecchiatura è richiesta in garanzia, indicare dove e quando è stata acquistata e includere la prova di acquisto (ad es. ricevuta). In linea con la nostra politica di sviluppo continuo del prodotto, ci riserviamo il diritto di modificare le specifiche del prodotto, dell'imballaggio e della documentazione senza preavviso.

## Smaltimento e ambiente



Durante lo smantellamento dell'apparecchiatura, il prodotto non deve essere smaltito con altri rifiuti domestici. Al contrario, è responsabilità dell'utente smaltire le apparecchiature di scarto consegnandole a un punto di raccolta designato.

La mancata osservanza di questa regola può essere penalizzata in conformità con le normative applicabili sullo smaltimento dei rifiuti. La raccolta e il riciclaggio separati delle apparecchiature di scarto al momento dello smaltimento contribuiranno a preservare le risorse naturali e a garantire che vengano riciclate in modo da proteggere la salute umana e l'ambiente.

Per ulteriori informazioni su dove è possibile depositare i rifiuti per il riciclaggio, contattare la società locale di raccolta rifiuti. I produttori e gli importatori non si assumono alcuna responsabilità per il riciclaggio, il trattamento e lo smaltimento ecologico, né direttamente né tramite un sistema pubblico.

## ROMÂNĂ

### Stimate client,

Vă mulțumim pentru achiziționarea acestui aparat electrocasnic HENDI. Citiți cu atenție acest manual de utilizare, acordând o atenție deosebită reglementărilor de siguranță evidențiate mai jos, înainte de a instala și utiliza acest aparat pentru prima dată.

### Instrucțiuni de siguranță



- Utilizați aparatul numai în scopul pentru care a fost conceput, conform descrierii din acest manual.
- Producătorul nu este răspunzător pentru nicio daună cauzată de funcționarea incorectă și utilizarea necorespunzătoare.
-  **PERICOL! RISC DE ELECTROCUTARE!** Nu încercați să reparați aparatul singur. Nu scufundați componentele electrice ale aparatului în apă sau în alte lichide. Nu țineți niciodată aparatul sub jet de apă.
- **NU UTILIZAȚI NICIODATĂ UN APARAT DETERIORAT!** Verificați periodic conexiunile electrice și cablul pentru a depista eventualele deteriorări. Dacă este deteriorat, deconectați aparatul de la sursa de alimentare. Orice reparații trebuie efectuate numai de către un furnizor sau o persoană calificată pentru a evita pericolul sau vătămarea.
- **AVERTISMENT!** Când poziționați aparatul, direcționați ca-



blul de alimentare în siguranță, dacă este necesar, pentru a evita tragerea accidentală, deteriorarea, contactul cu suprafața de încălzire sau riscul de împiedicare.

- **AVERTISMENT!** Atât timp cât ștecherul este în priză, aparatul este conectat la sursa de alimentare.
- **AVERTISMENT!** Oprii ÎNTOTDEAUNA aparatul înainte de a-l deconecta de la sursa de alimentare, curățare, întreținere sau depozitare.
- Conectați aparatul la o priză electrică numai cu tensiunea și frecvența menționate pe eticheta aparatului.
- Nu atingeți ștecherul/conexiunile electrice cu mâinile umeze sau umede.
- Țineți aparatul și ștecherul/conexiunile la distanță de apă și alte lichide. Dacă aparatul cade în apă, scoateți imediat conexiunile sursei de alimentare. Nu utilizați aparatul până când nu a fost verificat de un tehnician certificat. Nerespectarea acestor instrucțiuni va cauza riscuri care pun viața în pericol.
- Conectați sursa de alimentare la o priză electrică ușor accesibilă, astfel încât să puteți deconecta imediat aparatul în caz de urgență.
- Asigurați-vă că cablul nu intră în contact cu obiecte ascuțite sau fierbinți și țineți-l la distanță de foc deschis. Nu trageți niciodată de cablul de alimentare pentru a-l scoate din priză, trageți întotdeauna de fișă.
- Nu transportați niciodată aparatul de cablu.
- Nu încercați niciodată să deschideți singur carcasa aparatului.
- Nu introduceți obiecte în carcasa aparatului.
- Nu lăsați niciodată aparatul nesupravegheat în timpul utilizării.
- Acest aparat trebuie utilizat de personal instruit în bucătăria restaurantului, cantinelor sau barului etc.
- Acest aparat nu trebuie utilizat de persoane cu capacități fizice, senzoriale sau mentale reduse sau de persoane care nu au experiență și cunoștințe suficiente.
- Acest aparat nu trebuie utilizat de copii în niciun caz.
- Nu lăsați aparatul și conexiunile sale electrice la îndemâna copiilor.
- Nu utilizați niciodată accesorii sau alte dispozitive suplimentare în afară de cele furnizate împreună cu aparatul sau recomandate de producător. Nerespectarea acestei instrucțiuni poate reprezenta un risc pentru utilizator și poate deteriora aparatul. Utilizați numai piese și accesorii originale.
- Nu utilizați acest aparat cu ajutorul unui cronometru extern sau al unui sistem de telecomandă.
- Nu așezați aparatul pe un obiect de încălzire (benzină, electrică, aragaz cu cărbune etc.).
- Nu acoperiți aparatul în timpul funcționării.
- Nu așezați obiecte pe aparat.
- Nu utilizați aparatul în apropierea flăcărilor deschise, a materialelor explozive sau inflamabile. Utilizați întotdeauna aparatul pe o suprafață orizontală, stabilă, curată, rezistentă la căldură și uscată.
- Aparatul nu poate fi instalat într-o zonă în care poate fi utilizat un jet de apă.
- Lăsați un spațiu de cel puțin 20 cm în jurul aparatului pentru ventilare în timpul utilizării.
- **AVERTISMENT!** Păstrați toate orificiile de ventilație de pe aparat ferite de obstrucții.

## Instrucțiuni speciale privind siguranța

-  **PRECAUȚIE! RISC DE ARSURI! SUPRAFEȚE FIERBINȚI!** Temperatura suprafețelor accesibile este foarte ridicată în timpul utilizării. Atingeți numai panoul de comandă, mânerul, comutatoarele, butoanele de comandă a cronometrului sau butoanele de comandă a temperaturii.
- Nu turnați acest aparat cu ciocolată topită care conține nuci sau alte alimente solide pentru a evita orice pericol.
- **PRECAUȚIE!** Oprii ÎNTOTDEAUNA mașina și deconectați sursa de alimentare înainte de a atinge orice piese ale motorului.
- În cazul în care cablul de alimentare este deteriorat, acesta trebuie înlocuit de către producător, agentul său de service sau persoane cu o calificare similară pentru a evita orice pericol.
- **ATENȚIE!** Nu umpleți încărcătura peste 1500 g de ciocolată.
-  **PERICULOS! RISC DE VĂTĂMARE!** Există piese mobile în interiorul vasului, care pot provoca vătămări. Oprii mașina și deconectați-o de la sursa de alimentare înainte de a efectua orice operație.
- Evitați fierberea uscată. Acest aparat este protejat împotriva fierberii uscate prin intermediul unei protecții la supraîncălzire.
- Protecția la supraîncălzire oprește automat aparatul. În acest caz, contactați furnizorul.

RO

## Domeniu de utilizare

- Acest aparat este destinat utilizării în aplicații casnice și similare, cum ar fi:
  - spațiile de bucătărie ale personalului din magazine, birouri și alte medii de lucru;
  - case de ferme;
  - de către clienții din hoteluri, moteluri și alte medii de tip rezidențial;
  - tip pat și mic dejun.
- Aparatul este proiectat doar pentru a încălzi direct o varietate de ciocolată. Orice altă utilizare poate duce la deteriorarea aparatului sau la vătămare corporală.
- Utilizarea aparatului în orice alt scop va fi considerată o utilizare incorectă a dispozitivului. Utilizatorul va fi singurul responsabil pentru utilizarea necorespunzătoare a dispozitivului.

## Instalarea împănământării

Acest aparat este clasificat ca fiind din clasa de **protecție I** și trebuie conectat la o împănământare de protecție. Împănământarea reduce riscul de electrocutare prin asigurarea unui fir de evacuare pentru curentul electric.

Acest aparat este dotat cu un cablu de alimentare cu ștecher cu împănământare sau conexiuni electrice cu cablu de împănământare. Conexiunile trebuie instalate și împănântate corespunzător.

## Principalele componente ale produsului

(Fig. 1 de la pagina 3)

1. Turn
2. Transportor (interior)
3. Bazinul bolului
4. Indicator de încălzire
5. Buton de control al temperaturii (PORNIT/OPRIT)
6. Buton de comandă a motorului (PORNIT/OPRIT)



**Observație:** Conținutul acestui manual se aplică tuturor articolelor listate, cu excepția cazului în care se specifică altfel. Aspectul poate varia față de ilustrațiile prezentate.

## Pre pregătirea înainte de utilizare

- Îndepărtați toate ambalajele și ambalajele de protecție.
  - Verificați dacă dispozitivul este în stare bună și cu toate accesoriile. În cazul unei livrări incomplete sau deteriorate, vă rugăm să contactați imediat furnizorul. În acest caz, nu utilizați dispozitivul.
  - Curățați accesoriile și aparatul înainte de utilizare (consultați ==> Curățare și întreținere).
  - Asigurați-vă că aparatul este complet uscat.
  - Puneți aparatul pe o suprafață orizontală, stabilă și rezistentă la căldură, care este sigură împotriva stropirii cu apă.
  - Păstrați ambalajul dacă intenționați să depozitați aparatul în viitor.
  - Păstrați manualul de utilizare pentru consultare ulterioară.
- NOTĂ!** Din cauza reziduurilor rezultate din fabricație, aparatul poate emite un miros ușor în timpul primelor câteva utilizări. Acest lucru este normal și nu indică niciun defect sau pericol. Asigurați-vă că aparatul este bine aerisit.

## Instalare / Asamblare și dezasamblare

- Operațiunile de asamblare sau dezasamblare a aparatului sunt efectuate cu aparatul oprit și deconectat de la sursa de alimentare.
- Așezați burghiul spiral pe unitatea de bază: așezați burghiul spiral pe axa de formă triunghiulară a unității de bază.
- Așezați suportul pentru țevă pe partea inferioară a țevii rezervorului.
- Așezați țeava rezervorului peste burghiul spiral și aliniați cele trei orificii ale suportului de țevă cu știfturile de pe unitatea de bază în timp ce așezați țeava rezervorului pe unitatea de bază.
- Rezervorul de ciocolată este acum gata de utilizare.

## Instrucțiuni de utilizare

- Poziția butonului: Stânga este pentru motor, Dreapta este pentru încălzitor.
- Porniți elementul de încălzire pentru a preîncălzi rezervorul de ciocolată timp de aproximativ 3 - 5 minute.
- Preparați aproximativ 1000 - 1500 grame de ciocolată după cum urmează:
  - Puneți ciocolata într-un bol rezistent la căldură.
  - Puneți bolul într-o oală cu apă caldă.
  - Amestecați ciocolata până când se topește complet. Nu adăugați apă și nu vărsați apă în ciocolată.
  - Ciocolata trebuie să fie fluidă (ca iaurtul). Dacă nu este așa, adăugați ulei vegetal fără gust (floare de soare) în el.
- Porniți motorul și turnați ciocolată în bazinul vasului.
- Burghiul transportă ciocolata în sus.
- Puteți începe acum.
- Utilizați numai fructe sau gustări care sunt suficient de răcite și au o suprafață uscată. Temperatura scăzută a fructelor sau gustărilor ajută ciocolata să se solidifice, iar suprafața uscată ajută ciocolata să se atașeze mai ușor la fruct. Prea multă umiditate/apă va deteriora consistența ciocolatei.

**NOTĂ!** Bulele de aer din țeava rezervorului perturbă fluxul uniform de ciocolată. În acest caz, trebuie să opriți motorul și să așteptați ca bulele de aer să iasă din țeava rezervorului (aceasta poate dura câteva minute). În timpul acestei proceduri, este normal ca aerul să iasă prin partea inferioară a conductei rezervorului. Porniți din nou motorul dacă țeava rezervorului nu prezintă bule de aer.

## Curățare și întreținere

- **ATENȚIE!** Deconectați întotdeauna aparatul de la sursa de alimentare și răciți-l înainte de depozitare, curățare și întreținere.
- Nu utilizați jet de apă sau un aparat de curățat cu aburi pentru curățare și nu împingeți aparatul sub apă, deoarece componentele se vor uda și se pot produce șocuri electrice.
- Dacă aparatul nu este păstrat într-o stare bună de curățenie, acest lucru poate afecta negativ durata de viață. Oa aparatului și poate duce la o situație periculoasă.
- Reziduurile alimentare trebuie curățate regulat și scoase din aparat. Dacă aparatul nu este curățat corespunzător, durata sa de viață va fi redusă și poate duce la o stare periculoasă în timpul utilizării.

## Curățare

- Curățați suprafața exterioară răcită cu o lavetă sau un burete ușor umezit cu o soluție slabă de săpun.
- Din motive de igienă, aparatul trebuie curățat înainte și după utilizare.
- Evitați contactul cu apa al componentelor electrice.
- Nu scufundați niciodată aparatul în apă sau în alte lichide.
- Nu utilizați niciodată agenți de curățare agresivi, bureți abrazivi sau agenți de curățare care conțin clor. Nu utilizați bureți de sârmă, ustensile metalice sau orice obiecte ascuțite sau tăioase pentru curățare. Nu utilizați benzină sau solvenți!
- Nicio piesă nu poate fi spălată în mașina de spălat vase.

## Întreținere

- Verificați regulat funcționarea aparatului pentru a preveni accidentele grave.
- Dacă vedeți că aparatul nu funcționează corespunzător sau că există o problemă, opriți-l și contactați furnizorul.
- Toate lucrările de întreținere, instalare și reparații trebuie efectuate de tehnicieni specializați și autorizați sau recomandate de producător.

## Transport și depozitare

- Înainte de depozitare, asigurați-vă întotdeauna că aparatul a fost deconectat de la sursa de alimentare și s-a răcit complet.
- Depozitați aparatul într-un loc răcoros, curat și uscat.
- Nu puneți niciodată obiecte grele pe aparat, deoarece acesta se poate deteriora.
- Nu mutați aparatul în timp ce acesta este în funcțiune. Deconectați aparatul de la sursa de alimentare când îl mutați și țineți-l în partea de jos.



## Depanare

Dacă aparatul nu funcționează corespunzător, verificați tabelul de mai jos pentru a găsi soluția. Dacă în continuare nu puteți rezolva problema, vă rugăm să contactați furnizorul/furnizorul de servicii.

Problemă	Cauză posibilă	Soluție posibilă	
Aparatul este conectat la sursa de alimentare, dar indicatorul de încălzire nu se aprinde/motorul nu se mișcă.	Fișa de alimentare nu este conectată corespunzător la priza de alimentare electrică.	Verificați din nou pentru a vă asigura că este conectat corect.	
	Indicatorul de încălzire este defect.	Contactați furnizorul.	
Aparatul nu se încălzește dar indicatorul de încălzire se aprinde.	Siguranța curentă (legătura termică) se activează	Contactați furnizorul.	
	Controlul temperaturii buton defect		
Ciocolata picură și nu curge uniform pe țeava rezervorului.	Elementul de încălzire este defect.	Adăugați ulei vegetal la ciocolată. Nu amestecați apa cu ciocolata!	
	Ciocolata este prea groasă.		
	Aparatul nu este orizontal, dar este înclinat.		Reglați nivelul aparatului cu picioarele reglabile ale unității motorului.
	Ciocolată insuficientă.		Adăugați puțină ciocolată topită.
Fluxul de ciocolată este obstrucționat de bucăți de alimente.	Fluxul de ciocolată este obstrucționat de bucăți de alimente.	Opriți aparatul și scoateți bucățile de fructe.	
	Blocajele din fluxul de ciocolată pot fi cauzate de bucăți de alimente.	<ul style="list-style-type: none"> <li>• Opriți motorul și eliminați blocajul.</li> <li>• Verificați dacă motorul este pornit și funcționează.</li> <li>• Verificați nivelul de ciocolată, adăugați ciocolată topită dacă este necesar.</li> </ul>	
Fluxul de ciocolată este întrerupt.			
Curgerea ciocolatei este lentă și nu ajunge în vârful conductei rezervorului.	Există aer în colană, drept pentru care ciocolata nu poate curge constant.	<ul style="list-style-type: none"> <li>• Opriți aparatul și așteptați câteva minute, până când toată ciocolata din bazin curge înapoi. Veți vedea bule care evadează de sub țeava rezervorului.</li> <li>• Verificați nivelul de ciocolată și adăugați ciocolată topită dacă este necesar.</li> </ul>	

## Garanție

Orice defect care afectează funcționalitatea aparatului care devine evident în termen de un an de la achiziție va fi reparat prin reparații gratuite sau înlocuire, cu condiția ca aparatul să fi fost utilizat și întreținut în conformitate cu instrucțiunile și să nu fi fost abuzat sau utilizat necorespunzător în niciun fel. Drepturile dvs. legale nu sunt afectate. Dacă aparatul este revendicat în garanție, specificați unde și când a fost achiziționat și includeți dovada achiziționării (de ex. chitanță). În conformitate cu politica noastră de dezvoltare continuă a produselor, ne rezervăm dreptul de a modifica fără preaviz produsul, ambalajul și specificațiile documentației.

## Aruncați și protejați mediul înconjurător



La scoaterea din uz a aparatului, produsul nu trebuie eliminat împreună cu alte deșeurile menajere. În schimb, este responsabilitatea dvs. să eliminați deșeurile de echipamente prin predarea acestora la un punct de colectare desemnat.

Nerespectarea acestei reguli poate fi penalizată în conformitate cu reglementările aplicabile privind eliminarea deșeurilor. Colectarea și reciclarea separată a deșeurilor dvs. de echipamente la momentul eliminării va ajuta la conservarea resurselor naturale și va asigura reciclarea acestora într-o manieră care protejează sănătatea umană și mediul înconjurător.

Pentru mai multe informații despre locul în care vă puteți lăsa deșeurile pentru reciclare, vă rugăm să contactați compania locală de colectare a deșeurilor. Producătorii și importatorii nu își asumă responsabilitatea pentru reciclarea, tratarea și eliminarea ecologică, fie direct, fie printr-un sistem public.

## ΕΛΛΗΝΙΚΑ

Αγαπητέ πελάτη,

Σας ευχαριστούμε που αγοράσατε αυτή τη συσκευή **Hendi**. Διαβάστε προσεκτικά αυτό το εγχειρίδιο χρήστη, δίνοντας ιδιαίτερη προσοχή στους κανονισμούς ασφαλείας που περιγράφονται παρακάτω, πριν από την πρώτη εγκατάσταση και χρήση αυτής της συσκευής.

## Οδηγίες ασφαλείας

- Χρησιμοποιείτε τη συσκευή μόνο για τον προβλεπόμενο σκοπό για τον οποίο σχεδιάστηκε, όπως περιγράφεται στο παρόν εγχειρίδιο.
- Ο κατασκευαστής δεν φέρει ευθύνη για τυχόν ζημιές που προκλήθηκαν από εσφαλμένη λειτουργία και ακατάλληλη χρήση.
- **⚡ ΚΙΝΔΥΝΟΣ! ΚΙΝΔΥΝΟΣ ΗΛΕΚΤΡΟΠΛΗΞΙΑΣ!** Μην επιχειρήσετε να επισκευάσετε τη συσκευή μόνοι σας. Μην εμβάπτιζετε τα ηλεκτρικά μέρη της συσκευής σε νερό ή άλλα υγρά. Μην κρατάτε ποτέ τη συσκευή κάτω από τρεχούμενο νερό.
- **ΜΗ ΧΡΗΣΙΜΟΠΟΙΕΙΤΕ ΠΟΤΕ ΣΥΣΚΕΥΗ ΠΟΥ ΈΧΕΙ ΥΠΟΣΤΕΙ ΖΗΜΙΑ!** Ελέγχετε τακτικά τις ηλεκτρικές συνδέσεις και το καλώδιο για τυχόν ζημιές. Σε περίπτωση ζημιάς, αποσυνδέστε τη συσκευή από την παροχή ρεύματος. Οποιοσδήποτε επισκευές πρέπει να πραγματοποιούνται μόνο από προμηθευτή ή εξειδικευμένο άτομο για την αποφυγή κινδύνου ή τραυματισμού.
- **ΠΡΟΕΙΔΟΠΟΙΗΣΗ!** Κατά την τοποθέτηση της συσκευής, δρομολογήστε το καλώδιο ρεύματος με ασφάλεια, εάν είναι





απαραίτητο, για να αποφύγετε τυχόν ακούσιο τράβηγμα, ζημιά, επαφή με την επιφάνεια θέρμανσης ή κίνδυνο παραπατήματος.

- **ΠΡΟΕΙΔΟΠΟΙΗΣΗ!** Εφόσον το φινι είναι στην πρίζα, η συσκευή είναι συνδεδεμένη στην παροχή ρεύματος.
- **ΠΡΟΕΙΔΟΠΟΙΗΣΗ!** Ανεργοποιείτε ΠΑΝΤΟΤΕ τη συσκευή πριν από την αποσύνδεση από την παροχή ρεύματος, τον καθαρισμό, τη συντήρηση ή την αποθήκευση.
- Συνδέετε τη συσκευή μόνο σε πρίζα με την τάση και τη συχνότητα που αναφέρονται στην ετικέτα της συσκευής.
- Μην αγγίζετε το φινι/τις ηλεκτρικές συνδέσεις με βρεγμένα ή υγρά χέρια.
- Διατηρείτε τη συσκευή και το φινι/τις ηλεκτρικές συνδέσεις μακριά από νερό και άλλα υγρά. Εάν η συσκευή πέσει σε νερό, αφαιρέστε αμέσως τις συνδέσεις τροφοδοσίας. Μην χρησιμοποιείτε τη συσκευή μέχρι να ελεγχθεί από πιστοποιημένο τεχνικό. Η μη τήρηση αυτών των οδηγιών θα προκαλέσει κινδύνους απειλητικούς για τη ζωή.
- Συνδέστε το τροφοδοτικό σε μια εύκολα προσβάσιμη πρίζα, ώστε να μπορείτε να αποσυνδέσετε τη συσκευή αμέσως σε περίπτωση έκτακτης ανάγκης.
- Βεβαιωθείτε ότι το καλώδιο δεν έρχεται σε επαφή με αιχμηρά ή ζεστά αντικείμενα και φυλάξτε το μακριά από ανοικτή φωτιά. Μην τραβάτε ποτέ το καλώδιο ρεύματος για να το αποσυνδέσετε από την πρίζα, αλλά να τραβάτε πάντα το φινι.
- Μην μεταφέρετε ποτέ τη συσκευή από το καλώδιό της.
- Μην προσπαθήσετε ποτέ να ανοίξετε μόνοι σας το περίβλημα της συσκευής.
- Μην εισάγετε αντικείμενα στο περίβλημα της συσκευής.
- Μην αφήνετε ποτέ τη συσκευή χωρίς επίβλεψη κατά τη διάρκεια της χρήσης.
- Ο χειρισμός της συσκευής αυτής πρέπει να γίνεται από εκπαιδευμένο προσωπικό στην κουζίνα του εστιατορίου, σε καντίνες ή σε μπαρ κ.λπ.
- Η συσκευή αυτή δεν πρέπει να χρησιμοποιείται από άτομα με μειωμένες αισθητηριακές, αισθητηριακές ή πνευματικές ικανότητες ή άτομα με έλλειψη εμπειρίας και γνώσης.
- Η συσκευή αυτή δεν πρέπει σε καμία περίπτωση να χρησιμοποιείται από παιδιά.
- Διατηρείτε τη συσκευή και τις ηλεκτρικές της συνδέσεις μακριά από παιδιά.
- Μην χρησιμοποιείτε ποτέ εξαρτήματα ή πρόσθετες συσκευές εκτός από αυτές που παρέχονται με τη συσκευή ή συνιστώνται από τον κατασκευαστή. Διαφορετικά, μπορεί να υπάρξει κίνδυνος για την ασφάλεια του χρήστη και να προκληθεί ζημιά στη συσκευή. Χρησιμοποιείτε μόνο γνήσια εξαρτήματα και παρελκόμενα.
- Μην χρησιμοποιείτε αυτή τη συσκευή με εξωτερικό χρονοδιακόπτη ή σύστημα τηλεχειρισμού.
- Μην τοποθετείτε τη συσκευή πάνω σε θερμαντικό αντικείμενο (βενζινοκίνητο, ηλεκτρικό, κάρβουνο κ.λπ.).
- Μην καλύψετε τη συσκευή σε λειτουργία.
- Μην τοποθετείτε αντικείμενα επάνω στη συσκευή.
- Μην χρησιμοποιείτε τη συσκευή κοντά σε γυμνές φλόγες, εκρηκτικά ή εύφλεκτα υλικά. Να χειρίζεστε πάντα τη συσκευή σε οριζόντια, σταθερή, καθαρή, ανθεκτική στην θερμότητα και στεγνή επιφάνεια.
- Η συσκευή δεν είναι κατάλληλη για εγκατάσταση σε χώρο όπου μπορεί να χρησιμοποιηθεί πιδάκας νερού.
- Αφήστε χώρο τουλάχιστον 20 cm γύρω από τη συσκευή για εξαερισμό κατά τη χρήση.

- **ΠΡΟΕΙΔΟΠΟΙΗΣΗ!** Διατηρείτε όλα τα ανοίγματα εξαερισμού στη συσκευή ελεύθερα από εμπόδια.

## Ειδικές οδηγίες ασφαλείας

-  **ΠΡΟΣΟΧΗ! ΚΙΝΔΥΝΟΣ ΕΓΚΑΥΜΑΤΩΝ! ΘΕΡΜΕΣ ΕΠΙΦΑΝΕΙΕΣ!** Η θερμοκρασία των προσβάσιμων επιφανειών είναι πολύ υψηλή κατά τη χρήση. Αγγίξτε μόνο τον πίνακα ελέγχου, τις λαβές, τους διακόπτες, τους χρονοδιακόπτες ή τους διακόπτες θερμοκρασίας.
- Μην χύνετε αυτή τη συσκευή με λιωμένη σοκολάτα που περιέχει ξηρούς καρπούς ή άλλα στερεά τρόφιμα για να αποφύγετε τον κίνδυνο.
- **ΠΡΟΣΟΧΗ!** Να ανεργοποιείτε ΠΑΝΤΟΤΕ το μηχάνημα και να αποσυνδέετε το τροφοδοτικό πριν αγγίξετε οποιαδήποτε εξαρτήματα του κινητήρα.
- Εάν το καλώδιο τροφοδοσίας έχει υποστεί ζημιά, πρέπει να αντικατασταθεί από τον κατασκευαστή, τον αντιπρόσωπο σέρβις ή από κατάλληλα καταρτισμένα άτομα, ώστε να αποφευχθεί τυχόν κίνδυνος.
- **ΠΡΟΣΟΧΗ!** Μην γεμίζετε το φορτίο πάνω από 1500 g σοκολάτας.
-  **ΕΠΙΚΙΝΔΥΝΟΣ! ΚΙΝΔΥΝΟΣ ΤΡΑΥΜΑΤΙΣΜΟΥ!** Υπάρχουν κινούμενα μέρη στο εσωτερικό του μολ, τα οποία μπορεί να προκαλέσουν τραυματισμό. Ανεργοποιήστε το μηχάνημα και αποσυνδέστε το από την παροχή ρεύματος πριν από οποιαδήποτε εργασία.
- Αποφύγετε το βράσιμο. Αυτή η συσκευή είναι ασφαλισμένη έναντι του βρασμού και της υπερθέρμανσης.
- Η προστασία υπερθέρμανσης ανεργοποιεί αυτόματα τη συσκευή. Σε αυτή την περίπτωση, επικοινωνήστε με τον προμηθευτή.

## Προβλεπόμενη χρήση

- Αυτή η συσκευή προορίζεται για οικιακή χρήση και παρόμοιες εφαρμογές, όπως:
  - τους χώρους κουζίνας του προσωπικού σε καταστήματα, γραφεία και άλλα εργασιακά περιβάλλοντα,
  - αγροτικές κατοικίες,
  - από πελάτες σε ξενοδοχεία, μοτέλ και άλλα περιβάλλοντα κατοικιών,
  - περιβάλλον τύπου κρεβατιού και πρωινού.
- Η συσκευή έχει σχεδιαστεί μόνο για απευθείας θέρμανση μιας ποικιλίας σοκολάτας. Οποιαδήποτε άλλη χρήση μπορεί να προκαλέσει ζημιά στη συσκευή ή τραυματισμό.
- Η λειτουργία της συσκευής για οποιονδήποτε άλλο σκοπό θα πρέπει να θεωρείται εσφαλμένη χρήση της συσκευής. Ο χρήστης θα είναι αποκλειστικά υπεύθυνος για την ακατάλληλη χρήση της συσκευής.

## Εγκατάσταση γείωσης

- Αυτή η συσκευή έχει ταξινομηθεί ως κατηγορίας **προστασίας Ι** και πρέπει να συνδεθεί σε προστατευτική γείωση. Η γείωση μειώνει τον κίνδυνο ηλεκτροπληξίας παρέχοντας ένα καλώδιο διαφυγής για το ηλεκτρικό ρεύμα.
- Αυτή η συσκευή διαθέτει καλώδιο ρεύματος με βύσμα γείωσης ή ηλεκτρικές συνδέσεις με καλώδιο γείωσης. Οι συνδέσεις πρέπει να είναι σωστά εγκατεστημένες και γειωμένες.

## Κύρια μέρη του προϊόντος

(Εικ. 1 στη σελίδα 3)

1. Πύργος
2. Γρεζομεταφορέας (εσωτερικός)
3. Λεκάνη μπολ
4. Ένδειξη θέρμανσης
5. Διακόπτης ελέγχου θερμοκρασίας (ON/OFF)
6. Διακόπτης ελέγχου κινητήρα (ON/OFF)

**Παρατήρηση:** Το περιεχόμενο αυτού του εγχειριδίου ισχύει για όλα τα στοιχεία που αναφέρονται, εκτός εάν ορίζεται διαφορετικά. Η εμφάνιση μπορεί να διαφέρει από τις εικόνες που εμφανίζονται.

## Προετοιμασία πριν από τη χρήση

- Αφαιρέστε όλη την προστατευτική συσκευασία και το περιτύλιγμα.
- Ελέγξτε ότι η συσκευή είναι σε καλή κατάσταση και με όλα τα παρελκόμενα. Σε περίπτωση στελούς ή κατεστραμμένης παρόδοσης, επικοινωνήστε αμέσως με τον προμηθευτή. Σε αυτή την περίπτωση, μη χρησιμοποιείτε τη συσκευή.
- Καθαρίστε τα εξαρτήματα και τη συσκευή πριν από τη χρήση (βλ. => Καθαρισμός και συντήρηση).
- Βεβαιωθείτε ότι η συσκευή είναι εντελώς στεγνή.
- Τοποθετήστε τη συσκευή σε οριζόντια, σταθερή και ανθεκτική στη θερμότητα επιφάνεια, η οποία είναι ασφαλής για πιτσιλιές νερού.
- Φυλάξτε τη συσκευασία εάν σκοπεύετε να αποθηκεύσετε τη συσκευή σας στο μέλλον.
- Φυλάξτε το εγχειρίδιο χρήσης για μελλοντική αναφορά.

**ΣΗΜΕΙΩΣΗ!** Λόγω υπολειμμάτων από την κατασκευή, η συσκευή μπορεί να εκπέμψει ελαφριά οσμή κατά τη διάρκεια των πρώτων λίγων χρήσεων. Αυτό είναι φυσιολογικό και δεν υποδεικνύει κανένα ελάττωμα ή κίνδυνο. Βεβαιωθείτε ότι η συσκευή αερίζεται καλά.

## Εγκατάσταση / συναρμολόγηση & αποσυναρμολόγηση

- Οι λειτουργίες συναρμολόγησης ή αποσυναρμολόγησης της συσκευής εκτελούνται με τη συσκευή σταματημένη και αποσυνδεδεμένη από την παροχή ρεύματος.
- Τοποθετήστε το τρυπάνι στη μονάδα βάσης: τοποθετήστε το τρυπάνι στον τριγωνικό άξονα της μονάδας βάσης.
- Τοποθετήστε τη βάση του σωλήνα στο κάτω μέρος του σωλήνα της πηγής.
- Τοποθετήστε το σωλήνα πηγής πάνω από το τρυπάνι και ευθυγραμμίστε τις τρεις οπές της βάσης του σωλήνα με τους πείρους στη μονάδα βάσης ενώ τοποθετείτε το σωλήνα πηγής στη μονάδα βάσης.
- Το σιτριβάνι σοκολάτας είναι πλέον έτοιμο για χρήση.

## Οδηγίες λειτουργίας

- Θέση κομπογιού: Αριστερά είναι για τον κινητήρα, Δεξιά για το θερμαντήρα.
- Ενεργοποιήστε την αντίσταση για να προθερμάνετε το σιτριβάνι σοκολάτας για περίπου 3 - 5 λεπτά.
- Προετοιμάστε περίπου 1000 - 1500 γραμμάρια σοκολάτας ως εξής:
  - Τοποθετήστε τη σοκολάτα σε ένα μπολ ανθεκτικό στη θερμότητα.
  - Τοποθετήστε το μπολ σε μια κασαρόλα με ζεστό νερό.

- Ανακατέψτε τη σοκολάτα μέχρι να λιώσει εντελώς. Μην προσθέτετε νερό ή χύνετε νερό στη σοκολάτα.
- Η σοκολάτα πρέπει να είναι ρευστή (όπως το γιαούρτι). Εάν δεν συμβαίνει αυτό, προσθέστε λίγο άγευστο φυτικό λάδι (πλιλάουστα λουλούδι) σε αυτό.

- Ενεργοποιήστε τον κινητήρα και ρίξτε τη σοκολάτα στη λεκάνη του μπολ.
- Ο κοχλίας μετακινεί τη σοκολάτα προς τα πάνω.
- Μπορείτε να ξεκινήσετε τώρα.
- Χρησιμοποιείτε μόνο φρούτα ή σνακ που έχουν κρυσώσει επαρκώς και έχουν στεγνή επιφάνεια. Η χαμηλή θερμοκρασία των φρούτων ή των σνακ βοηθά τη σοκολάτα να στερεοποιηθεί και η ξηρή επιφάνεια βοηθά τη σοκολάτα να προσαρτηθεί ευκολότερα στα φρούτα. Η υπερβολική ποσότητα υγρού/νερού θα υποβαθμίσει τη σύσταση της σοκολάτας.

**ΣΗΜΕΙΩΣΗ!** Οι φυσαλίδες αέρα στον σωλήνα της πηγής διαταράσσουν την ομοιόμορφη ροή της σοκολάτας. Σε αυτή την περίπτωση πρέπει να απενεργοποιήσετε τον κινητήρα και να περιμένετε να διαφύγουν οι φυσαλίδες αέρα από τον σωλήνα της πηγής (αυτό μπορεί να διαρκέσει μερικά λεπτά). Είναι φυσιολογικό να διαφύγει αέρας στο κάτω μέρος του σωλήνα πηγής κατά τη διάρκεια αυτής της διαδικασίας. Ενεργοποιήστε ξανά τον κινητήρα εάν ο σωλήνας της πηγής δεν περιέχει φυσαλίδες αέρα.

## Καθαρισμός και συντήρηση

- **ΠΡΟΣΟΧΗ!** Αποσυνδέετε πάντα τη συσκευή από την παροχή ρεύματος και την ψύχετε πριν από την αποθήκευση, τον καθαρισμό και τη συντήρηση.
- Μη χρησιμοποιείτε πίδακα νερού ή ατμοκαθαριστή για τον καθαρισμό και μην πιέζετε τη συσκευή κάτω από το νερό, καθώς τα εξαρτήματα θα βραχούν και μπορεί να προκληθεί ηλεκτροπληξία.
- Εάν η συσκευή δεν διατηρείται σε καλή κατάσταση καθαριότητας, αυτό μπορεί να επηρεάσει αρνητικά τη διάρκεια ζωής 0 της συσκευής και να οδηγήσει σε επικίνδυνη κατάσταση.
- Τα υπολείμματα τροφίμων πρέπει να καθαρίζονται τακτικά και να αφαιρούνται από τη συσκευή. Εάν η συσκευή δεν καθαριστεί σωστά, θα μειωθεί η διάρκεια ζωής της και μπορεί να προκληθεί επικίνδυνη κατάσταση κατά τη χρήση.

## Καθαρισμός

- Καθαρίστε την κρύα εξωτερική επιφάνεια με ένα πανί ή σφουγγάρι ελαφρώς νοτισμένο με ήπιο διάλυμα σαπουνιού.
- Για λόγους υγιεινής, η συσκευή πρέπει να καθαρίζεται πριν και μετά τη χρήση.
- Αποφύγετε την επαφή του νερού με τα ηλεκτρικά εξαρτήματα.
- Ποτέ μη βυθίσετε τη συσκευή σε νερό ή άλλα υγρά.
- Μη χρησιμοποιείτε ποτέ ισχυρά καθαριστικά, λειαντικά σφουγγάρια ή καθαριστικά που περιέχουν χλώριο. Μη χρησιμοποιείτε σπασλόσυρμα, μεταλλικά εργαλεία ή αιχμηρά αντικείμενα για τον καθαρισμό. Μην χρησιμοποιείτε βενζίνη ή διαλύτες!
- Κανένα εξάρτημα δεν είναι ασφαλές για πλύσιμο σε πλυντήριο πιάτων.

## Συντήρηση

- Ελέγχετε τακτικά τη λειτουργία της συσκευής για την αποφυγή σοβαρών ατυχημάτων.
- Εάν διαπιστώσετε ότι η συσκευή δεν λειτουργεί σωστά ή ότι υπάρχει πρόβλημα, σταματήστε να τη χρησιμοποιείτε, απενερ-



γοποιήστε την και επικοινωνήστε με τον προμηθευτή.

- Όλες οι εργασίες συντήρησης, εγκατάστασης και επισκευής πρέπει να πραγματοποιούνται από εξειδικευμένους και εξουσιοδοτημένους τεχνικούς ή να συνιστώνται από τον κατασκευαστή.

### Μεταφορά και αποθήκευση

- Πριν από την αποθήκευση, να βεβαιώνεται πάντα ότι η συσκευή έχει αποσυνδεθεί από την παροχή ρεύματος και έχει κρυώσει εντελώς.
- Αποθηκεύστε τη συσκευή σε δροσερό, καθαρό και στεγνό χώρο.
- Μην τοποθετείτε ποτέ βάρια αντικείμενα επάνω στη συσκευή, καθώς μπορεί να προκληθεί ζημιά σε αυτήν.
- Μην μετακινείτε τη συσκευή ενώ βρίσκεται σε λειτουργία. Αποσυνδέστε τη συσκευή από την παροχή ρεύματος κατά τη μετακίνηση και κρατήστε την στο κάτω μέρος.

### Αντιμετώπιση προβλημάτων

Αν η συσκευή δεν λειτουργεί σωστά, ελέγξτε τον παρακάτω πίνακα για το διάλυμα. Εάν εξακολουθείτε να μην μπορείτε να επιλύσετε το πρόβλημα, επικοινωνήστε με τον προμηθευτή/πάρoχο υπηρεσιών.

Πρόβλημα	Πιθανή αιτία	Πιθανή λύση
Η συσκευή είναι συνδεδεμένη στην παροχή ρεύματος αλλά η ένδειξη θέρμανσης δεν ανάβει/ο κινητήρας δεν κινείται.	Το φις τροφοδοσίας δεν έχει συνδεθεί σωστά στην πρίζα παροχής ηλεκτρικού ρεύματος.	Ελέγξτε ξανά για να βεβαιωθείτε ότι έχει συνδεθεί σωστά.
	Ελαττωματικός δείκτης θέρμανσης.  Η ασφάλεια ρεύματος (θερμικός σύνδεσμος) ενεργοποιείται	Επικοινωνήστε με τον προμηθευτή.
Η συσκευή δεν θερμαίνεται αλλά ανάβει η ένδειξη θέρμανσης.	Έλεγχος θερμοκρασίας ελαττωματικό κουμπί	Επικοινωνήστε με τον προμηθευτή.
	Ελαττωματικό θερμαντικό στοιχείο.	
Η σοκολάτα στάζει και δεν ρέει ομοιόμορφα στον σωλήνα της πηγής.	Η σοκολάτα είναι πολύ πηκτή.	Προσθέστε λίγο φυτικό λάδι στη σοκολάτα. Μην αναμιγνύετε νερό στη σοκολάτα!
	Η συσκευή δεν είναι επίπεδη, αλλά έχει κλίση.	Ρυθμίστε το επίπεδο της συσκευής με τα ρυθμιζόμενα πόδια της μονάδας μοτέρ.
	Δεν υπάρχει αρκετή σοκολάτα.	Προσθέστε λίγη λιωμένη σοκολάτα.
	Η ροή της σοκολάτας παρεμποδίζεται από κομμάτια τροφίμων.	Απενεργοποιήστε τη συσκευή και αφαιρέστε τα κομμάτια φρούτων.

Η ροή της σοκολάτας διακόπτεται.	Οι εμφράξεις στη ροή της σοκολάτας μπορεί να προκληθούν από κομμάτια τροφίμων.	<ul style="list-style-type: none"> <li>• Απενεργοποιήστε τον κινητήρα και σβήστε το εμπόδιο.</li> <li>• Ελέγξτε αν ο κινητήρας είναι ενεργοποιημένος και σε λειτουργία.</li> <li>• Ελέγξτε το επίπεδο της σοκολάτας και προσθέστε τη λιωμένη σοκολάτα, εάν είναι απαραίτητο.</li> </ul>
Η ροή της σοκολάτας είναι αργή και δεν φτάνει στην κορυφή του σωλήνα πηγής.	Υπάρχει αέρας στη σπύλη, ως αποτέλεσμα του οποίου η σοκολάτα δεν μπορεί να ρέει συνεχώς.	<ul style="list-style-type: none"> <li>• Απενεργοποιήστε τη συσκευή και περιμένετε μερικά λεπτά, μέχρι να επιστρέψει όλη η σοκολάτα στη λεκάνη. Θα δείτε φυσαλίδες να διαφεύγουν από κάτω από τον σωλήνα της πηγής.</li> <li>• Ελέγξτε τη στάθμη της σοκολάτας και προσθέστε λιωμένη σοκολάτα, εάν είναι απαραίτητο.</li> </ul>

### Εγγύηση

Κάθε ελάττωμα που επηρεάζει τη λειτουργικότητα της συσκευής και παρουσιάζεται εντός ενός έτους μετά την αγορά θα επισκευάζεται με δωρεάν επισκευή ή αντικατάσταση, με την προϋπόθεση ότι η συσκευή έχει χρησιμοποιηθεί και συντηρηθεί σύμφωνα με τις οδηγίες και δεν έχει υποστεί οποιαδήποτε κατάχρηση ή κακή χρήση. Τα νόμιμα δικαιώματά σας δεν επηρεάζονται. Εάν η συσκευή καλύπτεται από εγγύηση, δηλώστε πού και πότε αγοράστηκε και συμπεριλάβετε απόδειξη αγοράς (π.χ. απόδειξη). Σύμφωνα με την πολιτική μας για τη συνεχή ανάπτυξη προϊόντων, διατηρούμε το δικαίωμα να αλλάξουμε τις προδιαγραφές προϊόντων, συσκευασίας και τεκμηρίωσης χωρίς προειδοποίηση.

### Απόρριψη και περιβάλλον

 Κατά τον παρολιισμό της συσκευής, το προϊόν δεν πρέπει να απορρίπτεται μαζί με άλλα οικιακά απορρίμματα. Αντ' αυτού, είναι δική σας ευθύνη να απορρίψετε τον απόβλητο εξοπλισμό σας παραδίδοντάς τον σε ένα καθαρισμένο σημείο συλλογής. Η μη τήρηση αυτού του κανόνα μπορεί να τιμωρηθεί σύμφωνα με τους ισχύοντες κανονισμούς για την απόρριψη αποβλήτων. Η ξεχωριστή συλλογή και ανακύκλωση του άχρηστου εξοπλισμού σας κατά τη στιγμή της απόρριψης θα βοηθήσει στη διατήρηση των φυσικών πόρων και θα διασφαλίσει ότι ανακυκλώνεται με τρόπο που προστατεύει την ανθρώπινη υγεία και το περιβάλλον.

Για περισσότερες πληροφορίες σχετικά με το πού μπορείτε να αποθέσετε τα απορρίμματα για ανακύκλωση, επικοινωνήστε με την τοπική εταιρεία συλλογής απορριμμάτων. Οι κατασκευαστές και οι εισαγωγείς δεν αναλαμβάνουν ευθύνη για την ανακύκλωση, την επεξεργασία και την οικολογική απόρριψη, είτε απευθείας είτε μέσω ενός δημόσιου συστήματος.

## HRVATSKI

Poštovani korisniče,  
Hvala vam što ste kupili ovaj Hendi uređaj. Pažljivo pročitajte ovaj priručnik za uporabu i pritom obratite posebnu pozornost na niže navedene sigurnosne propise, prije prve ugradnje i uporabe uređaja.



### Sigurnosne upute

- Uređaj upotrebljavajte samo u svrhu za koju je namijenjen, kako je opisano u ovom priručniku.
- Proizvođač nije odgovoran za bilo kakva oštećenja uzrokovana neispravnim radom i nepravilnom uporabom.
-  **OPASNOST! OPASNOST OD STRUJNOG UDARA!** Ne pokušavajte sami popraviti uređaj. Električne dijelove uređaja nemojte uranjati u vodu ili neku drugu tekućinu. Nikada nemojte držati uređaj pod tekućom vodom.
- **NIKADA NEMOJTE KORISTITI OŠTEĆENI UREĐAJ!** Redovito provjeravajte električne spojeve i kabele za eventualna oštećenja. Ako je oštećen, uređaj isključite iz električne mreže. Popravke smije obavljati samo dobavljač ili kvalificirana osoba kako bi se izbjegle opasnosti ili ozljede.
- **UPOZORENJE!** Prilikom postavljanja uređaja, ako je potrebno, kabel za napajanje usmjerite na siguran način kako biste izbjegli nenamjerno povlačenje, oštećivanje, kontakt s površinom za grijanje ili opasnost od spoticanja.
- **UPOZORENJE!** Dok god je utikač u utičnici, uređaj je priključen na napajanje.
- **UPOZORENJE!** UVIJEK isključite uređaj prije isključivanja iz napajanja, čišćenja, održavanja ili pohrane.
- Uređaj spajajte samo na električnu utičnicu s naponom i frekvencijom navedenim na naljepnici uređaja.
- Ne dodirujte utikač/električne spojeve vlažnim rukama.
- Uređaj i električne priključke/priključke držite podalje od vode i drugih tekućina. Ako uređaj padne u vodu, odmah uklonite električne priključke. Uređaj ne upotrebljavajte dok ga nije provjerio ovlašteni tehničar. Nepridržavanje ovih uputa može dovesti do po život opasnih rizika.
- Spojite napajanje u lako dostupnu električnu utičnicu kako biste mogli odmah isključiti uređaj u hitnom slučaju.
- Pazite da kabel ne dode u dodir s oštrim ili vrućim predmetima i držite ga dalje od otvorenog požara. Nikada nemojte povlačiti kabel za napajanje kako biste ga isključili iz utičnice, uvijek povucite utikač.
- Nikada nemojte nositi uređaj za kabel.
- Nikad sami nemojte pokušavati otvoriti kućište uređaja.
- Ne stavljajte predmete u kućište uređaja.
- Nikad ne ostavljajte uređaj bez nadzora tijekom uporabe.
- Uređajem treba upravljati osposobljeno osoblje u kuhinji restorana, kantine ili osoblja bara, itd.
- Ovim uređajem ne smiju rukovati osobe sa smanjenim fizičkim, osjetilnim odnosno umnim sposobnostima ili osobe koje nemaju dovoljno iskustva i znanja.
- Ovaj uređaj djeca ne smiju upotrebljavati ni pod kojim okolnostima.
- Uređaj i električne spojeve držite izvan dohvata djece.

- Nikada ne upotrebljavajte pribor niti bilo koje dodatne uređaje osim onih koje je isporučio uređaj ili preporučio proizvođač. Ako to ne učinite, može doći do sigurnosnog rizika za korisnika i može oštetiti uređaj. Koristite samo originalne dijelove i dodatnu opremu.
- Ne upravljajte ovim uređajem pomoću vanjskog tajmera ili sustava daljinskog upravljanja.
- Nemojte stavljati uređaj na grijaći predmet (benzin, električnu struju, štednjak s ugljenom itd.).
- Ne prekrivajte uređaj u radu.
- Ne stavljajte predmete na uređaj.
- Uređaj ne upotrebljavajte u blizini otvorenih plamena, eksplozivnih ili zapaljivih materijala. Uređaj uvijek koristite na vodoravnoj, stabilnoj, čistoj, otpornoj na toplinu i suhoj površini.
- Uređaj nije prikladan za postavljanje u prostor gdje se može koristiti mlaz vode.
- Ostavite najmanje 20 cm prostora oko uređaja radi prozračivanja tijekom uporabe.
- **UPOZORENJE!** Pazite da svi ventilacijski otvori na uređaju nisu blokirani.

HR

### Posebne sigurnosne upute

-  **OPREZ! OPASNOST OD OPEKLINE! VRUĆE POVRŠINE!** Temperatura dostupnih površina je vrlo visoka tijekom uporabe. Dodirnite samo upravljačku ploču, ručke, prekidače, kontrolne tipke tajmera ili regulatore temperature.
- Ne ulijevajte ovaj uređaj rastopljenom čokoladom koja sadrži orašaste plodove ili drugu čvrstu hranu kako biste izbjegli opasnost.
- **OPREZ!** UVIJEK isključite stroj i iskopčajte napajanje prije dodirivanja bilo kakvih dijelova za motor.
- Ako je kabel za napajanje oštećen, mora ga zamijeniti proizvođač, njegov servisni zastupnik ili slične kvalificirane osobe kako bi se izbjegla opasnost.
- **PAŽNJA!** Nemojte puniti više od 1500 g čokolade.
-  **OPASNOST! OPASNOST OD OZLJEDU!** Unutar posude nalaze se pokretni dijelovi koji mogu prouzročiti ozljede. Isključite stroj i iskopčajte ga iz napajanja prije bilo kakvih radnji.
- Izbjegavajte kuhanje na suho. Ovaj je uređaj osiguran od kipućeg suhog zbog pregrijavanja.
- Zaštita od pregrijavanja automatski isključuje uređaj. U tom slučaju kontaktirajte dobavljača.

### Namjena

- Ovaj uređaj namijenjen je za uporabu u kućanstvu i za slične namjene kao što su:
  - kuhinjske prostore u trgovinama, uređima i drugim radnim okruženjima;
  - poljoprivredne kuće;
  - od strane klijenata u hotelima, motelima i drugim rezidencijalnim vrstama okoliša;
  - Okruženje s krevetom i doručkom.
- Uređaj je namijenjen samo za izravno zagrijavanje raznih čokolada. Svaka druga uporaba može dovesti do oštećenja uređaja ili osobnih ozljeda.
- Uporaba uređaja za bilo koju drugu svrhu smatra se pogrešnom uporabom uređaja. Korisnik je isključivo odgovoran za neprimjerenu uporabu uređaja.



## Ugradnja uzemljenja

Ovaj je uređaj klasificiran kao **zaštitna klasa I** i mora se spojiti na zaštitno uzemljenje. Uzemljavanjem se smanjuje rizik od strujnog udara time što uređaj dobiva dodatnu žicu za odvod električne struje.

Ovaj je uređaj opremljen strujnim kabelom sa utikačem za uzemljenje ili električnim priključcima s uzemljenjem. Priključci moraju biti pravilno instalirani i uzemljeni.

## Glavni dijelovi proizvoda

(Slika 1 na stranici 3)

1. Toranj
2. Pužni vijak (unutarnji)
3. Posuda za posudu
4. Indikator grijanja
5. Gumb za regulaciju temperature (ON/OFF)
6. Gumb za kontrolu motora (ON/OFF)

**Napomena:** Ako nije drugačije navedeno, sadržaj ovog priručnika se primjenjuje na sve navedene stavke. Izgled se može razlikovati od prikazanih slika.

## Priprema prije uporabe

- Uklonite svu ambalažu i omot.
- Provjerite je li uređaj u dobrom stanju i sa svim dodacima. U slučaju nepotpune ili oštećene isporuke, odmah kontaktirajte dobavljača. U tom slučaju nemojte upotrebljavati uređaj.
- Prije uporabe očistite pribor i uređaj (Pogledajte => Čišćenje i održavanje).
- Provjerite je li uređaj potpuno suh.
- Uređaj postavite na vodoravnu, stabilnu i otpornu površinu koja je sigurna protiv prskanja vode.
- Čuvajte ambalažu ako namjeravate i ubuduće spremati uređaj.
- Sačuvajte korisnički priručnik za buduću upotrebu.

**BILJEŠKA!** Zbog ostataka proizvodnje, uređaj tijekom prvih nekoliko uporaba može ispuštati blagi miris. To je normalno i ne ukazuje na bilo kakav nedostatak ili opasnost. Provjerite je li uređaj dobro prozračen.

## Instalacija / sastavljanje i rastavljanje

- Radovi sastavljanja ili rastavljanja uređaja obavljaju se dok je uređaj zaustavljen i isključen iz električne mreže.
- Postavite spiralu na baznu jedinicu: postavite spiralu na trokutastu osovinu osnovne jedinice.
- Postavite držač cijevi na dno cijevi fontane.
- Postavite cijev fontane preko spirale i poravnajte tri rupe držača cijevi s klinovima na osnovnoj jedinici dok postavljate cijev fontane na baznu jedinicu.
- Čokoladna fontana je sada spremna za uporabu.

## Upute za uporabu

- Položaj gumba: Lijevo je za motor, desno za grijač.
  - Uključite grijaći element kako biste prethodno zagrijali čokoladnu fontanu za oko 3 - 5 minuta.
- Pripremite oko 1000 - 1500 grama čokolade na sljedeći način:
- Stavite čokoladu u posudu otpornu toplini.
  - Stavite posudu u lonac s toplom vodom.
  - Pomiješajte čokoladu dok se potpuno ne otopi. Nemojte dodavati vodu u čokoladu ili pitule vodu.

- Čokolada mora biti tekućina (poput jogurta). Ako to nije slučaj, dodajte malo bezukusnog biljnog ulja (cvjeta sunca).

- Uključite motor i ulijte čokoladu u posudu.
- Spirala pomiče čokoladu prema gore.
- Možete početi sada.
- Upotrebljavajte samo voće ili grickalice koje su dovoljno ohlađene i imaju suhu površinu. Niska temperatura voća ili grickalice pomaže čokoladi da se stvrdne, a suha površina pomaže čokoladi da se lakše pričvrsti za voće. Previše vlage/vode pogoršat će konzistenciju čokolade.

**NAPOMENA!** Mjehurići zraka u cijevi fontane ometaju ravnomjerni protok čokolade. U tom slučaju morate isključiti motor i pričekati da mjehurići zraka pobjegnu iz cijevi fontane (to može potrajati nekoliko minuta). Normalno je da zrak tijekom ovog postupka pobjegne na dnu cijevi fontane. Ponovno uključite motor ako cijev fontane nema mjehurića zraka.

## Čišćenje i održavanje

- **PAŽNJA!** Prije pohrane, čišćenja i održavanja uređaj uvijek iskopčajte iz električne mreže i ohladite.
- Ne upotrebljavajte vodeni mlaz ili parni čistač za čišćenje i ne gurajte uređaj pod vodom jer će se dijelovi smočiti i može doći do električnog udara.
- Ako se uređaj ne održava u dobrom stanju čistoće, to može negativno utjecati na vijek trajanja uređaja 0 i dovesti do opasne situacije.
- Ostaci hrane moraju se redovito čistiti i uklanjati iz uređaja. Ako se uređaj ne čisti pravilno, smanjit će njegov vijek trajanja i može rezultirati opasnim stanjem tijekom upotrebe.

## Čišćenje

- Rashlađenu vanjsku površinu očistite krpom ili spužvom navlaženom otopinom blagog sapuna.
- Iz higijenskih razloga uređaj je potrebno očistiti prije i poslije upotrebe.
- Izbjegavajte kontakt vode s električnim komponentama.
- Nikada ne uranjajte uređaj u vodu ili druge tekućine.
- Nikada nemojte koristiti agresivna sredstva za čišćenje, abrazivne spužve ili sredstva za čišćenje koja sadrže klor. Nemojte upotrebljavati čeličnu vunu, metalno posuđe ni oštre ili šiljaste predmete za čišćenje. Nemojte koristiti benzin i otapala!
- Niti jedan dio ne može se prati u perilici posuda.

## Održavanje

- Redovito provjeravajte rad uređaja kako biste spriječili ozbiljne nesreće.
- Ako vidite da uređaj ne radi pravilno ili da postoji problem, prestanite s korištenjem, isključite ga i kontaktirajte s dobavljačem.
- Sve radove vezane uz održavanje, instalaciju i popravke mora obavljati specijalizirani i ovlaštenu tehničar, ili ih mora preporučiti proizvođač.

## Prijevoz i skladištenje

- Prije skladištenja uvijek provjerite je li uređaj isključen iz napajanja i potpuno rashlađen.
- Uređaj čuvajte na hladnom, čistom i suhom mjestu.
- Nikada nemojte stavljati teške predmete na uređaj jer biste ih mogli oštetiti.



- Ne pomicíte uređaj dok je u radu. Uređaj iskopčajte iz napajanja dok ga pomicíte i držíte ga na dnu.

## Rješavanje problema

Ako uređaj ne radi ispravno, pogledajte donju tablicu za rješenje. Ako i dalje ne možete riješiti problem, obratite se dobavljaču / pružatelju usluga.

Problem	Mogući uzrok	Moguće rješenje
Uređaj spojen na napajanje, ali indikator grijanja ne svijetli/motor se ne kreće.	Utičak napajanja nije ispravno spojen na električnu utičnicu.	Ponovno provjerite je li pravilno spojen.
	Indikator grijanja je neispravan.	Kontaktirajte dobavljača.
	Aktivira se strujni osigurač (toplinska veza)	
Uređaj se ne zagrijava ali indikator zagrijavanja svijetli.	Kontrola temperature gumb je neispravan	Kontaktirajte dobavljača.
	Neispravan element za grijanje.	
Čokolada kapa i ne teče ravnomjerno niz cijev fontane.	Čokolada je previše gusta.	Dodajte malo biljnog ulja u čokoladu. Nemojte miješati vodu s čokoladom.
	Uređaj nije niveliran, ali je nagnut.	Podesite razinu uređaja pomoću podesivih nožica jedinice motora.
	Nema dovoljno čokolade.	Dodajte otopljenu čokoladu.
	Protok čokolade ometaju komadići hrane.	Isključite uređaj i uklonite komadiće voća.
Protok čokolade je prekinut.	Blokade u protoku čokolade mogu biti uzrokovane komadima hrane.	<ul style="list-style-type: none"> <li>• Isključite motor i uklonite blokadu.</li> <li>• Provjerite je li motor uključen i radi li.</li> <li>• Provjerite razinu čokolade, po potrebi dodajte rastopljenu čokoladu.</li> </ul>
Protok čokolade je spor i ne dolazi do vrha cijevi fontane.	U stupcu se nalazi zrak, zbog čega čokolada ne može stalno teći.	<ul style="list-style-type: none"> <li>• Isključite uređaj i pričekajte nekoliko minuta dok se čokolada u spremniku ne vrati natrag. Vidjet ćete mjehuriće koji izlaze ispod cijevi fontane.</li> <li>• Provjerite razinu čokolade i po potrebi dodajte otopljenu čokoladu.</li> </ul>

## Jamstvo

Neispravnosti koje utječu na funkcionalnost uređaja koje se pojave u roku od jedne godine nakon kupnje popravljat će se besplatnim popravkom ili zamjenom, pod uvjetom da je uređaj korišten i održavan u skladu s uputama i da nije na bilo koji način bio zlouporabljn ili pokvaren. To ne utječe na vaša zakonska prava. Ako je uređaj pokriven jamstvom, navedite gdje i kada je kupljen i uključite dokaz o kupnji (npr. račun).

U skladu s našim pravilima o kontinuiranom razvoju proizvoda pridržavamo pravo na promjenu opisa proizvoda, pakiranja i dokumentacije bez prethodne obavijesti.

## Odbacivanje otpada i okoliš



Kada prestaje s uporabom uređaja, proizvod se ne smije odlagati s drugim kućnim otpadom. Umjesto toga, vaša je odgovornost odlagati na vašu otpadnu opremu predajući je na određeno sabirno mjesto. Nepridržavanje tog pravila može se kazniti u skladu s primjenjivim propisima o odlaganju otpada. Zasebnim sakupljanjem i recikliranjem vaše otpadne opreme u vrijeme odlaganja čuvaju se prirodni resursi i osigurava se njezino recikliranje na način koji štiti ljudsko zdravlje i okoliš.

Za više informacija o tome gdje možete uskratiti svoj otpad radi recikliranja, obratite se lokalnoj tvrtki za prikupljanje otpada. Proizvođači i uvoznici ne preuzimaju odgovornost za recikliranje, tretman i ekološko zbrinjavanje, bilo izravno ili putem javnog sustava.

CZ

## ČEŠTINA

Vážení zákazníci,

Děkujeme vám za zakoupení tohoto spotřebiče Hendi. Před první instalací a použitím tohoto spotřebiče si pozorně přečtěte tuto uživatelskou příručku a věnujte zvláštní pozornost níže uvedeným bezpečnostním předpisům.

## Bezpečnostní pokyny

- Spotřebič používejte pouze k určenému účelu, k němuž byl navržen, jak je popsáno v této příručce.
- Výrobce neodpovídá za žádné škody způsobené nesprávným provozem a nesprávným používáním.
- **NEBEZPEČÍ! NEBEZPEČÍ ÚRAZU ELEKTRICKÝM PROUDEM!** Nepokoušejte se spotřebič opravovat sami. Elektrické části spotřebiče neponožujte do vody ani jiných kapalin. Nikdy nedržte spotřebič pod tekoucí vodou.
- **NIKDY NEPOUŽÍVEJTE POŠKOZENÝ SPOTŘEBIČ!** Pravidelně kontrolujte, zda elektrické spoje a kabely nejsou poškozeny. Poškozený spotřebič odpojte od napájení. Opravy smí provádět pouze dodavatel nebo kvalifikovaná osoba, aby se zabránilo nebezpečí nebo zranění.
- **VAROVÁNÍ!** Při umísťování spotřebiče vedte napájecí kabel bezpečně, pokud je to nutné, aby nedošlo k neúmyslnému vytažení, poškození, kontaktu s topnou plochou nebo nebezpečí zakopnutí.
- **VAROVÁNÍ!** Dokud je zástrčka v zásuvce, spotřebič je připojen k napájecí síti.
- **VAROVÁNÍ!** Před odpojením od napájení, čištěním, údržbou nebo skladováním spotřebič VŽDY vypněte.
- Spotřebič připojujte pouze k elektrické zásuvce s napětím a frekvencí uvedenou na štítku spotřebiče.



- Nedotýkejte se zástrček / elektrických spojů mokřima nebo vlhkými rukama.
- Spotřebič a elektrické zástrčky/přípojky udržujte mimo dosah vody a jiných kapalin. Pokud spotřebič spadne do vody, okamžitě odpojte napájecí přípojky. Spotřebič nepoužívejte, dokud jej nezkontroluje kvalifikovaný technik. Nedodržení těchto pokynů bude mít za následek život ohrožující rizika.
- Napájecí zdroj zapojte do snadno přístupné elektrické zásuvky, abyste mohli v případě nouze spotřebič okamžitě odpojit.
- Dbejte na to, aby se kabel nedostal do kontaktu s ostrými nebo horkými předměty, a chraňte jej před otevřeným ohněm. Nikdy netahejte za napájecí kabel, abyste jej vypojili ze zásuvky, ale vždy vytáhněte zástrčku.
- Nikdy nepřenášejte přístroj za kabel.
- Nikdy se nepokoušejte sami otevřít kryt spotřebiče.
- Do krytu spotřebiče nevládejte žádné předměty.
- Během používání nikdy nenechávejte spotřebič bez dozoru.
- Tento spotřebič by měl obsluhovat vyškolený personál v kuchyni restaurace, pracovníci jídelny nebo baru atd.
- Tento přístroj by neměly obsluhovat osoby se sníženými fyzickými, smyslovými nebo duševními schopnostmi nebo osoby s nedostatkem zkušeností a znalostí.
- Tento spotřebič by za žádných okolností neměly používat děti.
- Uchovávejte spotřebič a jeho elektrické přípojky mimo dosah dětí.
- Nikdy nepoužívejte jiné příslušenství nebo jiná zařízení než ta, která jsou dodávána se spotřebičem nebo která doporučuje výrobce. Pokud tak neučiníte, může to představovat bezpečnostní riziko pro uživatele a poškodit spotřebič. Používejte pouze originální díly a příslušenství.
- Tento spotřebič nepoužívejte pomocí externího časovače nebo dálkového ovládání.
- Nepokládejte spotřebič na topné těleso (benzín, elektrický, uhlíkový sporák atd.).
- Nezakrývejte provoz spotřebiče.
- Na spotřebič nepokládejte žádné předměty.
- Nepoužívejte spotřebič v blízkosti otevřeného ohně, výbušných nebo hořlavých materiálů. Spotřebič vždy provozujte na vodorovném, stabilním, čistém, tepelně odolném a suchém povrchu.
- Spotřebič není vhodný k instalaci v místě, kde lze použít vodní tlak.
- Během používání nechte kolem spotřebiče prostor alespoň 20 cm pro větrání.
- **VAROVÁNÍ!** Udržujte všechny větrací otvory na spotřebiči bez překážek.

## Zvláštní bezpečnostní pokyny

-  **OPATRNOST! NEBEZPEČÍ POPÁLENÍ! HORKÉ POVRCHY!** Teplota přístupných povrchů je během používání velmi vysoká. Dotkněte se pouze ovládacího panelu, rukojetí, spínačů, ovladačů časovače nebo ovladačů teploty. Nelijte do spotřebiče roztavenou čokoládu obsahující olechy nebo jiné pevné potraviny, aby nedošlo k ohrožení.
- **OPATRNOST!** Než se dotknete jakýchkoli částí motoru, **VŽDY** vypněte stroj a odpojte napájení.
- Je-li napájecí kabel poškozený, musí jej vyměnit výrobce, jeho servisní technik nebo podobně kvalifikovaná osoba, aby se zabránilo nebezpečí.

- **POZOR!** Neplňte náplň více než 1500 g čokolády.



- **NEBEZPEČNÉ! RIZIKO ZRANĚNÍ!** Uvnitř mísy jsou pohyblivé části, které mohou způsobit zranění. Před prováděním jakýchkoli operací vypněte stroj a odpojte jej od zdroje napájení.
- Vyhnete se varu nasucho. Tento spotřebič je zajištěn proti vyvaření nasucho ochranou proti přehřátí.
- Ochrana proti přehřátí spotřebič automaticky vypne. V takovém případě kontaktujte dodavatele.

## Určené použití

- Tento spotřebič je určen k použití v domácnosti a podobných aplikacích, jako jsou:
  - kuchyňky pro zaměstnance v obchodech, kancelářích a dalších pracovních prostředích;
  - farmářské domy;
  - klienty hotelů, motolů a jiných ubytovacích zařízení;
  - prostředí typu lůžka a snídaneň.
- Spotřebič je určen pouze k přímému ohřevu celé řady čokolády. Jakékoli jiné použití může vést k poškození spotřebiče nebo zranění osob.
- Provozování spotřebiče za jakýmkoli jiným účelem se považuje za nesprávné použití přístroje. Uživatel nese výhradní odpovědnost za nesprávné použití zařízení.

## Instalace uzemnění

Tento spotřebič je klasifikován jako **ochranný typ I** a musí být připojen k ochrannému uzemnění. Uzemnění snižuje riziko úrazu elektrickým proudem tím, že poskytuje únikový vodič pro elektrický proud.

Tento spotřebič je vybaven napájecím kabelem se zemnicí zástrčkou nebo elektrickými přípojkami se zemnicím vodičem. Přípojky musí být řádně nainstalovány a uzemněny.

## Hlavní části výrobku

(Obr. 1 na straně 3)

1. Věž
2. Šnek (uvnitř)
3. Mísa
4. Ukazatel ohřevu
5. Ovladač teploty (ZAPNUTO/WYPNUTO)
6. Ovladač motoru (ZAPNUTO/WYPNUTO)

**Poznámka:** Obsah této příručky se vztahuje na všechny uvedené položky, pokud není uvedeno jinak. Vzhled se může lišit od zobrazených ilustrací.

## Příprava před použitím

- Odstraňte všechny ochranné obaly.
  - Zkontrolujte, zda je přístroj v dobrém stavu a s veškerým příslušenstvím. V případě neúplného nebo poškozeného doručení prosím okamžitě kontaktujte dodavatele. V takovém případě zařízení nepoužívejte.
  - Před použitím vyčistěte příslušenství a spotřebič (viz ==> Čištění a údržba).
  - Ujistěte se, že je spotřebič zcela suchý.
  - Spotřebič položte na vodorovný, stabilní a žáruvzdorný povrch, který je bezpečný proti stříkající vodě.
  - Pokud chcete spotřebič uložit v budoucnu, uschovejte jeho obal.
  - Návod k použití si uschovejte pro budoucí použití.
- POZNÁMKA!** Z důvodu zbytků z výroby může spotřebič během



prvních několika použití vydávat lehký zápach. To je normální a neznamená to žádnou závadu ani nebezpečí. Ujistěte se, že je spotřebič dobře větraný.

## Instalace / montáž a demontáž

- Montáž nebo demontáž spotřebiče se provádí se zastaveným a odpojeným spotřebičem od elektrické sítě.
- Umístěte šnek na základní jednotku: umístěte šnek na trojúhelníkovou osu základní jednotky.
- Umístěte držák potrubí na dno potrubí zásobníku.
- Umístěte trubku zásobníku na šnek a vyrovnejte tři otvory držáku potrubí s kolíky na základní jednotce, zatímco trubku zásobníku pokládáte na základní jednotku.
- Čokoládová fontána je nyní připravena k použití.

## Návod k obsluze

- Poloha knoflíku: Levá je pro motor, pravá je pro ohříváč.
- Zapněte topný článek, aby se čokoládová fontána předehřála přibližně 3–5 minut.
- Připravte přibližně 1 000–1 500 gramů čokolády následujícím způsobem:
  - Vložte čokoládu do žáruvzdorné mísy.
  - Vložte mísu do hrnce s teplou vodou.
  - Čokoládu promíchejte, dokud se zcela nerozpustí. Nepřidávejte do čokolády vodu ani do ní nestříknete vodu.
  - Čokoláda musí být tekutá (jako jogurt). Pokud tomu tak není, přidejte do ní chutný rostlinný olej (slunečnicový květ).
- Zapněte motor a nalijte čokoládu do misky.
- Šnek posune čokoládu nahoru.
- Nyní můžete začít.
- Používejte pouze ovoce nebo svačiny, které jsou dostatečně chlazené a mají suchý povrch. Nízká teplota ovoce nebo svačin pomáhá čokoládě tuhnout a suchý povrch pomáhá čokoládě snadněji se k ovoci přichytit. Příliš mnoho vlhkosti/vody zhorší konzistenci čokolády.

**POZNÁMKA!** Vzduchové bubliny v potrubí zásobníku narušují rovnoměrný tok čokolády. V takovém případě musíte vypnout motor a počkat, až z potrubí zásobníku unikají vzduchové bubliny (to může trvat několik minut). Během tohoto postupu je normální, že vzduch uniká na dně potrubí zásobníku. Pokud v potrubí zásobníku nejsou vzduchové bubliny, znovu zapněte motor.

## Čištění a údržba

- **POZORNOST!** Před skladováním, čištěním a údržbou vždy odpojte spotřebič od napájení a vychladněte.
- K čištění nepoužívejte vodní trysku ani parní čistič a netlačte spotřebič pod vodu, protože by se části namočily a mohlo by dojít k úrazu elektrickým proudem.
- Pokud není spotřebič udržován v dobrém stavu čistoty, může to nepříznivě ovlivnit životnost 0 spotřebiče a způsobit nebezpečnou situaci.
- Zbytky potravin je třeba pravidelně čistit a odstraňovat ze spotřebiče. Pokud není spotřebič řádně vyčištěn, sníží se jeho životnost a během používání může dojít k nebezpečnému stavu.

## Čištění

- Očistěte ochlazený vnější povrch hadříkem nebo houbičkou mírně navlhčenou v jemném mýdlovém roztoku.
- Z hygienických důvodů je nutné spotřebič před použitím a po něm vyčistit.
- Zabraňte kontaktu vody s elektrickými součástmi.
- Spotřebič nikdy nepoužívejte do vody nebo jiných kapalin.
- Nikdy nepoužívejte agresivní čisticí prostředky, abrazivní houbičky nebo čisticí prostředky obsahující chlór. K čištění nepoužívejte ocelovou vlnu, kovové náčiní ani žádné ostré nebo špičaté předměty. Nepoužívejte benzín ani rozpouštědla!
- Žádné součásti nelze mýt v myčce nádob.

## Údržba

- Pravidelně kontrolujte provoz spotřebiče, abyste zabránili vážným nehodám.
- Pokud vidíte, že spotřebič nefunguje správně nebo že se vyskytl problém, přestaňte jej používat, vypněte jej a kontaktujte dodavatele.
- Veškerá údržba, instalace a opravy musí být prováděny specializovanými a autorizovanými technikami nebo doporučenými výrobci.

## Přeprava a skladování

- Před uskladněním se vždy ujistěte, že byl spotřebič odpojen od zdroje napájení a zcela vychladl.
- Spotřebič skladujte na chladném, čistém a suchém místě.
- Na spotřebič nikdy nepokládejte těžké předměty, protože by se mohly poškodit.
- Spotřebič nepřemisťujte, když je v provozu. Při přemisťování odpojte spotřebič od napájení a držte jej ve spodní části.

## Odstraňování problémů

Pokud spotřebič nefunguje správně, zkontrolujte prosím, zda je roztok v níže uvedené tabulce. Pokud problém stále nemůžete vyřešit, obraťte se na dodavatele/poskytovatele služeb.

Problém	Možná příčina	Možné řešení
Spotřebič je připojen ke zdroji napájení, ale kontrolka ohřevu se nerozsvítí nebo se motor nepohybuje.	Napájecí zástrčka není správně zapojena do elektrické zásuvky.	Znovu zkontrolujte, zda je správně připojen.
	Kontrolka ohřevu je vadná.	Kontaktujte dodavatele.
Spotřebič se neohřívá ale rozsvítí se kontrolka ohřevu.	Aktivuje se proudová pojistka (teplotní spojení)	Kontaktujte dodavatele.
	Řízení teploty vadný knoflík.	Kontaktujte dodavatele.
	Vadný topný článek.	



Čokoláda odkapává a nestéká rovnoměrně potrubím zásobníku.	Čokoláda je příliš silná.	Přidejte do čokolády trochu rostlinného oleje. Nemíchejte vodu s čokoládou!
	Spotřebič není vyrovaný, ale nakloněný.	Pomocí nastavitelných nožiček motorové jednotky upravte úroveň spotřebiče.
	Nedostatek čokolády.	Přidejte trochu rozpuštěné čokolády.
	Tok čokolády je blokováno kousky jídla.	Vypněte spotřebič a vyjměte kusy ovoce.
Průtok čokolády je přerušen.	Ucpání toku čokolády může být způsobeno kousky jídla.	<ul style="list-style-type: none"> <li>• Vypněte motor a odstraňte zablokovaní.</li> <li>• Zkontrolujte, zda je motor zapnutý a v chodu.</li> <li>• Zkontrolujte množství čokolády, v případě potřeby přidejte rozpuštěnou čokoládu.</li> </ul>
	Průtok čokolády je pomalý a nedosahuje na horní část potrubí zásobníku.	<ul style="list-style-type: none"> <li>• Vypněte spotřebič a počkejte několik minut, dokud se veškerá čokoláda v nádrže nevrátí zpět. Uvidíte bubliny unikající spod potrubí zásobníku.</li> <li>• Zkontrolujte hladinu čokolády a v případě potřeby přidejte rozpuštěnou čokoládu.</li> </ul>

HU

## Záruka

Jakákoliv závada ovlivňující funkci spotřebiče, která se objeví do jednoho roku od zakoupení, bude opravena bezplatnou opravou nebo výměnou za předpokladu, že byl spotřebič používán a udržován v souladu s pokyny a že nebyl žádným způsobem zneužit ani zneužit. Vaše zákonná práva nejsou dotčena. Pokud je spotřebič reklamován v rámci záruky, uveďte, kde a kdy byl zakoupen, a přiložte doklad o zakoupení (např. doklad o zakoupení).

V souladu s našimi zásadami neustálého vývoje produktů si vyhrazujeme právo bez předchozího upozornění změnit specifikace produktu, balení a dokumentace.

## Likvidace a prostředí



Při vyřazování spotřebiče z provozu se tento spotřebič nesmí likvidovat s jiným domácím odpadem. Namísto toho je vaší odpovědností zlikvidovat odpadní zařízení předáním na určené sběrné místo. Nedodržení tohoto pravidla může

být penalizováno v souladu s platnými předpisy o likvidaci odpadu. Samostatný sběr a recyklace vašich odpadních zařízení při likvidaci pomůže zachovat přírodní zdroje a zajistí, že budou recyklovány způsobem, který chrání lidské zdraví a životní prostředí.

Další informace o tom, kde můžete odpad odevzdat k recyklaci, získáte od místní společnosti pro sběr odpadu. Výrobci a dovozcí nenesou odpovědnost za recyklaci, zpracování a ekologickou likvidaci, a to ani přímo, ani prostřednictvím veřejného systému.

## MAGYAR

### Tisztelt Ügyfelünk!

Köszönjük, hogy megvásárolta ezt a Hendi készüléket. A készülék első üzembe helyezése és használata előtt figyelmen kívül hagyva az alább ismertetett biztonsági előírásokat.

### Biztonsági utasítások

- A készüléket kizárólag a jelen kézikönyvben leírt rendeltetésének megfelelően használja.
- A gyártó nem vállal felelősséget a helytelen használatból és használatból eredő károkért.



**VESZÉLY! ÁRAMÜTÉS VESZÉLYE!** Ne kísérelje meg saját maga megjavítani a készüléket. Ne merítse a készülék elektromos alkatrészeit vízbe vagy más folyadékba. Soha ne tartsa a készüléket folyó víz alatt.

- **SOHA NE HASZNÁLJON SÉRÜLT KÉSZÜLÉKET!** Rendszeresen ellenőrizze az elektromos csatlakozásokat és a vezetékét, hogy nem sérültek-e. Ha sérült, válassza le a készüléket az elektromos hálózatról. A veszély vagy sérülés elkerülése érdekében a javításokat csak beszállító vagy képzett személy végezheti.
- **FIGYELMEZTETÉS!** A készülék elhelyezésekor szükség esetén biztonságosan vezesse el a tápkábelt, hogy elkerülje a véletlen meghúzást, a károsodást, a fűtőfelülettel való érintkezést vagy a botlásveszélyt.
- **FIGYELMEZTETÉS!** Amíg a dugasz az aljzatban van, a készülék csatlakoztatva van a tápegységhez.
- **FIGYELMEZTETÉS!** MINDIG kapcsolja ki a készüléket, mielőtt leválasztja az áramellátásról, tisztításról, karbantartásról vagy tárolásról.
- A készüléket csak a készülék címkéjén feltüntetett feszültséggel és frekvenciával rendelkező elektromos aljzathoz csatlakoztassa.
- Ne érintse meg a dugaszt/elektromos csatlakozásokat nedves vagy nedves kézzel.
- Tartsa távol a készüléket és az elektromos dugaszt/csatlakozókat víztől és más folyadékoktól. Ha a készülék vízbe esik, azonnal távolítsa el a tápcsatlakozókat. Ne használja a készüléket addig, amíg azt szakképzett technikus nem ellenőrizte. Ezen utasítások be nem tartása életveszélyes kockázatokat okozhat.
- Csatlakoztassa a tápegységet egy könnyen hozzáférhető elektromos aljzathoz, hogy vészhelyzet esetén azonnal le tudja választani a készüléket.
- Ügyeljen arra, hogy a vezeték ne érintkezzen éles vagy forró tárgyakkal, és tartsa távol nyílt tűztől. Soha ne húzza ki a tápkábelt az aljzataból, hanem inkább mindig húzza ki a dugót.
- Soha ne szállítsa a készüléket a kábelénél fogva.
- Soha ne próbálja meg saját maga kinyitni a készülék burkolatát.
- Ne helyezzen tárgyakat a készülék házába.



- Használat közben soha ne hagyja felügyelet nélkül a készüléket.
- A készüléket kizárólag képzett személyzet használhatja az étterem konyhájában, étkezdéjében vagy bárjában stb.
- A készüléket nem használhatják csökkent fizikai, érzékszervi vagy szellemi képességekkel rendelkező személyek, illetve megfelelő tapasztalattal és tudással nem rendelkező személyek.
- A készüléket gyermekek semmilyen körülmények között nem használhatják.
- A készüléket és elektromos csatlakozásait gyermekektől elzárva tárolja.
- Soha ne használjon a készülékhez mellékelt vagy a gyártó által ajánlott tartozékoktól vagy kiegészítő eszközöktől eltérő tartozékokat. Ennek elmulasztása biztonsági kockázatot jelenthet a felhasználó számára, és károsíthatja a készüléket. Csak eredeti alkatrészeket és tartozékokat használjon.
- Ne működtesse a készüléket külső időzítővel vagy távvezérlő rendszerrel.
- Ne helyezze a készüléket fűtőtárgyra (benzin, elektromos, széntűzhely stb.).
- Ne takarja le a készüléket működés közben.
- Ne helyezzen semmilyen tárgyat a készülék tetejére.
- Ne használja a készüléket nyílt láng, robbanásveszélyes vagy gyúlékony anyagok közelében. A készüléket mindig vízszintes, stabil, tisztá, hőálló és száraz felületen üzemeltesse.
- A készülék nem alkalmas olyan helyre történő beszerelésre, ahol vízsugár használható.
- Hagyjon legalább 20 cm-es helyet a készülék körül, hogy használata közben szellőzhessen.
- **FIGYELMEZTETÉS!** A készülék szellőzőnyílásait tartsa akadálymentesen.

- munkakörnyezetekben;
- -farmházak;
- -szállodákban, motelekben és egyéb lakókörnyezetben lévő ügyfelek számára;
- -ágyas és reggeli típusú környezet.
- A készüléket kizárólag különféle csokoládé közvetlen melegítésére tervezték. Minden egyéb használat a készülék károsodásához vagy személyi sérüléshez vezethet.
- A készülék bármilyen más célból történő üzemeltetése a készülék helytelen használatának minősül. Kizárólag a felhasználó felelős az eszköz nem megfelelő használatáért.

## Földelés

Ez a készülék 1. védelmi osztályba tartozik, és védőföldeléshez kell csatlakoztatni. A földelés csökkenti az áramütés veszélyét azáltal, hogy az elektromos áramhoz elvezető vezetőket biztosít.

Ez a készülék földelt dugóval ellátott tápkábellel, vagy földelt vezetékkel ellátott elektromos csatlakozásokkal van felszerelve. A csatlakozásokat megfelelően kell felszerelni és földelni.

## A termék fő részei

(1. ábra a 3. oldalon)

1. Torony
2. Csga (belül)
3. Tálmedence
4. Fűtés visszajelző
5. Hőmérséklet-szabályozó gomb (BE/KI)
6. Motorvezérlő gomb (BE/KI)

**Megjegyzés:** A jelen kézikönyv tartalma minden felsorolt elemre vonatkozik, kivéve, ha másként nem határozzák meg. A megjelenés eltérhet a bemutatott illusztrációktól.



## Használat előtti előkészítés

- Távolítsa el minden védőcsomagolást és csomagolást.
  - Ellenőrizze, hogy a készülék jó állapotban van-e és az összes tartozékkal együtt. Hiányos vagy sérült szállítás esetén kérjük, azonnal lépjen kapcsolatba a szállítóval. Ebben az esetben ne használja a készüléket.
  - Használat előtt tisztítsa meg a tartozékokat és a készüléket (lásd ==> Tisztítás és karbantartás).
  - Ellenőrizze, hogy a készülék teljesen száraz-e.
  - Helyezze a készüléket vízszintes, stabil és hőálló felületre, amely biztonságosan ellenáll a kiforrásnak.
  - Őrizze meg a csomagolást, ha a jövőben tárolni kívánja a készüléket.
  - Őrizze meg a használati útmutatót későbbi használatra.
- MEGJEGYZÉS!** A gyártási maradványok miatt a készülék enyhe szagot bocsáthat ki az első néhány használat során. Ez normális jelenség, és nem jelez semmilyen hibát vagy veszélyt. Győződjön meg arról, hogy a készülék jól szellőzik.

## Telepítés/összeszerelés és szétszerelés

- A készülék összeszerelési és szétszerelési műveletei leállított készülékkel és a hálózatról leválasztva történnek.
- Helyezze a csigát az alapegységre: helyezze a csigát az alapegység háromszög alakú tengelyére.
- Helyezze a csőtartót a szökőkútcső alá.
- Helyezze a szökővízeteket a csigára, és igazítsa a csőtartó három furatát az alapegység csapjaihoz, miközben a szökő-

## Speciális biztonsági utasítások

-  **LEGYEN ÓVATOS! ÉGÉSI SÉRÜLÉS VESZÉLYE! FORRÓ FELÜLETEK!** Használat közben a hozzáférhető felületek hőmérséklete nagyon magas. Csak a kezelőpanelt, a fogantyúkat, a kapcsolókat, az időzítő szabályozógombjait vagy a hőmérséklet-szabályozó gombokat érintse meg.
- A veszély elkerülése érdekében ne öntse a készüléket olvasztott csokoládéval vagy más szilárd ételiszszerrel.
- **LEGYEN ÓVATOS!** MINDIG kapcsolja ki a gépet, és válassza le a tápellátást, mielőtt hozzáérne a motor alkatrészeihez.
- Ha a tápkábel megsérül, a veszély elkerülése érdekében a gyártóval, a szervizzel vagy más hasonlóan képzett szakemberrel kell kicseréltetni.
- **FIGYELEM!** Ne töltse a töltetet 1500 g csokoládé fölé.
-  **VESZÉLYES! SÉRÜLÉS KOCKÁZATA!** A talban mozgó alkatrészek találhatóak, amelyek sérülést okozhatnak. Bármilyen művelet elvégzése előtt kapcsolja ki a gépet, és válassza le az áramellátásról.
- Ne forraljon szárazon. Ez a készülék túlmelegedés elleni védelemmel van ellátva a forró víz ellen.
- A túlmelegedés elleni védelem automatikusan kikapcsolja a készüléket. Ebben az esetben forduljon a szállítóhoz.

## Rendeltetésszerű használat

- A készüléket háztartási és hasonló alkalmazásokban való használatra tervezték, mint például:
  - személyzeti konyhák az üzletekben, irodákban és más



vezetékét az alapegységre helyezi.

- A csokoládé szökőkút most már használatra kész.

## Üzemeltetési utasítások

- A gomb helyzete: A bal a motor, a jobb a fűtőegység.
- Kapcsolja be a fűtőelemet a csokoládés szökőkút előmelegítéséhez 3 - 5 perc körül.
- Készítsen körülbelül 1000-1500 gramm csokoládét az alábbiak szerint:
  - Tegye a csokoládét egy hőálló edénybe.
  - Tegye a tálat meleg vízzel töltött edénybe.
  - Keverje össze a csokoládét, amíg teljesen meg nem olvad. Ne öntsön vizet a csokoládéba, és ne köpjön vizet bele.
  - A csokoládénak folyékonynak kell lennie (mint a joghurt-nak). Ha nem ez a helyzet, adjon hozzá íztelen növényi olajat (napvirágot).
- Kapcsolja be a motort, és öntse a csokoládét a tál medencéjébe.
- A csiga felfelé mozgatja a csokoládét.
- Most már elkezdheti.
- Csak megfelelően hűtött és száraz felületű gyümölcsöket vagy harapnivalókat használjon. A gyümölcsök vagy rágcsálnivalók alacsony hőmérséklete segít a csokoládé megszilárdulásában, a száraz felület pedig segít a csokoládénak könnyebben hozzátapadni a gyümölcsökhöz. A túl sok nedves/víz rontja a csokoládé állagát.

**MEGJEGYZÉS!** A szökőkút csövében lévő légbuborékok megzavarják a csokoládé egyenletes áramlását. Ebben az esetben kapcsolja ki a motort, és várja meg, amíg a légbuborékok kiszabadulnak a szökőkút csövéből (ez eltarthat néhány percig). Normális jelenség, ha az eljárás során levegő távozik a szökőkútcső alján. Kapcsolja be újra a motort, ha a csokóvezeték légbuborékmentes.

## Tisztítás és karbantartás

- **FIGYELEM!** Tárolás, tisztítás és karbantartás előtt mindig válassza le a készüléket az elektromos hálózatról, és hűtse le.
- Ne használjon vízsugarat vagy gőztisztítót a tisztításhoz, és ne nyomja a készüléket víz alá, mert az alkatrészek benedvesedhetnek, és áramütés következhet be.
- Ha a készüléket nem tartják megfelelő tisztaságú állapotban, ez hátrányosan befolyásolhatja a készülék üléttartamát, és veszélyes helyzetet okozhat.
- Az ételmaradványokat rendszeresen meg kell tisztítani, és el kell távolítani a készülékből. Ha a készüléket nem tisztítják meg megfelelően, az csökkenti annak élettartamát, és használat közben veszélyes állapotot okozhat.

### Tisztítás

- Enyhé szappanos oldattal enyhén megnedvesített ruhával vagy szivaccsal tisztítsa meg a hűtött külső felületet.
- Higiéniai okokból a készüléket használat előtt és után meg kell tisztítani.
- Ne érjen víz az elektromos alkatrészekhez.
- Soha ne merítse a készüléket vízbe vagy más folyadékba.
- Soha ne használjon agresszív tisztítószeret, súrolószivacsokat vagy klórtartalmú tisztítószeret. A tisztításhoz ne használjon acélgypapot, fémesszközöket vagy éles vagy hegyes tárgyakat. Ne használjon benzint vagy oldószereket!
- Egyetlen alkatrész sem tisztítható mosogatógéppben.

## Karbantartás

- A súlyos balesetek megelőzése érdekében rendszeresen ellenőrizze a készülék működését.
- Ha azt látja, hogy a készülék nem működik megfelelően, vagy probléma van, ne használja tovább, kapcsolja ki, és forduljon a forgalmazóhoz.
- Minden karbantartási, telepítési és javítási munkát szak-képzett és felhatalmazott technikusoknak kell elvégezniük, vagy a gyártónak kell javasolnia.

## Szállítás és tárolás

- Tárolás előtt mindig győződjön meg arról, hogy a készülék lett választva a hálózatról, és teljesen lehűlt.
- A készüléket hűvös, tiszta és száraz helyen tárolja.
- Soha ne helyezzen nehéz tárgyakat a készülékre, mert ez károsíthatja azt.
- Ne mozgassa a készüléket működés közben. Mozgatás közben válassza le a készüléket az elektromos hálózatról, és tartsa alul.

## Hibaelhárítás

Ha a készülék nem működik megfelelően, kérjük, ellenőrizze az alábbi táblázatban a megoldást. Ha továbbra sem tudja megoldani a problémát, kérjük, forduljon a szállítóhoz/szol-gáltatóhoz.

Problémák	Lehetséges ok	Lehetséges megoldás
A készülék csatlakoztatva van a tápegységhez, de a fűtés visszajelző nem világít/a motor nem mozog.	A hálózati csatlakozódugó nincs megfelelően csatlakoztatva az elektromos hálózati aljzathoz.	Ellenőrizze újra, hogy megfelelően csatlakozik-e.
	A fűtés visszajelzője meghibásodott.	Forduljon a szállítóhoz.
A készülék nem melegszik fel de a fűtés visszajelző világítani kezd.	Árambitósíték (termikus kapcsolat) aktiválódik	
	Hőmérséklet-szabályozás gomb hibás	Forduljon a szállítóhoz.
Csokoládé csepeg, és nem áramlik egyenletesen a szökőkút csövében.	A csokoládé túl vastag.	Adjon növényi olajat a csokoládéhoz. Ne keverje a vizet a csokoládéba!
	A készülék nem vízszintes, hanem ferde.	Állítsa be a készülék szintjét a motoregység állítható lábaival.
	Nincs elég csokoládé.	Adjon hozzá egy kis olvasztott csokoládét.
	A csokoládé áramlását az ételdarabok akadályozzák.	Kapcsolja ki a készüléket, és távolítsa el a gyümölcsdarabokat.



## Шановний клієнте!

Дякуємо, що придбали цей прилад HENDI. Уважно прочитайте цей посібник користувача, звертаючи особливу увагу на правила техніки безпеки, описані нижче, перед першим встановленням і використанням цього приладу.

## Інструкції з техніки безпеки

- Використовуйте прилад лише за призначенням, як описано в цьому посібнику.
- Виробник не несе відповідальності за будь-які збитки, спричинені неправильною експлуатацією та неправильним використанням.

**⚠ НЕБЕЗПЕКА! РИЗИК УРАЖЕННЯ ЕЛЕКТРИЧНИМ СТРУМОМ!** Не намагайтеся ремонтувати прилад самостійно. Не занурюйте електричні частини приладу у воду або інші рідини. Ніколи не тримайте прилад під проточною водою.

**• НІКОЛИ НЕ ВИКОРИСТОВУЙТЕ ПОШКОДЖЕНИЙ ПРИЛАД!** Регулярно перевіряйте електричні з'єднання та шнур на наявність пошкоджень. У разі пошкодження від'єднайте прилад від джерела живлення. Будь-який ремонт має виконуватися лише постачальником або кваліфікованою особою, щоб уникнути небезпеки або травми.

**• ПОПЕРЕДЖЕННЯ!** Під час розміщення приладу безпечно прокладіть кабель живлення, якщо це необхідно, щоб уникнути ненавмисного натягу, пошкодження, контакту з поверхнею нагрівання або небезпеки відключення.

**• ПОПЕРЕДЖЕННЯ!** Поки штекер знаходиться у гнізді, прилад підключається до електромережі.

**• ПОПЕРЕДЖЕННЯ!** ЗАВЖДИ вимикайте прилад, перш ніж від'єднувати його від електромережі, чищення, обслуговування або зберігання.

• Підключайте прилад до електричної розетки лише за допомогою напруги та частоти, зазначених на етикетці приладу.

• Не торкайтеся вилки/електричного з'єднання вологими або вологими руками.

• Тримайте прилад та електричну вилку/з'єднання подалі від води та інших рідин. Якщо прилад потрапив у воду, негайно вийміть з'єднання з джерелом живлення. Не використовуйте прилад, доки його не перевірить сертифікований спеціаліст. Недотримання цих інструкцій призведе до ризиків, що загрожують життю.

• Під'єднайте джерело живлення до легкодоступної електричної розетки, щоб можна було негайно від'єднати прилад у разі виникнення надзвичайної ситуації.

• Переконайтеся, що шнур не контактує з гострими чи гарячими предметами, та тримайте його подалі від відкритого вогню. Ніколи не тягніть за шнур живлення, щоб від'єднати його від розетки; натомість завжди тягніть за вилку.

• Ніколи не носіть прилад за шнур.

• Ніколи не намагайтеся самостійно відкривати корпус приладу.

• Не вставляйте предмети в корпус приладу.

• Ніколи не залишайте прилад без нагляду під час використання.

• Цим приладом повинен керувати кваліфікований персонал на кухні ресторану, їдальні або бару тощо.

• Цей прилад не повинні експлуатувати особи з обмежени-

<p>A csokoládé áramlása megszakad.</p>	<p>A csokoládé áramlásának eltérőségét ételdarabok okozhatják.</p>	<ul style="list-style-type: none"> <li>• Kapcsolja ki a motort, és szüntesse meg az eltömődést.</li> <li>• Ellenőrizze, hogy a motor be van-e kapcsolva és működik-e.</li> <li>• Ellenőrizze a csokoládé szintjét, szükség esetén adjon hozzá olvasztott csokoládét.</li> </ul>
<p>A csokoládé áramlása lassú, és nem éri el a szőkőkút tetejét.</p>	<p>Az oszlopban levegő van, ami miatt a csokoládé nem tud folyamatosan áramlani.</p>	<ul style="list-style-type: none"> <li>• Kapcsolja ki a készüléket, és várjon néhány percet, amíg a táblán lévő csokoládé visszafolyik. Látni fogja, ahogy buborékok szöknek ki a szőkőkút alatt.</li> <li>• Ellenőrizze a csokoládé szintjét, és szükség esetén adjon hozzá olvasztott csokoládét.</li> </ul>

## Жодаталас

A vásárlás működését befolyásoló minden olyan hiba, amely a későbbi követő egy éven belül válik nyilvánvalóvá, javításra vagy cserére szorul, feltéve, hogy a készüléket az utasításoknak megfelelően használták és karbantartották, és semmilyen módon nem használták fel helytelenül vagy használták fel helytelenül. Az Ön törvényben biztosított jogait ez nem érinti. Ha a készülékre garanciális igény vonatkozik, adja meg, hogy hol és mikor vásárolta meg, és mellékelje a vásárlást igazoló bizonylatot (pl. nyugtát).

A folyamatos termékfejlesztésre vonatkozó irányelvünkkel összhangban fenntartjuk a jogot a termék, a csomagolás és a dokumentáció előzetes értesítés nélküli módosítására.

## Elvetés és környezet



A készülék üzemben kívül helyezése során a terméket nem szabad más háztartási hulladékkal együtt ártalmatlanítani. Ehelyett az Ön felelőssége, hogy a hulladékgyűjtő berendezéseket a kijelölt gyűjtőhelyre szállítsa. Ennek a szabálynak a figyelmen kívül hagyása a hulladék ártalmatlanítására vonatkozó hatályos előírásokkal összhangban büntetést vonhat maga után. A hulladéktároló berendezések ártalmatlanításkori elkülönített gyűjtése és újrahasznosítása segít a természeti erőforrások megőrzésében, és biztosítja, hogy az emberi egészséget és a környezetet védő módon kerül újrahasznosításra.

Ha többet szeretne megtudni arról, hogy hová lehet a hulladékokat újrahasznosítani, forduljon a helyi hulladékgyűjtő vállalatához. A gyártók és az importőrök nem vállalnak felelősséget az újrahasznosításért, a kezelésért és az ökológiai hulladékkezelésért sem közvetlenül, sem pedig nyilvános rendszeren keresztül.



Ha többet szeretne megtudni arról, hogy hová lehet a hulladékokat újrahasznosítani, forduljon a helyi hulladékgyűjtő vállalatához. A gyártók és az importőrök nem vállalnak felelősséget az újrahasznosításért, a kezelésért és az ökológiai hulladékkezelésért sem közvetlenül, sem pedig nyilvános rendszeren keresztül.



ми фізичними, сенсорними або розумовими здібностями або особи з недостатнім досвідом і знаннями.

- Цей прилад за жодних обставин не повинен використовуватися дітьми.
- Зберігайте прилад та його електричні підключення в недоступному для дітей місці.
- Ніколи не використовуйте аксесуари або будь-які додаткові пристрої, окрім тих, що постачаються разом із приладом або рекомендовані виробником. Якщо цього не зробити, це може становити загрозу безпеці користувача та пошкодити прилад. Використовуйте лише оригінальні деталі та аксесуари.
- Не використовуйте цей прилад із зовнішнім таймером або системою дистанційного керування.
- Не ставте прилад на нагрівальний об'єкт (бензин, електрична плита, вугільна плита тощо).
- Не накривайте прилад під час роботи.
- Не ставте на прилад жодних предметів.
- Не використовуйте прилад поблизу відкритого вогню, вибухонебезпечних або легкозаймистих матеріалів. Завжди експлуатуйте прилад на горизонтальній, стійкій, чистій, жаростійкій і сухій поверхні.
- Прилад не можна встановлювати в місцях, де можна використовувати струмінь води.
- Під час роботи залиште місце на відстані принаймні 20 см навколо приладу для вентиляції.
- **ПОПЕРЕДЖЕННЯ!** Тримайте всі вентиляційні отвори на приладі вільними від перешкод.

## Спеціальні інструкції з безпеки

-  **ОБЕРЕЖНІСТЬ! РИЗИК ОПІКІВ! ГАРЯЧІ ПОВЕРХНІ!** Під час використання температура доступних поверхонь дуже висока. Торкніться лише панелі керування, ручок, перемикачів, ручок керування таймером або ручок керування температурою.
- Не наливайте в цей прилад розплавлений шоколад, що містить горіхи або інші тверді продукти, щоб уникнути небезпеки.
- **ЗАСТЕРЕЖЕННЯ!** ЗАВЖДИ вимикайте машину та від'єднуйте її, перш ніж торкатися будь-яких моторних частин.
- Якщо кабель живлення пошкоджений, його повинен замінити виробник, його сервісна служба або інші кваліфіковані особи, щоб уникнути небезпеки.
- **УВАГА!** Не заповнюйте завантаження понад 1500 г шоколаду.
-  **НЕБЕЗПЕЧНО! РИЗИК ТРАВМУВАННЯ!** У часі є рухомі частини, які можуть призвести до травмування. Перш ніж виконувати будь-які операції, вимкніть машину та від'єднайте її від джерела живлення.
- Уникайте кип'ятіння насухо. Цей прилад захищений від кип'ятіння під час перегріву.
- Захист від перегрівання автоматично вимикає прилад. У такому випадку зверніться до постачальника.

## Цільове використання

- Цей прилад призначений для використання в побутових і аналогічних сферах, таких як:
  - кухонні зони працівників у магазинах, офісах та інших робочих середовищах;
  - сільськогосподарські будинки;
  - клієнтами готелів, мотелів та інших житлових примі-

щень;

- середовище типу ліжка та сніданку.
- Прилад призначений лише для нагрівання різних шоколадів. Будь-яке інше використання може призвести до пошкодження приладу або травм.
- Експлуатація приладу з будь-якою іншою метою вважається неправильним використанням приладу. Користувач несе одноосібну відповідальність за неналежне використання пристрою.

## Встановлення заземлення

Цей прилад належить до класу **захисту I** і має бути під'єднаний до захисного заземлення. Заземлення знижує ризик ураження електричним струмом, надаючи провід для виходу електричного струму.

Цей прилад оснащений кабелем живлення з вилкою заземлення або електричними з'єднаннями з дротом заземлення. З'єднання повинні бути належним чином встановлені та заземлені.

## Основні частини виробу

(Рис. 1 на стор. 3)

1. Вежа
2. Зростання (всередині)
3. Цокольний басейн
4. Індикатор нагрівання
5. Ручка керування температурою (ВКЛ./ВИМК.)
6. Ручка керування двигуном (УВИМК./ВИМК.)

**Зауваження:** Вміст цього посібника застосовується до всіх перелічених елементів, якщо не зазначено інше. Зовнішній вигляд може відрізнятися від зображених зображень.

## Підготовка перед використанням

- Змініть захисну упаковку та упаковку.
  - Переконайтеся, що пристрій у хорошому стані та з усіма аксесуарами. У разі неповної або пошкодженій доставки негайно зверніться до постачальника. У цьому випадку не використовуйте пристрій.
  - Перед використанням очистіть аксесуари та прилад (див. = > Чищення та догляд).
  - Переконайтеся, що прилад повністю сухий.
  - Помістіть прилад на горизонтальну, стійку та жаростійку поверхню, безпечну для бризок води.
  - Зберігайте упаковку, якщо ви плануєте зберігати ваш прилад у майбутньому.
  - Зберігайте посібник користувача для подальшого використання.
- ПРИМІТКА!** Через виробничі залишки прилад може випускати легкий запах під час перших декількох застосувань. Це нормально і не вказує на будь-який дефект або небезпеку. Переконайтеся, що прилад добре провітрюється.

## Встановлення/збирання та розбирання

- Зі зупинкою приладу та від'єднанням від джерела живлення здійснюється збірка або розбирання приладу.
- Помістіть шнек на базовий блок: розмістіть шнек на осі базової моделі трикутної форми.
- Помістіть тримач труби на дно труби фонтану.
- Розмістіть трубу фонтану над шестернем і вирівняйте три отвори тримача труби штифтами на базовому блоці, розташувачи трубку фонтану на базовому блоці.



- Тепер шоколадний фонтан готовий до використання.

- Жодні деталі не можна мити в посудомийній машині.

## Інструкції з експлуатації

- Положення ручки: Ліворуч призначений для двигуна, праворуч – для нагрівача.
- Увімкніть нагрівальний елемент, щоб попередньо прогріти шоколадний фонтан приблизно на 3–5 хвилин.
- Приготуйте близько 1000–1500 грамів шоколаду наступним чином:
  - Покладіть шоколад у жаростійку миску.
  - Поставте миску в каструлю з теплою водою.
  - Перемішуйте шоколад, доки він повністю не розтопить-ся. Не додавайте воду до шоколаду та не розпилюйте її.
  - Шоколад повинен бути рідким (наприклад, йогурт). Якщо це не так, додайте до нього трохи рослинної олії, що не має смаку (сонячна квітка).
- Увімкніть двигун і налейте шоколад у раковину.
- Шоколад переміщує шоколад вгору.
- Ви можете почати зараз.
- Використовуйте лише фрукти або закуски, які достатньо охолоджені та мають суху поверхню. Низька температура фруктів або закусок допомагає шоколаду затвердіти, а суха поверхня допомагає шоколаду легше прикріпити до фруктів. Занадто велика кількість вологи/води погіршить консистенцію шоколаду.

**ПРИМІТКА!** Бульбашки повітря в трубі фонтану порушують рівномірний потік шоколаду. У цьому випадку необхідно вимкнути двигун і зачекати, поки повітряні бульбашки втечуть з труби фонтану (це може зайняти кілька хвилин). Під час цієї процедури повітря виходить із дна труби фонтану. Увімкніть двигун знову, якщо в трубі фонтану немає бульбашок повітря.

## Очищення та технічне обслуговування

- **УВАГА!** Завжди відключайте прилад від джерела живлення та охолоджуйте його перед зберіганням, очищенням та обслуговуванням.
- Не використовуйте струмінь води або пароочишувач для очищення та не проштовхуйте прилад під воду, оскільки деталі можуть призвести до вологи та ураження електричним струмом.
- Якщо прилад не знаходиться в гарному стані чистоти, це може негативно вплинути на термін служби приладу та призвести до небезпечної ситуації.
- Залишки їжі слід регулярно чистити та видаляти з приладу. Якщо прилад не очищується належним чином, це скоротить його термін служби і може призвести до небезпечних умов під час використання.

### Очищення

- Очистіть охолоджену зовнішню поверхню ганчіркою або губкою, злегка змоченою м'яким мильним розчином.
- З міркувань гігієни прилад слід чистити до та після використання.
- Уникайте контакту води з електричними компонентами.
- Ніколи не занурюйте прилад у воду або інші рідини.
- Ніколи не використовуйте агресивні засоби для чищення, абразивні губки або засоби для чищення, що містять хлор. Не використовуйте для чищення сталеві мочалки, металеве приладдя або будь-які гострі чи загострені предмети. Не використовуйте бензин або розчинники!

## Технічне обслуговування

- Регулярно перевіряйте роботу приладу, щоб уникнути серйозних нещасних випадків.
- Якщо ви помітили, що прилад не працює належним чином або виникла проблема, припиніть його використання, вимкніть його та зверніться до постачальника.
- Усі роботи з технічного обслуговування, монтажу та ремонту мають виконуватися спеціалізованими та уповноваженими фахівцями або рекомендовани виробником.

## Транспортування та зберігання

- Перед зберіганням переконайтеся, що прилад від'єднано від джерела живлення та повністю охолоджено.
- Зберігайте прилад у прохолодному, чистому та сухому місці.
- Ніколи не ставте на прилад важкі предмети, оскільки це може пошкодити його.
- Не переміщуйте прилад під час його роботи. Під час переміщення від'єднайте прилад від джерела живлення та тримайте його вниз.

## Усунення несправностей

Якщо прилад не працює належним чином, зверніться до наведеної нижче таблиці для отримання рішення. Якщо ви все ще не можете вирішити проблему, зверніться до постачальника послуг/постачальника послуг.

Проблема	Можлива причина	Можливе рішення
Прилад підключено до джерела живлення, але індикатор нагрівання не загоряється або двигун не рухається.	Вилка живлення не підключена належним чином до розетки електроживлення.	Перевірте знову, щоб переконалися, що він підключений належним чином.
	Індикатор нагрівання несправний.	Зверніться до постачальника.
Прилад не нагрівається але загоряється індикатор нагріву.	Активується поточний запобіжник (термальний зв'язок)	
	Контроль температури ручки несправна	Зверніться до постачальника.
Шоколад капас і не тече рівномірно по трубі фонтану.	Нагрівальний елемент несправний.	
	Шоколад занадто товстий.	Додайте трохи рослинної олії в шоколад. Не змішуйте воду з шоколадом!
	Прилад не вирівняний, а нахилений.	Відрегулюйте рівень приладу за допомогою регульованих ніжок моторного блоку.
	Недостатньо шоколаду.	Додайте розтопленний шоколад.
	Потік шоколаду перекирає шматки їжі.	Вимкніть прилад і вийміть шматки фруктів.



Потік шоколаду переривається.	Закупорки в потоці шоколаду можуть бути викликані шматочками їжі.	<ul style="list-style-type: none"> <li>• Вимкніть двигун і очистіть блокування.</li> <li>• Перевірте, чи двигун увімкнено та чи працює.</li> <li>• Перевірте рівень шоколаду, за необхідності додайте розтоплений шоколад.</li> </ul>
Потік шоколаду повільний і не досягає верхньої частини фонтанової труби.	У колонці є повітря, внаслідок чого шоколад не може постійно текти.	<ul style="list-style-type: none"> <li>• Вимкніть прилад і зачекайте кілька хвилин, доки весь шоколад у раковині не почне текти назад. Ви побачите бульбашки, що виходять з-під труби фонтану.</li> <li>• Перевірте рівень шоколаду та за необхідності додайте розтоплений шоколад.</li> </ul>

## Гарантія

Будь-які дефекти, що впливають на функціональність приладу, які стають очевидними протягом одного року після покупки, будуть відремонтовані за допомогою безкоштовного ремонту або заміни за умови, що прилад використовувався та підтримувався відповідно до інструкцій, а також не був зловживаний або не був використаний неналежним чином. Це не впливає на Ваші законні права. Якщо прилад вимагався за гарантією, вкажіть, де і коли він був придбаний, і додайте підтвердження покупки (наприклад, квитанцію). Відповідно до нашої політики постійної розробки продукції ми залишаємо за собою право змінювати технічні характеристики виробу, упаковки та документації без попереднього повідомлення.

## Утилізація та довкілля



При виведенні приладу з експлуатації його не можна утилізувати разом з іншими побутовими відходами. Замість цього ви несете відповідальність за утилізацію свого обладнання для відходів, передаючи його призначеному пункту збору. Недотримання цього правила може бути покране відповідно до чинних правил утилізації відходів. Окреме збирання та переробка вашого обладнання для відходів під час утилізації допоможе зберегти природні ресурси та забезпечити їх переробку у спосіб, який захищає здоров'я людини та довкілля.

Для отримання додаткової інформації про те, де можна перекинути відходи для переробки, зверніться до місцевої компанії з збору відходів. Виробники та імпортери не несуть відповідальності за переробку, лікування та екологічну утилізацію, як безпосередньо, так і через загальнодоступну систему.

## Lugepeetud klient!

Täname, et otsite selle Hendi seadme. Lugege käesolev kasutusjuhend tähelepanelikult läbi, pöörates erilist tähelepanu allpool toodud ohutusnõuetele, enne kui seadme esmakordselt paigaldate ja kasutate.



## Ohutusjuhised

- Kasutage seadet ainult ettenähtud otstarbel, nagu käesolevas juhendis kirjeldatud.
- Tootja ei vastuta mis tahes kahjude eest, mis on põhjustatud ebaõigest kasutamisest või ebaõigest kasutusest.
-  **OHUT! ELEKTRILÖÖGIOHT!** Ärge püüdke seadet ise parandada. Ärge kastke seadme elektrilisi osi vette ega muudesse vedelikesse. Ärge kunagi hoidke seadet voolava vee all.
- **ÄRGE KUNAGI KASUTAGE KAHJUSTATUD SEADET!** Kontrollige elektriühendusi ja toitejuhet regulaarselt kahjustuste suhtes. Kui seade on kahjustatud, eemaldage see vooluvõrgust. Ohu ja vigastuste vältimiseks tohib parandustöid teha ainult tarnija või kvalifitseeritud isik.
- **HOIATUS!** Seadme paigutamisel suunake toitejuhe ohutult, et vältida juhuslikku sissetõmbamist, kahjustamist, kokkupuutes kuumaga või komistamist.
- **HOIATUS!** Kui pistik on seinakontaktis, on seade toiteallikaga ühendatud.
- **HOIATUS!** Enne vooluvõrgust lahutamist, puhastamist, hooldamist või ladustamist lülitage seade ALATI välja.
- Ühendage seade pistikupespa ainult seadme etiketil toodud pinge ja sagedusega.
- Ärge puudutage pistikut/elektrilisi ühendusi märgade või niiskete kätega.
- Hoidke seade ja elektripistikud veest ning teistest vedelikest eemal. Kui seade kukub vette, eemaldage kohe toiteühendused. Ärge kasutage seadet enne, kui kvalifitseeritud tehnik on seda kontrollinud. Nende juhiste eiramine võib põhjustada eluohtlikke riske.
- Ühendage toiteallikas kergesti ligipääsetavas pistikupespa, et saaksite seadme hädaolukorras kohe vooluvõrgust eemaldada.
- Veenduge, et juhe ei puutu kokku teravate või kuumade esemetega ja hoidke seda eemal lahtisest tules. Ärge kunagi tõmmake toitejuhtmet, et see pistikupesast eemaldada, vaid tõmmake selle asemel alati pistikust.
- Ärge kunagi kandke seadet selle juhtmet.
- Ärge kunagi püüdke seadme korpusist ise avada.
- Ärge sisestage esemeid seadme korpusse.
- Ärge jätke seadet kasutamise ajal järelevalveta.
- Seda seadet peaks kasutama ainult koolitatud personal restoranis köögis, sööklates, baarides jne.
- Seda seadet ei tohi kasutada füüsilise, sensoorse või vaimse puudega inimesed ega isikud, kellel puuduvad vastavad kogemused ja teadmised.
- Lapsed ei tohi seda seadet mingil juhul kasutada.
- Hoidke seade ja selle elektriühendused lastele kättesaamatus kohas.
- Ärge kunagi kasutage muid tarvikuid ega lisaseadmeid peale nende, mis on seadmega kaasas või tootja poolt soovitatud. Vastasel juhul riskite kasutaja ohutusega ja võite seadet kahjustada. Kasutage ainult originaalvaruosi ja -tarvikuid.



- Ärge kasutage seadet välise taimeri või kaugjuhtimissüsteemi abil.
- Ärge asetage seadet kuumutusobjektile (bensiin, elektripliit, söepliit jne).
- Ärge katke töötavat seadet kinni.
- Ärge asetage seadme peale mingeid esemeid.
- Ärge kasutage seadet lahtise tule, plahvatusohtlike või kergetisüttivate materjalide läheduses. Kasutage seadet alati horisontaalsel, stabiilsel, puhtal, kuumakindlal ja kuival pinnal.
- Seade ei sobi paigaldamiseks kohta, kus võib olla veejuga.
- Jätke kasutamise ajal seadme ümber vähemalt 20 cm ruumi ventileerimiseks.
- **HOIATUS!** Hoidke kõik seadme ventilatsioonivad takistusteta.

## Spetsiaalne ohutusjuhised

-  **ETTEVAATLIK! PÕLETUSTE OHT! KUUMAD PINNAD!** Kättesaadavate pindade temperatuur on kasutamise ajal väga kõrge. Puudutage ainult juhtpaneeli, käepidemede, lüliteid, taimeri juhtnuppe või temperatuuri juhtnuppe.
- Ärge valage seadet sulatatud šokolaadiga, mis sisaldab pähkleid või muid tahkeid toiduaineid, et vältida ohtu.
- **ETTEVAATLIK!** Enne mootoriosade puudutamist lülitage masin ALATI välja ja lahutage toiteallikas.
- Kui toitejuhe on kahjustatud, peab selle ohu vältimiseks välja vahetama tootja, tema teenindusagent või sarnase kvalifikatsiooniga isikud.
- **TÄHELEPANU!** Ärge täitke kogust üle 1500 g šokolaadi.
-  **Ohtlik! INJURY KASUTAMINE!** Kaussi sees on liikuvaid osi, mis võivad põhjustada vigastusi. Enne mis tahes toimingute tegemist lülitage masin välja ja lahutage see vooluvõrgust.
- Vältige kuiva keetmist. See seade on ülekuumenemise kaitse abil kinnitatud kuiva keetmise eest.
- Ülekuumenemise kaitse lülitab seadme automaatselt välja. Sellisel juhul võtke ühendust tarnijaga.

## Ettenähtud kasutus

- See seade on mõeldud kasutamiseks majapidamistes ja sarnastes rakendustes, näiteks:
  - töötajate köögilalad kauplustes, kontorites ja teistes töökeskondades;
  - talumajad;
  - klientide poolt hotellides, motellides ja muudes elamutüüpides;
  - voodi ja hommikusöögi tüüpi keskkond.
- Seade on mõeldud ainult erinevate šokolaadide soojendamiseks. Muul viisil kasutamine võib seadet kahjustada või põhjustada kehavigastusi.
- Seadme mis tahes muul otstarbel kasutamist loetakse seadme väärkasutuseks. Kasutaja vastutab ainuisikuliselt seadme ebaõige kasutamise eest.

## Maanduspaigaldus

See seade on klassifitseeritud **kaitseklassi I** ja tuleb ühendada kaitsemaandusega. Maandus vähendab elektrilöögi ohtu, tagades elektrivoolule lekkejuhnte.

See seade on varustatud toitejuhtmega, millel on maandusjuhe või elektriihendused ja maandusjuhe. Ühendused peavad

olema õigesti paigaldatud ja maandatud.

## Toote põhiosad

(Joonis 1 lk 3)

1. Torn
2. Auger (sisemiselt)
3. Bowl bassein
4. Soojenduse indikaator
5. Temperatuuri juhtnupp (ON/OFF)
6. Mootori juhtnupp (ON/OFF)

**Märkus:** Juhendi sisu kehtib kõigi loetletud elementide kohta, kui pole teisiti öeldud. Välimus võib illustatsioonidel toodust erineda.

## Ettevalmistus enne kasutamist

- Eemaldage kogu kaitsepakend ja pakend.
- Kontrollige, kas seade on heas seisukorras ja koos kõigi tarvikutega. Ebatäieliku või kahjustatud tarne korral võtke kohe ühendust tarnijaga. Sel juhul ärge seadet kasutage.
- Enne kasutamist puhastage tarvikud ja seade (vt => Puhastamine ja hooldus).
- Veenduge, et seade on täiesti kuiv.
- Asetage seade horisontaalsele, stabiilsele ja kuumakindlale pinnale, mis on kaitstud veeprismete eest.
- Hoidke pakend alles, kui kavatsete seadet tulevikus hoiustada.
- Hoidke kasutusjuhend alles, et saaksite seda edaspidi vaadata.

**MÄRKUS!** Tootmisjääkide tõttu võib seade esimesel paaril kasutamisel eralduda kergelt lõhna. See on normaalne ega viita defektile ega ohule. Veenduge, et seade on hästi ventileeritud.

EE

## Paigaldamine/kokkupanek ja lahtivõtmine

- Seadme kokkupanemise või lahtivõtmise toimingud tehakse siis, kui seade on peatatud ja vooluvõrgust lahutatud.
- Asetage tigutoitur põhiseadmele: asetage tigutoitur aluseadme kolmnurksele teljele.
- Asetage toruhoidik pürskkaevuturu põhja.
- Asetage pürskkaevuturu tigutoituri kohale ja joondage toruhoidiku kolm auku tihtvitidega põhiseadmel, asetades pürskkaevuturu põhiseadmele.
- Šokolaadipürskkaev on nüüd kasutamiseks valmis.

## Kasutusjuhised

- Nupu asend: Vasak on mootori jaoks, parem on küttekeha jaoks.
- Lülitage kütteelement sisse, et šokolaadipürskkaev umbes 3–5 minutit ette kuumutada.
- Valmistage umbes 1000–1500 grammi šokolaadi järgmiselt:
  - Pange kauss sooja veega potti.
  - Segage šokolaadi, kuni see on täielikult sulanud. Ärge lisage šokolaadile vett ega pritsige seda.
  - Šokolaad peab olema vedel (nagu jogurt). Kui see nii ei ole, lisage sellele maitsetu taimeõli (päikeselill).
- Lülitage mootor sisse ja valage šokolaad kausikausi.
- Tigutoitur liigutab šokolaadi üles.
- Võite alustada kohe.
- Kasutage ainult piisavalt jahutatud ja kuiva pinnaga puuvilju või suupisteid. Puuviljade või suupistete madal temperatuur



aitab šokolaadil tahkestada ja kuiv pind aitab šokolaadil puuviljale kergemini kinnitada. Liiga palju niisket / vett halvendab šokolaadi konsistentsi.

**MÄRKUS!** Õhumullid purskkaevutorus häirivad šokolaadi ühtlaselt voolamist. Sellisel juhul peate mootori välja lülitama ja ootama, kuni õhumullid purskkaevutorust välja pääsevad (see võib võtta paar minutit). Selle protseduuri ajal on normaalne, et õhk põgeneb purskkaevu toru põhjas. Lülitage mootor uuesti sisse, kui purskkaevutoru on õhumullideta.

## Puhastamine ja hooldus

- **TÄHELEPANU!** Enne hoiulepanekut, puhastamist ja hooldust eemaldage seade alati vooluvõrgust ning jahutage.
- Ärge kasutage puhastamiseks veejuga ega aurupuhastit ega suruge seadet vee alla, kuna selle osad võivad märjaks saada ja tekitada elektrilöögi.
- Kui seadet ei hoita heas korras, võib see negatiivselt mõjutada seadme kasutusiga 0 ja tekitada ohtliku olukorra.
- Toidujäätide tuleks regulaarselt puhastada ja seadmest eemaldada. Kui seadet korralikult ei puhastata, lühendab see selle eluiga ja võib kasutamise ajal tekitada ohtliku olukorra.

### Puhastamine

- Puhastage jahtunud välispinda õrnatoimelise seebilahuses kergelt niisutatud lapi või käsnaaga.
- Hügieeni eesmärgil tuleb seadet enne ja pärast kasutamist puhastada.
- Vältige vee sattumist elektrilistele osadele.
- Ärge kunagi kastke seadet vette ega muudesse vedelikesse.
- Ärge kunagi kasutage tugevatoimelisi puhastusvahendeid, abrasiivseid švamme ega kloori sisaldavaid puhastusvahendeid. Ärge kasutage puhastamiseks terasvilla, metallsemeid ega teravaid või terava otsaga esemeid. Ärge kasutage bensini ega lahusteid!
- Ükski osa ei ole nõudepesumasinakindel.

### Hooldus

- Tõsiste õnnetuste vältimiseks kontrollige regulaarselt seadme tööd.
- Kui märkate, et seade ei tööta korralikult või esineb probleem, lõpetage seadme kasutamine, lülitage see välja ja võtke ühendust tarnijaga.
- Kõik hooldus-, paigaldus- ja parandustööd peab teostama selleks volitatud või tootja soovitatud tehnik.

### Transport ja hoiustamine

- Enne hoiule panemist veenduge, et seade oleks vooluvõrgust eemaldatud ja täielikult maha jahtunud.
- Hoidke seadet jahedas, puhtas ja kuivas kohas.
- Ärge kunagi asetage seadmele raskeid esemeid, sest see võib seadet kahjustada.
- Ärge liigutage töötavat seadet. Liikumisel eemaldage seade vooluvõrgust ja hoidke seda all.

## Tõrkeotsing

Kui seade ei tööta korralikult, kontrollige lahuse kohta allolevat tabelit. Kui te ei suuda probleemi ikkagi lahendada, võtke ühendust tarnija/teenusepakkujaga.

Probleem	Võimalik põhjus	Võimalik lahendus
Seade on ühendatud toiteallikaga, kuid soojendusindikaator ei sütti / mootor ei liigu.	Toitepistik ei ole korralikult toiteallikaga ühendatud.	Kontrollige uuesti, kas see on õigesti ühendatud.
	Soojendusnäidik on vigane. Praegune kaitse (soojusühendus) aktiveerub	Võtke ühendust tarnijaga.
Seade ei kuumeen kuumusindikaator süttib.	Temperatuuri juhtimine napp defektne	Võtke ühendust tarnijaga.
	Kütteelement on vigane.	
Šokolaad tilgub ja ei voola ühtlaselt purskkaevutorusse.	Šokolaad on liiga paks.	Lisage šokolaadile veidi taimetõli. Ärge segage vett šokolaadi!
	Seade ei ole tasane, vaid kaldus.	Reguleerige seadme taset mootori seadme reguleeritavate jalgadega.
	Šokolaadi pole piisavalt.	Lisage sulatatud šokolaad.
	Šokolaadi vool on takistatud toidutükidega.	Lülitage seade välja ja eemaldage puuviljatükid.
Šokolaadi vool katkeb.	Šokolaadivoolu blokeeringud võivad olla põhjustatud toidutükkidest.	<ul style="list-style-type: none"> <li>• Lülitage mootor välja ja eemaldage ummistus.</li> <li>• Kontrollige, kas mootor on sisse lülitatud ja töötab.</li> <li>• Kontrollige šokolaadi taset, vajadusel lisage sulatatud šokolaadi.</li> </ul>
Šokolaadi vool on aeglane ja ei jõua purskkaevu toru tippu.	Kolonnis on õhku, mille tulemusena šokolaad ei saa pidevalt voolata.	<ul style="list-style-type: none"> <li>• Lülitage seade välja ja oodake mõni minut, kuni kogu šokolaad anumast voolab tagasi. Näete mullid, mis väljuvad purskkaevu toru alt.</li> <li>• Kontrollige šokolaadi taset ja lisage vajaduse korral sulatatud šokolaadi.</li> </ul>



## Garantii

Kõik defektid, mis mõjutavad seadme funktsionaalsust ja mis ilmnevad ühe aasta jooksul pärast ostu sooritamist, parandatakse tasuta remondi või asendamisega, kui seadet on kasutatud ja hooldatud vastavalt juhistele ning seda ei ole mingil viisil kuritarvitatud või väärkasutatud. See ei mõjuta teie seaduse tulenevaid õigusi. Kui seadet nõutakse garantii alusel, siis märkige, kus see osteti, ja lisage ostutõend (nt kvitтинг). Kooskõlas meie toote pideva arendamise poliitikaga jätame endale õiguse muuta toote, pakendi ja dokumentatsiooni tehnilisi andmeid ette teatamata.

## Kõrvaldamine ja keskkond



Seadme väljalülitamisel ei tohi seda kõrvaldada koos muude olmejäätmetega. Selle asemel on teie kohustus visata jäätmed kogumispunkti. Selle reegli mittejärgimine võib olla kooskõlas jäätmete kõrvaldamist käsitlevate kohalduvate eeskirjadega sanaliseeritud. Teie seadmete jäätmete eraldi kogumine ja ringlussevõtt kõrvaldamise ajal aitab säilitada loodusressursse ja tagab selle ringlussevõtu viisil, mis kaitseb inimeste tervist ja keskkonda.

Lisateabe saamiseks selle kohta, kuhu võite oma jäätmed ringlussevõtuks viia, võtke ühendust kohaliku jäätmekogumisettevõttega. Tootjad ja importijad ei võta vastutust ringlussevõtu, töötlemise ja ökoloogilise hävitamise eest, kas otse või avaliku süsteemi kaudu.

## LATVISKI

Cienījamais klient,



Pateicamies, ka iegādājāties šo Hendi ierīci. Pirms ierīces pirmās uzstādīšanas un lietošanas uzmanīgi izlasiet šo lietotāja rokasgrāmatu, īpašu uzmanību pievēršot drošības noteikumiem, kas izklāstīti tālāk.

## Drošības norādījumi

- Izmantojiet ierīci tikai paredzētajam mērķim, kā aprakstīts šajā rokasgrāmatā.
- Ražotājs neatbild par bojājumiem, kas radušies nepareizas ekspluatācijas un nepareizas lietošanas rezultātā.
-  **NEKĀDĀ GADĪJUMĀ NEIZMANTOJĒT BOJĀTU IERĪCI!** Nemēģiniet remontēt ierīci patstāvīgi. Neiegremdējiet ierīces elektriskās daļas ūdenī vai citos šķidrumos. Nekad neturiet ierīci tekošā ūdenī.
- NEVER USE A DAMAGED APPLIANCE!** Regulāri pārbaudiet, vai elektriskie savienojumi un vads nav bojāti. Ja ierīce ir bojāta, atvienojiet to no elektrotīkla. Lai izvairītos no briesmām vai ievainojumiem, visus remontdarbus drīkst veikt tikai piegādātājs vai kvalificēts speciālists.
- BRĪDINĀJUMS!** Novietojiet ierīci, droši izvietojiet barošanas vadu, ja nepieciešams, lai izvairītos no nejuaušas vilkšanas, sabojāšanas, saskares ar sildvirsmu vai pakļūšanas riska.
- BRĪDINĀJUMS!** Kamēr spraudnis ir kontaktlīdzdā, ierīce ir pievienota strāvas padevei.
- BRĪDINĀJUMS!** VIENMĒR izslēdziet ierīci, pirms atvienojat to no elektrotīkla, tīrīšanas, apkopes vai uzglabāšanas.
- Pieslēdziet ierīci elektrības kontaktlīdzdāi tikai ar spriegumu un frekvenci, kas norādīta uz ierīces etiķetes.
- Nepieskarieties kontaktdakšas/elektriskajiem savienojumiem ar slapjām vai mitrām rokām.

- Turiet ierīci un elektrisko aizgriezni/savienojumus atstatus no ūdens un citiem šķidrumiem. Ja ierīce iekrīt ūdenī, nekavējoties atvienojiet strāvas padevi. Nelietojiet ierīci, kamēr to nav pārbaudījis kvalificēts speciālists. Šo norādījumu neievērošana var radīt dzīvībai bīstamus riskus.
- Pievienojiet strāvas avotu viegli pieejamai kontaktlīdzdāi, lai ārkārtas gadījumā varētu nekavējoties atvienot ierīci.
- Pārliedzinieties, ka vads nesaskaras ar asiem vai karstiem priekšmetiem, un neļaujiet tiem aizdedties. Nekad nevelciet strāvas vadu, lai atvienotu to no kontaktlīdzdas. Tā vietā vienmēr velciet kontaktdakšu.
- Nekādā gadījumā neturiet ierīci aiz vada.
- Nekādā gadījumā nemēģiniet atvērt ierīces korpusu.
- Neievietojiet ierīci priekšmetus.
- Nekad neatstājiet ierīci bez uzraudzības lietošanas laikā.
- Šo ierīci drīkst izmantot tikai apmācīti darbinieki restorāna virtuvē, ēdnīcās vai bāros utt.
- Šo ierīci nedrīkst izmantot personas ar ierobežotām fiziskām, sensorām vai garīgām spējām, kā arī personas ar nepietiekamu pieredzi un zināšanām.
- Šo ierīci nekādā gadījumā nedrīkst lietot bērni.
- Glabājiet ierīci un tās elektriskos savienojumus bērniem nepieejamā vietā.
- Nekad neizmantojiet ierīces komplektācijā iekļautos vai ražotāja ieteiktos piederumus vai ierīces. Pretējā gadījumā pastāv drošības risks lietotājam un ierīces bojājumi. Izmantojiet tikai oriģinālās daļas un piederumus.
- Neizmantojiet šo ierīci ar ārēju laika slēdzi vai tālvadības sistēmu.
- Novietojiet ierīci uz sildāmā priekšmeta (benzīna, elektriskā, ogles plīts utt.).
- Neenosdziet ierīci, ja tā darbojas.
- Novietojiet nekādus priekšmetus uz ierīces virsmas.
- Nelietojiet ierīci atklātas liesmas, sprādzienbīstamu vai viegli uzliesmojošu materiālu tuvumā. Vienmēr darbiniet ierīci uz horizontālas, stabilas, tīras, karstumizturīgas un sausas virsmas.
- Ierīce nav piemērota uzstādīšanai vietā, kur varētu izmantot ūdens strūklu.
- Atstājiet vismaz 20 cm lielu vietu ap ierīci, lai nodrošinātu ventilāciju lietošanas laikā.
- BRĪDINĀJUMS!** Nenobloķējiet ierīces ventilācijas atveres.

## Īpašas drošības instrukcijas

-  **PIESARDZĪBA! APDEGUMU RISKS! KARSTĀM VIRSMĀM!** Pieejamo virsmu temperatūra lietošanas laikā ir ļoti augsta. Pieskarieties tikai vadības panelim, rokturim, slēdžiem, taimera vadības regulatoriem vai temperatūras vadības regulatoriem.
- Lai izvairītos no apdraudējuma, neļiejiet šo ierīci ar izkausētu šokolādi, kas satur riekstus vai citu cietu pārtiku.
- PIESARDZĪBA!** VIENMĒR izslēdziet mašīnu un atvienojiet to no elektrotīkla pirms pieskaraties kādai no motora daļām.
- Ja strāvas padeves vads ir bojāts, lai izvairītos no nelaimes gadījumiem, to jānomaina ražotājam, tā servisa pārstāvim vai kvalificētam speciālistam.
- UZMANĪBU!** Nepieplidiet kravu virs 1500 g šokolādes.
-  **BĪSTAMI! Ievainojumu risks!** Bļodā ir kustīgas daļas, kas var izraisīt traumas. Pirms iebkādā darbību veikšanas izslēdziet iekārtu un atvienojiet to no barošanas



avota.

- Izvairieties no sausas vārīšanas. Šī ierīce ir aizsargāta pret vārīšanu sausumā, izmantojot aizsardzību pret pārkaršanu.
- Aizsardzība pret pārkaršanu automātiski izslēdz ierīci. Tādā gadījumā sazinieties ar piegādātāju.

## Paredzētā lietošana

- Šī ierīce ir paredzēta izmantošanai mājaismiecībā un līdzīgos gadījumos, piemēram:
  - personāla virtuves zonās veikalos, birojos un citās darba vidēs;
  - ziemeļmājas;
  - vienu lietošanai viesnīcās, moteļos un citās dzīvojamās telpās;
  - vienu namos.
- Ierīce ir paredzēta tieši dažādu šokolādes veidu karsēšanai. Izmantojot ierīci citos veidos, tā var tikt bojāta vai savainota.
- Ierīces lietošana jebkādiem citiem nolūkiem uzskatāma par ierīces nepareizu izmantošanu. Lietotājs ir atbildīgs tikai par ierīces neatbilstošu izmantošanu.

## Zemējuma uzstādīšana

Šī ierīce ir klasificēta kā I **aizsardzības klase** un tai jābūt savienotai ar aizsargzemējumu. Zemējums samazina strāvas trieciena risku, nodrošinot strāvas novadīšanas vadu. Šī ierīce ir aprīkota ar strāvas vadu ar zemējuma spraudni vai elektriskajiem savienojumiem ar zemējuma vadu. Savienojumiem jābūt pareizi uzstādītiem un iezemētiem.

## Izstrādājuma galvenās daļas

(1. att. 3. lpp.)

1. Tornis
2. Gliemežvārpsta (iekšpusē)
3. Bļodas izlietne
4. Sildīšanas indikators
5. Temperatūras vadības regulators (ieslēgts/izslēgts)
6. Motora vadības poga (IESLĒGŠANA/IZSLĒGŠANA)

**Piezīme:** Šīs rokasgrāmatas saturs attiecas uz visiem uzskaitītajiem vienumiem, ja nav norādīts citādi. Izskaits var atšķirties no attēlā redzamā.

## Sagatavošana pirms lietošanas

- Neņemiet visu aizsargiekpakojumu un iesaiņojumu.
- Pārbaudiet, vai ierīce ir labā stāvoklī un ar visiem piederumiem. Ja piegāde ir nepilnīga vai bojāta, lūdz, nekavējoties sazinieties ar piegādātāju. Šādā gadījumā nelietojiet ierīci.
- Pirms lietošanas notriep papildpiederumus un ierīci (skatiet => Tīrīšana un apkope).
- Pārticinieties, ka ierīce ir pilnīgi sausa.
- Novietojiet ierīci uz horizontālas, stabilas un karstumizturīgas virsmas, kas ir droša pret ūdens šļakatām.
- Ja plānojat ierīci turpmāk glabāt, saglabājiet iesaiņojuma materiālus.
- Saglabājiet lietotāja rokasgrāmatu turpmākām uzziņām.

**NEMIET VĒRĀ!** Ražošanas pārpalikumu dēļ ierīce pirmajās lietošanas reizēs var radīt vieglu smaku. Tas ir normāli un nenorāda uz defektiem vai bīstamību. Pārbaudiet, vai ierīce ir labi ventilēta.

## Uzstādīšana/salikšana un izjaukšana

- Ierīces montāžas vai demontāžas darbības tiek veiktas, kad ierīce ir apturēta un atvienota no barošanas avota.
- Novietojiet gliemežtransportieri uz pamatiekārtas: novietojiet gliemežtransportieri uz pamatiekārtas trīsstūrveida ass.
- Novietojiet caurules turētāju strūklakas caurules apakšā.
- Novietojiet strūklakas cauruli virs gliemežvārpstas un izlīdziniet caurules turētāja trīs caurumus ar tapām uz pamatiekārtas, vienlaikus novietojot strūklakas cauruli uz pamatiekārtas.
- Šokolādes strūklaka tagad ir gatava lietošanai.

## Lietošanas norādījumi

- Pārslēga pozīcija: Kreisais ir motoram, labais ir sildītājam.
  - Ieslēdziet slēdelementu, lai iepriekš uzsilītu šokolādes strūklaku apmēram 3 - 5 minūtes.
  - Sagatavojiet aptuveni 1000 - 1500 gramus šokolādes šādi:
    - Ielieciet šokolādi karstumizturīgā bļodā.
    - Ielieciet bļodu katlā ar siltu ūdeni.
    - Maisiet šokolādi, līdz tā pilnībā izkususi. Nepievienojiet šokolādē ūdeni un neberziet to.
    - Šokolādei jābūt šķidrāi (piemēram, jogurtam). Ja tas tā nav, pievienojiet tam kādu bezgaumīgu augu eļļu (saules ziedu).
  - Ieslēdziet motoru un ielejiet šokolādi bļodas traukā.
  - Gliemežtransportieris pārvieto šokolādi uz augšu.
  - Jūs varat sākt tagad.
  - Izmantojiet tikai tādas augļus vai uzkodas, kas ir pietiekami atdzesētas un kurām ir sausa virsma. Augļu vai uzkodu zemā temperatūra palīdz šokolādei sacietēt, un sausa virsma palīdz šokolādei vieglāk pievienot augļus. Pārāk daudz mitruma/ūdens pasliktinās šokolādes sastāvu.
- PIEZĪME!** Gaisa burbuļi strūklakas caurulē izsauc vienmērīgu šokolādes plūsmu. Šādā gadījumā jums jāizslēdz motors un jāgaida, līdz no strūklakas caurules izplūst gaisa burbuļi (tas var ilgt dažas minūtes). Šīs procedūras laikā gaisis izplūst strūklakas caurules apakšā ir normāli. Vēlreiz ieslēdziet motoru, ja strūklakas caurulē nav gaisa burbuļi.

## Tīrīšana un apkope

- **UZMANĪBU!** Pirms uzglabāšanas, tīrīšanas un apkopes vienmēr atvienojiet ierīci no elektrotīkla un atdzesējiet.
- Tīrīšanai neizmantojiet ūdens strūklu vai tvaika tīrītāju un nespiediet ierīci zem ūdens, jo daļas var kļūt slapjas un var rasties elektriskās strāvas trieciens.
- Ja ierīce netiek uzturēta labā tīrības līmenī, tas var nelabvēlīgi ietekmēt ierīces darbību un izraisīt bīstamu situāciju.
- Ēdiena atliekas regulāri jānotīra un jāizņem no ierīces. Ja ierīce netiek pienācīgi tīrīta, tā saīsina tās kalpošanas laiku un lietošanas laikā var izraisīt bīstamu stāvokli.

## Tīrīšana

- Notīriet dzesēto ārējo virsmu ar drānu vai sūkli, kas daudz samitrināts ar maigu ziepju šķīdumu.
- Higiēnas apsvērumu dēļ ierīce jātīra pirms un pēc lietošanas.
- Izvairieties no ūdens saskares ar elektriskajām sastāvdaļām.
- Nekādā gadījumā neiegremdējiet ierīci ūdenī vai citos šķīdumos.



- Nedrīkst izmantot agresīvus tīrīšanas līdzekļus, abrazīvus sūkļus vai tīrīšanas līdzekļus, kas satur hloru. Tīrīšanai neizmantojiet tērauda vilnu, metāla piederumus vai asus vai asus priekšmetus. Neizmantojiet benzīnu vai šķīdinātājus!
- Neviena detaļa nav mazgājama trauku mazgājamajā mašīnā.

### Apkope

- Regulāri pārbaudiet ierīces darbību, lai novērstu nopietnus negadījumus.
- Ja pamanāt, ka ierīce nedarbojas pareizi vai ir radusies problēma, pārtrauciet tās lietošanu, izslēdziet to un sazinieties ar piegādātāju.
- Visus apkopes, uzstādīšanas un labošanas darbus drīkst veikt tikai speciālisti un pilnvaroti speciālisti, vai tos iesaka ražotājs.

### Transportēšana un glabāšana

- Pirms uzglabāšanas vienmēr pārliecinieties, ka ierīce ir atvienota no elektrotīkla un pilnībā atdzisusi.
- Glabājiet ierīci vēsā, tīrā un sausā vietā.
- Nenovietojiet uz ierīces smagus priekšmetus, jo tas var to sabojāt.
- Nepārvietojiet ierīci, kamēr tā darbojas. Pārvietojot ierīci, atvienojiet to no elektrotīkla un turiet apakšā.

### Traucējummeklēšana

Ja ierīce nedarbojas pareizi, lūdzu, skatiet risinājumu tabulā tālāk. Ja problēmu joprojām neizdodas atrisināt, sazinieties ar pakalpojuma sniedzēju.

Problēma	Iespējamais cēlonis	Iespējamais risinājums
Ierīce ir pieslēgta elektrotīklam, bet sildīšanas indikators neiedegas/dzinējs nekustas.	Barošanas spraudnis nav pareizi pievienots elektrības kontaktligzdai.	Pārbaudiet vēlreiz, lai pārliecinātos, ka tas ir pareizi pievienots.
	Sildīšanas indikators ir bojāts. Aktivizējas strāvas drošinātājs (termiskais savienojums)	Sazinieties ar piegādātāju.
Ierīce nesakarst, bet iedegas sildīšanas indikators.	Temperatūras kontrole poga bojāta	Sazinieties ar piegādātāju.
	Sildelements ir bojāts.	
Šokolādes pīles un neplūst vienmērīgi pa strūklakas cauruli.	Šokolāde ir pārāk bieza.	Šokolādei pievienojiet nedaudz augu eļļas. Šokolādei nejaukt ūdeni!
	Ierīce nav nolīmeņota, bet ir novietota slīpi.	Noregulējiet ierīces līmeņojumu ar motora bloka regulējamajām kājiņām.
	Nav pietiekami daudz šokolādes.	Pievienojiet nedaudz izkausētas šokolādes.
	Šokolādes plūsma nosprosto ēdiena gabali.	Izslēdziet ierīci un izņemiet augļu gabaliņus.

Šokolādes plūsma tiek pārtraukta.	Šokolādes plūsma nosprostojumu var izraisīt ēdiena gabali.	<ul style="list-style-type: none"> <li>• Izslēdziet motoru un iztīriet bloķējošās daļas.</li> <li>• Pārbaudiet, vai motors ir ieslēgts un darbojas.</li> <li>• Pārbaudiet šokolādes līmeni, pievienojiet kausēto šokolādi, ja nepieciešams.</li> </ul>
Šokolādes plūsma ir lēna un nesasniedz strūklakas caurules augšdaļu.	Kolonnā ir gaiss, kā rezultātā šokolāde nevar nepārtraukti plūst.	<ul style="list-style-type: none"> <li>• Izslēdziet ierīci un pagaidiet dažas minūtes, līdz visa šokolāde baseinā atgrīzās. Jūs redzēsiet, ka zem strūklakas caurules izplūst burbuļi.</li> <li>• Pārbaudiet šokolādes līmeni un, ja nepieciešams, pievienojiet kausēto šokolādi.</li> </ul>

### Garantija

Defektus, kas ietekmē ierīces funkcionalitāti un parādās gada laikā pēc tās iegādes, var novērst, tos salabojot vai nomainot bez maksas, ja ierīce tiek izmantota un uzturēta atbilstoši instrukcijām un nav izmantota nepareizi vai nepareizi. Jūsu likumīgās tiesības netiek ietekmētas. Ja ierīces garantija tiek pieprasīta, norādiet, kur un kad ierīce tika iegādāta, un iekļaujiet pirkuma apliecinājumu (piem., kvīti).

Saskaņā ar mūsu pastāvīgas produktu izstrādes politiku mēs paturam tiesības bez brīdinājuma mainīt produktu, iepakojumu un dokumentācijas specifikācijas.

LV

### Likvidēšana un vide



Bojāot ierīci, to nedrīkst izmest kopā ar citiem sadzīves atkritumiem. Tā vietā jūs esat atbildīgs par atbrīvošanos no atkritumiem, nododot tos atkritumu savākšanas punktā. Šī noteikuma neievērošana var tikt sodīta saskaņā ar spēkā esošajiem noteikumiem par atkritumu likvidēšanu. Jūsu atkritumu aprīkojuma atsevišķa savākšana un pārstrāde iznīcināšanas laikā palīdzēs saglabāt dabas resursus un nodrošinās to pārstrādi tādā veidā, kas aizsargā cilvēku veselību un vidi.

Lai iegūtu plašāku informāciju par to, kur jūs varat atnest atkritumus pārstrādei, lūdzu, sazinieties ar savu vietējo atkritumu savākšanas uzņēmumu. Ražotājs un importētājs neuzņemas atbildību par pārstrādi, apstrādi un ekoloģisku likvidēšanu ne tieši, ne izmantojot publisku sistēmu.



Gerb. kliente,

Dėkojame, kad įsigijote šį „Hendi“ prietaisą. Prieš montuodami ir naudodami šį prietaisą pirmą kartą, atidžiai perskaitykite šį naudotojo vadovą, ypač atkreipdami dėmesį į toliau pateiktas saugos taisykles.



## Saugos instrukcijos

- Prietaisą naudokite tik pagal numatytą paskirtį, kaip aprašyta šiame vadove.
- Gamintojas neatsako už jokią žalą, atsiradusią dėl netinkamo naudojimo ir netinkamo naudojimo.
-  **PAVOJUS! ELEKTROS SMŪGIO PAVOJUS!** Nebandykite patys taisyti prietaiso. Nemerkite prietaiso elektrinių dalių į vandenį ar kitus skysčius. Niekada nelaikykite prietaiso po tekančiu vandeniu.
- **NIEKADA NENAUDOKITE PAŽEISTO PRIETAISO!** Reguliariai tikrinkite elektros jungtis ir laidą, ar nėra pažeidimų. Jeigu prietaisas pažeistas, atjunkite jį nuo maitinimo šaltinio. Visus remonto darbus turi atlikti tik tiekėjas arba kvalifikuotas asmuo, kad būtų išvengta pavojaus ar sužalojimo.
- **ĮSPĖJIMAS!** Pastatydami prietaisą, jei reikia, saugiai veskite maitinimo laidą, kad netycia nesitrauktumėte, nenukentėtumėte, nesuliešę su kaitinimo paviršiumi arba nekiltų pavojus suklupti.
- **ĮSPĖJIMAS!** Kol kištukas yra lizde, prietaisas yra prijungtas prie maitinimo šaltinio.
- **ĮSPĖJIMAS!** VISADA išjunkite prietaisą prieš atjungdami nuo maitinimo šaltinio, valymo, priežiūros ar laikymo.
- Prietaisąjunkite tik prie elektros lizdo, kurio įtampa ir dažnis nurodyti prietaiso etiketėje.
- Nelieskite kištuko / elektros jungčių šlapiomis arba drėgnomis rankomis.
- Prietaisą ir elektros kištuką / jungtis laikykite atokiau nuo vandens ir kitų skysčių. Jeigu prietaisas patenka į vandenį, nedelsdami ištraukite maitinimo jungtis. Nenaudokite prietaiso, kol jo nepatikrino sertifikuotas technikas. Nesilaikant šių nurodymų kyla pavojus gyvybei.
- Prijunkite maitinimo šaltinį prie lengvai pasiekiamo elektros lizdo, kad avarijos atveju prietaisą būtų galima nedelsiant atjungti.
- Įsitikinkite, kad laidas nesiliečia su aštriais ar karštais daiktais ir saugo jį nuo atviros ugnies. Niekada netraukite maitinimo laido, kad jį ištrauktumėte iš lizdo, visada traukite kištuką.
- Niekada nenešiotkite prietaiso už jo laido.
- Niekada nebandykite patys atidaryti prietaiso korpuso.
- Nekiškite daiktų į prietaiso korpusą.
- Niekada nepalikite prietaiso be priežiūros naudojimo metu.
- Šis prietaisą turi naudoti apmokytas personalas restorano virtuvėje, valgykla arba baro personalas ir t. t.
- Šio prietaiso neturėtų naudoti asmenys, turintys fizinių, jutiminių ar protinių gebėjimų, arba asmenys, neturintys patirties ir žinių.
- Šio prietaiso jokių būdu negalima naudoti vaikams.
- Laikykite prietaisą ir jo elektros jungtis vaikams nepasiekiamoje vietoje.
- Niekada nenaudokite priedų ar kitų papildomų prietaisų, išskyrus tuos, kurie tiekiami su prietaisu arba kuriuos rekomenduoja gamintojas. To nepadarius, naudotoji gali kilti

pavojus saugai ir prietaisas gali būti sugadintas. Naudokite tik originalias dalis ir priedus.

- Nenaudokite šio prietaiso išoriniu laikmačiu arba nuotolinio valdymo sistema.
- Nedėkite prietaiso ant kaitinimo objekto (dujinės, elektrinės, anglies viryklės ir pan.).
- Neuždenkite veikiančio prietaiso.
- Ant prietaiso viršaus nedėkite jokių daiktų.
- Nenaudokite prietaiso šalia atviros liepsnos, sprogių ar degių medžiagų. Prietaisą visada naudokite ant horizontalaus, stabilaus, švaraus, karščiu atsparaus ir sauso paviršiaus.
- Prietaisas netinka montuoti toje vietoje, kurioje galima naudoti vandens srovę.
- Naudojimo metu palikite bent 20 cm plotą aplink prietaisą ventilacijai.
- **ĮSPĖJIMAS!** Visas prietaiso ventilacijos angas laikykite neužkimštas.

## Specialios saugos instrukcijos

-  **ATSARGIAI! NUDEGIMO PAVOJUS! KARŠTI PAVIRŠIAI!** Naudojimo metu prienamų paviršių temperatūra yra labai aukšta. Palieskite tik valdymo skydelį, rankenas, jungiklius, laikmačio valdymo rankenėles arba temperatūros valdymo rankenėles.
- Nepilkite šio prietaiso lydyto šokolado, kuriame yra riešutų ar kitų kietų maisto produktų, kad išvengtumėte pavojaus.
- **ATSARGIAI!** VISADA išjunkite mašiną ir atjunkite maitinimo šaltinį prieš liesdami bet kokias variklio dalis.
- Jei pažeistas maitinimo laidas, jį turi pakeisti gamintojas, jo techninės priežiūros atstovas arba panašios kvalifikacijos asmenys, kad būtų išvengta pavojaus.
- **Dėmesys!** Nepilkite daugiau nei 1500 g šokolado.
-  **PAVOJINGA! SUŽALOS RIZIKA!** Dubenyje yra judančių dalių, kurios gali sužaloti. Prieš atlikdami bet kokius veiksmus, išjunkite mašiną ir atjunkite ją nuo maitinimo šaltinio.
- Venkite sauso virimo. Šis prietaisas apsaugotas nuo sauso virimo apsaugant nuo perkaitimo.
- Apsauga nuo perkaitimo automatiškai išjungia prietaisą. Tokie atveju kreipkitės į tiekėją.

## Numatytoji paskirtis

- Šis prietaisas skirtas naudoti buitiniuose ir panašiuose prietaisuose, pvz.:
  - darbuotojų virtuvės patalpos parduotuvėse, biuruose ir kitose darbo aplinkose;
  - ūkiniai namai;
  - klientų viešbučiuose, moteliuose ir kitoje gyvenamojo tipo aplinkoje;
  - Lovos ir pusryčių tipo aplinka.
- Prietaisas skirtas tik tam, kad būtų galima tiesiogiai šildyti įvairius šokoladus. Bet koks kitoks naudojimas gali sugadinti prietaisą arba sužaloti žmogų.
- Prietaiso naudojimas bet kokiais kitais tikslais laikomas netinkamu prietaiso naudojimui. Naudotojas yra išimtinai atsakingas už netinkamą prietaiso naudojimą.

## Antžeminis montavimas

Šis prietaisas pristatomas **I apsaugos klasei** ir turi būti prijungtas prie apsaugingo žeminiimo. Įžeminimas sumažina elektros šoko riziką, suteikiant elektros srovės išėjimo laidą.

Šiame prietaise įrengtas maitinimo laidas su įžeminimo kištuku arba elektros jungtėmis su įžeminimo laidu. Jungtys turi būti tinkamai sumontuotos ir įžemintos.

## Pagrindinės produkto dalys

(1 pav., 3 psl.)

1. Bokštas
2. Sraigtas (viduje)
3. Dubens baseinas
4. Kaitinimo indikatorius
5. Temperatūros valdymo rankenėlė (JUNGTA / IŠJUNGTA)
6. Variklio valdymo rankenėlė (JUNGTA / IŠJUNGTA)

**Pastaba:** Šio vadovo turinys taikomas visiems išvardytiems elementams, nebent nurodyta kitaip. Išvaizda gali skirtis nuo rodomų iliustracijų.

## Paruošimas prieš naudojimą

- Nuimkite visas apsaugines pakutes ir įvyniojimą.
- Patikrinkite, ar prietaisas yra geros būklės ir su visais priedais. Jei pristatymas nepilnas arba pažeistas, nedelsdami kreipkitės į tiekėją. Tokiu atveju nenaudokite prietaiso.
- Prieš naudodami išvalykite priedus ir prietaisą (žr. ==> Valymas ir priežiūra).
- Patikrinkite, ar prietaisas visiškai sausas.
- Padėkite prietaisą ant horizontalaus, stabilaus ir karščiui atsparaus paviršiaus, kuris yra saugus nuo vandens pusrūšų.
- Jei ketinate laikyti prietaisą ateityje, laikykite pakuoję.
- Laikykite naudotojo vadovą ateičiai.

**PASTABA!** Dėl gamybos liekanų prietaisas gali skleisti lengvą kvapą per pirmuosius kelis naudojimo būdus. Tai yra normalu ir nerodo jokio defekto ar pavojaus. Patikrinkite, ar prietaisas gerai vėdinamas.

## Montavimas / surinkimas ir išardymas

- Prietaiso surinkimas arba išmontavimas atliekamas, kai prietaisas yra sustabdytas ir atjungtas nuo maitinimo šaltinio.
- Uždėkite sraigą ant pagrindo bloko: uždėkite sraigą ant trikampės pagrindo bloko ašies.
- Padėkite vamzdžio laikiklį ant fontano vamzdžio dugno.
- Uždėkite fontano vamzdį ant sraigto ir sujunkite tris vamzdžio laikiklio skyles su pagrindinio bloko kaišiais, dėdami fontano vamzdį ant pagrindo bloko.
- Šokoladinis fontanas jau paruoštas naudoti.

## Naudojimo instrukcijos

- Rankenėlės padėtis: Kairė skirta varikliui, dešinė – šildytuvui.
- Įjunkite kaitinimo elementą, kad šokoladinis fontanas būtų pašildytas maždaug 3–5 min.
- Paruoškite apie 1000–1500 g šokolado: Šokoladą įdėkite į karščiui atsparų indą. - Įdėkite dubenį į puodą su šiltu vandeniu. Sumaišykite šokoladą, kol jis visiškai ištirps. Į šokoladą nepilkite vandens ir nepilkite vandens. Šokoladas turi būti skystas (kaip jogurtas). Jei taip nėra, pridėkite šiek tiek beskonio augalinio aliejaus (saulės gėlių).
- Įjunkite variklį ir supilkite šokoladą į dubenėlį.
- Sraigtas pakelia šokoladą.
- Galite pradėti jau dabar.

- Naudokite tik tuos vaisius ar užkandžius, kurie yra pakankamai atvėsinti ir turi sausą paviršių. Žema vaisių ar užkandžių temperatūra padeda šokoladui sukietėti, o sausas paviršius padeda šokoladui lengviau pritvirtinti prie vaisių. Per daug drėgnas / vanduo pablogins šokolado konsistenciją.

**PASTABA!** Oro burbuliukai fontano vamzdyje sutrikdo vienodą šokolado srautą. Tokiu atveju turite išjungti variklį ir palaukti, kol oro burbuliukai ištrūks iš fontano vamzdžio (tai gali užtrukti kelias minutes). Šios procedūros metu normalu, kad oras išbėga fontano vamzdžio apačioje. Jei fontano vamzdyje nėra oro burbuliukų, vėl įjunkite variklį.

## Valymas ir priežiūra

- **DĖMESIO!** Visada atjunkite prietaisą nuo maitinimo šaltinio ir atvėsinkite prieš jį laikydami, valydami ir atlikdami techninę priežiūrą.
- Valydami nenaudokite vandens srovės arba garų valiklio ir nestumkite prietaiso po vandeniu, nes dalys sušlaps ir gali kilti elektros smūgis.
- Jeigu prietaisas nėra laikomas geros švaros būklės, tai gali neigiamai paveikti 0 prietaiso veikimo laiką ir sukelti pavojingą situaciją.
- Maisto likučius reikia reguliariai valyti ir išimti iš prietaiso. Jei prietaisas nebus tinkamai išvalytas, jo naudojimo trukmė bus trumpesnė ir naudojimo metu gali kilti pavojinga būklė.

## Valymas

- Aušintą išorinį paviršių valykite šluoste arba kempine, šiek tiek sudrėkinta švelniu muilo tirpalu.
- Higienos sumetimais prietaisą reikia valyti prieš ir po naudojimo.
- Saugokite, kad vanduo nepatektų į elektrinius komponentus.
- Niekada nepamirškite prietaiso į vandenį ar kitus skysčius.
- Niekada nenaudokite agresyvių valymo priemonių, abrazyvinių kempinių ar valymo priemonių, kurių sudėtyje yra chloro. Valymui nenaudokite plieno vilnos, metalinių indų ar aštrių ar smalių daiktų. Nenaudokite benzino ar tirpiklių!
- Jokių dalių negalima plauti indaplovėje.

## Techninė priežiūra

- Reguliariai tikrinkite prietaiso veikimą, kad išvengtumėte rimtų nelaimingų atsitikimų.
- Jeigu pastebėjote, kad prietaisas veikia netinkamai arba kilo problemų, nustokite jį naudoti, išjunkite prietaisą ir kreipkitės į tiekėją.
- Visus techninės priežiūros, montavimo ir remonto darbus turi atlikti specializuoti ir įgalioti technikai arba rekomenduojama gamintojas.

## Transportavimas ir laikymas

- Prieš saugodami prietaisą visada įsitinkinkite, kad jis būtų atjungtas nuo maitinimo šaltinio ir visiškai atvėsęs.
- Prietaisą laikykite vėsioje, švarioje ir sausoje vietoje.
- Niekada nedėkite ant prietaiso sunkių daiktų, nes jie gali jį sugadinti.
- Nejudinkite prietaiso, kol jis veikia. Judėdami atjunkite prietaisą nuo maitinimo šaltinio ir laikykite jį apačioje.



## Trikčių šalinimas

Jeigu prietaisas veikia netinkamai, žr. toliau pateiktą tarpalo lentelę. Jei vis dar negalite išspręsti problemos, kreipkitės į teikėją / paslaugų teikėją.

Problema	Galima priežastis	Galimas sprendimas
Prietaisas yra prijungtas prie maitinimo šaltinio, tačiau neįsijungia kaitinimo indikatorius arba variklis nejudą.	Maitinimo kištukas netinkamai prijungtas prie elektros maitinimo lizdo.	Dar kartą patikrinkite, ar jis tinkamai prijungtas.
	Sugedo kaitinimo indikatorius.	Susisieki su tiekėju.
	Suaktyvinamas srovės saugiklis (šiluminė jungtis)	
Prietaisas nekaista bet užsidega kaitinimo indikatorius.	Temperatūros valdymas sugedusi rankenėlė	Susisieki su tiekėju.
	Sugedo kaitinimo elementas.	
Šokoladas lašėja ir tolygiai neteka žemyn fontano vamzdžiu.	Šokoladas yra per storas.	Į šokoladą įpilkite šiek tiek augalinio aliejaus. Nemaikykite vandens su šokoladu.
	Prietaisas nelygus, bet yra nuožulnus.	Sureguliuokite prietaiso lygį reguliuojamomis variklio bloko kojelėmis.
	Neužtenka šokolado.	Įpilkite šiek tiek ištirpusio šokolado.
	Šokolado tekėjimą trukdo maisto gabalėliai.	Išjunkite prietaisą ir išimkite vaisių gabalus.
Šokolado srautų srautas nutrūko.	Šokolado srautų blokadą gali sukelti maisto produktai.	<ul style="list-style-type: none"> <li>• Išjunkite variklį ir pašalinkite užsikimšimą.</li> <li>• Patikrinkite, ar variklis įjungtas ir veikia.</li> <li>• Patikrinkite šokolado kiekį, jei reikia, įpilkite ištirpusio šokolado.</li> </ul>
Šokolado srautas yra lėtas ir nepasiekia fontano vamzdžio viršaus.	Stulpelyje yra oro, dėl kurio šokoladas negali nuolat tekėti.	<ul style="list-style-type: none"> <li>• Išjunkite prietaisą ir palaukite kelias minutes, kol visas šokoladas baseine sutekės atgal. Pamatysite burbulus, bėgančius iš fontano vamzdžio.</li> <li>• Patikrinkite šokolado lygį ir, jei reikia, įpilkite ištirpusio šokolado.</li> </ul>

## Garantija

Bet koks defektas, turintis įtakos prietaiso veikimui po vienerių metų nuo jo įsigijimo, bus pašalintas nemokamai jį pataisant arba pakeičiant, jeigu prietaisas buvo naudojamas ir prižiūrimas pagal instrukcijas ir juo nebuvo piktnaudžiaujama arba juo nebuvo piktnaudžiaujama. Jūsų įstatyminėms teisėms tai netaikoma. Jei prietaiso garantinė vertė yra ribota, nurodykite, kur ir kada jis buvo įsigytas, ir pateikite pirkimo įrodymą (pvz., čekį).

Laikydami savo nuolatinio gaminių kūrimo politikos, pasiliekiame tešę keisti gaminio, pakuotės ir dokumentacijos specifikacijas be išankstinio įspėjimo.

## Pašalinimas ir aplinka



Deaktyvuojant prietaisą, jo negalima išmesti kartu su kitomis buitinėmis atliekomis. Vietoje to, jūs atsakote už tai, kad jūsų atliekų tvarkymo įranga būtų atiduota specialiai tam skirtam surinkimo punkui. Šios taisyklės nesilaikymas gali būti nubaustas pagal atliekų šalinimo taisykles. Atskiras jūsų atliekų įrangos surinkimas ir perdirbimas atliekų šalinimo metu padės tausoti gamtos išteklius ir užtikrins, kad ji būtų perdirbama taip, kad būtų apsaugota žmonių sveikata ir aplinka.

Norėdami gauti daugiau informacijos apie tai, kur galite atiduoti atliekas perdirbti, susisieki su vietine atliekų surinkimo įmone. Gamintojas ir importuotojas neprisiima atsakomybės už perdirbimą, apdorojimą ir ekologinį šalinimą tiesiogiai ar per viešąją sistemą.

## PORTUGUÊS

Caro Cliente,

**Obrigado por adquirir este aparelho Hendi. Leia atentamente este manual do utilizador, prestando especial atenção aos regulamentos de segurança descritos abaixo, antes de instalar e utilizar este aparelho pela primeira vez.**

## Instruções de segurança

- Utilize o aparelho apenas para a finalidade para a qual foi concebido, conforme descrito neste manual.
- O fabricante não é responsável por quaisquer danos causados por um funcionamento incorreto e utilização incorreta.
-  **PERIGO! RISCO DE CHOQUE ELÉTRICO!** Não tente reparar o aparelho sozinho. Não mergulhe as peças elétricas do aparelho em água ou outros líquidos. Nunca segure o aparelho sob água corrente.
- **NUNCA UTILIZE UM APARELHO DANIFICADO!** Verifique regularmente as ligações elétricas e o cabo quanto a danos. Quando estiver danificado, desligue o aparelho da fonte de alimentação. Quaisquer reparações só devem ser realizadas por um fornecedor ou pessoa qualificada para evitar perigos ou ferimentos.
- **AVISO!** Quando posicionar o aparelho, encaminhe o cabo de alimentação em segurança, se necessário, para evitar puxar acidentalmente, danificar-se, entrar em contacto com a superfície de aquecimento ou causar um perigo de tropeçar.
- **AVISO!** Desde que a ficha esteja na tomada, o aparelho está ligado à fonte de alimentação.
- **AVISO!** Desligue SEMPRE o aparelho antes de o desligar



da fonte de alimentação, limpeza, manutenção ou armazenamento.

- Ligue o aparelho apenas a uma tomada elétrica com a tensão e frequência mencionadas na etiqueta do aparelho.
- Não toque na ficha/ligações elétricas com as mãos molhadas ou húmidas.
- Mantenha o aparelho e a ficha/ligações elétricas afastados de água e outros líquidos. Se o aparelho cair na água, retire imediatamente as ligações da fonte de alimentação. Não utilize o aparelho até que tenha sido verificado por um técnico certificado. O incumprimento destas instruções irá causar riscos de vida.
- Ligue a fonte de alimentação a uma tomada elétrica de fácil acesso para que possa desligar o aparelho imediatamente em caso de emergência.
- Certifique-se de que o cabo não entra em contacto com objetos afiados ou quentes e mantenha-o afastado de fogo aberto. Nunca puxe o cabo de alimentação para o desligar da tomada; em vez disso, puxe sempre pela ficha.
- Nunca transporte o aparelho pelo cabo.
- Nunca tente abrir a estrutura do aparelho sozinho.
- Não insira objetos na caixa do aparelho.
- Nunca deixe o aparelho sem vigilância durante a utilização.
- Este aparelho deve ser operado por pessoal qualificado na cozinha do restaurante, cantinas ou pessoal do bar, etc.
- Este aparelho não deve ser operado por pessoas com capacidades físicas, sensoriais ou mentais reduzidas ou por pessoas que não tenham experiência e conhecimento.
- Este aparelho não deve, em circunstância alguma, ser utilizado por crianças.
- Mantenha o aparelho e as suas ligações eléctricas fora do alcance das crianças.
- Nunca utilize acessórios ou quaisquer outros dispositivos além dos fornecidos com o aparelho ou recomendados pelo fabricante. Se não o fizer, pode representar um risco de segurança para o utilizador e pode danificar o aparelho. Utilize apenas peças e acessórios originais.
- Não utilize este aparelho através de um temporizador externo ou de um sistema de controlo remoto.
- Não coloque o aparelho sobre um objecto de aquecimento (gasolina, electricidade, fogão a carvão, etc.).
- Não tape o aparelho em funcionamento.
- Não coloque quaisquer objetos sobre o aparelho.
- Não utilize o aparelho perto de chamas abertas, materiais explosivos ou inflamáveis. Utilize sempre o aparelho numa superfície horizontal, estável, limpa, resistente ao calor e seca.
- O aparelho não é adequado para instalação numa área onde possa ser utilizado um jacto de água.
- Deixe um espaço de pelo menos 20 cm em redor do aparelho para ventilação durante a utilização.
- **AVISO!** Mantenha todas as aberturas de ventilação do aparelho livres de obstruções.

### Instruções especiais de segurança

-  **CUIDADO! RISCO DE QUEIMADURAS! SUPERFÍCIES QUENTES!** A temperatura das superfícies acessíveis é muito elevada durante a utilização. Toque apenas no painel de controlo, nas pegas, nos interruptores, nos botões de controlo do temporizador ou nos botões de controlo da temperatura.

- Não verta este aparelho com chocolate derretido contendo frutos secos ou outros alimentos sólidos para evitar riscos.
- **CUIDADO!** Desligue SEMPRE a máquina e desligue a fonte de alimentação antes de tocar em quaisquer peças motorizadas.
- Se o cabo de alimentação estiver danificado, tem de ser substituído pelo fabricante, pelo seu agente de assistência técnica ou por pessoas igualmente qualificadas para evitar perigos.
- **ATENÇÃO!** Não encha a carga com mais de 1500 g de chocolate.
-  **PERIGOSO! RISCO DE FERIMENTOS!** Existem peças móveis no interior da taça, o que pode causar lesões. Desligue a máquina e desligue-a da fonte de alimentação antes de realizar quaisquer operações.
- Evite ferver a seco. Este aparelho está protegido contra ferver a seco por uma protecção contra sobreaquecimento.
- A protecção contra sobreaquecimento desliga o aparelho automaticamente. Nesse caso, contacte o fornecedor.

### Utilização prevista

- Este aparelho destina-se a ser utilizado em aplicações domésticas e semelhantes, tais como:
  - áreas de cozinha de pessoal em lojas, escritórios e outros ambientes de trabalho;
  - casas agrícolas;
  - por clientes em hotéis, motéis e outros ambientes do tipo residencial;
  - ambiente tipo cama e pequeno-almoço.
- O aparelho foi concebido apenas para aquecer diretamente uma variedade de chocolate. Qualquer outra utilização pode provocar danos no aparelho ou lesões pessoais.
- A utilização do aparelho para qualquer outro fim deve ser considerada uma utilização indevida do dispositivo. O utilizador será o único responsável pela utilização inadequada do dispositivo.

### Instalação de ligação à terra

Este aparelho está classificado como sendo de **protecção de classe I** e tem de estar ligado a uma ligação à terra de protecção. A ligação à terra reduz o risco de choque eléctrico ao fornecer um fio de escape para a corrente eléctrica.

Este aparelho está equipado com um cabo de alimentação com ficha de ligação à terra ou ligações eléctricas com fio de ligação à terra. As conexões devem estar devidamente instaladas e aterradas.

### Principais partes do produto

(Fig. 1 na página 3)

1. Torre
2. Parafuso sem fim (interior)
3. Lavatório da taça
4. Indicador de aquecimento
5. Botão de controlo da temperatura [ON/OFF]
6. Botão de controlo do motor [ON/OFF]

**Observação:** O conteúdo deste manual aplica-se a todos os itens listados, salvo especificação em contrário. A aparência pode variar das ilustrações mostradas.



## Preparação antes da utilização

- Remova todas as embalagens e invólucros de proteção.
- Verifique se o dispositivo está em boas condições e com todos os acessórios. Em caso de entrega incompleta ou danificada, contacte imediatamente o fornecedor. Neste caso, não utilize o dispositivo.
- Limpe os acessórios e o aparelho antes da utilização (Consulte ==> Limpeza e manutenção).
- Certifique-se de que o aparelho está completamente seco.
- Coloque o aparelho numa superfície horizontal, estável e resistente ao calor, segura contra salpicos de água.
- Guarde a embalagem se pretender armazenar o seu aparelho no futuro.
- Guarde o manual do utilizador para referência futura.

**NOTA!** Devido a resíduos de fabrico, o aparelho pode emitir um odor ligeiro durante as primeiras utilizações. Isto é normal e não indica qualquer defeito ou perigo. Certifique-se de que o aparelho está bem ventilado.

## Instalação/montagem e desmontagem

- As operações de montagem ou desmontagem do aparelho são realizadas com o aparelho parado e desligado da fonte de alimentação.
- Coloque o parafuso sem fim na unidade de base: coloque o parafuso sem fim no eixo triangular da unidade de base.
- Coloque o suporte do tubo no fundo do tubo da fonte.
- Coloque o tubo da fonte sobre o trado e alinhe os três orifícios do suporte do tubo com os pinos na unidade de base enquanto coloca o tubo da fonte na unidade de base.
- A fonte de chocolate está agora pronta a ser utilizada.

## Instruções de funcionamento

- Posição do botão: Esquerda é para o motor, Direita é para o aquecedor.
- Ligue o elemento de aquecimento para pré-aquecer a fonte de chocolate durante cerca de 3 a 5 minutos.
- Prepare cerca de 1000 - 1500 gramas de chocolate da seguinte forma:
  - Coloque o chocolate numa taça resistente ao calor.
  - Coloque a taça numa panela com água morna.
  - Mexa o chocolate até derreter completamente. Não adicione água nem salpique água no chocolate.
  - O chocolate tem de ser líquido (como iogurte). Se não for esse o caso, adicione-lhe algum óleo vegetal insípido (flor do sol).
- Ligue o motor e deite o chocolate na bacia da taça.
- O parafuso sem fim move o chocolate para cima.
- Pode começar agora.
- Utilize apenas fruta ou snacks suficientemente arrefecidos e com uma superfície seca. A baixa temperatura da fruta ou dos snacks ajuda o chocolate a solidificar e a superfície seca ajuda o chocolate a fixar-se mais facilmente à fruta. Demasiada humidade/água irá deteriorar a consistência do chocolate.

**NOTA!** As bolhas de ar no tubo da fonte perturbam o fluxo uniforme do chocolate. Nesse caso, deve desligar o motor e aguardar que as bolhas de ar escapem do tubo da fonte (isto pode demorar alguns minutos). É normal que o ar saia no fundo do tubo da fonte durante este procedimento. Ligue novamente o motor se o tubo da fonte não apresentar bolhas de ar.

## Limpeza e manutenção

- **ATENÇÃO!** Desligue sempre o aparelho da fonte de alimentação e arrefeça antes de armazenar, limpar e fazer a manutenção.
- Não utilize jacto de água ou produto de limpeza a vapor para limpar e não empurre o aparelho debaixo de água, pois as peças podem ficar molhadas e provocar choques eléctricos.
- Se o aparelho não for mantido em bom estado de limpeza, tal pode afectar adversamente a vida útil do aparelho e resultar numa situação perigosa.
- Os resíduos de alimentos devem ser limpos regularmente e removidos do aparelho. Se o aparelho não for limpo correctamente, reduzirá a sua vida útil e poderá resultar em condições perigosas durante a utilização.

### Limpeza

- Limpe a superfície exterior arrefecida com um pano ou esponja ligeiramente humedecida com uma solução de sabão suave.
- Por motivos de higiene, o aparelho deve ser limpo antes e depois da utilização.
- Evite que a água entre em contacto com os componentes eléctricos.
- Nunca mergulhe o aparelho em água ou outros líquidos.
- Nunca utilize agentes de limpeza agressivos, esponjas abrasivas ou agentes de limpeza que contenham cloro. Não utilize palha-de-aço, utensílios metálicos ou quaisquer objetos afiados ou pontiagudos para limpar. Não utilize gasolina ou solventes!
- Nenhuma peça pode ser lavada na máquina de lavar loiça.

### Manutenção

- Verifique regularmente o funcionamento do aparelho para evitar acidentes graves.
- Se verificar que o aparelho não está a funcionar correctamente ou que existe um problema, pare de o utilizar, desligue-o e contacte o fornecedor.
- Todos os trabalhos de manutenção, instalação e reparação devem ser realizados por técnicos especializados e autorizados, ou recomendados pelo fabricante.

### Transporte e armazenamento

- Antes de armazenar, certifique-se sempre de que o aparelho foi desligado da fonte de alimentação e arrefecido completamente.
- Guarde o aparelho num local fresco, limpo e seco.
- Nunca coloque objectos pesados sobre o aparelho, pois isso pode danificá-lo.
- Não desloque o aparelho enquanto estiver em funcionamento. Desligue o aparelho da fonte de alimentação quando o deslocar e mantenha-o na parte inferior.

## Resolução de problemas

Se o aparelho não funcionar correctamente, verifique a solução na tabela abaixo. Se continuar a não conseguir resolver o problema, contacte o fornecedor/prestador de serviços.

Problema	Causa possível	Solução possível
O aparelho está ligado à fonte de alimentação, mas o indicador de aquecimento não acende/o motor não está em movimento.	A ficha de alimentação não está corretamente ligada à tomada de alimentação elétrica.	Verifique novamente para se certificar de que está devidamente ligado.
	Indicador de aquecimento defeituoso.	Contacte o fornecedor.
	Fusível de corrente (ligação térmica) ativa	
O aparelho não aquece mas o indicador de aquecimento acende.	Controlo da temperatura botão com defeito	Contacte o fornecedor.
	Elemento de aquecimento defeituoso.	
O chocolate goteja e não flui uniformemente pelo tubo da fonte.	O chocolate é demasiado espesso.	Adicione um pouco de óleo vegetal ao chocolate. Não misture água no chocolate!
	O aparelho não está nivelado, mas sim inclinado.	Ajuste o nível do aparelho com os pés ajustáveis da unidade do motor.
	Chocolate insuficiente.	Adicione um pouco de chocolate derretido.
	O fluxo de chocolate é obstruído por pedaços de alimentos.	Desligue o aparelho e retire os pedaços de fruta.
O fluxo de chocolate é interrompido.	Os bloqueios no fluxo de chocolate podem ser causados por pedaços de alimentos.	<ul style="list-style-type: none"> <li>Desligue o motor e limpe o bloqueio.</li> <li>Verifique se o motor está ligado e em funcionamento.</li> <li>Verifique o nível de chocolate, adicione chocolate derretido, se necessário.</li> </ul>
O fluxo de chocolate é lento e não chega ao topo do tubo da fonte.	Há ar na coluna, como resultado do qual o chocolate não pode fluir constantemente.	<ul style="list-style-type: none"> <li>Desligue o aparelho e aguarde alguns minutos, até que todo o chocolate na bacia volte a fluir. Verá bolhas a escapar debaixo do tubo da fonte.</li> <li>Verifique o nível de chocolate e adicione chocolate derretido, se necessário.</li> </ul>

## Garantia

Qualquer defeito que afecte a funcionalidade do aparelho que se torne aparente no prazo de um ano após a compra será reparado através de reparação ou substituição gratuita, desde que o aparelho tenha sido utilizado e mantido de acordo com as instruções e não tenha sido utilizado de forma abusiva ou indevida. Os seus direitos legais não são afetados. Se o aparelho for reclamado ao abrigo da garantia, indique onde e quando foi comprado e inclua um comprovativo de compra (por exemplo, recibo).

De acordo com a nossa política de desenvolvimento contínuo de produtos, reservamo-nos o direito de alterar as especificações do produto, embalagem e documentação sem aviso prévio.

## Eliminação e ambiente



Ao desativar o aparelho, o produto não deve ser eliminado juntamente com outros resíduos domésticos. Em vez disso, é da sua responsabilidade eliminar os seus resíduos de equipamento entregando-os num ponto de recolha designado. O incumprimento desta regra pode ser penalizado de acordo com os regulamentos aplicáveis sobre eliminação de resíduos. A recolha e reciclagem separadas dos seus equipamentos residuais no momento da eliminação ajudarão a conservar os recursos naturais e a garantir que são reciclados de forma a proteger a saúde humana e o ambiente.

Para mais informações sobre onde pode depositar os seus resíduos para reciclagem, contacte a sua empresa local de recolha de resíduos. Os fabricantes e importadores não assumem a responsabilidade pela reciclagem, tratamento e eliminação ecológica, quer diretamente quer através de um sistema público.

## ESPAÑOL

### Estimado cliente:

**Gracias por comprar este electrodoméstico HENDI. Lea atentamente este manual del usuario, prestando especial atención a las normativas de seguridad descritas a continuación, antes de instalar y utilizar este aparato por primera vez.**

### Instrucciones de seguridad



- Utilice el aparato únicamente para el fin para el que fue diseñado, tal como se describe en este manual.
- El fabricante no se hace responsable de ningún daño causado por un funcionamiento incorrecto y un uso inadecuado.
- ¡PELIGRO! ¡RIESGO DE DESCARGA ELÉCTRICA! No intente reparar el aparato usted mismo. No sumerja las piezas eléctricas del aparato en agua u otros líquidos. Nunca sostenga el aparato bajo el agua corriente.
- ¡NUNCA UTILICE UN APARATO DAÑADO! Compruebe regularmente si hay daños en las conexiones eléctricas y el cable. Si está dañado, desconecte el aparato de la fuente de alimentación. Las reparaciones solo deben ser realizadas por un proveedor o persona cualificada para evitar peligros o lesiones.
- ¡ADVERTENCIA! Al colocar el aparato, coloque el cable de alimentación de forma segura si es necesario para evitar tirones accidentales, daños, contacto con la superficie tér-



mica o riesgo de tropiezo.

- **¡ADVERTENCIA!** Mientras el enchufe esté en la toma de corriente, el aparato estará conectado a la fuente de alimentación.
- **¡ADVERTENCIA!** Apague SIEMPRE el aparato antes de desconectarlo de la fuente de alimentación, de la limpieza, del mantenimiento o del almacenamiento.
- Conecte el aparato únicamente a una toma de corriente con la tensión y frecuencia mencionadas en la etiqueta del aparato.
- No toque el enchufe/las conexiones eléctricas con las manos húmedas o mojadas.
- Mantenga el aparato y el enchufe/las conexiones eléctricas alejados del agua y otros líquidos. Si el aparato cae al agua, retire inmediatamente las conexiones de la fuente de alimentación. No utilice el aparato hasta que un técnico certificado lo haya comprobado. Si no se siguen estas instrucciones, se producirán riesgos potencialmente mortales.
- Conecte la fuente de alimentación a una toma de corriente de fácil acceso para poder desconectar el aparato inmediatamente en caso de emergencia.
- Asegúrese de que el cable no entre en contacto con objetos afilados o calientes y manténgalo alejado del fuego abierto. Nunca tire del cable de alimentación para desenchufarlo de la toma; tire siempre del enchufe en su lugar.
- Nunca lleve el aparato con el cable.
- Nunca intente abrir la carcasa del aparato usted mismo.
- No introduzca objetos en la carcasa del aparato.
- Nunca deje el aparato sin supervisión durante su uso.
- Este aparato debe ser utilizado por personal formado en la cocina del restaurante, comedores o personal del bar, etc.
- Este aparato no debe ser utilizado por personas con capacidades físicas, sensoriales o mentales reducidas, ni por personas que carezcan de experiencia y conocimientos.
- Este aparato no debe ser utilizado por niños bajo ninguna circunstancia.
- Mantenga el aparato y sus conexiones eléctricas fuera del alcance de los niños.
- Nunca utilice accesorios ni dispositivos adicionales que no sean los suministrados con el aparato o recomendados por el fabricante. De lo contrario, podría suponer un riesgo para la seguridad del usuario y dañar el aparato. Utilice únicamente piezas y accesorios originales.
- No utilice este aparato mediante un temporizador externo o un sistema de control remoto.
- No coloque el aparato sobre un objeto calefactor (gasolina, electricidad, cocina de carbón, etc.).
- No cubra el aparato en funcionamiento.
- No coloque ningún objeto encima del aparato.
- No utilice el aparato cerca de llamas abiertas, materiales explosivos o inflamables. Utilice siempre el aparato sobre una superficie horizontal, estable, limpia, resistente al calor y seca.
- El aparato no es adecuado para su instalación en zonas en las que se pueda utilizar un chorro de agua.
- Deje un espacio de al menos 20 cm alrededor del aparato para que se ventile durante el uso.
- **¡ADVERTENCIA!** Mantenga todas las aberturas de ventilación del aparato libres de obstrucciones.

## Instrucciones especiales de seguridad

-  **¡PRECAUCIÓN! ¡RIESGO DE QUEMADURAS! ¡SUPERFICIES CALIENTES!** La temperatura de las superficies accesibles es muy alta durante el uso. Toque solo el panel de control, las asas, los interruptores, los mandos de control del temporizador o los mandos de control de temperatura.
- No vierta este aparato con frutos secos que contengan chocolate fundido u otros alimentos sólidos para evitar riesgos.
- **¡PRECAUCIÓN!** Apague SIEMPRE la máquina y desconecte la fuente de alimentación antes de tocar cualquier pieza motorizada.
- Si el cable de alimentación está dañado, debe ser reemplazado por el fabricante, su agente de servicio o personas con cualificación similar para evitar riesgos.
- **¡ATENCIÓN!** No llene la carga con más de 1500 g de chocolate.
-  **¡PELIGROSO! ¡PELIGRO DE LESIONES!** Hay piezas móviles dentro del recipiente que pueden causar lesiones. Apague la máquina y desconéctela de la fuente de alimentación antes de realizar cualquier operación.
- Evite hervir en seco. Este aparato está protegido contra la ebullición en seco mediante una protección contra sobrecalentamiento.
- La protección contra sobrecalentamiento apaga el aparato automáticamente. En ese caso, póngase en contacto con el proveedor.

## Uso previsto

- Este aparato está diseñado para utilizarse en aplicaciones domésticas y similares, como:
  - áreas de cocina de personal en tiendas, oficinas y otros entornos de trabajo;
  - casas agrícolas;
  - por clientes en hoteles, moteles y otros entornos de tipo residencial;
  - Ambiente tipo desayuno y cama.
- El aparato está diseñado solo para calentar una variedad de chocolate directamente. Cualquier otro uso puede provocar daños al aparato o lesiones personales.
- El uso del aparato para cualquier otro fin se considerará un uso indebido del dispositivo. El usuario será el único responsable del uso indebido del dispositivo.

## Instalación de conexión a tierra

Este aparato está clasificado como **protección de clase I** y debe conectarse a una toma de tierra protectora. La conexión a tierra reduce el riesgo de descarga eléctrica al proporcionar un cable de escape para la corriente eléctrica.

Este aparato está equipado con un cable de alimentación con enchufe de conexión a tierra o conexiones eléctricas con cable de conexión a tierra. Las conexiones deben estar correctamente instaladas y conectadas a tierra.

## Partes principales del producto

(Fig. 1 en la página 3)

1. Torre
2. Extractor (interior)
3. Lavabo
4. Indicador de calentamiento
5. Mando de control de temperatura (ENCENDIDO/APAGADO)
6. Mando de control del motor (ENCENDIDO/APAGADO)

**Observación:** El contenido de este manual se aplica a todos los elementos enumerados a menos que se especifique lo contrario. El aspecto puede variar con respecto a las ilustraciones mostradas.

## Preparación antes del uso

- Retire todo el embalaje protector y la envoltura.
- Compruebe que el dispositivo está en buenas condiciones y con todos los accesorios. En caso de entrega incompleta o dañada, póngase en contacto con el proveedor inmediatamente. En este caso, no utilice el dispositivo.
- Limpie los accesorios y el aparato antes de utilizarlos (consulte ==> Limpieza y mantenimiento).
- Asegúrese de que el aparato esté completamente seco.
- Coloque el aparato sobre una superficie horizontal, estable y resistente al calor que sea segura contra salpicaduras de agua.
- Conserve el embalaje si desea guardar su electrodoméstico en el futuro.
- Guarde el manual del usuario para futuras consultas.

**¡NOTA!** Debido a los residuos de fabricación, el aparato puede emitir un ligero olor durante los primeros usos. Esto es normal y no indica ningún defecto o peligro. Asegúrese de que el aparato esté bien ventilado.

## Instalación/montaje y desmontaje

- Las operaciones de montaje o desmontaje del aparato se realizan con el aparato detenido y desconectado de la fuente de alimentación.
- Coloque la barrena en la unidad base: coloque la barrena en el eje triangular de la unidad base.
- Coloque el soporte de la tubería en la parte inferior de la tubería del surtidor.
- Coloque el tubo del surtidor sobre la barrena y alinee los tres orificios del soporte del tubo con los pasadores de la unidad base mientras coloca el tubo del surtidor en la unidad base.
- La fuente de chocolate ya está lista para usar.

## Instrucciones de funcionamiento

- Posición de la perilla: La izquierda es para el motor, la derecha es para el calentador.
- Encienda la resistencia para precalentar la fuente de chocolate entre 3 y 5 minutos.
- Prepare entre 1000 y 1500 gramos de chocolate de la siguiente manera:
  - Coloque el chocolate en un recipiente resistente al calor.
  - Coloque el bol en una olla con agua tibia.
  - Remueva el chocolate hasta que se haya fundido por completo. No añada agua ni derrame agua en el chocolate.
  - El chocolate debe ser fluido (como el yogur). Si no es así,

añada un poco de aceite vegetal insípido (flor del sol).

- Encienda el motor y vierta el chocolate en el recipiente.
- La barrena mueve el chocolate hacia arriba.
- Puede empezar ahora.
- Utilice únicamente frutas o refrigerios que estén lo suficientemente fríos y tengan una superficie seca. La baja temperatura de la fruta o los aperitivos ayuda al chocolate a solidificarse y la superficie seca ayuda al chocolate a adherirse más fácilmente a la fruta. Demasiada humedad/agua deteriorará la consistencia del chocolate.

**¡NOTA!** Las burbujas de aire en la tubería del surtidor interrumpen el flujo uniforme del chocolate. En ese caso, debe apagar el motor y esperar a que las burbujas de aire salgan de la tubería del surtidor (esto puede tardar unos minutos). Es normal que el aire salga por la parte inferior de la tubería del surtidor durante este procedimiento. Vuelva a encender el motor si la tubería del surtidor no tiene burbujas de aire.

## Limpieza y mantenimiento

- **¡ATENCIÓN!** Desconecte siempre el aparato de la fuente de alimentación y enfríelo antes de guardarlo, limpiarlo y realizar tareas de mantenimiento.
- No utilice chorros de agua ni limpiadores de vapor para la limpieza y no empuje el aparato bajo el agua, ya que las piezas se mojarán y podrían producirse descargas eléctricas.
- Si el aparato no se mantiene en buen estado de limpieza, esto puede afectar negativamente a la vida útil del aparato y provocar una situación peligrosa.
- Los residuos de alimentos deben limpiarse y eliminarse regularmente del aparato. Si el aparato no se limpia correctamente, reducirá su vida útil y puede resultar en una condición peligrosa durante su uso.

## Limpieza

- Limpie la superficie exterior enfriada con un paño o esponja ligeramente humedecido con una solución de jabón suave.
- Por razones de higiene, el aparato debe limpiarse antes y después de su uso.
- Evite que el agua entre en contacto con los componentes eléctricos.
- Nunca sumerja el aparato en agua u otros líquidos.
- Nunca utilice productos de limpieza agresivos, esponjas abrasivas ni productos de limpieza que contengan cloro. No utilice lana de acero, utensilios metálicos ni objetos afilados o puntiagudos para la limpieza. ¡No utilice gasolina ni disolventes!
- No hay piezas aptas para lavavajillas.

## Mantenimiento

- Compruebe periódicamente el funcionamiento del aparato para evitar accidentes graves.
- Si ve que el aparato no funciona correctamente o que hay un problema, deje de usarlo, apáguelo y póngase en contacto con el proveedor.
- Todos los trabajos de mantenimiento, instalación y reparación deben ser realizados por técnicos especializados y autorizados, o recomendados por el fabricante.



## Transporte y almacenamiento

- Antes de guardarlo, asegúrese siempre de que el aparato se ha desconectado de la fuente de alimentación y se ha enfriado por completo.
- Guarde el aparato en un lugar fresco, limpio y seco.
- Nunca coloque objetos pesados sobre el aparato, ya que podría dañarlo.
- No mueva el aparato mientras esté en funcionamiento. Desconecte el aparato de la fuente de alimentación cuando se mueva y manténgalo en la parte inferior.

## Resolución de problemas

Si el aparato no funciona correctamente, compruebe la solución en la tabla siguiente. Si sigue sin poder resolver el problema, póngase en contacto con el proveedor/proveedor de servicios.

Problema	Causa posible	Posible solución
El aparato está conectado a la fuente de alimentación, pero el indicador de calefacción no se enciende/ el motor no se mueve.	El enchufe de alimentación no está conectado correctamente a la toma de corriente eléctrica.	Vuelva a comprobarlo para asegurarse de que está conectado correctamente.
	Indicador de calentamiento defectuoso.	Póngase en contacto con el proveedor.
	El fusible de corriente (enlace térmico) se activa	
El aparato no se calienta pero el indicador de calentamiento se enciende.	Control de temperatura perilla defectuosa	Póngase en contacto con el proveedor.
	Elemento calefactor defectuoso.	
El chocolate gotea y no fluye uniformemente por la tubería del surtidor.	El chocolate es demasiado espeso.	Añade un poco de aceite vegetal al chocolate. ¡No mezcle agua con el chocolate!
	El aparato no está nivelado, pero está inclinado.	Ajuste el nivel del aparato con las patas ajustables de la unidad del motor.
	No hay suficiente chocolate.	Añade un poco de chocolate derretido.
	El flujo de chocolate está obstruido por trozos de comida.	Apague el aparato y retire los trozos de fruta.
El flujo de chocolate se interrumpe.	Los bloqueos en el flujo de chocolate pueden deberse a trozos de comida.	<ul style="list-style-type: none"> <li>• Apague el motor y elimine el bloque.</li> <li>• Compruebe si el motor está encendido y en funcionamiento.</li> <li>• Compruebe el nivel de chocolate y añada chocolate derretido si es necesario.</li> </ul>

El flujo de chocolate es lento y no llega a la parte superior de la tubería del surtidor.	Hay aire en la columna, como resultado de lo cual el chocolate no puede fluir constantemente.	<ul style="list-style-type: none"> <li>• Apague el aparato y espere unos minutos hasta que todo el chocolate del recipiente vuelva a fluir. Verá burbujas escapando por debajo de la tubería del surtidor.</li> <li>• Compruebe el nivel de chocolate y añada chocolate derretido si es necesario.</li> </ul>
---	---	---

## Garantía

Cualquier defecto que afecte a la funcionalidad del aparato que se haga evidente en el plazo de un año desde la compra se reparará o sustituirá gratuitamente siempre que el aparato se haya utilizado y mantenido de acuerdo con las instrucciones y no se haya abusado o utilizado indebidamente de ninguna manera. Sus derechos legales no se ven afectados. Si el aparato se reclama bajo garantía, indique dónde y cuándo se compró e incluya la prueba de compra (p. ej., recibo).

De acuerdo con nuestra política de desarrollo continuo de productos, nos reservamos el derecho de cambiar las especificaciones del producto, el embalaje y la documentación sin previo aviso.

## Descarte y medio ambiente



Al desmontar el aparato, el producto no debe desecharse junto con otros residuos domésticos. En su lugar, es su responsabilidad desechar el equipo de desecho entregándolo a un punto de recogida designado. El incumplimiento de esta norma puede ser penalizado de acuerdo con las normativas aplicables sobre eliminación de residuos. L recogida y el reciclaje separados de sus equipos de desecho en el momento de su eliminación ayudarán a conservar los recursos naturales y garantizarán que se reciclen de una manera que proteja la salud humana y el medio ambiente.

Para obtener más información sobre dónde puede depositar sus residuos para su reciclaje, póngase en contacto con su empresa local de recogida de residuos. Los fabricantes e importadores no asumen responsabilidad alguna por el reciclaje, el tratamiento y la eliminación ecológica, ya sea directamente o a través de un sistema público.

Para obtener más información sobre dónde puede depositar sus residuos para su reciclaje, póngase en contacto con su empresa local de recogida de residuos. Los fabricantes e importadores no asumen responsabilidad alguna por el reciclaje, el tratamiento y la eliminación ecológica, ya sea directamente o a través de un sistema público.

## SLOVENSKÝ

### Vážení zákazník,

Ďakujeme, že ste si zakúpili tento spotrebič Hendi. Pred inštaláciou a prvým použitím spotrebiča si pozorne prečítajte tento návod na použitie, pričom osobitnú pozornosť venujte bezpečnostným predpisom uvedeným nižšie.

### Bezpečnostné pokyny

- Spotrebič používajte iba na určený účel, na ktorý je určený, ako je opísané v tomto návode.
- Výrobca nezodpovedá za žiadne škody spôsobené nesprávnou prevádzkou a nesprávnym použitím.





- ⚡ **NEBEZPEČENSTVO! RIZIKO ZÁSAHU ELEKTRICKÝM PRÚDOM!** Nepokúšajte sa spotrebič opraviť sami. Neponárajte elektrické časti spotrebiča do vody ani iných tekutín. Spotrebič nikdy nedržte pod tečúcou vodou.
- NIKDY NEPOUŽÍVAJTE POŠKODENÝ SPOTREBIČ!** Pravidelne kontrolujte elektrické pripojenia a kábel, či nie sú poškodené. Ak je spotrebič poškodený, odpojte ho od elektrickej siete. Všetky opravy smie vykonávať iba dodávateľ alebo kvalifikovaná osoba, aby sa predišlo nebezpečenstvu alebo zraneniu.
- VAROVANIE!** Pri umiestňovaní spotrebiča v prípade potreby bezpečne vedte napájací kábel, aby ste predišli neúmyselnému ťahaníu, poškodeníu, kontaktu s vyhrievacím povrchom alebo nebezpečenstvu zakopnutia.
- VAROVANIE!** Kým je zástrčka v zásuvke, spotrebič je pripojený k zdroju napájania.
- VAROVANIE!** Pred odpojením od napájania, čistením, údržbou alebo uskladnením spotrebič **VŽDY** vypnite.
- Spotrebič pripájajte do elektrickej zásuvky iba s napätím a frekvenciou uvedenou na štítku spotrebiča.
- Nedotýkajte sa konektorov/elektrických prípojok mokrými alebo vlhkými rukami.
- Spotrebič a elektrický zástrčku/pripojenia uchovávajú mimo dosahu vody a iných tekutín. Ak spotrebič spadne do vody, okamžite odpojte prípojky napájania. Spotrebič nepoužívajte, kým ho neskontroluje certifikovaný technik. Nedodržanie týchto pokynov bude mať za následok život ohrozujúce riziká.
- Pripojte napájanie do ľahko dostupnej elektrickej zásuvky, aby ste mohli v prípade núdze spotrebič okamžite odpojiť.
- Dbajte na to, aby sa kábel nedostal do kontaktu s ostrými alebo horúcimi predmetmi a nepribližujte ho k otvorenému ohňu. Nikdy nefahajte za napájací kábel, aby ste ho odpojili od zásuvky, vždy fahajte za zástrčku.
- Spotrebič nikdy neprenášajte za kábel.
- Nikdy sa nepokúšajte otvoriť kryt spotrebiča sami.
- Do krytu spotrebiča nekladajte žiadne predmety.
- Počas používania nenechávajte spotrebič bez dozoru.
- Tento spotrebič by mal obsluhovať vyskolený personál v kuchyni reštaurácie, jedálne, bary atď.
- Tento spotrebič by nemali obsluhovať osoby so zníženými fyzickými, zmyslovými alebo duševnými schopnosťami, ani osoby s nedostatočnými skúsenosťami a vedomosťami.
- Tento spotrebič by za žiadnych okolností nemali používať deti.
- Spotrebič a jeho elektrické pripojenia uchovávajú mimo dosahu detí.
- Nikdy nepoužívajte príslušenstvo ani žiadne ďalšie zariadenia okrem tých, ktoré sa dodávajú so spotrebičom alebo ktoré odporúča výrobca. V opačnom prípade by mohlo dôjsť k bezpečnostnému riziku pre používateľa a k poškodeníu spotrebiča. Používajte iba originálne diely a príslušenstvo.
- Spotrebič nepoužívajte s externým časovačom alebo diaľkovým ovládaním.
- Spotrebič neumiestňujte na vykurovací predmet (benzín, elektrina, sporák s dreveným uhlím atď.).
- Spotrebič nezakrývajte v prevádzke.
- Na spotrebič neumiestňujte žiadne predmety.
- Spotrebič nepoužívajte v blízkosti otvoreného ohňa, výbušných alebo horľavých materiálov. Spotrebič vždy prevádzkujte na vodorovnom, stabilnom, čistom, teplotzdornom a

suchom povrchu.

- Spotrebič nie je vhodný na inštaláciu na mieste, kde by sa dal použiť vodný prúd.
- Počas používania nechajte okolo spotrebiča priestor aspoň 20 cm na vetranie.
- VAROVANIE!** Všetky vetracie otvory na spotrebiči udržiavajte bez prekážok.

## Špeciálne bezpečnostné pokyny

-  **OPATRNOSŤ! RIZIKO POPÁLENÍ! HORÚCE PVRCHY!** Teplota prístupných povrchov je počas používania veľmi vysoká. Dotknite sa iba ovládacieho panela, ručkovätí, spínačov, ovládačov časovača alebo ovládačov teploty.
- Nenalievajte tento spotrebič s roztavenou čokoládou s obsahom orechov alebo iných pevných potravín, aby ste predišli nebezpečenstvu.
- OPATRNOSŤ!** Skôr než sa dotknete akýchkoľvek častí motora, **VŽDY** vypnite stroj a odpojte napájanie.
- Ak je napájací kábel poškodený, musí ho vymeniť výrobca, jeho servisný zástupca alebo podobne kvalifikované osoby, aby sa predišlo nebezpečenstvu.
- POZOR!** Neplňte náplň viac ako 1 500 g čokolády.
-  **NEBEZPEČNÉ! RIZIKO ZRANENIA!** Vo vnútriisky sa nachádzajú pohyblivé časti, ktoré môžu spôsobiť zranenie. Pred akoukoľvek činnosťou vypnite stroj a odpojte ho od napájania.
- Vyhňte sa suchému varu. Tento spotrebič je zaistený proti suchému varu ochranou proti prehriatiu.
- Ochrana proti prehriatiu automaticky vypne spotrebič. V takom prípade kontaktujte dodávateľa.

## Určené použitie

- Tento spotrebič je určený na použitie v domácnostiach a podobných priestoroch, ako napríklad:
  - kuchynské priestory pre zamestnancov v obchodoch, kanceláriách a iných pracovných prostrediach,
  - domov;
  - pre klientov v hoteloch, motelloch a v inom prostredí rezidenčného typu,
  - prostredie typu posteľe a raňajok.
- Spotrebič je určený len na priame zohrievanie rôznych druhov čokolády. Akékoľvek iné použitie môže viesť k poškodeníu spotrebiča alebo zraneniu osôb.
- Prevádzka spotrebiča na akýkoľvek iný účel sa považuje za nesprávne použitie zariadenia. Používateľ nesie výhradnú zodpovednosť za nesprávne používanie zariadenia..

## Inštalácia uzemnenia

Tento spotrebič je klasifikovaný ako **ochranná trieda I** a musí byť pripojený k ochrannému uzemneníu. Uzemnenie znižuje riziko zásahu elektrickým prúdom zabezpečením únikového drôtu pre elektrický prúd.

Tento spotrebič je vybavený napájacím káblom s uzemňovacou zástrčkou alebo elektrickými pripojeniami s uzemňovacím vodičom. Prípojky musia byť správne nainštalované a uzemnené.



## Hlavné časti výrobku

(obr. 1 na strane 3)

1. Veža
2. Závitovka (vnútorná)
3. Misa s misou
4. Ukazovateľ ohrevu
5. Ovládač teploty [ZAP./VYP.]
6. Ovládací gombík motora [ZAP./VYP.]

**Poznámka:** Obsah tejto príručky sa vzťahuje na všetky uvedené položky, pokiaľ nie je uvedené inak. Vzhľad sa môže líšiť od zobrazených ilustrácií

## Príprava pred použitím

- Odstráňte všetky ochranné obaly a obaly.
- Skontrolujte, či je zariadenie v dobrom stave a so všetkým príslušenstvom. V prípade neúplného alebo poškodeného doručenia okamžite kontaktujte dodávateľa. V takom prípade zariadenie nepoužívajte.
- Pred použitím príslušenstvo a spotrebič vyčistite (pozrite => Čistenie a údržba).
- Uistite sa, že je spotrebič úplne suchý.
- Spotrebič umiestnite na vodorovný, stabilný a teplvozodorný povrch, ktorý je bezpečný proti postriekaniu vodou.
- Ak chcete spotrebič v budúcnosti uskladniť, uschovajte ho.
- Používateľskú príručku si odložte na budúce použitie.

**POZNÁMKA!** Z dôvodu zvyškov z výroby môže spotrebič počas prvých niekoľkých použití uvoľňovať mierny zápach. Je to normálne a neznamená to žiadnu chybu ani nebezpečenstvo. Uistite sa, že je spotrebič dobre vetraný.

## Inštalácia/montáž a demontáž

- Postup montáže alebo demontáže spotrebiča sa vykonáva po zastavení a odpojení spotrebiča od zdroja napájania.
- Závitovku umiestnite na základnú jednotku: Závitovku umiestnite na trojuholníkovú os základnej jednotky.
- Umiestnite držiak na potrubie na dno fontányovej rúry.
- Umiestnite horúčkovú rúrku nad závitovku a zarovnajete tri otvory držiaka rúrky s kolíkmi na základnej jednotke a zároveň umiestnite horúčkovú trúbku na základnú jednotku.
- Čokoládová fontána je teraz pripravená na použitie.

## Prevádzkové pokyny

- Poloha ovládača: Ľavá je pre motor, pravá je pre ohrievač.
- Zapnite ohrevný článok, aby sa fontána čokolády predhriala približne 3 – 5 minút.
- Pripravte približne 1 000 – 1 500 gramov čokolády nasledovne:
  - Čokoládu vložte do ohňovzdornej misy.
  - Misu vložte do hrnca s teplou vodou.
  - Čokoládu premiešajte, kým sa úplne neroztopí. Do čokolády nepridávajte vodu ani do nej nelejte vodu.
  - Čokoláda musí byť tekutá (ako jogurt). Ak to tak nie je, pridajte do nej nejaký nechutný rastlinný olej (slnečný kvet).
- Zapnite motor a nalejte čokoládu do misy.
- Závitovka posunie čokoládu nahor.
- Môžete začať hned.
- Používajte iba ovocie alebo občerstvenie, ktoré je dostatočne chladené a má suchý povrch. Nízka teplota ovocia alebo občerstvenia pomáha stuhnúť čokoládu a suchý povrch pomáha čokoláde ľahšie sa k ovociu pripnúť. Príliš veľa vlhkosti/

vody poškodí konzistenciu čokolády.

**POZNÁMKA!** Vzduchové bubliny v potrubí fontány narušajú rovnomerný tok čokolády. V takom prípade musíte motor vypnúť a počkať, kým vzduchové bubliny neuniknú z potrubia fontány (môže to trvať niekoľko minút). Je normálne, že počas tohto postupu uniká vzduch na dne fontány. Ak na potrubí fontány nie sú vzduchové bubliny, znova zapnite motor.

## Čistenie a údržba

- **POZORNOSŤ!** Pred uskladnením, čistením a údržbou vždy odpojte spotrebič od elektrickej siete a nechajte ho vychladnúť.
- Na čistenie nepoužívajte prúd vody ani parný čistič a netlačte spotrebič pod vodu, pretože diely sa namočia a môže dôjsť k zásahu elektrickým prúdom.
- Ak spotrebič nie je v dobrom stave čistoty, môže to nepriaznivo ovplyvniť životnosť 0 spotrebiča a spôsobí nebezpečnú situáciu.
- Zvyšky jedla by sa mali pravidelne čistiť a odstraňovať zo spotrebiča. Ak spotrebič nie je správne vyčistený, skráti jeho životnosť a môže spôsobiť nebezpečné podmienky počas používania.

## Čistenie

- Ochladený vonkajší povrch očistite handričkou alebo špongiou mierne navlhčenou v jemnom mydlovom roztoku.
- Z hygienických dôvodov je potrebné spotrebič pred použitím a po ňom vyčistiť.
- Zabráňte kontaktu elektrických komponentov s vodou.
- Spotrebič nikdy neponárajte do vody ani iných tekutín.
- Nikdy nepoužívajte agresívne čistiace prostriedky, abrazívne špongie ani čistiace prostriedky s obsahom chlóru. Na čistenie nepoužívajte ocelovú vlnu, kovové pomôcky ani žiadne ostré alebo špicaté predmety. Nepoužívajte benzín ani rozpúšťadlá!
- Žiadne diely nie sú vhodné do umývačky riadu.

## Údržba

- Pravidelne kontrolujte činnosť spotrebiča, aby ste predišli vážnym nehodám.
- Ak zistíte, že spotrebič nefunguje správne alebo že sa vyskytol problém, prestaňte ho používať, vypnite ho a kontaktujte dodávateľa.
- Všetku údržbu, inštaláciu a opravy musí vykonávať špecializovaný a autorizovaný technik alebo musí odporúčať výrobca.

## Preprava a skladovanie

- Pred uskladnením sa vždy presvedčte, že spotrebič je odpojený od napájania a úplne vychladnutý.
- Spotrebič skladujte na chladnom, čistom a suchom mieste.
- Nikdy nekladte na spotrebič ťažké predmety, pretože by sa mohli poškodiť.
- Spotrebič nepremiestňujte, keď je v prevádzke. Pri presúvaní odpojte spotrebič od napájania a podržte ho nasopku.

## Riešenie problémov

Ak spotrebič nefunguje správne, skontrolujte nižšie uvedenú tabuľku pre roztok. Ak problém stále nedokážete vyriešiť, obráťte sa na dodávateľa/poskytovateľa služieb.







er blevet kontrolleret af en autoriseret tekniker. Manglende overholdelse af disse instruktioner vil medføre livstruende risici.

- Tilslut strømforsyningen til en lettilgængelig stikkontakt, så du straks kan tage stikket ud af kontakten i nødstilfælde.
- Sørg for, at ledningen ikke kommer i kontakt med skarpe eller varme genstande, og hold den væk fra åben ild. Træk aldrig i netledningen for at tage den ud af stikkontakten, men træk altid i stikket i stedet for.
- Bær aldrig apparatet i ledningen.
- Forsøg aldrig selv at åbne kabinettet.
- Indsæt ikke genstande i apparatets kabinet.
- Efterlad aldrig apparatet uden opsyn under brug.
- Dette apparat skal betjenes af uddannet personale i restaurantens køkken, kantiner eller barpersonale osv.
- Apparatet må ikke betjenes af personer med nedsatte fysiske, sansemæssige eller mentale evner, eller personer med manglende erfaring og viden.
- Apparatet må under ingen omstændigheder bruges af børn.
- Opbevar apparatet og dets elektriske tilslutninger utilgængeligt for børn.
- Brug aldrig andet tilbehør eller andet end det, der følger med apparatet, eller som producenten anbefaler. Hvis dette ikke gøres, kan det udgøre en sikkerhedsrisiko for brugeren og beskadige apparatet. Brug kun originale dele og tilbehør.
- Betjen ikke dette apparat ved hjælp af en ekstern timer eller et fjernbetjeningsystem.
- Stil ikke apparatet på en varmegenstand (benzin, el, komfur osv.).
- Tildæk ikke apparatet, mens det er i brug.
- Stil ikke genstande oven på apparatet.
- Brug ikke apparatet i nærheden af åben ild, eksplosive eller brandfarlige materialer. Brug altid apparatet på en vandret, stabil, ren, varmebestandig og tør overflade.
- Apparatet er ikke egnet til installation i et område, hvor der kan anvendes en vandstråle.
- Der skal være mindst 20 cm fri plads omkring apparatet til ventilation under brug.
- **ADVARSEL!** Hold alle ventilationsåbninger på apparatet fri for forhindringer.

## Særlige sikkerhedsanvisninger

DK

-  **FORSIGTIG! RISIKO FOR FORBRÆNDINGER! VARME OVERFLADER!** Temperaturen på de tilgængelige overflader er meget høj under brug. Børør kun kontrolpanelet, håndtag, kontakter, timerkontrolknapper eller temperaturkontrolknapper.
- Hæld ikke dette apparat i smeltet chokolade, der indeholder nødder eller andre faste madvarer, for at undgå fare.
- **FORSIGTIG!** Sluk **ALTID** for maskinen, og afbryd strømforsyningen, før du rører ved nogen af motordelene.
- Hvis netledningen er beskadiget, skal den udskiftes af producenten, dennes servicerepræsentant eller tilsvarende kvalificerede personer for at undgå fare.
- **BEMÆRKNING!** Fyld ikke mere end 1500 g chokolade på.
-  **FARLIGT! RISIKO FOR PERSONSKADE!** Der er bevægelige dele inde i skålen, som kan forårsage personskade. Sluk for maskinen, og frakobl den fra strømforsyningen, før du udfører nogen handlinger.
- Undgå at koge tørt. Dette apparat er sikret mod at koge tørt med en overophedningsbeskyttelse.

- Beskyttelsen mod overophedning slukker automatisk for apparatet. Kontakt i så fald leverandøren.

## Tilsluttet brug

- Dette apparat er beregnet til at blive brugt i husholdninger og lignende anvendelser, såsom:
  - bemandede køkkenområder i butikker, kontorer og andre arbejdsmiljøer;
  - farmhuse;
  - af kunder på hoteller, moteller og andre boligområder
  - værelser og morgenmadstypemiljø.
- Apparatet er kun beregnet til at opvarme forskellige typer chokolade direkte. Enhver anden brug kan føre til beskadigelse af apparatet eller personskade.
- Betjening af apparatet til ethvert andet formål skal betragtes som misbrug af apparatet. Brugeren er eneansvarlig for forkert brug af enheden.

## Installation af jordforbindelse

Dette apparat er klassificeret som **beskyttelsesklasse I** og skal tilsluttes en beskyttende jordforbindelse. Jordforbindelse reducerer risikoen for elektrisk stød ved at tilvejebringe en ledning til den elektriske strøm.

Dette apparat er udstyret med en netledning med jordstik eller elektriske forbindelser med jordledning. Tilslutningerne skal være korrekt installeret og jordforbundet.

## Produktets vigtigste dele

(Fig. 1 på side 3)

1. Tårn
2. Snegl (indvendigt)
3. Skålbassin
4. Indikator for opvarmning
5. Temperaturkontrolknap (TÆND/SLUK)
6. Motorens betjeningsknap (TÆND/SLUK)

**BEMÆRKNING:** Indholdet af denne vejledning gælder for alle anførte elementer, medmindre andet er angivet. Udseendet kan variere fra de viste illustrationer.

## Klargøring før brug

- Fjern al beskyttende emballage og indpakning.
  - Kontrollér, at apparatet er i god stand og med alt tilbehør. I tilfælde af ufuldstændig eller beskadiget levering skal du straks kontakte leverandøren. I så fald må enheden ikke anvendes.
  - Rengør tilbehøret og apparatet før brug (se ==> Rengøring og vedligeholdelse).
  - Sørg for, at apparatet er helt tørt.
  - Anbring apparatet på en vandret, stabil og varmeresistent overflade, der er sikker mod vandsprøjt.
  - Behold emballagen, hvis du har planer om at opbevare apparatet i fremtiden.
  - Gem brugervejledningen til senere brug.
- BEMÆRK!** På grund af rester fra fremstillingen kan apparatet afgive en let lugt under de første par anvendelser. Dette er normalt og indikerer ikke nogen defekt eller fare. Sørg for, at apparatet er godt ventileret.



## Installation/montering og demontering

- Apparatets samlings- eller adskillelsesfunktion udføres med apparatet stoppet og frakoblet strømforsyningen.
- Placer sneglen på basisenheden: Placer sneglen på den trekantede aksel på basisenheden.
- Anbring rørholderen i bunden af springvandsrøret.
- Anbring springvandsrøret over sneglen, og ret rørholderens tre huller ind med stifterne på basisenheden, mens springvandsrøret placeres på basisenheden.
- Chokoladespringvandet er nu klar til brug.

## Betjeningsvejledning

- Knappens position: Venstre er for motoren, højre er for varmeapparatet.
- Tænd for varmelegemet for at forvarme chokoladefontænen omkring 3-5 minutter.
- Tilbered omkring 1000-1500 gram chokolade på følgende måde:
  - Læg chokoladen i en varmebestandig skål.
  - Læg skålen i en gryde med varmt vand.
  - Rør i chokoladen, indtil den er smeltet helt. Tilsæt ikke vand til eller spil vand i chokoladen.
  - Chokolade skal være flydende (som yoghurt). Hvis det ikke er tilfældet, tilsættes noget smagløs vegetabilsk olie (solblomst) til det.
- Tænd for motoren, og hæld chokoladen i skålskålen.
- Sneglen flytter chokoladen op.
- Du kan starte nu.
- Brug kun frugt eller snacks, der er tilstrækkeligt afkølet og har en tør overflade. Den lave temperatur på frugt eller snacks hjælper chokoladen med at størkne, og den tørre overflade hjælper chokoladen med at fastgøre sig lettere til frugten. For meget fugt/vand vil forringe chokoladens konsistens.

**BEMÆRK!** Luftbobler i springvandsrøret forstyrrer chokoladens jævnt flow. I så fald skal du slukke for motoren og vente på, at luftboblerne slipper ud af springvandsrøret (dette kan tage et par minutter). Det er normalt, at luften slipper ud i bunden af springvandsrøret under denne procedure. Tænd for motoren igen, hvis springvandsrøret er fri for luftbobler.

## Rengøring og vedligeholdelse

- **OPMÆRKSOMHED!** Tag altid stikket ud af kontakten, og afkøl det inden opbevaring, rengøring og vedligeholdelse.
- Brug ikke vandstråle eller damprensere til rengøring, og skub ikke apparatet under vand, da delene kan blive våde og få elektrisk stød.
- Hvis apparatet ikke holdes rent, kan det påvirke apparatets levetid negativt 0 og medføre en farlig situation.
- Rester af mad skal rengøres regelmæssigt og fjernes fra apparatet. Hvis apparatet ikke rengøres korrekt, vil det reducere dets levetid og kan resultere i en farlig tilstand under brug.

### Rengøring

- Rengør den afkølede udvendige overflade med en klud eller svamp, der er let fugtet med en mild sæbeopløsning.
- Af hygiejnehensyn skal apparatet rengøres før og efter brug.
- Undgå, at vand kommer i kontakt med de elektriske komponenter.
- Nedsænk aldrig apparatet i vand eller andre væsker.

- Brug aldrig skræppe rengøringsmidler, skuresvampe eller rengøringsmidler, der indeholder klor. Brug ikke ståldud, metalliske redskaber eller skarpe eller spidse genstande til rengøring. Brug ikke benzin eller opløsningsmidler!
- Ingen dele tåler opvaskemaskine.

### Vedligeholdelse

- Kontroller jævnligt apparatets funktion for at undgå alvorlige ulykker.
- Hvis du opdager, at apparatet ikke fungerer korrekt, eller at der er et problem, skal du stoppe med at bruge det, slukke det og kontakte leverandøren.
- Al vedligeholdelse, installation og reparationsarbejde skal udføres af specialiserede og autoriserede teknikere eller anbefales af producenten.

### Transport og opbevaring

- Inden opbevaring skal det altid sikres, at apparatet er koblet fra strømforsyningen og kølet helt af.
- Opbevar apparatet på et køligt, rent og tørt sted.
- Anbring aldrig tunge genstande på apparatet, da det kan beskadige det.
- Flyt ikke apparatet, mens det er i brug. Tag stikket ud af kontakten, når apparatet flyttes, og hold det nede.

## Fejlfinding

Hvis apparatet ikke fungerer korrekt, bedes du se nedenstående tabel for løsningen. Hvis du stadig ikke kan løse problemet, skal du kontakte leverandøren/serviceudbyderen.

Problem	Mulig årsag	Mulig løsning
Apparatet er tilsluttet strømforsyningen, men varmeindikatoren lyser ikke, eller motoren bevæger sig ikke.	Strømsikket er ikke tilsluttet korrekt til stikkontakten.	Kontroller igen for at sikre, at den er tilsluttet korrekt.
	Varmeindikatoren er defekt.	Kontakt leverandøren.
Apparatet varmer ikke op men varmeindikatoren lyser.	Temperaturstyring knap defekt	Kontakt leverandøren.
	Varmelegeme defekt.	
Chokolade drypper og flyder ikke jævnt ned i springvandsrøret.	Chokolade er for tyk.	Tilsæt lidt vegetabilsk olie til chokoladen. Bland ikke vand i chokoladen!
	Apparatet er ikke i niveau, men skråt.	Juster apparatets niveau med motorenhedens justerbare fødder.
	Ikke nok chokolade.	Tilsæt smeltet chokolade.
	Strømmen af chokolade er blokeret af stykker af mad.	Sluk for apparatet, og fjern frugtstykkerne.



Chokoladestrømmen afbrydes.	Blokeringer i strømmen af chokolade kan være forårsaget af stykker af mad.	<ul style="list-style-type: none"> <li>• Sluk for motoren, og fjern blokeringen.</li> <li>• Kontrollér, om motoren er tændt og kører.</li> <li>• Kontrollér niveauet af chokolade, tilsæt smeltet chokolade, hvis det er nødvendigt.</li> </ul>
Chokoladestrømmen er langsom og når ikke toppen af springvandsrøret.	Der er luft i søjlen, som følge heraf kan chokoladen ikke flyde konstant.	<ul style="list-style-type: none"> <li>• Sluk for apparatet, og vent et par minutter, indtil al chokoladen i bassinet flyder tilbage. Du vil se bobler, der slipper ud under springvandsrøret.</li> <li>• Kontrollér chokoladeniveauet, og tilsæt smeltet chokolade, hvis det er nødvendigt.</li> </ul>

## Garanti

Enhver defekt, der påvirker apparatets funktion, og som bliver synlig inden for et år efter købet, vil blive repareret gratis, forudsat at apparatet er blevet brugt og vedligeholdt i overensstemmelse med anvisningerne og ikke er blevet misbrugt eller misbrugt på nogen måde. Dine lovbestemte rettigheder påvirkes ikke. Hvis apparatet er dækket af garantien, skal du angive, hvor og hvornår det blev købt og inkludere købsbevis (f.eks. kvittering).

I overensstemmelse med vores politik om kontinuerlig produktudvikling forbeholder vi os ret til at ændre produkt-, emballage- og dokumentationsspecifikationer uden varsel.

## Kassering og miljø



Når apparatet tages ud af drift, må produktet ikke bortskaffes sammen med andet husholdningsaffald. Det er i stedet dit ansvar at bortskaffe dit affaldsudstyr ved at aflevere det til et udpeget indsamlingssted. Manglende overholdelse af denne regel kan straffes i overensstemmelse med gældende regler for bortskaffelse af affald. Den separate indsamling og genbrug af dit affaldsudstyr på bortskaffelsestidspunktet vil bidrage til at bevare naturressourcerne og sikre, at det genbruges på en måde, der beskytter menneskers sundhed og miljøet.

For yderligere oplysninger om, hvor du kan aflevere dit affald til genbrug, bedes du kontakte dit lokale affaldsselskab. Producenterne og importørerne tager ikke ansvar for genbrug, behandling og økologisk bortskaffelse, hverken direkte eller gennem et offentligt system.

## Hyvä asiakas,

Kiitos, että osit tämän Hendi-laitteen. Lue tämä käyttöopas huolellisesti ja kiinnitä erityistä huomiota alla oleviin turvallisuusmääräyksiin ennen laitteen ensimmäistä asennusta ja käyttöä.



## Turvallisuusohjeet

- Käytä laitetta vain siihen tarkoitukseen, johon se on suunniteltu, tässä oppaassa kuvatulla tavalla.
- Valmistaja ei ole vastuussa mistään vahingoista, jotka johtuvat virheellisestä käytöstä tai virheellisestä käytöstä.
-  **VAARA! SÄHKÖISKUN VAARA!** Älä yritä korjata laitetta itse. Älä upota laitteen sähköisiä osia tai muihin nesteisiin. Älä koskaan pidä laitetta juoksevan veden alla.
- **ÄLÄ KOSKAAN KÄYTÄ VAURIOITUNUTTA LAITETTA!** Tarkista sähköliitännät ja johto säännöllisesti vaurioiden varalta. Jos laite on vaurioitunut, irrota se virtalähteestä. Vain toimittaja tai pätevä henkilö saa tehdä korjauksia vaaratilanteiden ja loukkaantumisten välttämiseksi.
- **VAROITUS!** Kun sijoitat laitteen paikalleen, reititä virtajohto tarvittaessa turvallisesti, jotta vältetään tahaton vetäminen, vaurioituminen, kosketus lämmityspintaan tai kompastumisvaara.
- **VAROITUS!** Kun pistoke on pistorasiassa, laite on kytketty virtalähteeseen.
- **VAROITUS!** Sammuta AINA laite ennen sen irrottamista virtalähteestä, puhdistuksesta, kunnossapidosta tai varastoinnista.
- Kytke laite pistorasiaan vain laitteen merkinnöissä mainitulla jännitteellä ja taajuudella.
- Älä koske pistokkeeseen/sähköliitäntöihin merrillä tai kosteilla käsillä.
- Pidä laite ja sähköpistoke/-liitännät poissa vedestä ja muista nesteistä. Jos laite putoaa veteen, irrota virransyöttöliitännät välittömästi. Älä käytä laitetta, ennen kuin valtuutettu teknikko on tarkistanut sen. Näiden ohjeiden noudattamatta jättäminen aiheuttaa hengenvaarallisia riskejä.
- Kytke virtalähde helposti saavutettavaan pistorasiaan, jotta voit irrottaa laitteen välittömästi hätätilanteessa.
- Varmista, että johto ei joudu kosketuksiin terävien tai kuumien esineiden kanssa ja pidä johto poissa avotulen läheisyydestä. Älä koskaan irrota virtajohtoa pistorasiasta vetämällä, vaan vedä sen sijaan aina pistokkeesta.
- Älä koskaan kanna laitetta sen johdosta.
- Älä koskaan yritä avata laitteen koteloita itse.
- Älä työnnä esineitä laitteen koteloon.
- Älä koskaan jätä laitetta ilman valvontaa käytön aikana.
- Koulutetun henkilökunnan on käytettävä tätä laitetta ravintolan keittiössä, ruokaloissa tai baarissa jne.
- Tätä laitetta eivät saa käyttää henkilöt, joiden fyysiset, aistinvaraiset tai henkiset kyvyt ovat rajoittuneet, tai henkilöt, joilla ei ole tarvittavaa kokemusta tai tietoa.
- Lapset eivät saa missään tapauksessa käyttää tätä laitetta.
- Pidä laite ja sen sähköliitännät poissa lasten ulottuvilta.
- Älä koskaan käytä muita kuin laitteen mukana toimitettuja tai valmistajan suosittelemia lisävarusteita tai lisälaitteita. Muussa tapauksessa vaarana voi olla käyttäjän turvallisuus ja laitteen vaurioituminen. Käytä vain alkuperäisiä osia ja

lisävarusteita.

- Älä käytä tätä laitetta ulkoisen ajastimen tai kauko-ohjauksjärjestelmän avulla.
- Älä aseta laitetta lämmityskohteen päälle (benssiini, sähkö, hiitliesi jne.).
- Älä peitä laitetta käytössä.
- Älä aseta mitään esineitä laitteen päälle.
- Älä käytä laitetta avotulen, räjähtävien tai tulenarkojen materiaalien läheisyydessä. Käytä laitetta aina vaakasuoralla, vakaalla, puhtaalla, lämmönkestävällä ja kuivalla pinnalla.
- Laite ei sovellu asennettavaksi paikkaan, jossa voidaan käyttää vesisuihkua.
- Jätä laitteen ympärille vähintään 20 cm tilaa ilmanvaihtoa varten käytön aikana.
- **VAROITUS!** Pidä laitteen kaikki tuuletusaukot esteettöminä.

## Erityiset turvallisuusohjeet

-  **VAROVAISUUTTA! PALOVAMMOJEN VAARA! KUUMIA PINTOJA!** Saavutettavien pintojen lämpötila on käytön aikana erittäin korkea. Kosketa vain ohjauspaneelia, kahvoja, kytkimiä, ajastimen vääntimiä tai lämpötilan vääntimiä.
- Älä kaada tätä laitetta sulaneen suklaan tai muiden kiinteiden ruokien kanssa vaaran välttämiseksi.
- **VAROVAISUUTTA!** Sammuta AINA kone ja irrota virtalähde ennen moottorin osien koskettamista.
- Jos virtajohto vaurioituu, valmistajan, huoltoedustajan tai vastaavasti koulutetun henkilön on vaihdettava se vaaran välttämiseksi.
- **HUOMIO!** Älä täytä kuormaa yli 1500 g suklaata.
-  **VAARALLINEN! LOUKKAANTUMISVAARA!** Kulhon sisällä on liikkuvia osia, jotka voivat aiheuttaa loukkaantumisen. Sammuta kone ja irrota se virtalähteestä ennen minkään toiminnon suorittamista.
- Vältä kiehumista kuivaksi. Ylikuumenemissuojia estää laitteen kiehuminen kuivaksi.
- Ylikuumenemissuojia sammuttaa laitteen automaattisesti. Ota tällöin yhteys toimittajaan.

## Käyttötarkoitus

- Tämä laite on tarkoitettu kotitalouskäyttöön ja vastaaviin käyttötarkoituksiin, kuten:
  - henkilöstön keittiöalueet kauppoissa, toimistoissa ja muissa työympäristöissä
  - maanviljelyskodit
  - asiakkaiden toimesta hotelleissa, motelleissa ja muissa asuinympäristöissä
  - sänky- ja aamiaistyypinen ympäristö.
- Laite on suunniteltu ainoastaan erilaisten suklaalajien suoraan lämmittämiseen. Muu käyttö voi vahingoittaa laitetta tai aiheuttaa henkilövahinkoja.
- Laitteen käyttö muihin tarkoituksiin katsotaan laitteen väärinkäytöksi. Käyttäjää on yksin vastuussa laitteen virheellisestä käytöstä.

## Maadoituksen asennus

Tämä laite on luokiteltu **suojaustuokan I** laitteeksi, ja se on kytkettävä suojaamaadoitukseen. Maadoitus vähentää sähköiskun vaaraa antamalla sähkövirralle pakojohtimen. Tässä laitteessa on virtajohto, jossa on maadoituspisteke, tai sähköliitännät, joissa on maadoitusjohto. Liitännät on asen-

nettava ja maadoitettava asianmukaisesti.

## Tuotteen pääosat

(Kuva 1 sivulla 3)

1. Torni
2. Syöttöruuvi (sisällä)
3. Kulhon allas
4. Lämmityksen merkkivalo
5. Lämpötilan säädin (PÄÄLLÄ/POIS)  
Moottorin säätönappi (PÄÄLLÄ/POIS)

**Huomautus:** Tämän oppaan sisältö koskee kaikkia luettuja kohteita, ellei toisin mainita. Ulkonäkö voi poiketa esitetyistä kuvista.

## Valmistelu ennen käyttöä

- Poista kaikki suoja-pakkaukset ja kääreet.
  - Tarkista, että laite on hyvässä kunnossa ja että se sisältää kaikki lisävarusteet. Jos toimitus on puutteellinen tai vahingoittunut, ota välittömästi yhteyttä toimittajaan. Tässä tapauksessa laitetta ei saa käyttää.
  - Puhdista lisävarusteet ja laite ennen käyttöä (katso ==> Puhdistus ja huolto).
  - Varmista, että laite on täysin kuiva.
  - Aseta laite vaakasuoralle, vakaalle ja lämmönkestävälle alustalle, joka on turvallinen vesiroiskeita vastaan.
  - Säilytä pakkaus, jos aiot säilyttää laitetta tulevaisuudessa.
  - Säilytä käyttöopas myöhempää tarvetta varten.
- HUOMAUTUS!** Valmistusajamien vuosiksi laitteesta voi lähteä kevyt haju muutaman ensimmäisen käyttökerran aikana. Tämä on normaalia, eikä se merkitse mitään vikaa tai vaaraa. Varmista, että laite on hyvin tuuletettu.

## Asennus/asennus ja purkaminen

- Laitteen kokoaminen ja purkaminen suoritetaan laitteen ollessa sammutettuna ja irrotettuna virtalähteestä.
- Aseta syöttöruuvi perusyksikköön: avoista syöttöruuvi perusyksikön kolmionmuotoisen akselin päälle.
- Aseta putkipidike suihkulähteen putken pohjalle.
- Aseta suihkulähdetputki syöttöruuviin päälle ja kohdista putkipidikkeen kolme reikää perusyksikön tappeihin samalla, kun asetat suihkulähdetputken perusyksikköön.
- Suklaasuihkulähde on nyt käyttövalmis.

## Käyttöohjeet

- Nupin asento: Vasen on moottorille, oikea lämmittimelle.
- Käynnistä lämmityselementti esilämmittäaksesi suklaasuihkulähdettä noin 3-5 minuuttia.
- Valmista noin 1 000-1 500 grammaa suklaata seuraavasti:
  - Laita suklaa lämmönkestävään kulhoon.
  - Aseta kulho kattilaan, jossa on lämmintä vettä.
  - Sekoita suklaata, kunnes se on sulanut kokonaan. Älä lisää vettä tai siivele vettä suklaaseen.
  - Suklaan on oltava nestemäistä (kuten jogurttia). Jos näin ei ole, lisää siihen mautonta kasviöljyä (aurinkokukka).
- Käynnistä moottori ja kaada suklaa kulhoaltaaseen.
- Syöttöruuvi siirtää suklaata ylöspäin.
- Voit aloittaa nyt.
- Käytä vain riittävästi jäähdettyjä ja kuivapintaisia hedelmiä tai välipaloja. Hedelmien tai välipalojen alhainen lämpötila auttaa suklaata kiinteytymään ja kuiva pinta helpottaa suklaan kiinnittymistä hedelmiin. Liian suuri kosteus/vesi he-

FI



kentää suklaan koostumusta.

**HUOMAUTUS!** Suihkuputken ilmakuplat häiritsevät suklaan tasaista virtausta. Tässä tapauksessa moottori on sammuttettava ja ilmakuplat on odotettava suihkulähteen putkesta poistumista (tämä voi kestää muutaman minuutin). On normaalia, että ilmaa pääsee ulos suihkulähteen pohjasta tämän toimenpiteen aikana. Kytke moottori uudelleen päälle, jos suihkulähteen putkessa ei ole ilmakuplia.

## Puhdistus ja huolto

- **HUOMIO!** Irrota laite aina virtalähteestä ja jäähdytä ennen varastointia, puhdistusta ja huoltoa.
- Älä käytä puhdistukseen vesi- tai höyrypesuria äläkä työnä laitetta veden alle, sillä osat kastuvat ja seurauksena voi olla sähköisku.
- Jos laitetta ei pidetä hyvässä kunnossa, se voi vaikuttaa haitallisesti laitteen käyttöikään ja aiheuttaa vaaratilanteen.
- Elintarvikkeet on puhdistettava säännöllisesti ja poistettava laitteesta. Jos laitetta ei puhdisteta kunnolla, sen käyttöikä lyhenee ja se voi aiheuttaa vaaratilanteen käytön aikana.

## Puhdistus

- Puhdistaa jäädytetty ulkopinta mietoon saippualluokseen kostutetulla liinalla tai sienellä.
- Hygieniaesitystä laite on puhdistettava ennen käyttöä ja käytön jälkeen.
- Vältä veden joutumista kosketuksiin sähkökomponenttien kanssa.
- Älä koskaan upota laitetta veteen tai muihin nesteisiin.
- Älä koskaan käytä voimakkaita puhdistusaineita, hankaa-avia sieniä tai klooria sisältäviä puhdistusaineita. Älä käytä puhdistukseen teräsvillaa, metallisia välineitä tai teräviä tai teräväkärkisiä esineitä. Älä käytä bensiiniä tai liuottimia!
- Mitään osia ei voi pestä astianpesukoneessa.

## Kunnossapito

- Tarkista laitteen toiminta säännöllisesti vakavien onnettomuuksien välttämiseksi.
- Jos huomaat, että laite ei toimi kunnolla tai että siinä on ongelma, lopeta sen käyttö, sammuta se ja ota yhteyttä toimittajaan.
- Kaikki huolto-, asennus- ja korjaustyöt on annettava erikoistuneiden ja valtuutettujen teknikoiden tehtäväksi tai valmistajan suosittelemaksi.

FI

## Kuljetus ja varastointi

- Varmista aina ennen säilytystä, että laite on irrotettu virtalähteestä ja että se on täysin jäähtynyt.
- Säilytä laitetta viileässä, puhtaassa ja kuivassa paikassa.
- Älä koskaan aseta raskaita esineitä laitteen päälle, sillä ne voivat vahingoittaa laitetta.
- Älä siirrä laitetta sen ollessa käynnissä. Irrota laite virtalähteestä, kun siirät sitä, ja pidä sitä alhaalla.

## Vianetsintä

Jos laite ei toimi kunnolla, tarkista ratkaisu alla olevasta taulukosta. Jos ongelma ei ratkea, ota yhteyttä toimittajaan/ palveluntarjoajaan.

Ongelma	Mahdollinen syy	Mahdollinen ratkaisu
Laite on kytketty virtalähteeseen, mutta lämmityksen merkkivalo ei syty / moottori ei liiku.	Virtapistoketta ei ole liitetty kunnolla sähköpistorasiaan.	Tarkista uudelleen, että se on liitetty oikein.
	Lämmitysilmalain viallinen.	Ota yhteyttä toimittajaan.
Laite ei kuumene mutta lämmityksen merkkivalo syttyy.	Virtasulake (lämpölinkki) aktivoituu	
	Lämpötilan säätö nappi viallinen	Ota yhteyttä toimittajaan.
Suklaa tippuu eikä virtaa tasaisesti suihkulähteputkea pitkin.	Lämmityselementti viallinen.	
	Suklaa on liian paksua.	Lisää suklaaseen kasviöljyä. Älä sekoita vettä suklaaseen!
	Laite ei ole vaakatasossa, mutta se on vinossa.	Sääda laitteen tasoa moottoriyksikön säädettävillä jaloilla.
Suklaa ei riitä.		Lisää sulanutta suklaata.
	Ruoan palaset estävät suklaan virtauksen.	Sammuta laite ja poista hedelmät.
Suklaan virtaus keskeytyy.	Suklaan virtauksen tukkeumat voivat johtua ruokapaloista.	<ul style="list-style-type: none"><li>• Sammuta moottori ja poista tukos.</li><li>• Tarkista, onko moottori käynnissä.</li><li>• Tarkista suklaan taso ja lisää tarvittaessa sulanut suklaa.</li></ul>
Suklaan virtaus on hidasta eikä saavuta suihkulähteputken yläosaa.	Pylväessä on ilmaa, jonka vuoksi suklaa ei pääse virtaamaan jatkuvasti.	<ul style="list-style-type: none"><li>• Sammuta laite ja odota muutama minuutti, kunnes kaikki altaan suklaa on valunut takaisin. Näet, että suihkulähteputken alta vuotaa kuplia.</li><li>• Tarkista suklaan taso ja lisää tarvittaessa sulanut suklaa.</li></ul>

## Takuu

Kaikki laitteen toimintaan vaikuttavat viat, jotka ilmenevät vuoden kulussa ostosta, korjataan tai vaihdetaan maksutta edellyttäen, että laitetta on käytetty ja huollettu ohjeiden mukaisesti eikä sitä ole käytetty väärin tai väärin. Tämä ei vaikuta lakisääteisiin oikeuksiisi. Jos laite on takuun alainen, ilmoita mistä ja milloin se on ostettu ja liitä mukaan ostotosite (esim. kuitti).

Pidätämme oikeuden muuttaa tuote-, pakkaus- ja dokumentointitietoja ilman erillistä ilmoitusta tuotekehityksen jatkuvan menettelytavan mukaisesti.



## Hävittäminen ja ympäristö



Kun poistat laitteen käytöstä, tuotetta ei saa hävittää muun kotitalousjätteen mukana. Sen sijaan on sinun vastuullasi hävittää jätelaitteistosi luovuttamalla se määrätylle keräyspisteelle.

Tämän säännön noudattamatta jättämisestä voidaan rangaista soveltuvien jätteiden hävittämistä koskevien määräysten mukaisesti. Jätelaitteiston erillinen keräys ja kierrätys hävittämisen yhteydessä auttaa säästämään luonnonvaroja ja varmistamaan, että se kierrätetään tavalla, joka suojaa ihmisten terveyttä ja ympäristöä.

Lisätietoja siitä, mihin jäte voidaan viedä kierrätettäväksi, saat ottamalla yhteyttä paikalliseen jätteenkeräysyhtiöön. Valmistajat ja maahantuojat eivät ota vastuuta kierrätyksestä, käsitteystä ja ekologisesta hävittämisestä joko suoraan tai julkisen järjestelmän kautta.

## NORSK

Kjære kunde,

Takk for at du kjøpte dette Hendi-produktet. Les denne bruksanvisningen nøye, og vær spesielt oppmerksom på sikkerhetsforskriftene som er beskrevet nedenfor, før du installerer og bruker dette apparatet for første gang.

### Sikkerhetsinstruksjoner

- Bruk apparatet kun til det formålet det er beregnet for, som beskrevet i denne håndboken.
- Produsenten er ikke ansvarlig for skader forårsaket av feil bruk og feil bruk.
-  **FARE! RISIKO FOR ELEKTRISK STØT!** Ikke forsøk å reparere apparatet selv. Ikke senk de elektriske delene av apparatet ned i vann eller andre væsker. Hold aldri apparatet under rennende vann.
- **BRUK ALDRI ET SKADET APPARAT!** Kontroller de elektriske tilkoblingene og ledningen regelmessig for eventuelle skader. Hvis den er skadet, må du koble produktet fra strømforsyningen. Alle reparasjoner skal kun utføres av en leverandør eller kvalifisert person for å unngå fare eller skade.
- **ADVARSEL!** Når du plasserer produktet, må du om nødvendig føre strømkabelen for å unngå utilsiktet trekking, at den kommer i kontakt med varmeplaten eller forårsaker snublefare.
- **ADVARSEL!** Så lenge støpselet er i kontakten, er apparatet koblet til strømforsyningen.
- **ADVARSEL!** Slå ALLTID av apparatet før du kobler fra strømforsyningen, rengjør, vedlikehold eller lagrer det.
- Koble apparatet kun til en stikkontakt med spenningen og frekvensen som er angitt på apparatets etikett.
- Ikke berør støpselet/elektriske koblinger med våte eller fuktige hender.
- Hold apparatet og elektriske plugg/koblinger unna vann og andre væsker. Hvis produktet faller i vann, må du fjerne strømforsyningskontaktene umiddelbart. Ikke bruk apparatet før det har blitt kontrollert av en sertifisert tekniker. Hvis disse instruksjonene ikke følges, vil det føre til livstruende risikoer.
- Koble strømforsyningen til et lett tilgjengelig strømuttak slik at du umiddelbart kan koble fra apparatet i nødstilfeller.

- Sørg for at ledningen ikke kommer i kontakt med skarpe eller varme gjenstander, og hold den unna åpen ild. Trekk aldri i selve strømledningen for å trekke den ut av stikkontakten. Trekk alltid i stedet.
- Bær aldri apparatet etter ledningen.
- Prøv aldri å åpne kabinettet til produktet selv.
- Ikke stikk gjenstander inn i apparatets hus.
- La aldri apparatet stå uten tilsyn under bruk.
- Dette apparatet skal betjenes av opplært personell på kjøkenet til restauranten, kantine- eller barpersonell, osv.
- Dette apparatet skal ikke brukes av personer med reduserte fysiske, sensoriske eller mentale evner, eller personer med manglende erfaring og kunnskap.
- Dette apparatet skal under ingen omstendigheter brukes av barn.
- Hold apparatet og elektriske tilkoblinger utilgjengelige for barn.
- Bruk aldri tilbehør eller andre ekstra enheter enn de som følger med apparatet eller anbefales av produsenten. Hvis dette ikke gjøres, kan det utgjøre en sikkerhetsrisiko for brukeren og skade apparatet. Bruk kun originale deler og tilbehør.
- Ikke bruk dette apparatet med en ekstern timer eller fjernkontrollsystem.
- Ikke plasser produktet på en varmegjenstand (bensin, elektrisk, kullkoker osv.).
- Ikke dekk til apparatet mens det er i bruk.
- Ikke plasser gjenstander oppå produktet.
- Ikke bruk apparatet i nærheten av åpne flammer, eksplosive eller brennbare materialer. Bruk alltid apparatet på en horisontal, stabil, ren, varmebestandig og tørr overflate.
- Apparatet er ikke egnet for montering i et område der det kan brukes en vannstråle.
- La det være en avstand på minst 20 cm rundt apparatet for ventilasjon under bruk.
- **ADVARSEL!** Hold alle ventilasjonsåpninger på produktet fri for hindringer.

### Spesielle sikkerhetsinstruksjoner

-  **FORSIKTIGHET! RISIKO FOR BRANNSKADER! VARME OVERFLATER!** Temperaturen på de tilgjengelige overflatene er svært høy under bruk. Berør kun kontrollpanelet, håndtakene, bryterne, tidsur-kontrollknappene eller temperaturkontrollbryterne.
- Ikke hell dette apparatet med smeltet sjokolade som inneholder nøtter eller annen fast føde, for å unngå fare.
- **FORSIKTIGHET!** Slå ALLTID av maskinen og koble fra strømforsyningen før du berører noen motordeler.
- Hvis strømledningen er skadet, må den skiftes ut av produsenten, dennes serviceagent eller tilsvarende kvalifiserte personer for å unngå fare.
- **OPPMERKSOMHET!** Ikke fyll mer enn 1500 g sjokolade.
-  **FARLIG! FARE FOR SKADE!** Det er bevegelige deler inne i bollen, noe som kan forårsake skade. Slå av maskinen og koble den fra strømforsyningen før du utfører noen operasjoner.
- Unngå å koke tørr. Dette produktet er sikret mot koking tørr ved en overoppheting beskyttelse.
- Overopphetingsbeskyttelsen slår av produktet automatisk. I så fall må du kontakte leverandøren.

NO



## Tiltent bruk

- Dette apparatet er beregnet på bruk i husholdninger og lignende bruksområder som:
  - bemanne kjøkkenområder i butikker, kontorer og andre arbeidsmiljøer;
  - farmhus;
  - av kunder på hoteller, moteller og andre boligtyper;
  - seng og frokosttype miljø.
- Apparatet er kun utformet for å varme opp en rekke typer sjokolade direkte. All annen bruk kan føre til skade på produktet eller personskaide.
- Bruk av apparatet til andre formål anses som misbruk av apparatet. Brukeren skal være ansvarlig for uriktig bruk av enheten.

## Jordingsinstallasjon

Dette apparatet er klassifisert som **beskyttelsesklasse I** og må kobles til en beskyttende jording. Jording reduserer risikoen for elektrisk støt ved å gi en avledning for den elektriske strømmen.

Dette apparatet er utstyrt med en strømledning med jordingsplugg eller elektriske koblinger med jordledning. Tilkoblingene må være riktig installert og jordnet.

## Produktets hoveddeler

(Fig. 1 på side 3)

1. Tårn
2. Auger (innvendig)
3. Skålbasseng
4. Indikator for oppvarming
5. Temperaturkontrollbryter (PÅ/AV)
6. Motorkontrollknapp (AV/PÅ)

**Merknad:** Innholdet i denne håndboken gjelder for alle oppførte elementer, med mindre noe annet er spesifisert. Utseendet kan variere fra illustrasjonene som vises.

## Klargjøring før bruk

- Fjern all beskyttende emballasje og innpakning.
- Kontroller at enheten er i god stand og har alt tilbehør. Ved fullstendig eller skadet levering, ta kontakt med leverandøren umiddelbart. I så fall må du ikke bruke apparatet.
- Rengjør tilbehøret og apparatet før bruk (Se => Rengjøring og vedlikehold).
- Sørg for at produktet er helt tørt.
- Plasser produktet på en horisontal, stabil og varmebestandig overflate som er trygg mot vannsprut.
- Ta vare på emballasjen hvis du ønsker å oppbevare produktet i fremtiden.
- Ta vare på brukerhåndboken for fremtidig referanse.

**MERK!** På grunn av produksjonsrester kan apparatet avgi en lett lukt ved de første gangene det brukes. Dette er normalt og indikerer ingen defekt eller fare. Sørg for at produktet er godt ventilert.

## Installasjon/montering og demontering

- Montering eller demontering av produktet utføres med apparatet stoppet og koblet fra strømforsyningen.
- Plasser skruen på baseenheten: Plasser skruen på den trekantformede akselen på baseenheten.
- Plasser rørholderen på bunnen av fyllerøret.

- Plasser fyllerøret over skruen og innrett de tre hullene i rørholderen med pinnene på baseenheten mens du plasserer fyllerøret på baseenheten.
- Sjokoladefontenen er nå klar til bruk.

## Bruksanvisning

- Bryterposisjon: Venstre er for motoren, høyre er for varmeapparatet.
- Slå på varmeelementet for å forvarme sjokoladefontenen rundt 3–5 minutter.
- Tilbered ca. 1000–1500 gram sjokolade på følgende måte:
  - Legg sjokoladen i en varmebestandig bolle.
  - Legg bollen i en gryte med varmt vann.
  - Rør sjokoladen til den har smeltet helt. Ikke tilsett vann i eller spil vann inn i sjokoladen.
  - Sjokolade må være flytende (som yoghurt). Hvis det ikke er tilfelle, tilsett litt smakløs vegetabilsk olje (solblomst) til den.
- Slå på motoren og hell sjokoladen i bollen.
- Transportskruen flytter sjokoladen opp.
- Du kan starte nå.
- Bruk kun frukt eller snacks som er tilstrekkelig avkjølt og har en tørr overflate. Den lave temperaturen på frukten eller snacksen hjelper sjokoladen med å stivne, og den tørre overflaten hjelper sjokoladen med å feste seg lettere til frukten. For mye fuktighet/vann vil forringe sjokoladens konsistens.

**MERK!** Luftbobler i fontenerøret forstyrrer den jevnt flyten av sjokolade. I så fall må du slå av motoren og vente på at luftbobler slipper ut av fontenen røret (dette kan ta noen minutter). Det er normalt at luft slipper ut i bunnen av fontenen røret under denne prosedyren. Slå motoren på igjen hvis fontenerøret er fritt for luftbobler.

## Rengjøring og vedlikehold

- **OPPMERKSOMHET!** Koble alltid apparatet fra strømforsyningen og avkjøl før oppbevaring, rengjøring og vedlikehold.
- Ikke bruk vannstråle eller damprensere til rengjøring, og ikke skyv apparatet under vannet, da delene kan bli våte og det kan oppstå elektrisk støt.
- Hvis apparatet ikke holdes rent, kan dette ha en negativ innvirkning på produktets levetid og føre til en farlig situasjon.
- Matrester bør rengjøres og fjernes regelmessig fra produktet. Hvis produktet ikke rengjøres skikkelig, vil det redusere levetiden og kan føre til en farlig tilstand under bruk.

## Rengjøring

- Rengjør den avkjølte utvendige overflaten med en klut eller svamp som er lett fuktet med en mild såpøløsning.
- Av hygieniske årsaker bør apparatet rengjøres før og etter bruk.
- Unngå at vann kommer i kontakt med de elektriske komponentene.
- Legg aldri apparatet i vann eller andre væsker.
- Bruk aldri aggressive rengjøringsmidler, skuresvamper eller rengjøringsmidler som inneholder klor. Ikke bruk stållull, metallreidskaper eller skarpe eller spisse gjenstander til rengjøring. Ikke bruk bensin eller løsemidler!
- Ingen deler kan vaskes i oppvaskmaskin.



## Vedlikehold

- Kontroller maskinen regelmessig for å unngå alvorlige ulykker.
- Hvis du ser at apparatet ikke fungerer som det skal eller at det er et problem, må du slutte å bruke det, slå det av og kontakte leverandøren.
- Alt vedlikeholds-, installasjons- og reparasjonsarbeid må utføres av spesialiserte og autoriserte teknikere, eller anbefales av produsenten.

## Transport og oppbevaring

- Før lagring må du alltid sørge for at apparatet er koblet fra strømforsyningen og helt avkjølt.
- Oppbevar produktet på et kjølig, rent og tørt sted.
- Plasser aldri tunge gjenstander på apparatet, da dette kan skade det.
- Ikke flytt produktet mens det er i drift. Koble produktet fra strømforsyningen når du beveger det og hold det i bunnen.

## Feilsøking

Hvis produktet ikke fungerer som det skal, må du kontrollere tabellen nedenfor for å se om det er oppløsning. Hvis du fortsatt ikke kan løse problemet, kontakt leverandøren/tjenesteleverandøren.

Problem	Mulig årsak	Mulig løsning
Produktet er koblet til strømforsyningen, men varmeindikatoren lyser ikke / motoren beveger seg ikke.	Strømpluggen er ikke riktig koblet til strømuttaket.	Kontroller igjen for å sikre at den er riktig tilkoblet.
	Varmeindikator defekt.	Kontakt leverandøren.
	Strømsikring (termisk kobling) aktiveres	
Produktet varmes ikke opp men varmeindikatoren tennes.	Temperaturkontroll knott defekt	Kontakt leverandøren.
	Varmeelement defekt.	
Sjokolade drypper og flyter ikke jevnt nedover fontenen røret.	Sjokolade er for tykk.	Tilsett litt vegetabilsk olje i sjokoladen. Ikke bland vann i sjokoladen!
	Produktet er ikke vannrett, men skråstilt.	Juster nivået på produktet med de justerbare føttene på motorenheten.
	Ikke nok sjokolade.	Tilsett litt smeltet sjokolade.
	Strømmen av sjokolade er hindret av matbiter.	Slå av produktet og fjern fruktbitene.

Strømmen av sjokolade avbrytes.	Blokkeringer i strømmen av sjokolade kan være forårsaket av biter av mat.	<ul style="list-style-type: none"><li>• Slå av motoren og fjern blokkeringen.</li><li>• Kontroller om motoren er slått på og går.</li><li>• Kontroller sjokoladenivået, tilsett smeltet sjokolade om nødvendig.</li></ul>
Sjokoladestrømmen er langsom og når ikke toppen av fontenerøret.	Det er luft i kolonnen, som et resultat av at sjokoladen ikke kan strømme hele tiden.	<ul style="list-style-type: none"><li>• Slå av produktet og vent i noen minutter til all sjokoladen i beholderen renner tilbake. Du vil se bobler som rømmer fra under fontenen røret.</li><li>• Kontroller sjokoladenivået og tilsett smeltet sjokolade om nødvendig.</li></ul>

## Garanti

Enhver feil som påvirker funksjonaliteten til produktet som blir synlig innen ett år etter kjøp, vil bli reparert ved gratis reparasjon eller erstatning, forutsatt at apparatet har blitt brukt og vedlikeholdt i henhold til instruksjonene og ikke har blitt misbrukt eller misbrukt på noen måte. Dine lovbestemte rettigheter påvirkes ikke. Hvis apparatet kreves under garanti, oppgi hvor og når det ble kjøpt og inkluder kjøpsbevis (f.eks. kvittering).

I tråd med våre retningslinjer for kontinuerlig produktutvikling forbeholder vi oss retten til å endre produkt-, emballasje- og dokumentasjonsspesifikasjoner uten varsel.

## Kassering og miljø



Når produktet tas ut av drift, må det ikke kastes sammen med annet husholdningsavfall. I stedet er det ditt ansvar å kaste avfallet ved å levere det til et angitt innsamlingssted. Manglende overholdelse av denne regelen kan straffes i henhold til gjeldende forskrifter for avfallshåndtering. Den separate innsamlingen og resirkuleringen av avfallsutstyret på kasseringstidspunktet vil bidra til å bevare naturressurser og sikre at det resirkuleres på en måte som beskytter menneskers helse og miljøet.

For mer informasjon om hvor du kan levere avfall for resirkulering, ta kontakt med ditt lokale avfallsinnsamlingssselskap. Produsentene og importørene tar ikke ansvar for resirkulering, behandling og miljøvennlig avhending, verken direkte eller gjennom et offentlig system.



**Spoštovana stranka,**

Zahvaljujemo se vam za nakup naprave Hendi. Pred prvo namestitvijo in uporabo naprave natančno preberite ta navodila za uporabo, pri tem pa bodite še posebej pozorni na spodaj opisane varnostne predpise.

**Varnostna navodila**

- Napravo uporabljajte samo za predvideni namen, za katerega je bila zasnovana, kot je opisano v tem priročniku.
- Proizvajalec ni odgovoren za škodo, ki je nastala zaradi nepravilnega delovanja in nepravilne uporabe.

**NEVARNOST! NEVARNOST ELEKTRIČNEGA ŠOKA!**

- Naprave ne poskušajte popraviti sami. Električnih delov naprave ne potapljajte v vodo ali druge tekočine. Naprave nikoli ne držite pod tekočo vodo.

**NIKOLI NE UPORABLJAJTE POŠKODOVANE NAPRAVE!**

- Redno preverjajte električne priključke in kabel glede morebitnih poškodb. Ko je naprava poškodovana, jo odklopite iz napajanja. Vsa popravila lahko izvede samo dobavitelj ali usposobljena oseba, da se izogne nevarnosti ali poškodbam.

- **OPOZORILO!** Ko nameščate napravo, napajalni kabel po potrebi varno napeljite, da se izognete nenamernemu vlečenju, poškodbam, stiku z grelno površino ali nevarnosti spotikanja.

- **OPOZORILO!** Dokler je vtič v vtičnici, je naprava priključena na napajanje.

- **OPOZORILO!** Pred odklopom iz električnega omrežja, čiščenjem, vzdrževanjem ali shranjevanjem napravo VEDNO izklopite.

- Napravo priključite samo na električno vtičnico z napetostjo in frekvenco, navedeno na nalepki naprave.

- Vtiča/električnih priključkov se ne dotikajte z mokrimi ali vlažnimi rokami.

- Napravo in električni vtič/priključke hranite stran od vode in drugih tekočin. Če naprava pade v vodo, takoj odstranite napajalne priključke. Naprave ne uporabljajte, dokler je ne preveri pooblaščen tehnik. Neupoštevanje teh navodil bo povzročilo življenjsko nevarna tveganja.

- Napajalnik priključite v lahko dostopno električno vtičnico, tako da lahko napravo takoj izključite v nujnih primerih.

- Prepričajte se, da kabel ne pride v stik z ostrimi ali vročimi predmeti in ga hranite stran od odprtega ognja. Nikoli ne vlecite napajalnega kabla, da ga odklopite iz vtičnice, vedno povlecite vtič.

- Naprave nikoli ne nosite s kablom.
- Nikoli ne poskušajte sami odpreti ohišja naprave.

- Ne vstavljajte predmetov v ohišje naprave.

- Med uporabo naprave nikoli ne puščajte brez nadzora.

- Napravo mora upravljati usposobljeno osebe v kuhinji restavracije, menzah ali baru itd.

- Naprave ne smejo uporabljati osebe z zmanjšanimi telesnimi, čutilnimi ali duševnimi sposobnostmi ali osebe s pomanjkanjem izkušenj in znanja.

- Tega aparata v nobenem primeru ne smejo uporabljati otroci.

- Napravo in njene električne priključke hranite zunaj dosega otrok.

- Nikoli ne uporabljajte dodatne opreme ali drugih naprav, razen tistih, ki so priložene napravi ali jih priporoča proizvajalec.

V nasprotnem primeru lahko predstavlja varnostno tveganje za uporabnika in lahko poškoduje napravo. Uporabljajte samo originalne dele in dodatke.

- Naprave ne uporabljajte prek zunanjega časovnika ali sistema za daljinsko upravljanje.
- Naprave ne postavljajte na grelni predmet (bencin, električni, štedilnik z ogljem itd.).
- Naprave ne pokrivajte med delovanjem.
- Ne postavljajte predmetov na vrh naprave.
- Naprave ne uporabljajte v bližini odprtega ognja, eksplozivnih ali vnetljivih materialov. Napravo vedno uporabljajte na vodoravni, stabilni, čisti, toplotno odporni in suhi površini.
- Naprava ni primerna za namestitev na območju, kjer je mogoče uporabiti vodni curek.
- Med uporabo pustite okoli naprave vsaj 20 cm prostora za prezračevanje.
- **OPOZORILO!** Vse prezračevalne odprtine na napravi naj ne ovirajo.

**Posebna varnostna navodila****PREVIDNOST! NEVARNOST OPEKLIN! VROČE POVRŠINE!**

- Temperatura dostopnih površin je med uporabo zelo visoka. Dotaknite se samo upravljalne plošče, ročajev, stikal, gumbov programske ure ali gumbov za nadzor temperature.

- Naprave ne nalivajte s stopljeno čokolado, ki vsebuje oreške ali drugo trdno hrano, da preprečite nevarnost.

- **PREVIDNOST!** VEDNO izklopite stroj in odklopite napajanje, preden se dotaknete katerega koli motornega dela.

- Če je napajalni kabel poškodovan, ga mora zamenjati proizvajalec, njegov serviser ali podobno usposobljena oseba, da se izogne nevarnosti.

- **POZOR!** Ne napolnite več kot 1500 g čokolade.

**NEVARNOST! TVEGANJE POŠKODB!**

- V posodi so globlji vi deli, ki lahko povzročijo poškodbe. Izklopite stroj in ga odklopite iz napajanja, preden začnete s kakršnimi koli operacijami.

- Izogibajte se vrenju suhega. Ta naprava je zaščitena pred vrenjem in sušenjem zaradi zaščite pred pregrevanjem.

- Zaščita pred pregrevanjem samodejno izklopi napravo. V tem primeru se obrnite na dobavitelja.

**Predvidena uporaba**

- Ta naprava je namenjena za uporabo v gospodinjstvu in podobnih aplikacijah, kot so:

- sestavljanje kuhinjskih površin v trgovinah, pisarnah in drugih delovnih okoljih;
- kmečke hiše;

- s strani strank v hotelih, motelih in drugih stanovanjskih okoljih;

- nočitev in zajtrkovalno okolje.

- Naprava je zasnovana samo za neposredno segrevanje različne čokolade. Kakršna koli druga uporaba lahko povzroči poškodbe naprave ali telesne poškodbe.

- Delovanje naprave za kateri koli drug namen se šteje za zlorabo naprave. Uporabnik je izključno odgovoren za nepravilno uporabo naprave.



## Namestitev ozemljitve

Ta naprava je razvrščena v **razred I zaščite** in mora biti priključena na zaščitno podlago. Ozemljitev zmanjšuje tveganje električnega udara za zagotavljanjem ubežne žice za električni tok.

Ta naprava je opremljena z napajalnim kablom z ozemljitvenim vičcem ali električnimi priključki z ozemljitveno žico. Priključki morajo biti pravilno nameščeni in ozemljeni.

## Glavni deli izdelka

(Slika 1 na strani 3)

1. Stolp
2. Sveder (notranji)
3. Posoda za posodo
4. Indikator segrevanja
5. Gumb za nadzor temperature (VKLOP/IZKLOP)
6. Gumb za upravljanje motorja (VKLOP/IZKLOP)

**Opombe:** Vsebina tega priročnika velja za vse navedene elemente, razen če ni drugače določeno. Videz se lahko razlikuje od prikazanih ilustracij.

## Priprava pred uporabo

- Odstranite vso zaščitno embalažo in ovojo.
- Preverite, ali je pripomoček v dobrem stanju in z vsemi dodatki. V primeru nepopolne ali poškodovane dostave se nemudoma obrnite na dobavitelja. V tem primeru naprave ne uporabljajte.
- Pred uporabo očistite dodatno opremo in napravo (glejte ==> Čiščenje in vzdrževanje).
- Pripravite se, da je naprava popolnoma suha.
- Napravo postavite na vodoravno, stabilno in toplotno odporno površino, ki je varna pred brizganjem vode.
- Če nameravate napravo shraniti v prihodnosti, jo shranite.
- Navodila za uporabo shranite za prihodnjo uporabo.

**OPOMBA!** Zaradi ostankov v proizvodnji lahko naprava v prvih nekaj uporabah oddaja lahek vonj. To je normalno in ne kaže na kakršno koli napako ali nevarnost. Pripravite se, da je naprava dobro prezračevana.

## Namestitev/sestavljanje in razstavljanje

- Montaža ali demontaža naprave se izvaja, ko je naprava ustavljena in izključena iz napajanja.
- Polž namestite na osnovno enoto: polž namestite na trikotno os osnovne enote.
- Držalo cevi postavite na dno cevi za vodnjak.
- Cev za vodnjak namestite čez polž in poravnajte tri luknje držala cevi z zatiči na osnovni enoti, medtem ko cev za vodnjak namestite na osnovno enoto.
- Čokoladni vodnjak je pripravljen za uporabo.

## Navodila za uporabo

- Položaj gumba: Levo je za motor, desno je za grelec.
- Vključite grelni element, da predgrejete čokoladni vodnjak okoli 3-5 minut.
- Pripravite približno 1000 - 1500 gramov čokolade:
  - Čokolado položite v toplotno odporno posodo.
  - Posodo dajte v posodo s toplo vodo.
  - Čokolado premešamo, dokler se popolnoma ne stopi. V čokolado ne dodajajte vode ali vlijete vode.
  - Čokolada mora biti tekoča [kot jogurt]. Če temu ni tako,

mu dodajte nekaj okusnega rastlinskega olja [sončne rože].

- Vključite motor in vlijte čokolado v posodo posode.
- Polž premakne čokolado navzgor.
- Začnete lahko zdaj.
- Uporabljajte samo sadje ali prigrizke, ki so dovolj ohlajeni in imajo suho površino. Nizka temperatura sadja ali prigrizkov pomaga čokoladi, da se strdi, suha površina pa pomaga čokoladi, da se lažje pritrdi na sadje. Preveč vlage/vode bo poslabšalo konsistenco čokolade.

**OPOMBA!** Zračni mehurčki v vodnjaku motijo enakomerno kroženje čokolade. V tem primeru morate izklopiti motor in počakati, da zračni mehurčki pobegnejo iz vodnjaka (to lahko traja nekaj minut). Normalno je, da zrak med tem postopkom uhaja na dnu cevi fontane. Motor ponovno vključite, če vodna cev ne vsebuje zračnih mehurčkov.

## Čiščenje in vzdrževanje

- **POZORNOST!** Pred shranjevanjem, čiščenjem in vzdrževanjem napravo vedno izključite iz napajanja in se ohladite.
- Za čiščenje ne uporabljajte vodnega curka ali čistila za paro in naprave ne potiskajte pod vodo, saj se deli zmocijo in lahko pride do električnega udara.
- Če naprava ni v dobrem stanju čistoče, lahko to negativno vpliva na življenjsko dobo naprave in povzroči nevarno stanje.
- Ostanke hrane je treba redno čistiti in odstranjevati iz naprave. Če naprava ni pravilno očiščena, bo skrajšala življenjsko dobo in lahko med uporabo povzroči nevarno stanje.

## Čiščenje

- Ohlajeno zunanjo površino očistite s krpo ali gobico, rahlo navlaženo z blago milnico.
- Zaradi higiene je treba napravo očistiti pred in po uporabi.
- Preprečite stik vode z električnimi komponentami.
- Naprave nikoli ne potaplajte v vodo ali druge tekočine.
- Nikoli ne uporabljajte agresivnih čistilnih sredstev, abrazivnih gobic ali čistilnih sredstev, ki vsebujejo klor. Za čiščenje ne uporabljajte jeklene volne, kovinskih pripomočkov ali ostrih ali konicastih predmetov. Ne uporabljajte bencina ali topil!
- Nobeni deli niso varni za pomivanje v pomivalnem stroju.

## Vzdrževanje

- Redno preverjajte delovanje naprave, da preprečite resne nesreče.
- Če opazite, da naprava ne deluje pravilno ali da pride do težave, jo prenehajte uporabljati, izklopiti in se obrnite na dobavitelja.
- Vsa vzdrževalna dela, instalacije in popravila morajo izvajati specializirani in pooblašeni tehniki ali jih priporoča proizvajalec.

## Prevoz in skladiščenje

- Pred shranjevanjem se vedno pripravite, da je bila naprava odklopljena iz napajanja in popolnoma ohlajena.
- Napravo shranjujte na hladnem, čistem in suhem mestu.
- Na napravo nikoli ne postavljajte težkih predmetov, saj bi to lahko poškodovalo napravo.
- Čisto premikajte med delovanjem. Med premikanjem napravo izključite iz napajanja in jo držite na dnu.



## Odpravljanje težav

Če naprava ne deluje pravilno, preverite spodnjo tabelo za raztopino. Če težave še vedno ne morete odpraviti, se obrnite na dobavitelja/ponudnika storitev.

Težava	Možni vzrok	Možna rešitev
Naprava je priključena na napajanje, vendar se indikator segrevanja ne prižge/motor se ne premika.	Vtič ni pravilno priključen na električno vtičnico.	Ponovno preverite, ali je pravilno priključen.
	Indikator segrevanja je okvarjen.	Obrnite se na dobavitelja.
	Vklopi se trenutna varovalka (toplotna povezava)	
Naprava se ne segreje Zasveti indikator ogrevanja.	Nadzor temperature gumb je pokvarjen	Obrnite se na dobavitelja.
	Grelni element je pokvarjen.	
Čokolada kaplja in ne teče enakomerno po vodnjaku.	Čokolada je preveč debela.	V čokolado dodajte nekaj rastlinskega olja. Ne mešajte vode v čokolado!
	Naprava ni izravnana, temveč nagnjena.	Prilagodite raven naprave z nastavljivimi nogami motorne enote.
	Ni dovolj čokolade.	Dodajte nekaj čokolade.
	Tok čokolade ovirajo kosi hrane.	Izklopite napravo in odstranite kosčke sadja.
Tok čokolade je prekinjen.	Blokade v pretoku čokolade lahko povzročijo kosi hrane.	<ul style="list-style-type: none"><li>Izklopite motor in odstranite blokado.</li><li>Preverite, ali je motor vklopljen in delujoč.</li><li>Preverite raven čokolade, po potrebi dodajte stopljeno čokolado.</li></ul>
Pretok čokolade je počasen in ne doseže vrha fontane.	V stebri je zrak, zaradi česar čokolada ne more nenehno teči.	<ul style="list-style-type: none"><li>Izklopite napravo in počakajte nekaj minut, dokler vsa čokolada v sodi ne teče nazaj. Videli boste, kako mehurčki uhajajo izpod vodnjaka.</li><li>Preverite raven čokolade in po potrebi dodajte stopljeno čokolado.</li></ul>

veljavna garancija, navedite, kje in kdaj je bila kupljena, in priložite dokazilo o nakupu (npr. račun).

Skladno z našo politiko nenehnega razvoja izdelkov si pridržujemo pravico do spremembe izdelka, embalaže in specifikacij dokumentacije brez predhodnega obvestila.

## Odstranjevanje in okolje



Med odstranjevanjem naprave ne odvrzite izdelka skupaj z drugimi gospodinjstskimi odpadki. Namesto tega ste sami odgovorni, da odpadno opremo odvrzete na ustrezno zbirno mesto. Neupoštevanje tega pravila lahko kaznuje v skladu z veljavnimi predpisi o odlaganju odpadkov. Ločeno zbiranje in recikliranje vaše odpadne opreme v času odlaganja bo pomagalo ohraniti naravne vire in zagotoviti, da se reciklira na način, ki varuje zdravje ljudi in okolje.

Za več informacij o tem, kam lahko odložite svoje odpadke za recikliranje, se obrnite na lokalno komunalno podjetje. Proizvajalci in uvozniki ne prevzemajo odgovornosti za recikliranje, obdelavo in ekološko odstranjevanje, bodisi neposredno bodisi prek javnega sistema.

## SVENSKA

### Bästa kund,

Tack för att du köper denna apparat från Hendi. Läs denna bruksanvisning noggrant och var särskilt uppmärksam på de säkerhetsföreskrifter som anges nedan, innan du installerar och använder produkten för första gången.

### Säkerhetsinstruktioner

- Använd apparaten endast för avsett ändamål som den är avsedd för, enligt beskrivningen i denna handbok.
- Tillverkaren är inte ansvarig för skador som orsakas av felaktig användning eller felaktig användning.
-  **FARA! RISK FÖR ELSTÖTAR!** Försök inte reparera produkten själv. Sänk inte ned apparatens elektriska delar i vatten eller andra vätskor. Håll aldrig produkten under rinnande vatten.
- ANVÄND ALDRIG EN SKADAD APPARAT!** Kontrollera de elektriska anslutningarna och sladden regelbundet med avseende på skador. Om produkten är skadad, koppla bort den från eluttaget. Reparationer får endast utföras av en leverantör eller kvalificerad person för att undvika fara eller skada.
- WARNING!** Vid placering av produkten ska strömkabeln dras säkert om det behövs för att undvika att oavsiktligt dra, skadas, komma i kontakt med värmeytan eller orsaka snubbelrisk.
- WARNING!** Så länge kontakten sitter i uttaget är produkten ansluten till strömförsörjningen.
- WARNING!** Stäng ALLTID av apparaten innan den kopplas bort från strömförsörjningen, rengöring, underhåll eller förvaring.
- Anslut endast produkten till ett eluttag med den spänning och frekvens som anges på produktens etikett.
- Vidrör inte stickkontakten/elektriska anslutningar med våta eller fuktiga händer.
- Håll apparaten och elkontakten/anslutningarna borta från vatten och andra vätskor. Om produkten faller i vatten, ta

SE

## Garancija



Okvare, ki vplivajo na funkcionalnost naprave in se pojavijo v enem letu po nakupu, se popravijo s brezplačnim popravilom ali zamenjavo, če je bila naprava uporabljena in se je ohranila v skladu z navodili in ni bila zlorabljena ali napačno uporabljena. To ne vpliva na vaše zakonske pravice. Če je za napravo



omedelbart bort strömförsörjningsanslutningarna. Använd inte produkten förrän den har kontrollerats av en certifierad tekniker. Underlåtenhet att följa dessa instruktioner kommer att orsaka livshotande risker.

- Anslut strömförsörjningen till ett lättåtkomligt eluttag så att du kan koppla bort produkten omedelbart i en nödsituation.
- Se till att sladden inte kommer i kontakt med vassa eller heta föremål och håll den borta från öppen eld. Dra aldrig i nätsladden för att dra ut den ur vägguttaget, dra alltid i stickkontakten.
- Bär aldrig apparaten i sladden.
- Försök aldrig öppna apparatens hölje själv.
- För inte in föremål i apparatens hölje.
- Lämna aldrig apparaten utan uppsikt under användning.
- Denna produkt ska användas av utbildad personal i restaurangens kök, matsalar eller barpersonal osv.
- Apparaten får inte användas av personer med nedsatt fysisk, sensorisk eller mental förmåga eller personer som saknar erfarenhet och kunskap.
- Apparaten får under inga omständigheter användas av barn.
- Förvara apparaten och dess elektriska anslutningar utom räckhåll för barn.
- Använd aldrig tillbehör eller andra apparater än de som medföljer apparaten eller rekommenderas av tillverkaren. Underlåtenhet att göra detta kan utgöra en säkerhetsrisk för användaren och kan skada produkten. Använd endast originaldelar och tillbehör.
- Använd inte produkten med en extern timer eller ett fjärrkontrollsystem.
- Placera inte produkten på ett värmeobjekt (bensin, elektrisk spis, kolspis, etc.).
- Täck inte över produkten när den är i drift.
- Placera inga föremål ovanpå produkten.
- Använd inte apparaten i närheten av öppen eld, explosiva eller lättantändliga material. Använd alltid produkten på en horisontell, stabil, ren, värmetålig och torr yta.
- Produkten är inte lämplig för installation i ett område där vattenstråle kan användas.
- Lämna ett utrymme på minst 20 cm runt apparaten för ventilation under användning.
- **VARNING!** Håll alla ventilationsöppningar på produkten fria från hinder.

## Särskilda säkerhetsanvisningar

-  **FÖRSIKTIGHET! RISK FÖR BRÄNSKADOR! HETA YTOR!** Temperaturen på de åtkomliga ytorna är mycket hög under användning. Vidrör endast kontrollpanelen, handtagen, brytarna, timerkontrollvreden eller temperaturkontrollvreden.
- Håll inte produkten med smält choklad som innehåller nötter eller annan fast föda för att undvika fara.
- **FÖRSIKTIGHET!** Stäng ALLTID av maskinen och koppla bort strömförsörjningen innan du vidrör några motordelar.
- Om nätsladden är skadad måste den bytas ut av tillverkaren, dess serviceombud eller personer med liknande kompetens för att undvika fara.
- **OBSERVERA!** Fyll inte på mer än 1 500 g choklad.
-  **FÄRLIGT! RISK FÖR PERSONSKADA!** Det finns rörliga delar inuti skålen, vilket kan orsaka skador. Stäng av maskinen och koppla bort den från strömförsörjningen innan du utför några åtgärder.

- Undvik att koka torr. Denna produkt är säkrad mot kokning och torr genom överhettningsskydd.
- Överhettningsskyddet stänger av produkten automatiskt. Kontakta i så fall leverantören.

## Avsedd användning

- Denna apparat är avsedd att användas i hushåll och liknande applikationer som:
  - bemanna köksutrymmen i butiker, kontor och andra arbetsmiljöer;
  - gårdshus;
  - av kunder på hotell, motell och andra typer av bostäder;
  - bädds- och frukostmiljö.
- Produkten är endast avsedd för direktuppvärmning av en mängd choklad. All annan användning kan leda till skada på apparaten eller personskada.
- Användning av apparaten för något annat ändamål ska betraktas som missbruk av apparaten. Användaren är ensam ansvarig för felaktig användning av enheten.

## Jordningsinstallation

Denna produkt är klassificerad som **skyddsklass I** och måste anslutas till en skyddsjord. Jordning minskar risken för elektriska stötar genom att tillhandahålla en flyktledning för den elektriska strömmen.

Denna apparat är utrustad med en nätsladd med jordad kontakt eller elektriska anslutningar med jordad kabel. Anslutningarna måste vara korrekt installerade och jordade.

## Produktens huvuddelar

(Fig. 1 på sidan 3)

1. Torn
2. Snökskriv (inuti)
3. Skålbassäng
4. Indikator för uppvärmning
5. Temperaturreglage (PÅ/AV)
6. Motorreglage (PÅ/AV)

**Anmärkning:** Innehållet i denna handbok gäller för alla listaobjekt om inget annat anges. Utseendet kan skilja sig från illustrationerna.

## Förberedelse före användning

- Ta bort allt skyddsemballage och emballage.
  - Kontrollera att apparaten är i gott skick och med alla tillbehör. Vid ofullständig eller skadad leverans, kontakta leverantören omedelbart. Använd i så fall inte enheten.
  - Rengör tillbehören och produkten före användning (se ==> Rengöring och underhåll).
  - Se till att produkten är helt torr.
  - Placera produkten på en horisontell, stabil och värmebeständig yta som är säker mot vattenstänk.
  - Behåll förpackningen om du tänker förvara produkten i framtiden.
  - Spara bruksanvisningen för framtida bruk.
- NOTERA!** På grund av tillverkningsrester kan apparaten avge en svag lukt under de första användningstillfällena. Detta är normalt och indikerar inte någon defekt eller fara. Se till att produkten är välventilerad.



## Installation/montering och demontering

- Monteringen eller demonteringen av produkten utförs med produkten stoppad och frånkopplad från strömförsörjningen.
- Placera snöskruven på basenheten: placera snöskruven på basenhetens triangulära axel.
- Placera rörhållaren på botten av fontänröret.
- Placera fontänröret över snöskruven och rikta in de tre hållen i rörhållaren mot stiften på basenheten medan fontänröret placeras på basenheten.
- Chokladfontänen är nu klar att användas.

## Driftinstruktioner

- Rattens läge: Väster är för motorn, höger är för värmaren.
- Slå på värmeelementet för att förvärma chokladfontänen cirka 3–5 minuter.
- Förbered cirka 1 000–1 500 gram choklad enligt följande:
  - Lägg chokladen i en värmetålig skål.
  - Lägg skålen i en kastrull med varmt vatten.
  - Rör om chokladen tills den har smält helt. Tillsätt inte vatten till eller spill inte vatten i chokladen.
  - Chokladen måste vara flytande (som yoghurt). Om så inte är fallet, tillsätt lite smaklös vegetabilisk olja (solblomma) till den.
- Slå på motorn och häll chokladen i skålskålen.
- Snöskruven flyttar upp chokladen.
- Du kan börja nu.
- Använd endast frukt eller snacks som är tillräckligt kylda och har en torr yta. Den låga temperaturen på frukten eller mellanmålen hjälper chokladen att stelna och den torra ytan hjälper chokladen att fästa lättare på frukten. För mycket fukt/vatten försämrar chokladens konsistens.

**OBS!** Luftbubblor i fontänröret stör det jämnt flöde av choklad. I så fall måste du stänga av motorn och vänta på att luftbubblorna ska fly från fontänröret (detta kan ta några minuter). Det är normalt att luft läcker ut i botten av fontänröret under denna procedur. Slå på motorn igen om fontänröret är fritt från luftbubblor.

## Rengöring och underhåll

- **UPPMÄRKSAMHET!** Koppla alltid bort produkten från eluttaget och låt den svalna före förvaring, rengöring och underhåll.
- Använd inte vattenstråle eller ångrengöringsmedel för rengöring och tryck inte apparaten under vattnet eftersom delarna kan bli våta och elektriska stötar kan uppstå.
- Om produkten inte hålls ren kan detta påverka produktens livslängd negativt och leda till en farlig situation.
- Matrester bör rengöras regelbundet och avlägsnas från produkten. Om produkten inte rengörs ordentligt minskar dess livslängd och kan leda till ett farligt tillstånd under användning.

## Rengöring

- Rengör den kylda utsidan med en trasa eller svamp lätt fuktad med en mild tvållösning.
- Av hygieniska skäl bör produkten rengöras före och efter användning.
- Undvik att vatten kommer i kontakt med de elektriska komponenterna.
- Sänk aldrig ned apparaten i vatten eller andra vätskor.

- Använd aldrig aggressiva rengöringsmedel, slipande svampar eller rengöringsmedel som innehåller klor. Använd inte stålul, metalliska redskap eller vassa eller spetsiga föremål för rengöring. Använd inte bensen eller lösningsmedel!
- Inga delar kan diskas i diskmaskin.

## Underhåll

- Kontrollera regelbundet produktens funktion för att förhindra allvarliga olyckor.
- Om du ser att produkten inte fungerar som den ska eller om det är något problem, sluta använda den, stäng av den och kontakta leverantören.
- Allt underhålls-, installations- och reparationsarbete måste utföras av specialiserade och auktoriserade tekniker eller rekommenderas av tillverkaren.

## Transport och förvaring

- Se alltid till att produkten har kopplats bort från strömförsörjningen och att den har svalnat helt före förvaring.
- Förvara apparaten på en sval, ren och torr plats.
- Placera aldrig tunga föremål på apparaten eftersom det kan skada den.
- Flytta inte produkten medan den är igång. Koppla bort produkten från strömförsörjningen när du flyttar den och håll den i botten.

## Felsökning

Om produkten inte fungerar som den ska, se tabellen nedan för att se hur lösningen fungerar. Om du fortfarande inte kan lösa problemet, kontakta leverantören/tjänsteleverantören.

Problem	Möjlig orsak	Möjlig lösning
Produkten är ansluten till strömförsörjningen men värmeindikatorn tänds inte/motorn rör sig inte.	Strömkontakten är inte korrekt ansluten till eluttaget.	Kontrollera igen för att se till att den är korrekt ansluten.
	Värmeindikatorn är defekt.	Kontakta leverantören.
	Strömsäkring (värmelänk) aktiveras	
Produkten värms inte upp men värmeindikatorn tänds.	Temperaturkontrollratten är defekt	Kontakta leverantören.
	Värmelementet är defekt.	
Choklad droppar och flödar inte jämnt ner i fontänröret.	Chokladen är för tjock.	Tillsätt lite vegetabilisk olja till chokladen. Blanda inte vatten i chokladen!
	Produkten är inte jämn, men är lutande.	Justera produktens nivå med motorenhetens justerbara fötter.
	Inte tillräckligt med choklad.	Tillsätt lite smält choklad.
Chokladflödet hindras av matbitar.		Stäng av produkten och ta bort fruktbitarna.



## Уважаеми клиенти,

Благодарим Ви, че закупихте този уред **Hendî**. Прочетете внимателно това ръководство за потребителя, като обърнете особено внимание на правилата за безопасност, описани по-долу, преди да инсталирате и използвате този уред за първи път.

## Инструкции за безопасност

- Използвайте уреда само по предназначение, за което е предназначен, както е описано в това ръководство.
- Производителят не носи отговорност за щети, причинени от неправилна работа и неправилна употреба.
-  **ОПАСНО! РИСК ОТ ТОКОВ УДАР!** Не се опитвайте да ремонтирате уреда сами. Не потапяйте електрическите части на уреда във вода или други течности. Никога не дръжте уреда под течаща вода.
- **НИКОГА НЕ ИЗПОЛЗВАЙТЕ ПОВРЕДЕН УРЕД!** Проверявайте редовно електрическите връзки и кабела за повреди. Когато е повреден, изключете уреда от електрозахранването. Всички ремонти трябва да се извършват само от доставчик или квалифицирано лице, за да се избегне опасност или нараняване.
- **ПРЕДУПРЕЖДЕНИЕ!** Когато позиционирате уреда, прокарайте захранващия кабел безопасно, ако е необходимо, за да избегнете неволно дърпане, повреда, контакт с нагревателната повърхност или опасност от препъване.
- **ПРЕДУПРЕЖДЕНИЕ!** Докато щепселът е в гнездото, уредът е свързан към захранването.
- **ПРЕДУПРЕЖДЕНИЕ!** ВИНАГИ изключвайте уреда, преди да го изключите от захранването, почистването, поддръжката или съхранението.
- Свържете уреда към електрически контакт само с напрежението и честотата, посочени на етикета на уреда.
- Не докосвайте щепсела/електрическите връзки с мокри или влажни ръце.
- Дръжте уреда и електрическите щепсели/връзки далеч от вода и други течности. Ако уредът попадне във вода, незабавно извадете връзките на захранването. Не използвайте уреда, докато не бъде проверен от сертифициран техник. Неспазването на тези инструкции ще доведе до животозастрашаващи рискове.
- Свържете захранването към лесно достъпен електрически контакт, така че да можете да изключите уреда незабавно в случай на спешност.
- Уверете се, че кабелът не влиза в контакт с остри или горещи предмети и го дръжте далеч от открит огън. Никога не дърпайте захранващия кабел, за да го изключите от контакта, а винаги дърпайте щепсела вместо това.
- Никога не носете уреда за кабела му.
- Никога не се опитвайте да отваряте корпуса на уреда сами.
- Не вкарвайте предмети в корпуса на уреда.
- Никога не оставяйте уреда без надзор по време на употреба.
- Този уред трябва да се управлява от обучен персонал в кухнята на ресторанта, столовете или бара и др.
- Този уред не трябва да се използва от лица с намалени физически, сетивни или умствени възможности или лица, които нямат опит и познания.

Chokladflödet avbryts.	Blockeringar i chokladflödet kan orsakas av bitar av mat.	<ul style="list-style-type: none"> <li>• Stäng av motorn och rensa blockeringen.</li> <li>• Kontrollera om motorn är påslagen och igång.</li> <li>• Kontrollera chokladnivån, tillsätt smält choklad vid behov.</li> </ul>
Chokladflödet är långsamt och når inte toppen av fontänröret.	Det finns luft i kolonnen, vilket gör att chokladen inte kan flöda konstant.	<ul style="list-style-type: none"> <li>• Stäng av produkten och vänta i några minuter tills all choklad i tvättstället flödar tillbaka. Du kommer att se bubblor som flyr från under fontänröret.</li> <li>• Kontrollera chokladnivån och tillsätt smält choklad vid behov.</li> </ul>

## Garanti

Alla defekter som påverkar produktens funktion och som blir uppenbara inom ett år efter inköpet kommer att repareras genom kostnadsfri reparation eller utbyte, förutsatt att produkten har använts och underhållits i enlighet med instruktionerna och inte har missbrukats eller missbrukats på något sätt. Dina lagstadgade rättigheter påverkas inte. Om produkten omfattas av garantin ska du ange var och när den köptes och inkludera inköpsbevis (t.ex. kvitto). I enlighet med vår policy för kontinuerlig produktutveckling förbehåller vi oss rätten att ändra specifikationerna för produkt, förpackning och dokumentation utan föregående meddelande.



## Kassering och miljö



När produkten tas ur bruk får den inte kasseras tillsammans med annat hushållsavfall. Istället är det ditt ansvar att kassera din avfallsutrustning genom att lämna över den till en utsett uppsamlingsplats. Underlåtenhet att följa denna regel kan bestraffas i enlighet med gällande bestämmelser om avfallshantering. Separat insamling och återvinning av din avfallsutrustning vid tidpunkten för kassering kommer att bidra till att bevara naturresurser och säkerställa att den återvinns på ett sätt som skyddar människors hälsa och miljön. För mer information om var du kan lämna in ditt avfall för återvinning, kontakta ditt lokala återvinningsföretag. Tillverkarna och importörerna tar inte ansvar för materialåtervinning, behandling och ekologiskt bortskaffande, varken direkt eller genom ett offentligt system.

- Този уред при никакви обстоятелства не трябва да се използва от деца.
- Съхранявайте уреда и неговите електрически връзки на място, недостъпно за деца.
- Никога не използвайте аксесоари или допълнителни устройства, различни от доставените с уреда или препоръчани от производителя. Непазването на това може да представлява риск за безопасността на потребителя и да повреди уреда. Използвайте само оригинални части и аксесоари.
- Не работете с този уред чрез външен таймер или система за дистанционно управление.
- Не поставяйте уреда върху нагревателен предмет (бензин, електричество, печка с въглен и др.).
- Не покривайте уреда при работа.
- Не поставяйте предмети върху уреда.
- Не използвайте уреда в близост до открит пламък, експлозивни или запалими материали. Винаги работете с уреда на хоризонтална, стабилна, чиста, топлоустойчива и суха повърхност.
- Уредът не е подходящ за монтаж в зона, където може да се използва водна струя.
- Оставете пространство от най-малко 20 см около уреда за вентилация по време на употреба.
- **ПРЕДУПРЕЖДЕНИЕ!** Пазете всички вентилационни отвори на уреда от препятствия.

## Специални инструкции за безопасност

-  **ПРЕДПАЗЛИВОСТ! РИСК ОТ ИЗГАРЯНИЯ! ГОРЕЩИ ПОВЪРХНОСТИ!** Температурата на достъпните повърхности е много висока по време на употреба. Докоснете само контролния панел, дръжките, превключвателите, копчетата за управление на таймера или копчетата за управление на температурата.
- Не наливайте този уред с разтопен шоколад, съдържащ ядки или друга твърда храна, за да избегнете опасност.
- **ПРЕДПАЗЛИВОСТ! ВИНАГИ** изключвайте машината и изключвайте електрозахранването, преди да докосвате движещите се части.
- Ако захранващият кабел е повреден, той трябва да бъде заменен от производителя, неговия сервизен агент или лица с подобна квалификация, за да се избегне опасност.
- **ВНИМАНИЕ!** Не пълнете товара над 1500 г шоколад.
-  **ОПАСНО! РИСК ОТ НАРАНЯВАНЕ!** В купата има движещи се части, които могат да причинят нараняване. Изключете машината и я изключете от електрозахранването, преди да извършите каквито и да било операции.
- Избягвайте да кипите на сухо. Този уред е защитен срещу изсушаване чрез защита от прегряване.
- Защитата от прегряване изключва уреда автоматично. В този случай се свържете с доставчика.

## Предназначение

- Този уред е предназначен за употреба в домашни условия и подобни приложения като:
  - персонални кухненски зони в магазини, офиси и други работни среди;
  - селскостопански къщи;
  - от клиенти в хотели, мотели и друга жилищна среда;
  - среда за легло и закуска.

- Уредът е предназначен само за директно нагряване на различни видове шоколад. Всяка друга употреба може да доведе до повреда на уреда или до нараняване.
- Работата с уреда за всякакви други цели се счита за злоупотреба с устройството. Потребителят носи цялата отговорност за неправилна употреба на устройството.

## Заземяваща инсталация

Този уред е класифициран като **защитен клас I** и трябва да бъде свързан към защитно заземяване. Заземяването намалява риска от токов удар, като осигурява изходен проводник за електрическия ток.

Този уред е снабден със захранващ кабел със заземяващ щепсел или електрически връзки със заземяващ проводник. Връзките трябва да бъдат правилно монтирани и заземени.

## Основни части на продукта

(Фиг. 1 на страница 3)

1. Кула
2. Шнек (вътре)
3. Басейн на купата
4. Индикатор за нагряване
5. Ключ за управление на температурата (ВКЛЮЧЕНО/ИЗКЛ.)
6. Копче за управление на двигателя (ВКЛЮЧЕНО/ИЗКЛ.)

**Забележка:** Съдържанието на това ръководство се отнася за всички изброени елементи, освен ако не е посочено друго. Външният вид може да се различава от показаните илюстрации.

## Подготовка преди употреба

- Отстранете всички защитни опаковки и опаковки.
- Проверете дали устройството е в добро състояние и с всички аксесоари. В случай на непълна или повредена доставка, моля, свържете се незабавно с доставчика. В този случай не използвайте устройството.
- Почистете принадлежностите и уреда преди употреба (вижте ==> Почистяване и поддръжка).
- Уверете се, че уредът е напълно сух.
- Поставете уреда върху хоризонтална, стабилна и топлоустойчива повърхност, която е безопасна срещу пръски вода.
- Съхранявайте опаковката, ако възнамерявате да съхранявате уреда си в бъдеще.
- Запазете ръководството за потребителя за бъдещи справки.

**БЕЛЕЖКА!** Поради остатъци от производството, уредът може да излъчва лек мирис по време на първите няколко употреби. Това е нормално и не показва никакъв дефект или опасност. Уверете се, че уредът е добре вентилиран.

## Монтаж / монтаж и разглобяване

- Операциите по сглобяването или разглобяването на уреда се извършват, когато уредът е спрян и изключен от електрозахранването.
- Поставете шнека върху базовия модул: поставете шнека върху триъгълната ос на базовия модул.
- Поставете държача на тръбата на дъното на тръбата на фонтана.
- Поставете тръбата на фонтана върху шнека и подредете



трите отвора на държача на тръбата с щифтовете на базовия модул, докато поставяте тръбата на фонтана върху базовия модул.

- Шоколадовият фонтан вече е готов за употреба.

## Инструкции за работа

- Позиция на копчето: Лявото е за мотора, дясното е за нагревателя.
- Включете нагревателния елемент, за да загреете предварително шоколадовия фонтан около 3 - 5 минути.
- Пригответе около 1000-1500 грама шоколад, както следва:
  - Поставете шоколада в топлоустойчива купа.
  - Поставете купата в съд с топла вода.
  - Разбъркайте шоколада, докато се разтопи напълно. Не добавяйте вода и не пръскайте вода в шоколада.
  - Шоколадът трябва да е течен (като кисело мляко). Ако това не е така, добавете малко безвкусно растително масло (слънчево цвете) към него.
- Включете двигателя и налейте шоколада в съда за купа.
- Шнекът придвижва шоколада нагоре.
- Можете да започнете сега.
- Използвайте само плодове или закуски, които са достатъчно охладени и имат суха повърхност. Ниската температура на плодовете или закуските помага на шоколада да се втвърди, а сухата повърхност помага на шоколада да се прикрепи по-лесно към плодовете. Твърде много влага/вода ще влоши консистенцията на шоколада.

**ЗАБЕЛЕЖКА!** Въздушните мехурчета в тръбата на фонтана нарушават равномерното протичане на шоколада. В този случай трябва да изключите мотора и да изчакате въздушните мехурчета да излязат от тръбата на фонтана (това може да отнеме няколко минути). Нормално е по време на тази процедура въздухът да излиза на дъното на тръбата на фонтана. Включете двигателя отново, ако тръбата на фонтана не съдържа въздушни мехурчета.

## Почистване и поддръжка

- **ВНИМАНИЕ!** Винаги изключвайте уреда от електрозахранването и охлаждайте преди съхранение, почистване и поддръжка.
- Не използвайте водна струя или пароструйка за почистване и не натискайте уреда под водата, тъй като частите ще се намокрят и може да се получи токов удар.
- Ако уредът не се поддържа в добро състояние на чистота, това може да повлияе неблагоприятно на живота на уреда и да доведе до опасна ситуация.
- Остатъците от храна трябва редовно да се почистват и отстраняват от уреда. Ако уредът не е почистен правилно, това ще намали неговия експлоатационен живот и може да доведе до опасно състояние по време на употреба.

### Почистване

- Почистете охладената външна повърхност с кърпа или гъба, леко навлажнена с мек сапунен разтвор.
- По хигиенни причини уредът трябва да се почиства преди и след употреба.
- Избягвайте контакт на вода с електрическите компоненти.
- Никога не потапяйте уреда във вода или други течности.
- Никога не използвайте агресивни почистващи препарати,

абразивни гъби или почистващи препарати, съдържащи хлор. Не използвайте стоманена вълна, метални прибори или остри или остри предмети за почистване. Не използвайте бензин или разтворители!

- Никакви части не са безопасни за съдомиялна машина.

### Поддръжка

- Проверявайте редовно работата на уреда, за да предотвратите сериозни инциденти.
- Ако видите, че уредът не работи правилно или че има проблем, спрете да го използвате, изключете го и се свържете с доставчика.
- Всички дейности по поддръжка, монтаж и ремонт трябва да се извършват от специализирани и упълномощени техници или да се препоръчат от производителя.

### Транспортиране и съхранение

- Преди съхранение винаги се уверявайте, че уредът е изключен от електрозахранването и е напълно охладен.
- Съхранявайте уреда на хладно, чисто и сухо място.
- Никога не поставяйте тежки предмети върху уреда, тъй като това може да го повреди.
- Не местете уреда, докато работи. Изключете уреда от електрозахранването, когато се движите, и го задръжте в долната част.

### Отстраняване на неизправности

Ако уредът не работи правилно, моля, проверете таблицата по-долу за разтвора. Ако все още не можете да разрешите проблема, моля, свържете се с доставчика/доставчика на услуги.

Проблем	Възможна причина	Възможно решение
Уредът е свързан към електрозахранването, но индикаторът за нагряване не светва/двигателят не се движи.	Захранващият щепсел не е свързан правилно към електрическия контакт.	Проверете отново, за да се уверите, че е свързан правилно.
	Индикаторът за нагряване е дефектен.	
Уредът не загрева, но индикаторът за нагряване светва.	Текущ предпазител (термална връзка) се активира	Свържете се с доставчика.
	Контрол на температурата ключът е дефектен	
Уредът не загрева, но индикаторът за нагряване светва.	Нагряващият елемент е дефектен.	Свържете се с доставчика.



Шоколадът капе и не тече равномерно по тръбата на фонтана.	Шоколадът е твърде дебел.	Добавете малко растително масло към шоколада. Не смесвайте вода в шоколада!
	Уредът не е нивелиран, но е наклонен.	Регулирайте нивото на уреда с регулируемите крачета на двигателния агрегат.
	Няма достатъчно шоколад.	Добавете малко разтопен шоколад.
	Потокът на шоколад е възпрепятстван от парчета храна.	Изключете уреда и извадете парчетата плодове.
Потокът от шоколад е прекъснат.	Запушванията в потока на шоколада могат да бъдат причинени от парчета храна.	<ul style="list-style-type: none"> <li>Изключете двигателя и изчистете блокажа.</li> <li>Проверете дали двигателят е включен и работи.</li> <li>Проверете нивото на шоколада, добавете разтопен шоколад, ако е необходимо.</li> </ul>
Потокът от шоколад е бавен и не достига върха на чешмата.	В колоната има въздух, в резултат на който шоколадът не може да тече постоянно.	<ul style="list-style-type: none"> <li>Изключете уреда и изчакайте няколко минути, докато целият шоколад в басейна се върне обратно. Ще видите мехурчета, които излизат под тръбата на фонтана.</li> <li>Проверете нивото на шоколада и добавете разтопен шоколад, ако е необходимо.</li> </ul>

## Гаранция

Всеки дефект, засягащ функционалността на уреда, който се вижда в рамките на една година след покупката, ще бъде ремонтиран чрез безплатен ремонт или замяна, при условие че уредът е бил използван и поддържан в съответствие с инструкциите и не е бил злоупотребяван или употребяван по никакъв начин. Вашите законови права не са засегнати. Ако се изисква гаранция на уреда, посочете къде и кога е закупен и добавете доказателство за покупка (напр. разписка).

В съответствие с нашата политика за непрекъснато разработване на продукти ние си запазваме правото да променяме без предизвестие спецификациите на продукта, опаковката и документацията.

## ИЗХВЪРЛЯНЕ И ОКОЛНА СРЕДА



При извеждане от употреба на уреда, продуктът не трябва да се изхвърля заедно с други битови отпадъци. Вместо това, Ваша отговорност е да изхвърлите оборудването за отпадъ-

ци, като го предадете на определен пункт за събиране. Неспазването на това правило може да бъде санкционирано в съответствие с приложимите разпоредби за изхвърляне на отпадъци. Разделното събиране и рециклиране на Вашето оборудване за отпадъци по време на изхвърлянето ще помогне за запазването на природните ресурси и за гарантиране на рециклирането им по начин, който защитава човешкото здраве и околната среда.

За повече информация за това къде можете да оставите отпадъците си за рециклиране, моля, свържете се с местната компания за събиране на отпадъци. Производителите и вносителите не носят отговорност за рециклиране, третиране и изхвърляне на околната среда, нито директно, нито чрез обществена система.

## РУССКИЙ

### Уважаемый клиент!

**Благодарим вас за покупку этого прибора HENDI. Внимательно прочитайте данное руководство пользователя, уделяя особое внимание приведенным ниже правилам техники безопасности, прежде чем устанавливать и использовать прибор в первый раз.**

### Инструкции по технике безопасности

- Используйте прибор только по назначению, предназначенному для него, как описано в данном руководстве.
- Изготовитель не несет ответственности за любые повреждения, вызванные неправильной эксплуатацией и неправильным использованием.
- ⚠ ОПАСНОСТЬ! РИСК ПОРАЖЕНИЯ ЭЛЕКТРИЧЕСКИМ ТОКОМ!** Не пытайтесь самостоятельно отремонтировать прибор. Не погружайте электрические части прибора в воду или другие жидкости. Никогда не держите прибор под проточной водой.
- НИКОГДА НЕ ИСПОЛЬЗУЙТЕ ПОВРЕЖДЕННЫЙ ПРИБОР!** Регулярно проверяйте электрические соединения и шнур на наличие повреждений. Если прибор поврежден, отключите его от источника питания. Любые ремонтные работы должны выполняться только поставщиком или квалифицированным специалистом во избежание опасности или травм.
- ПРЕДУПРЕЖДЕНИЕ!** При размещении прибора проложите кабель питания безопасно, если это необходимо, чтобы избежать непреднамеренного вытягивания, повреждения, контакта с нагревательной поверхностью или возникновения опасности спотыкания.
- ПРЕДУПРЕЖДЕНИЕ!** Пока вилка находится в розетке, прибор подключен к источнику питания.
- ПРЕДУПРЕЖДЕНИЕ!** ВСЕГДА выключайте прибор перед отключением от источника питания, очисткой, техническим обслуживанием или хранением.
- Подключайте прибор к электрической розетке только с напряжением и частотой, указанными на этикетке прибора.
- Не прикасайтесь к штепсельным/электрическим соединениям влажными или влажными руками.
- Держите прибор и электрические штепсели/разъемы вдали от воды и других жидкостей. Если прибор упадет в воду, немедленно отсоедините соединения источника питания. Не используйте прибор до тех пор, пока он не будет проверен сертифицированным техническим специ-



алистом. Несоблюдение этих инструкций может привести к опасным для жизни рискам.

- Подключите источник питания к легкодоступной электрической розетке, чтобы вы могли немедленно отсоединить прибор в случае чрезвычайной ситуации.
- Убедитесь, что шнур не соприкасается с острыми или горячими предметами, и держите его вдали от открытого огня. Никогда не тяните за шнур питания, чтобы отсоединить его от розетки, а всегда тяните за вилку.
- Никогда не переносите прибор за шнур.
- Никогда не пытайтесь самостоятельно открыть корпус прибора.
- Не вставляйте предметы в корпус прибора.
- Никогда не оставляйте прибор без присмотра во время использования.
- Данный прибор должен эксплуатироваться обученным персоналом на кухне ресторана, столовых, бара и т. д.
- Данный прибор не должен эксплуатироваться лицами с ограниченными физическими, сенсорными или умственными способностями, а также лицами с недостаточным опытом и знаниями.
- Данный прибор ни при каких обстоятельствах не должен использоваться детьми.
- Храните прибор и его электрические соединения в недоступном для детей месте.
- Никогда не используйте принадлежности или какие-либо дополнительные устройства, кроме поставляемых вместе с прибором или рекомендованных производителем. Несоблюдение этого требования может представлять угрозу для безопасности пользователя и повредить прибор. Используйте только оригинальные детали и принадлежности.
- Не эксплуатируйте прибор с помощью внешнего таймера или системы дистанционного управления.
- Не ставьте прибор на нагревательный предмет (бензин, электроплиту, угольную плиту и т. д.).
- Не закрывайте прибор во время работы.
- Не кладите какие-либо предметы на прибор.
- Не используйте прибор вблизи открытого огня, взрывчатых или легковоспламеняющихся материалов. Всегда эксплуатируйте прибор на горизонтальной, устойчивой, чистой, теплостойкой и сухой поверхности.
- Прибор не подходит для установки в местах, где можно использовать водяную жиклер.
- Во время использования оставляйте вокруг прибора пространство не менее 20 см для вентиляции.
- **ПРЕДУПРЕЖДЕНИЕ!** Не допускайте засорения всех вентиляционных отверстий прибора.

## Специальные инструкции по технике безопасности

-  **С ОСТОРОЖНОСТЬЮ! РИСК ОЖОГОВ! ГОРЯЧИЕ ПОВЕРХНОСТИ!** Во время использования температура доступных поверхностей очень высока. Прикасайтесь только к панели управления, ручкам, переключателям, ручкам таймера или ручкам регулировки температуры.
- Не заливайте в прибор расплавленный шоколадный орех или другие твердые продукты во избежание опасности.
- **С ОСТОРОЖНОСТЬЮ!** ВСЕГДА выключайте машину и отсоединяйте источник питания, прежде чем прикасаться к

каким-либо деталям двигателя.

- В случае повреждения шнура питания его должен заменить производитель, его сервисный агент или лица с аналогичной квалификацией во избежание опасности.
- **ВНИМАНИЕ!** Не наполняйте груз более 1500 г шоколада.
-  **ОПАСНО! РИСК ТРАВМЫ!** Внутри чаши находятся движущиеся части, которые могут привести к травме. Перед выполнением каких-либо операций выключите машину и отсоедините ее от источника питания.
- Избегайте кипения в сухом месте. Данный прибор защищен от кипения и высыхания за счет защиты от перегрева.
- Защита от перегрева автоматически выключает прибор. В этом случае обратитесь к поставщику.

## Целевое использование

- Данный прибор предназначен для использования в бытовых и аналогичных условиях, таких как:
  - поле для персонала в магазинах, офисах и других рабочих помещениях;
  - в фермерских домах;
  - клиентами в отелях, мотелях и других жилых помещениях;
  - условия проживания с завтраком.
- Прибор предназначен только для использования на нагрева различных видов шоколада. Любое другое использование может привести к повреждению прибора или травме.
- Эксплуатация прибора в любых других целях считается неправильным использованием прибора. Пользователь несет единоличную ответственность за ненадлежащее использование устройства.

## Установка заземления

Данный прибор относится к классу **защиты I** и должен быть подключен к защитному заземлению. Заземление снижает риск поражения электрическим током за счет использования отводящего провода для электрического тока. Прибор оснащен шнуром питания с вилкой заземления или электрическими соединениями с проводом заземления. Соединения должны быть правильно установлены и заземлены.

## Основные части продукта

(Рис. 1 на стр. 3)

1. Башня
2. Шнек (внутренний)
3. Резервуар чаши
4. Индикатор нагрева
5. Ручка регулировки температуры (ВКЛ/ВЫКЛ)
6. Ручка управления двигателем (ВКЛ/ВЫКЛ)

**Забелжека:** Содержание данного руководства применимо ко всем перечисленным элементам, если не указано иное. Внешний вид может отличаться от показанных иллюстраций.

## Подготовка перед использованием

- Снимите всю защитную упаковку и обертку.
- Убедитесь, что устройство находится в хорошем состоянии и со всеми принадлежностями. В случае неполной или поврежденной доставки немедленно свяжитесь с



поставщиком. В этом случае не используйте устройство.

- Перед использованием очистите принадлежности и прибор (см. => Очистка и техническое обслуживание).
- Убедитесь, что прибор полностью сухой.
- Поместите прибор на горизонтальную, устойчивую и термостойкую поверхность, которая безопасна для брызг воды.
- Сохраняйте упаковку, если планируете хранить прибор в будущем.
- Сохраните руководство пользователя для дальнейшего использования.

**ПРИМЕЧАНИЕ!** Из-за производственных остатков прибор может излучать легкий запах во время первых нескольких применений. Это нормально и не указывает на какой-либо дефект или опасность. Убедитесь, что прибор хорошо вентилируется.

## Установка/сборка и разборка

- Операции по сборке или разборке прибора выполняются при остановленном и отключенном от источника питания приборе.
- Поместите шнек на базовый блок: поместите шнек на треугольную ось базового блока.
- Установите трубный держатель на дно трубы экструдера.
- Поместите трубу экструдера над шнеком и совместите три отверстия трубодержателя со штифтами на базовом блоке, одновременно разместив трубу экструдера на базовом блоке.
- Шоколадный фонтан готов к использованию.

## Инструкции по эксплуатации

- Положите ручки: Левая — для двигателя, правая — для нагревателя.
- Включите нагревательный элемент, чтобы предварительно разогреть шоколадный фонтан примерно через 3–5 минут.
- Приготовьте около 1000–1500 граммов шоколада следующим образом:
  - Положите шоколад в термостойкую миску.
  - Поставьте миску в кастрюлю с теплой водой.
  - Перемешивайте шоколад до полного расплавления. Не добавляйте в шоколад воду и не разбрызгивайте ее.
  - Шоколад должен быть жидким (например, йогурт). Если это не так, добавьте в него безвкусное растительное масло (солнечный цветок).
- Включите двигатель и налейте шоколад в чашу.
- Шнек перемещает шоколад вверх.
- Вы можете начать прямо сейчас.
- Используйте только те фрукты или закуски, которые достаточно охлаждены и имеют сухую поверхность. Низкая температура фруктов или снеков помогает шоколаду затвердеть, а сухая поверхность помогает шоколаду легче прикреплаться к фрукту. Слишком много влаги/воды ухудшит консистенцию шоколада.

**ПРИМЕЧАНИЕ!** Пузырьки воздуха в трубке экструдера нарушают равномерный поток шоколада. В этом случае необходимо выключить двигатель и подождать, пока пузырьки воздуха выпадут из трубы экструдера (это может занять несколько минут). Во время этой процедуры воздух может выходить на дно трубы экструдера. Включите двигатель снова, если в трубе экструдера нет пузырьков воздуха.

## Очистка и техническое обслуживание

- **ВНИМАНИЕ!** Всегда отключайте прибор от источника питания и охлаждайте его перед хранением, очисткой и техническим обслуживанием.
- Не используйте водяной жиклер или пароочиститель для очистки и не проталкивайте прибор под водой, так как детали могут намочить, что может привести к поражению электрическим током.
- Если прибор не находится в хорошем состоянии, это может негативно сказаться на сроке службы прибора и привести к опасной ситуации.
- Пищевые остатки следует регулярно очищать и удалять из прибора. Если прибор не очищен должным образом, он сократит срок его службы и может привести к опасному состоянию во время использования.

### Очистка

- Очистите охлажденную внешнюю поверхность тканью или губкой, слегка смоченной в мягком мыльном растворе.
- В целях соблюдения гигиены прибор следует чистить до и после использования.
- Избегайте попадания воды на электрические компоненты.
- Никогда не погружайте прибор в воду или другие жидкости.
- Никогда не используйте агрессивные чистящие средства, абразивные губки или чистящие средства, содержащие хлор. Не используйте для очистки стальную шерсть, металлические принадлежности или острые или заостренные предметы. Не используйте бензин или растворители!
- Никакие детали не подходят для мытья в посудомоечной машине.

### Техническое обслуживание

- Регулярно проверяйте работу прибора во избежание серьезных несчастных случаев.
- Если вы видите, что прибор не работает должным образом или что возникла проблема, прекратите его использование, выключите его и обратитесь к поставщику.
- Все работы по техническому обслуживанию, установке и ремонту должны выполняться специализированными и уполномоченными техническими специалистами или рекомендованы производителем.

### Транспортировка и хранение

- Перед хранением убедитесь, что прибор отключен от источника питания и полностью охлажден.
- Храните прибор в прохладном, чистом и сухом месте.
- Никогда не кладите тяжелые предметы на прибор, так как это может его повредить.
- Не перемещайте прибор во время работы. При перемещении отключайте прибор от источника питания и удерживайте его в нижней части.

## Поиск и устранение неисправностей

Если прибор не работает должным образом, проверьте ответ в таблице ниже. Если вы все еще не можете решить проблему, обратитесь к поставщику/поставщику услуг.



Проблема	Возможная причина	Возможное решение
Прибор подключен к источнику питания, но индикатор нагрева не загорается/двигатель не движется.	Сетевая вилка неправильно подключена к электрической розетке.	Проверьте еще раз, чтобы убедиться, что он подключен правильно.
	Неисправен индикатор нагрева. Активируется плавкий предохранитель тока [термическая линия]	Обратитесь к поставщику.
Прибор не нагревается но загорится индикатор нагрева.	Контроль температуры неисправна ручка	Обратитесь к поставщику.
	Неисправность нагревательного элемента.	
Шоколад затекает и не течет равномерно по трубе экструдера.	Шоколад слишком толстый.	Добавьте в шоколад растительное масло. Не смешивайте воду с шоколадом!
	Прибор не выровнен, но наклонен.	Отрегулируйте уровень прибора с помощью регулируемых ножек блока двигателя.
	Недостаточно шоколада.	Добавьте расплавленный шоколад.
	Поток шоколада затруднен кусочками пищи.	Выключите прибор и извлеките кусочки фруктов.
Поток шоколада прерывается.	Закупорка потока шоколада может быть вызвана кусочками пищи.	<ul style="list-style-type: none"> <li>• Выключите двигатель и уберите закупорку.</li> <li>• Проверьте, включен ли и работает ли двигатель.</li> <li>• Проверьте уровень шоколада, при необходимости добавьте расплавленный шоколад.</li> </ul>
Поток шоколада медленный и не достигает верхней части трубы экструдера.	В колонне есть воздух, в результате которого шоколад не может постоянно течь.	<ul style="list-style-type: none"> <li>• Выключите прибор и подождите несколько минут, пока весь шоколад в раковине не вернется. Вы увидите пузырьки, выходящие из-под трубы экструдера.</li> <li>• Проверьте уровень шоколада и при необходимости добавьте расплавленный шоколад.</li> </ul>

## Гарантия

Любые дефекты, влияющие на функциональность прибора, которые становятся очевидными в течение одного года после покупки, будут устранены путем бесплатного ремонта или замены при условии, что прибор был использован и обслуживался в соответствии с инструкциями, а также не использовался не по назначению или не по назначению. Ваши законные права не затрагиваются. Если на прибор распространяется гарантия, укажите, где и когда он был приобретен, и приложите подтверждение покупки (например, квитанцию). В соответствии с нашей политикой непрерывной разработки продукции мы оставляем за собой право изменять спецификации продукции, упаковки и документации без предварительного уведомления.

## Утилизация и защита окружающей среды



При выводе прибора из эксплуатации изделие нельзя утилизировать вместе с другими бытовыми отходами. Вместо этого вы несете ответственность за утилизацию вашего оборудования для отходов, передав его в назначенный пункт сбора. Несоблюдение этого правила может повлечь за собой наказание в соответствии с применимыми правилами утилизации отходов. Отдельный сбор и переработка вашего оборудования для отходов во время утилизации поможет сохранить природные ресурсы и обеспечить его переработку таким образом, чтобы защитить здоровье человека и окружающую среду. Для получения дополнительной информации о том, где вы можете сдать отходы для переработки, обратитесь в местную компанию по сбору отходов. Производители и импортеры не несут ответственности за переработку, обработку и экологическую утилизацию, как напрямую, так и через общественную систему.





# HENDI

Tools for Chefs

## HENDI B.V.

Innovatielaan 6  
6745 XW De Klomp, The Netherlands  
**Tel:** +31 317 681 040  
**Email:** info@hendi.eu

## HENDI Polska Sp. z o.o.

ul. Firmowa 12  
62-023 Robakowo, Poland  
**Tel:** +48 61 658 7000  
**Email:** info@hendi.pl

## HENDI GmbH

Ehring 15  
5112 Lamprechtshausen, Austria  
**Tel:** +43 6274 200 10 0  
**Email:** office.austria@hendi.eu

## HENDI Romania S.R.L.

Str. Sânzieni FN, DE 305  
507075, Ghimbav, Braşov, Romania  
**Tel:** +40 268 320330  
**Email:** office@hendi.ro

## PKS HENDI South East Europe SA

5 Metsovou Str.  
18346 Moschato, Athens, Greece  
**Tel:** +30 210 4839700  
**Email:** info@pks-hendi.com

## HENDI Italia S.R.L.

Via Leonardo da Vinci 4  
39100 Bolzano (BZ), Italy  
**Tel:** +39 800 727 438  
**Email:** office.italy@hendi.eu

## HENDI HK Ltd.

1201, 12/F Exchange Tower  
33 Wang Chiu Road, Kowloon Bay, Hong Kong  
**Tel:** +852 2154 2618  
**Email:** info-hk@hendi.eu

## Find HENDI on internet:

[www.hendi.com](http://www.hendi.com)  
[www.facebook.com/HendiToolsforChefs](https://www.facebook.com/HendiToolsforChefs)  
<https://www.linkedin.com/company/hendi-tools-for-chefs/>  
[www.youtube.com/HendiEquipment](https://www.youtube.com/HendiEquipment)

GB: Changes, printing and typesetting errors reserved.  
DE: Änderungen und Druckfehler vorbehalten.  
NL: Wijzigingen en drukfouten voorbehouden.  
PL: Producent zastrzega sobie prawo do zmian oraz błędów drukarskich w instrukcji.  
FR: Variations et fautes d'impression réservés.  
IT: Errori di cambiamenti, di stampa e di impaginazione riservati.  
RO: Drepturi rezervate cu privire la modificări și greșeli de imprimare.  
GR: Με επιφύλαξη αλλαγών, λαθών εκτύπωσης και στοιχειοθεσίας.  
HR: Pridržane promjene, ispis i pogreške u pisanju.  
CZ: Změny, chyby tisku a sazby vyhrazeny.  
HU: Változások, nyomtatási és beállítási hibák fenntartva.  
UA: Помилки в друку та друку збережено.

EE: Muudatused, printimine ja kirjavead reserveeritud.  
LV: Izmaiņas, drukāšana un tipu iestatīšanas kļūdas rezervētas.  
LT: Pakeitimai, spausdinimo ir spausdinimo klaidos yra rezervuoti.  
PT: Alterações, impressão e erros de digitação reservados.  
ES: Cambios, errores de impresión y de tipo reservados.  
SK: Zmeny, tlač a chyby preprúdenia sú vyhradené.  
DK: Ændringer, udskrivning og typeindstillingsfejl reserveret.  
FI: Muutokset, tulostus- ja kirjoitusvirheet pidätetään.  
NO: Feil ved endringer, utskrift og typeinnstilling reserveret.  
SI: Spremembe, tiskanje in napake pri nastavljanju vtipkanja so rezervirane.  
SE: Ändringar, utskrift och inställningsfel reserverade.  
BG: Запазени са промени, печат и типови грешки.  
RU: Изменения, печати и верстки ошибки защищены.