

# HOFTRONIC®

## LED TUBES ECO NANO 160LM/W

### Retrofit magnetic ballast installation method

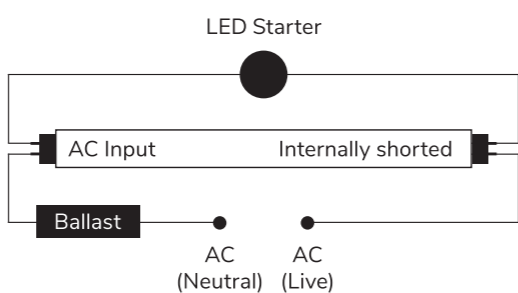

### Installation on electro-magnetic ballast

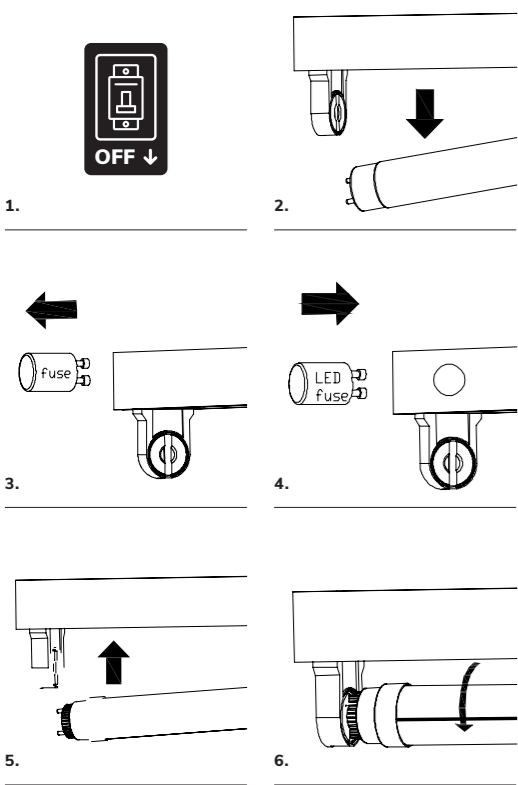

### Retrofit electronic ballast installation method

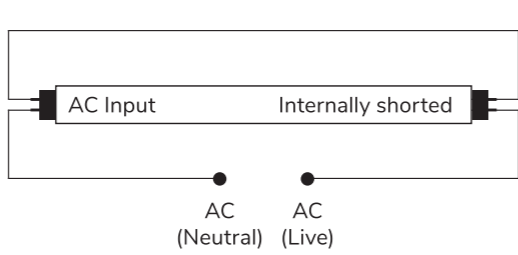

### Technical specifications

SKU	2717568, 2717575, 2717582	2717599, 2717605, 2717612
Nominal voltage	220-240V AC	220-240V AC
Frequency	50/60Hz	50/60Hz
Power	12.5W	15.5W
Nominal current	95mA	118mA
Length	120cm	150cm
Power factor	>0,50	>0,50
Colour temperature	2717568 - 3000K 2717575 - 4000K 2717582 - 6500K	2717599 - 3000K 2717605 - 4000K 2717612 - 6500K
Luminous flux	2000lm	2480lm
Beam angle	320°	320°
Insulation class	Class II	Class II
IP class	IP20	IP20
Lifespan	20.000 hours	20.000 hours

### Parts supplied:

- 1x LED Tube
- 1x LED Starter

### English

#### Installation manual LED tubes Eco Nano 160lmW

#### Safety instructions

- Ensure the AC/Mains power is NOT connected and cannot be unexpectedly reconnected during installation.
- This product must be installed by a qualified electrician in accordance with instructions provided and in compliance with recognised electrical and safety regulations relevant to the country it is being installed.
- This product may NOT be installed by minors or people with a mental disability.
- Not applicable to outdoor use.
- Operation ambient temperature from -20°C to +45°C.
- DO NOT use with electronic ballasts.
- It is recommended to power the product directly, without electrical ballasts. If the components are powered through ballasts, we cannot guarantee their long-term durability, therefore the warranty will be void.
- This lamp cannot be used with any dimmers.
- This lamp is only suitable for 50-60Hz operation.
- This lamp needs to be used in dry conditions or in a fixture that provides protection.
- This lamp is not suitable to be used in emergency luminaires designed for double-capped fluorescent lamps.
- This lamp may not be suitable for use in all applications where a traditional fluorescent has been used.
- This lamp is designed for general lighting applications (excluding e.g. explosive atmospheres).
- Do not make any changes to the product.

#### Replacement of fluorescent lamp

The lamp may not be suitable for all applications in which a conventional fluorescent lamp was used. Compatibility depends on the type of fixture and the electrical configuration. Carefully check suitability before installation. If in doubt, consult a qualified professional.

This LED lamp is designed as a replacement for linear fluorescent lamps with corresponding dimensions and lamp base.

This LED tube is a double-capped LED lamp (T8 G13) intended as a retrofit replacement for linear fluorescent lamps in accordance with IEC 62776. This LED tube is designed for single-ended power supply. Before installation, verify the electrical configuration of the luminaire.

The lamp is suitable for: Installation in fixtures with magnetic ballast (EM/VSA) in combination with a LED starter, or direct connection to 230V mains voltage, provided that the ballast has been removed or correctly bypassed.

Always check the type of fixture and ballast before installation. The lamp is not suitable for use with electronic ballasts (HF/EVSA). If modification of the luminaire is necessary, this may only be carried out by a qualified professional. This LED tube must NOT be installed in emergency lighting systems unless explicitly approved by the manufacturer.

The manufacturer accepts no liability for damage resulting from incorrect installation or use in incompatible applications.

WARNING – Luminaire modification marking requirement. If the ballast is removed or bypassed, the luminaire must be permanently marked with: "Luminaire modified for LED tube use only. Do not install fluorescent lamps." The marking must be clearly visible inside the luminaire.

#### Installation details

- Turn OFF electricity before starting. The luminaire must be completely isolated from mains supply before any modification or installation is performed.
- Follow diagram below according to your situation.  
Standard installation method  
Situation 1: Warning! Do not connect mains to "internally shorted" end. Follow situation 1.  
Retrofit magnetic ballast installation method  
Situation 2: Magnetic ballast retrofit: Remove starter and replace with a LED starter. Follow situation 2.  
Retrofit electronic ballast installation method  
Situation 3: Remove ballast from the circuit. Warning! Only a trained and certified electrician can do this modification. Follow situation 3.

Conventional fluorescent starters must NOT be used with this LED Tube. Only the supplied LED starter may be used.

#### Intended use / application

Product designed for the use in households and for other similar general applications.

#### Mounting

Technical changes reserved. Read the manual before mounting. Mounting should be performed by an appropriately qualified person. Any activities to be done with disconnected power supply. Exercise particular caution. Check for proper mechanical fastening and connection to electrical power prior to first use. The product can be connected to a supply network which meets energy quality standards as prescribed by law. To maintain the proper IP protection level, the right diameter of the power cable should be selected for the cable gland used in the product.

#### Functional characteristics

Product can be used indoors only.

#### Usage guidelines / maintenance

Any maintenance work must be performed when the power supply is cut off and the product has cooled down. Clean only with soft and dry cloths. Do not use chemical detergents. Do not cover the product. Ensure free air access. Product may heat up to a higher temperature. Product can only be supplied by rated voltage or voltage within the range provided. It's forbidden to use the product with damaged protective cover. Product must not be used in unfavourable conditions, e.g. dust, water, moisture, vibrations, explosive air atmosphere, fumes, or chemical fumes, etc. Non-dismountable product. Not suitable for independent repairs.

#### Environmental protection

Keep your environment clean. Segregation of post-packaging waste is recommended. This labelling indicates the requirement to selectively collect waste electronic and electrical equipment. Products labelled in this way must not be disposed of in the same way as other waste under the threat of a fine. These products may be harmful to the natural environment and health, and require a special form of recycling/neutralising. Products labelled in this way should be returned to a collection facility for waste electrical and electronic goods. Information on collection centres is provided by local authorities or sellers of such goods. Used items can also be returned to the seller when new product is purchased, in quantity no larger than the purchased item of the same type. The above rules regard the EU area. In the case of other countries, regulations in force in a given country may be applied. Contacting the distributor of our products in a given area is recommended.

#### Comments / Guidelines

Failure to follow these instructions may result in e.g. fire, burns, electrical shock, physical injury and other material and non-material damage. For more information about Hoftronic products visit docs.hoftronic.com/manuals. Hoftronic shall not be responsible for any damage resulting from the failure to follow these instructions. Hoftronic reserves the right to make changes in the manual - the current version can be downloaded at docs.hoftronic.com/manuals.

#### Declaration of conformity

Hereby, HOF Trading B.V., declares that the product complies with the following directives:

LVD: 2014/35/EU  
EMC: 2014/30/EU  
RoHS: 2011/65/EU

The full text of the EU declaration of conformity is available at: docs.hoftronic.com/DOC

#### Deuts

#### Installationsanleitung LED-Röhren Eco Nano 160lmW

#### Sicherheitshinweise

- Stellen Sie sicher, dass die Wechselstrom-/Netzstromversorgung NICHT angeschlossen ist und während der Installation nicht unerwartet wieder angeschlossen werden kann.
- Dieses Produkt muss von einem qualifizierten Elektriker gemäß den mitgelieferten Anweisungen und in Übereinstimmung mit den anerkannten elektrischen und Sicherheitsvorschriften des Landes, in dem es installiert wird, installiert werden.
- Dieses Produkt darf NICHT von Minderjährigen oder Personen mit geistiger Behinderung installiert werden.
- Nicht für den Außenbereich geeignet.
- Umgebungstemperatur bei Betrieb von -20 °C bis 45 °C.
- NICHT mit elektronischen Vorschaltgeräten verwenden.
- Es wird empfohlen, das Produkt direkt ohne elektrische Vorschaltgeräte mit Strom zu versorgen. Wenn die Komponenten über Vorschaltgeräte mit Strom versorgt werden, können wir ihre langfristige Haltbarkeit nicht garantieren, sodass die Garantie erlischt.
- Diese Lampe kann nicht mit Dimmern verwendet werden.
- Diese Lampe ist nur für den Betrieb mit 50-60 Hz geeignet.
- Diese Lampe muss unter trockenen Bedingungen oder in einer Leuchte verwendet werden, die Schutz bietet.
- Diese Lampe ist nicht für den Einsatz in Notleuchten geeignet, die für Leuchtstofflampen mit zwei Sockeln ausgelegt sind.
- Diese Lampe ist möglicherweise nicht für alle Anwendungen geeignet, in denen bisher herkömmliche Leuchtstofflampen verwendet wurden.
- Diese Lampe ist für allgemeine Beleuchtungsanwendungen konzipiert (ausgenommen z. B. explosionsgefährliche Bereiche).
- Nehmen Sie keine Änderungen am Produkt vor.

#### Austausch der Leuchtstofflampe

Die Lampe ist möglicherweise nicht für alle Anwendungen geeignet, in denen eine herkömmliche Leuchtstofflampe verwendet wurde. Die Kompatibilität hängt vom Typ der Leuchte und der elektrischen Konfiguration ab. Überprüfen Sie vor der Installation sorgfältig die Eignung. Wenden Sie sich im Zweifelsfall an einen qualifizierten Fachmann.

Diese LED-Lampe ist als Ersatz für lineare Leuchtstofflampen mit entsprechenden Abmessungen und Lampensockel konzipiert.

Diese LED-Röhre ist eine LED-Lampe mit zwei Sockeln (T8 G13), die als Nachrüstungsersatz für lineare Leuchtstofflampen gemäß IEC 62776 vorgesehen ist. Diese LED-Röhre ist für eine einseitige Stromversorgung ausgelegt. Überprüfen Sie vor der Installation die elektrische Konfiguration der Leuchte.

Die Lampe ist geeignet für: Die Installation in Leuchten mit magnetischem Vorschaltgerät (EM/VSA) in Kombination mit einem LED-Startler oder dem direkten Anschluss an 230 V Netzspannung, vorausgesetzt, das Vorschaltgerät wurde entfernt oder korrekt überbrückt.

Überprüfen Sie vor der Installation immer den Leuchtentyp und das Vorschaltgerät. Die Lampe ist nicht für die Verwendung mit elektronischen Vorschaltgeräten (HF/EVSA) geeignet. Wenn eine Änderung der Leuchte erforderlich ist, darf diese nur von einem qualifizierten Fachmann durchgeführt werden. Diese LED-Röhre darf NICHT in Notbeleuchtungssystemen installiert werden, es sei denn, dies wurde ausdrücklich vom Hersteller genehmigt.

Der Hersteller übernimmt keine Haftung für Schäden, die durch unsachgemäße Installation oder Verwendung in inkompatiblen Anwendungen entstehen.

WARNUNG – Kennzeichnungspflicht bei Leuchtenmodifikationen. Wenn das Vorschaltgerät entfernt oder umgangen wird, muss die Leuchte dauerhaft mit folgendem Hinweis gekennzeichnet werden: "Leuchte nur für den Einsatz von LED-Röhren modifiziert. Keine Leuchtstofflampen installieren." Die Kennzeichnung muss im Inneren der Leuchte deutlich sichtbar sein.

#### Installationsdetails

- Schalten Sie zu Beginn den Strom ab.
- Befolgen Sie die nachstehende Abbildung entsprechend Ihrer Situation. Standardinstallationsmethode  
Situation 1: Achtung! Schließen Sie das Netz nicht an das „intern kurzgeschlossene“ Ende an. Befolgen Sie Situation 1.  
Installationsmethode für die Nachrüstung eines magnetischen Vorschaltgeräts  
Situation 2: Nachrüstung eines magnetischen Vorschaltgeräts. Entfernen Sie den Starter und ersetzen Sie ihn durch einen LED-Startler. Befolgen Sie Situation 2.  
Nachrüstung mit elektronischem Vorschaltgerät Installationsmethode  
Situation 3: Entfernen Sie das Vorschaltgerät aus dem Stromkreis. Warnung! Diese Änderung darf nur von einem ausgebildeten und zertifizierten Elektriker durchgeführt werden. Befolgen Sie Situation 3.

#### Bestimmungsgemäße Verwendung/Anwendung

Das Produkt ist für den Gebrauch in Haushalten und für andere ähnliche allgemeine Anwendungen konzipiert.

#### Montage

Technische Änderungen vorbehalten. Lesen Sie vor der Montage die Anleitung. Die Montage sollte von einer entsprechend qualifizierten Person durchgeführt werden. Alle Arbeiten sind bei getrennter Stromversorgung durchzuführen. Seien Sie besonders vorsichtig. Überprüfen Sie vor dem ersten Gebrauch die ordnungsgemäße mechanische Befestigung und den Anschluss an die Stromversorgung. Das Produkt kann an ein Versorgungsnetz angeschlossen werden, das den gesetzlichen vorgeschriebenen Energiequalitätsstandards entspricht. Um den richtigen IP-Schutzgrad aufrechtzuerhalten, sollte der richtige Durchmesser des Stromkabels für die im Produkt verwendete Kabelverschraubung gewählt werden.

#### Funktionsmerkmale

Das Produkt darf nur in Innenräumen verwendet werden.

#### Gebrauchsanweisung/Wartung

Alle Wartungsarbeiten müssen bei abgeschalteter Stromversorgung und abgekühltem Produkt durchgeführt werden. Nur mit weichen und trockenen Tüchern reinigen. Keine chemischen Reinigungsmittel verwenden. Das Produkt nicht abdecken. Für freie Luftzufuhr sorgen. Das Produkt kann sich auf eine höhere Temperatur erwärmen. Das Produkt darf nur mit der Nennspannung oder einer Spannung innerhalb des angegebenen Bereichs betrieben werden. Es ist verboten, das Produkt mit beschädigter Schutzabdeckung zu verwenden. Das Produkt darf nicht unter ungünstigen Bedingungen verwendet werden, z. B. bei Staub, Wasser, Feuchtigkeit, Vibrationen, explosiver Atmosphäre, Dämpfen oder chemischen Dämpfen usw. Nicht zerlegbares Produkt. Nicht für eigenständige Reparaturen geeignet.

#### Umweltschutz

Halten Sie Ihre Umgebung sauber. Die Trennung von Verpackungsabfällen wird empfohlen. Dieses Symbol weist auf die Verpflichtung zur getrennten Sammlung von Elektro- und Elektronikgeräten hin. Produkte mit diesem Symbol dürfen nicht wie andere Abfälle entsorgt werden, da dies mit einer Geldstrafe geahndet werden kann. Diese Produkte können schädlich für die Umwelt und die Gesundheit sein und erfordern eine spezielle Form der Wiederverwertung/Entsorgung. Produkte mit diesem Symbol sollten an einer Sammelstelle für Elektro- und Elektronikgeräte abgegeben werden. Informationen zu Sammelstellen erhalten Sie bei den örtlichen Behörden oder den Verkäufern solcher Waren. Gebrauchte Artikel können auch beim Kauf eines neuen Produkts an den Verkäufer zurückgegeben werden, wobei die Menge nicht größer sein darf als die Menge des gekauften Artikels desselben Typs. Bitte beachten Sie die jeweiligen Vorschriften für den EU-Raum. In anderen Ländern müssen die in dem jeweiligen Land geltenden Vorschriften angewendet werden. Es wird empfohlen, sich an den Vertreter unserer Produkte in dem jeweiligen Gebiet zu wenden.

#### Kommentare / Richtlinien

Die Nichtbeachtung dieser Anweisungen kann z. B. zu Bränden, Verbrennungen, Schlägen, Verletzungen und anderen materiellen und immateriellen Schäden führen. Weitere Informationen zu Hoftronic-Produkten finden Sie unter docs.hoftronic.com/manuals. Hoftronic haftet nicht für Schäden, die durch Nichtbeachtung dieser Anweisungen entstehen. Hoftronic behält sich das Recht vor, Änderungen am Handbuch vorzunehmen – die aktuelle Version kann unter docs.hoftronic.com/manuals heruntergeladen werden.

#### Konformitätserklärung

Hiermit erklärt HOF Trading B.V., dass das Produkt den folgenden Richtlinien entspricht:

LVD: 2014/35/EU  
EMV: 2014/30/EU  
RoHS: 2011/65/EU

Der vollständige Text der EU-Konformitätserklärung ist verfügbar unter: docs.hoftronic.com/DOC

#### Niederlands

#### Installatiehandleiding LED-buisen Eco Nano 160lmW

#### Veiligheidsinstructies

- Zorg ervoor dat de wisselstroom/netvoeding NIET is aangesloten en niet onverwacht opnieuw kan worden aangesloten tijdens de installatie.
- Dit product moet worden geïnstalleerd door een gekwalificeerde elektricien in overeenstemming met de meegeleverde instructies en in overeenstemming met de erkende elektrische en veiligheidsvoorschriften die van toepassing zijn in het land waar het wordt geïnstalleerd.
- Dit product mag NIET worden geïnstalleerd door minderjarigen of mensen met een verstandelijke beperking.
- Niet geschikt voor gebruik buitenshuis.
- Bedrijfstemperatuur van -20 °C tot 45 °C.
- NIET gebruiken met elektronische voorschakelapparaten.
- Het wordt aanbevolen om het product rechtstreeks van stroom te voorzien, zonder elektrische voorschakelapparaten. Als de componenten via voorschakelapparaten van stroom worden voorzien, kunnen we de duurzaamheid op lange termijn niet garanderen en vervalt de garantie.
- Deze lamp kan niet worden gebruikt met dimmers.
- Deze lamp is alleen geschikt voor gebruik bij 50-60 Hz.
- Deze lamp moet worden gebruikt in droge omstandigheden of in een armatuur met bescherming biedt.
- Deze lamp is niet geschikt voor gebruik in noodverlichtingsarmaturen die zijn ontworpen voor fluorescentielampen met dubbele fitting.
- Deze lamp is mogelijk niet geschikt voor gebruik in alle toepassingen waar traditionele fluorescentielampen worden gebruikt.
- Deze lamp is ontworpen voor algemene verlichtingstoepassingen (met uitzondering van bijvoorbeeld explosieve atmosferen).
- Breng geen wijzigingen aan het product aan.

#### Vervanging van fluorescentielamp

De lamp is mogelijk niet geschikt voor alle toepassingen waarin een conventionele

fluorescentielamp werd gebruikt. De compatibiliteit hangt af van het type armatuur en de elektrische configuratie. Controleer zorgvuldig de lamp geschikt is voordat u deze installeert. Raadpleeg bij twiifel een gekwalificeerde professional.

Deze LED-lamp is ontworpen als vervanging voor lineaire fluorescentielampen met overeenkomstige afmetingen en lampvoet.

Deze LED-buis is een LED-Lamp met dubbele fitting (T8 G13) die bedoeld is als retrofit-variant voor lineaire fluorescentielampen in overeenstemming met IEC 62776. Deze LED-buis is ontworpen voor een enkelzijdige voeding. Controleer vóór de installatie de elektrische configuratie van de armatuur.

De lamp is geschikt voor: Installatie in armaturen met magnetische ballast (EM/VSA) in combinatie met een LED-startler, of direct aansluiting op 230V netspanning, op voorwaarde dat de ballast is verwijderd of correct is omzeild.

Controleer altijd het type armatuur en ballast vóór installatie. De lamp is niet geschikt voor gebruik met elektronische ballasten (HF/EVSA). Als aanpassing van de armatuur noodzakelijk is, mag dit alleen worden uitgevoerd door een gekwalificeerde vakman. Deze LED-buis mag NIET worden geïnstalleerd in noodverlichtingssysteem, tenzij dit uitdrukkelijk is goedgekeurd door de fabrikant.

De fabrikant aanvaardt geen aansprakelijkheid voor schade als gevolg van onjuiste installatie of gebruik in incompatibele toepassingen.

WAARSCHUWING – Vereiste marking voor gewijzigde verlichtingsarmaturen. Als de ballast wordt verwijderd of omzeild, moet de verlichtingsarmatuur permanent worden gemarkeerd met: "Verlichtingsarmatuur gewijzigd voor uitsluitend gebruik met LED-buizen. Installeer geen fluorescentielampen." De marking moet duidelijk zichtbaar zijn in de verlichtingsarmatuur.

#### Installatiegegevens

- Schakel de stroom uit voordat u begint.
- Volg het onderstaande diagram op basis van uw situatie. Standard installatiemethode  
Situatie 1: Waarschuwing! Sluit de netvoeding niet aan op het "intern kortgesloten" uiteinde. Volg situatie 1.  
Installatiemethode voor retrofit magnetische ballast  
Situatie 2: Retrofit magnetische ballast: Verwijder de starter en vervang deze door een LED-startler. Volg situatie 2.  
Installatiemethode voor retrofit elektronische ballast  
Situatie 3: Verwijder de ballast uit het circuit. Waarschuwing! Alleen een opgeleide en gecertificeerde elektricien mag deze wijziging uitvoeren. Volg situatie 3.

#### Beoogd gebruik/toepassing

Product ontworpen voor gebruik in huishoudens en voor andere soortgelijke algemene toepassingen.

#### Montage

Technische wijzigingen voorbehouden. Lees de handleiding voordat u met de montage begint. De montage moet worden uitgevoerd door een gekwalificeerd persoon. Alle werkzaamheden moeten worden uitgevoerd terwijl de stroomtoevoer is onderbroken. Wees bijzonder voorzichtig. Controleer voor het eerste gebruik of de mechanische bevestiging en de aansluiting op de stroomtoevoer correct zijn. Het product kan worden aangesloten op een voedingsnetwerk dat voldoet aan de wettelijk voorgeschreven energiekwaliteitsnorm. Om het juiste IP-beschermingsniveau te behouden, moet de juiste diameter van de voedingskabel worden gekozen voor de kabelwartel die in het product wordt gebruikt.

#### Functionele kenmerken

Het product mag alleen binnenshuis worden gebruikt.

#### Gebruikersrichtlijn / onderhoud

Alle onderhoudswerkzaamheden moeten worden uitgevoerd wanneer de stroomtoevoer is onderbroken en het product is afgekoeld. Reinig alleen met zachte en droge doeken. Gebruik geen chemische reinigingsmiddelen. Dek het product niet af. Zorg voor vrije luchttoegang. Het product kan tot een hogere temperatuur opwarmen. Het product mag alleen worden gevoed met de nominale spanning of een spanning binnen het opgegeven bereik. Het is verboden het product te gebruiken met een beschadigde beschermkap. Het product mag niet worden gebruikt in ongunstige omstandigheden, zoals stof, water, vocht, trillingen, explosieve luchtatmosfeer, dampen of chemische dampen, enz. Niet-demonterbaar product. Niet geschikt voor onafhankelijke reparaties.

#### Miliebescherming

Houd uw omgeving schoon. Het wordt aanbevolen om verpakkingsafval te scheiden. Deze etikettering geeft aan dat afgedankte elektronische en elektrische apparatuur selectief moet worden ingezameld. Producten met deze etikettering mogen niet op dezelfde manier worden weggegooid als ander afval, op straffe van een boete. Deze producten kunnen schadelijk zijn voor het milieu en de gezondheid en moeten op een speciale manier worden gerecycled/geneutraliseerd. Producten met deze etikettering moeten worden ingeleverd bij een inzamelpunt voor afgedankte elektrische en elektronische apparatuur. Informatie over inzamelcentra wordt verstrekt door lokale autoriteiten of verkopers van dergelijke goederen. Gebruikte artikelen kunnen ook worden teruggebracht naar de verkoper bij aankoop van een nieuw product, in een hoeveelheid die niet groter is dan het gekochte artikel van hetzelfde type. Bovenstaande regels hebben betrekking op het EU-gebied. In het geval van andere landen moeten de in een bepaald land geldende voorschriften worden toegepast. Het wordt aanbevolen contact op te nemen met de distributeur van onze producten in een bepaald gebied.

#### Opmerkingen / Richtlijnen

Het niet opvolgen van deze instructies kan leiden tot bijvoorbeeld brand, brandwonden, elektrische schokken, lichamelijk letsel en andere materiële en immateriële schade. Ga voor meer informatie over Hoftronic-producten naar docs.hoftronic.com/manuals. Hoftronic is niet verantwoordelijk voor schade die voortvloeit uit het niet opvolgen van deze instructies. Hoftronic behoudt zich het recht voor om wijzigingen aan te brengen in de handleiding. De huidige versie kan worden gedownload op docs.hoftronic.com/manuals.

#### Conformiteitsverklaring

Hierbij verklaart HOF Trading B.V. dat het product voldoet aan de volgende richtlijnen:

LVD: 2014/35/EU  
EMC: 2014/30/EU  
RoHS: 2011/65/EU

De volledige tekst van de EU-conformiteitsverklaring is beschikbaar op: docs.hoftronic.com/DOC

#### Français

#### Manuel d'installation des tubes LED Eco Nano 160lmW

#### Consignes de sécurité

- Assurez-vous que l'alimentation secteur n'est PAS connectée et ne peut pas être reconectée de manière inattendue pendant l'installation.
- Ce produit doit être installé par un électricien qualifié conformément aux instructions fournies et dans le respect des réglementations électriques et de sécurité reconnues applicables dans le pays où il est installé.
- Ce produit ne doit PAS être installé par des mineurs ou des personnes souffrant d'un handicap mental.
- Ne convient pas à une utilisation en extérieur.
- Température ambiante de fonctionnement comprise entre -20 °C et 45 °C.
- NE PAS utiliser avec des ballasts électroniques.
- Il est recommandé d'alimenter le produit directement, sans ballasts électroniques.
- Si les composants sont alimentés par des ballasts, nous ne pouvons pas garantir leur durabilité à long terme et la garantie sera donc annulée.
- Cette lampe ne peut pas être utilisée avec des variateurs.
- Cette lampe ne convient qu'à un fonctionnement à 50-60 Hz.
- Cette lampe doit être utilisée dans des conditions sèches ou dans un luminaire qui offre une protection.
- Cette lampe ne convient pas à une utilisation dans des luminaires de secours conçus pour des lampes fluorescentes à double culot.
- Cette lampe peut ne pas convenir à toutes les applications où une lampe fluorescente traditionnelle a été utilisée.
- Cette lampe est conçue pour des applications d'éclairage général (à l'exclusion, par exemple, des atmosphères explosives).
- N'apportez aucune modification au produit.

#### Remplacement d'une lampe fluorescente

La lampe peut ne pas convenir à toutes les applications dans lesquelles une lampe fluorescente classique était utilisée. La compatibilité dépend du type de luminaire et de la configuration électrique. Vérifiez soigneusement la compatibilité avant l'installation. En cas de doute, consultez un professionnel qualifié.

Cette lampe LED est conçue pour remplacer les lampes fluorescentes linéaires de dimensions et de culot correspondants.

Ce tube LED est une lampe LED à double culot (T8 G13) destinée à remplacer les lampes fluorescentes linéaires conformément à la norme CEI 62776. Ce tube LED est conçu pour une alimentation électrique à une seule extrémité. Avant l'installation, vérifiez la configuration électrique du luminaire.

La lampe convient pour :

Une installation dans des luminaires avec ballast magnétique (EM/VSA) en combinaison avec un starter LED, ou une connexion directe à la tension secteur 230 V, à condition que le ballast ait été retiré ou correctement contourné.

Vérifiez toujours le type de luminaire et de ballast avant l'installation. La lampe ne convient pas pour une utilisation avec des ballasts électroniques (HF/EVSA). Si une modification du luminaire est nécessaire, elle ne peut être effectuée que par un professionnel qualifié. Ce tube LED ne doit PAS être installé dans des systèmes d'éclairage de secours, sauf autorisation expresse du fabricant.

Le fabricant décline toute responsabilité pour les dommages résultant d'une installation incorrecte ou d'une utilisation dans des applications incompatibles.

AVERTISSEMENT – Exigence relative au marquage des luminaires modifiés. Si le ballast est retiré ou contourné, le luminaire doit être marqué de manière permanente avec la mention suivante : « Luminaire modifié pour une utilisation exclusive avec des tubes LED. Ne pas installer de lampes fluorescentes. » Le marquage doit être clairement visible à l'intérieur du luminaire.

#### Détails d'installation

- Coupez l'alimentation électrique avant de commencer.
- Suivez le schéma ci-dessous en fonction de votre situation. Méthode d'installation standard  
Situation 1 : Attention ! Ne connectez pas le secteur à l'extrémité « court-circuitée en interne ». Suivez la situation 1.  
Méthode d'installation du ballast magnétique retrofit  
Situation 2 : Retirez le ballast magnétique : retirez le starter et remplacez-le par un starter LED. Suivez la situation 2.  
Méthode d'installation du ballast électronique de modernisation  
Situation 3 : Retirez le ballast du circuit. Avertissement ! Seul un électricien qualifié et certifié peut effectuer cette modification. Suivez la situation 3.

#### Utilisation prévue / application

Produit conçu pour une utilisation dans les ménages et pour d'autres applications générales similaires.

#### Montage

Sous réserve de modifications techniques. Lisez le manuel avant le montage. Le montage doit être effectué par une personne qualifiée. Toutes les opérations doivent être effectuées après avoir déconnecté l'alimentation électrique. Soyez particulièrement vigilant. Vérifiez la fixation mécanique et le raccordement à l'alimentation électrique avant la première utilisation. Le produit peut être raccordé à un réseau d'alimentation conforme aux normes de qualité énergétique prescrites

par la loi. Afin de maintenir le niveau de protection IP approprié, il convient de choisir un câble d'alimentation dont le diamètre est adapté au presse-étoupe utilisé dans le produit.

#### Caractéristiques fonctionnelles

Le produit ne peut être utilisé qu'à l'intérieur.

#### Consignes d'utilisation / entretien

Toute opération d'entretien doit être effectuée lorsque l'alimentation électrique est coupée et que le produit a refroidi. Nettoyez uniquement avec des chiffons doux et secs. N'utilisez pas de détergents chimiques. Ne couvrez pas le produit. Assurez-vous que l'air peut circuler librement. Le produit peut atteindre une température élevée. Le produit ne peut être alimenté que par la tension nominale ou une tension comprise dans la plage indiquée. Il est interdit d'utiliser le produit avec un couvercle de protection endommagé. Le produit ne doit pas être utilisé dans des conditions défavorables, par exemple en présence de poussière, d'eau, d'humidité, de vibrations, d'atmosphère explosive, de fumées ou de vapeurs chimiques, etc. Produit non démontable. Ne convient pas pour des réparations indépendantes.

#### Protection de l'environnement

Veillez à la propreté de votre environnement. Il est recommandé de trier les déchets d'emballage. Cet étiquetage indique l'obligation de collecter séparément les déchets d'équipements électriques et électroniques. Les produits ainsi étiquetés ne doivent pas être éliminés avec les autres déchets, sous peine d'amende. Ces produits peuvent être nocifs pour l'environnement et la santé et nécessitent un recyclage/une neutralisation spécifique. Les produits ainsi étiquetés doivent être rapportés à un centre de collecte des déchets d'équipements électriques et électroniques. Les informations sur les centres de collecte sont fournies par les autorités locales ou les vendeurs de ces produits. Les articles usagés peuvent également être retournés au vendeur lors de l'achat d'un nouveau produit, dans une quantité ne dépassant pas celle de l'article acheté du même type. Les règles ci-dessus concernent le territoire de l'UE. Dans le cas d'autres pays, les réglementations en vigueur dans un pays donné doivent être appliquées. Il est recommandé de contacter le distributeur de nos produits dans une région donnée.

#### Commentaires / Directives

Le non-respect de ces instructions peut entraîner, par exemple, un incendie, des brûlures, un choc électrique, des blessures physiques et d'autres dommages matériels et immatériels. Pour plus d'informations sur les produits Hoftronic, consultez le site docs.hoftronic.com/manuals. Hoftronic ne peut être tenu responsable des dommages résultant du non-respect de ces instructions. Hoftronic se réserve le droit d'apporter des modifications au manuel. La version actuelle peut être téléchargée sur le site docs.hoftronic.com/manuals.

#### Déclaration de conformité

Par la présente, HOF Trading B.V. déclare que le produit est conforme aux directives suivantes :

LVD: 2014/35/EU  
EMC: 2014/30/EU  
RoHS: 2011/65/EU

- Certifique-se que de uma alimentação CA/Rede elétrica NÃO está ligada e não pode ser ligada inesperadamente durante a instalação.
- Este produto deve ser instalado por um eletricitista qualificado, de acordo com as instruções fornecidas e em conformidade com os regulamentos elétricos e de segurança reconhecidos relevantes para o país onde está ser instalado.
- Este produto NÃO pode ser instalado por menores ou pessoas com deficiência mental.
- Não aplique vá para uso ao ar livre.
- Temperatura ambiente de operação de -20 °C a 45 °C.
- NÃO use com balastos eletrônicos.
- Recomenda-se alimentar o produto diretamente, sem balastos elétricos. Se os componentes forem alimentados por balastos, não podemos garantir sua durabilidade a longo prazo, portanto, a garantia será anulada.
- Esta lâmpada não pode ser usada com reguladores de intensidade.
- Esta lâmpada é adequada apenas para funcionamento a 50-60-Hz.
- Esta lâmpada deve ser utilizada em condições secas ou numa luminária que ofereça proteção.
- Esta lâmpada não é adequada para utilização em luminárias de emergência concebidas para lâmpadas fluorescentes de dupla extremidade.
- Esta lâmpada pode não ser adequada para utilização em todas as aplicações em que tenha sido utilizada uma lâmpada fluorescente tradicional.
- Esta lâmpada foi concebida para aplicações de iluminação geral (excluindo, por exemplo, atmosferas especiais).
- Não faça alterações no produto.

#### Substituição da lâmpada fluorescente

A lâmpada pode não ser adequada para todas as aplicações em que era utilizada uma lâmpada fluorescente convencional. A compatibilidade depende do tipo de luminária e da configuração elétrica. Verifique cuidadosamente a adequação antes da instalação. Em caso de dúvida, consulte o profissional qualificado.

Esta lâmpada LED foi concebida para substituir lâmpadas fluorescentes lineares com dimensões e base correspondentes.

Este tubo LED é uma lâmpada LED de dupla extremidade (T8 G13) destinada a substituir lâmpadas fluorescentes lineares, em conformidade com a norma IEC 62776. Este tubo LED foi concebido para alimentação de energia de alimentação única. Antes da instalação, verifique a configuração elétrica da luminária.

A lâmpada é adequada para:
Instalação em luminárias com balastro magnético (EM/VSA) em combinação com um starter LED, ou ligação direta à tensão de 230 V, desde que o balastro tenha sido removido ou corretamente contornado.

Verifique sempre o tipo de luminária e balastro antes da instalação. A lâmpada não é adequada para utilização com balastos eletrônicos (HF/EVSA). Se for necessária uma modificação da luminária, esta só pode ser realizada por um profissional qualificado. Este tubo LED NÃO deve ser instalado em sistemas de iluminação de emergência, a menos que explicitamente aprovado pelo fabricante.

O fabricante não se responsabiliza por danos resultantes de instalação incorreta ou uso em aplicações incompatíveis.

AVISO – Requisito de marcação de modificação da luminária. Se o balastro for removido ou contornado, a luminária deve ser marcada com o seguinte texto em português: «Luminária modificada apenas para uso com tubos LED. Não instale lâmpadas fluorescentes». A marcação deve ser claramente visível no interior da luminária.

#### Detalhes de instalação

- Desligue a eletricidade antes de começar.
- Siga o diagrama abaixo de acordo com a sua situação. Método de instalação padrão

Situação 1: Aviso! Não ligue a rede elétrica à extremidade «internamente em curto». Siga a situação 1.

Método de instalação de balastro magnético retrofit

Situação 2: Retrofit de balastro magnético: Remova o starter e substitua-o por um starter LED. Siga a situação 2.

Método de instalação de balastro eletrónico retrofit

Situação 3: Remova o balastro do circuito. Aviso! Apenas um eletricitista qualificado e certificado pode fazer esta modificação. Siga a situação 3.

#### Utilização/aplicação prevista

Produto concebido para utilização em residências e outras aplicações gerais semelhantes.

#### Montagem

Reservado o direito a alterações técnicas. Leia o manual antes da montagem. A montagem deve ser realizada por uma pessoa devidamente qualificada. Todas as atividades devem ser realizadas com a alimentação elétrica desligada. Tenha especial cuidado. Verifique se a fixação mecânica e a ligação à alimentação elétrica estão corretas antes da primeira utilização. O produto pode ser ligado a uma rede de alimentação em condições desfavoráveis, por exemplo, poeira, água, humidade, vibrações, atmosfera explosiva, fumos ou vapores químicos, etc. Produto não desmontável. Não adequado para reparações independentes.

#### Características funcionais

O produto só pode ser utilizado em ambientes interiores.

#### Diretrizes de utilização/manutenção

Qualquer trabalho de manutenção deve ser realizado com a alimentação desligada e o produto arrefecido. Limpe apenas com panos macios e secos. Não utilize detergentes químicos. Não cubra o produto. Garanta o livre acesso do ar. O produto pode aquecer até uma temperatura mais elevada. O produto só pode ser alimentado pela tensão nominal ou por uma tensão dentro do intervalo fornecido. É proibido utilizar o produto com a tampa de proteção danificada. O produto não deve ser utilizado em condições desfavoráveis, por exemplo, poeira, água, humidade, vibrações, atmosfera explosiva, fumos ou vapores químicos, etc. Produto não desmontável. Não adequado para reparações independentes.

#### Proteção ambiental

Mantenha o seu ambiente limpo. Recomenda-se a separação dos resíduos nos «embalagem. Esta etiqueta indica a necessidade de recolha seletiva de determinados equipamentos eletrónicos e elétricos. Os produtos com esta etiqueta não devem ser eliminados da mesma forma que outros resíduos, só pena de multa. Estes produtos podem ser prejudiciais para o ambiente natural e para a saúde e requerem uma forma especial de reciclagem/neutralização. Os produtos com esta etiqueta devem ser devolvidos a um centro de recolha de resíduos de equipamentos elétricos e eletrónicos. As informações sobre os centros de recolha são fornecidas pelas autoridades locais ou pelos vendedores desses produtos. Os produtos com esta etiqueta não devem ser devolvidos ao vendedor quando se compra um produto novo, numa quantidade não superior à do artigo comprado do mesmo tipo. As regras acima referidas dizem respeito ao território da UE. No caso de outros países, devem ser aplicadas as regulamentações em vigor num determinado país. Recomenda-se contactar o distribuidor dos nossos produtos numa determinada área.

#### Comentários/Orientações

O não cumprimento destas instruções pode resultar, por exemplo, em incêndio, queimaduras, choque elétrico, lesões físicas e outros danos materiais e não materiais. Para mais informações sobre os produtos Hofronic, visite docs.hofronic.com/manuals. A Hofronic não se responsabiliza por quaisquer danos resultantes do não cumprimento destas instruções. A Hofronic reserva-se o direito de fazer alterações no manual - a versão atual pode ser descarregada em docs.hofronic.com/manuals.

#### Declaração de conformidade

A HOF Trading B.V. declara que o produto está em conformidade com as seguintes diretivas:

LVD: 2014/35/UE
EMC: 2014/30/UE
RoHS: 2011/65/UE

O texto completo da declaração de conformidade da UE está disponível em: docs.hofronic.com/DOC

#### Italiano Manuale di installazione tubi LED Eco Nano 160lmW

#### Istruzioni di sicurezza

- Assicurarsi che l'alimentazione CA/di rete NON sia collegata e che non possa essere ricollegata in modo imprevisto durante l'installazione.
- Questo prodotto deve essere installato da un elettricista qualificato in conformità con le istruzioni fornite e nel rispetto delle norme elettriche e di sicurezza riconosciute relative al Paese in cui viene installato.
- Questo prodotto NON può essere installato da minori o persone con disabilità mentale.
- Non adatto all'uso all'aperto.
- Temperatura ambiente di funzionamento da -20 °C a 45 °C.
- NON utilizzare con reattori elettronici.
- Consiglia di alimentare il prodotto direttamente, senza reattori elettrici. Se i componenti sono alimentati tramite reattori, non possiamo garantirne la durata a lungo termine, pertanto la garanzia sarà nulla.
- Questa lampada non può essere utilizzata con dimmer.
- Questa lampada è adatta solo per un funzionamento a 50-60-Hz.
- Questa lampada deve essere utilizzata in condizioni asciutte o in un apparecchio che fornisca protezione.
- Questa lampada non è adatta per l'uso in apparecchi di illuminazione di emergenza progettati per lampade fluorescenti a doppio attacco.
- Questa lampada potrebbe non essere adatta per l'uso in tutte le applicazioni in cui è stata utilizzata una lampada fluorescente tradizionale.
- Questa lampada è progettata per applicazioni di illuminazione generale (esclude, ad esempio, le atmosfere speciali).
- Non apportare alcuna modifica al prodotto.

#### Sostituzione della lampada fluorescente

La lampada potrebbe non essere adatta a tutte le applicazioni in cui veniva utilizzata una lampada fluorescente convenzionale. La compatibilità dipende dal tipo di apparecchio e dalla configurazione elettrica. Verificare attentamente l' idoneità prima dell'installazione. In caso di dubbi, consultare un professionista qualificato.

Questa lampada a LED è progettata come sostituto delle lampade fluorescenti lineari con dimensioni e attacco corrispondenti.

Questo tubo a LED è una lampada a LED a doppio attacco (T8 G13) destinata alla sostituzione di lampade fluorescenti lineari in conformità con la norma IEC 62776. Questo tubo a LED è progettato per alimentazione a singola estremità. Prima dell'installazione, verificare la configurazione elettrica dell'apparecchio di illuminazione.

La lampada è adatta per:
Installazione in apparecchi con reattore magnético (EM/VSA) in combinazione con uno starter LED, o collegamento diretto alla tensione di rete 230V, a condizione che il reattore sia stato rimosso o correttamente bypassato.

Controllare sempre il tipo di apparecchio e di reattore prima dell'installazione. La lampada non è adatta all'uso con reattori elettronici (HF/EVSA). Se è necessaria una modifca dell'apparecchio di illuminazione, questa può essere eseguita solo da un professionista qualificato. Questo tubo LED NON deve essere installato in sistemi di illuminazione di emergenza, salvo espessa approvazione da parte del produttore.

Il produttore non si assume alcuna responsabilità per danni derivanti da un'installazione errata o dall'uso in applicazioni incompatibili.

AVVERTENZA – Requisiti di marcatura delle specifiche apportate agli apparecchi di illuminazione. Se il reattore viene rimosso o bypassato, l'apparecchio di illuminazione deve essere contrassegnato in modo permanente con la seguente dicitura: «Apparecchio modificato per l'uso esclusivo di tubi LED. Non installare lampade fluorescenti». La marcatura deve essere chiaramente visibile all'interno dell'apparecchio di illuminazione.

#### Dettagli di installazione

- Spegnere l'alimentazione elettrica prima di iniziare.
- Seguire lo schema sottostante in base alla propria situazione. Metodo di installazione standard

Situação 1: Attenção! Não conecte a rede elétrica al'extremidade "cortocircuitada internamente". Seguir a situação 1.

Método di installazione del ballast magnetico retrofit

Situação 2: Ballast magnetico retrofit: rimuovere lo starter e sostituirlo con uno starter LED. Seguire la situazione 2.

Método di installazione del ballast elettronico retrofit

Situação 3: Rimuovere il ballast dal circuito. Attenzione! Solo un elettricista qualificato e certificato può eseguire questa modifica. Seguire la situazione 3.

#### Uso previsto / applicazione

Prodotto progettato per l'uso domestico e per altre applicazioni generali simili.

#### Montaggio

Con riserva di modifiche tecniche. Leggere il manuale prima del montaggio. Il montaggio deve essere eseguito da una persona adeguatamente qualificata. Qualsiasi attività deve essere eseguita con l'alimentazione scollegata. Prestare particolare attenzione. Prima del primo utilizzo, verificare il corretto fissaggio meccanico e il collegamento all'alimentazione elettrica. Il prodotto può essere collegato a una rete di alimentazione che soddisfi gli standard di qualità energetica prescritti dalla legge. Per mantenere il corretto livello di protezione IP, è necessario selezionare il diametro corretto del cavo di alimentazione per il pressavvico utilizzato nel prodotto.

#### Caratteristiche funzionali

Il prodotto può essere utilizzato solo in ambienti interni.

#### Linee guida per l'uso/manutenzione

Qualsiasi intervento di manutenzione deve essere eseguito quando l'alimentazione è scollegata e il prodotto si è raffreddato. Pulire solo con panni morbidi e asciutti. Non utilizzare detergenti chimici. Non coprire il prodotto. Assicurare il libero accesso dell'aria. Il prodotto può riscaldarsi fino a raggiungere una temperatura elevata. Il prodotto può essere alimentato solo con la tensione nominale o con una tensione compresa nell'intervallo previsto. È vietato utilizzare il prodotto con il coperchio di protezione danneggiato. Il prodotto non deve essere utilizzato in condizioni sfavorevoli, ad esempio in presenza di polvere, acqua, umidità, vibrazioni, atmosfera esplosiva, fumi o vapori chimici, ecc. Prodotto non smontabile. Non adatto per riparazioni indipendenti.

#### Protezione dell'ambiente

Mantenete pulito l'ambiente. Si raccomanda la separazione dei rifiuti non imballaggio. Questa etichetta indica l'obbligo di raccolta differenziata dei rifiuti di apparecchiature elettriche ed elettroniche. I prodotti contrassegnati in questo modo possono essere riciclati insieme agli altri rifiuti, pena l'applicazione di una sanzione. Questi prodotti possono essere dannosi per l'ambiente naturale e la salute e richiedono una forma speciale di riciclaggio/neutralizzazione. I prodotti contrassegnati in questo modo devono essere restituiti a un centro di raccolta per rifiuti di apparecchiature elettriche ed elettroniche. Le informazioni sui centri di raccolta sono fornite dalle autorità locali o dai venditori di tali prodotti. Gli articoli usati possono anche essere restituiti al venditore al momento dell'acquisto di un nuovo prodotto, in quantità non superiore a quella dell'articolo acquistato dello stesso tipo. Le norme di cui sopra riguardano l'area dell'UE. Nel caso di altri paesi, devono essere applicate le normative in vigore in un determinato paese. Si consiglia di contattare il distributore dei nostri prodotti in una determinata area.

#### Commenti / Linee guida

La mancata osservanza di queste istruzioni può causare, ad esempio, incendi, urti elettrici, scosse elettriche, lesioni fisiche e altri danni materiali e immateriali. Per ulteriori informazioni sui prodotti Hofronic, visitare il sito docs.hofronic.com/manuals. Hofronic non sarà responsabile per eventuali danni derivanti dal mancato rispetto delle presenti istruzioni. Hofronic si riserva il diritto di apportare modifiche al manuale: la versione attuale può essere scaricata all'indirizzo docs.hofronic.com/manuals.

#### Dichiarazione di conformità

Con la presente, HOF Trading B.V. dichiara che il prodotto è conforme alle seguenti direttive:

LVD: 2014/35/UE
EMC: 2014/30/UE
RoHS: 2011/65/UE

Il testo completo della dichiarazione di conformità UE è disponibile all'indirizzo: docs.hofronic.com/DOC

#### Svenska

#### Installationsmanual LED-rör Eco Nano 160lmW

#### Säkerhetsinstruktioner

- Se till att växelström/nätström INTE är ansluten och inte kan återanslutas oavtånd under installationen.
- Denna produkt måste installeras av en behörig elektriker i enlighet med medföljande instruktioner och i enlighet med erkända el- och säkerhetsföreskrifter som gäller i det land där den installeras.
- Denna produkt får INTE installeras av mindreåriga eller personer med psykisk funktionsnedsättning.
- Ej avsedd för utomhusbruk.
- Drifttemperatur från -20 °C till 45 °C.
- Använd inte med elektroniska förkopplingsdon.
- Det rekommenderas att produkten drivs direkt, utan elektriska förkopplingsdon. Om komponenten drivs via förkopplingsdon kan vi inte garantera deras långsiktiga hållbarhet, varför garantin upphör att gälla.
- Denna lampa kan inte användas med dimmer.
- Denna lampa är endast lämplig för drift med 50-60 Hz.
- Denna lampa måste användas i torra förhållanden eller i en armatur som ger skydd.
- Denna lampa är inte lämplig för användning i nödbelysningsarmaturer avsedda för dubbla lysrör.
- Denna lampa är inte lämplig för användning i alla applikationer där traditionella lysrör har använts.
- Denna lampa är avsedd för allmän belysning (med undantag för t.ex. explosiva atmosfärer).
- Gör inga ändringar på produkten.

#### Byte av lysrör

Lampa avse inte passa för alla tillämpningar där en konventionell lysrörslampa används. Kompatibiliteten beror på typen av armatur och den elektriska konfigurationen. Kontrollera noggrant lämpligheten före installation. Om du är osäker, rådfråga en kvalificerad fackman.

Denna LED-lampa är utformad som ersättning för linjära lysrör med motsvarande dimensioner och lampfötning.

Denna LED-rörlampa är en LED-lampa med dubbla fottningar (T8 G13) avsedd som ersättning för linjära lysrör i enlighet med IEC 62776. Denna LED-rörlampa är utformad för enkelpolig strömförsyning. Kontrollera armaturens elektriska konfiguration före installation.

Lampen är lämplig för:
Installation i armaturer med magnetisk förkopplingsdon (EM/VSA) i kombination med en LED-startare, eller direkt anslutning till 230 V nätspänning, förutsatt att förkopplingsdonet har tagits bort eller korrekt kopplats fört.

Kontrollera alltid typen av armatur och förkopplingsdon före installation. Lampan är inte lämplig för användning med elektroniska förkopplingsdon (HF/EVSA). Om det behövs, se armaturens anvisningar för detta ändrat utföras av en kvalificerad fackman. Denna LED-rör får INTE installeras i nödbelysningsystem om inte detta uttryckligen godkänts av tillverkaren.

Tillverkaren tar inget ansvar för skador som uppstår till följd av felaktig installation eller användning i inkompatibla applikationer.

VARNING – Krav på märkning av modifierade armaturer. Om förkopplingsdonet avslås eller kopplas fört måste armaturen märkas permanent med: «Armatur modifierad för användning av LED-rör. Installera inte lysrör». Märkningen måste vara tydligt synlig inuti armaturen.

#### Installationsdetaljer

- Stäng av strömmen innan du börjar.
- Följ diagrammet nederifrån i henhold til din situation. Standardinstallationsmetod

Situation 1: Varning! Anslut inte nätet till den "internt kortslutna" änden. Följ situation 1.

Installationsmetod för eftermontering av magnetisk ballast

Situation 2: Eftermontering av magnetisk ballast: Ta bort startaren och ersätt den med en LED-startare. Följ situation 2.

Installationsmetod för eftermontering av elektroniskt förkopplingsdon

Situation 3: Ta bort förkopplingsdonet från kretsen. Varning! Endast en utbildad och certifierad elektriker får utföra denna modifiering. Följ situation 3.

#### Avsedd användning/tillämpning

Produkten är avsedd för användning i hushåll och för andra liknande allmänna tillämpningar.

#### Montering

Tekniska ändringar förbehålls. Läs manualen innan montering. Montering ska utföras av en behörig person. Alla åtgärder ska utföras med strömmen frånkopplad. Var särskilt försiktig. Kontrollera att mekanisk fästsättning och anslutning till elnätet är korrekt före första användningen. Produkten kan anslutas till ett elnät som uppfyller de energikvalitetsstandarder som föreskrivs i lag. För att upprätthålla rätt IP-skyddsnivå bör rätt diameter på strömkablaget i den kabelgenomföring som används produkten.

#### Funktionella egenskaper

Produkten får endast användas inomhus.

#### Användningsriktlinjer/underhåll

Allt underhållsarbete måste utföras när strömförsyningen är avstängd och produkten har svalnat. Rengör endast med mjuka och torra trasor. Använd inte kemiska rengöringsmedel. Täck inte över produkten. Se till att luften kan cirkulera fritt. Produkten kan bli mycket varm. Produkten får endast matas med märkspänning eller spänning inom det angivna intervallet. Det är förbjudat att använda produkten med skadat skyddshölje. Produkten får inte användas under öppnandet av armaturen eller när följande är tillräckligt: Alfen, fukt, vibrationer, explosiv atmosfär, rök eller kemiska ångor etc. Produkten kan inte demonteras. Lämpor sig inte för självständig reparation.

#### Miljöskydd

Denna märkning anger kravet på selektiv insamling av avfall från elektrisk och elektronisk utrustning. Produkten får inte kastas på detta sätt får inte kasseras på samma sätt som annat avfall, under hot om brot. Dessa produkter kan vara skadliga för naturen och hälsan och kräver en särskild form av återvinning/neutralisering. Produkter som är märkta på detta sätt ska lämnas tillbaka till en insamlingsanläggning för elektriskt och elektroniskt avfall. Information om insamlingscentraler tillhandahålls av lokala myndigheter eller försäljare av sådana varor. Begagnade artiklar kan också lämnas tillbaka till säljaren när en ny produkt köps. I en mängd fall kan inte återvinning den köpta artikeln av samma typ. Ovanstående regler gäller inom EU. För andra länder gäller de bestämmelser som är i kraft i det aktuella landet. Vi rekommenderar att du kontaktar distributören av våra produkter i det aktuella området.

#### Kommentarer/riktlinjer

Underlåtenhet att följa dessa instruktioner kan leda till t.ex. brand, brännskador, elchock, personskador och andra materiella och immateriella skador. För mer information om Hofronic-produkter, besök docs.hofronic.com/manuals. Hofronic ansvarar inte för skador som uppstår till följd av att dessa instruktioner inte följs. Hofronic förbehåller sig rätten att göra ändringar i manualen – den

aktuelle versionen kan laddas ner på docs.hofronic.com/manuals.

#### Försäkran om överensstämmelse

Härmed försäkrar HOF Trading B.V. att produkten överensstämmer med följande direktiv:

LVD: 2014/35/UE
EMC: 2014/30/UE
RoHS: 2011/65/UE

Den fullständiga texten till EUs försäkran om överensstämmelse finns tillgänglig på: docs.hofronic.com/DOC

#### Dansk

#### Installationsvejledning LED-rør Eco Nano 160lmW

#### Sikkerhedsinstruktioner

- Sørg for, at vekselstrøm/nætsstrøm IKKE er tilsluttet og ikke kan tilslutes uventet under installationen.
- Dette produkt skal installeres af en autoriseret elektriker i overensstemmelse med de medfølgende instruktioner og i overensstemmelse med anerkendte elektriske og sikkerhedsbestemmelser, der er relevante for det land, hvor det installeres.
- Dette produkt må IKKE installeres af mindreårige eller personer med psykisk handicap.
- Ikke egnet til udendørs brug.
- Drifttemperatur fra -20 °C til 45 °C.
- Må IKKE bruges med elektroniske forkoblinger.
- Det anbefales at tilslutte produktet direkte uden elektriske forkoblinger. Hvis komponenterne tilsluttes via forkoblinger, kan vi ikke garantere deres holdbarhed på lang sigt, og garantien vil derfor bortfalde.
- Denne lampe kan ikke bruges med lysdæmper.
- Denne lampe er kun egnet til drift med 50-60 Hz.
- Denne lampe skal bruges under tørre forhold eller i en armatur, der giver beskyttelse.
- Denne lampe er ikke egnet til brug i nødbelysningsarmaturer, der er designet til tidligere er blevet brugt traditionelle lysstofrør.
- Denne lampe er designet til generelle belysningsapplikationer (undtagen f.eks. eksplosive atmosfærer).
- Føretag ingen ændringer af produktet.

#### Udsifting af lysrør

Lampen er muligvis ikke egnet til alle anvendelser, hvor der tidligere er blevet brugt en konventionel lysstofrør. Kompatibiliteten afhænger af armaturtypen og den elektriske konfiguration. Kontroller nøje, om lampen er egnet, inden den installeres. Kontakt en kvalificeret fagmand, hvis du er i tvivl.

Denne LED-lampe er designet som erstatning for lineære lysstofrør med tilsvarende dimensioner og lampeskolek.

Dette LED-rør er en LED-lampe med dobbelt kappe (T8 G13), der er beregnet som erstatning for lineære lysstofrør i overensstemmelse med IEC 62776. Dette LED-rør er designet til strømforsyning med en enkeltende. Før installation skal du kontrollere armaturets elektriske konfiguration.

Lampen er egnet til:
Installation i armaturer med magnetisk ballast (EM/VSA) i kombination med en LED-starter eller direkte tilslutning til 230 V netspænding, forudsat at ballasten er fjernet eller korrekt omgætt.

Kontroller altid armaturtypen og ballasten inden installation. Lampen er ikke egnet til brug med elektroniske ballaster (HF/EVSA). Hvis det er nødvendigt at modificere armaturet, må dette kun udføres af en kvalificeret fagmand. Dette LED-rør må IKKE installeres i nødbelysningsystemer, medmindre det udtrykkeligt er godkendt af producenten.

Producenten påtager sig intet ansvar for skader som følge af forkert installation eller brug i uforenelige applikationer.

ADVARSEL – Krav til mærkning af ændringer af lysarmaturer. Hvis ballasten fjernes eller omgås, skal lysarmaturet mærkes permanent med: «Armatur ændret til udelukkende brug af LED-rør. Installer ikke lysstofrør». Mærkningen skal være tydeligt synlig inde i lysarmaturet.

#### Installationsdetaljer

- Sluk for strømmen, inden du begynder.
- Følg diagrammet nederifrån i henhold til din situation. Standardinstallationsmetode

Situation 1: Advarsel! Tilslut ikke strømforsyningen til den «internt kortsluttede» ende. Følg situation 1.

Installationsmetode for eftermontering af magnetisk ballast

Situation 2: Eftermontering af magnetisk ballast: Fjern starteren og udsåkft den med en LED-starter. Følg situation 2.

Eftermontering af elektronisk ballast Installationsmetode

Situation 3: Fjern ballasten fra kredsløbet. Advarsel! Kun en uddannet og certificeret elektriker må udføre denne ændring. Følg situation 3.

#### Tilsløgt brug/ anvendelse

Produktet er designet til brug i husholdninger og til andre lignende generelle anvendelser.

#### Montering

Bør forbeholdt for tekniske ændringer. Læs manualen inden montering. Montering skal udføres af en behørig person. Alle åtgørdere skal udføres med strømmen frakopplad. Var særkilt forsigtig. Kontroller, at mekanisk fæstelse og tilslutningen til strømforsyningen er korrekt inden første brug. Produktet kan tilsluttes et forsyningsnet, der opfylder de lovmæssige standarder for energikvalitet. For at opretholde det korrekte IP-beskyttelsesniveau skal den rigtige diameter på strømkablet vælges til den kabelforsurning, der bruges i produktet.

#### Funktionelle egenskaber

Produktet må kun bruges indendørs.

#### Brugsvejledning/vedligeholdelse

Allt vedligeholdelsesarbejde skal udføres, når strømforsyningen er afbrudt, og produktet er afkølet. Rengør kun med bløde og tørre klude. Brug ikke kemiske rengøringsmidler. Dæk ikke produktet til. Sørg for fri adgang til luft. Produktet kan blive meget varmt. Produktet må kun forsynes med nominel spænding eller spænding inden for det angivne område. Det er forbudt at bruge produktet med beskadiget beskyttelsesdæksel. Produktet må ikke bruges under ugünstige forhold, f.eks. støv, vand, fugt, vibrationer, eksplosiv luft, dampe eller kemiske dampe osv. Produktet kan ikke skilles ad, ikke egnet til uafhængige reparationer.

#### Miljøbeskyttelse

Hold dit miljø rent. Det anbefales at sortere affald efter emballage. Denne mærkning angiver kravet om selektiv indsamling af elektronisk og elektrisk udstyr. Produkter, der er mærket på denne måde, må ikke bortskaffes på samme måde som andet affald under trossel om både. Disse produkter kan være skadelige for miljøet og sundheden og kræver en særlig form for genbrug/neutralisering. Produkter, der er mærket på denne måde, skal returneres til en insamlingsfacilitet for elektrisk og elektronisk affald. Oplysninger om indsamlingscentre fås hos lokale myndigheder eller forhandlere af sådanne varer. Brugte varer kan også returneres til forhandleren, når der købes et nyt produkt. I en mængde, der ikke overstiger den købte vare af samme type. Ovenstående regler gælder for EU-området. I andre lande skal de gældende regler i det pågældende land følges. Det anbefales at kontakte forhandleren af vores produkter i det pågældende område.

#### Kommentarer/retningslinjer

Manglende overholdelse af disse instruktioner kan f.eks. medføre brand, forbrændinger, elektrisk stød, personskader og andre materielle og immaterielle skader. For mere information om Hofronic-produkter, besøg docs.hofronic.com/manuals. Hofronic er ikke ansvarlig for skader, der skyldes manglende overholdelse af disse instruktioner. Hofronic forbeholder sig ret til foretage ændringer i manualen – den aktuelle version kan downloades på docs.hofronic.com/manuals.

#### Oversensstemmelseserklæring

HOF Trading B.V. erklærer hermed, at produktet overholder følgende direktiver:

LVD: 2014/35/UE
EMC: 2014/30/UE
RoHS: 2011/65/UE

Den fulde tekst til EU-oversensstemmelseserklæringen findes på: docs.hofronic.com/DOC

#### Polski

#### Instrukcja montażu świetlówek LED Eco Nano 160lmW

#### Wskazówki dotyczące bezpieczeństwa

- Upewnij się, że zasilanie sieciowe NIE jest podłączone i nie może zostać nieoczekiwanie ponownie podłączone podczas instalacji.
- Produkt ten musi być zainstalowany przez wykwalifikowanego elektryka zgodnie z dostarczoną instrukcją i zgodnie z uznanymi przepisami elektrycznymi i przepisami bezpieczeństwa obowiązującymi w kraju, w którym jest instalowany.
- Produkt ten NIE może być instalowany przez osoby niepełnoletnie lub osoby z niepełnosprawnością umysłową.
- Nie nadaję się do użytku na zewnątrz.
- Temperatura otoczenia podczas pracy od -20°C do 45°C.
- NIE używaj z elektronicznymi stycznikami.
- Zaleca się zasilanie produktu bezpośrednio, bez statecznika elektrycznych. Jeśli komponenty są zasilane przez stateczniki, nie możemy zagwarantować ich długotrwałej trwałości, dlatego gwarancja zostanie unieważniona.

- Ta lampa nie może być używana z z