

HYPERGEAR

Solar 10000mAh Wireless Power Bank

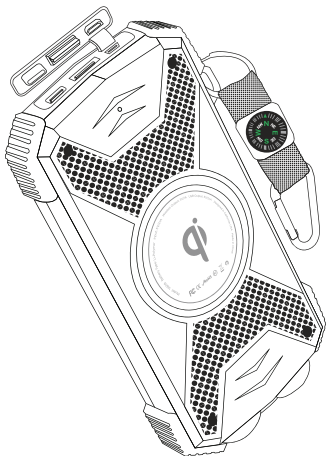

ser Manual | Manual de usuario | Manuel d'utilisateur

IMPORTANT

English

NOTE: This charger is designed for Qi-compatible devices. If your phone does not have built-in Qi wireless charging capabilities, please use a certified Qi wireless charging case or receiver. Refer to your phone's user manual for detailed features and functions.

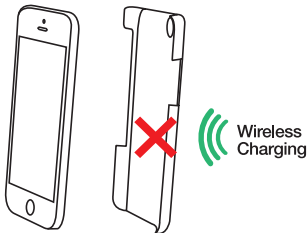

X NO Metal

X NO Magnets

X NO Thick Case

Phone cases that contain metal, magnets, or are thicker than 3mm will interfere with wireless charging.

1. Power Button
2. Protective Flap
3. Micro USB Input
4. USB Output
5. USB-C IN/OUT
6. Wireless Charging Surface
7. Anti-Slip Grip
8. Wireless Charging Indicator

SPECIFICATIONS

English

Input

Micro USB	5V/2.1A
USB-C	5V/2.1A

Output

Total	5V/2.4A (shared)
Qi	5V/1A
USB	5V/2.1A
USB-C	5V/2.1A

NOTE: Total Output is 2.4A. When charging 3 devices, this output will be shared.

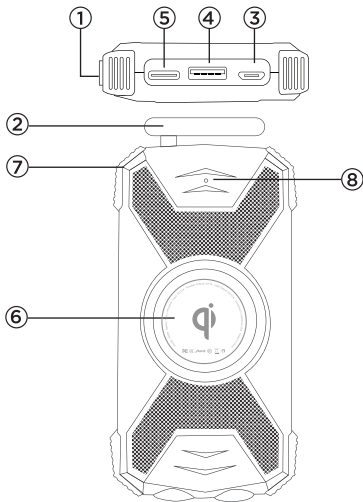

9. Solar Panel

10. Solar Charging Indicator



NOTE: Solar intensity will affect charging speed. Bright sunlight provides optimum charging conditions.

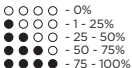

11. Battery Level Indicators

12. Carabiner Ring

13. Dual LED Flashlight

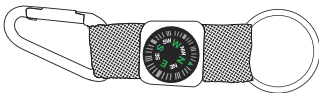

14. Carabiner Strap (optional)

15. Compass

This unit is Certified IPX5 Waterproof. It's resistant to rainfall, water spray, jets and splashes, but CANNOT be submerged.

NOTE: To ensure the battery is prepared for use in a wet environment, remove all cable connections and tightly close the Protective Flap. If the Protective Flap is not properly closed, the battery will not be properly sealed and water resistant.

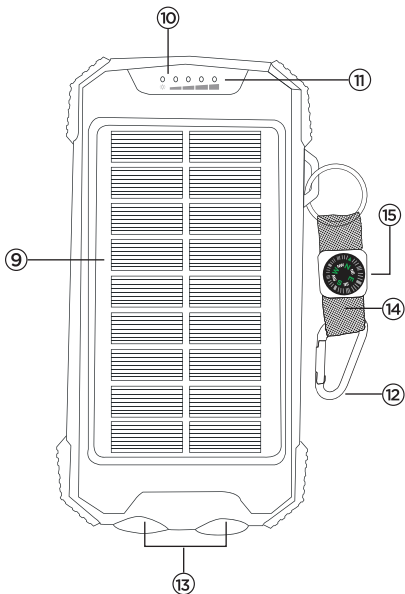

Fully Charge before first use

Recharging via Micro USB or USB-C

Connect to a USB power source using the included Micro USB charging cable or a certified 3rd party Micro USB or USB-C cable and a 2A charger. Once plugged in, the power indicators will flash. The LEDs will turn solid when the battery is fully charged (approximately 6 hours)

NOTE: When recharging via Micro USB or USB-C, the power bank cannot charge connected devices.

Recharging via Solar Panel

NOTE: Solar charging is intended for emergency use only.

Position the battery for maximum sun exposure. It will immediately start charging and the Solar LED indicator will turn GREEN. It will take approximately 67 hours to fully charge the battery in direct sunlight.

NOTE: When recharging via solar panel, the battery can simultaneously charge connected devices. However, overall charging time will increase if solar power is being shared between devices and the battery itself.

CHARGING YOUR MOBILE DEVICE

WIRELESS

Press the Power button. The Wireless Charging Indicator will turn GREEN.

Place your phone on the designated charging area. Your phone will indicate when charging begins.



It's normal for a wireless charger and your device to become warm while charging.

USB

Connect your device to the USB or USB-C port using the charging cable that came with your mobile device or a certified 3rd party charging cable. Your device will immediately start charging.

NOTE: Keep your mobile devices (phones, tablets, etc.) out of direct sunlight. Excessive heat may cause damage.

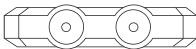

USING THE FLASHLIGHT

Long Press (3 SEC)

On/Off

Need help? Visit www.myhypergear.com for additional product information or contact info@myhypergear.com

Read all safety instructions and warnings prior to using this product. Improper use and failure to follow safety guidelines could result in damage, excess heat, toxic fumes, fire, explosion, electrical shock or other hazards causing serious and/or fatal injury and/or property damage that is not the manufacturer's responsibility. The user is responsible for maintaining this product with care for maximum use.

1. Recharge the unit with the included Micro USB charging cable or a certified 3rd party Micro USB or USB-C cable and a 2A charging adapter. Standard cables and adapters may charge the battery too slowly and damage/overheat the battery or cause a fire hazard. Solar charging is intended for emergency use only.
2. Do not store in a depleted state. Battery cells may be damaged. Charge your unit at least once every 3 months even when not in use.
3. Do not store at extreme temperatures (below 40° F or above 90° F). Battery cells may be damaged.
4. Do not attempt to modify, disassemble, or repair this product.
5. Avoid excessive drops, bumps, and abrasions.
6. If the device has dents, punctures, tears, deformities, or corrosion, discontinue use and contact the manufacturer or dispose of in an appropriate method.
7. If you find this product rapidly increasing in temperature, emitting odor, deformed, abraded, or demonstrating an abnormal phenomenon, discontinue use immediately.
8. Do not use in the vicinity of flammable liquids or gases, propane tanks, large engines, high voltage devices, or heat sources such as radiators and ovens.

9. If the Protective Flap is not properly closed, the battery will not be properly sealed and fully water resistant. Do not expose to corrosive materials. Do not clean with harsh chemicals, soaps or detergents.
10. Disposal of the unit in the garbage is unlawful under state and federal environmental laws and regulations.



Contact info@myhypergear.com to submit a warranty claim. Proof of purchase is required.

Solar 10000mAh

Wireless Power Bank



Manual de usuario

NOTA: Este cargador está diseñado para dispositivos compatibles con Qi. Si su teléfono no tiene capacidades de carga inalámbrica Qi incorporadas, use un receptor o estuche de carga inalámbrica certificada Qi. Consulte el manual del usuario de su teléfono para conocer las características y funciones detalladas.

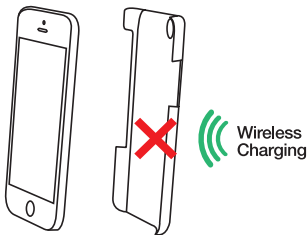

X NO Metal

X NO Imanes

X Estuche grueso

Los estuches del teléfono que contienen metal, imanes o tienen un grosor superior a 3 mm interferirán con la carga inalámbrica.

1. Botón de encendido
2. Cubierta protectora
3. Entrada micro USB
4. Salida USB
5. Entrada/Salida USB-C
6. Superficie de carga inalámbrica
7. Agarre antideslizante
8. Indicador de carga inalámbrica

Entrada

Micro USB	5V/2.1A
USB-C	5V/2.1A

Salida

Total	5V/2.4A (shared)
Qi	5V/1A
USB	5V/2.1A
USB-C	5V/2.1A

NOTA: La salida total es 2.4A. Al cargar 3 dispositivos, esta salida será compartida.

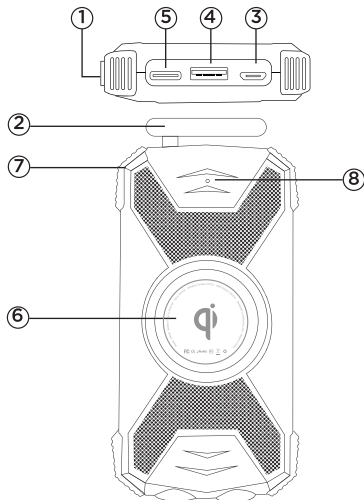

9. Panel solar

10. Indicador de carga solar



NOTA: La intensidad solar afectará la velocidad de carga. La luz solar brillante proporciona condiciones óptimas de carga.

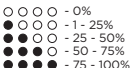

11. Indicadores de nivel de batería

12. Anillo de mosquetón

13. Linterna LED dual

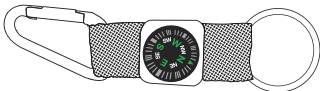

14. Correa de mosquetón (opcional)

15. Brújula

Esta unidad está certificado impermeable IPX5. Es resistente a lluvia, rocío de agua, chorros y salpicaduras, pero NO puede sumergir lo.

NOTA: Para asegurarse que la batería esté preparada para su uso en un ambiente húmedo, retire todas las conexiones de los cables y cierre firmemente la cubierta protectora. Si la cubierta protectora no está bien cerrada, la batería no estará bien sellado y resistente al agua.

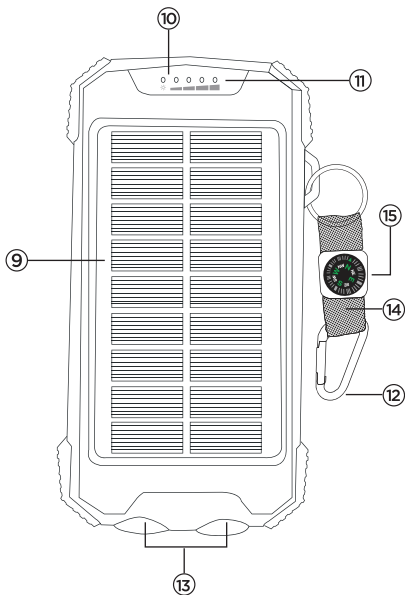

Cargue completamente antes del primer uso

Recarga via Micro USB o USB-C

Conéctese a una fuente de alimentación USB utilizando el cable de carga Micro USB incluido o un cable Micro USB o USB-C de tercera certificado y un adaptador de 2A. Una vez enchufado, los indicadores de alimentación parpadearán. Los LED se iluminará cuando la batería esté completamente cargada (aproximadamente 6 horas)

NOTA: Cuando se recarga a través de Micro USB o USB-C, el banco de energía no puede cargar los dispositivos conectados.

Recarga via panel solar

NOTA: La carga solar está diseñada para uso de emergencia solamente.

Coloque la batería para la máxima exposición al sol. Inmediatamente comenzará a cargarse y el indicador LED solar se pondrá VERDE. Tardará aproximadamente 67 horas en cargar completamente la batería con luz solar directa.

NOTA: Cuando se recarga a través del panel solar, la batería puede cargar simultáneamente los dispositivos conectados. Sin embargo, el tiempo total de carga aumentará si la energía solar se comparte entre los dispositivos y la batería en sí.

CARGANDO SU DISPOSITIVO MÓVIL

INALÁMBRICA

Presiona el botón de poder. El indicador de carga inalámbrica se pondrá VERDE.

Coloque su teléfono en el área de carga designada. Su teléfono indicará cuándo comienza la carga.

 **Es normal que un cargador inalámbrico y su dispositivo se calienten durante la carga.**

USB

Conecte su dispositivo al puerto USB o USB-C usando el cable de carga que viene con su dispositivo móvil o un cable de carga de tercera certificado. Su dispositivo empezará inmediatamente a cargarse.

NOTA: Mantenga sus dispositivos móviles (teléfonos, tabletas, etc.) fuera de la luz solar directa. El calor excesivo puede causar daños.

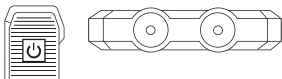

USANDO LA LINTERNA

Presione (3 SEG)

Encender/Apagar

¿Necesita ayuda? Visite www.myhypergear.com para obtener información adicional sobre el producto o póngase en contacto con info@myhypergear.com

Lea todas las instrucciones de seguridad y advertencias antes de usar este producto. El uso incorrecto y el incumplimiento de las normas de seguridad podrían provocar daños, excesos de calor, vapores tóxicos, incendios, explosiones, descargas eléctricas o otros peligros que causen lesiones graves y/o mortales y/o daños materiales los cuales no son parte de la responsabilidad del fabricante. El usuario es responsable de mantener este producto con precaución para máximo utilización.

1. Recargue su dispositivo con el cable de carga Micro USB incluido o un cable Micro USB o USB-C de tercera certificado y un adaptador de carga de 2A. Los cables y adaptadores estándar pueden cargar la batería lentamente y dañar/recalentar la batería o ser causa de riesgo de incendio. La carga solar está diseñada para uso de emergencia solamente.
2. No lo almacene el dispositivo en un estado descargado. Células de la batería pueden dañarse. Cargue su unidad al menos una vez cada 3 meses, incluso cuando no esté en uso.
3. No lo almacene a temperaturas extremas (por debajo de 40°F o por encima de 90°F). Células de la batería pueden dañarse.
4. No intente modificar, desmontar o reparar este producto.
5. Evitar gotas, golpes y abrasiones excesivas.
6. Si el dispositivo tiene abolladuras, perforaciones, roturas, deformidades o corrosión, no lo utilice y póngase en contacto con el fabricante o deshágase de él mediante un método apropiado.
7. If you find this product rapidly increasing in temperature, emitting odor, deformed, abraded, or demonstrating an abnormal phenomenon, discontinue use immediately.

8. No utilizar en las proximidades de líquidos o gases inflamables, tanques de propano, motores grandes, dispositivos de alto voltaje o fuentes de calor como radiadores y hornos.
9. Si la cubierta protectora no está bien cerrada, el batería no estará bien sellado y completamente resistente al agua. No lo exponga a materiales corrosivos. No limpiar con productos químicos, jabones o detergentes fuertes.
10. Eliminar la unidad en la basura es ilegal bajo las leyes y regulaciones ambientales estatales y federales.



Garantía limitada de un año

Póngase en contacto con info@myhypergear.com para someter una reclamación de garantía. Se requiere una prueba de compra.

Solar 10000mAh Wireless Power Bank

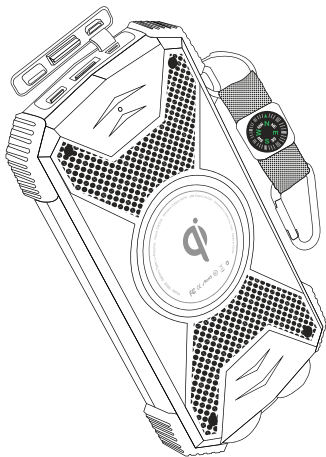

Manuel d'utilisateur

REMARQUE: Ce chargeur est conçu pour les appareils compatibles Qi. Si votre téléphone ne possède pas de fonctions de recharge sans fil Qi intégrées, veuillez utiliser un boîtier ou un récepteur de recharge sans fil certifié Qi. Reportez-vous au mode d'emploi de votre téléphone pour les caractéristiques détaillées et les fonctions.

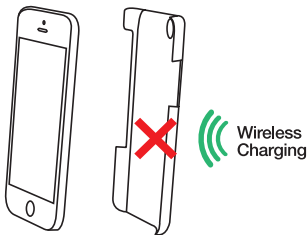

X NO Metal

X NO Aimants

X Étui épais

Les étuis de téléphone contenant du métal, des aimants ou d'une étui supérieure à 3 mm peuvent interférer avec le chargement sans fil.

1. Bouton d'alimentation
2. Volet de protection
3. Entrée micro USB
4. Sortie USB
5. Entrée/Sortie USB-C
6. Surface de chargement sans fil
7. Poignée antidérapante
8. Indicateur de charge sans fil

Entrée

Micro USB	5V/2.1A
USB-C	5V/2.1A

Sortie

Total	5V/2.4A (shared)
Qi	5V/1A
USB	5V/2.1A
USB-C	5V/2.1A

REMARQUE: La sortie totale est de 2,4 A. Lors de la charge 3 appareils, cette sortie sera partagée.

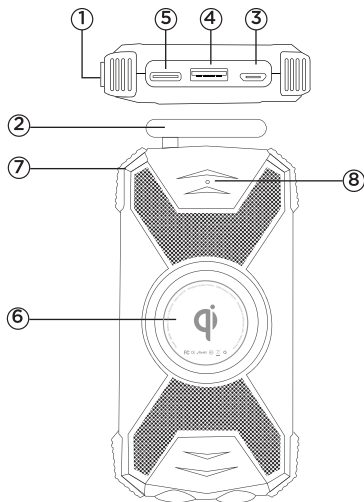

9. Panneau solaire

10. Indicateur de charge solaire

- ● ● ● ● Charge
○ ● ● ● ● Pas de charge

REMARQUE: L'intensité solaire affectera la vitesse de charge. La lumière du soleil offre des conditions de charge optimales.

- ○ ○ ○ - 0%
● ○ ○ ○ - 1 - 25%
● ● ○ ○ - 25 - 50%
● ● ● ○ - 50 - 75%
● ● ● ● - 75 - 100%

11. Indicateurs de niveau de batterie

12. Anneau mousqueton

13. Lampe de poche LED dual

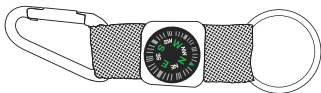

14. Sangle mousqueton (optionnelle)

15. Boussole

Cet appareil est certifié IPX5 Waterproof. Elle est résistante aux précipitations, de l'eau pulvérisée, des jets et des éclaboussures, mais NE PEUT PAS être submergée.

REMARQUE: Pour assurer le batterie est préparé pour être utilisé dans un environnement humide, retirez toutes les connexions de câbles et bien fermer le volet de protection. Si le volet de protection n'est pas correctement fermé, le batterie ne sera pas correctement scellé et résistant à l'eau.

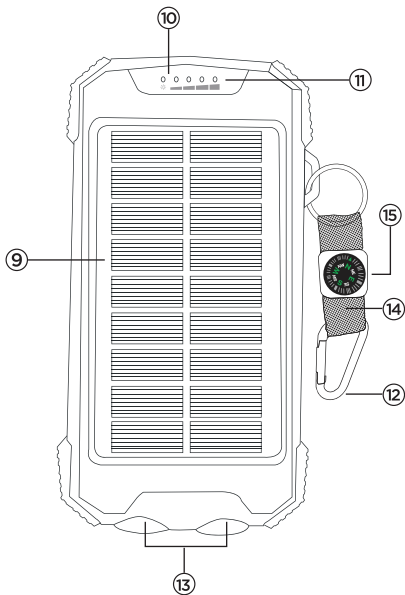

Chargez entièrement avant la première utilisation**Rechargement via Micro USB ou USB-C**

Connectez à une source d'alimentation USB à l'aide du câble de charge Micro USB inclus ou un câble micro USB ou USB-C d'un tiers certifié et un adaptateur de 2A. Une fois branché, les indicateurs d'alimentation clignoteront. Les LED s'allument lorsque la batterie est complètement chargée (environ 6 heures)

REMARQUE: Lors de la recharge via Micro USB ou USB-C, la banque d'alimentation ne peut pas recharger les appareils connectés.

Rechargement via panneau solaire

REMARQUE: Le chargement solaire est destiné à une utilisation d'urgence uniquement.

Positionnez la batterie pour une exposition maximale au soleil. Il commencera immédiatement à charger et le indicateur LED solaire deviendra VERT. Il faut environ 67 heures pour recharger complètement la batterie en plein soleil.

REMARQUE: Lors de la recharge via un panneau solaire, la batterie peut charger simultanément les appareils connectés. Toutefois, le temps de charge global augmentera si l'énergie solaire est partagée entre les périphériques et la batterie elle-même.

CHARGEMENT DE VOTRE APPAREIL MOBILE

SANS FIL

Appuyez sur le bouton d'alimentation. L'indicateur de charge sans fil deviendra VERT.

Placez votre téléphone sur la zone de charge désignée. Votre téléphone vous indiquera quand le chargement commence.



Il est normal qu'un chargeur sans fil et votre appareil chauffent pendant le chargement.

USB

Connectez votre appareil au port USB ou USB-C à l'aide du câble de chargement fourni avec votre appareil mobile ou d'un câble de charge certifié de tiers. Votre appareil commencera immédiatement à charger.

REMARQUE: Gardez vos appareils mobiles (téléphones, tablettes, etc.) hors de la lumière directe du soleil. Une chaleur excessive peut causer des dégâts.

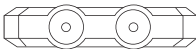

UTILISER LA LAMPE DE POCHE

Appui Long (3 SEC)

Allumer/Éteindre

Besoin d'aide? Visitez www.myhypergear.com pour obtenir informations supplémentaires sur le produit ou contacter info@myhypergear.com

Lisez toutes les consignes de sécurité et les avertissements avant d'utiliser ce produit. L'utilisation incorrecte ou l'omission de suivre les consignes de sécurité peuvent entraîner des dommages, des excès de chaleur, des fumées toxiques, des incendies, des explosions, des décharges électriques ou d'autres dangers qui causent des blessures graves et/ou mortelles et/ou des dommages matériels sans que le fabricant soit responsable. L'utilisateur est responsable de maintenir ce produit avec soin pour une utilisation maximale.

1. Rechargez votre appareil avec le câble de charge micro USB inclus ou un câble micro USB ou USB-C d'un tiers certifié et un adaptateur de charge 2A. Les câbles et les adaptateurs standard peuvent charger la batterie trop lentement, l'endommager ou provoquer une surchauffe de la batterie ou causer un risque d'incendie. Le chargement solaire est destiné à une utilisation d'urgence uniquement.
2. Ne stockez pas l'appareil dans un état de charge épuisé. Cela pourrait endommager les cellules de la batterie. Chargez votre appareil au moins une fois tous les 3 mois, même s'il n'est pas utilisé.
3. Ne stockez pas à des températures extrêmes (inférieures à 40°F ou supérieures à 90°F). Cela pourrait endommager les cellules de la batterie.
4. N'essayez pas de modifier, de démonter ou de réparer ce produit.
5. Évitez les gouttes, bosses et abrasions excessives.
6. Si l'appareil présente des bosses, des piqûres, des déchirures, des déformations ou de la corrosion, arrêtez-en l'utilisation et communiquez avec le fabricant ou jetez-le selon une méthode appropriée.
7. Si vous trouvez ce produit augmentant rapidement la température, en émettant de l'odeur, déformé, abrasé ou démontrant un phénomène anormal, arrêtez immédiatement l'utilisation.

8. Ne pas utiliser à proximité de liquides ou de gaz inflammables, de réservoirs de propane, de moteurs gros, d'appareils à haute tension ou de sources de chaleur telles que les radiateurs et les fours.
9. Si le volet de protection n'est pas correctement fermé, le batterie ne sera pas correctement scellé et résistant à l'eau. Ne l'exposez pas à des matériaux corrosifs. Ne la nettoyez pas à l'aide de produits chimiques, savons ou détergents agressifs.
10. Éliminer l'unité dans les ordures est illégal en vertu des lois et règlements environnementaux provinciaux et fédéraux.



Garantie limitée d'un an

Communiquez avec info@myhypergear.com pour soumettre une réclamation en vertu de la garantie. Une preuve d'achat est requise.



www.myhypergear.com

Français

Cet appareil est conforme à la partie 15 des règles FCC. Son fonctionnement est soumis aux deux conditions suivantes: (1) cet appareil ne doit pas provoquer d'interférences nuisibles, et (2) cet appareil doit accepter toute interférence reçue, y compris les interférences susceptibles de provoquer un fonctionnement indésirable..

Tout changement ou modification non expressément approuvé par la partie responsable de la conformité pourrait annuler le droit de l'utilisateur à utiliser l'équipement.

REMARQUE: Cet équipement a été testé et déclaré conforme aux limites d'un appareil numérique de classe B, conformément à la partie 15 des règles de la FCC. Ces limites sont conçues pour fournir une protection raisonnable contre les interférences nuisibles dans une installation résidentielle. Cet équipement génère, utilise et peut émettre de l'énergie radiofréquence et, s'il n'est pas installé et utilisé conformément aux instructions, peut provoquer des interférences nuisibles aux communications radio. Cependant, il n'y a aucune garantie que des interférences ne se produiront pas dans une installation particulière.

Si cet équipement cause des interférences nuisibles à la réception de la radio ou de la télévision, ce qui peut être déterminé en éteignant et en rallumant l'équipement, l'utilisateur est encouragé à essayer de corriger les interférences par une ou plusieurs des mesures suivantes:

- Réorienter ou déplacer l'antenne de réception.
- Augmentez la séparation entre l'équipement et le récepteur.
- Connectez l'équipement à une prise sur un circuit différent de celui sur lequel le récepteur est connecté.
- Consulter le revendeur ou un technicien radio / TV expérimenté pour obtenir de l'aide.

Pour rester conforme aux directives d'exposition RF de la FCC, cet équipement doit être installé et utilisé à une distance minimale de 20 cm entre le radiateur et votre corps: Utilisez uniquement l'antenne fournie.

FCC Compliance

English

This device complies with part 15 of the FCC Rules. Operation is subject to the following two conditions: (1) this device may not cause harmful interference, and (2) this device must accept any interference received, including interference that may cause undesired operation.

Any changes or modifications not expressly approved by the party responsible for compliance could void the user's authority to operate the equipment.

NOTE: This equipment has been tested and found to comply with the limits for a Class B digital device, pursuant to Part 15 of the FCC Rules. These limits are designed to provide reasonable protection against harmful interference in a residential installation. This equipment generates, uses and can radiate radio frequency energy and, if not installed and used in accordance with the instructions, may cause harmful interference to radio communications. However, there is no guarantee that interference will not occur in a particular installation.

If this equipment does cause harmful interference to radio or television reception, which can be determined by turning the equipment off and on, the user is encouraged to try to correct the interference by one or more of the following measures:

- Reorient or relocate the receiving antenna.
- Increase the separation between the equipment and receiver.
- Connect the equipment into an outlet on a circuit different from that to which the receiver is connected.
- Consult the dealer or an experienced radio/TV technician for help.

To maintain compliance with FCC's RF Exposure guidelines. This equipment should be installed and operated with minimum distance between 20cm the radiator your body: Use only the supplied antenna.

Español

Este dispositivo cumple con la parte 15 de las reglas de la FCC. El funcionamiento está sujeto a las dos condiciones siguientes: (1) este dispositivo no puede causar interferencias dañinas y (2) este dispositivo debe aceptar cualquier interferencia recibida, incluidas las interferencias que puedan provocar un funcionamiento no deseado.

Cualquier cambio o modificación no aprobado expresamente por la parte responsable del cumplimiento podría anular la autoridad del usuario para operar el equipo.

NOTA: Este equipo ha sido probado y cumple con los límites para un dispositivo digital de Clase B, de acuerdo con la Parte 15 de las Reglas de la FCC. Estos límites están diseñados para proporcionar una protección razonable contra interferencias perjudiciales en una instalación residencial. Este equipo genera, usa y puede irradiar energía de radiofrecuencia y, si no se instala y usa de acuerdo con las instrucciones, puede causar interferencias dañinas en las comunicaciones por radio. Sin embargo, no hay garantía de que no se produzcan interferencias en una instalación en particular.

Si este equipo causa interferencias perjudiciales en la recepción de radio o televisión, que se puede determinar encendiendo y apagando el equipo, se recomienda al usuario que intente corregir la interferencia mediante una o más de las siguientes medidas:

- Reorientar o reubicar la antena receptora.
- Aumente la separación entre el equipo y el receptor.
- Conectar el equipo a una toma de corriente de un circuito diferente al que está conectado el receptor.
- Consulte al distribuidor o a un técnico de radio / TV experimentado para obtener ayuda.

Para mantener el cumplimiento con las pautas de exposición a RF de la FCC, este equipo debe instalarse y operarse con una distancia mínima de 20 cm entre el radiador y su cuerpo: Use solo la antena suministrada.