

Outdoor 10-Port L2+ Fully Managed PoE+ Switch with 8 Gigabit Ethernet Ports and 2 SFP Uplinks

Instructions

Model 562324 (IPS-08GM02-OD85W)

*Important: Read before use.
Importante: Leer antes de usar.*



For additional benefits:

**Scan to register your
product warranty**

or go to: register.intellinet-network.com/r/562324

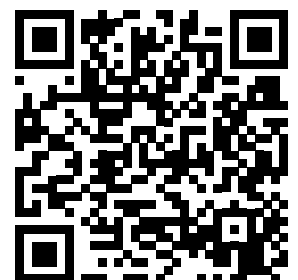



This guide presents the basic steps to set up and operate this device.

Outdoor 10-Port L2+ Fully Managed PoE+ Switch features eight 10/100/1000Mbps PoE ports and 2 SFP Uplink ports. Rainproof ABS plastic shell for pole installation. Ideal for wireless and surveillance applications.

For the user manual and specifications, visit intellinet-network.com. Register your product at register.intellinet-network.com/r/562324 or scan the QR code on the cover.

Placement

Prior to use, it is recommended that the switch be placed/positioned:

- on a surface that can support the weight of the switch (and any other items that need to be considered);
- with a minimum of 25 mm (approx. 1") of clearance on the top and sides for adequate ventilation;
- away from sources of electrical noise: radios, transmitters, broadband amplifiers, etc.;
- within 100 m (approx. 328') of network devices (RJ45) it's to be connected to.

The back side has mounting brackets, which can be used for wall- and pole-mounting

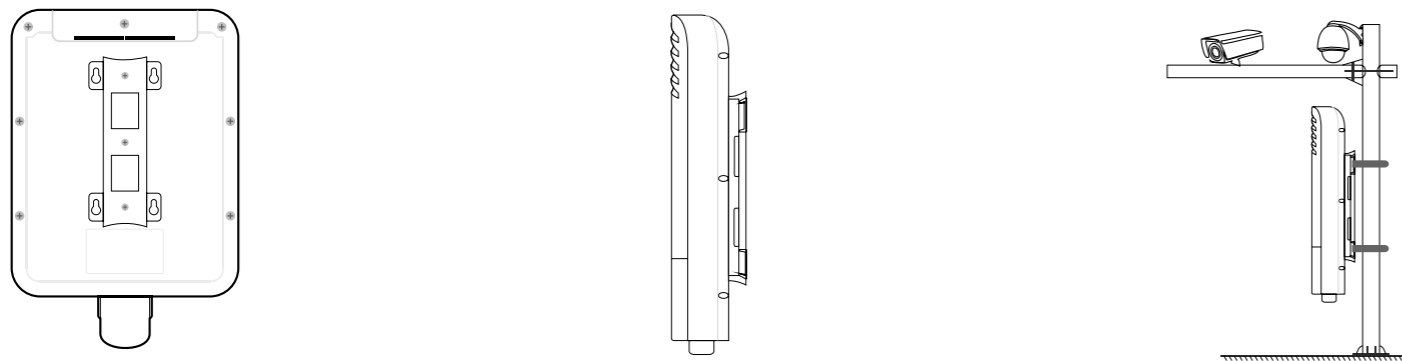

LED

| LED | Status | Operation |
|---------------|----------|--|
| PWR | On | Power is supplied to the switch |
| | Off | No power is supplied to the switch |
| LINK (1-8) | Green | A network link is established |
| | Flashing | Data packets are being sent or received |
| | Off | A network link is not established |
| PoE (1-8) | Blue | Port is supplying power to a connected PoE device. |
| | Off | Port is not supplying power to a connected PoE device. |
| UPLINK (9-10) | On | A device is connected to the port. |
| | Off | No device is connected to the port. |

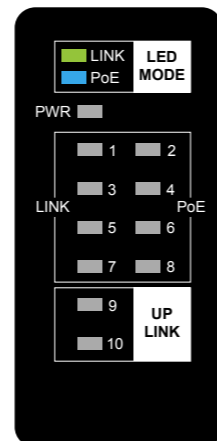

Connections

- Open the bottom cover to connect the ports. Once connected, secure the cover to guarantee IP65 waterproof and dustproof protection.
- All ports on the switch support Auto-MDI/MDI-X functionality, so you can use straight or crossover UTP/STP cables to connect the RJ45 ports to PCs, routers, hubs, other switches, etc.
- Cat5e/6/6a/8.x UTP/STP cables provide optimal performance; if a status LED doesn't indicate a link or activity, check the corresponding device for proper setup and operation.
- PSE (power sourcing equipment) ports (1-8) — compliant with IEEE 802.3af/at — that you can connect to PoE devices such as VoIP phones and network cameras. Any Ethernet-compatible non-PoE device can also be connected to these 8 ports.

Power

Note: Ensure all power is off/disconnected before beginning! The wire gauge for the terminal block should be in the range between 12–24 AWG. Internal power supply supports input voltages of 100-240VAC, 50/60Hz. When connecting to the power input, please observe the polarity markings on the interface to avoid connection errors.

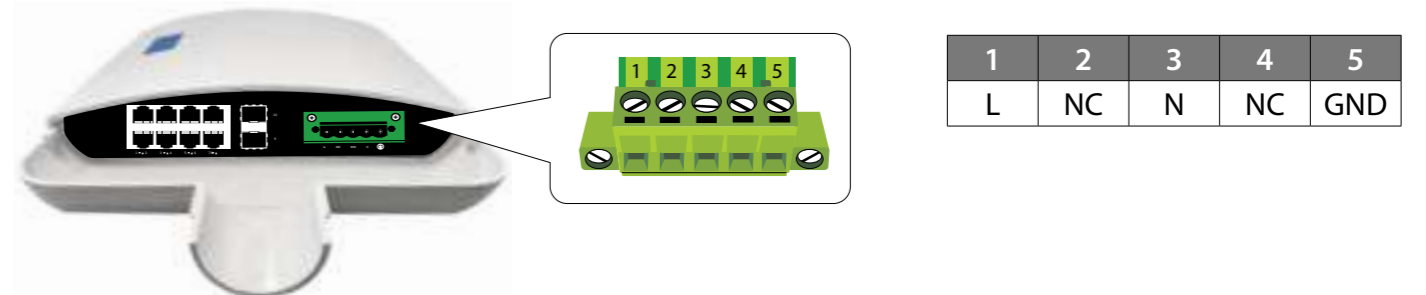

- 1 Loosen appropriate screws.
- 2 Insert bare power-supply wires into appropriate terminal slots (L – 1, N – 3, Ground – 5).
- 3 Tighten appropriate screws to secure wires.
- 4 Install block into the device and tighten screws.



Diese Kurzanleitung zeigt die grundlegenden Schritte zur Einrichtung und Inbetriebnahme dieses Geräts. Der Outdoor-L2+-PoE+-Switch mit 10 Ports verfügt über acht 10/100/1000-Mbit/s-PoE-Ports und zwei SFP-Uplink-Ports. Regendichtes ABS-Kunststoffgehäuse zur Mastmontage. Ideal für drahtlose und Überwachungsanwendungen.

Das Benutzerhandbuch und die technischen Daten finden Sie unter intellinet-network.com. Registrieren Sie Ihr Produkt auf register.intellinet-network.com/r/562324 oder scannen Sie den QR-Code auf dem Deckblatt.



Nutzungsumgebung

Er wird empfohlen, den Switch vor der Nutzung folgendermaßen aufzustellen:

- Sie ihn auf eine Oberfläche, der das Gewicht des Switches (und evtl. anderer Gegenstände) trägt;
- mit mindestens 25 mm Abstand zu allen Seiten für angemessenen Luftdurchsatz;
- fern von anderen Übertragungsgeräten wie Radios, Breitband-verstärker, etc.;
- max. 100 m von den Netzwerkgeräten (RJ45) entfernt, die Sie anschließen möchten.

Auf der Rückseite befinden sich Halterungen, die für die Wand- und Mastbefestigung verwendet werden können.

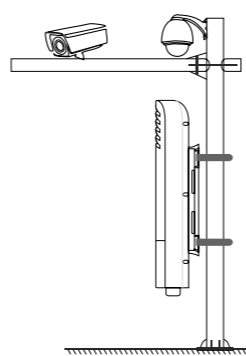
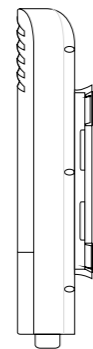
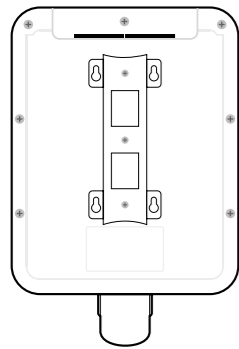

LED

| LED | Status | Beschreibung |
|---------------|---------|--|
| PWR | An | Stromversorgung über Netzteil |
| | Aus | Keine Stromversorgung über Netzteil. |
| LINK (1-8) | Grün | Eine Netzwerkverbindung wurde hergestellt. |
| | Blinken | Daten werden gesendet und empfangen. |
| | Aus | Keine Netzwerkverbindung hergestellt. |
| PoE (1-8) | Blau | Das angeschlossene Gerät erhält Strom. |
| | Aus | Kein PD-Gerät angeschlossen. |
| UPLINK (9-10) | An | Ein Gerät ist an den Port angeschlossen. |
| | Aus | Kein Gerät ist an den Port angeschlossen. |

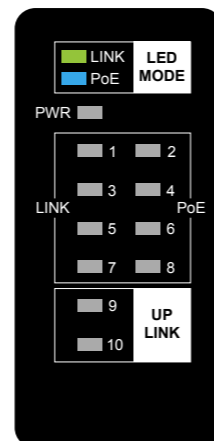

Verbindungen

- Öffnen Sie die untere Abdeckung, um eine Verbindung herzustellen. Nach dem Anschluss sichern Sie die Abdeckung, um einen wasserdichten und staubdichten Schutz gemäß IP65 zu gewährleisten.
- Alle Ports unterstützen Auto-MDI/MDI-X Funktionalität, daher können Sie ein Crossover- oder Nicht-Crossover UTP-/STP-Kabel verwenden, um die RJ45-Ports mit PCs, Routern, Hubs, anderen Switchen etc. zu verbinden.
- Cat5e/6/6a/8.x- UTP/STP-Kabel bieten die beste Performance. Wenn eine LED keine Verbindung/Aktivität anzeigt, überprüfen Sie das verbundene Gerät.
- Hierbei handelt es sich um PSE (Power Sourcing Equipment)-Ports (1-8) — konform mit IEEE 802.3af/at — an die Sie PoE-Geräte wie VoIP-Telefone und Netzwerkkameras anschließen können. Natürlich kann jedes nicht-PoE-fähige Gerät ebenfalls an diesen Ethernet-Port angeschlossen werden.



Strom

Hinweis: Stellen Sie sicher, dass alle Stromquellen ausgeschaltet bzw. getrennt sind, bevor Sie beginnen! Der Kabelquerschnitt für die Anschlussklemme sollte im Bereich von 12–24 AWG liegen. Das interne Netzteil unterstützt Eingangsspannungen von 100–240 V~ bei 50/60 Hz. Achten Sie beim Anschluss an das Stromversorgungssystem auf die Polaritätsmarkierungen der Schnittstelle, um Anschlussfehler zu vermeiden.

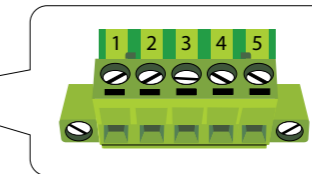

| 1 | 2 | 3 | 4 | 5 |
|---|----|---|----|-----|
| L | NC | N | NC | GND |

- 1 Lösen Sie die entsprechenden Schrauben.
- 2 Führen Sie die abisolierten Stromkabel in die entsprechenden Klemmen ein (L – 1, N – 3, Erdung – 5).
- 3 Ziehen Sie die Schrauben fest, um die Kabel zu sichern.
- 4 Setzen Sie den Block in das Gerät ein und ziehen Sie die Schrauben fest.



Esta guía presenta los pasos básicos para instalar y operar este dispositivo.

El switch íntegramente administrable PoE+ L2+ para exteriores de 10 puertos cuenta con ocho puertos PoE de 10/100/1000 Mbps y 2 puertos de enlace ascendente SFP. Caja eléctrica de plástico ABS resistente a la lluvia para instalación en postes. Ideal para aplicaciones inalámbricas y de control o vigilancia.

Para tener el manual de usuario y los requisitos, visita intellinet-network.com. Registre el producto en register.intellinet-network.com/r/562324 o escanee el código QR en la cubierta.

Colocación

Antes de utilizarlo, se recomienda que el switch sea colocado/fijado:

- Sen una superficie que pueda soportar el peso del interruptor (y cualquier otro artículo que deba ser considerado);
- Con un mínimo de 25 mm (1" aprox.) de espacio libre en la parte superior y en los lados para una ventilación adecuada;
- Apartado de fuentes de ruido eléctrico: radios, transmisores, amplificadores, etc.;
- Dentro de 100 m (aprox. 328') de los dispositivos de red (RJ45) que deben conectarse.

La parte posterior tiene soportes de montaje, que se pueden utilizar para la instalación en paredes y postes

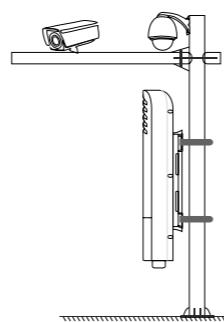
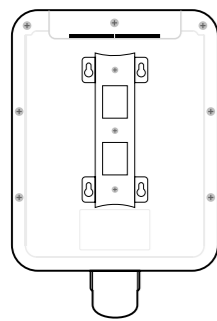

LED

| LED | Estado | Operación |
|---------------|-----------|--|
| PWR | Encendido | La energía es suministrada a través del adaptador de corriente alterna. |
| | Apagado | No se suministra alimentación a través del adaptador de corriente alterna. |
| LINK (1-8) | Verde | Hay una conexión de puerto válido. |
| | Parpadeo | Hay una conexión de puerto válido y paquetes de datos están siendo enviados y recibidos. |
| | Apagado | No hay una conexión de puerto válido. |
| PoE (1-8) | Azul | El dispositivo conectado recibe alimentación eléctrica. |
| | Apagado | No hay un dispositivo PD conectado |
| UPLINK (9-10) | Encendido | Hay un dispositivo conectado al puerto. |
| | Apagado | No hay ningún dispositivo conectado al puerto. |

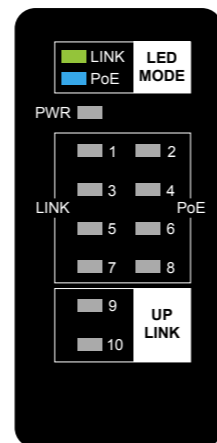

Conexiones

- Abre la cubierta inferior para conectar los puertos. Una vez conectados, asegure la cubierta para garantizar una protección IP65 a prueba de agua y polvo.
- Todos los puertos del switch soportan Auto-MDI/MDI-X, puede utilizarse cable directo o cruzado UTP/STP para conectar los puertos RJ45 a la PC, router, hub, otros switches, etc.
- Los cables Cat5e/6/6a/8.x UTP/STP proporcionan un rendimiento óptimo; Si un LED no indica conectividad ó actividad, compruebe las conexiones sean adecuadas.
- Estos son PSE (equipo de abastecimiento de energía) — puertos (1-8) que cumplen con el estándar IEEE 802.3af/at — que se puede conectar a dispositivos PoE tales como teléfonos VoIP y cámaras de red. Por supuesto, cualquier dispositivo no PoE que es compatible Ethernet se puede conectar a estos 8 puertos.

Poder

Nota: ¡Cerciórese de apagar/desconectar el suministro de corriente antes de comenzar! El calibre del cable para el bloque de terminales debe estar entre el rango de 12 a 24 AWG. La fuente de alimentación interna admite voltajes de entrada de 100-240 VCA, 50/60 Hz. Al realizar la conexión eléctrica, respete las marcas de polaridad en la interfaz para evitar errores de conexión.

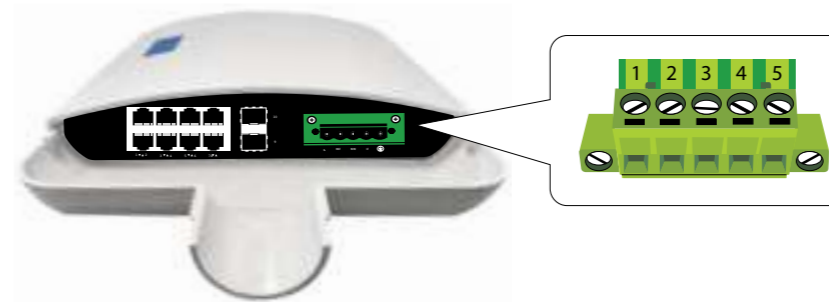

| | | | | |
|---|----|---|----|-----|
| 1 | 2 | 3 | 4 | 5 |
| L | NC | N | NC | GND |

- 1 Afloje los tornillos correspondientes.
- 2 Inserte los cables pelados de la fuente de alimentación en las ranuras de terminal adecuadas (L – 1, N – 3, Tierra – 5).
- 3 Ajuste los tornillos correspondientes para fijar los cables.
- 4 Coloque el bloque en el dispositivo y ajuste los tornillos.



Ce guide décrit les bases pour configurer et opérer cet appareil.

Le commutateur extérieur PoE+ à 10 ports L2+ entièrement géré comporte huit ports PoE 10/100/1000 Mbps et 2 ports SFP de liaison montante (Uplink). Coque en plastique ABS étanche à la pluie pour l'installation sur poteau. Idéal pour les applications sans fil et de surveillance.

Pour obtenir le manuel utilisateur et des spécifications, visitez intellinet-network.com. Enregistrez votre produit sur register.intellinet-network.com/r/562324 ou scannez le code QR figurant sur la couverture.



Placement

Avant d'utiliser le commutateur, il est recommandé de le placer:

- sur une surface qui peut supporter le poids de l'interrupteur (et celui d'autres objets) ;
- ac. un écartement minimal de 25 mm d'autres objets pour une ventilation suffisante ;
- loin des appareils électriques qui peuvent être source d'interférence (des radios etc.) ;
- pas plus de 100 m des périphériques réseau (RJ45) auxquels vous souhaitez vous connecter.

La face arrière est équipée de supports de montage, qui peuvent être utilisés pour un montage mural ou sur poteau.

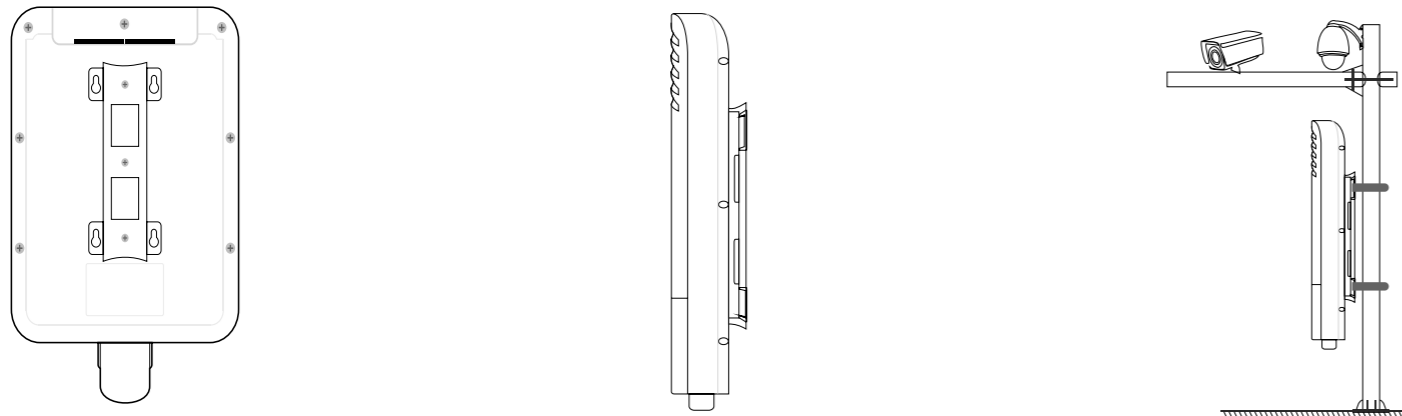

DEL

| DEL | État | Description |
|---------------|------------|--|
| PWR | Allumé | L'alimentation est fournie via l'adaptateur secteur. |
| | Éteint | L'alimentation n'est fournie pas via l'adaptateur secteur. |
| LINK (1-8) | Vert | Connexion est établie. |
| | Clignotant | Connexion est établie et les paquets de données sont envoyés et reçus. |
| | Éteint | Connexion n'est pas établie. |
| PoE (1-8) | Bleu | L'appareil connecté est alimenté. |
| | Éteint | Port n'est connecté pas à un appareil PD. |
| UPLINK (9-10) | Allumé | Un périphérique est connecté au port. |
| | Éteint | Aucun périphérique n'est connecté au port. |

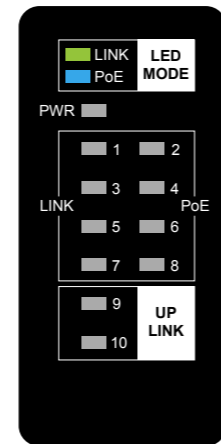

Connexions

- Ouvrez le couvercle inférieur pour connecter les ports. Une fois connecté, fermez le couvercle pour garantir une protection IP65 contre l'eau et la poussière.
- Tous les ports de ce commutateur supportent la fonctionnalité Auto-MDI/MDI-X, donc vous pouvez utiliser des câbles UTP/STP croisés ou non-croisés pour connecter les ports RJ45 aux PCs, routeurs, hubs, d'autres commutateurs etc.
- Des câbles Cat5e/6/6a/8.x UTP/STP garantissent des performances optimales ; si un DEL n'indique pas d'activité, vérifiez l'appareil correspondant.
- Ce sont ports (1-8) PSE (power sourcing equipment / équipement source d'énergie) compliant with IEEE 802.3af/at à laquelle vous pouvez connecter des périphériques PoE tels que les téléphones VoIP et les caméras réseau. Bien sûr, un dispositif non-PoE standard (Ethernet compatible) peut être connecté à l'une de ces 8 ports.



Puissance

Remarque : Assurez-vous que l'alimentation est intégralement éteinte/déconnectée avant de commencer! Le calibre du fil pour le bornier doit être compris entre 12 et 24 AWG. L'alimentation interne prend en charge des tensions d'entrée de 100-240 Vca, 50/60 Hz. Lors de la connexion à l'alimentation, veuillez respecter les marquages de polarité sur l'interface afin d'éviter les erreurs de connexion.

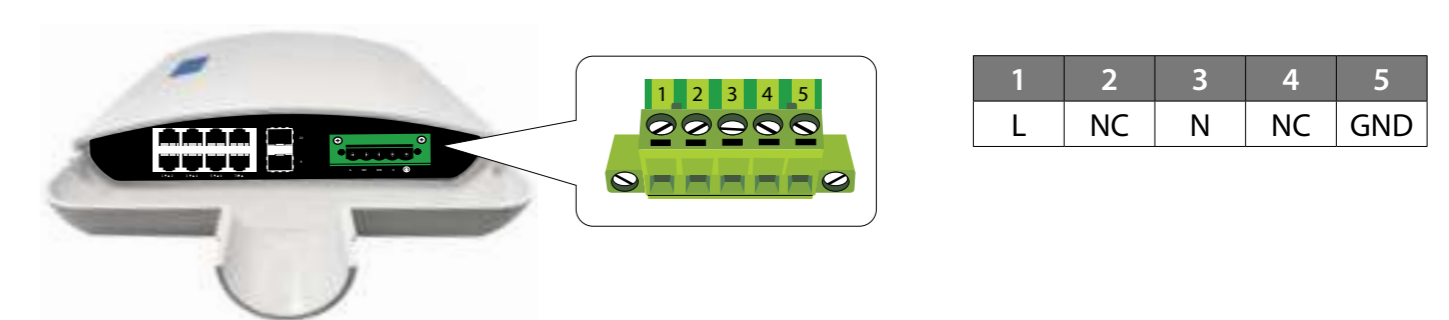

- 1 Desserrez les vis appropriées.
- 2 Insérez les fils dénudés de l'alimentation électrique dans les connecteurs des bornes appropriées (L (phase) - 1, N (neutre) - 3, Terre - 5).
- 3 Serrez les vis appropriées pour fixer les fils.
- 4 Installez le bloc dans le périphérique et serrez les vis.



Ta instrukcja prezentuje podstawowe kroki podłączenia i instalacji urządzenia.

Zewnętrzny 10-portowy przełącznik PoE+ L2+ w pełni zarządzalny wyposażony w osiem portów PoE 10/100/1000 Mb/s i 2 porty SFP Uplink. Odporna na deszcz obudowa z tworzywa ABS do montażu na słupie. Idealny do zastosowań bezprzewodowych i monitoringu.

Instrukcja obsługi i specyfikacja produktu dostępne na stronie intellinet-network.com.

Zarejestruj produkt na register.intellinet-network.com/r/562324

lub zeskanuj znajdujący się na pokrywie kod QR.



Umiejscowienie

Zaleca się, aby urządzenie w trakcie użytkowania było umiejscowione:

- na powierzchni, która może utrzymać ciężar Switcha;
- dla zapewnienia dobrej wentylacji w odległości co najmniej 25 mm obudowy urządzenia od podłoża, na którym się znajduje;
- z dala od źródeł zakłóceń elektrycznych: radia, nadajniki szerokopasmowe, itp.;
- odległości do 100 m od innych urządzeń sieciowych, z którymi bezpośrednio jest połączony.

Z tyłu znajdują się uchwyty montażowe, które można wykorzystać do montażu na ścianie lub słupie

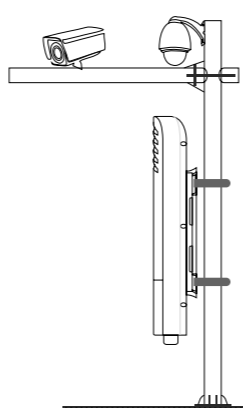
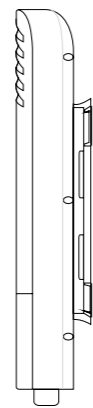
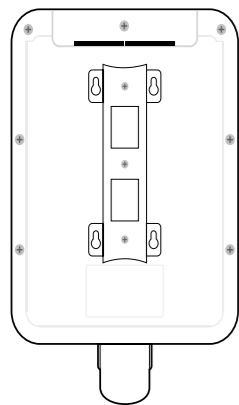

Dioda

| Dioda | Status | Objaśnienie |
|---------------|------------|--|
| PWR | On (wł.) | Zasilanie dostarczane jest za pomocą zasilacza AC. |
| | Off (wył.) | Zasilanie nie jest dostarczane za pomocą zasilacza AC. |
| LINK (1-8) | Zielony | Połączenie sieciowe zostało ustanowione. |
| | Migająca | Połączenie sieciowe zostało ustanowione, pakiety danych są wysyłane i odbierane. |
| | Off (wył.) | Nie ustanowiono połączenia sieciowego. |
| PoE (1-8) | Niebieski | Podłączone urządzenie jest zasilane. |
| | Off (wył.) | Nie ma połączenia z urządzeniem PoE. |
| UPLINK (9-10) | On (wł.) | Do portu podłączone jest urządzenie. |
| | Off (wył.) | Brak urządzenia podłączonego do portu. |

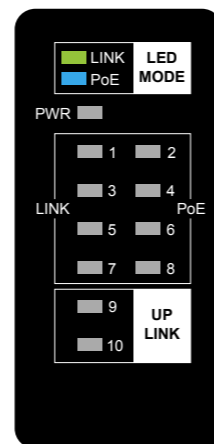

Połączenia

- Otwórz dolną pokrywę, aby podłączyć porty. Po podłączeniu należy zabezpieczyć pokrywę, aby zagwarantować wodoodporność i pyłoszczelność na poziomie IP65.
- Wszystkie porty przełącznika obsługują auto-krosowanie MDI/MDI-X, możliwe więc jest użycie kabla prostego lub krosowanego, aby połączyć porty RJ45 z komputerami, routerami, czy innymi przełącznikami.
- Kable Cat5e/6/6a/8.x UTP/STP zapewniają optymalną wydajność; jeśli diody statusu nie sygnalizują linku lub aktywności, sprawdź podłączone urządzenie pod kątem poprawności konfiguracji oraz jego zasilania.
- Porty (1-8) PSE (urządzenia będące źródłem zasilania) – zgodne z IEEE 802.3af/at – do portów można podłączyć urządzenia PoE, takiej jak telefony VoIP czy kamery IP. Oczywiście każde inne urządzenie sieciowe nie obsługujące PoE również może być podłączone do tych portów.



Moc

Uwaga: Przed rozpoczęciem działania należy upewnić się, że odłączono lub wyłączono całe zasilanie! Przekrój przewodu dla bloku zacisków powinien mieścić się w zakresie 12-24 AWG. Zasilacz wewnętrzny obsługuje napięcia wejściowe 100-240 VAC, 50/60 Hz. Podłączając urządzenie do wejścia zasilania, należy zwrócić uwagę na oznaczenia biegunowości na interfejsie, aby uniknąć błędów połączenia.

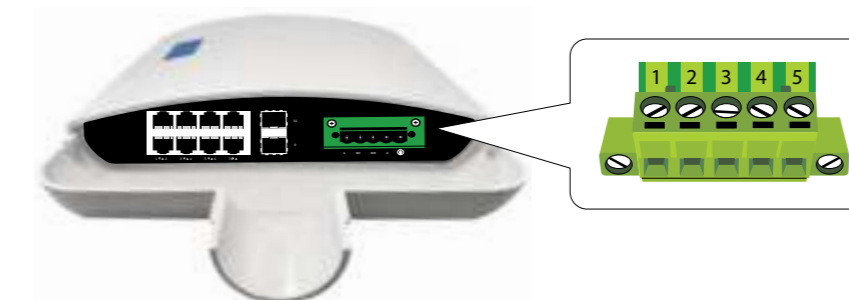

| 1 | 2 | 3 | 4 | 5 |
|---|----|---|----|-----|
| L | NC | N | NC | GND |

- 1 Poluzować odpowiednie śruby.
- 2 Włożyć niez izolowane przewody zasilające do odpowiednich gniazd zaciskowych (L – 1, N – 3, uziemienie – 5).
- 3 W celu zabezpieczenia przewodów należy dokręcić odpowiednie śruby.
- 4 Zamontować blok w urządzeniu i dokręcić śruby.



Questa guida fornisce le indicazioni basilari per settare e mettere in funzione l'apparecchio.

Lo switch PoE+ da esterno a 10 porte L2+ completamente gestito è dotato di otto porte PoE da 10/100/1000 Mbps e di due porte uplink SFP. Custodia in plastica ABS resistente alla pioggia, adatta per l'installazione su palo. Ideale per applicazioni wireless e di videosorveglianza.

Per il manuale di utilizzo e le specifiche, visita intellinet-network.com.

Registra il tuo prodotto register.intellinet-network.com/r/562324

o scansiona il codice QR presente sulla copertina



Posizionamento

Prima di utilizzare il prodotto, si consiglia di fare attenzione a dove viene collocato lo switch:

- su una superficie in grado di sostenere il peso dello switch (o qualsiasi altro oggetto che deve essere tenuto in considerazione);
- con un minimo di 25 mm (approssimativamente 1") di spazio libero verso l'alto e lateralmente per permettere un'adeguata ventilazione;
- lontano da sorgenti che possono provocare disturbi e interferenze elettromagnetiche: radio, trasmettitori, amplificatori di banda, ecc.;
- entro 100 m dalle periferiche di rete a cui è stato connesso.

Il lato posteriore è dotato di staffe di montaggio che possono essere utilizzate per il montaggio a parete o su palo.

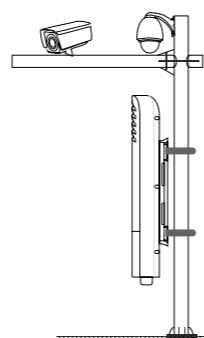
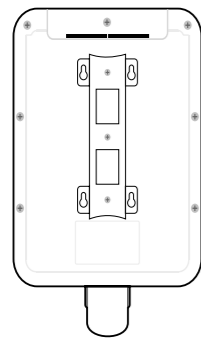

Dioda

| LED | Stato | Descrizione |
|---------------|--------------|---|
| PWR | Accesso | L'alimentazione è fornita dall'alimentatore AC. |
| | Spento | Non viene fornita alimentazione dall'alimentatore AC. |
| LINK (1-8) | Verde | È stato stabilito un collegamento di rete. |
| | Lampeggiante | È stato stabilito un collegamento di rete e vengono inviati e ricevuti pacchetti di dati. |
| | Spento | Non è stato stabilito alcun collegamento di rete. |
| PoE (1-8) | Blu | Il dispositivo collegato sta ricevendo corrente. |
| | Spento | Nessuna periferica PD è collegata. |
| UPLINK (9-10) | Accesso | Un dispositivo è collegato alla porta. |
| | Spento | Nessun dispositivo è collegato alla porta. |

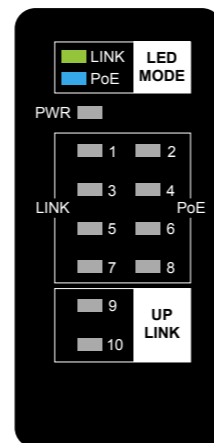

Connessioni

- Aprire il coperchio inferiore per collegare le porte. Una volta collegate, fissare il coperchio per garantire una protezione impermeabile e antipolvere IP65.
- Tutte le porte sullo switch supportano la funzionalità Auto-MDI/MDI-X, così si possono usare sia cavi dritti che incrociati UTP/STP per collegare le porte RJ45 ai PC, router, hub, altri switch, etc.
- I cavi Cat5e/6/6a/8.x UTP/STP forniscono ottimali prestazioni; se il LED di stato non indica una connessione o un'attività, verificare la corrispondente periferica per un corretto settaggio e funzionamento.
- Queste sono porte (1-8) PSE (per l'approvvigionamento di alimentazione) conformi PoE IEEE 802.3af/at che è possibile connettere a dispositivi PoE come i telefoni VoIP e telecamere di rete. Naturalmente, qualsiasi dispositivo di rete non PoE può essere collegato a queste 8 porte.



Potenza

Nota: prima di iniziare, assicurarsi che l'alimentazione sia completamente disattivata o scollegata! La sezione dei cavi per il morsetto deve essere compresa tra 12 e 24 AWG. L'alimentatore interno supporta tensioni di ingresso comprese tra 100 e 240 VAC, 50/60 Hz. Durante il collegamento all'ingresso di alimentazione, rispettare i contrassegni di polarità sull'interfaccia per evitare errori di connessione.

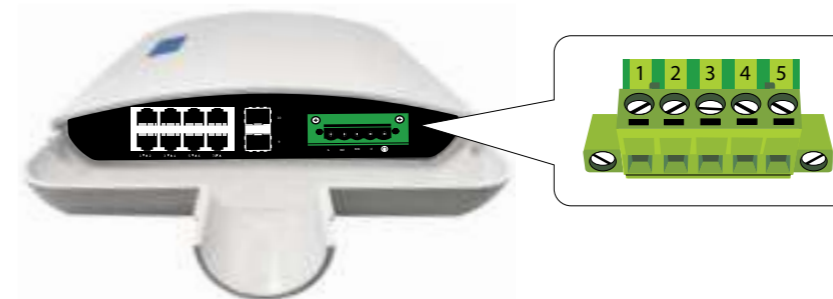

| 1 | 2 | 3 | 4 | 5 |
|---|----|---|----|-----|
| L | NC | N | NC | GND |

- 1 Allentare le viti corrispondenti.
- 2 Inserire i fili nudi dell'alimentazione negli appositi alloggiamenti del morsetto (L – 1, N – 3, Terra – 5).
- 3 Serrare le viti corrispondenti per fissare i cavi.
- 4 Inserire il morsetto nel dispositivo e serrare le viti.



WASTE ELECTRICAL & ELECTRONIC EQUIPMENT

DISPOSAL OF ELECTRIC AND ELECTRONIC EQUIPMENT (Applicable In The European Union And Other European Countries With Separate Collection Systems)

ENGLISH: This symbol on the product or its packaging means that this product must not be treated as unsorted household waste. In accordance with EU Directive 2012/19/EU on Waste Electrical and Electronic Equipment (WEEE), this electrical product must be disposed of in accordance with the user's local regulations for electrical or electronic waste. Please dispose of this product by returning it to your local point of sale or recycling pickup point in your municipality. **DEUTSCH:** Dieses auf dem Produkt oder der Verpackung angebrachte Symbol zeigt an, dass dieses Produkt nicht mit dem Hausmüll entsorgt werden darf. In Übereinstimmung mit der Richtlinie 2012/19/EU des Europäischen Parlaments und des Rates über Elektro- und Elektronik-Altgeräte (WEEE) darf dieses Elektrogerät nicht im normalen Hausmüll oder dem Gelben Sack entsorgt werden. Wenn Sie dieses Produkt entsorgen möchten, bringen Sie es bitte zur Verkaufsstelle zurück oder zum Recycling-Sammelpunkt Ihrer Gemeinde.

ESPAÑOL: Este símbolo en el producto o su embalaje indica que el producto no debe tratarse como residuo doméstico. De conformidad con la Directiva 2012/19/EU de la UE sobre residuos de aparatos eléctricos y electrónicos (RAEE), este producto eléctrico no puede desecharse se con el resto de residuos no clasificados. Deshágase de este producto devolviéndolo a su punto de venta o a un punto de recolección municipal para su reciclaje. **FRANÇAIS:** Ce symbole sur le produit ou son emballage signifie que ce produit ne doit pas être traité comme un déchet ménager. Conformément à la Directive 2012/19/EU sur les déchets d'équipements électriques et électroniques (DEEE), ce produit électrique ne doit en aucun cas être mis au rebut sous forme de déchet municipal non trié. Veuillez vous débarrasser de ce produit en le renvoyant à son point de vente ou au point de ramassage local dans votre municipalité, à des fins de recyclage.

GENERAL PRODUCT SAFETY INSTRUCTIONS

ENGLISH

Read and retain these instructions. Failure to follow safety guidelines may result in injury, electric shock, fire, or equipment damage. Use constitutes acceptance of the Intellinet Network Solutions Limited Warranty.

General Safety

- **Intended Use:** This device is for non-critical applications. Do not use in environments where failure may result in serious harm or environmental damage.
- **Keep Away from Children:** This product and its accessories are not toys. Keep out of reach of minors.
- **Suffocation Risk:** Packaging may pose a suffocation hazard. Dispose of properly.

Electrical Safety

- **Power Supply:** Use only the original or approved power adapter. Using unapproved power sources voids the warranty and may cause harm.
- **Moisture and Heat:** Keep the device away from liquids, moisture, direct sunlight, and heat sources. Do not dry with external heat.
- **Ports and Cables:** Do not insert foreign objects into ports. Keep connectors dry and clean. Disconnect power before cleaning or servicing.

Handling and Maintenance

- **Cleaning:** Unplug all cables before cleaning. Use a dry cloth. Do not immerse or spray liquids.
- **Damage:** Discontinue use if the product is dropped, punctured, or exposed to liquid. Contact support for inspection.
- **Repairs:** Do not attempt to open or repair the product. Unauthorized repairs void the warranty and may pose safety risks.

Environmental and Health Considerations

- **Explosive Atmospheres:** Do not use or charge near flammable materials or in potentially explosive areas.
- **Heat Generation:** Product may become warm during use. Ensure ventilation and avoid prolonged skin contact.
- **Medical Devices:** This device may emit signals that interfere with personal medical equipment. If interference is suspected, discontinue use and consult a healthcare provider.
- **Skin Contact:** Some materials may cause irritation. Discontinue use and consult a doctor if symptoms persist.

DEUTSCH

Bitte lesen und bewahren Sie diese Anleitung auf. Die Nichtbeachtung kann zu Verletzungen, Stromschlag, Brand oder Geräteschäden führen. Die Nutzung gilt als Zustimmung zur eingeschränkten Garantie von Intellinet Network Solutions.

Allgemeine Sicherheit

- **Bestimmungsgemäßer Gebrauch:** Nur für nicht-kritische Anwendungen geeignet. Nicht in sicherheitsrelevanten Umgebungen verwenden.
- **Von Kindern fernhalten:** Kein Spielzeug. Für Kinder ungeeignet.
- **Erststufungsgefahr:** Verpackungsmaterialien von Babys und Kindern fernhalten.

Elektrische Sicherheit

- **Netzteil:** Verwenden Sie nur das Original- oder ein zugelassenes Netzteil. Andernfalls erlischt die Garantie.
- **Feuchtigkeit & Hitze:** Vor Flüssigkeiten, Feuchtigkeit, direkter Sonneneinstrahlung und Hitzequellen schützen. Nicht mit Hitze trocknen.
- **Anschlüsse:** Keine Fremdkörper einführen. Anschlüsse sauber und trocken halten. Vor Reinigung oder Wartung vom Strom trennen.

Handhabung & Wartung

- **Reinigung:** Gerät ausschalten und vom Strom trennen. Nur mit trockenem Tuch reinigen. Keine Flüssigkeiten verwenden.
- **Beschädigungen:** Bei Sturz, Beschädigung oder Flüssigkeitseintritt nicht weiterverwenden. Support kontaktieren.
- **Reparaturen:** Keine eigenmächtigen Reparaturen durchführen. Dies kann gefährlich sein und die Garantie erlöschen lassen.

Umwelt & Gesundheit

- **Explosionsgefährdete Bereiche:** Nicht in der Nähe von brennbaren Materialien oder in explosionsgefährdeten Umgebungen verwenden.
- **Erwärmung:** Gerät kann sich im Betrieb erwärmen. Für Belüftung sorgen.
- **Medizinische Geräte:** Elektrische Signale können medizinische Geräte stören. Bei Verdacht sofort ausschalten.
- **Hautkontakt:** Materialien können Hautreizungen verursachen. Bei Beschwerden Nutzung einstellen.

ESPAÑOL

Lea y conserve estas instrucciones. El incumplimiento puede causar lesiones, descarga eléctrica, incendio o daños al equipo. El uso implica la aceptación de la garantía limitada de Intellinet Network Solutions.

Seguridad general

- **Uso previsto:** Solo para aplicaciones no críticas. No usar en entornos de alto riesgo.
- **Mantener fuera del alcance de los niños:** No es un juguete.
- **Riesgo de asfixia:** Mantenga los envases fuera del alcance de bebés y niños.

Seguridad eléctrica

POLSKI: Jeśli na produkcie lub jego opakowaniu umieszczono ten symbol, wówczas w czasie użycia nie wolno wyrzucać tego produktu wraz z odpadami komunalnymi. Zgodnie z Dyrektywą Nr 2012/19/EU w sprawie zużytego sprzętu elektrycznego i elektronicznego (WEEE), niniejszego produktu elektrycznego nie wolno usuwać jako nie posortowanego odpadu komunalnego. Prosimy o usunięcie niniejszego produktu poprzez jego zwrot do punktu zakupu lub oddanie do miejscowego komunalnego punktu zbiórki odpadów przeznaczonych do recyklingu. **ITALIANO:** Questo simbolo sui prodotto o sulla relativa confezione indica che il prodotto non va trattato come un rifiuto domestico. In ottemperanza alla Direttiva UE 2012/19/EU sui rifiuti di apparecchiature elettriche ed elettroniche (RAEE), questa prodotto elettrico non deve essere smaltito come rifiuto municipale misto. Si prega di smaltire il prodotto riportandolo al punto vendita o al punto di raccolta municipale locale per un opportuno riciclaggio.

Seguridad eléctrica

- **Fuente de alimentación:** Use solo el adaptador original o uno aprobado. Usar otros puede anular la garantía.
- **Humedad y calor:** Mantenga lejos de líquidos, humedad, luz solar directa y fuentes de calor. No secar con calor.
- **Puertos:** No inserte objetos. Mantenga los conectores secos y limpios. Desconecte antes de limpiar o dar mantenimiento.

Manejo y mantenimiento

- **Limpieza:** Apague y desconecte el dispositivo antes de limpiar. Use solo un paño seco. No sumerja.
- **Daños:** Si el dispositivo se cae, se daña o se moja, deje de usarlo y contacte soporte.
- **Reparaciones:** No intente repararlo usted mismo. Las reparaciones no autorizadas anulan la garantía y pueden ser peligrosas.

Medio ambiente y salud

- **Atmósferas explosivas:** No usar cerca de materiales inflamables o en áreas con riesgo de explosión.
- **Calor:** El producto puede calentarse. Asegure buena ventilación.
- **Dispositivos médicos:** Puede interferir con equipos médicos. Si ocurre, apague el dispositivo.
- **Irritación en la piel:** Algunos materiales pueden causar irritación. Suspenda el uso si hay molestias.

FRANÇAIS

Lisez et conservez ces instructions. Le non-respect peut entraîner des blessures, un choc électrique, un incendie ou des dommages. L'utilisation vaut acceptation de la garantie limitée d'Intellinet Network Solutions.

Sécurité générale

- **Usage prévu :** Pour une utilisation non critique uniquement. Ne pas utiliser en environnement à haut risque.
- **Tenir hors de portée des enfants :** Ce produit n'est pas un jouet.
- **Risque de suffocation :** Garder les emballages hors de portée des enfants.

Sécurité électrique

- **Alimentation :** Utiliser uniquement l'adaptateur fourni ou approuvé. Toute autre utilisation annule la garantie.
- **Humidité et chaleur :** Tenir à l'écart de l'eau, de l'humidité et des sources de chaleur. Ne pas sécher avec une source de chaleur.
- **Connecteurs :** Ne rien insérer dans les ports. Garder les connecteurs secs et propres. Débrancher avant entretien ou nettoyage.

Manipulation & entretien

- **Nettoyage :** Éteindre et débrancher avant de nettoyer. Utiliser un chiffon sec uniquement. Ne pas immerger.
- **Dommages :** En cas de choc, d'infiltration ou de dommage, cesser l'utilisation et contacter le support.
- **Réparations :** Ne pas ouvrir ni réparer soi-même. Risque de danger et annulation de garantie.

Environnement & santé

- **Atmosphères explosives :** Ne pas utiliser près de matériaux inflammables.
- **Chauffe :** Le produit peut chauffer. Assurez une bonne ventilation.
- **Dispositifs médicaux :** Peut interférer avec certains appareils. Éteindre en cas de doute.
- **Contact cutané :** Peut provoquer des irritations. Cesser l'utilisation si des symptômes apparaissent.

POLSKI

Przeczytaj i zachowaj instrukcję. Nieprzestrzeganie może prowadzić do obrażeń, porażenia prądem, pożaru lub uszkodzenia sprzętu. Użytkowanie oznacza akceptację ograniczonej gwarancji Intellinet Network Solutions.

Ogólne zasady bezpieczeństwa

- **Przeznaczenie:** Tylko do użytku w środowiskach niekrytycznych.
- **Trzymać z dala od dzieci:** Urządzenie nie jest zabawką.
- **Ryzyko uduszenia:** Opakowania trzymać z dala od dzieci i niemowląt.

Bezpieczeństwo elektryczne

- **Zasilacz:** Używać tylko oryginalnego lub zatwierdzonego zasilacza. Inny sprzęt unieważnia gwarancję.
- **Wilgoć i ciepło:** Chronić przed wodą, wilgocią i źródłami ciepła. Nie suszyć ciepłem.

- **Porty:** Nie wkładać obcych przedmiotów. Porty utrzymywać w suchości i czystości. Odłączyć przed czyszczeniem.
- **Obsługa i konserwacja**
- **Czyszczenie:** Odłączyć przed czyszczeniem. Używaj suchej szmatki. Nie zanurzać
- **Uszkodzenia:** W przypadku uszkodzeń lub kontaktu z wodą – przerwać użytkowanie i skontaktować się z pomocą techniczną.
- **Naprawy:** Nie rozkręcaj urządzenia. Nieuautoryzowane naprawy są niebezpieczne i unieważniają gwarancję.

Środowisko i zdrowie

- **Materiały wybuchowe:** Nie używać w pobliżu materiałów łatwopalnych.
- **Ciepło:** Urządzenie może się nagrzewać. Zapewnij wentylację.
- **Urządzenia medyczne:** Może zakłócać ich działanie. Wyłączyć w przypadku problemów.
- **Podrażnienia skóry:** Materiały mogą powodować podrażnienia. W razie objawów przerwać użycie.

ITALIANO

Leggere e conservare queste istruzioni. Il mancato rispetto può causare lesioni, scosse elettriche, incendi o danni al dispositivo. L'uso implica l'accettazione della garanzia limitata di Intellinet Network Solutions.

Sicurezza generale

- **Uso previsto:** Solo per uso non critico.
- **Tenere lontano dai bambini:** Non è un giocattolo.

WARRANTY AT: | GARANTIE AUF: | GARANTÍA EN: | GARANTIE À: | GWARANCJA NA: | GARANZIA A:

intellinet-network.com

EN MÉXICO: Póliza de Garantía Intellinet Network Solutions — Datos del importador y responsable ante el consumidor - IC Intracom México, S.A.P.I. de C.V. - Av. Interceptor Poniente # 73, Col. Parque Industrial La Joya, Cuautitlán Izcalli, Estado de México, C.P. 54730, México. • Tel. (55) 1500-4500 • La presente garantía cubre los siguientes productos contra cualquier defecto de fabricación en sus materiales y mano de obra. A. Garantizamos los productos de limpieza, aire comprimido y consumibles, por 60 días a partir de la fecha de entrega, o por el tiempo en que se agote totalmente su contenido por su propia función de uso, lo que suceda primero. B. Garantizamos los productos con partes móviles por 3 años. C. Garantizamos los demás productos por 5 años (productos sin partes móviles), bajo las siguientes condiciones: 1. Todos los productos a que se refiere esta garantía, ampara su cambio físico, sin ningún cargo para el consumidor. 2. El comercializador no tiene talleres de servicio, debido a que los productos que se garantizan no cuentan con reparaciones, ni refacciones, ya que su garantía es de cambio físico. 3. La garantía cubre exclusivamente aquellas partes, equipos o sub-ensambles que hayan sido instaladas de fábrica y no incluye en ningún caso el equipo adicional o cualesquiera que hayan sido adicionados al mismo por el usuario o distribuidor. Para hacer efectiva esta garantía bastará con presentar el producto al distribuidor en el domicilio donde fue adquirido o en el domicilio de IC Intracom México, S.A.P.I. de C.V., junto con los accesorios contenidos en su empaque, acompañado de su póliza debidamente llenada y sellada por la casa vendedora (indispensable el sello y fecha de compra) donde lo adquirió, o bien, la factura o ticket de compra original donde se mencione claramente el modelo, número de serie (cuando aplique) y fecha de adquisición. Esta garantía no es válida en los siguientes casos: Si el producto se hubiese utilizado en condiciones distintas a las normales; si el producto no ha sido operado conforme a los instructivos de uso; o si el producto ha sido alterado o tratado de ser reparado por el consumidor o terceras personas.

REGULATORY STATEMENTS

FCC Class B

This equipment has been tested and found to comply with the limits for a Class B digital device, pursuant to Part 15 of Federal Communications Commission (FCC) Rules. These limits are designed to provide reasonable protection against harmful interference in a residential installation. This equipment generates, uses and can radiate radio frequency energy, and if not installed and used in accordance with the instructions may cause harmful interference to radio communications. However, there is no guarantee that interference will not occur in a particular installation. If this equipment does cause harmful interference to radio or television reception, which can be determined by turning the equipment off and on, try to correct the interference by one or more of the following measures: reorient or relocate the receiving antenna; increase the separation between the equipment and the receiver; connect the equipment to an outlet on a circuit different from the receiver; or consult the dealer or an experienced radio/TV technician for help.

CE/UKCA

ENGLISH: This device complies with the requirements of CE 2014/30/EU (UKCA Electromagnetic Compatibility Regulations 2016) and / or 2014/35/EU (UKCA Electrical Equipment [Safety] Regulations 2016). The Declaration of Conformity for is available at:

DEUTSCH: Dieses Gerät entspricht der CE 2014/30/EU und / oder 2014/35/EU. Die Konformitätserklärung für dieses Produkt finden Sie unter:

ESPAÑOL: Este dispositivo cumple con los requerimientos de CE 2014/30/EU y / o 2014/35/EU. La declaración de conformidad está disponible en:

FRANÇAIS : Cet appareil satisfait aux exigences de CE 2014/30/EU et / ou 2014/35/EU. La Déclaration de Conformité est disponible à:

POLSKI: Urządzenie spełnia wymagania CE 2014/30/EU i / lub 2014/35/EU. Deklaracja zgodności dostępna jest na stronie internetowej producenta:

ITALIANO: Questo dispositivo è conforme alla CE 2014/30/EU e / o 2014/35/EU. La dichiarazione di conformità è disponibile al:

support.intellinet-network.com/barcode/562324



All trademarks and trade names are the property of their respective owners.

Alle Marken und Markennamen sind Eigentum Ihrer jeweiligen Inhaber.

Todas las marcas y nombres comerciales son propiedad de sus respectivos dueños.

Toutes les marques et noms commerciaux sont la propriété de leurs propriétaires respectifs.

Wszystkie znaki towarowe i nazwy handlowe należą do ich właścicieli.

Tutti i marchi registrati e le denominazioni commerciali sono di proprietà dei loro rispettivi proprietari.



intellinet-network.com

| | | |
|--|---|---|
| North America IC Intracom America 550 Commerce Blvd. Oldsmar, FL 34677 USA | Asia & Africa IC Intracom Asia 4-F, No. 77, Sec. 1, Xintai 5th Rd. Xizhi Dist., New Taipei City 221, Taiwan | Europe IC Intracom Europe Löhbacher Str. 7, D-58553 Halver, Germany |
|--|---|---|

All trademarks and trade names are the property of their respective owners. © IC Intracom. All rights reserved.
Intellinet Network Solutions is a trademark of IC Intracom, registered in the U.S. and other countries.



Printed on recycled paper.

INT_562324_QIG_0825_REV_5.01