

# JMGO



## PicoFlix

User Manual • Užívateľský manuál •  
Užívateľský manuál • Használati utasítás •  
Benutzerhandbuch

<b>English</b>	3 – 10
<b>Čeština</b>	11 – 18
<b>Slovenčina</b>	19 – 26
<b>Magyar</b>	27 – 34
<b>Deutsch</b>	35 – 42

Dear customer,

Thank you for purchasing our product. Please read the following instructions carefully before first use and keep this user manual for future reference. Pay particular attention to the safety instructions. If you have any questions or comments about the device, please visit our customer support page: [www.alza.cz/EN/kontakt](http://www.alza.cz/EN/kontakt).

*Importer* Alza.cz a.s., Jankovcova 1522/53, Holešovice, 170 00 Praha 7, [www.alza.cz](http://www.alza.cz)

## Safety Notice

- Read this product manual thoroughly before attempting to use this product. Store the product manual in a safe location so it may be referenced at any time.
- Do not look directly into the light lens of the device as your eyes may be damaged by a strong laser.
- When the projector is working, do not block the projection lens with any object.
- If you encounter an issue with the product, do not attempt to disassemble it without authorization. Contact professional after-sales personnel to resolve the issue.

## Package Contents

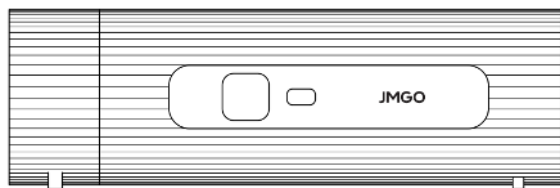

Projector Body

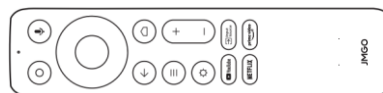

Remote Control



AAA Battery  
x2

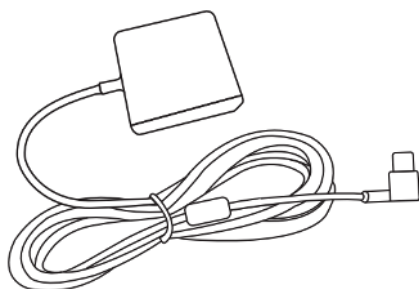

Power Adapter

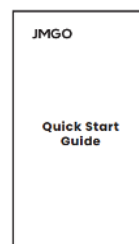

User Guide

# Remote Control

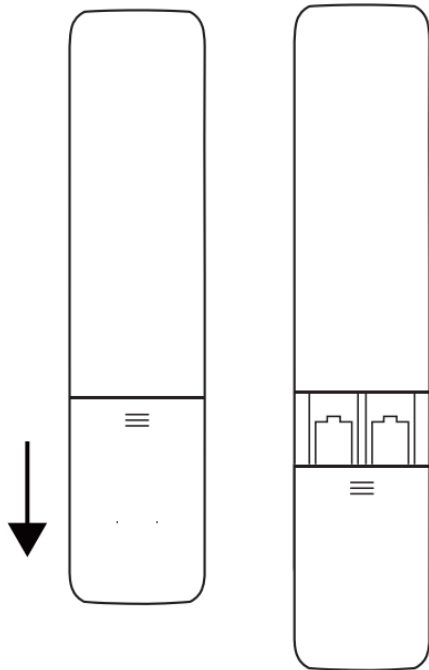
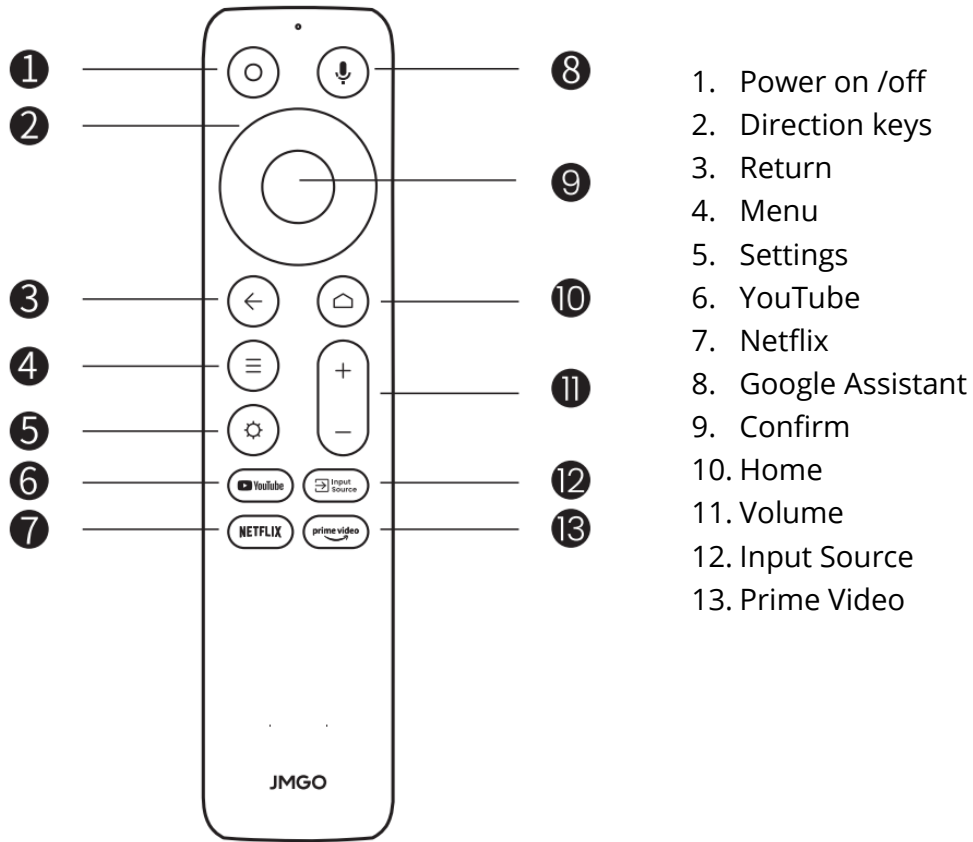

Slide down to open the back cover and then install 2 AAA batteries.

Insert new batteries matching the polarity (+/-) and close the battery compartment.

After turning on the projector, press and hold the Return and Home buttons on the remote control simultaneously for 3 seconds to enter Bluetooth pairing mode.

# Product Manual

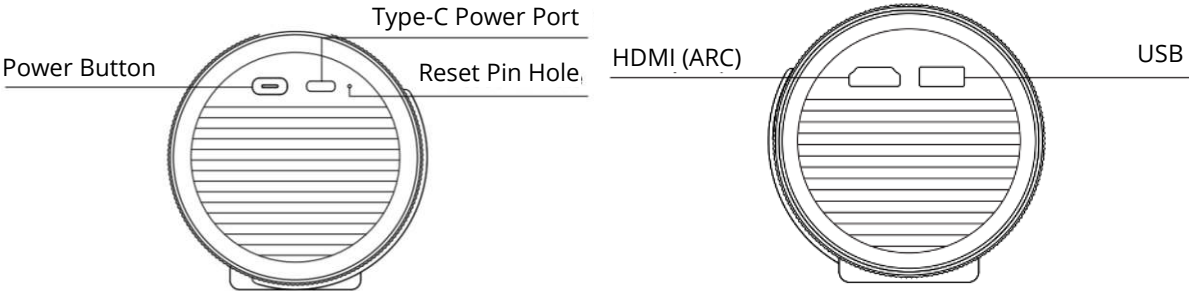

## Charging and Power On

Before first use, please use the included adapter to fully charge the projector.

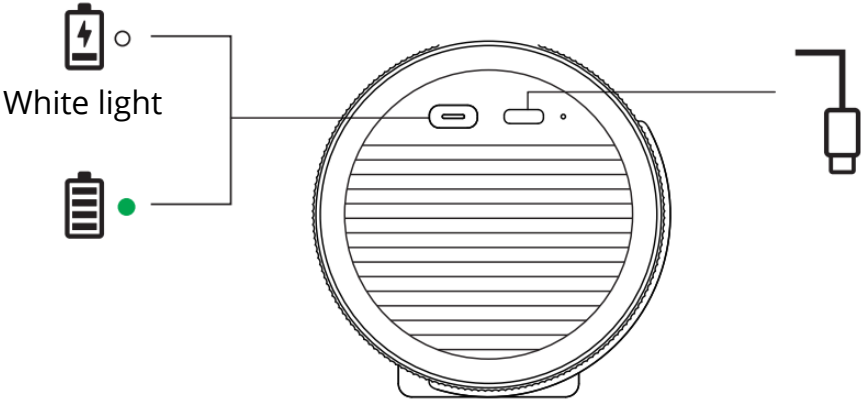

**Power On/Off:** Use the physical power button. Press it briefly to turn the device on or off.

# Projection Size and Distance

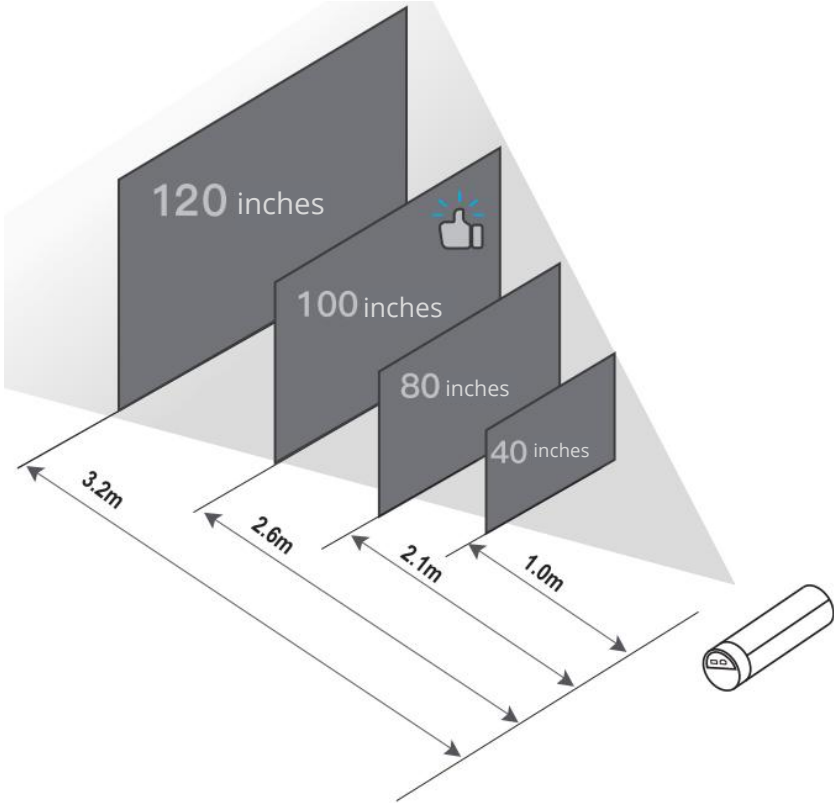

## JMGO App

JMGO App is a mobile application that enables multi-screen interaction with your JMGO projector. Using the app enhances your overall projection experience.

Mobile Phone as Remote Control: With the JMGO App, your mobile phone can function as a remote control, offering a more convenient way to operate the projector.



## Safety Warning

This product contains a built-in battery. It is forbidden to disassemble, impact, squeeze, or throw the product into fire. In case of serious swelling, do not continue using the product.

It is forbidden to use the product if the battery is soaked in water.

Avoid placing the product in high-temperature environments.

Do not use any damaged chargers or batteries. (RG1 IEC 62471-5:2015)

Google TV is the name of this device's software experience and a trademark of Google LLC.

Google and YouTube are trademarks of Google LLC.

Google Assistant is not available in certain languages and countries. Availability of services varies by country and language.

The device is restricted to indoor use only when operating in the 5150 to 5250 MHz frequency range.

## Warnings

- Operating temperature range: 0°C to 35°C.
- Do not store the device at temperatures below -20°C or above 60°C.
- The adapter must be installed near the equipment and be easily accessible.
- Use only the matching power supply adapter provided by the authorized manufacturer. Using an unauthorized adapter may cause the charger to explode or damage the device.
- Plug the adapter into a 100–240 VAC power socket. Using other sockets may cause the charger to explode or damage the device. The plug serves as the disconnect device for the adapter.

Adapter

<b>Input</b>	AC 100–240 V, 50/60 Hz, 1.5 A
<b>Output</b>	20 V = 3.5 A, 65 W
<b>Rating</b>	20 V = 3.25 A

## Frequency Ranges

<b>Bluetooth</b>	2402–2480 MHz
<b>2.4G WiFi</b>	2412 - 2472 MHz
<b>5G WiFi</b>	5180 - 5825 MHz

## Transmit Power

<b>Bluetooth</b>	4.69 dBm EIRP
<b>2.4G WiFi</b>	10.97 dBm EIRP
<b>5G WiFi</b>	14.39 dBm EIRP

## Radiation Exposure Statement

This device complies with RF radiation exposure limits for uncontrolled environments. It must not be co-located or operated simultaneously with any other antenna or transmitter. The device must be used with a minimum distance of 20 centimetres between the radiator and the user's body.

## Warranty Conditions

A new product purchased in the Alza.cz sales network is guaranteed for 2 years. If you need repair or other services during the warranty period, contact the product seller directly, you must provide the original proof of purchase with the date of purchase.

**The following are considered to be a conflict with the warranty conditions, for which the claimed claim may not be recognized:**

- Using the product for any purpose other than that for which the product is intended or failing to follow the instructions for maintenance, operation, and service of the product.
- Damage to the product by a natural disaster, the intervention of an unauthorized person or mechanically through the fault of the buyer (e.g., during transport, cleaning by inappropriate means, etc.).
- Natural wear and aging of consumables or components during use (such as batteries, etc.).
- Exposure to adverse external influences, such as sunlight and other radiation or electromagnetic fields, fluid intrusion, object intrusion, mains overvoltage, electrostatic discharge voltage (including lightning), faulty supply or input voltage and inappropriate polarity of this voltage, chemical processes such as used power supplies, etc.
- If anyone has made modifications, modifications, alterations to the design or adaptation to change or extend the functions of the product compared to the purchased design or use of non-original components.

## EU Declaration of Conformity

This product complies with the essential requirements and other relevant provisions of Directive 2014/53/EU. In accordance with Article 10(2) and Article 10(10), this product is authorized for use in all EU member states.



## WEEE

This product must not be disposed of as normal household waste in accordance with the EU Directive on Waste Electrical and Electronic Equipment (WEEE - 2012/19/EU). Instead, it shall be returned to the place of purchase or handed over to a public collection point for the recyclable waste. By ensuring this product is disposed of correctly, you will help prevent potential negative consequences for the environment and human health, which could otherwise be caused by inappropriate waste handling of this product. Contact your local authority or the nearest collection point for further details. Improper disposal of this type of waste may result in fines in accordance with national regulations.

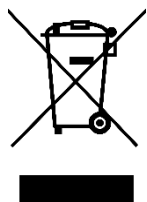

Vážený zákazníku,

děkujeme Vám za zakoupení našeho výrobku. Před prvním použitím si prosím pečlivě přečtete následující pokyny a uschovejte si tento návod k použití pro budoucí použití. Zvláštní pozornost věnujte bezpečnostním pokynům. Pokud máte k přístroji jakékoli dotazy nebo připomínky, navštivte prosím naši stránku zákaznické podpory:

[www.alza.cz/kontakt](http://www.alza.cz/kontakt).

Dovozce Alza.cz a.s., Jankovcova 1522/53, Holešovice, 170 00 Praha 7, [www.alza.cz](http://www.alza.cz).

## Bezpečnostní upozornění

- Než se tento výrobek začnete používat, přečtete si důkladně tento návod k obsluze. Návod k obsluze výrobku uložte na bezpečném místě, abyste do něj mohli kdykoli nahlédnout.
- Nedívejte se přímo do světelné čočky přístroje, protože by mohlo dojít k poškození očí silným laserem.
- Při práci s projektorem nezakrývejte projekční čočku žádným předmětem.
- Pokud se vyskytne problém s výrobkem, nepokoušejte se jej bez autorizace rozebírat. Pro vyřešení problému se obraťte na odborný poprodejní personál.

## Obsah balení

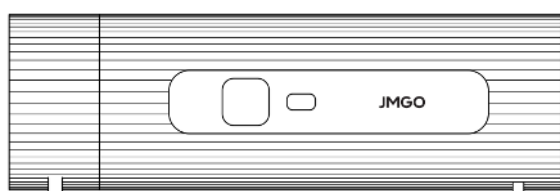

Tělo projektoru

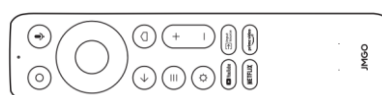

Dálkový ovladač



Baterie AAA  
x2

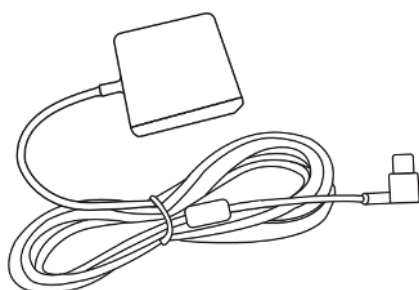

Napájecí adaptér

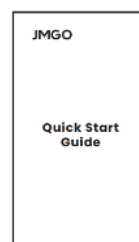

Uživatelská příručka

## Dálkový ovladač

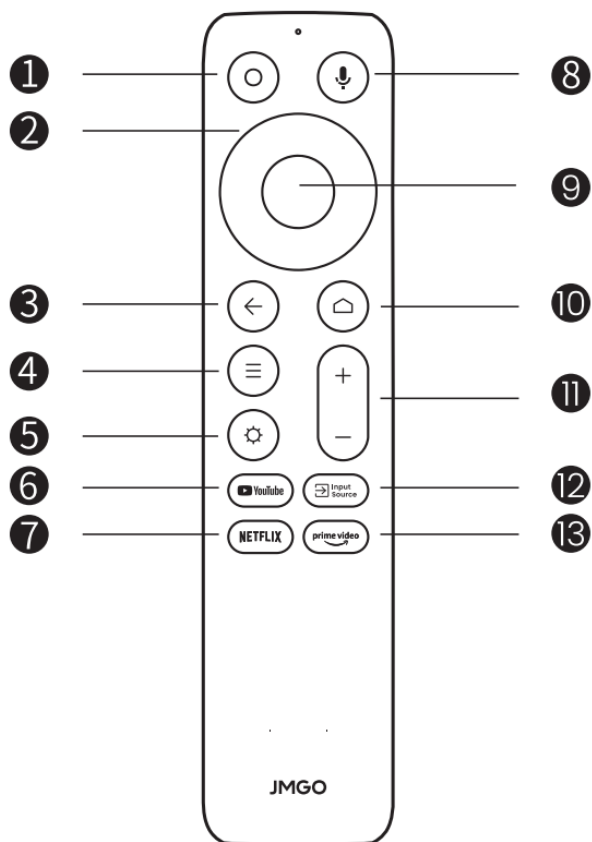

1. Zapnutí/vypnutí
2. Směrová tlačítka
3. Zpět
4. Nabídka
5. Nastavení
6. YouTube
7. Netflix
8. Asistent Google
9. OK
10. Domů
11. Hlasitost
12. Vstup
13. Prime Video

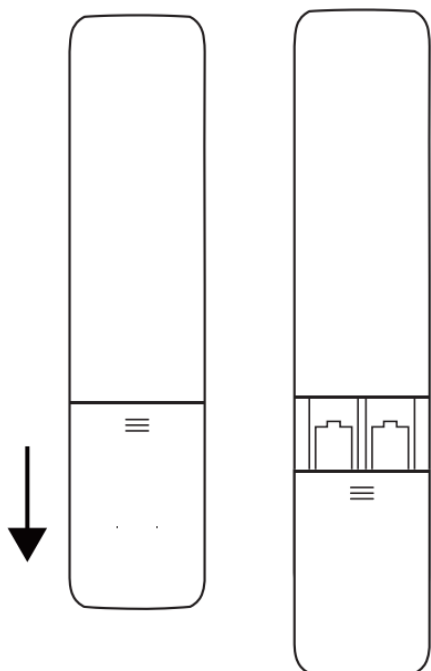

Posunutím dolů otevřete zadní kryt a poté vložte 2 baterie AAA.

Vložte nové baterie odpovídající polaritě (+/-) a zavřete přihrádku na baterie.

Po zapnutí projektoru na dálkovém ovladači stiskněte a podržte současně tlačítka Zpět a Domů po dobu 3 sekund, abyste vstoupili do režimu párování Bluetooth

## Příručka

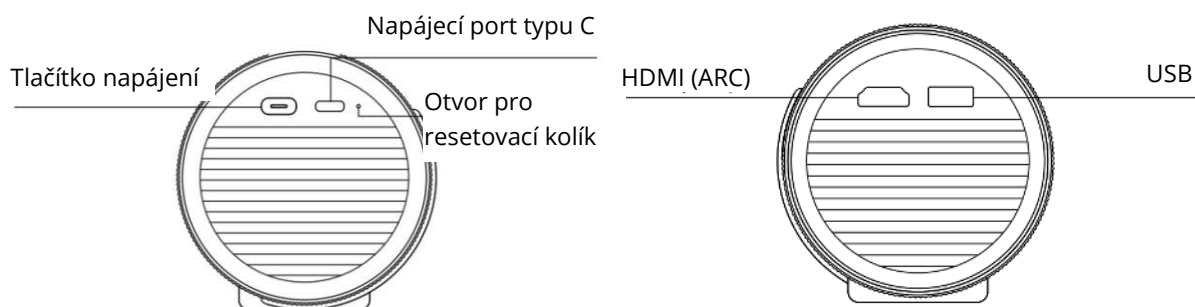

## Nabíjení a zapnutí

Před prvním použitím projektor plně nabijte pomocí dodaného adaptéru.

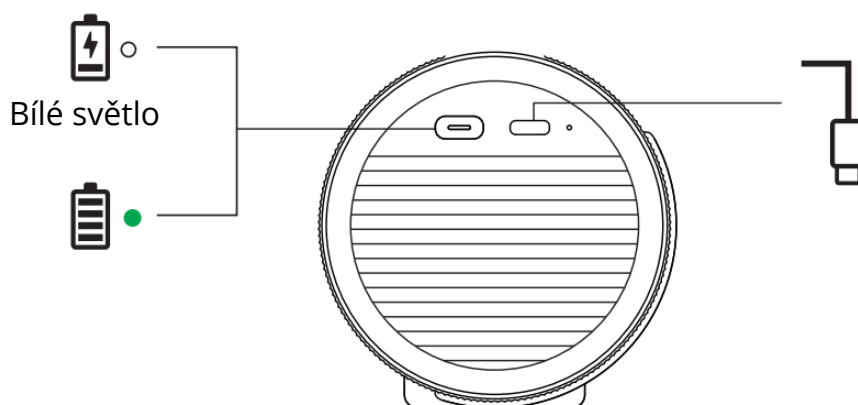

**Zapnutí/vypnutí:** Použijte fyzické tlačítko napájení. Jeho krátkým stisknutím zařízení zapnete nebo vypnete.

## Velikost a vzdálenost projekce

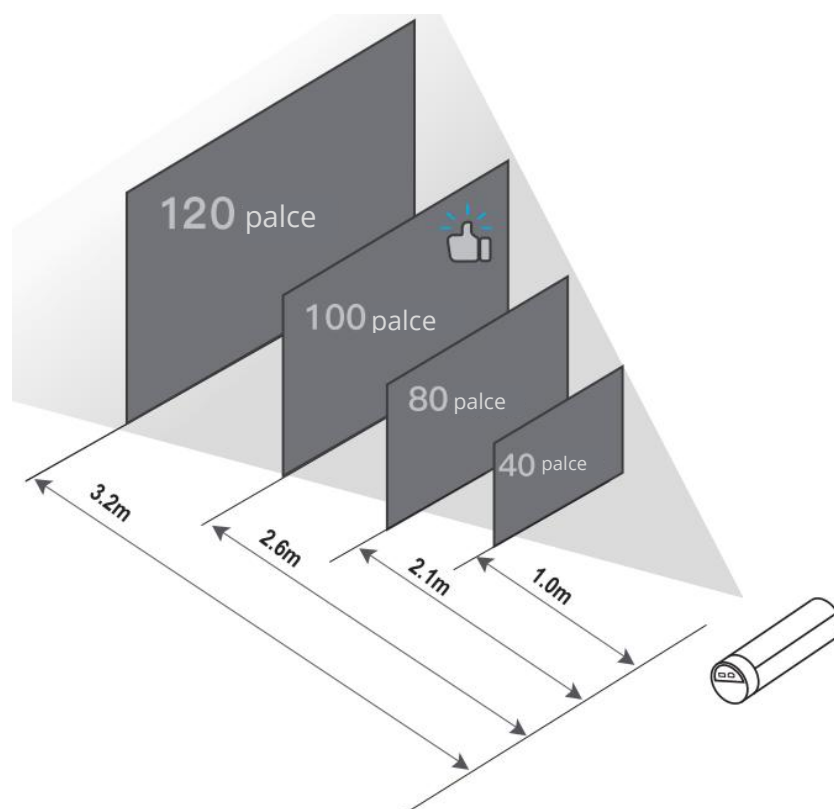

## Aplikace JMGO

JMGO je mobilní aplikace, která umožňuje interakci s projektorem JMGO na více obrazovkách. Používání aplikace zlepšuje celkový zážitek z projekce.

Mobilní telefon jako dálkový ovladač: Díky aplikaci JMGO může váš mobilní telefon fungovat jako dálkový ovladač, což nabízí pohodlnější způsob ovládání projektoru.



## Bezpečnostní upozornění

Tento výrobek obsahuje vestavěnou baterii. Je zakázáno výrobek rozebírat, narážet do něj, mačkat ho nebo házet do ohně. V případě velkého nafouknutí výrobek dále nepoužívejte.

Je zakázáno používat výrobek, pokud je baterie mokrá.

Neumisťujte výrobek do prostředí s vysokou teplotou.

Nepoužívejte poškozené nabíječky nebo baterie. (RG1 IEC 62471-5:2015)

Google TV je název softwarového zážitku tohoto zařízení a ochranná známka společnosti Google LLC.

Google a YouTube jsou ochranné známky společnosti Google LLC.

Služba Google Assistant není v některých jazycích a zemích k dispozici. Dostupnost služeb se liší podle země a jazyka.

Zařízení je omezeno pouze na vnitřní použití při provozu ve frekvenčním pásmu 5150 až 5250 MHz.

## Upozornění

- Rozsah provozních teplot: 0 °C až 35 °C.
- Zařízení neskladujte při teplotách nižších než -20 °C nebo vyšších než 60 °C.
- Adaptér musí být nainstalován v blízkosti zařízení a musí být snadno přístupný.
- Používejte pouze odpovídající napájecí adaptér dodaný autorizovaným výrobcem. Použití neautorizovaného adaptéru může způsobit výbuch nabíječky nebo poškození zařízení.
- Adaptér zapojte do zásuvky se střídavým napětím 100-240 V. Použití jiných zásuvek může způsobit výbuch nabíječky nebo poškození zařízení. Zástrčka slouží jako odpojovací zařízení adaptéru.

Adaptér

<b>Vstup</b>	Střídavý proud 100-240 V, 50/60 Hz, 1,5 A
<b>Výstup</b>	20 V= 3,5 A, 65 W
<b>Jmenovitý výkon</b>	20 V= 3,25 A

## Frekvenční rozsahy

<b>Bluetooth</b>	2402-2480 MHz
<b>2.4G WiFi</b>	2412-2472 MHz
<b>5G WiFi</b>	5180-5825 MHz

## Vysílací výkon

<b>Bluetooth</b>	4,69 dBm EIRP
<b>2.4G WiFi</b>	10,97 dBm EIRP
<b>5G WiFi</b>	14,39 dBm EIRP

## Prohlášení o expozici záření

Toto zařízení splňuje limity pro vystavení rádiovému záření v nekontrolovaném prostředí. Nesmí být umístěno současně nebo provozováno současně s jinou anténou nebo vysílačem. Zařízení musí být používáno v minimální vzdálenosti 20 cm mezi zářičem a tělem uživatele.

## Záruční podmínky

Na nový výrobek zakoupený v prodejní síti Alza.cz se vztahuje záruka 2 roky. V případě potřeby opravy nebo jiného servisu během záruční doby se obraťte přímo na prodejce výrobku, je nutné předložit originální doklad o koupi s datem nákupu.

**Za rozpor se záručními podmínkami, pro který nemusí být uplatněná reklamacie uznána, se považují následující skutečnosti:**

- Používání výrobku k jinému účelu, než ke kterému je výrobek určen, nebo nedodržení pokynů pro údržbu, provoz a servis výrobku.
- Poškození výrobku živelnou pohromou, zásahem nepovolané osoby nebo mechanicky vinou kupujícího (např. při přepravě, čištění nevhodnými prostředky apod.).
- Přirozené opotřebení a stárnutí spotřebního materiálu nebo součástí během používání (např. baterie apod.).
- Působení nepříznivých vnějších vlivů, jako je sluneční záření a jiné záření nebo elektromagnetické pole, vniknutí kapaliny, vniknutí předmětu, přepětí v síti, elektrostatický výboj (včetně blesku), vadné napájecí nebo vstupní napětí a nevhodná polarita tohoto napětí, chemické procesy, např. použité zdroje apod.
- Pokud někdo provedl úpravy, modifikace, změny konstrukce nebo adaptace za účelem změny nebo rozšíření funkcí výrobku oproti zakoupené konstrukci nebo použití neoriginálních součástí.

## EU prohlášení o shodě

Tento výrobek splňuje základní požadavky a další příslušná ustanovení směrnice 2014/53/EU. V souladu s čl. 10 odst. 2 a čl. 10 odst. 10 je tento výrobek povolen k použití ve všech členských státech EU.



## OEEZ

Tento výrobek nesmí být likvidován jako běžný domovní odpad v souladu se směrnicí EU o odpadních elektrických a elektronických zařízeních (OEEZ - 2012/19/EU). Místo toho musí být vrácen na místo nákupu nebo předán na veřejné sběrné místo recyklovatelného odpadu. Tím, že zajistíte správnou likvidaci tohoto výrobku, pomůžete zabránit možným negativním důsledkům pro životní prostředí a lidské zdraví, které by jinak mohly být způsobeny nevhodným nakládáním s odpadem z tohoto výrobku. Další informace získáte na místním úřadě nebo na nejbližším sběrném místě. Nesprávná likvidace tohoto typu odpadu může mít za následek pokuty v souladu s vnitrostátními předpisy.



Vážený zákazník,

ďakujeme vám za zakúpenie nášho výrobku. Pred prvým použitím si pozorne prečítajte nasledujúce pokyny a uschovajte si tento návod na použitie pre budúce použitie. Venujte osobitnú pozornosť bezpečnostným pokynom. Ak máte akékoľvek otázky alebo pripomienky týkajúce sa zariadenia, navštívte našu stránku zákazníckej podpory:

[www.alza.sk/kontakt](http://www.alza.sk/kontakt).

Dovozca Alza.cz a.s., Jankovcova 1522/53, Holešovice, 170 00 Praha 7, [www.alza.cz](http://www.alza.cz)

## Bezpečnostné upozornenie

- Pred pokusom o používanie tohto výrobku si dôkladne prečítajte tento návod na obsluhu. Príručku k výrobku uložte na bezpečné miesto, aby ste sa na ňu mohli kedykoľvek pozrieť.
- Nedívať sa priamo do svetelnej šošovky zariadenia, pretože silný laser môže poškodiť vaše oči.
- Keď projektor pracuje, nezakrývajte projekčný objektív žiadnym predmetom.
- Ak sa vyskytne problém s výrobkom, nepokúšajte sa ho rozoberať bez oprávnenia. Pri riešení problému sa obráťte na odborný popredajný personál.

## Obsah balenia

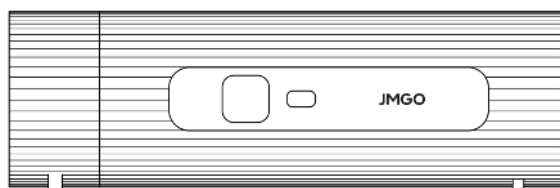

Telo projektoru

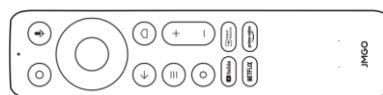

Diaľkové ovládanie



Batéria AAA  
x2

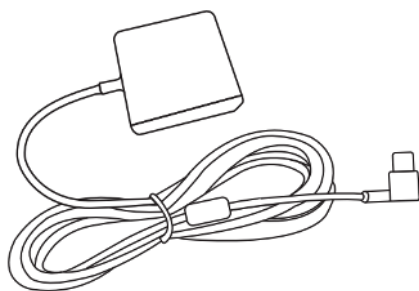

Napájací adaptér

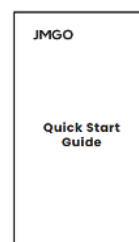

Používateľská príručka

## Dialkové ovládanie

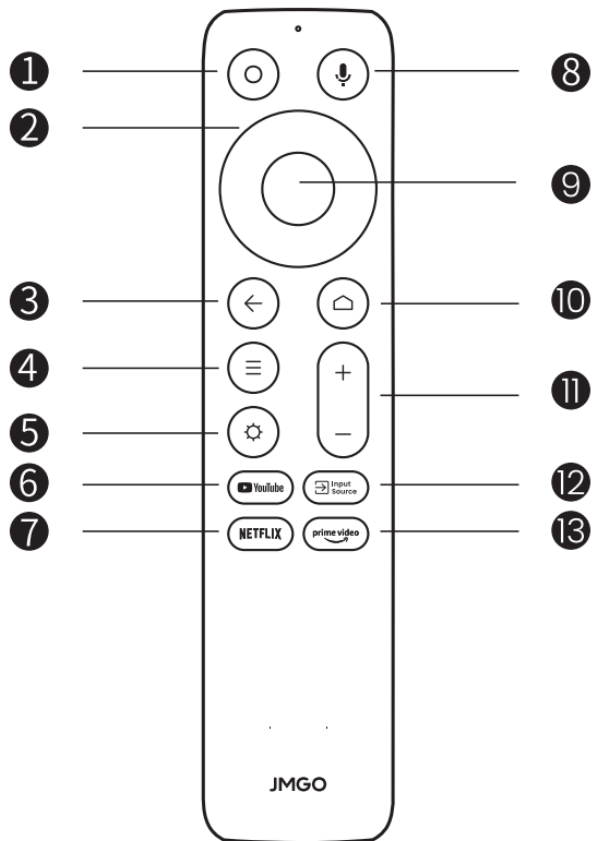

1. Zapnutie/vypnutie
2. Smerové tlačidlá
3. Späť
4. Ponuka
5. Nastavenia
6. YouTube
7. Netflix
8. Asistent Google
9. OK
10. Domov
11. Hlasitosť
12. Vstup
13. Prime Video

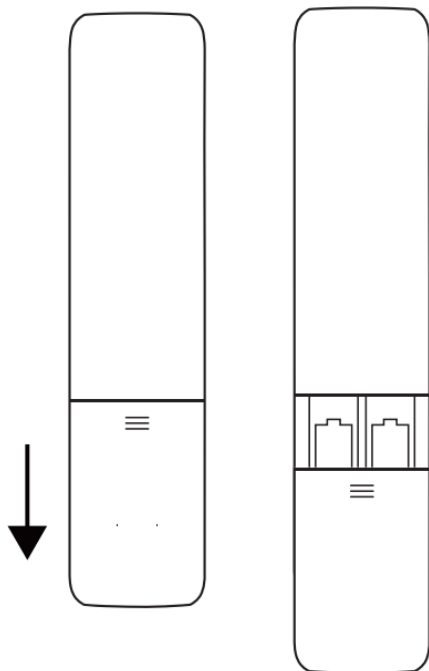

Posunutím nadol otvorte zadný kryt a potom nainštalujte 2 batérie AAA.

Vložte nové batérie v súlade s polaritou (+/-) a zatvorte priehradku na batérie.

Po zapnutí projektoru stlačte a podržte súčasne tlačidlá **Návrat** a **Domov** na diaľkovom ovládači po dobu 3 sekúnd, aby ste vstúpili do režimu párovania Bluetooth.

## Príručka k výrobku

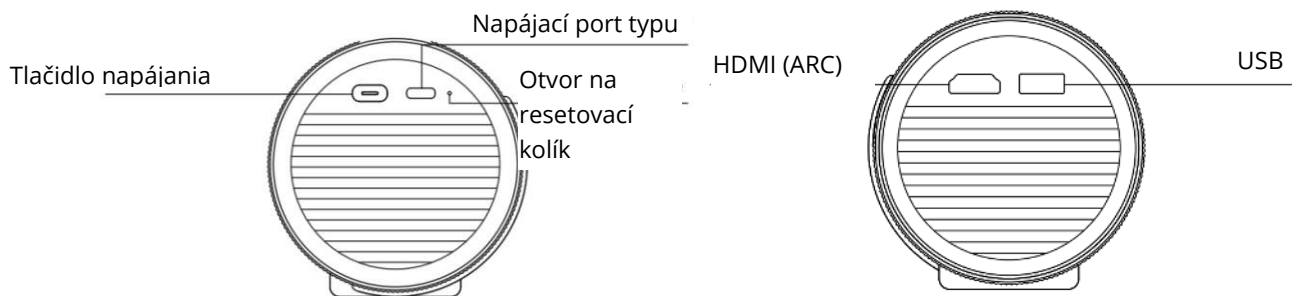

## Nabíjanie a zapnutie

Pred prvým použitím použite priložený adaptér na úplné nabitie projektora.

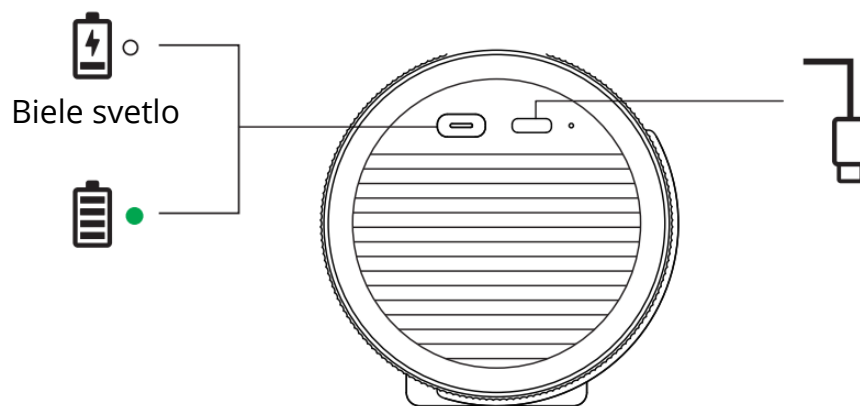

**Zapnutie/vypnutie:** Použite fyzické tlačidlo napájania. Jeho krátkym stlačením zariadenie zapnete alebo vypnete.

## Veľkosť a vzdialenosť projekcie

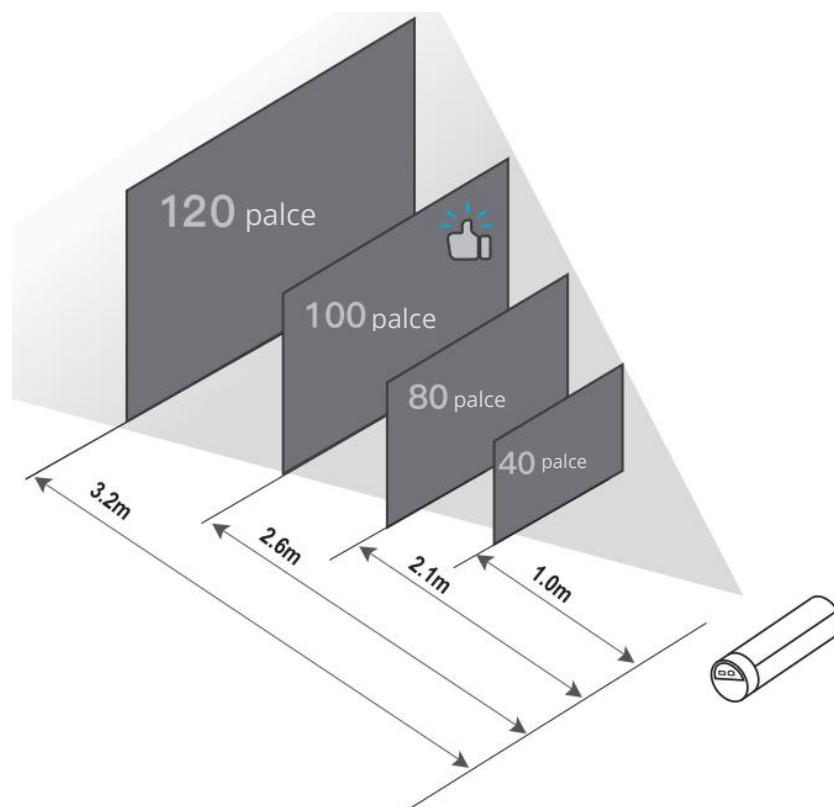

## Aplikácia JMGO

JMGO App je mobilná aplikácia, ktorá umožňuje interakciu s projektorom JMGO na viacerých obrazovkách. Používanie aplikácie zlepšuje celkový zážitok z projekcie.

Mobilný telefón ako diaľkové ovládanie: S aplikáciou JMGO môže váš mobilný telefón fungovať ako diaľkový ovládač a ponúka pohodlnejší spôsob ovládania projektoru.



## Bezpečnostné upozornenie

Tento výrobok obsahuje zabudovanú batériu. Je zakázané výrobok rozoberať, narážať do neho, stláčať ho alebo hádzať do ohňa. V prípade vážneho opuchu výrobok ďalej nepoužívajte.

Je zakázané používať výrobok, ak je batéria namočená vo vode.

Výrobok neumiestňujte do prostredia s vysokou teplotou.

Nepoužívajte poškodené nabíjačky ani batérie. (RG1 IEC 62471-5:2015)

Google TV je názov softvérového prostredia tohto zariadenia a ochranná známka spoločnosti Google LLC.

Google a YouTube sú ochranné známky spoločnosti Google LLC.

Asistent Google nie je v niektorých jazykoch a krajinách k dispozícii. Dostupnosť služieb sa líši podľa krajiny a jazyka.

Zariadenie je obmedzené len na vnútorné použitie pri prevádzke vo frekvenčnom rozsahu 5150 až 5250 MHz.

## Upozornenia

- Rozsah prevádzkových teplôt: 0°C až 35°C.
- Zariadenie neskladujte pri teplotách nižších ako -20 °C alebo vyšších ako 60 °C.
- Adaptér musí byť nainštalovaný v blízkosti zariadenia a musí byť ľahko prístupný.
- Používajte iba zodpovedajúci napájací adaptér, ktorý dodáva autorizovaný výrobca. Použitie neautorizovaného adaptéra môže spôsobiť výbuch nabíjačky alebo poškodenie zariadenia.
- Zapojte adaptér do zásuvky 100-240 VAC. Použitie iných zásuviek môže spôsobiť výbuch nabíjačky alebo poškodenie zariadenia. Zástrčka slúži ako odpojovacie zariadenie pre adaptér.

Adaptér

<b>Vstup</b>	AC 100-240 V, 50/60 Hz, 1,5 A
<b>Výstup</b>	20 V= 3,5 A, 65 W
<b>Hodnotenie</b>	20 V= 3,25 A

## Frekvenčné rozsahy

<b>Bluetooth</b>	2402-2480 MHz
<b>2.4G WiFi</b>	2412 - 2472 MHz
<b>5G WiFi</b>	5180 - 5825 MHz

## Vysielací výkon

<b>Bluetooth</b>	4,69 dBm EIRP
<b>2.4G WiFi</b>	10,97 dBm EIRP
<b>5G WiFi</b>	14,39 dBm EIRP

## Vyhlásenie o vystavení žiareníu

Toto zariadenie spĺňa limity vystavenia rádiovému žiareníu pre nekontrolované prostredie. Nesmie byť umiestnené ani prevádzkované súčasne so žiadnou inou anténou alebo vysílačom. Zariadenie sa musí používať v minimálnej vzdialenosti 20 cm medzi žiaričom a telom používateľa.

## Záručné podmienky

Na nový výrobok zakúpený v predajnej sieti Alza.cz sa vzťahuje záruka 2 roky. V prípade potreby opravy alebo iných služieb počas záručnej doby sa obráťte priamo na predajcu výrobku, je potrebné predložiť originálny doklad o kúpe s dátumom nákupu.

**Za rozpor so záručnými podmienkami, pre ktorý nemožno uznať uplatnenú reklamáciu, sa považujú nasledujúce skutočnosti:**

- Používanie výrobku na iný účel, než na aký je výrobok určený, alebo nedodržiavanie pokynov na údržbu, prevádzku a servis výrobku.
- Poškodenie výrobku živelnou pohromou, zásahom neoprávnenej osoby alebo mechanicky vinou kupujúceho (napr. pri preprave, čistení nevhodnými prostriedkami atď.).
- Prírodné opotrebovanie a starnutie spotrebného materiálu alebo komponentov počas používania (napr. batérie atď.).
- Pôsobenie nepriaznivých vonkajších vplyvov, ako je slnečné žiarenie a iné žiarenie alebo elektromagnetické polia, vniknutie tekutín, vniknutie predmetov, prepätie v sieti, elektrostatické výbojové napätie (vrátane blesku), chybné napájacie alebo vstupné napätie a nevhodná polarita tohto napätia, chemické procesy, ako sú použité napájacie zdroje atď.
- Ak niekto vykonal úpravy, modifikácie, zmeny dizajnu alebo adaptáciu s cieľom zmeniť alebo rozšíriť funkcie výrobku v porovnaní so zakúpeným dizajnom alebo použitím neoriginálnych komponentov.

## EÚ vyhlásenie o zhode

Tento výrobok spĺňa základné požiadavky a ďalšie príslušné ustanovenia smernice 2014/53/EÚ. V súlade s článkom 10 ods. 2 a článkom 10 ods. 10 je tento výrobok povolený na používanie vo všetkých členských štátoch EÚ.



## WEEE

Tento výrobok sa nesmie likvidovať ako bežný domáci odpad v súlade so smernicou EÚ o odpade z elektrických a elektronických zariadení (OEEZ - 2012/19/EÚ). Namiesto toho sa musí vrátiť na miesto nákupu alebo odovzdať na verejnom zbernom mieste recyklovateľného odpadu. Zabezpečením správnej likvidácie tohto výrobku pomôžete predísť možným negatívnym dôsledkom pre životné prostredie a ľudské zdravie, ktoré by inak mohlo spôsobiť nevhodné nakladanie s odpadom z tohto výrobku. Ďalšie informácie získate na miestnom úrade alebo na najbližšom zbernom mieste. Nesprávna likvidácia tohto druhu odpadu môže mať za následok pokuty v súlade s vnútroštátnymi predpismi.



Kedves vásárló,

Köszönjük, hogy megvásárolta termékünket. Kérjük, az első használat előtt figyelmesen olvassa el az alábbi utasításokat, és őrizze meg ezt a használati útmutatót a későbbi használatra. Fordítson különös figyelmet a biztonsági utasításokra. Ha bármilyen kérdése vagy észrevétele van a készülékkel kapcsolatban, kérjük, látogasson el ügyfélszolgálati oldalunkra: [www.alza.hu/kontakt](http://www.alza.hu/kontakt).

Importőr Alza.cz a.s., Jankovcova 1522/53, Holešovice, 170 00 Praha 7, [www.alza.cz](http://www.alza.cz)

## Biztonsági közlemény

- Mielőtt megpróbálná használni a terméket, alaposan olvassa el a termék kézikönyvét. Tárolja a termék kézikönyvét biztonságos helyen, hogy bármikor hivatkozhatson rá.
- Ne nézzen közvetlenül a készülék fénylencséjébe, mert az erős lézer károsíthatja a szemét.
- Amikor a projektor működik, ne takarja el a vetítőlencsét semmilyen tárggyal.
- Ha a termékkel kapcsolatban probléma merül fel, ne próbálja meg engedély nélkül szétszerelni azt. A probléma megoldása érdekében forduljon az értékesítés utáni szakképzett személyzethez.

## A csomag tartalma

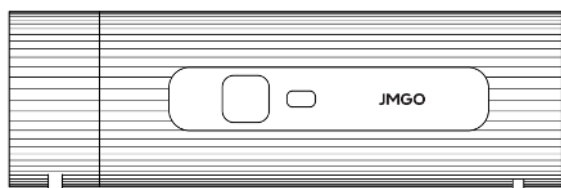

Projektor test

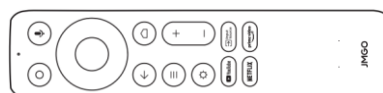

Távírányító



AAA akkumulátor  
x2

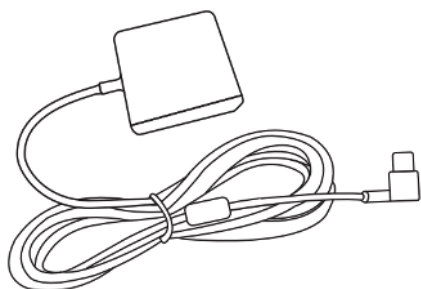

Tápegység adapter

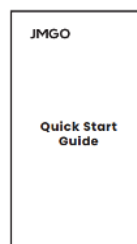

Felhasználói útmutató

## Távírányító

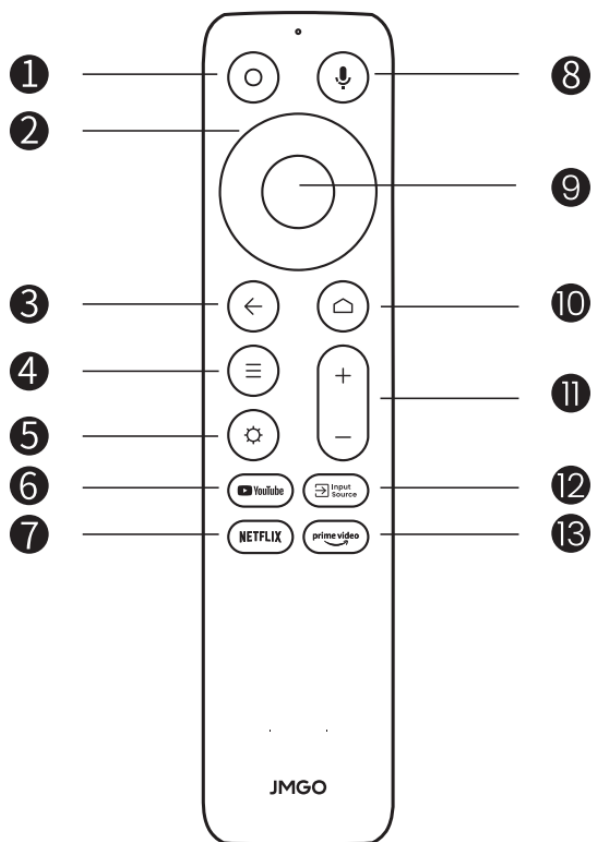

1. Bekapcsolás / kikapcsolás
2. Iránybillentyűk
3. Vissza
4. Menü
5. Beállítások
6. YouTube
7. Netflix
8. Google Assistant
9. Megerősítés
10. Home
11. Hangerő
12. Bemeneti forrás
13. Prime Video

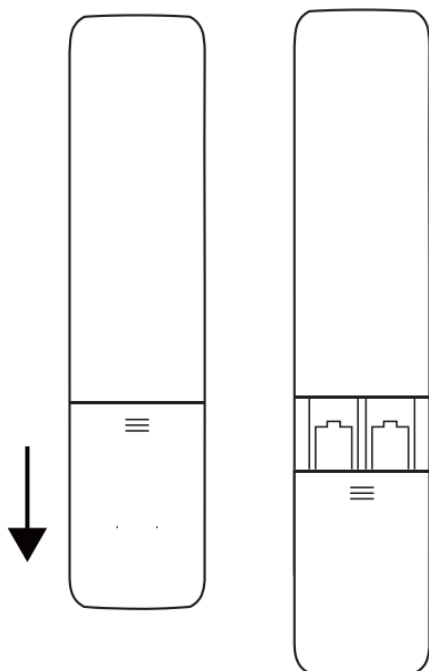

Csúsztassa lefelé, hogy kinyissa a hátsó fedelet, majd helyezzen be 2 AAA elemet.

Helyezze be az új elemeket a polaritásnak megfelelően (+/-), és zárja be az elemtartót.

A kivetítő bekapcsolása után nyomja meg és tartsa lenyomva egyszerre 3 másodpercig a távirányító Return és Home gombját a Bluetooth párosítási módba való belépéshez.

## Termék kézikönyv

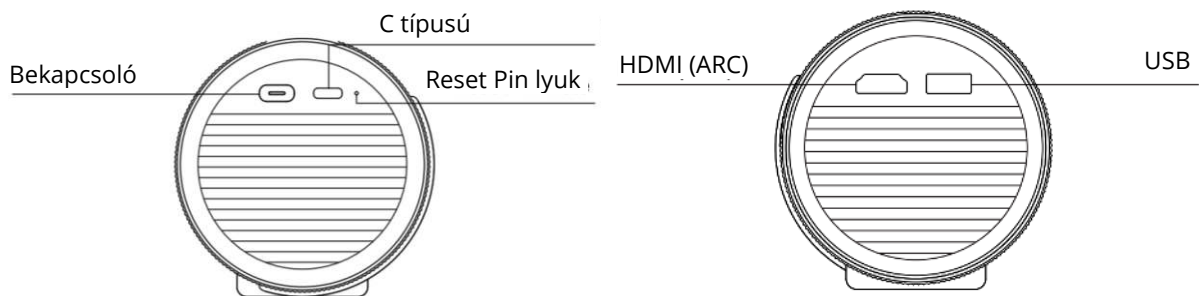

## Töltés és bekapcsolás

Az első használat előtt kérjük, használja a mellékelt adaptert a projektor teljes feltöltéséhez.

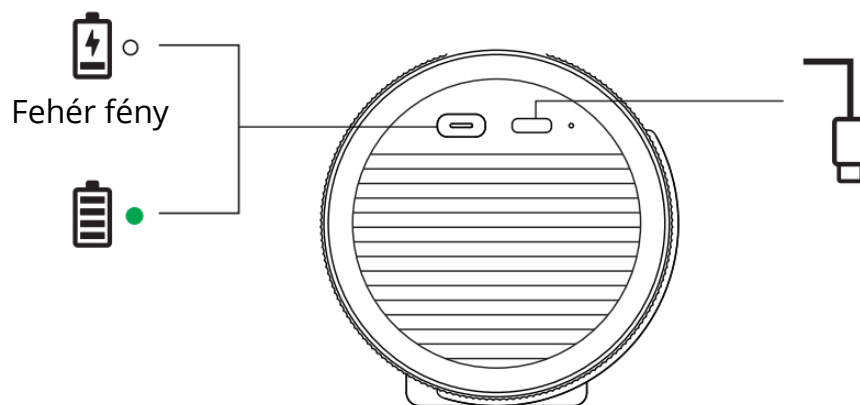

**Be-/kikapcsolás:** Használja a fizikai bekapcsológombot. Nyomja meg röviden a készülék be- vagy kikapcsolásához.

## Vetítési méret és távolság

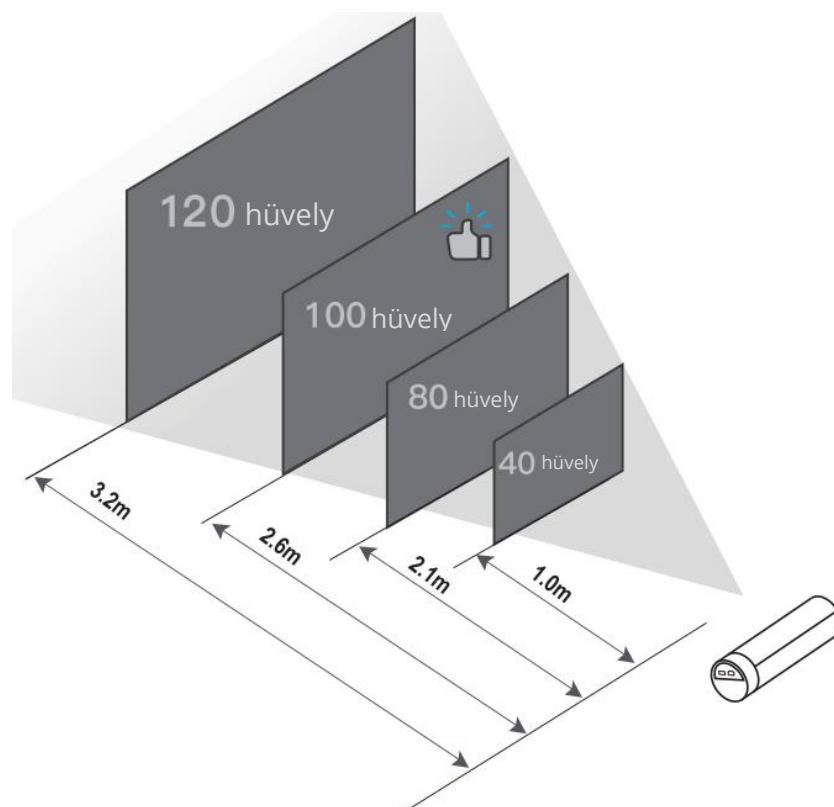

## JMGO alkalmazás

A JMGO App egy mobilalkalmazás, amely lehetővé teszi a több képernyős interakciót a JMGO projektorral. Az alkalmazás használata javítja az általános vetítési élményt.

Mobiltelefon mint távirányító: A JMGO alkalmazással a mobiltelefonja távirányítóként működhet, így kényelmesebb módon kezelheti a projektort.



## Biztonsági figyelmeztetés

Ez a termék beépített akkumulátort tartalmaz. Tilos a terméket szétszerelni, ütni, nyomni vagy tűzbe dobni. Súlyos duzzanat esetén ne használja tovább a terméket.

Tilos a termék használata, ha az akkumulátor vízben ázik.

Kerülje a termék magas hőmérsékletű környezetbe helyezését.

Ne használjon sérült töltőket vagy akkumulátorokat. (RG1 IEC 62471-5:2015)

A Google TV az eszköz szoftveres élményének neve és a Google LLC védjegye.

A Google és a YouTube a Google LLC védjegyei.

A Google Assistant bizonyos nyelveken és országokban nem érhető el. A szolgáltatások elérhetősége országonként és nyelvenként változik.

A készülék csak beltéri használatra korlátozódik, ha az 5150-5250 MHz-es frekvenciatartományban működik.

## Figyelmeztetések

- Működési hőmérséklet-tartomány: 0°C és 35°C között.
- Ne tárolja a készüléket -20 °C alatti vagy 60 °C feletti hőmérsékleten.
- Az adaptert a berendezés közelében kell elhelyezni, és könnyen hozzáférhetővé kell tenni.
- Kizárólag az engedélyezett gyártó által biztosított megfelelő tápegység-adaptert használja. Nem engedélyezett adapter használata a töltő felrobbanását vagy a készülék károsodását okozhatja.
- Csatlakoztassa az adaptert egy 100-240 VAC-os hálózati aljzathoz. Más aljzat használata a töltő felrobbanását vagy a készülék károsodását okozhatja. A dugó az adapter leválasztására szolgál.

Adapter

<b>Bemenet</b>	AC 100-240 V, 50/60 Hz, 1,5 A
<b>Kimenet</b>	20 V= 3,5 A, 65 W
<b>Értékelés</b>	20 V= 3,25 A

## Frekvenciatartományok

<b>Bluetooth</b>	2402-2480 MHz
<b>2.4G WiFi</b>	2412 - 2472 MHz
<b>5G WiFi</b>	5180 - 5825 MHz

## Átviteli teljesítmény

<b>Bluetooth</b>	4,69 dBm EIRP
<b>2.4G WiFi</b>	10,97 dBm EIRP
<b>5G WiFi</b>	14,39 dBm EIRP

## Sugárterhelési nyilatkozat

Ez a készülék megfelel a nem ellenőrzött környezetekre vonatkozó rádiófrekvenciás sugárzási határértékeknek. Nem szabad más antennával vagy adóval egyidejűleg elhelyezni vagy üzemeltetni. A készüléket úgy kell használni, hogy a sugárzó és a felhasználó teste között legalább 20 cm távolság legyen.

## Jótállási feltételek

Az Alza.cz értékesítési hálózatában vásárolt új termékre 2 év garancia vonatkozik. Ha a garanciális időszak alatt javításra vagy egyéb szolgáltatásra van szüksége, forduljon közvetlenül a termék eladójához, a vásárlás dátumával ellátott eredeti vásárlási bizonylatot kell bemutatnia.

### **Az alábbiak a jótállási feltételekkel való ellentétnek minősülnek, amelyek miatt az igényelt követelés nem ismerhető el:**

- A terméknek a termék rendeltetésétől eltérő célra történő használata, vagy a termék karbantartására, üzemeltetésére és szervizelésére vonatkozó utasítások be nem tartása.
- A termék természeti katasztrófa, illetéktelen személy beavatkozása vagy a vevő hibájából bekövetkezett mechanikai sérülése (pl. szállítás, nem megfelelő eszközökkel történő tisztítás stb. során).
- A fogyóeszközök vagy alkatrészek természetes elhasználódása és öregedése a használat során (pl. akkumulátorok stb.).
- Káros külső hatásoknak való kitettség, például napfény és egyéb sugárzás vagy elektromágneses mezők, folyadék behatolása, tárgyak behatolása, hálózati túlfeszültség, elektrosztatikus kisülési feszültség (beleértve a villámlást), hibás táp- vagy bemeneti feszültség és e feszültség nem megfelelő polaritása, kémiai folyamatok, például használt tápegységek stb.
- Ha valaki a termék funkcióinak megváltoztatása vagy bővítése érdekében a megvásárolt konstrukcióhoz képest módosításokat, átalakításokat, változtatásokat végzett a konstrukción vagy adaptációt végzett, vagy nem eredeti alkatrészeket használt.

## EU-megfelelőségi nyilatkozat

Ez a termék megfelel a 2014/53/EU irányelv alapvető követelményeinek és egyéb vonatkozó rendelkezéseinek. A 10. cikk (2) bekezdésével és a 10. cikk (10) bekezdésével összhangban ez a termék az EU valamennyi tagállamában engedélyezett.



## WEEE

Ezt a terméket nem szabad normál háztartási hulladékként ártalmatlanítani az elektromos és elektronikus berendezések hulladékairól szóló uniós irányelvnek (WEEE - 2012/19/EU) megfelelően. Ehelyett vissza kell juttatni a vásárlás helyére, vagy át kell adni az újrahasznosítható hulladékok nyilvános gyűjtőhelyén. Azzal, hogy gondoskodik a termék megfelelő ártalmatlanításáról, segít megelőzni a környezetre és az emberi egészségre gyakorolt lehetséges negatív következményeket, amelyeket egyébként a termék nem megfelelő hulladékkezelése okozhatna. További részletekért forduljon a helyi hatósághoz vagy a legközelebbi gyűjtőponthoz. Az ilyen típusú hulladék nem megfelelő ártalmatlanítása a nemzeti előírásoknak megfelelően pénzbírságot vonhat maga után.

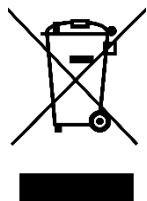

Sehr geehrter Kunde,

vielen Dank für den Kauf unseres Produkts. Bitte lesen Sie die folgenden Anweisungen vor dem ersten Gebrauch sorgfältig durch und bewahren Sie diese Bedienungsanleitung zum späteren Nachschlagen auf. Beachten Sie insbesondere die Sicherheitshinweise. Wenn Sie Fragen oder Kommentare zum Gerät haben, wenden Sie sich bitte an den Kundenservice: [www.alza.de/kontakt](http://www.alza.de/kontakt), [www.alza.at/kontakt](http://www.alza.at/kontakt)

Lieferant Alza.cz a.s., Jankovcova 1522/53, Holešovice, 170 00 Prag 7, [www.alza.cz](http://www.alza.cz)

## Sicherheitshinweise

- Lesen Sie dieses Handbuch sorgfältig durch, bevor Sie das Produkt verwenden. Bewahren Sie das Produkthandbuch an einem sicheren Ort auf, damit Sie jederzeit darin nachschlagen können.
- Schauen Sie nicht direkt in die Lichtlinse des Geräts, da Ihre Augen durch einen starken Laser geschädigt werden können.
- Wenn der Projektor in Betrieb ist, blockieren Sie die Projektionslinse nicht mit Gegenständen.
- Sollten Sie ein Problem mit dem Produkt haben, versuchen Sie nicht, es ohne Genehmigung zu zerlegen. Wenden Sie sich an einen professionellen Kundendienst, um das Problem zu beheben.

## Packungsinhalt

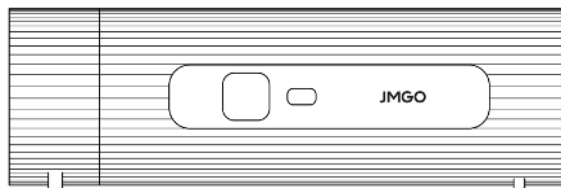

Projektorgehäuse

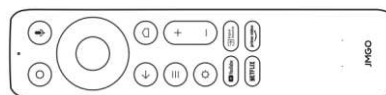

Fernbedienung



AAA-Zellenx2

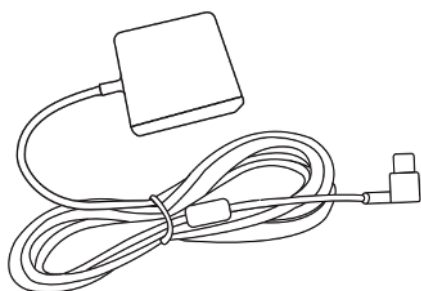

Netzadapter

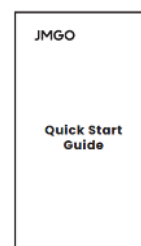

Benutzerhandbuch

## Fernbedienung

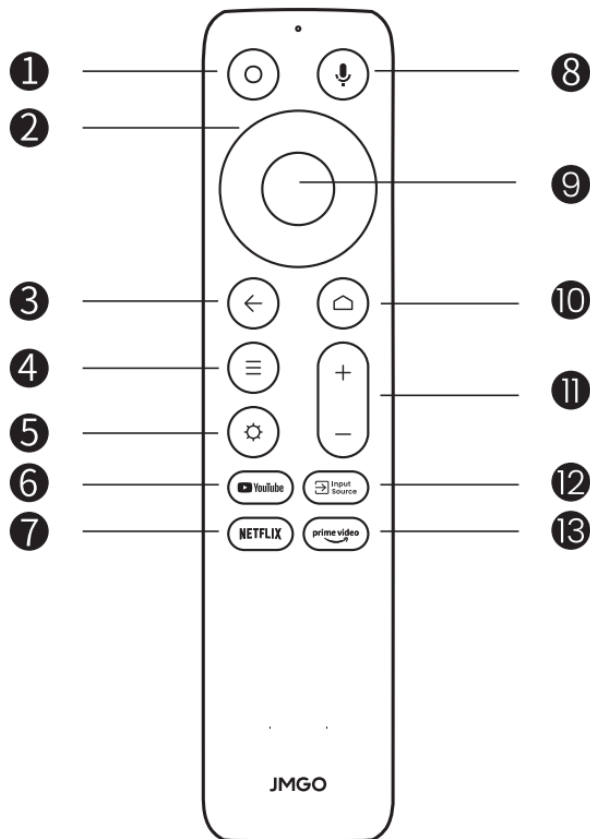

1. Einschalten/Ausschalten
2. Richtungstasten
3. Rückkehr
4. Menü
5. Einstellungen
6. YouTube
7. Netflix
8. Google-Assistent
9. Bestätigen
10. Startseite
11. Lautstärke
12. Eingangsquelle
13. Prime Video

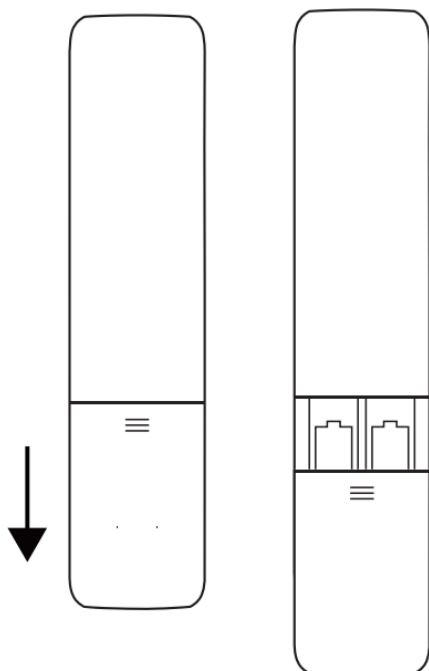

Schieben Sie die hintere Abdeckung nach unten, um sie zu öffnen, und legen Sie dann 2 AAA-Batterien ein.

Legen Sie neue Batterien entsprechend der Polarität (+/-) ein und schließen Sie das Batteriefach.

Halten Sie nach dem Einschalten des Projektors die Tasten Return und Home auf der Fernbedienung gleichzeitig 3 Sekunden lang gedrückt, um den Bluetooth-Kopplungsmodus zu aktivieren.

# Produkthandbuch

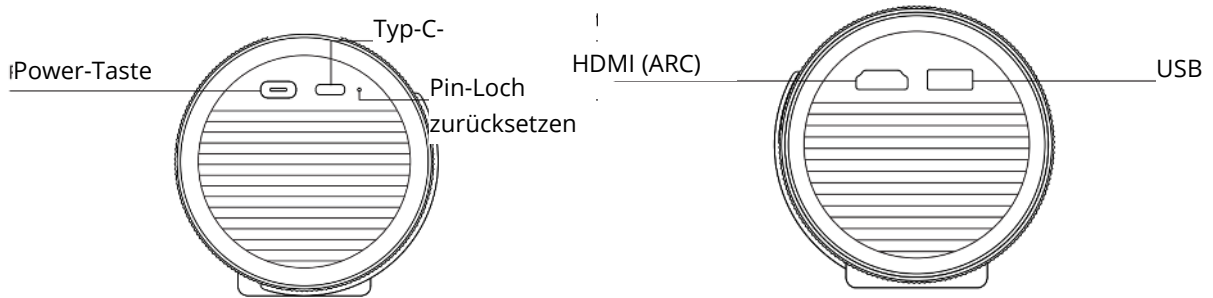

## Aufladen und Einschalten

Laden Sie den Projektor vor der ersten Verwendung mit dem mitgelieferten Adapter vollständig auf.

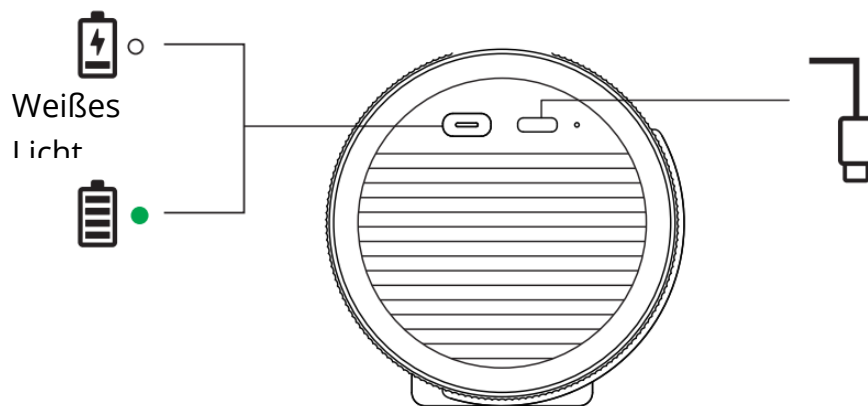

**Ein-/Ausschalten:** Verwenden Sie die physische Netztaste. Drücken Sie sie kurz, um das Gerät ein- oder auszuschalten.

## Projektionsgröße und Entfernung

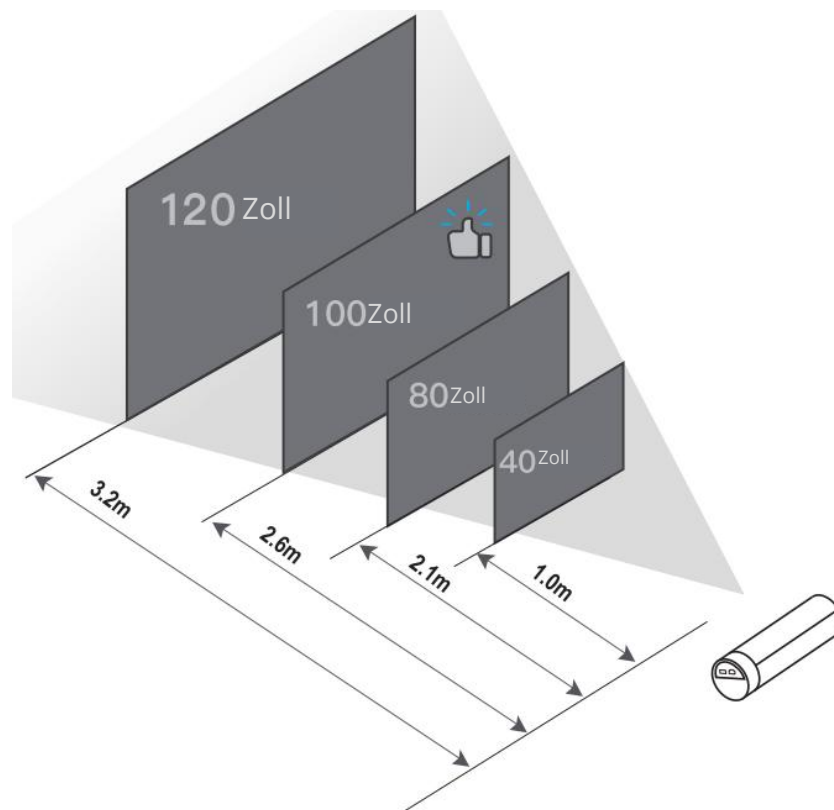

## JMGO-App

JMGO App ist eine mobile Anwendung, die die Interaktion mit Ihrem JMGO-Projektor auf mehreren Bildschirmen ermöglicht. Die Verwendung der App verbessert Ihr gesamtes Projekterlebnis.

Mobiltelefon als Fernbedienung: Mit der JMGO App kann Ihr Mobiltelefon als Fernbedienung fungieren und bietet so eine bequemere Möglichkeit zur Bedienung des Projektors.



## Sicherheitswarnungen

Dieses Produkt enthält eine eingebaute Batterie. Es ist verboten, das Produkt zu zerlegen, zu stoßen, zu quetschen oder ins Feuer zu werfen. Im Falle einer schweren Schwellung darf das Gerät nicht weiter verwendet werden.

Es ist verboten, das Gerät zu benutzen, wenn die Batterie in Wasser getaucht ist.

Vermeiden Sie es, das Produkt in Umgebungen mit hohen Temperaturen aufzustellen.

Verwenden Sie keine beschädigten Ladegeräte oder Batterien. (RG1 IEC 62471-5:2015)

Google TV ist der Name der Software dieses Geräts und eine Marke von Google LLC.

Google und YouTube sind Marken von Google LLC.

Google Assistant ist in bestimmten Sprachen und Ländern nicht verfügbar. Die Verfügbarkeit der Dienste variiert je nach Land und Sprache.

Das Gerät darf nur in Innenräumen verwendet werden, wenn es im Frequenzbereich von 5150 bis 5250 MHz betrieben wird.

## Warnungen

- Betriebstemperaturbereich: 0°C bis 35°C.
- Lagern Sie das Gerät nicht bei Temperaturen unter -20°C oder über 60°C.
- Der Adapter muss in der Nähe des Geräts installiert werden und leicht zugänglich sein.
- Verwenden Sie nur den passenden Netzadapter, der vom autorisierten Hersteller geliefert wird. Die Verwendung eines nicht zugelassenen Adapters kann zur Explosion des Ladegeräts führen oder das Gerät beschädigen.
- Schließen Sie den Adapter an eine 100-240-VAC-Steckdose an. Die Verwendung anderer Steckdosen kann zur Explosion des Ladegeräts oder zu Schäden am Gerät führen. Der Stecker dient als Trennvorrichtung für den Adapter.

Adapter

<b>Eingang</b>	AC 100-240 V, 50/60 Hz, 1,5 A
<b>Ausgang</b>	20 V= 3,5 A, 65 W
<b>Spannung</b>	20 V= 3,25 A

## Frequenzbereiche

<b>Bluetooth</b>	2402-2480 MHz
<b>2.4G WiFi</b>	2412 - 2472 MHz
<b>5G-WiFi</b>	5180 - 5825 MHz

## Sendeleistung

<b>Bluetooth</b>	4,69 dBm EIRP
<b>2.4G WiFi</b>	10,97 dBm EIRP
<b>5G-WiFi</b>	14,39 dBm EIRP

## Erklärung zur Strahlungsexposition

Dieses Gerät erfüllt die RF-Strahlungsexpositionsgrenzwerte für unkontrollierte Umgebungen. Es darf nicht gleichzeitig mit einer anderen Antenne oder einem Sender betrieben werden. Das Gerät muss mit einem Mindestabstand von 20 Zentimetern zwischen dem Strahler und dem Körper des Benutzers verwendet werden.

## Garantiebedingungen

Auf ein neues Produkt, das im Vertriebsnetz von Alza gekauft wurde, wird eine Garantie von 2 Jahren gewährt. Wenn Sie während der Garantiezeit eine Reparatur oder andere Dienstleistungen benötigen, wenden Sie sich direkt an den Produktverkäufer. Sie müssen den Originalkaufbeleg mit dem Kaufdatum vorlegen.

### **Als Widerspruch zu den Garantiebedingungen, für die der geltend gemachte Anspruch nicht anerkannt werden kann, gelten:**

- Verwendung des Produkts für einen anderen Zweck als den, für den das Produkt bestimmt ist, oder Nichtbeachtung der Anweisungen für Wartung, Betrieb und Service des Produkts.
- Beschädigung des Produkts durch Naturkatastrophe, Eingriff einer unbefugten Person oder mechanisch durch Verschulden des Käufers (z. B. beim Transport, Reinigung mit unsachgemäßen Mitteln usw.).
- Natürlicher Verschleiß und Alterung von Verbrauchsmaterialien oder Komponenten während des Gebrauchs (wie Batterien usw.).
- Exposition gegenüber nachteiligen äußeren Einflüssen wie Sonnenlicht und anderen Strahlungen oder elektromagnetischen Feldern, Eindringen von Flüssigkeiten, Eindringen von Gegenständen, Netzüberspannung, elektrostatische Entladungsspannung (einschließlich Blitzschlag), fehlerhafte Versorgungs- oder Eingangsspannung und falsche Polarität dieser Spannung, chemische Prozesse wie verwendet Netzteile usw.
- Wenn jemand Änderungen, Modifikationen, Konstruktionsänderungen oder Anpassungen vorgenommen hat, um die Funktionen des Produkts gegenüber der gekauften Konstruktion zu ändern oder zu erweitern oder nicht originale Komponenten zu verwenden.

## EU-Konformitätserklärung

Dieses Produkt entspricht den grundlegenden Anforderungen und anderen relevanten Bestimmungen der Richtlinie 2014/53/EU. Gemäß Artikel 10 Absatz 2 und Artikel 10 Absatz 10 ist dieses Produkt für die Verwendung in allen EU-Mitgliedstaaten zugelassen.



## WEEE

Dieses Produkt darf nicht als normaler Hausmüll gemäß der EU-Richtlinie über Elektro- und Elektronik-Altgeräte (WEEE - 2012/19/EU) entsorgt werden. Stattdessen muss es an den Ort des Kaufs zurückgebracht oder bei einer öffentlichen Sammelstelle für wiederverwertbare Abfälle abgegeben werden. Indem Sie sicherstellen, dass dieses Produkt ordnungsgemäß entsorgt wird, tragen Sie dazu bei, mögliche negative Folgen für die Umwelt und die menschliche Gesundheit zu vermeiden, die andernfalls durch die unsachgemäße Entsorgung dieses Produkts verursacht werden könnten. Wenden Sie sich an Ihre örtliche Behörde oder an die nächstgelegene Sammelstelle, um weitere Informationen zu erhalten. Die unsachgemäße Entsorgung dieser Art von Abfall kann gemäß den nationalen Vorschriften zu Geldstrafen führen.

