



LAUBEN ELECTRIC CITRUS JUICER 110WT

Benutzerhandbuch | User manual | Uživatelský manuál | Uživatelský manuál |
Instrukcja użytkowania | Felhasználói kézikönyv | Navodila za uporabo | Upute za upotrebu

DE

EN

CZ

SK

PL

HU

SL

HR

DE	Lauben Electric Citrus Juicer 110WT – Benutzerhandbuch	3
EN	Lauben Electric Citrus Juicer 110WT – User manual	7
CZ	Lauben Electric Citrus Juicer 110WT – Uživatelský manuál	10
SK	Lauben Electric Citrus Juicer 110WT – Uživatelský manuál	13
PL	Lauben Electric Citrus Juicer 110WT – Instrukcja użytkowania	16
HU	Lauben Electric Citrus Juicer 110WT – Felhasználói kézikönyv	20
SL	Lauben Electric Citrus Juicer 110WT – Navodila za uporabo	23
HR	Lauben Electric Citrus Juicer 110WT – Upute za upotrebu	27

Technische Daten

Modell	LBNECJ110WT
Art der Presse	elektrisch
Leistungsaufnahme	160 W
Anzahl der Pressekegelgrößen	1
Weitere Funktionen und Merkmale	abnehmbare, spülmaschinenfeste Teile, Anti-Drop-Funktion
Material des Filters	Edelstahl
Anzahl der Umdrehungen pro Minute	75
Erhaltung der Vitamine	ja

SICHERHEITSHINWEISE

BITTE LESEN SIE ALLE HINWEISE, BEVOR SIE DAS GERÄT VERWENDEN. BEWAHREN SIE DIESES HANDBUCH ZUM SPÄTEREN NACHSCHLAGEN AUF.

DIESES GERÄT IST NUR FÜR DEN HAUSGEBRAUCH BESTIMMT.

- Lassen Sie Kinder oder Unbefugte nicht mit dem Gerät umgehen. Bewahren Sie es außerhalb ihrer Reichweite auf.
- Seien Sie besonders vorsichtig, wenn Sie das Gerät in der Nähe von Kindern verwenden.
- Verwenden Sie das Gerät nicht als Spielzeug.
- Die Verpackung enthält kleine Teile, die für Kinder gefährlich sein können. Bewahren Sie das Produkt außerhalb der Reichweite von Kindern auf. Beutel und ihre Bestandteile bergen Erstickungsgefahr.
- Lassen Sie das Netzkabel nicht lose über der Kante der Arbeitsplatte hängen.
- Verwenden Sie das Gerät nicht im Freien oder auf einer feuchten Oberfläche, da die Gefahr eines Stromschlags besteht.
- Verwenden Sie kein anderes als das vom Hersteller empfohlene Zubehör.
- Verwenden Sie das Gerät nicht mit einem beschädigten Kabel oder Stecker. Lassen Sie es sofort von einer autorisierten Servicestelle reparieren.
- Halten Sie das Gerät von Wärmequellen wie Heizkörpern, Öfen und anderen wärmeerzeugenden Geräten fern. Setzen Sie es direkter Sonnenstrahlung nicht aus.
- Berühren Sie das Gerät nicht mit nassen Händen.
- Schalten Sie das Gerät aus und ziehen Sie den Netzstecker, wenn Sie Zubehör installieren, das Gerät reinigen und warten oder im Falle einer Fehlfunktion.
- Schalten Sie das Gerät nicht ein, wenn das Zubehör nicht richtig angebracht ist und sich keine Lebensmittel im Gerät befinden.
- Das Gerät ist nur für Verwendung im Haushalt geeignet und nicht für den gewerblichen Gebrauch bestimmt.
- Tauchen Sie das Netzkabel, den Stecker oder das Gerät nicht in Wasser oder andere Flüssigkeiten.
- Überprüfen Sie das Gerät und das Netzkabel regelmäßig auf Anzeichen von Beschädigungen. Schalten Sie ein beschädigtes Gerät niemals ein.
- Schalten Sie das Gerät vor der Reinigung und nach dem Gebrauch aus, ziehen Sie den Netzstecker und lassen Sie es abkühlen.
- Reparieren Sie das Gerät nicht selbst. Wenden Sie sich an eine autorisierte Servicestelle.
- Dieses Gerät darf von Personen mit eingeschränkten körperlichen, sensorischen oder geistigen Fähigkeiten oder mit mangelnden Erfahrungen und Kenntnissen nur unter Aufsicht verwendet werden, nachdem sie über die sichere Verwendung des Geräts unterwiesen wurden und die damit verbundenen Risiken begriffen haben. Lassen Sie Kinder nicht mit dem Gerät spielen.
- Dieses Gerät kann nicht von einem externen Timer, einer Fernbedienung oder einer anderen Komponente gesteuert werden, die das Gerät automatisch einschaltet, da Brandgefahr besteht, wenn das Gerät zum Zeitpunkt des Einschaltens abgedeckt oder falsch positioniert ist.
- Verwenden Sie das Gerät nicht anders als in diesem Handbuch beschrieben.
- Entfernen Sie vor dem ersten Gebrauch des Geräts alle Verpackungs- und Werbematerialien.
- Stellen Sie sicher, dass die Netzspannung den Werten auf dem Typenschild des Geräts entspricht.
- Lassen Sie das Gerät nicht unbeaufsichtigt, während es in Betrieb ist oder an das Stromnetz angeschlossen ist.

- Stellen Sie das Gerät nur in einem ausreichenden Abstand zu anderen Wärmequellen auf eine stabile, hitzebeständige Oberfläche.
- Seien Sie vorsichtig beim Umgang mit dem Gerät, wenn es heiße Lebensmittel oder Wasser enthält.
- Berühren Sie nicht heiße Oberflächen. Verwenden Sie Griffe und Knöpfe.
- Wenn Sie das Gerät nicht verwenden, trennen Sie es vom Stromnetz.
- Seien Sie vorsichtig, wenn Sie den Deckel des Geräts öffnen, um Verbrühungen zu vermeiden.
- Halten Sie einen Sicherheitsabstand zwischen dem Gerät und brennbaren Materialien wie Möbeln, Vorhängen, Decken, Papier, Kleidung usw. ein.
- Ziehen Sie niemals am Kabel, wenn Sie das Gerät vom Stromnetz trennen. Halten Sie den Stecker und trennen Sie ihn durch Ziehen.
- Sorgen Sie für ausreichende Belüftung, wenn Sie das Gerät verwenden.
- Stellen Sie keine Gegenstände auf das Gerät.
- Lassen Sie das Gerät nicht fallen und setzen Sie es keinen starken Stößen aus.
- Sofern nicht anders angegeben, gilt für das Produkt eine zweijährige Garantie. Die Garantie bezieht sich auf keine Schäden, die durch nicht standardmäßige Verwendung, mechanische Schäden, extreme Betriebsbedingungen oder Handlungen verursacht wurden, die den Empfehlungen im Handbuch widersprechen, sowie auf keine Schäden aufgrund normaler Abnutzung.
- Der Hersteller, Importeur oder Händler übernimmt keine Verantwortung für Schäden, die durch fehlerhafte Montage oder Verwendung des Produkts verursacht werden.
- Stellen Sie sicher, dass jede Person, die dieses Gerät verwendet, mit diesem Handbuch vertraut ist.
- Unsachgemäße Verwendung und Nichtbeachtung der Sicherheitshinweise können zu Fehlfunktionen, Verletzungen oder Sach- und Personenschäden führen.
- Kinder können die mit der Verwendung von Haushaltsgeräten verbundenen Risiken nicht richtig einschätzen, daher dürfen sie Geräte nicht ohne Aufsicht verwenden.
- Stellen Sie sicher, dass das Netzkabel nicht zwischen den Platten eingeklemmt ist und diese in keiner Weise berührt.
- Oberflächen können während des Betriebs sehr heiß werden. Berühren Sie nur den Griff, das Bedienfeld und die Griffe.
- Trennen Sie das Netzkabel, die Steckdose oder Teile des Geräts von Wasser oder anderen Flüssigkeiten, um einen elektrischen Schlag oder eine Beschädigung des Ofens zu vermeiden. Legen Sie alle Zutaten auf ein Backblech oder eine Backform, damit sie nicht mit dem Heizelement in Berührung kommen.
- Halten Sie den Luften- und -auslass frei, wenn Sie das Gerät benutzen.
- Die Ölwanne darf nicht mit Öl gefüllt werden. Das Befüllen der Ölwanne mit Öl kann zu einem Brand führen. Berühren Sie nicht das Innere des Geräts während des Betriebs.
- Lehnen Sie das Gerät während des Betriebs nicht gegen eine Wand oder ein anderes Gerät. Lassen Sie an der Rückseite, den Seiten und der Oberseite des Geräts einen Freiraum von mindestens 5 cm, damit der Luftenlass/-auslass sauber bleibt.
- Während des Betriebs dürfen keine Gegenstände auf dem Gerät abgelegt werden.
- Verwenden Sie das Gerät nicht für andere Zwecke als die in dieser Anleitung beschriebenen.
- Im Heißluftofen wird der heiße Dampf durch Entlüftungsöffnungen abgegeben. Halten Sie Hände und Gesicht in sicherer Entfernung von Luft- und Dampfauslässen. Achten Sie auf heiße Dämpfe und Luft, wenn die Tür geöffnet ist oder wenn Sie die Grillpfanne oder Grillplatte aus dem Gerät nehmen. Zugängliche Oberflächen können während der Benutzung heiß werden.
- Wenn Sie schwarzen Rauch bemerken, ziehen Sie sofort den Stecker aus der Steckdose und warten Sie, bis der Rauch aufgehört hat, bevor Sie die Gerätetür öffnen.
- Achten Sie darauf, dass das Gerät auf einer flachen, ebenen und sicheren Oberfläche steht.
- Dieses Gerät ist nur für den Hausgebrauch bestimmt. Es ist nicht sicher für die Verwendung in Privatküchen, Bauernhöfen, Motels und anderen Nicht-Wohnbereichen.
- Warten Sie immer 30 Minuten, bis das Gerät abgekühlt ist, bevor Sie das Gerät berühren oder reinigen.
- Bei Geräten, die an eine Steckdose angeschlossen werden können: Die Steckdose muss sich in der Nähe des Geräts befinden und leicht zugänglich sein.
- Bei längerem Gebrauch kann das Produkt durch Überhitzung des Motors beschädigt werden (nicht länger als 10 Minuten ununterbrochen verwenden).
- Berühren Sie während des Betriebs nicht das Innere des Geräts und stecken Sie keine anderen Werkzeuge hinein, es besteht Verletzungsgefahr.
- Die Nichtbeachtung der Sicherheitsvorkehrungen kann zu Schäden am Produkt, schweren Verletzungen oder zum Tod führen.
- Verwenden Sie das Gerät nur zum Entsaften von Früchten.

Gerätebeschreibung

1. Presseinsatz
2. Fruchtfleisch-Filter
3. Saftbehälter
4. Auslauf
5. Griff
6. Presskopf
7. Gerätekörper
8. Sockel mit rutschfesten Füßen

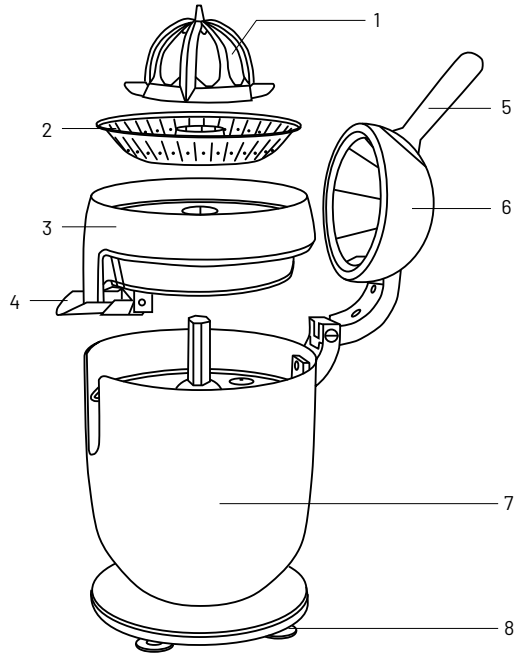

Verwendung

- **WARNUNG:** Entfernen Sie vor dem ersten Gebrauch alle Aufkleber und das Verpackungsmaterial und reinigen Sie das Gerät gründlich. Bewahren Sie das Verpackungsmaterial außerhalb der Reichweite von Kindern auf.
- Überprüfen Sie, ob das Gerät vollständig ist, wie in der Anleitung beschrieben. Sollten Teile fehlen, verwenden Sie die Zitruspresse nicht und wenden Sie sich an den Kundendienst.

1. Schneiden Sie die Früchte (Zitrusfrüchte) in zwei Hälften, legen Sie den geschnittenen Teil auf den Presseinsatz und stellen Sie ein Glas unter den Auslauf. Schieben Sie dann den Auslauf nach unten, damit der Saft frei in das vorbereitete Glas fließen kann. Wenn Sie den Auslauf in der oberen Position lassen, sammelt sich der Saft im Behälter.
2. Drücken Sie den Griff der Presse, bis der gesamte Saft aus der Frucht austritt. Heben Sie den Griff an, nehmen Sie die entsaftete Hälfte der Zitrusfrucht heraus und wiederholen Sie den Vorgang mit der anderen Hälfte.

TIPP:

1. Der Saft fließt leichter, wenn Sie die Früchte nach der Hälfte des Vorgangs auf dem Einsatz drehen.
2. Drücken Sie den Griff nicht zu fest. Der Saft fließt auch bei niedrigem Druck gut genug heraus.
3. Wenn sich während des Betriebs zu viel Saft auf dem Fruchtfleisch-Filter befindet und dieser nicht abläuft, ist der Filter wahrscheinlich mit Fruchtfleisch verstopft. Unterbrechen Sie den Entsaftungsvorgang, entfernen Sie das Fruchtfleisch mit einem Löffel oder nehmen Sie den Filter heraus und reinigen Sie ihn. Dann fahren Sie fort.

Wartung

1. Waschen Sie die abnehmbaren Teile gründlich unter fließendem Wasser ab, damit keine Fruchtreste darauf zurückbleiben.
2. Seien Sie vorsichtig bei der Reinigung des Fruchtfleischbehälters und des Presseinsatzes, da diese scharfe Kanten haben können.
3. Tauchen Sie den Grundkörper (in dem sich ein Motor befindet) nicht in Wasser oder andere Flüssigkeiten ein und spülen Sie ihn nicht ab. (Reinigen Sie den Grundkörper mit einem leicht feuchten Tuch und trocknen Sie ihn anschließend ab.)
4. Wenn Sie das Gerät für längere Zeit nicht benutzen, bewahren Sie es an einem gut belüfteten und trockenen Ort auf.

HINWEIS: Wenn das Gerät nicht ordnungsgemäß funktioniert oder eine Störung auftritt, wenden Sie sich bitte an unseren Kundendienst.

DE

EN

CZ

SK

PL

HU

SL

HR

1. Das Symbol  auf dem Gerät und in den Produktunterlagen weist darauf hin, dass gebrauchte Elektronik nicht mit dem Hausmüll entsorgt werden darf. Bringen Sie Elektrogeräte zu den dafür vorgesehenen Sammelstellen, wo sie kostenlos zur Entsorgung angenommen werden. Die fachgerechte Entsorgung trägt zum Erhalt wertvoller natürlicher Ressourcen und zum Schutz der Umwelt sowie der öffentlichen Gesundheit bei, die durch unsachgemäße Entsorgung gefährdet werden können. Für weitere Informationen wenden Sie sich an die örtlichen Behörden oder die nächstgelegene Müllsammelstelle. Unsachgemäße Entsorgung von Elektrogeräten kann gemäß den gesetzlichen Bestimmungen zu einer Geldstrafe führen. **Benutzerinformationen zur Entsorgung von Elektrogeräten (gewerbliche Nutzung):** Informationen zur Entsorgung von Elektrogeräten sind beim Verkäufer oder Lieferanten anzufordern, die diese bereitstellen. **Benutzerinformationen zur Entsorgung von Elektrogeräten in Ländern außerhalb der Europäischen Union:** Das oben aufgeführte Symbol  ist nur in den Ländern der Europäischen Union gültig. Fordern Sie Informationen zur Entsorgung von Elektrogeräten in Ländern außerhalb der EU bei den örtlichen Behörden oder dem Verkäufer an, die diese bereitstellen. Die Hinweise zur korrekten Entsorgung werden durch das Symbol des durchgestrichenen Containers auf dem Produkt, der Verpackung und den Produktunterlagen gegeben.

2. Gewährleistungsansprüche sind bei Ihrem Händler geltend zu machen. Bei technischen Problemen und Fragen setzen Sie sich mit Ihrem Händler in Verbindung, der Sie über die weitere Vorgehensweise informieren wird. Beachten Sie Regeln für die Arbeit mit elektrischen Geräten. Der Benutzer ist nicht berechtigt das Gerät zu zerlegen oder seine Teile auszuwechseln. Beim Öffnen oder Entfernen der Abdeckungen besteht die Gefahr des Stromschlags. Bei falschem Zusammenbau des Geräts und seiner Wiedereinschaltung besteht ebenfalls die Gefahr des Stromschlags.

Die Garantiefrist für Produkte beträgt 24 Monate, soweit nicht etwas anderes festgelegt ist. Die Garantie bezieht sich nicht auf Schäden durch nicht bestimmungsgemäße Verwendung, unsachgemäße Gebrauchsbedingungen, Umgang im Widerspruch zum Handbuch oder normale Abnutzung. Die Garantiezeit für die Batterie beträgt 24 Monate, für ihre Kapazität 6 Monate. Für weitere Informationen besuchen Sie die Website www.elem6.com/warranty

Der Hersteller, Importeur oder Vertriebshändler haften für keine Schäden infolge unsachgemäßer Montage oder nicht bestimmungsgemäßer Verwendung des Produktes.

EU Konformitätserklärung

Die Firma elem6 s.r.o. erklärt hiermit, dass das Gerät Lauben Electric Citrus Juicer 110WT in Übereinstimmung mit den grundlegenden Anforderungen und anderen einschlägigen Bestimmungen der Richtlinien **2014/30/EU** und **2014/35/EU** steht. Alle Produkte Lauben sind für den uneingeschränkten Vertrieb in Deutschland, Tschechien, der Slowakei, Polen, Ungarn und anderen EU-Mitgliedsländern bestimmt. Die vollständige Konformitätserklärung kann auf der Webseite www.lauben.com/support/doc heruntergeladen werden.

Import in die EU

elem6 s.r.o., Braškovská 308/15, 16100 Praha 6,
Tschechische Republik
www.lauben.com

Hersteller

TIGMON GmbH, Yorkstraße 22; 93049 Regensburg, Deutschland

Druckfehler und Änderungen im Handbuch sind vorbehalten.



DE

EN

CZ

SK

PL

HU

SL

HR

Technical data

Model	LBNECJ110WT
Press type	Electric
Power input	160 W
Number of press cone sizes	1
Other functions and features	Removable, dishwasher safe parts, anti-drip function
Filter material	Stainless steel
Capacity	0.6 l
Revolutions per minute	75
Preserves vitamins	Yes

SAFETY INSTRUCTIONS

**PLEASE READ ALL INSTRUCTIONS BEFORE USING THE APPLIANCE.
KEEP THIS MANUAL FOR FUTURE REFERENCE.**

THIS APPLIANCE IS INTENDED FOR HOME USE ONLY.

- Do not allow children or otherwise unqualified persons to handle the appliance. Keep it out of their reach.
- Be especially careful when using the appliance near children.
- The appliance should not be used as a toy.
- The packaging contains small parts that can be dangerous for children. Keep the product out of the reach of children. The bags and their contents constitute a choking hazard.
- Ensure that the power cord does not hang loosely over the edge of a work surface.
- Do not use the appliance outdoors or on a damp surface: there is a risk of electric shock.
- Do not use with any accessories other than those recommended by the manufacturer.
- Do not use the appliance if either the power cord or plug is damaged. Have them repaired immediately by an authorized service center.
- Keep the appliance away from heat sources such as radiators, ovens and other heat-producing appliances. Do not expose to direct sunlight.
- Do not touch the appliance with wet hands.
- When installing accessories, cleaning the appliance, performing maintenance, or in the event of a malfunction, switch off the appliance and unplug it.
- Do not switch on the appliance if the accessories are not attached correctly, or if there is no food in the appliance.
- The appliance is intended specifically for home use and is not suitable for commercial use.
- Do not immerse the power cord, plug or appliance in water or any other liquid.
- Check the appliance and the power cord regularly for signs of damage. Never switch on a damaged appliance.
- Before cleaning and after use, switch off the appliance, unplug it and allow it to cool down.
- Do not attempt to repair the appliance yourself. Contact an authorized service center.
- This appliance is intended for use by persons with reduced physical, sensory or mental capabilities only under direct supervision or after being instructed in the safe use of the appliance and understanding the risks involved. Do not allow children to play with the appliance.
- This appliance cannot be controlled by an external timer, remote control or any other component that switches on the appliance automatically, as there is a risk of fire if the appliance is covered or incorrectly positioned when it is switched on.
- Do not use the appliance in any other way than described in this manual.
- Before using the appliance for the first time, remove all packaging and publicity material.
- Make sure that the mains voltage corresponds to the values on the rating plate of the appliance.
- Do not leave the appliance unattended when it is in operation or connected to the mains.
- Ensure that the appliance is placed on a stable, heat-resistant surface at a safe distance from other heat sources.
- Be careful when handling the appliance if it contains hot food or water.
- Do not touch hot surfaces of the appliance. Use the handles and buttons.

- Unplug the appliance when it is not in use.
- Be careful when opening the lid of the appliance to avoid the risk of scalding.
- Keep a safe distance between the appliance and flammable materials such as furniture, curtains, blankets, paper, and clothing, etc.
- Never pull on the cable when disconnecting the unit from the mains. Hold the plug and pull it to disconnect.
- Ensure adequate ventilation when using the appliance.
- Do not place any other objects on the appliance.
- Be careful not to drop the appliance or subject it to strong impacts.
- The product is covered by a two-year warranty, unless otherwise stated. The warranty does not cover damage caused by abnormal use, mechanical damage, exposure to extreme conditions or actions contrary to the recommendations in the manual, as well as damage due to normal wear and tear.
- The manufacturer, importer or retailer assumes no responsibility for any damage caused by incorrect assembly or use of the product.
- Ensure that users of this appliance are familiar with this manual.
- Improper use and non-compliance with safety instructions can lead to malfunctions, injuries, or endanger property and lives.
- Children must not use this appliance without direct supervision; they are not qualified to assess the risks associated with its use.
- Ensure that the power cord does not get caught between the plates and does not touch them in any way.
- Surfaces can become very hot during operation: only touch the handle and buttons.
- First, plug the power cord into the appliance and then into a mains socket.
- For pluggable equipment, the socket-outlet shall be installed near the equipment and shall be easily accessible.
- Prolonged use may cause damage to the product due to the motor overheating (do not use it continuously for more than 10 minutes).
- During operation, do not touch the inside of the device or insert any other tools into it, as there is a risk of injury.
- Failure to observe safety precautions may result in damage to the product, serious injury or death.
- Do not use the appliance for any purpose other than extracting fruit juice.

Description

1. Press attachment
2. Pulp filter
3. Juice container
4. Spout
5. Handle
6. Press head
7. Body of the device
8. Base with non-slip feet

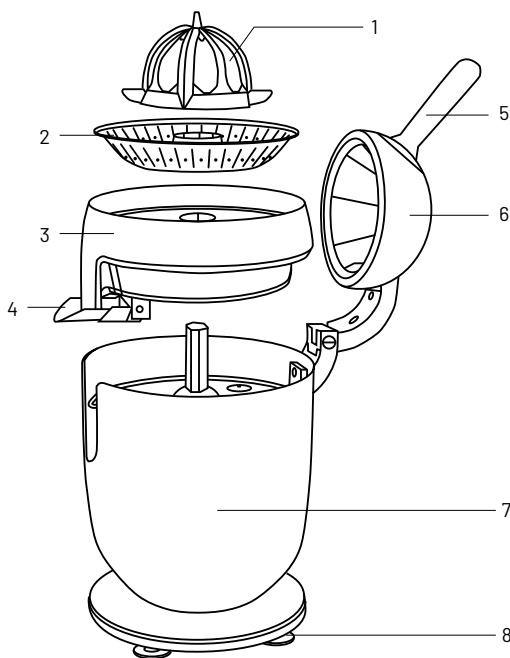

Use

- **WARNING:** remove all labels and packaging materials and clean thoroughly before first use. Keep packaging materials out of reach of children.

- Check that the appliance is complete as described in the instructions, If any components are missing, do not use the press juicer and contact the customer service centre.

1. Cut the fruit (citrus fruits) into half, place the cut part onto the press attachment and place a jar under the spout. Slide the spout downwards so that the juice can flow freely into the prepared jar. If you leave the spout in the upper position, it will accumulate in the juice container.
2. Push down the handle of the press until all the juice is extracted from the fruit. Lift the handle, remove the juiced half of the citrus fruit and repeat the process with the other half.

TIP:

1. The juice will flow more easily if you rotate the fruit on the press attachment halfway through the process.
2. Do not push the handle too hard. The juice flows well without applying much pressure.
3. If there is too much juice on the pulp filter during operation and the juice won't drain, the filter is probably clogged with pulp. Stop juicing, remove the pulp with a spoon or remove the filter and clean it. Then continue.

Maintenance

1. Thoroughly wash the removable parts under running water so that no fruit residue remains on them.
2. Be careful when cleaning the pulp tray and the press attachment as they may have sharp edges.
3. Do not immerse or rinse the main body (which has a motor inside) in water or other liquids. Clean the main body with a slightly damp cloth and then dry it.
4. If you are not going to use the device for an extended period of time, store it in a well-ventilated and dry place.

PLEASE NOTE: If the appliance is not working properly or is experiencing any malfunction, please contact our Customer Service Centre.

1. The symbol  on the product and in the documentation indicates that used electronics shall not be disposed of into communal waste. When disposing of appliances, take them to the designated waste collection yard, where they will be accepted for free. Proper disposal will help to preserve precious natural resources and protect the environment as well as public health, which both may get threatened by improper disposal and its consequences. For further detail contact the local authorities or the nearest waste collection yard. Improper disposal of electrical appliances may result in fining in compliance with state regulations.

Disposal information for users of electrical and electronic appliances (industrial use): Disposal information for users of electrical and electronic appliances are to be asked for at and provided by the seller or supplier.

Disposal information for users of electrical and electronic appliances in countries outside of the European Union: The disposal symbol stated above  is valid only in the European Union. Disposal information for users of electrical and electronic appliances are to be asked for at and provided by the seller or supplier. All information is represented by the crossed container on the product, package and printed documentation.

2. Please contact your dealer for warranty repairs. In case of technical problems and questions, please contact your dealer who will inform you of the next steps to be taken. Observe the rules for working with electrical equipment. The user is not authorised to disassemble the equipment or replace any of its components. There is a risk of electric shock if the covers are opened or removed. Incorrect assembly and reconnection of the equipment also exposes you to the risk of electric shock.

The warranty period for the products is 24 months unless otherwise stated. The warranty does not cover damage caused

by non-standard use, mechanical damage, exposure to harsh conditions, handling contrary to the manual and normal wear and tear. The warranty period is 24 months for the battery and 6 months for its capacity. For more information on the warranty, please visit www.elem6.com/warranty

Neither the manufacturer, importer nor distributor shall be liable for any damage caused by the installation or improper use of the product.

EU Declaration of Conformity

elem6 s.r.o. hereby declares that the Lauben Electric Citrus Juicer 110WT complies with the essential requirements and other relevant provisions of Directive **2014/30/EU** and **2014/35/EU**. All Lauben products are intended for sale without restriction in Germany, the Czech Republic, Slovakia, Poland, Hungary and other EU member states. The full Declaration of Conformity can be downloaded from www.lauben.com/support/doc

Import to EU

elem6 s.r.o., Braškovská 308/15, 16100 Praha 6, Czech Republic
www.lauben.com

Manufacturer

TIGMON GmbH, Yorkstraße 22; 93049 Regensburg, Deutschland

Printing errors and changes in the manual are reserved.



DE

EN

CZ

SK

PL

HU

SL

HR

Technické parametry

Model	LBNECJ110WT
Typ lisu	elektrický
Příkon	160 W
Počet velikostí lisovacího kuželu	1
Další funkce a vlastnosti	odnímatelné části vhodné do myčky, funkce proti odkapávání Anti Drip
Materiál filtru	nerezový
Kapacita	0,6 l
Počet otáček za minutu	75
Zachování vitamínů	ano

BEZPEČNOSTNÍ POKYNY

PŘED POUŽITÍM PRODUKTU SI, PROSÍM, PEČLIVĚ PŘEČTĚTE TENTO MANUÁL A USCHOVEJTE JEJ PRO PŘÍŠTÍ POUŽITÍ.

TENTO SPOTŘEBIČ JE URČENÝ JEN PRO POUŽÍVÁNÍ V DOMÁCNOSTI.

- Nedovolte dětem nebo neoprávněným osobám, aby se spotřebičem manipulovaly. Uchovávejte jej mimo jejich dosah.
- Při používání spotřebiče v blízkosti dětí buďte obzvláště opatrní.
- Nepoužívejte spotřebič jako hračku.
- Obal obsahuje malé části, které mohou být nebezpečné pro děti. Výrobek uchovávejte mimo dosah dětí. Pytle a jejich součásti představují nebezpečí udušení.
- Nenechávejte napájecí kabel volně viset přes okraj pracovní desky.
- Nepoužívejte spotřebič venku nebo na vlhkém povrchu, existuje nebezpečí úrazu elektrickým proudem.
- Nepoužívejte jiné příslušenství, než jaké doporučuje výrobce.
- Nepoužívejte spotřebič s poškozeným kabelem nebo zástrčkou. Ihned jej nechejte opravit v autorizovaném servisu.
- Uchovávejte spotřebič v dostatečné vzdálenosti od zdrojů tepla, jako jsou radiátory, trouby a jiná zařízení produkující teplo. Nevystavujte jej přímému slunečnímu záření.
- Nedotýkejte se spotřebiče mokřými rukama.
- Při instalaci příslušenství, čištění a údržbě nebo v případě nesprávného fungování, vypněte spotřebič a odpojte jej od elektrické zásuvky.
- Nezapínejte spotřebič, pokud příslušenství není správně připevněno a ve spotřebiči nejsou žádné potraviny.
- Spotřebič je vhodný pouze pro použití v domácnosti a není určen pro komerční použití.
- Neponořujte napájecí kabel, zástrčku nebo spotřebič do vody či jakékoli jiné tekutiny.
- Pravidelně kontrolujte, zda na spotřebiči a napájecím kabelu nejsou patrné známky poškození. Nikdy nezapínejte poškozený spotřebič.
- Před čištěním a po použití vypněte spotřebič, odpojte jej z elektrické sítě a nechejte jej vychladnout.
- Neprovádějte sami opravy spotřebiče. Kontaktujte autorizovaný servis.
- Tento spotřebič mohou používat osoby s omezenými tělesnými, smyslovými nebo duševními schopnostmi nebo nedostatkem zkušeností a znalostí pouze pod dohledem nebo poté, co byly poučeny o bezpečném používání spotřebiče a pochopily související rizika. Nenechávejte děti, aby si se spotřebičem hrály.
- Tento spotřebič nelze ovládat prostřednictvím externího časovače, dálkového ovladače nebo jakékoli jiné součásti, která spotřebič automaticky zapíná, protože existuje nebezpečí vzniku požáru v případě, že je ve chvíli zapnutí spotřebič zakrytý nebo nesprávně umístěný.
- Nepoužívejte spotřebič jiným způsobem, než jak je popsáno v tomto návodu.
- Před prvním použitím spotřebiče odstraňte všechny obaly a reklamní materiály.
- Ujistěte se, že síťové napětí odpovídá hodnotám na štítku spotřebiče.
- Neponechávejte spotřebič bez dozoru, pokud je v provozu nebo je připojen k elektrické síti.
- Spotřebič umísťujte pouze na stabilní povrch odolný proti teplu v dostatečné vzdálenosti od jiných zdrojů tepla.
- Buďte opatrní při manipulaci se spotřebičem, pokud obsahuje horké potraviny nebo vodu.

- Nedotýkejte se horkého povrchu. Používejte úchyty a tlačítka.
- Pokud spotřebič nepoužíváte, odpojte jej z elektrické sítě.
- Buďte opatrní při otevírání víka spotřebiče, aby nedošlo k opaření.
- Dodržujte bezpečnou vzdálenost spotřebiče od hořlavých materiálů jako je nábytek, záclony, přikrývky, papír, oblečení atd.
- Při odpojování jednotky z elektrické sítě nikdy netahejte za kabel. Podržte zástrčku a vytažením ji odpojte.
- Při používání spotřebiče zajistěte vhodné větrání.
- Na spotřebič nepokládejte žádné předměty.
- Dávejte pozor, aby vám spotřebič nespadl a nevystavujte jej velkým nárazům.
- Na produkt se vztahuje dvouletá záruka, není-li uvedeno jinak. Záruka se nevztahuje na poškození způsobené nestandardním používáním, mechanické poškození, vystavení extrémním podmínkám nebo jednání v rozporu s doporučeními v návodu, stejně jako na poškození v důsledku běžného opotřebení.
- Výrobce, dovozce ani prodejce nepřebírají odpovědnost za jakékoli poškození způsobené nesprávným sestavením nebo používáním produktu.
- Pro zařízení, která lze připojit do zásuvky: zásuvka musí být umístěna v blízkosti zařízení a musí být jednoduše přístupná.
- Dlouhodobé používání může způsobit poškození výrobku v důsledku přehřátí motoru (nepoužívejte jej nepřetržitě déle než 10 minut).
- Během provozu se nedotýkejte vnitřku přístroje, ani dovnitř nevkládejte žádné jiné nástroje, hrozí nebezpečný úraz.
- Nedodržení bezpečnostních opatření může mít za následek poškození výrobku vážné zranění nebo smrt.
- Nepoužívejte spotřebič k jiným účelům než k extrakci ovocné šťávy.

Popis

1. Lisovací nástavec
2. Filtr na dužinu
3. Nádobka na šťávu
4. Výlevka
5. Rukojeť
6. Hlava lisu
7. Tělo přístroje
8. Podstava s protiskluzovými nožičkami

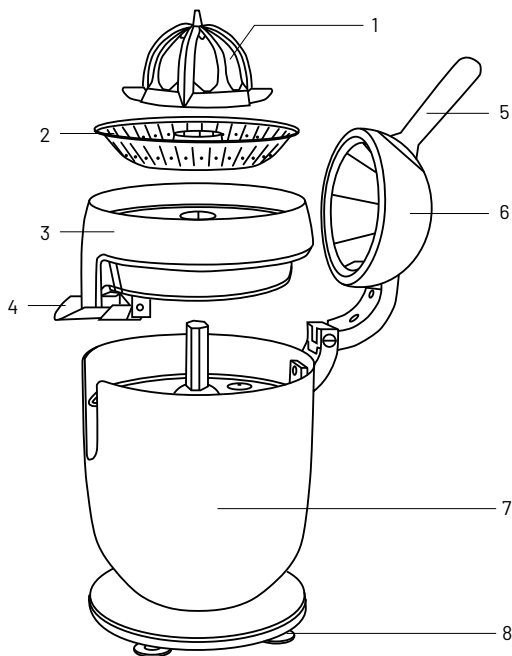

Použití

- **VAROVÁNÍ:** Před prvním použitím odstraňte všechny nálepky a obalový materiál a důkladně vyčistěte. Obalový materiál odklídte z dosahu dětí.
- Zkontrolujte dle popisu v návodu, že spotřebič je kompletní. Pokud nějaké komponenty chybí, citrusovač nepoužívejte a kontaktujte zákaznické centrum.

1. Ovoce (citrusové plody) rozkrojte na polovinu, rozkrojenou část položte na lisovací nástavec a pod výlevku umístěte sklenici. Poté výlevku posuňte směrem dolů tak, aby šťáva mohla volně vytékat do připravené sklenice. Pokud necháte výlevku v horní poloze, bude se hromadit v nádobě na šťávu.

2. Tiskněte rukojeť lisu, dokud z ovoce nevyteče veškerá šťáva. Zvedněte rukojeť, vyjměte odšťavenou polovinu citrusu a postup opakujte s druhou polovinou.

TIP:

1. Šťáva bude pouštet snáze, pokud ovocem v polovině procesu na nastavci pootočíte.
2. Netlačte na rukojeť příliš silně. Šťáva vytéká dostatečně dobře i při malém tlaku.
3. Pokud je během provozu na filtru na dužinu příliš šťávy, která neodtéká, je zřejmě filtr zanesený dužinou. Přerušte odšťavňování, dužinu vyberte lžící nebo filtr vyjměte a vyčistěte. Poté pokračujte.

Údržba

1. Odnímatelné součásti důkladně omyjte pod tekoucí vodou, aby na nich nezůstaly zbytky ovoce.
2. Při čištění zásobníku na dužinu a odšťavňovacího nástavce buďte opatrní, protože mohou mít ostré hrany.
3. Neponořujte ani neoplachujte hlavní těleso (které má uvnitř motor) do vody nebo jiných tekutin. (Hlavní těleso čistěte mírně navlhčeným hadříkem a poté jej osušte).
4. Pokud zařízení delší dobu nepoužíváte, uložte jej na dobře větraném a suchém místě.

UPOZORNĚNÍ: Pokud spotřebič nepracuje správně nebo se projevuje jakákoliv závada, obraťte se, prosím, na naše zákaznické centrum.

1. Uvedený symbol  na výrobku nebo v průvodní dokumentaci znamená, že použité elektrické nebo elektronické výrobky nesmí být likvidovány společně s komunálním odpadem. Za účelem správné likvidace výrobku jej odevzdejte na určených sběrných místech, kde budou přijata zdarma. Správnou likvidací tohoto produktu pomůžete zachovat cenné přírodní zdroje a napomáháte prevenci potenciálních negativních dopadů na životní prostředí a lidské zdraví, což by mohly být důsledky nesprávné likvidace odpadů. Další podrobnosti si vyžádejte od místního úřadu nebo nejbližšího sběrného místa. Při nesprávné likvidaci tohoto druhu odpadu mohou být v souladu s národními předpisy uděleny pokuty.

Informace pro uživatele k likvidaci elektrických a elektronických zařízení (firemní a podnikové použití): Pro správnou likvidaci elektrických a elektronických zařízení si vyžádejte podrobné informace u Vašeho prodejce nebo dodavatele.

Informace pro uživatele k likvidaci elektrických a elektronických zařízení v ostatních zemích mimo Evropskou unii: Výše uvedený symbol  je platný pouze v zemích Evropské unie. Pro správnou likvidaci elektrických a elektronických zařízení si vyžádejte podrobné informace u Vašich úřadů nebo prodejce zařízení. Vše vyjadřuje symbol přeškrtnutého kontejneru na výrobku, obalu nebo tištěných materiálech.

2. Záruční opravy zařízení uplatňujte u svého prodejce. V případě technických problémů a dotazů kontaktujte svého prodejce, který Vás bude informovat o dalším postupu. Dodržujte pravidla pro práci s elektrickými zařízeními. Uživatel není oprávněn rozebírat zařízení ani vyměňovat žádnou jeho součást. Při otevření nebo odstranění krytů hrozí riziko úrazu elektrickým proudem. Při nesprávném sestavení zařízení a jeho opětovném zapojení se rovněž vystavujete riziku úrazu elektrickým proudem.

Záruční lhůta je na produkty 24 měsíců, pokud není stanoveno jinak. Záruka se nevztahuje na poškození způsobené nestandardním používáním, mechanickým poškozením, vystavením agresivním podmínkám, zacházením v rozporu s manuálem a běžným opotřebením. Záruční doba na baterii je 24 měsíců, na její kapacitu 6 měsíců. Více informací ohledně záruky naleznete na www.elem6.com/warranty

Výrobce, dovozce ani distributor nenesou žádnou odpovědnost za jakékoli škody způsobené montáží nebo nesprávným užíváním produktu.

EU Prohlášení o shodě

Společnost elem6 s.r.o. tímto prohlašuje, že zařízení Lauben Electric Citrus Juicer 110WT je ve shodě se základními požadavky a dalšími příslušnými ustanoveními směrnice **2014/30/EU** a **2014/35/EU**. Všechny produkty Lauben jsou určeny pro prodej bez omezení v Německu, České republice, Slovensku, Polsku, Maďarsku a v dalších členských zemích EU. Úplné prohlášení o shodě lze stáhnout z webu www.lauben.com/support/doc

Dovozce do EU

elem6 s.r.o., Braškovská 308/15, 16100 Praha 6, Česká republika
www.lauben.com

Výrobce

TIGMON GmbH, Yorkstraße 22; 93049 Regensburg, Deutschland

Tiskové chyby a změny v manuálu jsou vyhrazeny.



Technické parametre

Model	LBNECJ110WT
Typ lisu	elektrický
Príkon	160 W
Počet veľkostí lisovacieho kužela	1
Ďalšie funkcie a vlastnosti	odnímateľné časti vhodné do umývačky, funkcia proti odkvapkávaniu Anti Drip
Materiál filtra	nerozový
Kapacita	0,6 l
Počet otáčok za minútu	75
Zachovanie vitamínov	áno

BEZPEČNOSTNÉ POKYNY

PRED POUŽITÍM SPOTREBIČA SI PROSÍM PREČÍTAJTE VŠETKY POKYNY. TENTO NÁVOD SI USCHOVAJTE PRE ĎALŠIU POTREBU.

TENTO SPOTREBIČ JE URČENÝ LEN PRE POUŽÍVANIE V DOMÁCNOSTI.

- Nedovoľte deťom alebo neoprávneným osobám, aby so spotrebičom manipulovali. Uchovávajte ho mimo ich dosah.
- Pri používaní spotrebiča v blízkosti detí buďte obzvlášť opatrní.
- Nepoužívajte spotrebič ako hračku.
- Obal obsahuje malé časti, ktoré môžu byť nebezpečné pre deti. Výrobok uchovávajte mimo dosah detí. Sáčky a ich súčasti predstavujú nebezpečenstvo udusenía.
- Nenechávajte napájací kábel voľne visieť cez okraj pracovnej dosky.
- Nepoužívajte spotrebič vonku alebo na vlhkom povrchu, existuje nebezpečenstvo úrazu elektrickým prúdom.
- Nepoužívajte iné príslušenstvo, než aké odporúča výrobca.
- Nepoužívajte spotrebič s poškodeným káblom alebo zástrčkou. Ihneď ho nechajte opraviť v autorizovanom servise.
- Uchovávajte spotrebič v dostatočnej vzdialenosti od zdrojov tepla, ako sú radiátory, rúry a iné zariadenia produkujúce teplo. Nevystavujte ho priamemu slnečnému žiareniu.
- Nedotýkajte sa spotrebiča mokkými rukami.
- Pri inštalácii príslušenstva, čistení a údržbe alebo v prípade nesprávneho fungovania, vypnite spotrebič a odpojte ho od elektrickej zásuvky.
- Nezapínajte spotrebič, pokiaľ príslušenstvo nie je správne pripevnené a v spotrebiči nie sú žiadne potraviny.
- Spotrebič je vhodný len pre použitie v domácnosti a nie je určený pre komerčné použitie.
- Neponárajte napájací kábel, zástrčku alebo spotrebič do vody, či akejkoľvek inej tekutiny.
- Pravidelne kontrolujte, či na spotrebiči a napájacom kábli nie sú viditeľné známky poškodenia. Nikdy nezapínajte poškodený spotrebič.
- Pred čistením a po použití vypnite spotrebič, odpojte ho z elektrickej siete a nechajte ho vychladnúť.
- Nevykonávajte sami opravy spotrebiča. Kontaktujte autorizovaný servis.
- Tento spotrebič môžu používať osoby s obmedzenými telesnými, zmyslovými alebo duševnými schopnosťami alebo nedostatkom skúseností a znalostí, len pod dohľadom alebo po tom, čo boli poučení o bezpečnom používaní spotrebiča a pochopili súvisiace riziká. Nenechávajte deti, aby sa hrali so spotrebičom.
- Tento spotrebič nie je možné ovládať prostredníctvom externého časovača, alebo akejkoľvek inej súčasti, ktorá spotrebič automaticky zapína, pretože existuje nebezpečenstvo vzniku požiaru v prípade, že je vo chvíli zapnutia spotrebič zakrytý alebo nesprávne umiestnený.
- Nepoužívajte spotrebič iným spôsobom, než ako je popísané v tomto návode.
- Pred prvým použitím spotrebiča odstráňte všetky obaly a reklamné materiály.
- Uistite sa, či sieťové napätie zodpovedá hodnotám na štítku spotrebiča.
- Neponechávajte spotrebič bez dozoru, pokiaľ je v prevádzke alebo je pripojený k elektrickej sieti.
- Spotrebič umiestňujte len na stabilný povrch odolný proti teplu v dostatočnej vzdialenosti od iných zdrojov tepla.
- Buďte opatrní pri manipulácii so spotrebičom, ak obsahuje horúce potraviny alebo vodu.

- Nedotýkajte sa horúceho povrchu. Používajte úchyty a tlačidlá.
- Pokiaľ spotrebič nepoužívate, odpojte ho z elektrickej siete.
- Budte opatrní pri otváraní veka spotrebiča, aby nedošlo k obareniu.
- Dodržujte bezpečnú vzdialenosť spotrebiča od horľavých materiálov, ako je nábytok, záclony, prikrývky, papier, oblečenie, atď.
- Pri odpájaní jednotky z elektrickej siete nikdy neťahajte za kábel. Podržte zástrčku a vytiahnutím ju odpojte.
- Pri používaní spotrebiča zaistite vhodné vetranie.
- Na spotrebič nepokladajte žiadne predmety.
- Dávajte pozor, aby vám spotrebič nespadol a nevystavuje ho veľkým nárazom.
- Na produkt sa vzťahuje dvojročná záruka, v prípade, že nie je uvedené inak. Záruka sa nevzťahuje na poškodenie spôsobené neštandardným používaním, mechanické poškodenie, vystavenie extrémnym podmienkam alebo jednanie v rozpore s odporúčaniami v návode, rovnako ako na poškodenie v dôsledku bežného opotrebenia.
- Výrobca, dovozca ani predajca nepreberajú zodpovednosť za akékoľvek poškodenie spôsobené nesprávnym zostavením alebo používaním produktu.
- Uistite sa, že sa každá osoba používajúca tento spotrebič zoznámila s týmto manuálom.
- Nesprávne používanie a nedodržania bezpečnostných pokynov môže viesť k nesprávnemu fungovaniu, zraneniam, či škode na majetku alebo životoch.
- Deti nedokážu správne posúdiť riziká spojené s používaním domácich spotrebičov, nesmú preto spotrebiče používať bez dozoru.
- Uistite sa, že prírodný kábel nie je zaseknutý medzi platničky a nijak sa ich ani nedotýka.
- Povrchy sa v priebehu prevádzky môžu veľmi zahriať, dotýkajte sa výhradne držadla, ovládacieho panela a úchyty.
- Najprv pripojte napájací kábel ku spotrebiču a až potom do elektrickej siete.
- Pre zariadenia, ktoré je možné pripojiť do zásuvky: zásuvka musí byť umiestnená v blízkosti zariadenia a musí byť jednoducho prístupná.
- Dlhodobé používanie môže spôsobiť poškodenie výrobku v dôsledku prehriatia motoru (nepoužívajte ho nepretržite dlhšie než 10 minút).
- Počas prevádzky sa nedotýkajte vnútra prístroja, ani dovnútra nekladajte žiadne iné nástroje, hrozí nebezpečenstvo úrazu.
- Nedodržanie bezpečnostných opatrení môže mať za následok poškodenie výrobku, vážne zranenie alebo smrť.
- Nepoužívajte spotrebič na iný účel než na extrakciu ovocnej šťavy.

Popis

1. Lisovací nadstavec
2. Filter na dužinu
3. Nádoba na šťavu
4. Výlevka
5. Rukoväť
6. Hlava lisu
7. Telo prístroja
8. Podstavec s protišmykovými nožičkami

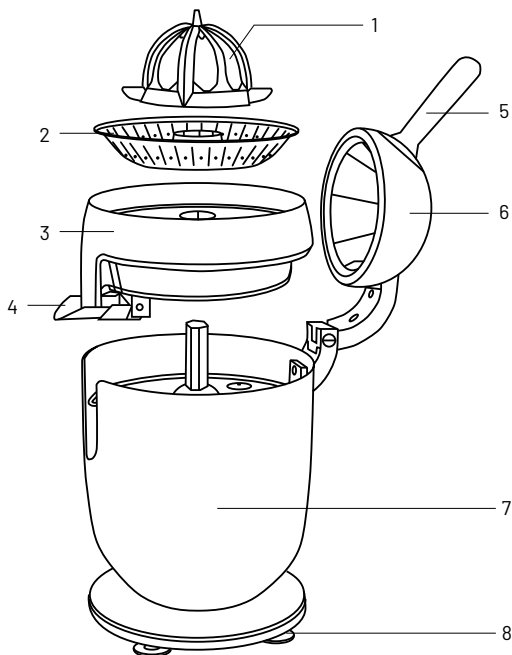

Použitie

- **VAROVANIE:** Pred prvým použitím odstráňte všetky nálepky a obalový materiál a dôkladne vyčistite. Obalový materiál upracte z dosahu detí.

- Skontrolujte podľa popisu v návode, že spotrebič je kompletný. Pokiaľ nejaké komponenty chýbajú, citrusovač nepoužívajte a kontaktujte zákaznícke centrum.

1. Ovocie (citrusové plody) rozkrojte na polovicu, rozkrojenú časť položte na lisovací nadstavec a pod výlevku umiestnite pohár. Potom výlevku posuňte smerom nadol tak, aby šťava mohla voľne vytekať do pripraveného pohára. Pokiaľ necháte výlevku v hornej polohe, bude sa hromadiť v nádobe na šťavu.
2. Tlačte rukoväť lisu, až kým z ovocia nevytečie všetka šťava. Zdvihnite rukoväť, vyberte odšťavenú polovicu citrusu a postup opakujte s druhou polovicou.

TIP:

1. Šťava bude ľahšie vytekať, ak ovocím v polovici procesu na nastavici pootočíte.
2. Netlačte na rukoväť príliš silno. Šťava vyteká dostatočne dobre aj pri malom tlaku.
3. Pokiaľ je počas prevádzky na filtri na dužinu priveľa šťavy, ktorá neodteká, je zrejme filter zanesený dužinou. Prerušte odšťavovanie, dužinu vyberte lyžicou alebo filter vyberte a vyčistíte. Potom pokračujte.

Údržba

1. Odnímateľné súčasti dôkladne omyte pod tečúcou vodou, aby na nich nezostali zvyšky ovocia.
2. Pri čistení zásobníku na dužinu a odšťavovacieho nadstavca buďte opatrní, pretože môžu mať ostré hrany.
3. Neponárajte ani neoplachujte hlavné teleso (ktoré má vo vnútri motor) do vody alebo iných tekutín. (Hlavné teleso čistíte mierne navlhčenou vreckovkou a potom ho osušte).
4. Pokiaľ zariadenie dlhšiu dobu nepoužívate, uložte ho na dobre vetranom a suchom mieste.

UPOZORNENIE: Pokiaľ spotrebič nepracuje správne alebo sa prejavuje akákoľvek porucha, obráťte sa, prosím, na naše zákaznícke centrum.

1. Uvedený symbol  na výrobku alebo v sprievodnej dokumentácii znamená, že použité elektrické alebo elektronické výrobky sa nesmú likvidovať spolu s komunálnym odpadom. Z dôvodu správnej likvidácie výrobku ho odovzdajte na určených zverných miestach, kde ich prevezmú bez akýchkoľvek poplatkov. Správnu likvidáciu tohoto výrobku pomôžete chrániť cenné prírodné zdroje a podporujete prevenciu potencionálnych negatívnych dopadov na životné prostredie a na zdravie človeka, ktoré by mohla spôsobiť nesprávna likvidácia takéhoto odpadu. Ďalšie podrobnosti s tým súvisiace si vyžiadajte na miestnom úrade alebo v mieste najbližšieho zberného dvora. Pri nesprávnej likvidácii takéhoto typu odpadu, vám v súlade so štátnymi predpismi hrozí udelenie pokuty.

Informácie pre užívateľov, týkajúce sa likvidácie elektrických a elektronických zariadení (určených pre firmy a spoločnosti):
Za účelom správnej likvidácie elektrických a elektronických zariadení si vyžiadajte podrobné informácie od svojho predajcu alebo dodávateľa.

Informácie pre spotrebiteľov, na likvidáciu elektrických a elektronických zariadení, v iných krajinách, ktoré nie sú členmi EÚ: Za účelom správnej likvidácie elektrických a elektronických zariadení si vyžiadajte podrobné informácie na príslušnom úrade alebo su svojho predajcu takýchto zariadení. Všetko je vyjadrené symbolom  prečiarknutého kontajnera na výrobku, obale alebo v tlačových materiáloch.

2. Záručné opravy zariadenia uplatňujte u svojho predajcu. V prípade technických problémov a otázok kontaktujte svojho predajcu, ktorý Vás bude informovať o ďalšom postupe. Dodržujte pravidlá pre prácu s elektrickými zariadeniami. Užívateľ nie je oprávnený rozoberať zariadenie ani vymieňať žiadnu jeho súčasť. Pri otvorení alebo odstránení krytov hrozí riziko úrazu elektrickým prúdom. Pri nesprávnom zostavení zariadenia a jeho opätovnom zapojení sa tiež vystavujete riziku úrazu elektrickým prúdom.

Záručná lehota je na produkty 24 mesiacov, pokiaľ nie je stanovené inak. Záruka sa nevzťahuje na poškodenie spôsobené neštandardným používaním, mechanickým poškodením, vystavením agresívnym podmienkam, zachádzaním v rozpore s manuálom a bežným opotrebovaním. Záručná doba pre batériu je 24 mesiacov, na jej kapacitu 6 mesiacov. Viac informácií ohľadom záruky nájdete na www.elem6.com/warranty

Výrobca, dovozca ani distribútor nenesú žiadnu zodpovednosť za akékoľvek škody spôsobené montážou alebo nesprávnym používaním produktu.

Vyhlasenie o zhode EÚ

Spoločnosť elem6 s.r.o. týmto prehlasuje, že zariadenie Lauben Electric Citrus Juicer 110WT je v zhode so základnými požiadavkami a ďalšími príslušnými ustanoveniami smernice **2014/30/EU** a **2014/35/EU**. Všetky produkty Lauben sú určené na predaj bez obmedzení v Nemecku, Českej republike, Slovensku, Poľsku, Maďarsku a v ďalších členských krajinách EÚ. Úplné prehlásenie o zhode je možné stiahnuť z webu www.lauben.com/support/doc

Dovozca do EU

elem6 s.r.o., Braškovská 308/15, 16100 Praha 6, Česká republika
www.lauben.com

Výrobca

TIGMON GmbH, Yorkstraße 22; 93049 Regensburg, Deutschland

Chyby tlače a zmeny v návode na použitie sú vyhradené.



DE

EN

CZ

SK

PL

HU

SL

HR

Parametry techniczne

Model	LBNECJ110WT
Typ wyciskarki	elektryczna
Pobór mocy	160 W
Liczba stożków do wyciskania	1
Inne funkcje i właściwości	wyjmowane części przystosowane do mycia w zmywarce, funkcja przeciw skapywaniu Anti Drip
Materiał filtra	stal nierdzewna
Wydajność	0,6 l
Liczba obrotów na minutę	75
Zachowanie witamin	tak

WSKAZÓWKI BEZPIECZEŃSTWA

PRZED UŻYCIEM URZĄDZENIA ZAPOZNAJ SIĘ ZE WSZYSTKIMI WSKAZÓWKAMI. ZACHOWAJ TĘ INSTRUKCJĘ DO WYKORZYSTANIA W PRZYSZŁOŚCI.

TO URZĄDZENIE JEST PRZEZNACZONE WYŁĄCZNIE DO UŻYTKU DOMOWEGO.

- Nie pozwalaj dzieciom ani osobom nieupoważnionym na obsługę urządzenia. Przechowuj urządzenie poza ich zasięgiem.
- Zachowaj szczególną ostrożność podczas używania urządzenia w pobliżu dzieci.
- Nie używaj urządzenia jako zabawki.
- Opakowanie zawiera małe elementy, które mogą być niebezpieczne dla dzieci. Produkt przechowuj poza zasięgiem dzieci. Worki i ich części stanowią zagrożenie uduszenia.
- Nie pozwól, aby przewód zasilający zwisał luźno na krawędzi płyty.
- Nie używaj urządzenia na zewnątrz lub na wilgotnej powierzchni, istnieje ryzyko porażenia prądem elektrycznym.
- Nie używaj akcesoriów innych niż zalecane przez producenta.
- Nie używaj urządzenia z uszkodzonym przewodem lub wtyczką. Natychmiast przekaż do naprawy do punktu serwisowego.
- Urządzenie należy trzymać z dala od źródeł ciepła, takich jak kaloryfery, piekarniki i inne urządzenia wytwarzające ciepło. Nie wystawiaj go na bezpośrednie działanie promieni słonecznych.
- Nie dotykaj urządzenia mokrymi rękami.
- Podczas montażu akcesoriów, czyszczenia i konserwacji lub w przypadku awarii należy wyłączyć urządzenie i wyjąć wtyczkę z gniazdka.
- Nie włączaj urządzenia, jeśli akcesoria nie są prawidłowo zamocowane, a w urządzeniu nie ma żywności.
- Urządzenie nadaje się wyłącznie do użytku domowego, nie jest przeznaczone do użytku komercyjnego.
- Nie zanurzaj przewodu zasilającego, wtyczki ani urządzenia w wodzie ani innym płynie.
- Regularnie sprawdzaj urządzenie i przewód zasilający, czy nie wykazują oznak uszkodzeń. Nigdy nie włączaj uszkodzonego urządzenia.
- Przed czyszczeniem i po użyciu wyłącz urządzenie, wyjmij wtyczkę z gniazdka i pozwól mu ostygnąć.
- Nie naprawiaj urządzenia samodzielnie. Skontaktuj się z autoryzowanym serwisem.
- Niniejsze urządzenie mogą używać osoby o ograniczonych zdolnościach fizycznych, sensorycznych lub umysłowych lub osoby nieposiadające doświadczenia i wiedzy wyłącznie pod nadzorem lub po pouczeniu w zakresie bezpiecznego korzystania z urządzenia i zrozumieniu związanych z tym zagrożeń. Nie pozwalaj dzieciom bawić się urządzeniem.
- To urządzenie nie może być obsługiwane za pomocą zewnętrznego timera, pilota zdalnego sterowania ani żadnego innego elementu, który włącza urządzenie automatycznie, ponieważ istnieje ryzyko pożaru, jeśli urządzenie jest przykryte lub niewłaściwie ustawione w momencie włączenia.
- Nie używaj urządzenia w inny sposób niż opisany w niniejszej instrukcji.
- Przed pierwszym użyciem urządzenia należy usunąć wszelkie opakowania i materiały reklamowe.

- Upewnij się, że napięcie sieciowe odpowiada wartościom podanym na tabliczce znamionowej urządzenia.
- Nie pozostawiaj urządzenia bez nadzoru, gdy jest włączone lub podłączone do sieci elektrycznej.
- Urządzenie należy umieszczać wyłącznie na stabilnej, odpornej na ciepło powierzchni w wystarczającej odległości od innych źródeł ciepła.
- Zachowaj ostrożność podczas obsługi urządzenia, jeśli zawiera ono gorące potrawy lub wodę.
- Nie dotykaj gorącej powierzchni. Korzystaj z uchwytów i przycisków.
- Odłącz urządzenie od sieci elektrycznej, gdy nie jest używane.
- Zachowaj ostrożność podczas otwierania pokrywy urządzenia, aby uniknąć poparzenia.
- Zachowaj bezpieczną odległość między urządzeniem a materiałami łatwopalnymi, takimi jak meble, zasłony, koce, papier, odzież itp.
- Podczas odłączania urządzenia od sieci nigdy nie ciągnij za kabel. Przytrzymaj wtyczkę i pociągnij, aby ją wyłączyć.
- Podczas używania urządzenia należy zapewnić odpowiednią wentylację.
- Nie umieszczaj żadnych przedmiotów na urządzeniu.
- Uważaj, aby nie upuścić urządzenia ani nie narażać go na silne wstrząsy.
- Produkt objęty jest dwuletnią gwarancją, chyba że określono inaczej. Gwarancja nie obejmuje uszkodzeń spowodowanych niestandardowym użytkowaniem, uszkodzeń mechanicznych, narażenia na ekstremalne warunki lub działania sprzeczne z zaleceniami w instrukcji, a także uszkodzeń powstałych w wyniku normalnego zużycia.
- Producent, importer lub sprzedawca nie ponoszą odpowiedzialności za jakiegokolwiek szkody spowodowane nieprawidłowym montażem lub użytkowaniem produktu.
- Upewnij się, że każda osoba korzystająca z tego urządzenia zapoznała się z niniejszą instrukcją.
- Niewłaściwe użytkowanie i nieprzestrzeganie wskazówek bezpieczeństwa może prowadzić do nieprawidłowego działania, obrażeń lub szkód materialnych i życiowych.
- Dzieci nie potrafią właściwie ocenić zagrożeń związanych z korzystaniem ze sprzętu AGD, dlatego nie mogą korzystać z nich bez nadzoru.
- Upewnij się, że przewód zasilający nie znajduje się między płytami i nie dotyka ich w żaden sposób.
- Podczas pracy powierzchnie mogą być bardzo gorące, należy dotykać tylko rączki, panelu sterowania i uchwytów.
- Odłącz przewód zasilający, gniazdko lub części urządzenia od wody lub innych płynów, aby zapobiec porażeniu prądem lub uszkodzeniu pieca. Umieść wszystkie składniki na blasze lub w pojemniku do pieczenia, aby zapobiec ich kontaktowi z elementem grzejnym (grzałką).
- Podczas korzystania z urządzenia utrzymuj wlot i wylot powietrza wolny.
- Nie napełniaj miski olejowej olejem. Napełnienie miski olejowej olejem może doprowadzić do pożaru. Podczas pracy nie dotykaj wnętrza urządzenia.
- Podczas pracy nie stawiaj urządzenia przy ścianie lub innym urządzeniu. Zostaw co najmniej 5 cm wolnej przestrzeni z tyłu, z boku i na górze urządzenia, aby wlot/wylot powietrza był czysty.
- Podczas pracy na urządzeniu nie wolno kłaść żadnych przedmiotów.
- Nie używaj urządzenia do celów innych niż opisane w niniejszej instrukcji.
- W piekarniku z gorącym powietrzem gorąca para jest uwalniana przez otwory wentylacyjne. Trzymaj ręce i twarz w bezpiecznej odległości od otworów powietrza i pary. Zwróć uwagę na gorące opary i powietrze, gdy drzwiczki są otwarte lub gdy wyjmujesz patelnię grillową lub płytę grillową z urządzenia. Dostępne powierzchnie mogą się nagrzewać podczas użytkowania.
- Jeśli zauważysz czarny dym, natychmiast wyłącz wtyczkę z gniazdka i odczekaj, aż dym ustanie, dopiero potem otwórz drzwiczki urządzenia.
- Upewnij się, że urządzenie stoi na płaskiej, poziomej i bezpiecznej powierzchni.
- To urządzenie jest przeznaczone wyłącznie do użytku domowego. Nie nadaje się do użytku na stołówkach, na farmach, motelach i innych lokalach komercyjnych.
- Przed dotknięciem lub czyszczeniem zawsze odczekaj 30 minut, aż urządzenie ostygnie.
- W przypadku urządzeń, które można podłączyć do gniazdka: gniazdko musi znajdować się blisko urządzenia i być łatwo dostępne.
- Długotrwałe użytkowanie może spowodować uszkodzenie produktu w wyniku przegrzania silnika (nie używać w sposób ciągły dłużej niż 10 minut).
- Podczas pracy nie dotykać wnętrza urządzenia ani nie wkładać do niego żadnych narzędzi, grozi to zranieniem.
- Nieprzestrzeganie środków ostrożności może spowodować uszkodzenie produktu, poważne obrażenia lub śmierć.
- Nie używać urządzenia do celów innych niż ekstrakcji soku owocowego.

Opis

1. Nasadka do wyciskania
2. Filtr miąższu
3. Pojemnik na sok
4. Lejek
5. Rękojeść
6. Głowica do wyciskania
7. Korpus urządzenia
8. Podstawa z nóżkami antypoślizgowymi

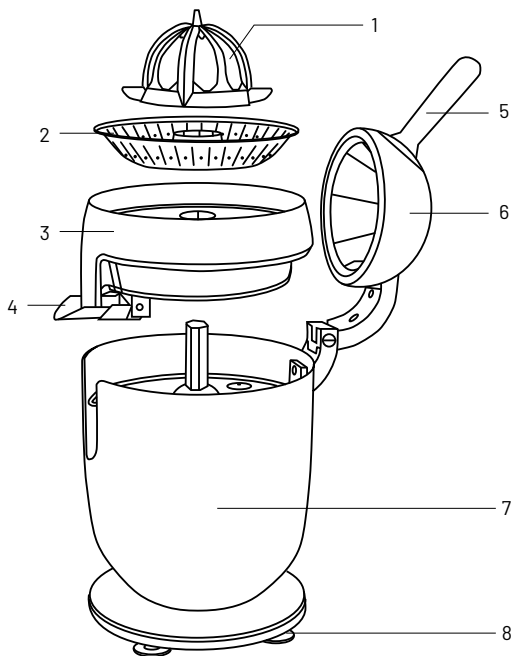

Użytkowanie

- **OSTRZEŻENIE:** Przed pierwszym użyciem usuń wszystkie naklejki i materiały opakowaniowe i dokładnie wyczyść. Materiał opakowania pozostaw poza zasięgiem dzieci.
- Sprawdź zgodnie z opisem w instrukcji, czy urządzenie jest kompletne. W przypadku braku jakichkolwiek elementów nie używaj wyciskarki do cytrusów i skontaktuj się z centrum obsługi klienta.

1. Rozkrój owoce (cytrusy) na pół, umieść pokrojone części na nasadce do wyciskania i umieść szklanekę pod lejkiem. Następnie przesuń lejek w dół, aby sok mógł swobodnie spływać do przygotowanej szklanki. Jeśli zostawisz lejek w pozycji górnej, będzie się gromadził w pojemniku na sok.
2. Ściśnij uchwyt wyciskarki, aż cały sok wypłynie z owoców. Unieś uchwyt, wyjmij wyciśniętą połowę cytrusa i powtórz proces z drugą połową.

WSKAZÓWKA:

1. Sok będzie spływał łatwiej, jeśli w połowie procesu obrócisz owoc na nasadce.
2. Nie naciskaj zbyt mocno na uchwyt. Sok wycieka wystarczająco dobrze nawet przy niskim nacisku.
3. Jeśli podczas pracy na filtrze miąższu jest zbyt dużo soku i nie spływa on, prawdopodobnie filtr jest zatkany miąższem. Przerwij wyciskanie soku, wyjmij miąższ łyżką lub wyjmij filtr i wyczyść go. Następnie kontynuuj.

Konserwacja

1. Zdemontowane części dokładnie umyj pod bieżącą wodą, aby nie pozostały na nich resztki owoców.
2. Zachowaj ostrożność podczas czyszczenia pojemnika na miąższ i nasadki do wyciskania soku, ponieważ mogą one mieć ostre krawędzie.
3. Nie zanurzaj ani nie płucz głównego korpusu (w którym znajduje się silnik) w wodzie lub innych płynach. (Wyczyść główny korpus lekko wilgotną ściereczką, a następnie wysusz.)
4. Jeśli nie używasz urządzenia przez dłuższy czas, przechowuj je w dobrze wentylowanym i suchym miejscu.

OSTRZEŻENIE: Jeśli urządzenie nie działa prawidłowo lub występuje jakakolwiek usterka, prosimy o kontakt z naszym centrum obsługi klienta.

1. Symbol  umieszczony na wyrobie albo w dokumentacji przewodniej oznacza, że zużyte wyroby elektryczne albo elektroniczne nie mogą być likwidowane razem z odpadami komunalnymi. W celu przeprowadzenia poprawnej likwidacji wyrobu należy go oddać w ustalonych punktach zbiorczych, w których zostanie bezpłatnie przyjęty. Poprawną likwidacją tego produktu pomagamy zachować źródła cennych surowców naturalnych i zapobiegamy potencjalnym negatywnym wpływom na środowisko naturalne i zdrowie ludzi, które mogą być skutkiem niewłaściwej likwidacji odpadów. Dalsze szczegóły można uzyskać w lokalnych urzędach albo w najbliższym miejscu gromadzenia odpadów. Przy wadliwej likwidacji odpadów tego rodzaju, zgodnie z przepisami krajowymi, grozi niebezpieczeństwo nałożenia mandatu karnego.

Informacja dla użytkownika o likwidacji urządzeń elektrycznych i elektronicznych (stosowanych dla potrzeb firmowych i zakładowych): O szczegółowe informacje dotyczące likwidacji urządzeń elektrycznych i elektronicznych zwracamy się do ich producenta albo do dostawcy.

Informacja dla użytkownika o likwidacji urządzeń elektrycznych i elektronicznych w krajach spoza Unii Europejskiej: Wyżej wymieniony symbol  obowiązuje tylko w krajach Unii Europejskiej. Aby poprawnie likwidować urządzenia elektryczne i elektroniczne, zwracamy się o szczegółowe informacje do swoich lokalnych urzędów albo do sprzedawcy urządzenia. Najlepiej sygnalizuje to symbol przekreślonego kontenera na wyrobie, opakowaniu albo w załączonych, wydrukowanych materiałach.

2. Naprawy gwarancyjne urządzenia zgłaszać u swojego sprzedawcy. W przypadku problemów technicznych i pytań skontaktować się ze sprzedawcą, który poinformuje o dalszych krokach. Przestrzegać zasad pracy ze sprzętem elektrycznym. Użytkownik nie jest upoważniony do demontażu urządzenia lub wymiany jakichkolwiek jego elementów. W wyniku otwarcia lub zdjęcia pokrywy istnieje ryzyko porażenia prądem elektrycznym. Istnieje również ryzyko

porażenia prądem, jeśli urządzenie zostanie nieprawidłowo zmontowane i ponownie podłączone.

Okres gwarancji na produkty wynosi 24 miesiące, o ile nie ustalono inaczej. Gwarancja nie obejmuje uszkodzeń spowodowanych niestandardowym użytkowaniem, uszkodzeń mechanicznych, narażenia na działanie agresywnych warunków, obchodzenia się niezgodnie z instrukcją oraz normalnego zużycia. Okres gwarancji na akumulator wynosi 24 miesiące, na jego pojemność 6 miesięcy. Więcej informacji dotyczących gwarancji znajdziesz na www.elem6.com/warranty

Producent, importer lub dystrybutor nie ponosi odpowiedzialności za jakiegokolwiek szkody spowodowane montażem lub niewłaściwym użytkowaniem produktu.

Deklaracja zgodności UE

Firma elem6 s.r.o. niniejszym deklaruje, że urządzenie Lauben Electric Citrus Juicer 110WT z podstawowymi wymogami i innymi odpowiednimi przepisami dyrektywy **2014/30/UE** i **2014/35/UE**. Wszystkie produkty Lauben są przeznaczone do sprzedaży bez ograniczenia w Niemczech, Czechach, na Słowacji, w Polsce, na Węgrzech i innych krajach członkowskich UE. Pełną deklarację zgodności można pobrać z internetu www.lauben.com/support/doc

Importer do EU

elem6 s.r.o., Braškovská 308/15, 16100 Praha 6, Republika Czeska
www.lauben.com

Producent

TIGMON GmbH, Yorkstraße 22; 93049 Regensburg, Deutschland

Błędy w druku i zmiany w instrukcji są zastrzeżone.



DE

EN

CZ

SK

PL

HU

SL

HR

Műszaki paraméterek

Modell	LBNECJ110WT
Prés típusa	elektromos
Bemenő teljesítmény	160 W
Préselő kúpok méreteinek száma	1
Egyéb funkciók és jellemzők	levehető, mosogatógépben mosható alkatrészek, Anti Drip csepegésgátló funkció
A szűrő anyaga	rozsdamentes acél
Kapacitás	0,6 l
Percenkénti fordulatszám	75
Vitaminok megőrzése	igen

BIZTONSÁGI UTASÍTÁSOK

A KÉSZÜLÉK HASZNÁLATA ELŐTT OLVASSA EL AZ ÖSSZES UTASÍTÁST. A KÉSŐBBI ÚJRAOLVASÁS ÉRDEKÉBEN ŐRIZZE MEG A HASZNÁLATI UTASÍTÁST.

A FOGYASZTÓ KIZÁRÓLAG OTTHONI HASZNÁLATRA ALKALMAS.

- Ne engedje, hogy gyermekek vagy illetéktelen személyek használják a készüléket. Tartsa távol őket.
- Ha a készüléket gyermekek közelében kívánja használni, fokozottan körültekintően járjon el.
- Soha ne használja a készüléket játékként.
- A csomagolás a gyermekek számára veszélyes apró részeket tartalmaz. A termék gyermekek kezébe nem kerülhet. A tasakok és azok egyes részei fulladásveszélyt jelentenek.
- Soha ne hagyja, hogy a tápkábel szabadon leöngjön a munkalap szélénél.
- Soha ne használja a készüléket szabadban vagy nedves felületen, mert fennáll az áramütés veszélye.
- Soha ne használjon más, mint a gyártó által ajánlott tartozékokat.
- Ne használja a készüléket sérült kábellel vagy csatlakozódugóval. Azonnal javíttassa meg hivatalos szervizben.
- A készüléket mindig tartsa hőforrásoktól, például radiátoroktól, sütőktől és más hőtermelő berendezésektől távol. Ne tegye ki közvetlen napsugarak hatásának.
- Soha ne érintse meg a fogyasztót nedves kézzel.
- Tartozékok felszerelésekor, tisztításakor és karbantartásakor, vagy hibás működés esetén mindig kapcsolja ki a készüléket, és húzza ki az elektromos csatlakozóaljzatból.
- Soha ne kapcsolja be a készüléket, ha a feltét nincs megfelelően rögzítve, és nincs étel a készülékben.
- A készülék kizárólag háztartási, és nem üzleti célú felhasználásra alkalmas.
- Soha ne merítse a tápkábelt, a csatlakozót vagy a készüléket vízbe vagy más folyadékba.
- Rendszeresen ellenőrizze le, hogy nem mutatja-e sérülés jelét a készülék vagy a tápkábel. Ha sérült a készülék, ne kapcsolja be.
- Tisztítás előtt és használat után kapcsolja ki a készüléket, húzza ki a konnektorból, és hagyja lehűlni.
- Soha ne próbálja meg saját maga megjavítani a készüléket. Vegye fel a kapcsolatot szakszervizzel.
- A készüléket korlátozott testi, érzékszervi vagy szellemi képességű, vagy tapasztalatlan és megfelelő ismeretekkel nem rendelkező személyek használhatják kizárólag felügyelet mellett, vagy a készülék biztonságos használatára vonatkozó utasítások áttanulmányozását követően használhatják, amennyiben teljes mértékben megértik a kapcsolódó kockázatokat. Soha ne engedje, hogy gyermekek játsszanak a készülékkel.
- A készüléket nem használható külső időkapcsolóval, távirányítóval sem semmilyen olyan más eszközzel, amely automatikusan bekapcsolja a készüléket, mert ez tüzvészelyet járna, ha a készülék a bekapcsolás pillanatában le van takarva, vagy nem megfelelően van elhelyezve.
- Soha ne használja nem rendeltetésszerűen a készüléket.
- A készülék első használatba vétele előtt távolítsa el az összes csomagolóanyagot és promóciós anyagot.
- Ellenőrizze le, hogy a hálózati feszültség megegyezik-e az adattáblán feltüntetett értékeknek.
- Soha ne hagyja felügyelet nélkül a bekapcsolt vagy elektromos hálózathoz csatlakoztatott készüléket.

- A készüléket minden esetben kizárólag stabil hóálló felületen, más hőforrásoktól távol állítsa fel.
- Legyen óvatos a készülék kezelésekor, ha az forró ételt vagy vizet tartalmaz.
- Ne érjen a forró felülethez! Használja a fogantyúkat és a gombokat.
- Ha nem használja, húzza ki a készüléket a konnektorból.
- A leforrzás elkerülése érdekében legyen mindig óvatos, amikor felnyitja a készülék fedelét.
- Tartsa be a biztonsági távolságot a gyúlékony anyagoktól, például bútoroktól, függönyöktől, takaróktól, papírtól, ruházattól stb.
- A készülék áramtalanításához soha ne rángassa a kábelt. A kábelt a dugót megfogva húzza ki a konnektorból.
- A készülék használatakor gondoskodjon megfelelő szellőzésről.
- Ne tegyen semmit a készülékre.
- Vigyázzon, hogy soha ne ejtse le a készüléket, és ne tegye ki semmilyen erős ütéseknek.
- Eltérő rendelkezés hiányában a termékre kétéves garancia vonatkozik. A jótállás nem terjed ki a nem rendeltetésszerű használat által okozott károokra, a mechanikai sérülésekre, a szélsőséges körülmények melletti, illetve a használati útmutatóban feltüntetett ajánlásokkal ellentétes használat okozta károokra, sem a standard kopásra.
- A gyártó, importőr vagy eladó nem vállal felelősséget a termék nem megfelelő összeszerelése vagy használata által okozott károkért.
- Győződjön meg arról, hogy a készüléket használó minden személy megismerkedett a jelen használati útmutatóval.
- A szakszerűtlen használat és a biztonsági előírások be nem tartása meghibásodáshoz, sérüléshez, vagyoni kárhoz vagy akár halálhoz is vezethet.
- A gyermekek nem képesek megfelelően felmérni a háztartási gépek használatával járó kockázatokat, ezért felügyelet nélkül nem használhatják a készülékeket.
- Először a készülékhez csatlakoztassa a tápkábelt, majd ezután a hálózathoz.
- Konnektorba dugható eszközök esetében a konnektornak a készülék közelében és könnyen hozzáférhetőnek kell lennie.
- A hosszabb használat a motor túlmelegedése miatt károsíthatja a terméket (ne használja folyamatosan 10 percnél tovább).
- Működés közben ne érintse meg a készülék belsejét, és ne helyezzen bele semmilyen más eszközt, mert sérülés veszélye áll fenn.
- A biztonsági óvintézkedések be nem tartása a termék károsodását, súlyos sérülést vagy akár halált okozhat.
- A készüléket minden esetben kizárólag rendeltetésszerűen használja.

Leírás

1. Préselő feltét
2. Pépszűrő
3. Létartály
4. Kifolyócső
5. Markolat
6. Préselő fej
7. A készülék teste
8. Talp csúszásmentes lábakkal

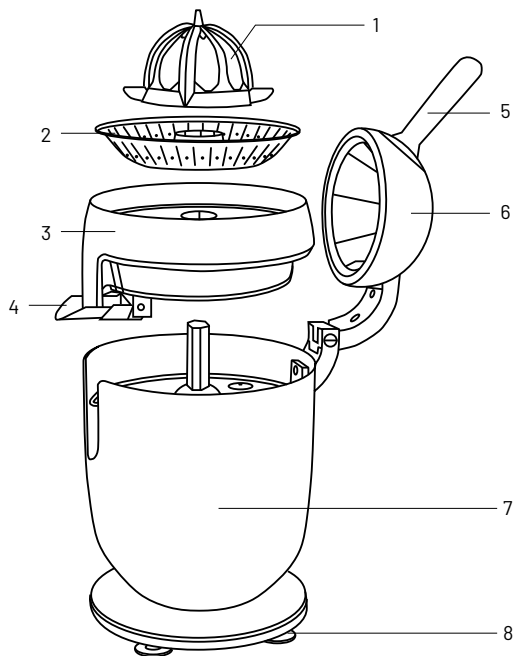

Használat

- **FIGYELEM:** Az első használat előtt távolítsa el minden matricát és csomagolóanyagot, majd alaposan tisztogassa meg a készüléket. Távolítsa el gyermekek közeléből a csomagolást.

- Ellenőrizze le, hogy a készülék a használati utasításban leírtak szerint teljes-e. Ha bármelyik alkatrész hiányzik, ne használja a citrusprést, és forduljon az ügyfélszolgálati központhoz.

1. Vágja félbe a gyümölcsöket (citrusfélüket), majd a vágási felülettel helyezze őket a préselő feltételre, és helyezzen egy poharat a kifolyócső alá. Ezután csúsztassa lefelé a kifolyócsövet úgy, hogy a gyümölcslé szabadon kifolyhasson az előkészített pohárba. Ha a kifolyócsövet a felső állásban hagyja, a gyümölcslé a tartályban gyűlik.
2. Nyomja le a prés markolatát, amíg az összes lé ki nem jön a gyümölcsből. Emelje fel a markolatot, vegye ki a citrus kifacsart felét, és ismétlje meg a folyamatot a másik felével.

TIPP:

1. A gyümölcslé könnyebben távozik, ha a folyamat felénél a gyümölcsöt elfordítja.
2. Ne nyomja túl nagy erővel a markolatot. A lé még alacsony nyomáson is elég jól folyik ki.
3. Ha működés közben túl sok lé gyűlik össze a pépszűrőn, és az nem folyik le, a pép valószínűleg eltömítette a szűrőt. Hagyja abba a gyümölcslé facsarását, távolítsa el a pépet egy kanállal, vagy vegye ki a szűrőt, és tisztítsa meg. Ezután folytassa.

Karbantartás

1. A levehető részeket folyó víz alatt alaposan mossa át, hogy ne maradjon rajtuk gyümölcsmaradvány.
2. Legyen óvatos a péptartály és a gyümölcsfacsaró feltét tisztításakor, mivel ezek éles szélekkel rendelkezhetnek.
3. Ne merítse vagy öblítse vízbe vagy más folyadékba a főegységet (amelynek belsejében motor van). (Tisztítsa meg a főtestet enyhén nedves ruhával, majd szárítsa meg).
4. Ha hosszabb ideig nem használja a készüléket, tárolja jól szellőző és száraz helyen.

FIGYELEM: Ha a készülék nem működik megfelelően, vagy bármilyen meghibásodás lép fel, kérjük, forduljon ügyfélszolgálati központunkhoz.

1. A terméken  vagy annak kísérő dokumentációjában feltüntetett jelzések azt jelentik, hogy az elhasználotott elektromos és elektronikus termékeket nem szabad a háztartási hulladékokkal együtt ártalmatlanítani. A helyes likvidálás céljából adja le azokat az arra kijelölt hulladékgyűjtő helyeken, ahol azokat ingyen átveszik. A termék helyes ártalmatlanításával értékes természeti forrásokot segít megőrizni és megelőzi azok nem megfelelő ártalmatlanításából eredő potenciálisan negatív hatásokat a környezetre és az emberi egészségre. További részleteket kérjen a helyi önkormányzattól vagy a legközelebbi hulladékgyűjtő helyen. Ezen hulladékfajták nem helyes ártalmatlanítása néhány ország előírásai szerint pénzbírsággal járhat.

Információkat a felhasználók számára az elektromos és elektronikus eszközök (vállalati és üzleti használatra) eltávolításáról: Az elektromos és elektronikus berendezések megfelelő ártalmatlanításához kérjen részletes információkat a kereskedőtől vagy a szállítótól.

Információkat a felhasználók számára az elektromos és elektronikus eszközök hulladékai felhasználásáról az Európai Unión kívüli más országokban: A fenti szimbólum csak az Európai Unió országában érvényes. Az elektromos és elektronikus berendezések megfelelő ártalmatlanításához kérjen részletes információkat az Önök hivatalaitól vagy a berendezés  Eladójától. Ezt az áthúzott tartály szimbóluma fejezi ki a terméken, a csomagoláson vagy a nyomtatott anyagon.

2. A készülék garanciális szervizére vonatkozó igényét a készülék forgalmazójánál érvényesítse. Műszaki problémák és nem egyértelmű információk esetén vegye fel a kapcsolatot az eladóval, és kérjen tőle tájékoztatást a további eljárásról. Tartsa be az elektromos készülékek használatára vonatkozó szabályokat. A felhasználó nem jogosult szétszerelni a készüléket, sem kicserélni annak bármely alkotóelemét. A burkolat felnyitásával vagy eltávolításával a felhasználó áramütés veszélyének teszi ki magát.

A készülék helytelen összeszerelése, majd újbóli áram alá helyezése esetén a felhasználó szintén áramütés veszélyének teszi ki magát.

A termékekre vonatkozó jótállási idő 24 hónap, hacsak nem került másként meghatározásra. A jótállás nem vonatkozik a nem standard használat, mechanikus hatások, agresszív körülmények, valamint a használati útmutatóval ellentétes használat okozta sérülésekre, illetve a standard kopásra. Az akkura nyújtott jótállás időtartama 24 hónap, a kapacitására 6 hónap. A garanciával kapcsolatos további információkért kérjük, látogasson el a www.elem6.com/warranty oldalra.

Sem a gyártó, sem az importőr, sem a forgalmazó nem felelnek a termék összeszerelése vagy helytelen használata okozta károkért.

EU Megfelelőségi nyilatkozat

Az elem6 s.r.o. cég ezúton kijelenti, hogy a Lauben Electric Citrus Juicer 110WT készülék megfelel a **2014/30/EK**, illetve a **2014/35/EU** irányelvek alapkövetelményeinek és mindent további vonatkozó rendelkezésének. Minden Lauben termék korlátlanul forgalmazható Németországban, a Cseh Köztársaságban, Szlovákiában, Lengyelországban, Magyarországon és az EU többi tagállamában. A teljes megfeleléségi nyilatkozat letölthető a www.lauben.com/support/doc oldalról.

Importőr az EU-ba

elem6 s.r.o., Braškovská 308/15, 16100 Praha 6, Cseh Köztársaság
www.lauben.com

Gyártó

TIGMON GmbH, Yorkstraße 22; 93049 Regensburg, Deutschland

Fenntartjuk a nyomtatási hibák és a kézikönyv módosításai lehetőségét.



Tehnični parametri

Model	LBNECJ110WT
Tip ožemalnika	električni
Priključna moč	160 W
Število velikosti ožemalnega stožca	1
Druge funkcije in lastnosti	odstranljivi deli, primerni za pomivalni stroj; funkcija proti kapljanju Anti Drip
Material filtra	nerjavno jeklo
Kapaciteta	0,6 l
Število vrtljajev na minuto	75
Ohranjanje vitaminov	da

VARNOSTNI NAPOTKI

PRED UPORABO APARATA PROSIMO, DA TEMELJITO PREBERETE VSE NAPOTKE. SAMA NAVODILA POSPRAVITE ZA NADALJNJO UPORABO.

TA APARAT JE NAMENJEN SAMO ZA UPORABO V GOSPODINJSTVU.

- Ne dovolite otrokom ali nepooblaščenim osebam, da rokujejo z aparatom. Shranjujte ga izven njihovega dosega.
- Če uporabljate aparat v bližini otrok, bodite še posebej pazljivi.
- Aparata ne uporabljajte za igračo.
- Embalaža vsebuje majhne delce, ki so lahko nevarni za otroke. Izdelek shranjujte izven dosega otrok. Vrečke in drugi sestavni deli predstavljajo nevarnost za zadušitev.
- Ne dovolite, da bi el. napajalni kabel prosto visel preko roba delovne plošče.
- Ne uporabljajte aparata zunaj ali na vlažni površini, obstaja nevarnost udara z električnim tokom.
- Ne uporabljajte drugih sestavnih delov, kot pa jih priporoča proizvajalec.
- Ne uporabljajte aparata, ki ima poškodovan kabel ali vtikalo. Takoj naj ga popravijo v pooblaščenem servisu.
- Aparat shranjujte v zadostni razdalji od virov vročine, kot so radiatorji, peči ali pa druge naprave, ki proizvajajo toploto. Ne izpostavljajte ga direktni sončni svetlobi.
- Ne dotikajte se aparata z mokrimi rokami.
- Pri inštalaciji sestavnih delov, čiščenju in pri vzdrževanju ali v primeru nepravilnega delovanja aparat ugasnite in ga izklopite iz električne vtičnice.
- Aparata ne prižigajte dokler konkretni sestavni del ni pravilno pritrjen in v aparatu ni nobenih živil.
- Aparat je primeren samo za uporabo v gospodinjstvu, ne pa za komercialno uporabo.
- Redno preverjajte ali na aparatu in el. napajalnem kablu ni vidnih znakov poškodb. V nobenem primeru ne prižigajte poškodovanega aparata.
- Pred čiščenjem in po uporabi ugasnite aparat, ga izklopite iz el. omrežja in pustite, da se ohladi.
- Popravila aparata nikoli ne izvajajte sami. Kontaktirajte pooblaščen servis.
- Ta aparat lahko uporabljajo osebe s prilagojenimi telesnimi, umskimi ali duševnimi sposobnostmi ali s pomanjkljivimi izkušnjami in znanjem samo pod nadzorom ali pa potem, ko so bili poučeni glede varne uporabe aparata in so razumeli vsa morebitna tveganja. Ne dovolite, da bi se otroci igrali z aparatom.
- Tega aparata ni mogoče upravljati preko zunanjega časomerilca, daljinskega upravljalnika ali kakršnega koli drugega dela, ki aparat samodejno prižiga, saj obstaja nevarnost nastanka požara tudi v primeru, ko je samo za trenutek prižgan aparat prekrit ali pa nepravilno nameščen.
- Aparata ne uporabljajte na drugačen način, kot je to opisano v teh navodilih.
- Pred prvo uporabo aparata odstranite ves embalažni in reklamni material.
- Prepričajte se ali omrežna napetost odgovarja vrednostim na tipski tablici aparata.
- Aparat ne sme nikoli delovati brez nadzora, če deluje ali je priključen k električnemu omrežju.
- Aparat nameščajte samo na stabilno površino, ki je odporna proti vročini in v zadostni razdalji od drugih virov vročine.
- Bodite pozorni pri rokovanju z aparatom, ko so v njem vroča živila ali voda.
- Ne dotikajte se vroče površine. Uporabljajte držalo in tipke.

- Če aparata ne uporabljate, ga izklopite iz električnega omrežja.
- Ko odpirate pokrov aparata pazite, da ne pride do opeklin.
- Upoštevajte varno razdaljo aparata od gorljivih aparatov, kot je pohištvo, zavese, pregrinjala, papir, oblačila itd.
- Ko enoto izključite iz el. omrežja, nikoli ne vlecite za kabel. Vedno podržite vtikalo in s potegom odklopite.
- Pri uporabi aparata zagotovite primerno prezračevanje.
- Na aparat ne polagajte nobenih predmetov.
- Pazite, da vam aparat ne pade, prav tako pa ga ne izpostavljajte prevelikim udarcem.
- Izdelek je predmet dveletne garancije, če ni navedeno drugače. Garancija se ne nanaša na poškodbe povzročene zaradi neobičajne uporabe, mehanskih poškodb, izpostavljenosti agresivnim pogojem ali ravnanju, ki ni v skladu s priporočili v navodilih, enako kot tudi ne na poškodbe, ki so predmet tekoče obrabe.
- Proizvajalec, uvoznik in prodajalec ne nosijo nobene odgovornosti za kakšne koli škode povzročene zaradi nepravilne montaže ali uporabe izdelka.
- Izklopite napajalni kabel, vtikalo ali del aparata od vode ali drugih tekočin, da preprečite udarec z električnim tokom ali poškodbo pečice. Vsa živila položite na pekač ali v posodo za pečenje, da ne pride do stika z grelnim elementom.
- Pri uporabi aparata mora biti vhod in izhod zraka prost.
- Oljno kad ne polnite z oljem. Polnjenje oljne kadi z oljem lahko povzroči požar. Med delovanjem se ne dotikajte notranjosti aparata.
- Aparata med delovanjem ne naslanjajte na steno ali drug aparat. Na zadnji stranijski ali zgornji strani aparata naj bo vsaj pet centimetrov prostega prostora, da bo vhod/izhod zraka čist.
- Med delovanjem na aparat ne smete postavljati nobenih predmetov.
- Aparata ne uporabljajte za druge namene, kot za tiste, ki so opisane v teh navodilih.
- V cvrtniku/pečici na vroči zrak se vroča para sprošča skozi prezračevalne odprtine. Roke in obraz naj bodo vedno na varni razdalji od odvajanja zraka in pare. Bodite pozorni na vroče hlape in zrak, ko so vrata odprta ali pa, ko iz aparata vzamete ponev ali ploščo za pečenje na žaru. Površine se lahko pri uporabi močno segrejejo.
- Če zaznate črn dim, takoj potegnite iz vtičnice vtikalo in počakajte, da dim preneha in šele nato odprite vrata aparata.
- Prepričajte se, da se aparat nahaja na ravni, vodoravni in varni površini.
- Ta aparat je namenjen samo za uporabo v gospodinjstvu. Ni varen za uporabo v javnih kuhinjah, na kmetijah, v motelih in drugih ne stanovanjskih prostorih.
- Pred dotikom ali čiščenjem aparata vedno počakajte 30 minut, da se aparat ohladi.
- Za aparate, ki se lahko priključijo v vtičnico: vtičnica se mora nahajati v bližini aparata in dostop do nje mora biti enostaven.
- Dolgotrajna uporaba lahko povzroči poškodbe izdelka zaradi pregrevanja motorja (ne uporabljajte ga neprekinjeno več kot 10 minut).
- Med delovanjem se ne dotikajte notranjosti naprave, prav tako vanjo ne vstavljajte nobenega drugega orodja, obstaja nevarnost električnega udara.
- Neupoštevanje varnostnih ukrepov lahko privede do poškodbe izdelka, resnih telesnih poškodb ali smrti.
- Aparata ne uporabljajte drugače kot za pridobivanje sadnega soka.

DE

EN

CZ

SK

PL

HU

SL

HR

Opis

1. Nastavek za ožemanje
2. Filter za goščo
3. Posoda za sok
4. Dulec
5. Ročaj
6. Glava ožemalnika
7. Telo naprave
8. Podstavek s protizdrsniimi nogicami

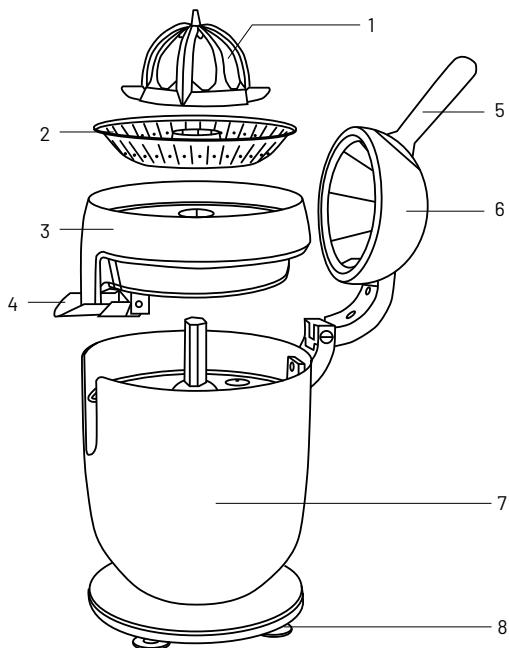

Uporaba

- **SVARILO:** Pred prvo uporabo odstranite vse nalepke in embalažni material ter napravo temeljito očistite. Embalažni material umaknite z dosega otrok.
- V skladu z navodili preverite, da je aparat kompleten. Če katera od komponent manjka, ožemalnika citrusov ne uporabljajte in se obrnite na podporo za stranke.

1. Sadje (plodove agrumov) razrežite na polovico, razrezani del položite na nastavek za ožemanje in pod dulec postavite kozarec. Nato dulec pomaknite navzdol tako, da bo sok lahko prosto tekel v pripravljeni kozarec. Če dulec pustite v zgornjem položaju, se bo sok kopičil v posodi.
2. Stisnite ročaj ožemalnika, dokler iz sadja ne steče ves sok. Dvignite ročaj, odstranite ožeto polovico sadeža in postopek ponovite z drugo polovico.

NASVET:

1. Sok bo lažje tekel, če boste sadež na sredi procesa na nastavku zavrteli.
2. Na ročaj ne pritiskajte premočno. Sok odteka dovolj dobro tudi pri manjšem pritisku.
3. Če je med delovanjem na filtru za goščo preveč soka, ki ne odteka, je najverjetneje filter prenapolnjen z goščo. Prekinite ožemanje, goščo poberite z žlico ali filter odstranite ter očistite. Nato nadaljujte.

Vzdrževanje

1. Odstranljive sestavne dele temeljito pomijte pod tekočo vodo, da na njih ne bo ostankov sadja.
2. Pri čiščenju zbiralnika za goščo in nastavka za ožemanje bodite previdni, ker imata lahko ostre robove.
3. Ne potaplajte in ne izpirajte glavnega telesa (ki ima v notranjosti motor) v vodo ali druge tekočine. (Glavno telo čistite z rahlo navlaženo krpo in ga nato posušite.).
4. Če naprave dlje časa ne boste uporabljali, jo shranite na dobro zračenem in suhem mestu.

OPOZORILO: Če aparat ne dela pravilno ali se kaže kakršnakoli okvara, se obrnite na našo podporo za stranke.

DE

EN

CZ

SK

PL

HU

SL

HR

1. Prikazan simbol  na izdelku ali v navodilih za uporabo pomeni, da stare električne ali elektronske naprave ne smete odvreči med mešane komunalne odpadke. Z namenom pravnega odstranjanja izdelka, le-tega oddajte na posebna zbirna mesta, kjer bo sprejet brezplačno. S pravilnim odstranjevanjem tega izdelka pomagate ohraniti dragocene naravne vire in preprečevati potencialne negativne posledice na življenjsko okolje in zdravje ljudi, ki bi jih sicer lahko povzročilo neustrezno odstranjevanje izdelkov. Več podrobnosti boste prejeli na lokalnem uradu ali v najbližjem zbirnem centru. Pri nepravilnem odstranjevanju te vrste odpadkov so lahko v skladu z nacionalno zakonodajo naložene kazni.

Informacije za uporabnike glede odlaganja električnih in elektronskih naprav (komercialna uporaba): Za pravilno odstranjevanje električnih in elektronskih naprav podrobne informacije zahtevajte pri vašem prodajalcu ali dobavitelju.

Informacije za uporabnike glede odlaganja električnih in elektronskih naprav v drugih državah izven Evropske unije:

Zgoraj navedeni simbol  velja samo v državah Evropske unije. Za pravilno odstranjevanje električnih in elektromagnetnih naprav podrobne informacije zahtevajte pri vaši lokalni upravi in prodajalcu naprave. Vse izraža simbol prečrtanega zabojnika na izdelku, embalaži ali na priloženi dokumentaciji.

2. Garancijo aparata uveljavite pri svojem prodajalcu. V primeru tehničnih težav in vprašanj kontaktirajte vašega prodajalca, ki vas bo obvestil o nadaljnjem postopku. Upoštevajte pravila za delo z električnimi napravami. Uporabnik nima nobenih pooblastil, da bi sam demontiral ali pa menjaval katere koli dele aparata. Pri odpiranju ali odstranjevanju pokrovov obstaja nevarnost udara z električnim tokom. V primeru nepravilne montaže izdelka in njegove ponovne priključitve se tudi izpostavljate nevarnosti udara z električnim tokom.

Garancijska doba na izdelke je 24 mesecev, če ni določeno drugače. Garancija se ne nanaša na poškodbe, povzročene zaradi nepravilne uporabe, mehanskih poškodb, agresivnih pogojev, uporabe, ki ni v skladu z navodili, in zaradi redne obrabe. Garancijska doba za baterijo je 24 mesecev, za njeno kapaciteto pa šest mesecev. Več informacij glede garancije najdete na www.elem6.com/warranty

Proizvajalec, uvoznik in distributer ne odgovarjajo za morebitno škodo, povzročeno z montažo ali nepravilno uporabo izdelka.

Izjava EU o skladnosti

Družba elem6 s.r.o. s tem izjavlja, da je naprava Lauben Electric Citrus Juicer 110WT skladna z osnovnimi zahtevami in drugimi ustreznimi določbami direktive **2014/30/EU** in **2014/35/EU**. Vsi izdelki Lauben so predvideni za neomejeno prodajo v Nemčiji, Češki republiki, Slovaški, Poljski, Madžarski in v drugih državah članicah EU. Celotna izjava o skladnosti je za prenos na voljo na www.lauben.com/support/doc

Uvoznik v EU

elem6 s.r.o., Braškovská 308/15, 16100 Praha 6, Češka republika
www.lauben.com

Proizvajalec

TIGMON GmbH, Yorkstraße 22; 93049 Regensburg, Deutschland

Napake v tisku in spremembe v priročniku pridržane.



Tehnički parametri

Model	LBNECJ110WT
Tip preše	električna
Ulazna snaga	160W
Broj veličina konusa za prešanje	1
Ostale funkcije i karakteristike	odvojni dijelovi prikladni za pranje u perilici posuđa, funkcija protiv kapanja Anti Drip
Materijal filtera	nehrđajući čelik
Kapacitet	0,6 l
Broj okretaja u minuti	75
Očuvanje vitamina	da

SIGURNOSNE UPUTE

MOLIMO VAS DA PRIJE UPOTREBE UREĐAJA PROČITATE SVE UPUTE. OVAJ PRIRUČNIK POHRANITE ZA DALJNJE POTREBE.

OVAJ UREĐAJ JE NAMIJENJEN SAMO ZA UPOTREBU U KUĆANSTVIMA.

- Ne dopustite da djeca ili neovlaštene osobe rukuju uređajem. Čuvajte ga izvan njihovog dohvata.
- U slučaju upotrebe uređaja u blizini djece budite posebno oprezni.
- Ne upotrebljavajte uređaj kao igračku.
- Pakovanje sadrži male dijelove koji mogu biti opasni za djecu. Proizvod čuvajte izvan dohvata djece. Vrećice i dijelovi koje vrećice sadrže predstavljaju rizik od gušenja.
- Ne ostavljajte kabel napajanja da slobodno visi preko ruba radne ploče.
- Ne upotrebljavajte uređaj vani ili na vlažnoj površini, postoji opasnost od električnog udara.
- Ne upotrebljavajte drugu opremu nego što preporučuje proizvođač.
- Ne upotrebljavajte uređaj s oštećenim kablom ili utikačem. Odmah ga predajte ovlaštenom servisu radi popravka.
- Držite uređaj u dostatnoj udaljenosti od izvora topline, kao što su radijatori, pećnice i drugi uređaji koji stvaraju toplinu. Ne izlažite ga izravnom sunčevom zračenju.
- Ne dodirujte uređaj mokrim rukama.
- U slučaju instalacije opreme, čišćenja i održavanja ili u slučaju neispravnog rada isključite uređaj i odspojite ga od električne utičnice.
- Ne uključujte uređaj ako oprema nije ispravno pričvršćena i u uređaju nema nikakvih namirnica.
- Uređaj je prikladan samo za upotrebu u kućanstvu, nije namijenjen za komercijalnu upotrebu.
- Ne potapajte kabel napajanja, utikač ili uređaj u vodu ili bilo koje druge tekućine.
- Redovito provjeravajte nema li uređaj ili kabel napajanja vidljive tragove oštećenja. Nikada ne uključujte oštećen uređaj.
- Prije čišćenja i nakon upotrebe isključite uređaj, odspojite ga od električne mreže te ga ostavite da se ohladi.
- Ne popravljajte sami uređaj. Kontaktirajte ovlašteni servis.
- Osobe s ograničenim tjelesnim, čulnim ili intelektualnim sposobnostima ili s nedostatkom iskustava i znanja mogu upotrebljavati ovaj uređaj samo pod nadzorom i nakon dobivanja pouke o sigurnoj upotrebi uređaja i shvaćanju pratećih rizika. Ne ostavljajte djecu da se igraju s uređajem.
- Ovim uređajem se ne može upravljati pomoću eksternog tajmera, daljinskog upravljača ili bilo kojeg drugog dijela koji automatski uključuje uređaj, pošto postoji opasnost od nastanka požara u slučaju da je uređaj u trenutku uključivanja prekriven ili pogrešno postavljen.
- Ne upotrebljavajte uređaj na drugi način nego što je opisano u ovim uputama.
- Prije prve upotrebe uređaja uklonite svu ambalažu i promidžbene materijale.
- Uvjerite se da mrežni napon odgovara vrijednostima na pločici uređaja.
- Ne ostavljajte uređaj bez nadzora ako je u hodu ili ako je priključen u električnu mrežu.
- Uređaj postavljajte samo na stabilnu površinu otpornu na toplinu u dostatnoj udaljenosti od drugih izvora topline.
- Vodite računa pri rukovanju uređajem ako sadrži vruće namirnice ili vodu.
- Ne dodirujte vruće površine. Upotrebljavajte držače i tipke.

- Ako ne upotrebljavate uređaj, odspojite ga od električne mreže.
- Vodite računa pri otvaranju poklopca uređaja, da ne bi došlo do opekline.
- Poštujte sigurnu udaljenost uređaja od zapaljivih materijala kao što je namještaj, zavjese, deke, papir, odjeća i sl.
- Pri odspajanju jedinice od električne mreže nikada ne vucite za kabel. Uхватите utikač te ga izvucite iz utičnice.
- Tijekom upotrebe uređaja osigurajte prikladno vjetrenje.
- Na uređaj ne postavljajte nikakve predmete.
- Vodite računa da vam uređaj ne padne i ne izlažete ga jakim udarima.
- Jamstveni rok za proizvode je dvije godine, ako nije drukčije određeno. Jamstvo se ne odnosi na oštećenja koja nastanu nestandardnom upotrebom, mehaničkim oštećenjem, izlaganjem agresivnim uvjetima, postupanjem protivno uputama, niti na oštećenja koja nastanu standardnim habanjem.
- Proizvođač, uvoznik i prodavalac ne snose nikakvu odgovornost za bilo kakve štete koje nastanu neispravnom montažom ili upotrebom proizvoda.
- Odspojite kabel napajanja, utičnicu ili dijelove uređaja od vode ili drugih tekućina, kako biste spriječili električni udar ili oštećenje pećnice. Sve namirnice stavite na pladanj ili posudu za pečenje, kako ne bi došle u dodir s grijačem.
- Tijekom upotrebe uređaja vodite računa da ulaz i izlaz zraka budu slobodni.
- Posudu za ulje ne puniteljem. U slučaju stavljanja ulja u posudu za ulje može doći do požara. Tijekom rada ne dodirujte unutarnje dijelove uređaja.
- Uređaj tijekom rada ne oslanjajte o zid ili drugi uređaj. Sa stražnje, bočne i gornje strane uređaja ostavite slobodan prostor od najmanje 5 cm radi slobodnog ulaza i izlaza zraka.
- Tijekom rada se na uređaj ne smiju postavljati nikakvi predmeti.
- Ne upotrebljavajte uređaj u druge svrhe nego što je opisano u ovim uputama.
- U pećnici na vrući zrak se vruća para oslobađa kroz ventilacijske otvore. Držite ruke i lice na sigurnoj udaljenosti od izlaza zraka i pare. Čuvajte se od vrućih para i zraka kada su vrata otvorena ili kada iz uređaja vadite pladanj ili ploču za pečenje. Prilazne površine se pri korištenju mogu zagrijevati.
- Ako primijetite crni dim, odmah izvucite utikač iz utičnice i pričekajte dok dim ne prestane izlaziti, te tek nakon toga otvorite vrata uređaja.
- Uvjerite se da uređaj stoji na ravnoj, vodoravnoj i sigurnoj površini.
- Ovaj uređaj je namijenjen samo za upotrebu u kućanstvima. Nije siguran za upotrebu u osobnim kuhinjama, na farmama, u motelima i drugim poslovnim prostorima.
- Prije dodirivanja ili čišćenja uređaja uvijek pričekajte 30 minuta dok se uređaj ne ohladi.
- U slučaju uređaja koji se mogu priključiti u utičnicu: utičnica bi se trebala nalaziti u blizini uređaja i mora biti lako dostupna.
- Dugotrajna upotreba može uzrokovati oštećenje proizvoda zbog pregrijavanja motora (ne koristite neprekidno dulje od 10 minuta).
- Tijekom rada sokovnika nemojte dodirivati unutrašnjost uređaja niti umetati bilo kakve alate, prijeti opasnost od ozljeda.
- Nepridržavanje sigurnosnih mjera može dovesti do oštećenja proizvoda, ozbiljne ozljede ili smrti.
- Ne koristite uređaj u druge svrhe osim za cijedenje voćnog soka.

DE

EN

CZ

SK

PL

HU

SL

HR

Opis

1. Nastavak za prešanje
2. Filter za pulpu
3. Posuda za sok
4. Ispust za sok
5. Ručka
6. Glava preše
7. Tijelo uređaja
8. Baza s protuklznim nožicama

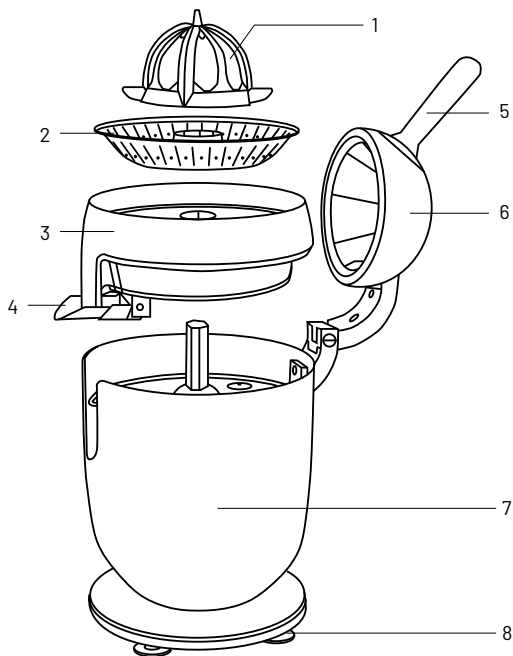

Upotreba

- **UPOZORENJE:** Prije prve upotrebe uklonite sve naljepnice i ambalažni materijal i temeljito očistite sokovnik. Ambalažni materijal odložite izvan dohvata djece.
- Prema opisu u uputstvu provjerite je li uređaj kompletan. Ako bilo koja komponenta nedostaje, nemojte upotrebljavati sokovnik i obratite se korisničkom centru.

1. Voće (plodove citrusa) prerežite na pola, prerezani dio stavite na nastavak za prešanje, a pod ispust za sok postavite čašu. Zatim pomaknite ispust prema dolje, tako da sok može slobodno teći u pripremljenu čašu. Ako ispust ostavite u gornjem položaju, nakupljat će se u posudi za sok.
2. Pritisnite ručku preše dok se sav sok ne iscijedi iz voća. Podignite ručku, izvadite iscijeđenu polovicu citrusa i ponovite postupak s drugom polovicom.

SAVJET:

1. Sok će lakše teći ako na pola postupka zakrenete voće na nastavku za prešanje.
2. Nemojte prejako pritiskati ručku. Sok dovoljno dobro istječe i pri malom pritisku.
3. Ako se tijekom postupka na filteru za pulpu nakuplja previše soka koji ne otječe, filter je vjerojatno začepljen pulpom. Prekinite cijedenje soka, izvadite pulpu žlicom ili uklonite filter i očistite ga. Zatim nastavite.

Održavanje

1. Odvojive dijelove temeljito isperite pod mlazom vode kako biste uklonili ostatke voća.
2. Budite oprezni pri čišćenju filtera za pulpu i nastavka za prešanje jer mogu imati oštre rubove.
3. Nemojte uranjati ili ispirati tijelo uređaja (u kojem se nalazi motor) u vodi ili drugim tekućinama. (Tijelo uređaja očistite malo navlaženom krpom i zatim ga osušite).
4. Ako uređaj ne koristite dulje vrijeme, pohranite ga na prozračnom i suhom mjestu.

UPOZORENJE: Ako uređaj ne radi ispravno ili pokazuje bilo kakav nedostatak, molimo, obratite se našem korisničkom centru.

DE

EN

CZ

SK

PL

HU

SL

HR

1. Označeni simbol  na proizvodu ili u popratnoj dokumentaciji znači da se iskorišteni električni ili elektronički proizvodi ne smiju odlagati zajedno s komunalnim otpadom. Za pravilno zbrinjavanje proizvoda predajte ga na za to predviđenim sabirnim mjestima gdje će biti primljeni besplatno. Ispravnim zbrinjavanjem ovog proizvoda pomažete očuvati vrijedne prirodne resurse i doprinosite sprječavanju mogućih negativnih utjecaja na okoliš i ljudsko zdravlje koji bi mogli nastati nepravilnim zbrinjavanjem otpada. Za dodatne pojedinosti obratite se lokalnim vlastima ili najbližem sabirnom mjestu. Za nepravilno zbrinjavanje ove vrste otpada mogu se izreći novčane kazne u skladu s nacionalnim propisima.

Informacije za korisnike o zbrinjavanju električne i elektroničke opreme (korporativna i poslovna upotreba): Za ispravno zbrinjavanje električne i elektroničke opreme zatražite detaljne informacije od svog prodavatelja ili dobavljača.

Informacije za korisnike o zbrinjavanju električne i elektroničke opreme u drugim zemljama izvan Europske unije: Gornji simbol  vrijedi samo u zemljama Europske unije. Za ispravno zbrinjavanje električne i elektroničke opreme zatražite detaljne informacije od svojih vlasti ili prodavatelja opreme. Sve je izraženo simbolom prekrizane kante na proizvodu, pakiranju ili tiskanim materijalima.

2. Za jamstvene popravke opreme obratite se svom prodavatelju. U slučaju tehničkih problema i pitanja obratite se svom prodavatelju koji će vas obavijestiti o daljnjem postupku. Pridržavajte se pravila za rad s električnim uređajima. Korisnik nije ovlašten rastavljati uređaj niti mijenjati bilo koji njegov dio. Pri otvaranju ili uklanjanju poklopaca postoji opasnost od električnog udara. Ako je uređaj nepravilno sastavljen i ponovno spojen izlažete se opasnosti od električnog udara.

Jamstveni rok za proizvode je 24 mjeseca, osim ako nije drugačije navedeno. Jamstvo ne pokriva oštećenja uzrokovana

nestandardnom upotrebom, mehaničkim oštećenjima, izlaganjem agresivnim uvjetima, rukovanjem u suprotnosti s uputama te uobičajenim trošenjem. Jamstveni rok za bateriju je 24 mjeseca, a za njen kapacitet 6 mjeseci. Više informacija o jamstvu možete pronaći na www.elem6.com/warranty

Proizvođač, uvoznik i distributer neće biti odgovorni ni za kakvu štetu nastalu ugradnjom ili nepravilnom uporabom proizvoda.

Izjava EU-a o sukladnosti

Društvo elem6 s.r.o. ovime izjavljuje da je električno kuhalo za vodu Lauben Electric Citrus Juicer 110WT u skladu s osnovnim zahtjevima i drugim relevantnim odredbama Direktiva **2014/30/EU** i **2014/35/EU**. Svi proizvodi marke Lauben namijenjeni su prodaji bez ograničenja u Njemačkoj, Češkoj, Slovačkoj, Poljskoj, Mađarskoj i drugim državama članicama EU-a. Potpuna Izjava o sukladnosti može se preuzeti s mrežnog mjesta www.lauben.com/support/doc

Uvoznik u EU

elem6 s.r.o., Braškovská 308/15, 16100 Prag 6, Češka
www.lauben.com

Proizvođač

TIGMON GmbH, Yorkstraße 22; 93049 Regensburg, Deutschland

Zadržavamo pravo na tiskarske pogreške i izmjene u priručniku.





Lauben The Right Way

www.lauben.com