

LAUBEN VACUUM SEALER 10WT

Benutzerhandbuch | User manual | Uživatelský manuál | Uživatelský manuál |

Instrukcja użytkowania | Felhasználói kézikönyv | Uporabniški priročnik | Priručnik za upotrebu

DE

EN

CZ

SK

PL

HU

SL

HR

DE	Lauben Vacuum Sealer 10WT – Benutzerhandbuch	3
EN	Lauben Vacuum Sealer 10WT – User manual	8
CZ	Lauben Vacuum Sealer 10WT – Uživatelský manuál	13
SK	Lauben Vacuum Sealer 10WT – Uživatelský manuál	18
PL	Lauben Vacuum Sealer 10WT – Instrukcja obsługi	23
HU	Lauben Vacuum Sealer 10WT – Használati útmutató	28
SL	Lauben Vacuum Sealer 10WT – Uporabniški priročnik	33
HR	Lauben Vacuum Sealer 10WT – Priručnik za upotrebu	38

SPEZIFIKATIONEN UND EIGENSCHAFTEN

Modell	LBVSMVS10WTWA
Leistungsaufnahme	220-240V 50/60Hz
Leistung	1280 W
Vakuum	-65 kPa
Schweißnahtbreite	300 mm
Maximale Folienbreite	≤ 30cm
Abmessungen	375 x 82 x 46 mm
Gewicht	550 g
Kabellänge	100 cm
Schweißzyklus	6 s – 15 s

SICHERHEITSAUFWISUNGEN – ALLGEMEIN

LESEN SIE VOR DER INBETRIEBNAHME DES GERÄTES BITTE ALLE ANWEISUNGEN. HEBEN SIE DIESE ANLEITUNG FÜR EINEN WEITEREN GEBRAUCH AUF.

DIESES GERÄT IST NUR FÜR DEN BETRIEB IN HAUSHALTEN BESTIMMT.

- Erlauben Sie Kindern oder unberechtigten Personen keine Manipulation mit dem Gerät. Bewahren Sie es außerhalb der Reichweite von Kindern auf.
- Gehen Sie besonders vorsichtig vor, wenn Sie das Gerät in der Nähe von Kindern verwenden.
- Verwenden Sie das Gerät nicht als Spielzeug.
- Die Verpackung enthält kleine Teile, die für Kinder gefährlich sein könnten. Bewahren Sie das Gerät außerhalb der Reichweite von Kindern auf. Tüten und deren Bestandteile stellen ein Erstickenrisiko dar.
- Lassen Sie das Stromkabel nicht über den Rand der Arbeitsplatte hängen.
- Verwenden Sie das Gerät nicht im Freien oder auf einer feuchten Oberfläche, das könnte zu Kurzschlüssen führen.
- Verwenden Sie kein anderes, als das vom Hersteller empfohlene Zubehör.
- Verwenden Sie das Gerät nicht, wenn das Kabel oder der Stecker beschädigt sind. Lassen Sie diese sofort von einer autorisierten Servicestelle reparieren.
- Bewahren Sie das Gerät fern von Wärmequellen, wie Heizkörpern, Öfen und anderen Geräten auf, die Wärme produzieren. Stellen Sie das Gerät keiner direkten Sonnenstrahlung aus.
- Berühren Sie das Gerät nicht mit feuchten Händen.
- Wenn Sie Zubehör installieren, das Gerät reinigen und pflegen oder wenn das Gerät nicht richtig funktioniert, schalten Sie das Gerät ab und trennen Sie es vom Stromnetz.
- Schalten Sie das Gerät nicht ein, wenn das Zubehör nicht richtig befestigt ist oder wenn sich keine Lebensmittel im Gerät befinden.
- Das Gerät eignet sich nur für den Haushaltsgebrauch und ist nicht für gewerbliche Zwecke bestimmt.
- Tauchen Sie das Stromkabel, den Stecker oder das Gerät nicht in Wasser oder andere Flüssigkeiten.
- Kontrollieren Sie regelmäßig, ob das Gerät und das Stromkabel unbeschädigt sind. Nehmen Sie nie ein beschädigtes Gerät in Betrieb.
- Schalten Sie das Gerät aus und trennen Sie es vom Stromnetz, bevor Sie es reinigen und nachdem Sie es nicht mehr verwenden und lassen Sie es auskühlen.
- Führen Sie keine Reparaturen am Gerät durch. Kontaktieren Sie das autorisierte Servicezentrum.
- Dieses Gerät darf von körperbehinderten Personen, geistig beschränkten Personen oder unerfahrenen Personen nur unter Aufsicht oder dann verwendet werden, wenn Sie über eine sichere Handhabung mit dem Gerät vertraut gemacht wurden und die damit verbundenen Risiken verstanden haben. Das Gerät ist kein Spielzeug für Kinder.
- Dieses Gerät darf mit keinem externen Timer, keiner Fernbedienung oder einem anderen Gerät gesteuert werden, welches das Gerät automatisch einschaltet, da dadurch ein Brandrisiko entstehen könnte, wenn das Gerät zum Zeitpunkt der Inbetriebnahme abgedeckt oder falsch aufgestellt ist.
- Verwenden Sie das Gerät zu keinen anderen Zwecken, als in dieser Anleitung angeführt.
- Entfernen Sie vor der ersten Inbetriebnahme des Gerätes alle Verpackungen und Werbematerialien.
- Vergewissern Sie sich, ob die Netzspannung den Werten entspricht, die auf dem Geräteetikett angeführt sind.
- Lassen Sie das Gerät nie unbeaufsichtigt, wenn es in Betrieb oder an das Stromnetz angeschlossen ist.

- Stellen Sie das Gerät nur auf einer stabilen Oberfläche ab, die hitzebeständig und in einer ausreichenden Entfernung von anderen Wärmequellen ist.
- Manipulieren Sie vorsichtig mit dem Gerät, wenn es heiße Lebensmittel oder Wasser enthält.
- Berühren Sie nicht die heiße Oberfläche. Verwenden Sie die Griffe und Tasten.
- Trennen Sie das Gerät vom Stromnetz, wenn Sie es nicht verwenden.
- Öffnen Sie den Deckel des Gerätes vorsichtig, damit Sie sich nicht verbrühen.
- Verwenden Sie das Gerät in einer sicheren Entfernung von brennbaren Materialien, wie Möbeln, Vorhängen, Decken, Papier, Kleidung usw.
- Wenn Sie das Gerät vom Stromnetz trennen, ziehen Sie nie am Stromkabel. Ziehen Sie das Stromkabel immer am Stecker aus der Steckdose.
- Sorgen Sie für eine gute Belüftung, wenn Sie das Gerät verwenden.
- Legen Sie keine Gegenstände auf dem Gerät ab.
- Achten Sie darauf, dass das Gerät nicht zu Boden stürzt und schützen Sie es vor Stößen.
- Für das Gerät gilt eine zweijährige Garantie, wenn nicht anders angeführt. Die Garantie bezieht sich nicht auf Beschädigungen, die durch eine nicht dem Standard entsprechende Nutzung, mechanische Beschädigungen, extreme Bedingungen oder Handlungen im Widerspruch zu den Empfehlungen in der Anleitung oder in Folge der normalen Abnutzung entstehen.
- Der Hersteller, Importeur und auch der Verkäufer haften für keine Schäden, die durch eine falsche Zusammenstellung oder Verwendung des Produktes entstehen.
- Ziehen Sie nicht das Schutzband ab, das den Hochtemperaturband bedeckt.
- Bei Geräten, die an eine Steckdose angeschlossen werden können: Die Steckdose muss sich in der Nähe des Geräts befinden und leicht zugänglich sein.
- Es können nur Lebensmittel mit geringem Wasseranteil vakuumiert werden; bitte vakuumieren Sie keine flüssigen Lebensmittel, diese sind nur zum Verschweißen geeignet.
- Wenn Sie versiegelte oder vakuumierte Plastikbeutel in die Mikrowelle stellen, achten Sie darauf, dass Sie vorher eine Öffnung in den Beutel lochen.
- Bitte verwenden Sie das vom Hersteller empfohlene Zubehör oder die empfohlenen Teile.
- Berühren Sie das Schweißband nach dem Gebrauch nicht, um Verbrennungen zu vermeiden.

GERÄTEBESCHREIBUNG

- 1. Stop Taste:** Durch Drücken dieser Taste werden alle Vorgänge gestoppt.
- 2. Vac Seal Taste:** Drücken Sie die Taste, um automatisch zwei Vorgänge auszuführen: Vakuumieren und Verschweißen der Lebensmittel. Um feuchte Zutaten oder Lebensmittel mit einem höheren Flüssigkeitsgehalt zu vakuumieren, halten Sie die Taste länger gedrückt.
- 3. Seal Taste:** Durch Drücken der SEAL-Taste wird automatisch die Verschweißfunktion ausgeführt.

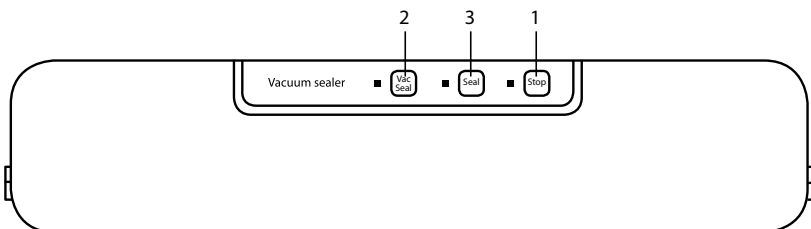

1. Dichtung
2. Linke Öffnungstaste
3. Tropfrinne
4. Schweißband
5. Folienhalter
6. Folienschneider
7. Rechte Öffnungstaste

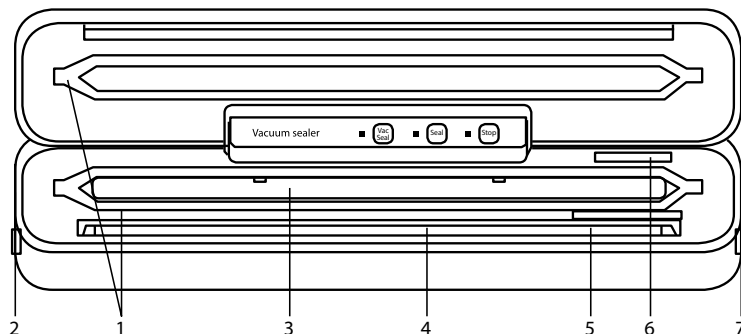

VERWENDUNG

Vakuieren und Verschweißen

1. Schließen Sie das Gerät an eine Stromquelle an.
2. Reinigen Sie den Vakuumbbeutel mit dem Inhalt von jeglichem Schmutz und stellen Sie sicher, dass das offene Ende des Beutels sauber und nicht zerknittert ist.
3. Führen Sie das offene Ende des strukturierten Beutels in die Tropfrinne ein und befestigen Sie ihn im Folienhalter, damit er richtig sitzt. [Abb. 1]
4. Drücken Sie mit den Händen auf beide Seiten des Deckels; ein „Klick“-Geräusch zeigt an, dass der Deckel richtig geschlossen ist. [Abb. 2]
5. Drücken Sie dann die Vac Seal Taste, das Gerät vakuumiert zuerst und versiegelt den Beutel mit einer Schweißnaht. [Abb. 3]
6. Sobald der Vorgang abgeschlossen ist, drücken Sie die Öffnungstasten auf beiden Seiten, um den Deckel zu öffnen und die verschweißte Verpackung zu entnehmen. [Abb. 4]

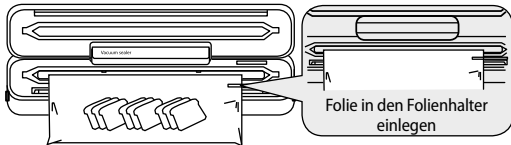

TIPP: Verwenden Sie den Folienhalter nicht, wenn Sie die VacSeal-Funktion nicht verwenden, sondern nur die Seal-Funktion.

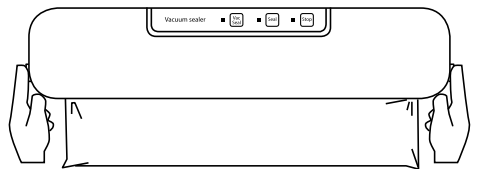
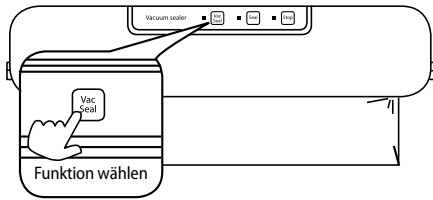
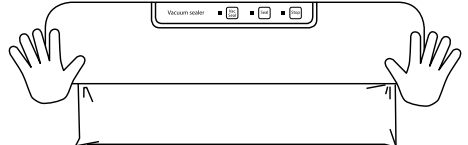

Zum Öffnen des Deckels drücken Sie die Öffnungstasten auf beiden Seiten.

***Hinweis:** Zum Vakuumieren ist ein strukturierter (geprägter) Beutel erforderlich, normale Beutel können nur verschweißt werden.

Verschweißen

1. Führen Sie das offene Ende des Beutels zwischen dem Schweißband und der Dichtung ein. [Abb. 5]
2. Drücken Sie mit den Händen auf beide Seiten des Deckels; ein „Klick“-Geräusch zeigt an, dass der Deckel richtig geschlossen ist.
3. Drücken Sie die Seal Taste und das Gerät versiegelt die Schweißnaht automatisch.
4. Drücken Sie die Öffnungstasten auf beiden Seiten, öffnen Sie den Deckel und nehmen Sie den verschweißten Vakuumbbeutel heraus. [Abb. 4]

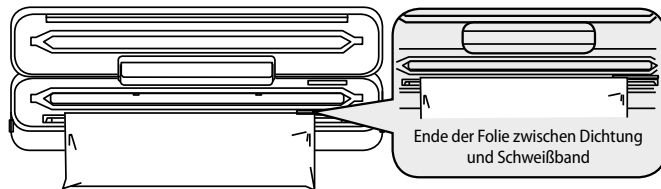

Dieses Vakuumiergerät verfügt über einen Überhitzungsschutz: NTC Intelligente Temperaturregelung Wenn die Temperatur des Schweißbandes die eingestellte Sicherheitstemperatur überschreitet, schaltet das Gerät automatisch in den Sicherheitsmodus, die Anzeige blinkt und die Tastensteuerung funktioniert nicht. Sobald die Temperatur des Schweißbandes auf ein sicheres Niveau gesunken ist (nach ca. 2 Minuten), hört die Anzeige auf zu blinken und das Gerät kehrt automatisch in seinen normalen Betriebszustand zurück.

Hinweis: Es wird empfohlen, zwischen jedem Verschweißvorgang mindestens 30 Sekunden bis zum nächsten Start zu warten.

DE

EN

CZ

SK

PL

HU

SL

HR

VERWENDUNG DES FOLIENSCHNEIDERS

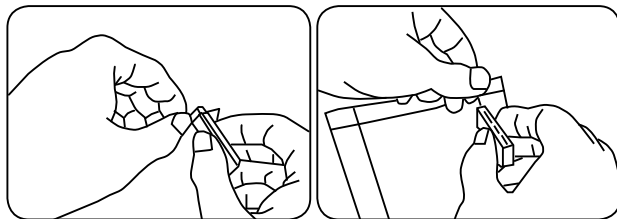

1. Nehmen Sie den Schneider aus dem Stauraum im Inneren des Vakuuiergeräts.
2. Machen Sie zunächst mit dem Schneider ein kleines Loch in den Beutel auf einer Seite.
3. Halten Sie das offene Ende des Beutels fest und führen Sie den Schneider am Rand des Beutels entlang zum anderen Ende.

TIPPS

- Gießen Sie Wasser in den Beutel (2/3 seines Volumens), schließen Sie die Öffnung des Beutels (nicht vakuumieren). Einmal gefroren, kann er in einem Eisbehälter als Kühlkissen oder als Eiswürfel zur Behandlung von Sportverletzungen verwendet werden.
- Vakuumverpackungen schützen auch andere Gegenstände als Lebensmittel vor Oxidation, Korrosion und Feuchtigkeit, z. B. Fotos, wichtige Dokumente, Briefmarken, Bücher, Schmuck, Karten, Kosmetika, Medikamente und Metalle.
- Das Gerät kann auch zum Marinieren von Lebensmitteln verwendet werden. Durch das Vakuumieren öffnen sich die Poren der Lebensmittel und die Lebensmittel nehmen den Geschmack der Marinade schneller auf.
- Wenn der Beutel schmilzt, bedeutet dies, dass das Schweißband sehr heiß sein kann. Lassen Sie das Gerät 90 Sekunden lang abkühlen.
- Bei Lebensmitteln mit scharfen Spitzen, z. B. Knochen oder Fisch, wickeln Sie die Spitze in eine Plastikfolie oder einen Beutel ein, damit der Beutel nicht durchstochen wird.
- Wenn Sie nasse Lebensmittel vakuumieren, ist es besser, die Lebensmittel vor dem Vakuumieren mit einem sauberen Tuch abzuwischen oder sie in einen Plastikbeutel oder eine Folie einzuwickeln.
- Das Vakuumieren ist kein Ersatz für das Konservieren. Verderbliche Lebensmittel müssen gekühlt oder eingefroren werden.
- Während des Vakuumierens können kleine Mengen von Flüssigkeit oder Krümeln aus den vakuumierten Lebensmitteln austreten. Deshalb muss die Rinne nach jedem Gebrauch gereinigt werden, um diese Reste aufzufangen.
- Lassen Sie am Ende des Beutels etwa 5 - 7 cm Platz, damit die Folie zum Verschweißen reicht.
- Legen Sie die Folie so in das Vakuuiergerät, dass der Rand mindestens 3 cm von den Zutaten im Inneren der Folie entfernt ist.
- Verschweißen Sie die Folie niemals an den Kanten, an denen die werkseitigen Schweißnähte bereits ausgebildet sind.
- Um unschöne Falten zu vermeiden, sollten Sie die Oberfläche der Folie vor dem Einlegen in das Vakuuiergerät leicht glätten.
- Frische Champignons, Zwiebeln, Knoblauch und Weichkäse dürfen nicht vakuumiert werden, da die Gefahr einer übermäßigen Vermehrung anaerober Bakterien besteht.
- Alle Gemüsesorten geben auf natürliche Weise Gase ab und der Beutel kann sich nach einigen Tagen aufblähen. Wir empfehlen daher, das Gemüse immer im Voraus einzufrieren und im Kühlschrank aufzubewahren.

ANWEISUNGEN FÜR DIE LAGERUNG

Im Kühlschrank (5±2°C)	Haltbarkeit bei normaler Lagerung	Haltbarkeit bei Verwendung unseres Gerätes nach dem Vakuumieren und Verschweißen
Fleisch	2–3 Tage	8–9 Tage
Meeresfrüchte und Fisch	1–3 Tage	4–5 Tage
Gekochtes Fleisch	4–6 Tage	10–14 Tage
Gemüse	3–5 Tage	7–10 Tage
Obst	5–7 Tage	14–20 Tage
Eier	10–15 Tage	30–50 Tage
Im Gefrierschrank (-16±20°C)	Haltbarkeit bei normaler Lagerung	Haltbarkeit bei Verwendung unseres Gerätes nach dem Vakuumieren und Verschweißen
Fleisch	3–5 Monate	1 Jahr
Meeresfrüchte und Fisch	3–5 Monate	1 Jahr

Zimmertemperatur (25±2°C)	Haltbarkeit bei normaler Lagerung	Haltbarkeit bei Verwendung unseres Gerätes nach dem Vakuumieren und Verschweißen
Brot	1–2 Tage	6–8 Jahr
Reis/Mehl	3–5 Monate	>1 Jahr
Erdnüsse/Bohnen	3–6 Monate	>1 Jahr
Teeblätter	5–6 Monate	>1 Jahr

URSACHEN FÜR EIN NICHT ENTSTEHENDES VAKUUM IM BEUTEL

1. An der Schweißnaht befinden sich Lebensmittelreste, Schmutz oder Fett.
2. An der Schweißnaht befinden sich Falten.
3. Die Kanten von Lebensmitteln oder Gegenständen im Beutel sind zu scharf und können den Beutel leicht durchstechen.

***Hinweis:** Frisches Obst und Gemüse hat eine atmungsaktive Wirkung und der Beutel kann sich beim Verpacken aufblähen.

1. Das Symbol  auf dem Gerät und in den Produktunterlagen weist darauf hin, dass gebrauchte Elektronik nicht mit dem Hausmüll entsorgt werden darf. Bringen Sie Elektrogeräte zu den dafür vorgesehenen Sammelstellen, wo sie kostenlos zur Entsorgung angenommen werden. Die fachgerechte Entsorgung trägt zum Erhalt wertvoller natürlicher Ressourcen und zum Schutz der Umwelt sowie der öffentlichen Gesundheit bei, die durch unsachgemäße Entsorgung gefährdet werden können. Für weitere Informationen wenden Sie sich an die örtlichen Behörden oder die nächstgelegene Müllsammelstelle. Unsachgemäße Entsorgung von Elektrogeräten kann gemäß den gesetzlichen Bestimmungen zu einer Geldstrafe führen. **Benutzerinformationen zur Entsorgung von Elektrogeräten (gewerbliche Nutzung):** Informationen zur Entsorgung von Elektrogeräten sind beim Verkäufer oder Lieferanten anzufordern, die diese bereitstellen. **Benutzerinformationen zur Entsorgung von Elektrogeräten in Ländern außerhalb der Europäischen Union:** Das oben aufgeführte Symbol  ist nur in den Ländern der Europäischen Union gültig. Fordern Sie Informationen zur Entsorgung von Elektrogeräten in Ländern außerhalb der EU bei den örtlichen Behörden oder dem Verkäufer an, die diese bereitstellen. Die Hinweise zur korrekten Entsorgung werden durch das Symbol des durchgestrichenen Containers auf dem Produkt, der Verpackung und den Produktunterlagen gegeben.

2. Gewährleistungsansprüche sind bei Ihrem Händler geltend zu machen. Bei technischen Problemen und Fragen setzen Sie sich mit Ihrem Händler in Verbindung, der Sie über die weitere Vorgehensweise informieren wird. Beachten Sie Regeln für die Arbeit mit elektrischen Geräten. Der Benutzer ist nicht berechtigt das Gerät zu zerlegen oder seine Teile auszuwechseln. Beim Öffnen oder Entfernen der Abdeckungen besteht die Gefahr des Stromschlags. Bei falschem Zusammenbau des Geräts und seiner Wiedereinschaltung besteht ebenfalls die Gefahr des Stromschlags.

Die Garantiefrist für Produkte beträgt 24 Monate, soweit nicht etwas anderes festgelegt ist. Die Garantie bezieht sich nicht auf Schäden

durch nicht bestimmungsgemäße Verwendung, unsachgemäße Gebrauchsbedingungen, Umgang im Widerspruch zum Handbuch oder normale Abnutzung. Die Garantiezeit für die Batterie beträgt 24 Monate, für ihre Kapazität 6 Monate. Für weitere Informationen besuchen Sie die Website www.elem6.com/warranty

Der Hersteller, Importeur oder Vertriebshändler haften für keine Schäden infolge unsachgemäßer Montage oder nicht bestimmungsgemäßer Verwendung des Produktes.

EU KONFORMITÄTSERKLÄRUNG

Die Firma elem6 s.r.o. erklärt hiermit, dass das Gerät Lauben Vacuum Sealer 10WT in Übereinstimmung mit den grundlegenden Anforderungen und anderen einschlägigen Bestimmungen der Richtlinien **2014/30/EU** und **2014/35/EU** steht. Alle Produkte Lauben sind für den uneingeschränkten Vertrieb in Deutschland, Tschechien, der Slowakei, Polen, Ungarn und anderen EU-Mitgliedsländern bestimmt. Die vollständige Konformitätserklärung kann auf der Webseite www.lauben.com/support/doc heruntergeladen werden.

IMPORT IN DIE EU

elem6 s.r.o., Braškovská 308/15, 16100 Praha 6, Tschechische Republik
www.lauben.com

HERSTELLER

TIGMON GmbH, Yorkstraße 22; 93049 Regensburg, Deutschland

Druckfehler und Änderungen im Handbuch sind vorbehalten.



DE

EN

CZ

SK

PL

HU

SL

HR

SPECIFICATIONS AND FEATURES

Model	LBVSMVS10WTWA
Power consumption	220–240 V 50/60 Hz
Performance	1280 W
Vacuum	-65 kPa
Weld width	300 mm
Maximum film width	≤ 30 cm
Dimensions	375 x 82 x 46 mm
Weight	550 g
Cord length	100 cm
Sealing duration	6–15 s

SAFETY INSTRUCTION – GENERAL

PLEASE READ ALL THE INSTRUCTIONS BEFORE USING THE APPLIANCE. KEEP THIS MANUAL FOR FUTURE REFERENCE

THIS APPLIANCE IS DESIGNED ONLY TO BE USED IN HOUSEHOLDS.

- Do not allow children or unauthorized people to handle the appliance. Keep it out of their reach.
- Pay extra attention if the appliance is used near children.
- Do not use the appliance as a toy.
- The packaging contains small pieces, that can be dangerous for children. Always store the product out of reach of children. The bags may cause suffocation and the parts they contain are a choking hazard
- Do not allow the power cord to hang freely over the edge of the countertop.
- Do not use the appliance outdoors or on a wet surface, there is a risk of electric shock.
- Do not use any accessories other than those recommended by the manufacturer.
- Do not use the appliance with a damaged cord or plug. Have it repaired immediately by an authorized service centre.
- Keep the appliance away from heat sources such as radiators, ovens and other devices that produce heat and keep it out of direct sunlight.
- Do not touch the appliance with wet hands.
- When installing accessories, cleaning and maintaining or in the event of a malfunction, switch off the appliance and unplug it from the mains socket.
- Do not switch on the appliance if the accessories are not properly fitted and without any food inside.
- The appliance is only suitable for home use and is not intended for commercial use.
- Do not immerse the power cord, plug or appliance in water or any other liquid.
- Check the appliance and the power cord for damage regularly. Never switch on a damaged appliance.
- Before cleaning and after using the appliance, switch the appliance off, unplug it from the mains and allow it to cool down.
- Do not repair the appliance yourself. Contact an authorized service centre.
- This appliance can be used by persons with reduced physical, sensory or mental capabilities or lack of experience and knowledge only if they are supervised or have been instructed concerning the safe use of the appliance and understand the hazards involved. Do not let children play with the appliance.
- This appliance is not designed to be operated using an external timer, remote control or any other component that switches the appliance automatically because there is a risk of fire if the appliance is covered or positioned incorrectly when the appliance is put into operation.
- Do not use the appliance in any other way than as described in this manual.
- Remove all the packaging and marketing materials from the appliance before first use.
- Make sure the mains voltage corresponds to the values on the rating label of the appliance.
- Do not leave the appliance unattended when it is switched on or connected to the mains.
- Only place the appliance on a stable and heat-resistant surface away from other heat sources.

- Care should be taken when handling the appliance if it contains hot food or water.
- Do not touch the hot surface. Use handles and buttons.
- Disconnect the appliance from the mains socket if it is not being used.
- Be careful when opening the appliance lid to avoid scalding.
- Observe a safe distance of the appliance from flammable materials such as furniture, curtains, blankets, paper, clothing, etc.
- When disconnecting the unit from the mains socket, never pull the power cord, hold the plug and pull it out to disconnect it.
- Allow adequate ventilation around the appliance when it is used.
- Do not place any objects on the appliance.
- Do not drop the appliance or subject it to severe shock. The product is covered by a two-year warranty, unless otherwise stated. The guarantee does not apply to any damage caused by non-standard usage, mechanical damage, exposure to severe conditions or by handling it in contradiction to the manual recommendations, as well as damage caused by ordinary wear and tear.
- Neither the manufacturer, importer nor the distributor take responsibility for any damage caused by the assembly or incorrect usage of the product.
- Do not peel off the protective tape covering the sealing bar.
- For pluggable equipment, the socket-outlet shall be installed near the equipment and shall be easily accessible.
- Only vacuum foods with low moisture content; avoid vacuum-sealing liquid-rich foods. Such foods are best for freezing.
- When putting sealed or vacuum-sealed plastic bags in the microwave, make sure you punch a vent in the bag first.
- Use only manufacturer-recommended accessories or parts.
- Be cautious with the sealing strip post-use; it's hot.

GETTING TO KNOW THE DEVICE

1. **Stop button:** Halts all operations.
2. **Vac Seal button:** Automatically vacuum and seal food. For wet ingredients or foods with a higher liquid content, hold the button for a longer time.
3. **Seal button:** Press to seal automatically.

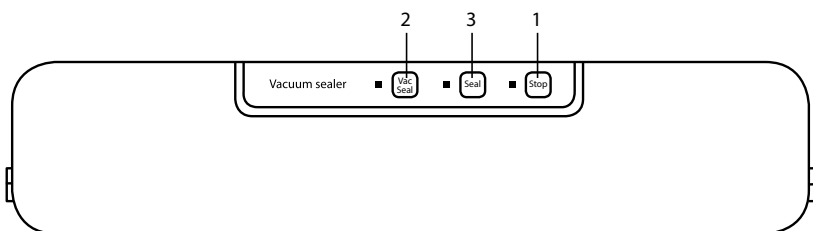

1. Seal
2. Left open button
3. Drain groove
4. Sealing strip
5. Bag/film holder
6. Bag/film cutter
7. Right open button

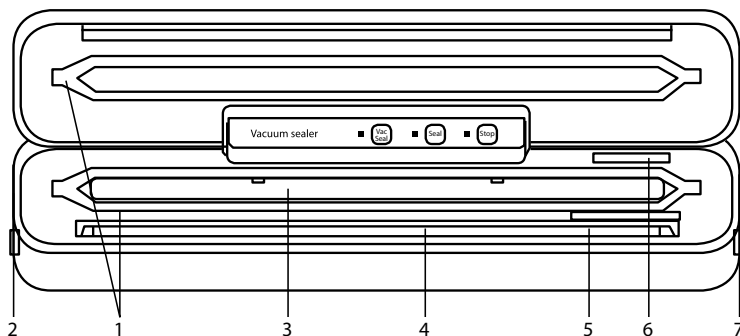

USING THE SEALER

Vacuumping and sealing

1. Plug the appliance into the mains.
2. Ensure the vacuum bag's opening is debris-free and smooth.
3. Position bag's open end in the drain groove and place in bag holder. (See Fig. 1)
4. Secure lid until a „click“ is heard (See Fig. 2).
5. Use the Vac Seal button for vacuuming and sealing (See Fig. 3).
6. Press side opening buttons to release and retrieve bag (See Fig. 4).

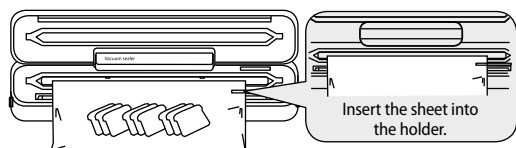

TIP: Do not use the film holder if you are only using the Seal function and not VacSeal.

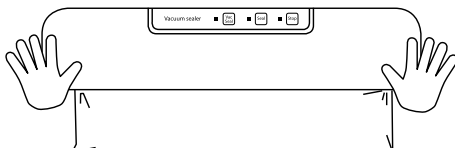

Close the lid by pushing on both sides of the lid.

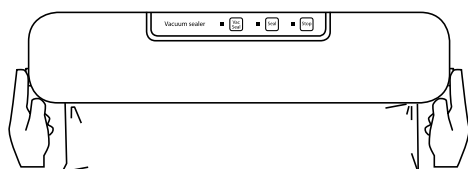
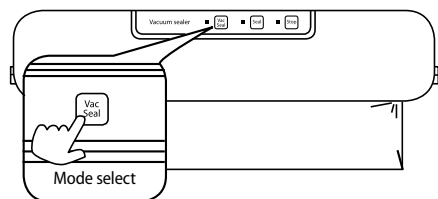

To open the lid, press the release buttons on both sides.

***Note:** A textured (embossed) bag is required for vacuum sealing. Regular bags can only be sealed.

Sealing

1. Place bag's open end between sealing strip and seal (See Fig. 5).
2. Secure the lid with both hands until a „click“ is heard.
3. Press the Seal button.
4. Press the release buttons on both sides, open the lid and retrieve bag (See Fig. 4).

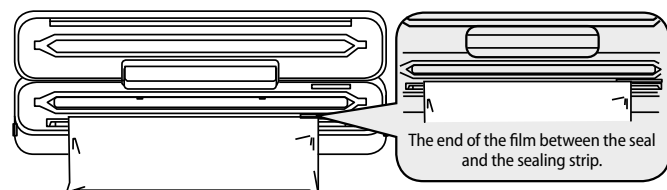

This vacuum sealer features an NTC Intelligent temperature regulation system to guard against overheating. Should the sealing strip's temperature surpass the predetermined safety threshold, the device automatically shifts to a protective mode, during which an indicator will blink and the controls become temporarily inactive. When the sealing strip cools down to a secure temperature, typically in about 2 minutes, the flashing indicator ceases, and the machine resumes its standard function.

Note: For optimal safety, it's advisable to allow a 30-second interval between consecutive sealing cycles.

USING THE CUTTER

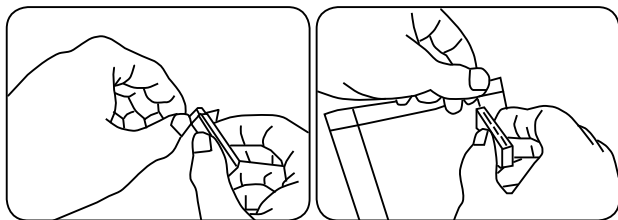

1. Remove the cutter from its compartment within the vacuum sealer.
2. First, make a slight incision on one side of the bag using the cutter.
3. Hold the bag's open end and glide the cutter from one side to the opposite end.

TIPS

- Fill a bag with water (up to 2/3 full), seal it (without vacuuming), and freeze. This can act as a cooling pad in ice buckets or as an ice pack for sports injuries.
- Vacuum-sealing extends protection to non-food items, guarding them against oxidation, corrosion, and moisture. This is ideal for items like photos, documents, stamps, books, jewellery, cards, cosmetics, medications, and metals.
- Use the sealer for marinating. The vacuuming process enhances marination by opening food pores, ensuring flavours are absorbed more quickly.
- Beware: The sealing strip can get extremely hot. Allow a cooling period of around 90 seconds.
- For foods with sharp edges like bones or fish, shield the pointy parts with plastic wrap or another bag to avoid bag puncture.
- Before vacuum-sealing wet foods, it's wise to pat them dry or enclose them in a plastic bag or wrap.
- Vacuum sealing doesn't replace the need for canning. Always store perishable items in the fridge or freezer.
- Vacuuming might occasionally let out minor liquid or food crumbs. Clean the drain groove after every use.
- Ensure there's a 5-7 cm gap at the bag's end for proper sealing.
- When using the film, make sure its edge remains at least 3 cm away from the contained items.
- Avoid sealing along edges that have pre-existing factory seals.
- Prevent bag wrinkles by smoothing the film's surface before vacuum-sealing.
- For food safety reasons, refrain from vacuum-sealing fresh mushrooms, onions, garlic, and soft cheeses.
- Be mindful: Vegetables can release gases, causing vacuum bags to bloat after several days. Pre-freezing veggies and storing them refrigerated is advised..

STORAGE INSTRUCTIONS

In the refrigerator (5±2°C)	Shelf-life in normal storage	Shelf-life when using our vacuum and sealing equipment
Meat	2–3 days	8–9 days
Seafood and fish	1–3 days	4–5 days
Cooked meat	4–6 days	10–14 days
Vegetables	3–5 days	7–10 days
Fruit	5–7 days	14–20 days
Eggs	10–15 days	30–50 days
In the freezer (-16±20°C)	Shelf-life in normal storage	Shelf-life when using our vacuum and sealing equipment
Meat	3–5 months	1 year
Seafood and fish	3–5 months	1 year

DE

EN

CZ

SK

PL

HU

SL

HR

Room temperature (25±2°C)	Shelf-life in normal storage	Shelf-life when using our vacuum and sealing equipment
Bread	1–2 days	6–8 days
Rice/flour	3–5 months	>1 year
Peanuts/beans	3–6 months	>1 year
Tea leaves	5–6 months	>1 year

IF A VACUUM ISN'T FORMING IN THE BAG

1. Check for food residue, grease, or dirt at the sealing point.
2. Ensure no creases in the bag at the seal.
3. Check for sharp items inside the bag that might puncture it.

***Note:** Fresh fruits/vegetables might cause bag swelling due to respiration.

1. The symbol  on the product and in the documentation indicates that used electronics shall not be disposed of into communal waste. When disposing of appliances, take them to the designated waste collection yard, where they will be accepted for free. Proper disposal will help to preserve precious natural resources and protect the environment as well as public health, which both may get threatened by improper disposal and its consequences. For further detail contact the local authorities or the nearest waste collection yard. Improper disposal of electrical appliances may result in fining in compliance with state regulations.

Disposal information for users of electrical and electronic appliances (industrial use): Disposal information for users of electrical and electronic appliances are to be asked for at and provided by the seller or supplier.

Disposal information for users of electrical and electronic appliances in countries outside of the European Union: The disposal symbol stated above  is valid only in the European Union. Disposal information for users of electrical and electronic appliances are to be asked for at and provided by the seller or supplier. All information is represented by the crossed container on the product, package and printed documentation.

2. Please contact your dealer for warranty repairs. In case of technical problems and questions, please contact your dealer who will inform you of the next steps to be taken. Observe the rules for working with electrical equipment. The user is not authorised to disassemble the equipment or replace any of its components. There is a risk of electric shock if the covers are opened or removed. Incorrect assembly and reconnection of the equipment also exposes you to the risk of electric shock.

The warranty period for the products is 24 months unless otherwise stated. The warranty does not cover damage caused

by non-standard use, mechanical damage, exposure to harsh conditions, handling contrary to the manual and normal wear and tear. The warranty period is 24 months for the battery and 6 months for its capacity. For more information on the warranty, please visit www.elem6.com/warranty

Neither the manufacturer, importer nor distributor shall be liable for any damage caused by the installation or improper use of the product.

EU DECLARATION OF CONFORMITY

elem6 s.r.o. hereby declares that the Lauben Vacuum Sealer 10WT complies with the essential requirements and other relevant provisions of Directive **2014/30/EU** and **2014/35/EU**. All Lauben products are intended for sale without restriction in Germany, the Czech Republic, Slovakia, Poland, Hungary and other EU member states. The full Declaration of Conformity can be downloaded from www.lauben.com/support/doc

IMPORT TO EU

elem6 s.r.o., Braškovská 308/15, 16100 Praha 6, Czech Republic
www.lauben.com

MANUFACTURER

TIGMON GmbH, Yorkstraße 22; 93049 Regensburg, Deutschland

Printing errors and changes in the manual are reserved.



DE

EN

CZ

SK

PL

HU

SL

HR

SPECIFIKACE A VLASTNOSTI

Model	LBVSMVS10WTWA
Příkon	220-240V 50/60Hz
Výkon	1280 W
Vakuuum	-65 kPa
Šířka sváru	300 mm
Maximální šíře folie	≤ 30cm
Rozměr	375 x 82 x 46 mm
Váha	550 g
Délka kabelu	100 cm
Tavicí cyklus	6 s – 15 s

BEZPEČNOSTNÍ POKYNY – VŠEOBECNÉ

PŘED POUŽITÍM SPOTŘEBIČE SI PROSÍM PŘEČTĚTE VŠECHNY POKYNY. TENTO NÁVOD SI USCHOVEJTE PRO DALŠÍ POTŘEBU.

TENTO SPOTŘEBIČ JE URČEN POUZE PRO POUŽÍVÁNÍ V DOMÁCNOSTI.

- Nedovolte dětem nebo neoprávněným osobám, aby se spotřebičem manipulovaly. Uchovávejte jej mimo jejich dosah.
- Při používání spotřebiče v blízkosti dětí buďte obzvláště opatrní.
- Nepoužívejte spotřebič jako hračku.
- Obal obsahuje malé části, které mohou být nebezpečné pro děti. Výrobek uchovávejte mimo dosah dětí. Pytle a jejich součásti představují nebezpečí udušení.
- Nenechávejte napájecí kabel volně viset přes okraj pracovní desky.
- Nepoužívejte spotřebič venku nebo na vlhkém povrchu, existuje nebezpečí úrazu elektrickým proudem.
- Nepoužívejte jiné příslušenství, než jaké doporučuje výrobce.
- Nepoužívejte spotřebič s poškozeným kabelem nebo zástrčkou. Ihned jej nechejte opravit v autorizovaném servisu.
- Uchovávejte spotřebič v dostatečné vzdálenosti od zdrojů tepla, jako jsou radiátory, trouby a jiná zařízení produkující teplo. Nevystavujte jej přímému slunečnímu záření.
- Nedotýkejte se spotřebiče mokřýma rukama.
- Při instalaci příslušenství, čištění a údržbě nebo v případě nesprávného fungování, vypněte spotřebič a odpojte jej od elektrické zásuvky.
- Nezapínejte spotřebič, pokud příslušenství není správně připevněno a ve spotřebiči nejsou žádné potraviny.
- Spotřebič je vhodný pouze pro použití v domácnosti a není určen pro komerční použití.
- Neponožte napájecí kabel, zástrčku nebo spotřebič do vody či jakékoli jiné tekutiny.
- Pravidelně kontrolujte, zda na spotřebiči a napájecím kabelu nejsou patrné známky poškození. Nikdy nezapínejte poškozený spotřebič.
- Před čištěním a po použití vypněte spotřebič, odpojte jej z elektrické sítě a nechte jej vychladnout.
- Neprovádějte sami opravy spotřebiče. Kontaktujte autorizovaný servis.
- Tento spotřebič mohou používat osoby s omezenými tělesnými, smyslovými nebo duševními schopnostmi nebo nedostatkem zkušeností a znalostí pouze pod dohledem nebo poté, co byly poučeny o bezpečném používání spotřebiče a pochopily související rizika. Nenechávejte děti, aby si se spotřebičem hrály.
- Tento spotřebič nelze ovládat prostřednictvím externího časovače, dálkového ovladače nebo jakékoli jiné součásti, která spotřebič automaticky zapíná, protože existuje nebezpečí vzniku požáru v případě, že je ve chvíli zapnutí spotřebič zakrytý nebo nesprávně umístěný.
- Nepoužívejte spotřebič jiným způsobem, než jak je popsáno v tomto návodu.
- Před prvním použitím spotřebiče odstraňte všechny obaly a reklamní materiály.
- Ujistěte se, zda síťové napětí odpovídá hodnotám na štítku spotřebiče.
- Neponechávejte spotřebič bez dozoru, pokud je v provozu nebo je připojen k elektrické síti.
- Spotřebič umísťujte pouze na stabilní povrch odolný proti teple v dostatečné vzdálenosti od jiných zdrojů tepla.

- Buďte opatrní při manipulaci se spotřebičem, pokud obsahuje horké potraviny nebo vodu.
- Nedotýkejte se horkého povrchu. Používejte úchyty a tlačítka.
- Pokud spotřebič nepoužíváte, odpojte jej z elektrické sítě.
- Buďte opatrní při otevírání víka spotřebiče, aby nedošlo k opaření.
- Dodržujte bezpečnou vzdálenost spotřebiče od hořlavých materiálů, jako je nábytek, záclony, příkrývky, papír, oblečení atd.
- Při odpojování jednotky z elektrické sítě nikdy netahejte za kabel. Podržte zástrčku a vytažením ji odpojte.
- Při používání spotřebiče zajistěte vhodné větrání.
- Na spotřebič nepokládejte žádné předměty.
- Dávejte pozor, aby vám spotřebič nespádl a nevystavuje jej velkým nárazům.
- Na produkt se vztahuje dvouletá záruka, není-li uvedeno jinak. Záruka se nevztahuje na poškození způsobené nestandardním používáním, mechanické poškození, vystavení extrémním podmínkám nebo jednání v rozporu s doporučeními v návodu, stejně jako na poškození v důsledku běžného opotřebení.
- Výrobce, dovozce ani prodejce nepřebírají odpovědnost za jakékoli poškození způsobené nesprávným sestavením nebo používáním produktu.
- Neodlepujte ochranný pásek zakrývající tavné těleso.
- Pro zařízení, která lze připojit do zásuvky: zásuvka musí být umístěna v blízkosti zařízení a musí být jednoduše přístupná.
- Lze vakuovat pouze potraviny s malým množstvím vody; nevakuujte, prosím, tekuté potraviny, tyto potraviny jsou vhodné pouze k zatažení.
- Při vkládání uzavřených nebo zavakuovaných plastových sáčků do mikrovlnné trouby se ujistěte, že jste do sáčku nejprve prorazili větrací otvor.
- Používejte, prosím, příslušenství nebo díly doporučené výrobcem.
- Po použití se nedotýkejte tavicího pásku, abyste se nepopálili.

SEZNÁMENÍ SE SPOTŘEBIČEM

1. **Tlačítko Stop:** Stisknutím tohoto tlačítka spotřebič zastaví všechny operace.
2. **Tlačítko Vac Seal:** Stisknutím tlačítka automaticky provedete dvě operace: vakuování a zatažení potravin. Pro vakuování vlhkých ingrediencí či potravin s vyšším obsahem tekutin podržte tlačítko delší dobu.
3. **Tlačítko Seal:** Stisknutím tlačítka SEAL se automaticky provede funkce zatažení.

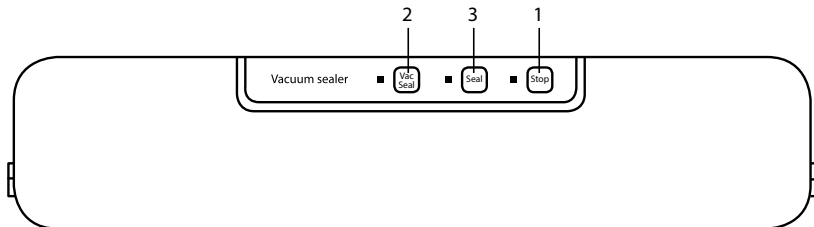

1. Těsnění
2. Levé otevírací tlačítko
3. Odkapávací drážka
4. Tavicí proužek
5. Držák folie
6. Řezák folie
7. Pravé otevírací tlačítko

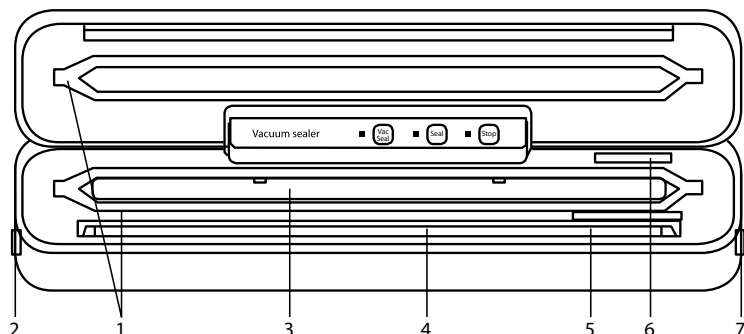

POUŽITÍ

Vakuování a zatavení sváru

1. Připojte spotřebič ke zdroji napájení.
2. Očistěte vakuovací sáček s obsahem od případných nečistot a ujistěte se, že otevřený konec sáčku je čistý a nepomačkaný.
3. Vložte otevřený konec texturovaného sáčku do odkapávací drážky a upevněte jej do držáku folie, abyste držel správně na místě [obr. 1].
4. Stiskněte obě strany víka rukama a zvuk „cvaknutí“ signalizuje, že víko je správně uzavřeno. [obr. 2]
5. Poté stiskněte tlačítko Vac Seal, přístroj nejprve vakuuje a poté automaticky zataví svár. [obr. 3]
6. Po dokončení procesu stiskněte otevírací tlačítka na obou stranách, otevřete kryt a vyjměte utěsněný balíček. [obr. 4]

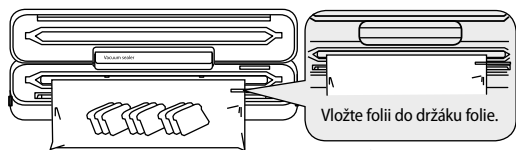

TIP: Držák folie nepoužívejte, pokud nepoužijete funkci VacSeal, ale pouze Seal.

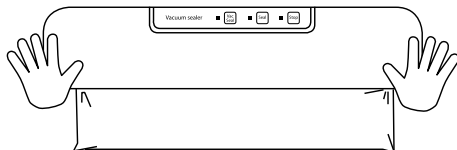

Víko zavřete zatlačením na obě strany víka.

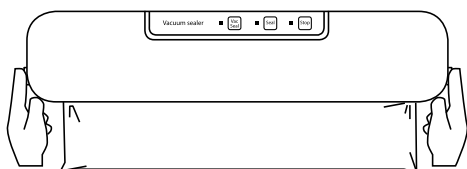
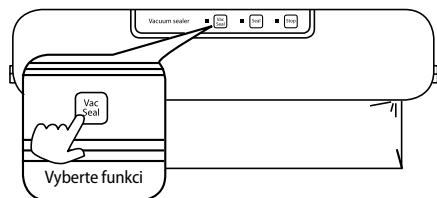

Pro otevření víka stiskněte otevírací tlačítka na obou stranách.

***Poznámka:** K vakuování je zapotřebí sáček s texturou (reliéfem), běžné sáčky lze pouze zatavit.

Zatavení sváru

1. Vložte otevřený konec sáčku mezi tavicí pásek a těsnění. [obr. 5]
2. Stiskněte obě strany víka rukama a zvuk „cvaknutí“ signalizuje, že víko je správně uzavřeno.
3. Stiskněte tlačítko Seal a spotřebič automaticky zataví svár.
4. Stiskněte otevírací tlačítka na obou stranách, otevřete víko a vyjměte uzavřený vakuový sáček. [obr. 4]

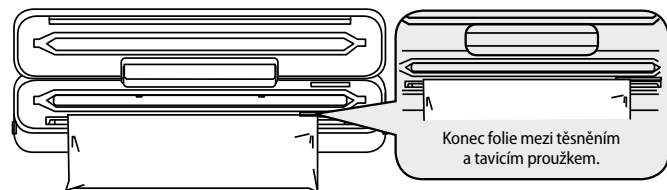

Tato vakuovačka disponuje ochranou proti přehřátí: NTC Inteligentní regulace teploty. Pokud teplota tavicího pásku překročí nastavenou bezpečnou teplotu, stroj automaticky přejde do režimu bezpečnostní ochrany, indikátor bliká a ovládání tlačítkem nefunguje. Jakmile se teplota tavicího pásku sníží na bezpečný stupeň (přibližně po 2 minutách), indikátor přestane blikat a spotřebič se automaticky vrátí do normálního provozního stavu.

Upozornění: Mezi jednotlivými tavicími cykly se doporučuje počkat alespoň 30 sekund na další spuštění.

DE

EN

CZ

SK

PL

HU

SL

HR

POUŽITÍ ŘEZÁKU

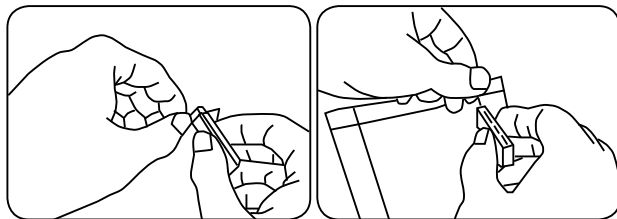

1. Vyjměte řezák z úložného místa uvnitř vakuovačky.
2. Nejprve udělejte řezákem do sáčku na jedné straně malý otvor.
3. Podržte otevřený konec sáčku a jeďte řezákem podél okraje sáčku na druhý konec.

TIPY

- Nalijte do sáčku vodu (2/3 jeho objemu), otvor sáčku uzavřete (nevakuovat). Po zmrazení jej lze použít v nádobě na led jako chladicí vložku nebo jako kostku ledu k ošetření sportovních zranění.
- Vakuové balení také chrání nepotravinové předměty před oxidací, korozí a vlhkostí, například fotografie, důležité dokumenty, známky, knihy, šperky, karty, kosmetiku, léky a kovy.
- Spotřebič lze použít také k marinování potravin, vakuový proces otvírá póry potravin a potraviny rychleji absorbují chuť marinády.
- Pokud se sáček roztaví, znamená to, že tavicí pásek může být velmi horký. Nechte přístroj 90 sekund vychladnout.
- U potravin s ostrými výstupky, jako jsou kosti nebo ryby, obalte špičku plastovou fólií nebo sáčkem, abyste zabránili propíchnutí sáčku.
- Při vakuování mokrých potravin je lepší potraviny před vakuováním otřít čistou utěrkou nebo je zabalit do plastového sáčku či fólie.
- Vakuování nenahrazuje konzervování. Rychle se kazící potraviny musí být zchlazeny či zmrazeny.
- V průběhu vakuování může uniknout menší množství tekutin či drobků z vakuovaných pokrmů. Proto je třeba po každém použití vyčistit drážku na zachycení těchto přebytků.
- Na konci sáčku nechte asi 5–7 cm volného místa, abyste měli dostatečné množství folie k zatavení.
- Folii do vakuovačky nasadte tak, aby okraj byl alespoň 3 cm od suroviny uvnitř folie.
- Folii nikdy nezatavujte po okrajích, kde jsou již z továrny vytvořené sváry.
- Abyste se vyhnuli nevzhledným skladům, jemně vyrovnejte povrch folie předtím, než ji vložíte do vakuovačky.
- Z důvodu rizika přemnožení anaerobních bakterií nikdy nevakuujte čerstvé houby, cibuli, česnek a měkké sýry.
- Veškerá zelenina přirozeně uvolňuje plyny a zavakuovaný sáček se po pár dnech může nafouknout. Doporučujeme proto zeleninu vždy předem zmrazit a uchovávat v ledničce.

POKYNY PRO SKLADOVÁNÍ

V chladničce (5±2°C)	Trvanlivost při normálním skladování	Trvanlivost při použití našeho přístroje pro vakuování a svaření
Maso	2–3 dny	8–9 dní
Mořské plody a ryby	1–3 dny	4–5 dní
Vařené maso	4–6 dní	10–14 dní
Zelenina	3–5 dní	7–10 dní
Ovoce	5–7 dní	14–20 dní
Vejce	10–15 dní	30–50 dní
V mrazničce (-16±20°C)	Trvanlivost při normálním skladování	Trvanlivost při použití našeho přístroje pro vakuování a svaření
Maso	3–5 měsíců	1 rok
Mořské plody a ryby	3–5 měsíců	1 rok

Pokožová teplota (25±2°C)	Trvanlivost při normálním skladování	Trvanlivost při použití našeho přístroje pro vakuování a svaření
Chléb	1–2 dny	6–8 dní
Rýže/mouka	3–5 měsíců	>1 rok
Arašídý/fazole	3–6 měsíců	>1 rok
Čajové lístky	5–6 měsíců	>1 rok

PŘÍČINY NEVYTVOŘENÍ VAKUA V SÁČKU

1. V místě sváru se nacházejí zbytky jídla nebo nečistoty či mastnota.
2. V místě sváru jsou záhyby.
3. Okraje potravin či předmětů v sáčku jsou příliš ostré a snadno propíchnou sáček.

***Poznámka:** Čerstvé ovoce a zelenina mají respirační efekt a sáček se po zavakuování může nafouknout.

1. Uvedený symbol  na výrobku nebo v průvodní dokumentaci znamená, že použité elektrické nebo elektronické výrobky nesmí být likvidovány společně s komunálním odpadem. Za účelem správné likvidace výrobku jej odevzdejte na určených sběrných místech, kde budou přijata zdarma. Správnou likvidací tohoto produktu pomůžete zachovat cenné přírodní zdroje a napomáháte prevenci potenciálních negativních dopadů na životní prostředí a lidské zdraví, což by mohly být důsledky nesprávné likvidace odpadů. Další podrobnosti si vyžádejte od místního úřadu nebo nejbližšího sběrného místa. Při nesprávné likvidaci tohoto druhu odpadu mohou být v souladu s národními předpisy uděleny pokuty.

Informace pro uživatele k likvidaci elektrických a elektronických zařízení (firemní a podnikové použití): Pro správnou likvidaci elektrických a elektronických zařízení si vyžádejte podrobné informace u Vašeho prodejce nebo dodavatele.

Informace pro uživatele k likvidaci elektrických a elektronických zařízení v ostatních zemích mimo Evropskou unii: Výše uvedený symbol  je platný pouze v zemích Evropské unie. Pro správnou likvidaci elektrických a elektronických zařízení si vyžádejte podrobné informace u Vašich úřadů nebo prodejce zařízení. Vše vyjadřuje symbol přeškrtnutého kontejneru na výrobku, obalu nebo tištěných materiálech.

2. Záruční opravy zařízení uplatňujte u svého prodejce. V případě technických problémů a dotazů kontaktujte svého prodejce, který Vás bude informovat o dalším postupu. Dodržujte pravidla pro práci s elektrickými zařízeními. Uživatel není oprávněn rozebírat zařízení ani vyměňovat žádnou jeho součást. Při otevření nebo odstranění krytů hrozí riziko úrazu elektrickým proudem. Při nesprávném sestavení zařízení a jeho opětovném zapojení se rovněž vystavujete riziku úrazu elektrickým proudem.

Záruční lhůta je na produkty 24 měsíců, pokud není stanoveno jinak. Záruka se nevztahuje na poškození způsobené nestandardním používáním, mechanickým poškozením, vystavením agresivním podmínkám, zacházením v rozporu s manuálem a běžným opotřebením. Záruční doba na baterii je 24 měsíců, na její kapacitu 6 měsíců. Více informací ohledně záruky naleznete na www.elem6.com/warranty

Výrobce, dovozce ani distributor nenesou žádnou odpovědnost za jakékoli škody způsobené montáží nebo nesprávným užíváním produktu.

EU PROHLÁŠENÍ O SHODĚ

Společnost elem6 s.r.o. tímto prohlašuje, že zařízení Lauben Vacuum Sealer 10WT je ve shodě se základními požadavky a dalšími příslušnými ustanoveními směrnice **2014/30/EU** a **2014/35/EU**.

Všechny produkty Lauben jsou určeny pro prodej bez omezení v Německu, České republice, Slovensku, Polsku, Maďarsku a v dalších členských zemích EU. Úplné prohlášení o shodě lze stáhnout z webu www.lauben.com/support/doc

DOVOZCE DO EU

elem6 s.r.o., Braškovská 308/15, 16100 Praha 6, Česká republika
www.lauben.com

VÝROBCE

TIGMON GmbH, Yorkstraße 22; 93049 Regensburg, Deutschland

Tiskové chyby a změny v manuálu jsou vyhrazeny.



DE

EN

CZ

SK

PL

HU

SL

HR

ŠPECIFIKÁCIA A VLASTNOSTI

Model	LBVSMVS10WTWA
Príkon	220-240V 50/60Hz
Výkon	1280 W
Vákuum	-65 kPa
Šírka zvaru	300 mm
Maximálna šírka fólie	≤ 30cm
Rozmer	375 x 82 x 46 mm
Váha	550 g
Dĺžka kábla	100 cm
Taviaci cyklus	6 s – 15 s

BEZPEČNOSTNÉ POKYNY – VŠEOBECNÉ

PRED POUŽITÍM SPOTREBIČA SI PROSÍM PREČÍTAJTE VŠETKY POKYNY. TENTO NÁVOD SI USCHOVAJTE PRE ĎALŠIE POTREBY.

TENTO SPOTREBIČ JE URČENÝ VÝHRADNE NA POUŽÍVANIE V DOMÁCNOSTI.

- Nedovoľte deťom alebo neoprávneným osobám, aby so spotrebičom manipulovali. Uchovávajte ho mimo ich dosah.
- Pri používaní spotrebiča v blízkosti detí buďte obzvlášť opatrní.
- Nepoužívajte spotrebič ako hračku.
- Obal obsahuje malé časti, ktoré môžu byť nebezpečné pre deti. Výrobok uchovávajte mimo dosah detí. Vrecká a ich účasti predstavujú nebezpečenstvo udusenía.
- Nenechávajte napájací kábel voľne visieť cez okraj pracovnej dosky.
- Nepoužívajte spotrebič vonku alebo na vlhkom povrchu, existuje nebezpečenstvo úrazu elektrickým prúdom.
- Nepoužívajte iné príslušenstvo, než aké odporúča výrobca.
- Nepoužívajte spotrebič s poškodeným káblom alebo zástrčkou. Ihneď ho nechajte opraviť v autorizovanom servise.
- Uchovávajte spotrebič v dostatočnej vzdialenosti od zdrojov tepla, ako sú radiátory, trúby a iné zariadenia produkujúce teplo. Nevystavujte ho priamemu slnečnému žiareniu.
- Nedotýkajte sa spotrebiča mokrymi rukami.
- Pri inštalácii príslušenstva, čistení a údržbe alebo v prípade nesprávneho fungovania, vypnite spotrebič a odpojte ho z elektrickej zásuvky.
- Nezapínajte spotrebič, pokiaľ nie je príslušenstvo správne pripevnené a v spotrebiči nie sú žiadne potraviny.
- Spotrebič je vhodný len pre použitie v domácnosti a nie je určený pre komerčné použitie.
- Neponárajte napájací kábel, zástrčku alebo spotrebič do vody alebo akejkoľvek inej tekutiny.
- Pravidelne kontrolujte, či na spotrebiči a napájacom kábli nie sú viditeľné známky poškodenia. Nikdy nezapínajte poškodený spotrebič.
- Pred čistením a po použití vypnite spotrebič, odpojte ho z elektrickej siete a nechajte ho vychladnúť.
- Nevykonávajte sami opravy spotrebiča. Kontaktujte autorizovaný servis.
- Tento spotrebič môžu používať osoby s obmedzenými telesnými, zmyslovými alebo duševnými schopnosťami alebo nedostatkom skúseností a znalostí len pod dohľadom alebo po tom, čo boli poučené o bezpečnom používaní spotrebiča a pochopili súvisiace riziká. Nenechávajte deti, aby sa so spotrebičom hrali.
- Tento spotrebič nie je možné ovládať prostredníctvom externého časovača, diaľkového ovládača alebo akejkoľvek inej súčasti, ktorá spotrebič automaticky zapína, pretože existuje nebezpečenstvo vzniku požiaru v prípade, že je vo chvíli zapnutia spotrebič zakrytý alebo nesprávne umiestnený.
- Nepoužívajte spotrebič iným spôsobom, než ako je popísané v tomto návode.
- Pred prvým použitím spotrebiča odstráňte všetky obaly a reklamné materiály.
- Uistite sa, či sieťové napätie zodpovedá hodnotám na štítku spotrebiča.
- Neponechávajte spotrebič bez dozoru, pokiaľ je v prevádzke alebo je pripojený k elektrickej sieti.
- Spotrebič umiestňujte len na stabilný povrch, odolný proti teplu v dostatočnej vzdialenosti od iných zdrojov tepla.
- Budte opatrní pri manipulácii so spotrebičom, pokiaľ obsahuje horúce potraviny alebo vodu.

- Nedotýkajte sa horúceho povrchu. Používajte úchyty a tlačidlá.
- Ak spotrebič nepoužívate, odpojte ho z elektrickej siete.
- Buďte opatrní pri otváraní veka spotrebiča, aby nedošlo k obareniu.
- Dodržujte bezpečnú vzdialenosť spotrebiča od horľavých materiálov ako je nábytok, záclony, prikrývky, papier, oblečenie a podobne.
- Pri odpájaní jednotky z elektrickej siete nikdy neťahajte za kábel. Podržte zástrčku a vytiahnutím ju odpojte.
- Pri používaní spotrebiča zaistíte vhodné vetranie.
- Na spotrebič nepokladajte žiadne predmety.
- Dávajte pozor, aby vám spotrebič nespadol a nevystavujete ho veľkým nárazom.
- Na produkt sa vzťahuje dvojiročná záruka, v prípade že nie je uvedené inak. Záruka sa nevzťahuje na poškodenie spôsobené neshodným používaním, mechanické poškodenie, vystavenie extrémnym podmienkam alebo jednanie v rozpore s odporučeniami v návode, rovnako ako na poškodenie v dôsledku bežného opotrebenia.
- Výrobca, dovozca ani predajca nepreberajú zodpovednosť za akékoľvek poškodenie spôsobené nesprávnym zostavením alebo používaním produktu.
- Neodlepujte ochranný pásek zakrývajúci taviaci pás.
- Pre zariadenia, ktoré je možné pripojiť do zásuvky: zásuvka musí byť umiestnená v blízkosti zariadenia a musí byť jednoducho prístupná.
- Možno vákuovať iba potraviny s malým množstvom vody; nevakuujte, prosím, tekuté potraviny, tieto potraviny sú vhodné iba na zatavenie.
- Pri vkladaní uzavretých alebo zavákuovaných plastových vreciek do mikrovlnnej rúry sa uistite, že ste do vrečka najprv prerazili vetrací otvor.
- Používajte, prosím, príslušenstvo alebo diely odporúčané výrobcom.
- Po použití sa nedotýkajte taviaceho pásiku, aby ste sa nepopáliili.

ZOZNÁMENIE SO SPOTREBIČOM

1. **Tlačidlo Stop:** Stlačením tohto tlačidla spotrebič zastaví všetky operácie.
2. **Tlačidlo Vac Seal:** Stlačením tlačidla automaticky vykonáte dve operácie: vákuovanie a zatavenie potravín. Na vákuovanie vlhkých ingrediencií či potravín s vyšším obsahom tekutín podržte tlačidlo dlhšiu dobu.
3. **Tlačidlo Seal:** Stlačením tlačidla SEAL sa automaticky vykoná funkcia zatavenia.

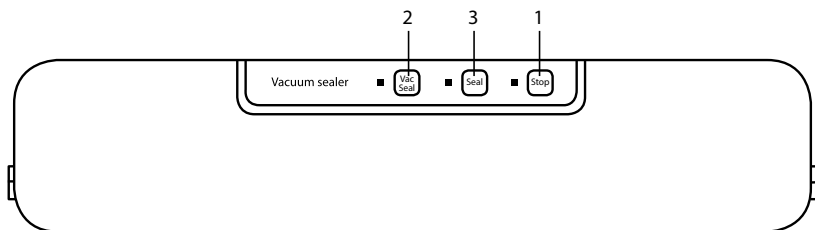

1. Tesnenie
2. Ľavé otváracie tlačidlo
3. Odkvapkávacia drážka
4. Taviaci prúžok
5. Držiak fólie
6. Rezač fólie
7. Pravé otváracie tlačidlo

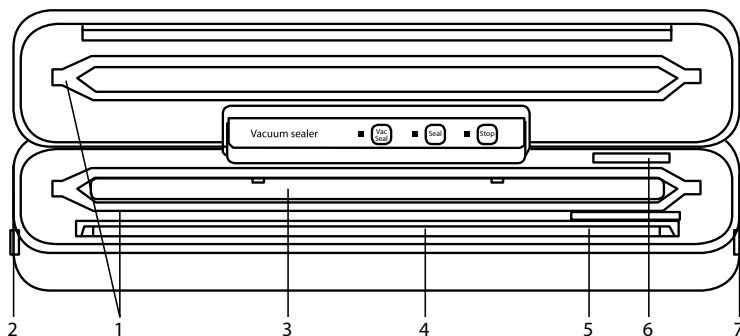

POUŽITIE

Vákuovanie a zatavenie zvaru

1. Pripojte spotrebič k zdroju napájania.
2. Očistite vákuovacie vrecko s obsahom od prípadných nečistôt a uistite sa, že otvorený koniec vrecka je čistý a nepokrytý.
3. Vložte otvorený koniec textúrovaného vrecka do odkvapkávacej drážky a upevnite ho do držáka fólie, aby držal správne na mieste. [obr. 1]
4. Stlačte obe strany veka rukami a zvuk „cvaknutia“ signalizuje, že veko je správne uzavreté. [obr. 2]
5. Potom stlačte tlačidlo Vac Seal, prístroj najprv vákuuje a potom automaticky zataví zvar. [obr. 3]
6. Po dokončení procesu stlačte otváracie tlačidlá na oboch stranách, otvorte kryt a vyberte utesnený balíček. [obr. 4]

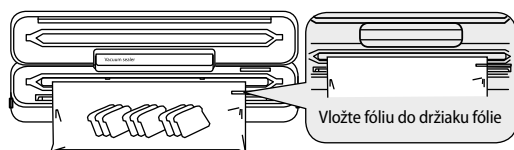

TIP: Držiak fólie nepoužívajte, pokiaľ nepoužívate funkciu VacSeal, ale iba Seal.

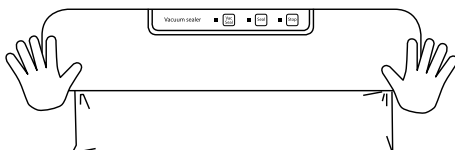

Veko zatvorte zatlačením na obe strany veka.

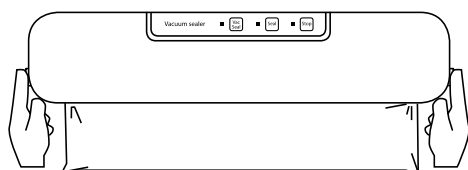
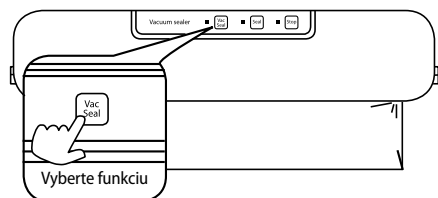

Pre otvorenie veka stlačte otváracie tlačidlá na oboch stranách.

***Poznámka:** Na vákuovanie je potrebné vrecko s textúrou (reliéfom), bežné vrecká je možné iba zataviť.

Zatavenie zvaru

1. Vložte otvorený koniec vrecka medzi taviacu pásku a tesnenie. [obr. 5]
2. Stlačte obe strany veka rukami a zvuk „cvaknutia“ signalizuje, že veko je správne uzavreté.
3. Stlačte tlačidlo Seal a spotrebič automaticky zataví zvar.
4. Stlačte otváracie tlačidlá na oboch stranách, otvorte veko a vyberte uzavreté vákuové vrecko. [obr. 4]

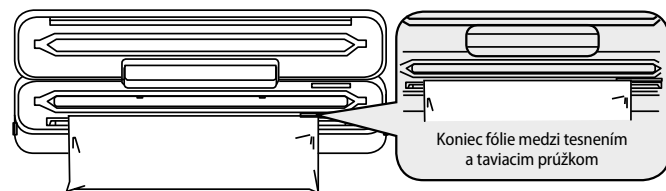

Táto vákuovačka disponuje ochranou proti prehriatiu: NTC Inteligentná regulácia teploty. Ak teplota taviacej pásky prekročí nastavenú bezpečnú teplotu, stroj automaticky prejde do režimu bezpečnostnej ochrany, indikátor bliká a ovládanie tlačidlom nefunguje. Hneď ako sa teplota taviacej pásky zníži na bezpečný stupeň (približne po 2 minútach), indikátor prestane blikáť a spotrebič sa automaticky vráti do normálneho prevádzkového stavu.

Upozornenie: Medzi jednotlivými taviacimi cyklami sa odporúča počkať aspoň 30 sekúnd na ďalšie spustenie.

POUŽITIE REZAČA

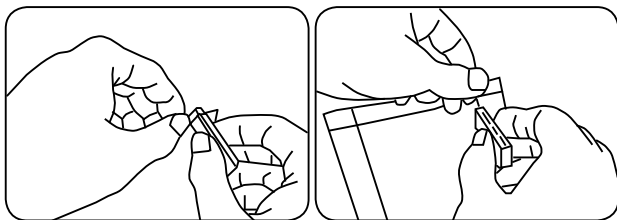

1. Vyberte rezač z úložného miesta vo vnútri vákuovačky .
2. Najprv urobte rezačom do vrečka na jednej strane malý otvor.
3. Podržte otvorený koniec vrečka a prejdite rezačom pozdĺž okraja vrečka na druhý koniec.

TIPY

- Nalejte do vrečka vodu (2/3 jeho objemu), otvor vrečka uzavrite (nevakuoovať). Po zmrazení ho možno použiť v nádobe na ľad ako chladiacu vložku alebo ako kocku ľadu na ošetrovanie športových zranení.
- Vákuové balenie tiež chráni nepotravinové predmety pred oxidáciou, koróziou a vlhkosťou, napríklad fotografie, dôležité dokumenty, známky, knihy, šperky, karty, kozmetiku, lieky a kovy.
- Spotrebič je možné použiť aj na marinovanie potravín, vákuový proces otvára póry potravín a potraviny rýchlejšie absorbujú chuť marinády.
- Ak sa vrečko roztaví, znamená to, že taviaca páska môže byť veľmi horúca. Nechajte prístroj 90 sekúnd vychladnúť.
- Pri potravinách s ostrými výstupkami, ako sú kosti alebo ryby, obalte špičku plastovou fóliou alebo vrečkom, aby ste zabránili prepichnutiu vrečka.
- Pri vákuovaní mokrých potravín je lepšie potraviny pred vákuovaním utrieť čistou utierkou alebo ich zabalit' do plastového vrečka či fólie.
- Vákuovanie nenahrádza konzervovanie. Rýchlo sa kaziace potraviny musia byť schladené či zmrazené.
- V priebehu vákuovania môže uniknúť menšie množstvo tekutín či omrvínok z vákuovaných pokrmov. Preto je potrebné po každom použití vyčistiť drážku na zachytenie týchto prebytkov.
- Na konci vrečka nechajte asi 5–7 cm voľného miesta, aby ste mali dostatočné množstvo fólie na zatavenie.
- Fóliu do vákuovačky nasadte tak, aby bol okraj aspoň 3 cm od surovín vo vnútri fólie.
- Fóliu nikdy nezatavujte po okrajoch, kde sú už z výroby vytvorené zvary.
- Aby ste sa vyhli nevzhľadným záhybom, jemne vyrovnajte povrch fólie predtým, než ju vložíte do vákuovačky .
- Z dôvodu rizika premnoženia anaeróbnych baktérií nikdy nevákuujte čerstvé huby, cibuľu, cesnak a mäkké syry.
- Všetka zelenina prirodzene uvoľňuje plyny a zavákuované vrečko sa po pár dňoch môže nafúknuť. Odporúčame preto zeleninu vždy vopred zmraziť a uchovávať v chladničke.

POKYNY PRE SKLADOVANIE

V chladničke (5±2°C)	Trvanlivosť pri normálnom skladovaní	Trvanlivosť pri použití nášho prístroja pre vákuovanie a zvarenie
Mäso	2–3 dni	8–9 dní
Morské plody a ryby	1–3 dni	4–5 dní
Varené mäso	4–6 dní	10–14 dní
Zelenina	3–5 dní	7–10 dní
Ovocie	5–7 dní	14–20 dní
Vajce	10–15 dní	30–50 dní
V mrazničke (-16±20°C)	Trvanlivosť pri normálnom skladovaní	Trvanlivosť pri použití nášho prístroja pre vákuovanie a zvarenie
Mäso	3–5 mesiacov	1 rok
Morské plody a ryby	3–5 mesiacov	1 rok

DE

EN

CZ

SK

PL

HU

SL

HR

Izbová teplota (25±2°C)	Trvanlivosť pri normálnom skladovaní	Trvanlivosť pri použití nášho prístroja pre vákuovanie a zariadenie
Chlieb	1–2 dni	6–8 dní
Ryža/múka	3–5 mesiacov	>1 rok
Arašidy/fazole	3–6 mesiacov	>1 rok
Čajové lístky	5–6 mesiacov	>1 rok

PRÍČINY NEVYTVORENIA VÁKUA VO VRECKU

1. V mieste zvaru sa nachádzajú zvyšky jedla alebo nečistoty či mastnota.
2. V mieste zvaru sú záhyby.
3. Okraje potravín či predmetov v sáčku sú príliš ostré a ľahko prepichnú vrecko.

***Poznámka:** Čerstvé ovocie a zelenina majú respiračný efekt a vrecko sa po zavákuovaní môže nafúknuť.

1. Uvedený symbol  na výrobku alebo v sprievodnej dokumentácii znamená, že použité elektrické alebo elektronické výrobky sa nesmú likvidovať spolu s komunálnym odpadom. Z dôvodu správnej likvidácie výrobku ho odovzdajte na určených zberných miestach, kde ich prevezmú bez akýchkoľvek poplatkov. Správnu likvidáciu tohoto výrobku pomôžete chrániť cenné prírodné zdroje a podporujete prevenciu potencionálnych negatívnych dopadov na životné prostredie a na zdravie človeka, ktoré by mohla spôsobiť nesprávna likvidácia takéhoto odpadu. Ďalšie podrobnosti s tým súvisiace si vyžiadajte na miestnom úrade alebo v mieste najbližšieho zberného dvora. Pri nesprávnej likvidácii takéhoto typu odpadu, vám v súlade so štátnymi predpismi hrozí udelenie pokuty.

Informácie pre užívateľov, týkajúce sa likvidácie elektrických a elektronických zariadení (určených pre firmy a spoločnosti): Za účelom správnej likvidácie elektrických a elektronických zariadení si vyžiadajte podrobné informácie od svojho predajcu alebo dodávateľa.

Informácie pre spotrebiteľov, na likvidáciu elektrických a elektronických zariadení, v iných krajinách, ktoré nie sú členmi EÚ: Za účelom správnej likvidácie elektrických a elektronických zariadení si vyžiadajte podrobné informácie na príslušnom úrade alebo su svojho predajcu takýchto zariadení. Všetko je vyjadrené symbolom  prečiarknutého kontajnera na výrobku, obale alebo v tlačových materiáloch.

2. Záručné opravy zariadenia uplatňujte u svojho predajcu. V prípade technických problémov a otázok kontaktujte svojho predajcu, ktorý Vás bude informovať o ďalšom postupe. Dodržujte pravidlá pre prácu s elektrickými zariadeniami. Užívateľ nie je oprávnený rozoberať zariadenie ani vymieňať žiadnu jeho súčasť. Pri otvorení alebo odstránení krytov hrozí riziko úrazu elektrickým prúdom. Pri nesprávnom zostavení zariadenia a jeho opätovnom zapojení sa tiež vystavujete riziku úrazu elektrickým prúdom.

Záručná lehota je na produkty 24 mesiacov, pokiaľ nie je stanovené inak. Záruka sa nevzťahuje na poškodenie spôsobené neštandardným používaním, mechanickým poškodením, vystavením agresívnym podmienkam, zachádzaním v rozpore s manuálom a bežným opotrebovaním. Záručná doba pre batériu je 24 mesiacov, na jej kapacitu 6 mesiacov. Viac informácií ohľadom záruky nájdete na www.elem6.com/warranty

Výrobca, dovozca ani distribútor nenesú žiadnu zodpovednosť za akékoľvek škody spôsobené montážou alebo nesprávnym používaním produktu.

VYHLÁSENIE O ZHODE EÚ

Spoločnosť elem6 s.r.o. týmto prehlasuje, že zariadenie Lauben Vacuum Sealer 10WT je v zhode so základnými požiadavkami a ďalšími príslušnými ustanoveniami smernice **2014/30/EU** a **2014/35/EU**. Všetky produkty Lauben sú určené na predaj bez obmedzení v Nemecku, Českej republike, Slovensku, Poľsku, Maďarsku a v ďalších členských krajinách EÚ. Úplné prehlásenie o zhode je možné stiahnuť z webu www.lauben.com/support/doc

DOVOZCA DO EÚ

elem6 s.r.o., Braškovská 308/15, 16100 Praha 6, Česká republika
www.lauben.com

VÝROBCA

TIGMON GmbH, Yorkstraße 22; 93049 Regensburg, Deutschland

Chyby tlače a zmeny v návode na použitie sú vyhradené.



Lauben Vacuum Sealer 10WT – Instrukcja obsługi

SPECYFIKACJE I FUNKCJE

Model	LBVSMVS10WTWA
Wejście zasilania	220-240V 50/60Hz
Moc	1280 W
Podciśnienie	-65 kPa
Szerokość zgrzewu	300 mm
Maksymalna szerokość folii	≤ 30cm
Wymiar	375 x 82 x 46 mm
Waga	550 g
Długość kabla	100 cm
Cykl topienia	6 s – 15 s

INSTRUKCJA BEZPIECZEŃSTWA – OGÓLNE

PROSZĘ PRZECZYTAĆ WSZYSTKIE INSTRUKCJE PRZED UŻYCIEM URZĄDZENIA. ZACHOWAJ TEN PODRĘCZNIK NA PRZYSZŁOŚĆ.

TO URZĄDZENIE JEST PRZEZNACZONE WYŁĄCZNIE DO UŻYTKU DOMOWEGO.

- Nie pozwalaj dzieciom ani osobom nieupoważnionym korzystać z urządzenia. Trzymaj je poza ich zasięgiem.
- Zwracaj szczególną uwagę, jeśli urządzenie jest używane przy dzieciach. Nie używaj urządzenia jako zabawki.
- Opakowanie zawiera małe kawałki, które mogą być niebezpieczne dla dzieci. Zawsze przechowuj produkt poza zasięgiem dzieci. Worki mogą powodować uduszenie i ryzyko zadławienia.
- Nie pozwól, aby przewód zasilający wisiał swobodnie nad krawędzią blatu.
- Nie używaj urządzenia na zewnątrz lub na mokrej powierzchni, istnieje ryzyko porażenia prądem.
- Nie należy używać akcesoriów innych niż zalecane przez producenta
- Nie używaj urządzenia z uszkodzonym przewodem lub wtyczką. Natychmiast zleć naprawę autoryzowanemu serwisowi.
- Trzymaj urządzenie z dala od źródeł ciepła, takich jak kaloryfery, piekarniki i inne urządzenia wytwarzające ciepło, i trzymaj je z dala od bezpośredniego światła słonecznego.
- Nie dotykaj urządzenia mokrymi rękami
- Podczas instalowania akcesoriów, czyszczenia i konserwacji lub w przypadku awarii należy wyłączyć urządzenie i odłączyć je od gniazdka sieciowego.
- Nie włączaj urządzenia, jeśli akcesoria nie są odpowiednio zamontowane i nie ma w nim jedzenia
- Urządzenie nadaje się wyłącznie do użytku domowego i nie jest przeznaczone do użytku komercyjnego.
- Nie zanurzaj przewodu zasilającego, wtyczki ani urządzenia w wodzie lub innym płynie.
- Regularnie sprawdzaj urządzenie i przewód zasilający pod kątem uszkodzeń. Nigdy nie włączaj uszkodzonego urządzenia.
- Przed czyszczeniem i po użyciu urządzenia wyłącz urządzenie, wyjmij wtyczkę z gniazdka i poczekaj, aż ostygnie.
- Nie naprawiaj urządzenia samodzielnie. Skontaktuj się z autoryzowanym centrum serwisowym.
- Z tego urządzenia mogą korzystać osoby o ograniczonych zdolnościach fizycznych, sensorycznych lub umysłowych lub bez doświadczenia i wiedzy tylko pod nadzorem lub po przeszkoleniu w zakresie bezpiecznego korzystania z urządzenia i zrozumienia związanych z tym zagrożeń. Nie pozwól dzieciom bawić się urządzeniem.
- Nie używaj urządzenia w sposób inny niż opisany w tej instrukcji.
- Przed pierwszym użyciem usuń wszystkie opakowania i materiały marketingowe z urządzenia.
- Upewnij się, że napięcie sieciowe jest równe tabliczce znamionowej urządzenia.
- Nie pozostawiaj urządzenia bez nadzoru, gdy jest włączone lub podłączone do sieci elektrycznej.
- Urządzenie należy umieszczać wyłącznie na stabilnej i odpornej na ciepło powierzchni z dala od innych źródeł ciepła.
- Podczas pracy z urządzeniem należy zachować ostrożność, jeśli zawiera on gorącą żywność lub wodę.
- Nie dotykaj gorącej powierzchni. Użyj uchwytów i przycisków.
- Odłącz urządzenie od gniazdka sieciowego, jeśli nie jest używane.
- Zachowaj ostrożność podczas otwierania urządzenia, aby uniknąć poparzenia.
- Zapewnij odpowiednią wentylację wokół urządzenia, gdy jest ono używane.
- Nie stawiaj żadnych przedmiotów na urządzeniu.

DE

EN

CZ

SK

PL

HU

SL

HR

- Nie upuszczaj urządzenia, ani nie narażaj go na silne wstrząsy.
- Produkt objęty jest dwuletnią gwarancją, chyba że zaznaczono inaczej. Gwarancja nie obejmuje uszkodzeń powstałych w wyniku niestandardowego użytkowania, uszkodzeń mechanicznych, narażenia na warunki pólnoce lub obchodzenia się z nimi wbrew instrukcjom, a także uszkodzeń spowodowanych zwykłym zużyciem.
- Ani producent, importer ani dystrybutor nie ponoszą odpowiedzialności za jakiegokolwiek szkody spowodowane montażem lub niewłaściwym użytkowaniem produktu.
- Nie odrywaj taśmy ochronnej pokrywającej pasek uszczelniający.
- W przypadku urządzeń, które można podłączyć do gniazdka: gniazdko musi znajdować się blisko urządzenia i być łatwo dostępne.
- Odkurzać można tylko żywność zawierającą niewielką ilość wody; nie należy odkurzać płynnej żywności, ponieważ nadaje się ona tylko do zgrzewania.
- Umieszczając zapieczętowane lub owinięte plastikowe torebki w kuchenke mikrofalowej, należy najpierw zrobić w nich otwór wentylacyjny.
- Należy używać akcesoriów lub części zalecanych przez producenta.
- Nie dotykaj taśmy klejącej po użyciu, aby się nie poparzyć.

ZAPOZNANIE SIĘ Z URZĄDZENIEM

1. **Przycisk Stop:** Naciśnięcie tego przycisku zatrzymuje wszystkie operacje.
2. **Przycisk Vac Seal:** Naciśnięcie tego przycisku powoduje automatyczne wykonanie dwóch operacji: odkurzenia i zgrzewania żywności. Aby odkurzyć mokre składniki lub żywność o większej zawartości płynu, przytrzymaj przycisk przez dłuższy czas.
3. **Przycisk uszczelniania:** Naciśnięcie przycisku SEAL automatycznie wykonuje funkcję uszczelniania.

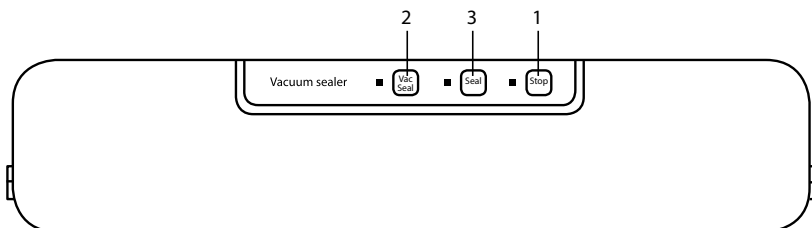

1. Uszczelki
2. Lewy przycisk otwierania
3. Rowek ociekowy
4. Pasek do topienia
5. Uchwyt folii
6. bcinarka do folii
7. Prawy przycisk otwierania

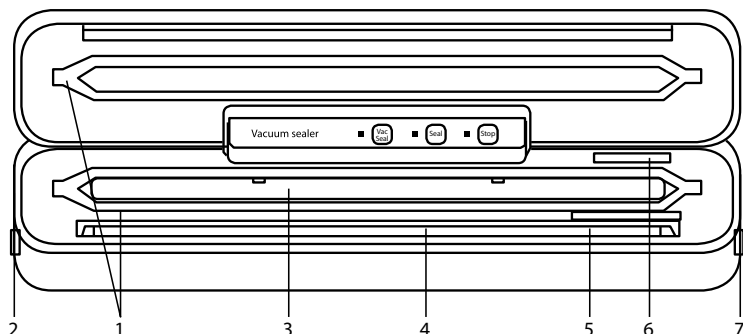

UŻYCIE

Odkurzenie i uszczelnianie spoin

1. Podłącz urządzenie do źródła zasilania.
2. Oczyszcz worek odkurzacza z wszelkich zanieczyszczeń i upewnij się, że otwarty koniec worka jest czysty i niezagnieciony.
3. Włóż otwarty koniec teksturowanego worka do rowka ociekowego i zamocuj go w uchwycie folii, aby utrzymać go prawidłowo na miejscu. [Rys. 1]
4. Ściśnij obie strony pokrywy rękami, a dźwięk „kliknięcia” wskazuje, że pokrywa jest prawidłowo zamknięta. [Rys. 2]
5. Następnie naciśnij przycisk Vac Seal, urządzenie najpierw odkurzy, a następnie automatycznie uszczelni zgrzew. [Rys. 3]
6. Po zakończeniu procesu naciśnij przyciski otwierania po obu stronach, aby otworzyć pokrywę i wyjąć zapieczętowane opakowanie. [Rys. 4]

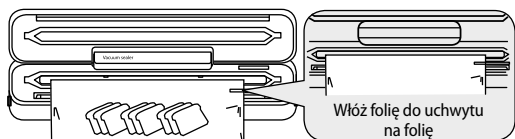

WSKAZÓWKA: Nie używaj uchwytu na folię, jeśli nie korzystasz z funkcji VacSeal, a jedynie z funkcji Seal.

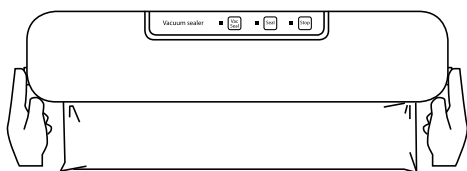
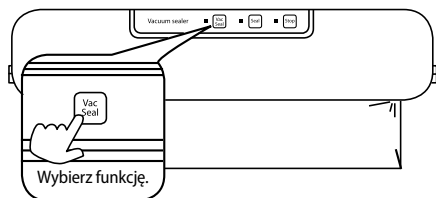
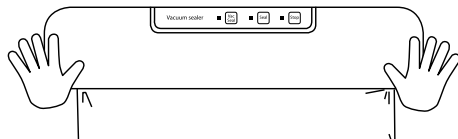

***Uwaga:** Do odkurzenia wymagany jest teksturowany (wyłaczany) worek, zwykle worki można tylko zgrzewać.

Zgrzewanie

1. Włóż otwarty koniec worka między taśmę zgrzewaną a uszczelkę. [Rys. 5]
2. Ściśnij obie strony pokrywy dłońmi, a dźwięk „kliknięcia” oznacza, że pokrywa jest prawidłowo uszczelniona.
3. Naciśnij przycisk Seal, a urządzenie automatycznie uszczelni zgrzew.
4. Naciśnij przyciski otwierania po obu stronach, aby otworzyć pokrywę i wyjąć uszczelniony worek próżniowy. [Rys. 4].

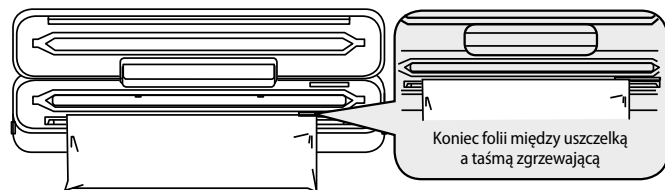

Ten odkurzacz jest wyposażony w zabezpieczenie przed przegrzaniem: inteligentną kontrolę temperatury NTC. Jeśli temperatura taśmy utrwalającej przekroczy ustawioną bezpieczną temperaturę, urządzenie automatycznie przejdzie w tryb ochrony bezpieczeństwa, wskaźnik zacznie migać, a przycisk sterowania nie będzie działać. Gdy temperatura taśmy stopniowo spadnie do bezpiecznego poziomu (po około 2 minutach), wskaźnik przestanie migać, a urządzenie automatycznie powróci do normalnego trybu pracy.

Uwaga: Zaleca się odczekanie co najmniej 30 sekund pomiędzy każdym cyklem stapiania przed jego ponownym rozpoczęciem.

DE

EN

CZ

SK

PL

HU

SL

HR

KORZYSTANIE Z PRZECINARKI

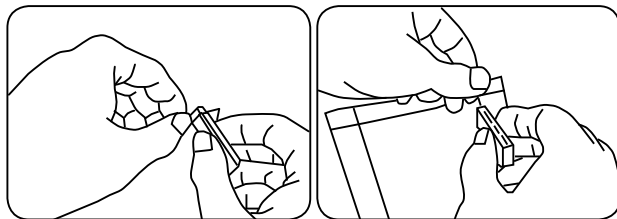

1. Wyjmij obcinacz z miejsca przechowywania wewnątrz odkurzacza.
2. Najpierw wykonaj mały otwór w worku z jednej strony za pomocą noża.
3. Przytrzymaj otwarty koniec worka i przesuń obcinak wzdłuż krawędzi worka do drugiego końca.

WSKAZÓWKI

- Wlej wodę do woreczka (2/3 jego objętości), zamknij otwór woreczka (nie odkurzaj). Po zamrożeniu można go używać w pojemniku na lód jako podkładki chłodzącej lub jako kostki lodu do leczenia urazów sportowych.
- Pakowanie próżniowe chroni również przedmioty nieżywnościowe przed utlenianiem, korozją i wilgocią, takie jak zdjęcia, ważne dokumenty, znaczki, książki, biżuterię, karty, kosmetyki, leki i metale.
- Urządzenie może być również używane do marynowania żywności, proces próżniowy otwiera pory żywności, a żywność szybciej wchłania smak marynaty.
- Jeśli torebka stopi się, oznacza to, że pasek utrwalający może być bardzo gorący. Pozostaw urządzenie na 90 sekund do ostygnięcia.
- W przypadku żywności o ostrych krawędziach, takich jak kości lub ryby, należy owinąć końcówkę plastikową folią lub workiem, aby zapobiec przebiciu worka.
- W przypadku odkurzania mokrych produktów spożywczych lepiej jest przetrzeć je czystą ściereczką lub zawinąć w plastikową torbę lub folię przed odkurzaniem.
- Odkurzanie nie zastępuje puszkowania. Łatwo psująca się żywność musi być przechowywana w lodówce lub zamrożona.
- Niewielkie ilości płynów lub okruszków mogą wydostać się z odkurzonej żywności podczas procesu odkurzania. Dlatego po każdym użyciu należy wyczyścić rowek, aby wychwycić te nadmiary.
- Pozostaw około 5-7 cm wolnej przestrzeni na końcu worka, aby mieć wystarczającą ilość folii do uszczelnienia.
- Umieść folię w workownicy tak, aby krawędź znajdowała się co najmniej 3 cm od surowców wewnątrz folii.
- igdy nie zgrzewaj folii wokół krawędzi, na których są już uformowane fabryczne zgrzewy.
- by uniknąć nieestetycznych zagięć, delikatnie spłaszcz powierzchnię folii przed umieszczeniem jej w odkurzaczu.
- Nigdy nie pakuj próżniowo świeżych grzybów, cebuli, czosnku i miękkich serów ze względu na ryzyko przerostu bakterii beztlenowych.
- Wszystkie warzywa naturalnie wydzielają gazy i po kilku dniach worek może się nadymać. Dlatego zalecamy wcześniejsze zamrożenie warzyw i przechowywanie ich w lodówce.

INSTRUKCJE PRZECHOWYWANIA

W lodówce (5±2°C)	Okres trwałości podczas normalnego przechowywania	Okres trwałości podczas korzystania z naszego sprzętu próżniowego i zgrzewającego
Mięso	2–3 dni	8–9 dni
Owoce morza i ryby	1–3 dni	4–5 dni
Gotowane mięso	4–6 dni	10–14 dni
Warzywa	3–5 dni	7–10 dni
Owoce	5–7 dni	14–20 dni
Jajka	10–15 dni	30–50 dni

W zamrażarce (-16±20°C)	Okres trwałości podczas normalnego przechowywania	Okres trwałości podczas korzystania z naszego sprzętu próżniowego i zgrzewającego
Mięso	3–5 miesięcy	1 rok
Owoce morza i ryby	3–5 miesięcy	1 rok
Temperatura pokojowa (25±2°C)	Okres trwałości podczas normalnego przechowywania	Okres trwałości podczas korzystania z naszego sprzętu próżniowego i zgrzewającego
Chleb	1–2 dni	6–8 dni
Ryże/mąka	3–5 miesięcy	>1 rok
Orzeszki/fasola	3–6 miesięcy	>1 rok
Liście herbaty	5–6 miesięcy	>1 rok

PRZYCZYNY BRAKU PRÓŻNI W WORKU

1. W obszarze spawania znajdują się resztki jedzenia, brud lub smar.
2. W miejscu zgrzewu występują zagniecenia.
3. Krawędzie żywności lub przedmiotów w worku są zbyt ostre i mogą łatwo przebić worek.

***Uwaga:** Świeże owoce i warzywa mają wpływ na oddychanie, a torba może się nadmuchać po zapakowaniu.

1. Symbol  umieszczony na wyrobie albo w dokumentacji przewodniej oznacza, że zużyte wyroby elektryczne albo elektroniczne nie mogą być likwidowane razem z odpadami komunalnymi. W celu przeprowadzenia poprawnej likwidacji wyrobu należy go oddać w ustalonych punktach zbiorczych, w których zostanie bezpłatnie przyjęty. Poprawną likwidacją tego produktu pomagamy zachować źródła cennych surowców naturalnych i zapobiegamy potencjalnym negatywnym wpływom na środowisko naturalne i zdrowie ludzi, które mogą być skutkiem niewłaściwej likwidacji odpadów. Dalsze szczegóły można uzyskać w lokalnych urzędach albo w najbliższym miejscu gromadzenia odpadów. Przy wadliwej likwidacji odpadów tego rodzaju, zgodnie z przepisami krajowymi, grozi niebezpieczeństwo nałożenia mandatu karnego.

Informacja dla użytkownika o likwidacji urządzeń elektrycznych i elektronicznych (stosowanych dla potrzeb firmowych i zakładowych): O szczegółowe informacje dotyczące likwidacji urządzeń elektrycznych i elektronicznych zwracamy się do ich producenta albo do dostawcy.

Informacja dla użytkownika o likwidacji urządzeń elektrycznych i elektronicznych w krajach spoza Unii Europejskiej: Wyżej wymieniony symbol  obowiązuje tylko w krajach Unii Europejskiej. Aby poprawnie likwidować urządzenia elektryczne i elektroniczne, zwracamy się o szczegółowe informacje do swoich lokalnych urzędów albo do sprzedawcy urządzenia. Najlepiej sygnalizuje to symbol przekreślonego kontenera na wyrobie, opakowaniu albo w załączonych, wydrukowanych materiałach.

2. Naprawy gwarancyjne urządzenia zgłaszać u swojego sprzedawcy. W przypadku problemów technicznych i pytań skontaktować się ze sprzedawcą, który poinformuje o dalszych krokach. Przestrzegać zasad pracy ze sprzętem elektrycznym. Użytkownik nie jest upoważniony do demontażu urządzenia lub wymiany jakichkolwiek jego elementów. W wyniku otwarcia lub zdjęcia pokryw istnieje ryzyko porażenia prądem elektrycznym. Istnieje również ryzyko

porażenia prądem, jeśli urządzenie zostanie nieprawidłowo zmontowane i ponownie podłączone.

Okres gwarancji na produkty wynosi 24 miesiące, o ile nie ustalono inaczej. Gwarancja nie obejmuje uszkodzeń spowodowanych niestandardowym użytkowaniem, uszkodzeń mechanicznych, narażenia na działanie agresywnych warunków, obchodzenia się niezgodnie z instrukcją oraz normalnego zużycia. Okres gwarancji na akumulator wynosi 24 miesiące, na jego pojemność 6 miesięcy. Więcej informacji dotyczących gwarancji znajdziesz na www.elem6.com/warranty

Producent, importer lub dystrybutor nie ponosi odpowiedzialności za jakiegokolwiek szkody spowodowane montażem lub niewłaściwym użytkowaniem produktu.

DEKLARACJA ZGODNOŚCI UE

Firma elem6 s.r.o. niniejszym deklaruje, że urządzenie Lauben Vacuum Sealer 10WT z podstawowymi wymogami i innymi odpowiednimi przepisami dyrektywy **2014/30/UE** i **2014/35/UE**. Wszystkie produkty Lauben są przeznaczone do sprzedaży bez ograniczenia w Niemczech, Czechach, na Słowacji, w Polsce, na Węgrzech i innych krajach członkowskich UE. Pełną deklarację zgodności można pobrać z internetu www.lauben.com/support/doc

IMPORTER DO UE

elem6 s.r.o., Braškovská 308/15, 16100 Praha 6, Republika Czeska
www.lauben.com

PRODUCENT

TIGMON GmbH, Yorkstraße 22; 93049 Regensburg, Deutschland

Błędy w druku i zmiany w instrukcji są zastrzeżone.



DE

EN

CZ

SK

PL

HU

SL

HR

MŰSZAKI PARAMÉTEREK ÉS TULAJDONSÁGOK

Modell	LBVSMVS10WTWA
Bemenő teljesítmény	220-240V 50/60Hz
Teljesítmény	1280 W
Vákuum	-65 kPa
Varratszélesség	300 mm
Maximális fóliaszélesség	≤ 30cm
Méret	375 x 82 x 46 mm
Mérleg	550 g
Kábelhossz	100 cm
Hegesztési ciklus	6 mp – 15 mp

BIZTONSÁGI UTASÍTÁSOK – ÁLTALÁNOS

A KÉSZÜLÉK HASZNÁLATA ELŐTT OLVASSA EL AZ ÖSSZES UTASÍTÁST. A KÉSŐBBI ÚJRAOLVASÁS ÉRDEKÉBEN ŐRIZZE MEG A HASZNÁLATI UTASÍTÁST.

A FOGYASZTÓ KIZÁRÓLAG OTTHONI HASZNÁLATRA ALKALMAS.

- Ne engedje, hogy gyermekek vagy illetéktelen személyek használják a készüléket. Tartsa távol őket.
- Ha a készüléket gyermekek közelében kívánja használni, fokozottan körültekintően járjon el.
- Soha ne használja a készüléket játékként.
- A csomagolás a gyermekek számára veszélyes apró részeket tartalmaz. A termék gyermekek kezébe nem kerülhet. A tasakok és azok egyes részei fulladásveszélyt jelentenek.
- Soha ne hagyja, hogy a tápkábel szabadon leljön a munkalap szélénél.
- Soha ne használja a készüléket szabadban vagy nedves felületen, mert fennáll az áramütés veszélye.
- Soha ne használjon más, mint a gyártó által ajánlott tartozékokat.
- Ne használja a készüléket sérült kábellel vagy csatlakozódugóval. Azonnal javíttassa meg hivatalos szervizben.
- A készüléket mindig tartsa hőforrásoktól, például radiátoroktól, sütőktől és más hőtermelő berendezésektől távol. Ne tegye ki közvetlen napsugarak hatásának.
- Soha ne érintse meg a fogyasztót nedves kézzel.
- Tartozékok felszerelésekor, tisztításakor és karbantartásakor, vagy hibás működés esetén mindig kapcsolja ki a készüléket, és húzza ki az elektromos csatlakozójátból.
- Soha ne kapcsolja be a készüléket, ha a feltét nincs megfelelően rögzítve, és nincs étel a készülékben.
- A készülék kizárólag háztartási, és nem üzleti célú felhasználásra alkalmas.
- Soha ne merítse a tápkábelt, a csatlakozót vagy a készüléket vízbe vagy más folyadékba.
- Rendszeresen ellenőrizze le, hogy nem mutatja-e sérülés jelét a készülék vagy a tápkábel. Ha sérült a készülék, ne kapcsolja be.
- Tisztítás előtt és használat után kapcsolja ki a készüléket, húzza ki a konnektorból, és hagyja lehűlni.
- Soha ne próbálja meg saját maga megjavítani a készüléket. Vegye fel a kapcsolatot szakszervizzel.
- A készüléket korlátozott testi, érzékszervi vagy szellemi képességű, vagy tapasztalatlan és megfelelő ismeretekkel nem rendelkező személyek használhatják kizárólag felügyelet mellett, vagy a készülék biztonságos használatára vonatkozó utasítások áttanulmányozását követően használhatják, amennyiben teljes mértékben megértik a kapcsolódó kockázatokat. Soha ne engedje, hogy gyermekek játszanak a készülékkel.
- A készüléket nem használható külső időkapcsolóval, távirányítóval sem semmilyen olyan más eszközzel, amely automatikusan bekapcsolja a készüléket, mert ez tűzveszéllyel járna, ha a készülék a bekapcsolás pillanatában le van takarva, vagy nem megfelelően van elhelyezve.
- Soha ne használja nem rendeltetésszerűen a készüléket.
- A készülék első használatba vétele előtt távolítsa el az összes csomagolóanyagot és promóciós anyagot.
- Ellenőrizze le, hogy a hálózati feszültség megegyezik-e az adattáblán feltüntetett értékeknek.
- Soha ne hagyja felügyelet nélkül a bekapcsolt vagy elektromos hálózathoz csatlakoztatott készüléket.
- A készüléket minden esetben kizárólag stabil hőálló felületen, más hőforrásoktól távol állítsa fel.
- Legyen óvatos a készülék kezelésekor, ha az forró ételt vagy vizet tartalmaz.

- Ne érjen a forró felülethez! Használja a fogantyúkat és a gombokat.
- Ha nem használja, húzza ki a készüléket a konnektorból.
- A leforrzás elkerülése érdekében legyen mindig óvatos, amikor felnyitja a készülék fedelét.
- Tartsa be a biztonsági távolságot a gyúlékony anyagoktól, például bútoroktól, függönyöktől, takaróktól, papírtól, ruházattól stb.
- A készülék árammentesítéséhez soha ne rángassa a kábelt. A kábelt a dugót megfogva húzza ki a konnektorból.
- A készülék használatakor gondoskodjon megfelelő szellőzésről.
- Ne tegyen semmit a készülékre.
- Vigyázzon, hogy soha ne ejtse le a készüléket, és ne tegye ki semmilyen erős ütéseknek.
- Eltérő rendelkezés hiányában a termékre két éves garancia vonatkozik. A jótállás nem terjed ki a nem rendeltetésszerű használat által okozott károokra, a mechanikai sérülésekre, a szélsőséges körülmények melletti, illetve a használati útmutatóban feltüntetett ajánlásokkal ellentétes használat okozta károokra, sem a standard kopásra.
- A gyártó, importőr vagy eladó nem vállal felelősséget a termék nem megfelelő összeszerelése vagy használata által okozott károkért.
- Ne húzza le a hegesztő csíkot fedő védőszalagot.
- Konnektorból dugható eszközök esetében a konnektornak a készülék közelében és könnyen hozzáférhetőnek kell lennie.
- Csak kis mennyiségű vizet tartalmazó élelmiszereket lehet vákuumozni; kérjük, soha ne vákuumozzon folyékony élelmiszereket, ezek csak lehegeszteni szabad.
- Ha lezárt vagy vákuumozott műanyag tasakot helyez mikrohullámú sütőbe, először üssön a tasakon szellőzőnyílást.
- Kizárólag a gyártó által ajánlott alkatrészeket és tartozékokat használjon.
- Használat után ne érintse meg a hegesztőcsíkot, hogy elkerülje az égési sérüléseket.

A KÉSZÜLÉK LEÍRÁSA

1. **Stop gomb:** A gomb megnyomásával minden művelet leáll.
2. **Vac Seal gomb:** A gomb megnyomásával automatikusan két művelet végezhető el: vákuumozás és az tasak lehegesztés. Nedves összetevők vagy nagyobb folyadék tartalmú ételek vákuumozásához tartsa a gombot hosszabb ideig lenyomva.
3. **Seal gomb:** A SEAL gomb megnyomásával a készülék automatikusan végrehajtja a hegesztést.

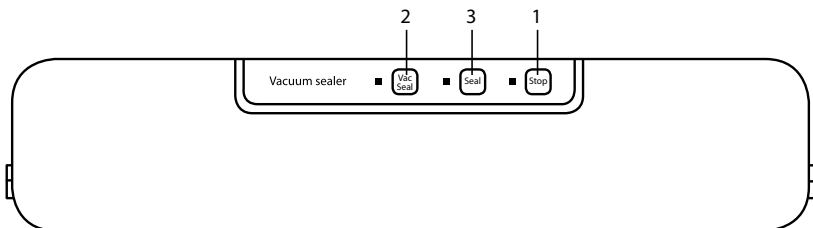

1. Tömítés
2. Bal oldali nyitófogó
3. Csepegtető horony
4. Hegesztőcsík
5. Főliatartó
6. Főliavágó
7. Jobb oldali nyitófogó

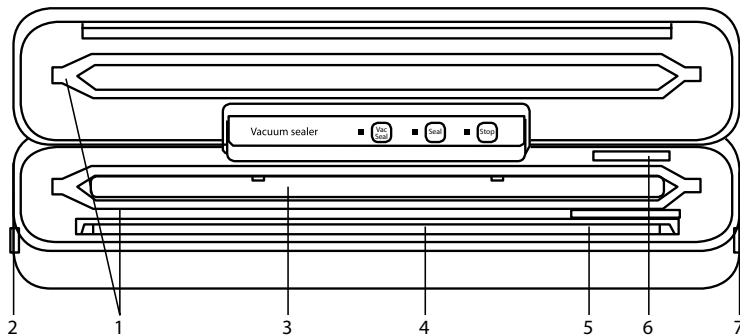

HASZNÁLAT

Vákuumozás és varrathegesztés

1. Csatlakoztassa áramforráshoz a készüléket.
2. Tisztítsa meg a vákuumozó tasak tartalmát a szennyeződésektől, és győződjön meg róla, hogy a tasak nyitott vége tiszta és nem gyűrött.
3. Helyezze a texturált tasak nyitott végét a csepegtető horonyba, és rögzítse a fóliatartóban, hogy megfelelően a helyén maradjon. [1. ábra]
4. Nyomja meg a fedél mindkét oldalát a kezével, és a „kattanó” hang jelzi, hogy a fedél megfelelően le lett zárva. [2. ábra]
5. Ezután nyomja meg a Vac Seal gombot, a készülék ekkor először vákuumozik, majd automatikusan lezárja a hegesztési varratot [3. ábra]
6. A folyamat befejezését követően a fedél felnyitásához és a lezárt tasak kivételéhez nyomja meg a két oldalon található nyitógombokat a fedél kinyitásához [4. ábra]

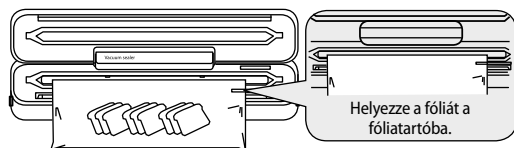

TIPP: Soha ne használja a fóliatartót, ha nem a VacSeal, csak a Seal funkciót használja.

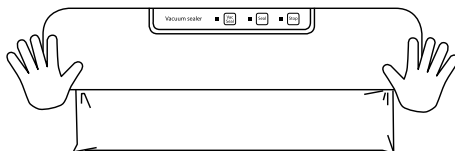

Mindkét oldalát lenyomva zárja le a fedelet.

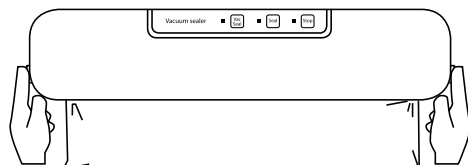
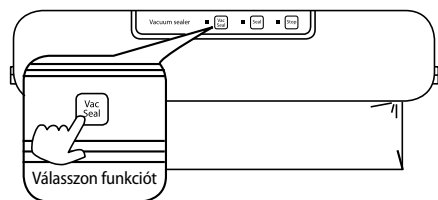

A fedél felnyitásához nyomja meg a két oldalán lévő nyitógombokat.

***Megjegyzés:** A vákuumozáshoz texturált (dombornyomott) tasakok szükségesek, a normál tasakok csak lezárhatók.

Varrathegesztés

1. Helyezze a tasak nyitott végét a hegesztőcsík és a tömítés közé. [5. ábra]
2. Nyomja meg a fedél mindkét oldalát a kezével, és a „kattanó” hang jelzi, hogy a fedél megfelelően le lett zárva.
3. Nyomja meg a Seal gombot, és a készülék automatikusan elvégzi a hegesztést.
4. Nyomja meg a kétoldali nyitógombokat, nyissa ki a fedelet, és vegye ki a lezárt vákuumtasakot [4. ábra].

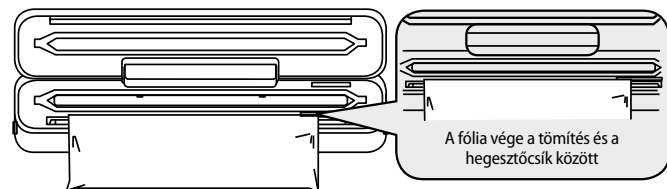

A vákuumozó túlmelegedés elleni védelemmel rendelkezik: NTC Intelligens hőmérséklet-szabályozás. Ha a hegesztőcsík hőmérséklete meghaladja a beállított biztonságos hőmérsékletet, a készülék automatikusan biztonsági üzemmódba kapcsol, a jelzőfény villogni kezd, és a gombvezérlés nem működik. Amint a hegesztőcsík hőmérséklete ismét a biztonságos szintre csökken (kb. 2 perc elteltével), a jelzőfény nem villog tovább, és a készülék automatikusan ismét normál üzemmódba kapcsol.

Figyelem: Az egyes hegesztési ciklusok között a következő indításig ajánlott legalább 30 másodpercet várni.

A VÁGÓ HASZNÁLATA

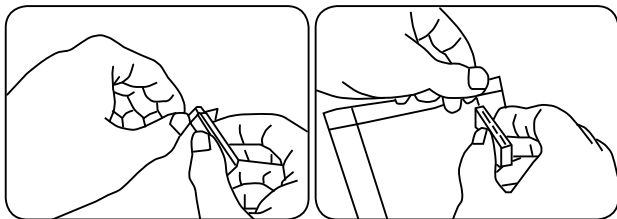

1. Vegye ki a vágót a vákuumozóban található tárolóból.
2. Először vágjon egy kis lyukat a tasak egyik oldalán egy vágóeszközzel.
3. Fogja meg a tasak nyitott végét, és vezesse végig a vágóeszközt a tasak szélén egészen a másik végéig.

TIPPEK

- Öntsön vizet a tasakba (a térfogat 2/3-át), majd zárja le a tasak száját (ne vákuumozza). A lefagyasztást követően jégtartóban hűtőbetétként vagy sportsérülések kezeléséhez jegelő segítőtársként használható.
- A vákuumcsomagolás a nem élelmiszer jellegű tárgyakat - például fényképeket, fontos dokumentumokat, bélyegeket, könyveket, ékszereket, kártyákat, kozmetikumokat, gyógyszereket és fémeket - is megvédi az oxidációtól, rozsdásodástól és nedvességtől.
- A készülék ételke pácolásához is használható, a vákuumos eljárás megnyitja az étel pórusait, és az étel gyorsabban felszívja a páclé ízét.
- Ha a tasak megolvad, az azt jelenti, hogy az olvasztócsiga nagyon forró lehet. Hagyja a készüléket 90 másodpercig hűlni.
- Ies kiálló részekkel rendelkező élelmiszerek, például csontok vagy halak esetében a tasak kilyukadásának megelőzése érdekében csomagolja be a kiálló hegyet fóliával vagy zacskóval.
- Ha nedves ételt vákuumozik, jobb, ha az ételt tiszta ruhával áttörli, vagy a vákuumozás előtt műanyag zacskóba vagy fóliába csomagolja.
- A vákuumozás nem helyettesíti a konzerválást. A romlandó élelmiszereket hűteni vagy fagyasztani kell.
- A vákuumozás során kis mennyiségű folyadék vagy morzsa távozhat a vákuumozott ételből. Ezért minden használat után meg kell tisztítani a hornyot a lerakódott feleslegtől.
- Hagyjon 5-7 cm szabad helyet a tasak végén, hogy elegendő fólia álljon a rendelkezésére a lezáráshoz.
- Helyezze a fóliát a vákuumozóba úgy, hogy a széle legalább 3 cm-re legyen a fóliában található alapanyagoktól.
- Soha ne a szélein hegesse le a fóliát, ahol már a gyári hegesztési varratok találhatóak.
- A nem esztétikus ráncosodás elkerülése érdekében óvatosan simítsa el a fólia felületét, mielőtt a vákuumozóba helyezi.
- Az anaerob baktériumok elszaporodásának veszélye miatt soha ne vákuumozzon friss gombát, hagymát, fokhagymát se lágy sajtokat.
- Minden zöldség természetes módon gázokat bocsát ki, és a tasak néhány nap elteltével felfújódhat. Ezért javasoljuk, hogy a zöldségeket mindig fagyassza le előre, és tartsa hűtőben.

TÁROLÁSI UTASÍTÁSOK

Hűtőszekrényben (5±2°C)	Felhasználhatósági idő normál tárolás esetén	Tartósság vákuum- és fóliahegesztő készülékünk használatakor
Hús	2–3 nap	8–9 nap
Halak és tenger gyümölcsei	1–3 nap	4–5 nap
Főtt hús	4–6 nap	10–14 nap
Zöldség	3–5 nap	7–10 nap
Gyümölcs	5–7 nap	14–20 nap
Tojás	10–15 nap	30–50 nap

DE

EN

CZ

SK

PL

HU

SL

HR

Fagyasztoóban (-16±20°C)	Felhasználhatósági idő normál tárolás esetén	Tartósság vákuum- és fóliahegesztő készülékünk használatakor
Hús	3–5 hónap	1 év
Halak és tenger gyümölcsei	3–5 hónap	1 év
Szobahőmérséklet (25±2°C)	Felhasználhatósági idő normál tárolás esetén	Tartósság vákuum- és fóliahegesztő készülékünk használatakor
Kenyér	1–2 nap	6–8 nap
Rizs/liszt	3–5 hónap	>1 év
Földimogyoró/bab	3–6 hónap	>1 év
Tealevelek	5–6 hónap	>1 év

A TASAKBAN NEM KÉPZŐDŐ VÁKUUM OKAI

1. A hegesztésnél ételmaradékok, szennyeződés vagy zsír található.
2. A hegesztett varratnál ráncosodik a fólia.
3. A tasakban található ételek vagy tárgyak szélei túl élesek, és könnyen átszűrhatják a tasakot.

***Megjegyzés:** A friss gyümölcsök és zöldségek lélegezhetnek, és a tasak a vákuumozást követően felfújódhat.

1. A terméken  vagy annak kísérő dokumentációjában feltüntetett jelzések azt jelentik, hogy az elhasználdott elektromos és elektronikus termékeket nem szabad a háztartási hulladékokkal együtt ártalmatlanítani. A helyes likvidálás céljából adja le azokat az arra kijelölt hulladékgyűjtő helyeken, ahol azokat ingyen átveszik. A termék helyes ártalmatlanításával értékes természeti forrásokat segít megőrizni és megelőzi azok nem megfelelő ártalmatlanításából eredő potenciálisan negatív hatásokat a környezetre és az emberi egészségre. További részleteket kérjen a helyi önkormányzattól vagy a legközelebbi hulladékgyűjtő helyen. Ezen hulladékfajták nem helyes ártalmatlanítása néhány ország előírásai szerint pénzbírsággal járhat.

Információkat a felhasználók számára az elektromos és elektronikus eszközök (vállalati és üzleti használatra) eltávolításáról. Az elektromos és elektronikus berendezések megfelelő ártalmatlanításához kérjen részletes információkat a kereskedőtől vagy a szállítótól.

Információkat a felhasználók számára az elektromos és elektronikus eszközök hulladékai felhasználásáról az Európai Unión kívüli más országokban: A fenti szimbólum csak az Európai Unió országaiban érvényes. Az elektromos és elektronikus berendezések megfelelő ártalmatlanításához kérjen részletes információkat az Önök hivatalaitól vagy a berendezés  Eladójától. Ezt az áthúzott tartály szimbóluma fejezi ki a terméken, a csomagoláson vagy a nyomtatott anyagon.

2. A készülék garanciális szervizére vonatkozó igényét a készülék forgalmazójánál érvényesítse. Műszaki problémák és nem egyértelmű információk esetén vegye fel a kapcsolatot az eladóval, és kérjen tőle tájékoztatást a további eljárásról. Tartsa be az elektromos készülékek használatára vonatkozó szabályokat. A felhasználó nem jogosult szétszerelni a készüléket, sem kicserélni annak bármely alkotóelemét. A burkolat felnyitásával vagy eltávolításával a felhasználó áramütés veszélyének teszi ki magát. A készülék helytelen összeszerelése, majd újbóli áram alá helyezése esetén a felhasználó szintén áramütés veszélyének teszi ki magát.

A termékekre vonatkozó jótállási idő 24 hónap, hacsak nem került másként meghatározásra. A jótállás nem vonatkozik a nem standard használat, mechanikus hatások, agresszív körülmények, valamint a használati útmutatóval ellentétes használat okozta sérülésekre, illetve a standard kopásra. Az akkura nyújtott jótállás időtartama 24 hónap, a kapacitására 6 hónap. A garanciával kapcsolatos további információkért kérjük, látogasson el a www.elem6.com/warranty oldalra.

Sem a gyártó, sem az importőr, sem a forgalmazó nem felelnek a termék összeszerelése vagy helytelen használata okozta károkért.

EU MEGFELELŐSÉGI NYILATKOZAT

Az elem6 s.r.o. cég ezúton kijelenti, hogy a Lauben Vacuum Sealer 10WT készülék megfelel a **2014/30/EK**, illetve a **2014/35/EU** irányelvek alapkövetelményeinek és mindent további vonatkozó rendelkezésének. Minden Lauben termék korlátlanul forgalmazható Németországban, a Cseh Köztársaságban, Szlovákiában, Lengyelországban, Magyarországon és az EU többi tagállamában. A teljes megfeleléségi nyilatkozat letölthető a www.lauben.com/support/doc oldalról.

IMPORTŐR AZ EU-BAN

elem6 s.r.o., Braškovská 308/15, 16100 Praha 6, Cseh Köztársaság
www.lauben.com

GYÁRTÓ

TIGMON GmbH, Yorkstraße 22; 93049 Regensburg, Deutschland

Fenntartjuk a nyomtatási hibák és a kézikönyv módosításai lehetőségét.



SPECIFIKACIJE IN LASTNOSTI

Model	LBVSMVS10WTWA
Priključna moč	220–240 V 50/60 Hz
Izhodna moč	1280 W
Vakuuum	–65 kPa
Širina zvara	300 mm
Največja širine folije	≤ 30 cm
Dimenzije	375 x 82 x 46 mm
Teža	550 g
Dolžina kabla	100 cm
Varilni cikel	6–15 s

VARNOSTNI NAPOTKI SDA – SPLOŠNO

PRED UPORABO APARATA PROSIMO, DA TEMELJITO PREBERETE VSE NAPOTKE. SAMA NAVODILA POSPRAVITE ZA NADALJNJO UPORABO.

TA APARAT JE NAMENJEN SAMO ZA UPORABO V GOSPODINJSTVU.

- Ne dovolite otrokom ali nepooblaščenim osebam, da rokujejo z aparatom. Shranjujte ga izven njihovega dosega.
- Če uporabljate aparat v bližini otrok, bodite še posebej pazljivi.
- Aparata ne uporabljajte za igračo.
- Embalaža vsebuje majhne delce, ki so lahko nevarni za otroke. Izdelek shranjujte izven dosega otrok. Vrečke in drugi sestavni deli predstavljajo nevarnost za zadušitev.
- Ne dovolite, da bi el. napajalni kabel prosto visel preko roba delovne plošče.
- Ne uporabljajte aparata zunaj ali na vlažni površini, obstaja nevarnost udara z električnim tokom.
- Ne uporabljajte drugih sestavnih delov, kot pa jih priporoča proizvajalec.
- Ne uporabljajte aparata, ki ima poškodovan kabel ali vtikalno. Takoj naj ga popravijo v pooblaščenem servisu.
- Aparat shranjujte v zadostni razdalji od virov vročine, kot so radiatorji, peči ali pa druge naprave, ki proizvajajo toploto. Ne izpostavljajte ga direktni sončni svetlobi.
- Ne dotikajte se aparata z mokrimi rokami.
- Pri inštalaciji sestavnih delov, čiščenju in pri vzdrževanju ali v primeru nepravilnega delovanja aparat ugasnite in ga izklopite iz električne vtičnice.
- Aparata ne prižigajte dokler konkretni sestavni del ni pravilno pritrjen in v aparatu ni nobenih živil.
- Aparat je primeren samo za uporabo v gospodinjstvu, ne pa za komercialno uporabo.
- Redno preverjajte ali na aparatu in el. napajalnem kablu ni vidnih znakov poškodb. V nobenem primeru ne prižigajte poškodovanega aparata.
- Pred čiščenjem in po uporabi ugasnite aparat, ga izklopite iz el. omrežja in pustite, da se ohladi.
- Popravila aparata nikoli ne izvajajte sami. Kontaktirajte pooblaščen servis.
- Ta aparat lahko uporabljajo osebe s prilagojenimi telesnimi, umskimi ali duševnimi sposobnostmi ali s pomanjkljivimi izkušnjami in znanjem samo pod nadzorom ali pa potem, ko so bili poučeni glede varne uporabe aparata in so razumeli vsa morebitna tveganja. Ne dovolite, da bi se otroci igrali z aparatom.
- Tega aparata ni mogoče upravljati preko zunanjega časomerilca, daljinskega upravljalnika ali kakršnega koli drugega dela, ki aparat samodejno prižiga, saj obstaja nevarnost nastanka požara tudi v primeru, ko je samo za trenutek prižgan aparat prekrit ali pa nepravilno nameščen.
- Aparata ne uporabljajte na drugačen način, kot je to opisano v teh navodilih.
- Pred prvo uporabo aparata odstranite ves embalažni in reklamni material.
- Prepričajte se ali omrežna napetost odgovarja vrednostim na tipski tablici aparata.
- Aparat ne sme nikoli delovati brez nadzora, če deluje ali je priključen k električnemu omrežju.
- Aparat nameščajte samo na stabilno površino, ki je odporna proti vročini in v zadostni razdalji od drugih virov vročine.

- Bodite pozorni pri rokovanju z aparatom, ko so v njem vroča živila ali voda.
- Ne dotikajte se vroče površine. Uporabljajte držalo in tipke.
- Če aparata ne uporabljate, ga izklopite iz električnega omrežja.
- Ko odpirate pokrov aparata pazite, da ne pride do opeklin.
- Upoštevajte varno razdaljo aparata od gorljivih aparatov, kot je pohištvo, zavese, pregrinjala, papir, oblačila itd.
- Ko enoto izključite iz el. omrežja, nikoli ne vlecite za kabel. Vedno podprite vtikalo in s potegom odklopite.
- Pri uporabi aparata zagotovite primerno prezračevanje.
- Na aparat ne polagajte nobenih predmetov.
- Pazite, da vam aparat ne pade, prav tako pa ga ne izpostavljajte prevelikim udarcem.
- Izdelek je predmet dveletne garancije, če ni navedeno drugače. Garancija se ne nanaša na poškodbe povzročene zaradi neobičajne uporabe, mehanskih poškodb, izpostavljenosti agresivnim pogojem ali ravnanju, ki ni v skladu s priporočili v navodilih, enako kot tudi ne na poškodbe, ki so predmet tekoče obrabe.
- Proizvajalec, uvoznik in prodajalec ne nosijo nobene odgovornosti za kakšne koli škode povzročene zaradi nepravilne montaže ali uporabe izdelka.
- Izključite napajalni kabel, vtikalo ali del aparata od vode ali drugih tekočin, da preprečite udarec z električnim tokom ali poškodbo pečice. Vsa živila položite na pekač ali v posodo za pečenje, da ne pride do stika z grelnim elementom.
- Za aparate, ki se lahko priključijo v vtičnico: vtičnica se mora nahajati v bližini aparata in dostop do nje mora biti enostaven.
- Ne odlepljajte zaščitnega traku, ki prekriva talilno telo.
- Vakuumsko je mogoče pakirati samo živila z majhno količino vode; ne vakuumirajte tekočih živil, ta živila so primerna samo za varjenje.
- Pri vstavljanju zaprtih ali vakuumiranih plastičnih vrečk v mikrovalovno pečico se prepričajte, da ste v vrečko najprej predrli prezračevalno odprtino.
- Uporabljajte pripomočke ali dele, ki jih je priporočil proizvajalec.
- Po uporabi se ne dotikajte varilnega traku, da se ne opečete.

SPOZNAVANJE APARATA

1. **Tipka Stop:** S pritiskom na to tipko aparat ustvari vse operacije.
2. **Tipka Vac Seal:** S pritiskom na tipko samodejno izvedete dve operaciji: vakuumiranje in varjenje živil. Za vakuumiranje vlažnih sestavin ali živil z višjo vsebnostjo tekočin pridržite tipko dlje časa.
3. **Tipka Seal:** S pritiskom na tipko SEAL se samodejno izvede funkcija varjenja.

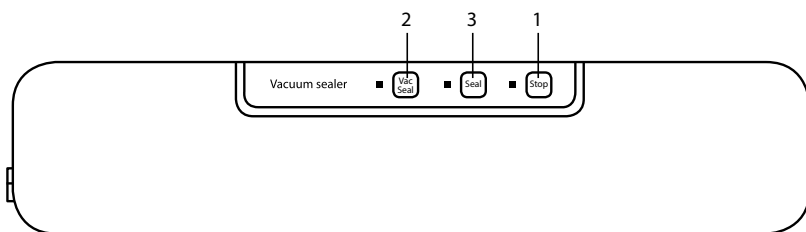

1. Tesnilo
2. Levi gumb za odpiranje
3. Odcejalni utor
4. Varilni trak
5. Držalo folije
6. Rezalnik folije
7. Desni gumb za odpiranje

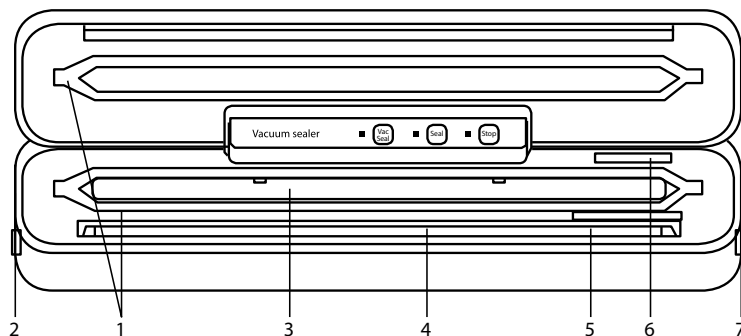

UPORABA

Vakuumiranje in varjenje zvara

1. Priključite aparat na vir napajanja.
2. Očistite morebitno nečistočo iz vrečke za vakuumiranje z vsebino in se prepričajte, da je odprt konec vrečke čist in ne zmečkan.
3. Vstavite odprt konec teksturirane vrečke v odcejalni utor in ga pričvrstite v držalo folije, da bo pravilno držal na mestu. [slika 1]
4. Pritisnite obe strani pokrova z rokama, zvok klika bo signaliziral, da je pokrov pravilno zaprt. [slika 2]
5. Potem pritisnite tipko Vac Seal, naprava bo najprej vakuumirala in nato samodejno zavarila zvar. [slika 3]
6. Po končanem procesu pritisnite na gumba za odpiranje na obeh straneh, odprite pokrov in iz aparata vzemite zatesnjen paket. [slika 4]

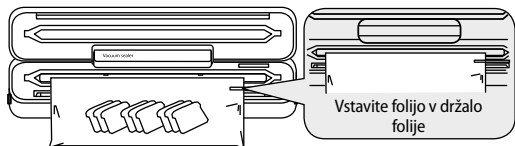

NASVET: Držala folije ne uporabljajte, če ne boste uporabili funkcije VacSeal, ampak samo Seal.

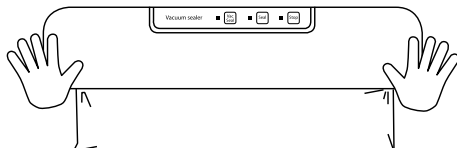

Pokrov zaprite s pritiskom na obe strani pokrova.

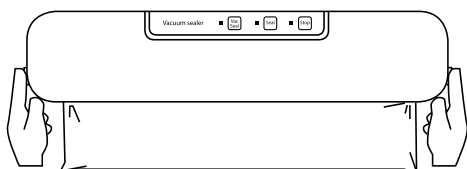
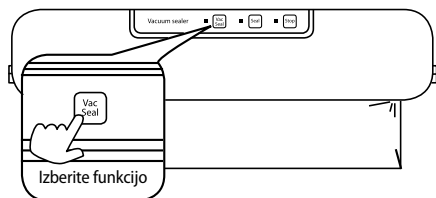

Za odpiranje pokrova pritisnite na gumba za odpiranje na obeh straneh.

***Opomba:** Za vakuumiranje je potrebna vrečka s teksturo (reliefom), običajne vrečke ni mogoče zavariti.

Varjenje zvara

1. Vstavite odprt konec vrečke med varilni trak in tesnilo. [slika 5]
2. Pritisnite obe strani pokrova z rokama, zvok klika bo signaliziral, da je pokrov pravilno zaprt.
3. Pritisnite tipko Seal in aparat bo samodejno zavaril zvar.
4. Pritisnite na gumba za odpiranje na obeh straneh, odprite pokrov in iz aparata vzemite zaprto vakuumirano vrečko. [slika 4]

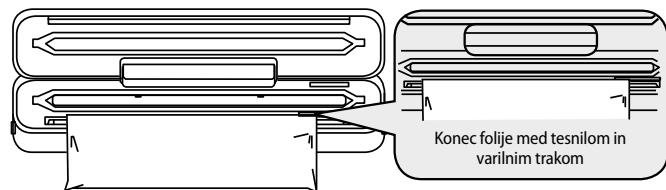

Ta vakuumski aparat razpolaga z zaščito proti pregretju: Pametno uravnavanje temperature NTC. Če temperatura varilnega traku prekorači nastavljeno varno temperaturo, aparat samodejno preide v varnostni način, kazalec utripa in upravljanje s tipkami ne deluje. Ko se temperatura varilnega traku zniža na varno raven (po približno 2 minutah), kazalec preneha utripati in aparat se samodejno vrne v normalno stanje delovanja.

Opozorilo: Med posameznimi varilnimi cikli je priporočeno počakati vsaj 30 sekund do naslednjega zagona.

DE

EN

CZ

SK

PL

HU

SL

HR

UPORABA REZALNIKA

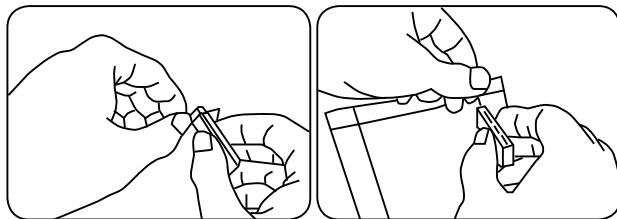

1. Vzemite rezalnik iz mesta za shranjevanje v notranjosti vakuumskega aparata.
2. Najprej z rezalnikom v vrečko na eni strani naredite majhno odprtino.
3. Pridržite odprt konec vrečke in se z rezalnikom vzdolž roba vrečke pomikajte na drugi konec.

NASVETI

- V vrečko nalijte vodo (2/3 njene prostornine), odprtino vrečke zaprite (ne vakuumsko). Po zamrznitvi jo lahko uporabite v posodi za led kot hladilni vložek ali kot kocko ledu za oskrbo športnih poškodb.
- Vakuumsko pakiranje tudi neživilske predmete štiti pred oksidiranjem, korozijo in vlago, na primer fotografije, pomembne dokumente, znamke, knjige, nakit, karte, kozmetiko, zdravila ter kovine.
- Aparat je mogoče uporabiti tudi za mariniranje živil, proces vakuuiranja odpira pore živil in le-ta hitreje absorbirajo okus marinade.
- Če se vrečka stopi, to pomeni, da je varilni trak lahko zelo vroč. Pustite napravo 90 sekund, da se ohladi.
- Pri živilih z ostrimi izboklinami, kot so kosti ali ribe, ovijte konico s plastično folijo ali vrečko, da preprečite prebadanje vrečke.
- Pri vakuuiranju mokrih živil je le-ta pred vakuuiranjem bolje obrisati s čisto krpo ali jih zaviti v plastično vrečko oziroma folijo.
- Vakuumsko pakiranje ne nadomešča konzerviranja. Živila, ki se hitro pokvarijo, morajo biti hlajena ali zamrznjena.
- Med vakuumskim pakiranjem lahko manjša količina tekočin ali drobcev uide iz vakuumske pakiranih jedi. Zato je treba po vsaki uporabi očistiti uter za zadrževanje teh ostankov.
- Na koncu vrečke pustite približno 5–7 cm prostora, da boste imeli dovolj folije za varjenje.
- Folije v vakuumski aparat namestite tako, da bo rob vsaj 3 cm od surovin v foliji.
- Folije nikoli ne varite po robovih, kjer so že tovarniško ustvarjeni zvari.
- Da bi se izognili neželenim upogibom, rahlo poravnajte površino folije, preden jo vstavite v vakuumski aparat.
- Zaradi tveganja pretiranega kopičenja anaerobnih bakterij nikoli ne pakirajte svežih gob, čebule, česna in mehkih sirov.
- Vsa zelenjava naravno sprošča pline in vakuumsko pakirana vrečka se čez nekaj dni lahko napihne. Zato priporočamo, da zelenjavo vedno najprej zamrznete in hranite v hladilniku.

NAVODILA ZA SHRANJEVANJE

V hladilniku (5±2°C)	Obstojnost pri normalnem shranjevanju	Obstojnost pri uporabi naše naprave za vakuuiranje in varjenje
Meso	2–3 dni	8–9 dni
Morski sadeži in ribe	1–3 dni	4–5 dni
Kuhano meso	4–6 dni	10–14 dni
Zelenjava	3–5 dni	7–10 dni
Sadje	5–7 dni	14–20 dni
Jajca	10–15 dni	30–50 dni
V zamrzovalniku (-16±20 °C)	Obstojnost pri normalnem shranjevanju	Obstojnost pri uporabi naše naprave za vakuuiranje in varjenje
Meso	3–5 mesecev	1 leto
Morski sadeži in ribe	3–5 mesecev	1 leto

Sobna temperatura (25±2 °C)	Obstojnost pri normalnem shranjevanju	Obstojnost pri uporabi naše naprave za vakuumiranje in varjenje
Kruh	1–2 dni	6–8 dni
Riž/moka	3–5 mesecev	>1 leto
Arašidi/fižol	3–6 mesecev	>1 leto
Čajni lističi	5–6 mesecev	>1 leto

VZROKI ZA NEUSTVARJANJE VAKUUMA V VREČKI

1. Na mestu zvara so ostanki jedi ali umazanija oziroma maščoba.
2. Na mestu zvara so upogibi.
3. Robovi živil ali predmetov v vrečki so preostri in zlahka prebodejo vrečko.

***Opomba:** Sveže sadje in zelenjava imata učinek dihanja, zato se po vakuumiranju vrečka lahko napihne.

1. Naveden simbol  na izdelku ali v spremni dokumentaciji pomeni, da se stari električni in elektronski izdelki ne smejo odstranjevati skupaj z gospodinjstvi odpadki. Z namenom pravilne odstranitve izdelka le tega odvrzite na zato namenjena zbirna dvorišča, kjer jih bodo sprejeli zastoj. S pravilnim odstranjevanjem tega izdelka pripomorete k ohranjanju dragocenih naravnih virov, prav tako pa pripomorete k preprečitvi morebitnih negativnih vplivov na življenjsko okolje in človeško zdravje, kar bi lahko bile posledice nepravilnega odstranjevanja odpadkov. Več podrobnosti pa zahtevajte pri vašem lokalnem uradu ali na najbližjem zbirnem dvorišču. V primeru nepravilnega odstranjevanja te vrste odpadka so lahko v skladu z nacionalnimi predpisi vročene kazni. **Informacije za uporabnika glede odstranjevanja električnih in elektronskih naprav (za uporabo v podjetjih):** za pravilno odstranjevanje električnih in elektronskih naprav zahtevajte bolj podrobne informacije pri vašem prodajalcu ali dobavitelju.

Informacije za uporabnike glede odstranjevanje električnih in elektronskih naprav v drugih državah izven Evropske unije: Zgoraj naveden simbol  velja samo v državah Evropske unije, glede pravilnega odstranjevanja električnih in elektronskih naprav zahtevajte bolj podrobne informacije pri vašem prodajalcu naprave. Vse je izraženo s simbolom prečrtanega koša za smeti na izdelku, embalaži ali tiskanih materialih.

2. Garancijo aparata uveljavite pri svojem prodajalcu. V primeru tehničnih težav in vprašanj kontaktirajte vašega prodajalca, ki vas bo obvestil o nadaljnjem postopku. Upoštevajte pravila za delo z električnimi napravami. Uporabnik nima nobenih pooblastil, da bi sam demontiral ali pa menjaval katere koli dele aparata. Pri odpiranju ali odstranjevanju pokrovov obstaja nevarnost udarca z električnim tokom. V primeru nepravilne montaže izdelka in njegove ponovne priključitve se tudi izpostavljate nevarnosti udara z električnim tokom.

Garancijski rok je za izdelke 24 mesecev, če ni drugače navedeno. Garancija se ne nanaša na poškodbe, povzročene zaradi nepravilne uporabe, mehanskih poškodb, agresivnih pogojev, uporabe, ki ni v skladu z navodili, in zaradi redne obrabe. Garancijska doba za baterijo je 24 mesecev, za njeno kapaciteto pa šest mesecev. Več informacij glede garancije najdete na www.elem6.com/warranty

Proizvajalec, uvoznik in distributer ne nosijo nobene odgovornosti za morebitne škode povzročene zaradi montaže ali nepravilne uporabe izdelka.

EU IZJAVA O SKLADNOSTI

Družba elem6 s.r.o. s tem izjavlja, da je aparat Lauben Vacuum Sealer 10WT skladen z osnovnimi zahtevami in drugimi ustreznimi določbami direktiv **2014/30/EU** in **2014/35/EU**. Vsi izdelki Lauben so namenjeni za prodajo brez omejitve v Nemčiji, na Češkem, Slovaškem, Poljskem, Madžarskem in v drugih državah članicah EU. Celo besedilo Izjave o skladnosti si lahko naložite na spletu www.lauben.com/support/doc

UVOZNIK V EU

elem6 s.r.o., Braškovská 308/15, 16100 Praha 6, Češka republika
www.lauben.com

PROIZVAJALEC

TIGMON GmbH, Yorkstraße 22; 93049 Regensburg, Deutschland

Pridržujemo si pravico do napak in sprememb v navodilih.



DE

EN

CZ

SK

PL

HU

SL

HR

SPECIFIKACIJE I ZNAČAJKE

Model	LBVSMVS10WTWA
Ulazno napajanje	220-240V 50/60Hz
Snaga	1280 W
Vakuum	-65 kPa
Širina zavora	300 mm
Maksimalna širina folije	≤ 30cm
Dimenzije	375 x 82 x 46 mm
Težina	550 g
Dužina kabela	100 cm
Ciklus zavarivanja	6 s – 15 s

SIGURNOSNE UPUTE SDA – OPĆENITO

MOLIMO VAS DA PRIJE UPOTREBE UREĐAJA PROČITATE SVE UPUTE. OVAJ PRIRUČNIK POHRANITE ZA DALJNJE POTREBE.

OVAJ UREĐAJ JE NAMIJENJEN SAMO ZA UPOTREBU U KUĆANSTVIMA.

- Ne dopustite da djeca ili neovlaštene osobe rukuju uređajem. Čuvajte ga izvan njihovog dohvata.
- U slučaju upotrebe uređaja u blizini djece budite posebno oprezni.
- Ne upotrebljavajte uređaj kao igračku.
- Pakovanje sadrži male dijelove koji mogu biti opasni za djecu. Proizvod čuvajte izvan dohvata djece. Vrećice i dijelovi koje vrećice sadrže predstavljaju rizik od gušenja.
- Ne ostavljajte kabel napajanja da slobodno visi preko ruba radne ploče.
- Ne upotrebljavajte uređaj vani ili na vlažnoj površini, postoji opasnost od električnog udara.
- Ne upotrebljavajte drugu opremu nego što preporučuje proizvođač.
- Ne upotrebljavajte uređaj s oštećenim kablom ili utikačem. Odmah ga predajte ovlaštenom servisu radi popravka.
- Držite uređaj u dostatnoj udaljenosti od izvora topline, kao što su radijatori, pećnice i drugi uređaji koji stvaraju toplinu. Ne izlažite ga izravnom sunčevom zračenju.
- Ne dodirujte uređaj mokrim rukama.
- U slučaju instalacije opreme, čišćenja i održavanja ili u slučaju neispravnog rada isključite uređaj i odspojite ga od električne utičnice.
- Ne uključujte uređaj ako oprema nije ispravno pričvršćena i u uređaju nema nikakvih namirnica.
- Uređaj je prikladan samo za upotrebu u kućanstvu, nije namijenjen za komercijalnu upotrebu.
- Ne potapajte kabel napajanja, utikač ili uređaj u vodu ili bilo koje druge tekućine.
- Redovito provjeravajte nema li uređaj ili kabel napajanja vidljive tragove oštećenja. Nikada ne uključujte oštećen uređaj.
- Prije čišćenja i nakon upotrebe isključite uređaj, odspojite ga od električne mreže te ga ostavite da se ohladi.
- Ne popravljajte sami uređaj. Kontaktirajte ovlašteni servis.
- Osobe s ograničenim tjelesnim, čulnim ili intelektualnim sposobnostima ili s nedostatkom iskustava i znanja mogu upotrebljavati ovaj uređaj samo pod nadzorom i nakon dobivanja pouke o sigurnoj upotrebi uređaja i shvaćanju pratećih rizika. Ne ostavljajte djecu da se igraju s uređajem.
- Ovim uređajem se ne može upravljati pomoću eksternog tajmera, daljinskog upravljača ili bilo kojeg drugog dijela koji automatski uključuje uređaj, pošto postoji opasnost od nastanka požara u slučaju da je uređaj u trenutku uključivanja prekriven ili pogrešno postavljen.
- Ne upotrebljavajte uređaj na drugi način nego što je opisano u ovim uputama.
- Prije prve upotrebe uređaja uklonite svu ambalažu i promidžbene materijale.
- Uvjerite se da mrežni napon odgovara vrijednostima na pločici uređaja.
- Ne ostavljajte uređaj bez nadzora ako je u hodu ili ako je priključen u električnu mrežu.
- Uređaj postavljajte samo na stabilnu površinu otpornu na toplinu u dostatnoj udaljenosti od drugih izvora topline.

- Vodite računa pri rukovanju uređajem ako sadrži vruće namirnice ili vodu.
- Ne dodirujte vruće površine. Upotrebljavajte držače i tipke.
- Ako ne upotrebljavate uređaj, odspojite ga od električne mreže.
- Vodite računa pri otvaranju poklopca uređaja, da ne bi došlo do opekline.
- Poštujte sigurnu udaljenost uređaja od zapaljivih materijala kao što je namještaj, zavjese, deke, papir, odjeća i sl.
- Pri odspajanju jedinice od električne mreže nikada ne vucite za kabel. Uхватite utikač te ga izvucite iz utičnice.
- Tijekom upotrebe uređaja osigurajte prikladno vjetrenje.
- Na uređaj ne postavljajte nikakve predmete.
- Vodite računa da vam uređaj ne padne i ne izlažite ga jakim udarima.
- Jamstveni rok za proizvode je dvije godine, ako nije drukčije određeno. Jamstvo se ne odnosi na oštećenja koja nastanu nestandardnom upotrebom, mehaničkim oštećenjem, izlaganjem agresivnim uvjetima, postupanjem protivno uputama, niti na oštećenja koja nastanu standardnim habanjem.
- Proizvođač, uvoznik i prodavalac ne snose nikakvu odgovornost za bilo kakve štete koje nastanu neispravnom montažom ili upotrebom proizvoda.
- Odspojite kabel napajanja, utičnicu ili dijelove uređaja od vode ili drugih tekućina, kako biste spriječili električni udar ili oštećenje pećnice. Sve namirnice stavite na pladanj ili posudu za pečenje, kako ne bi došle u dodir s grijačem.
- U slučaju uređaja koji se mogu priključiti u utičnicu: utičnica bi se trebala nalaziti u blizini uređaja i mora biti lako dostupna.
- Nemojte odljepljivati zaštitnu traku koja pokriva grijač.
- Mogu se vakuumirati samo namirnice koje sadrže malo vode; molimo, ne vakuumirajte tekuće namirnice, one su prikladne samo za zavarivanje.
- Prilikom stavljanja zavarenih ili vakuumiranih plastičnih vrećica u mikrovalnu pećnicu, provjerite jeste li na vrećici prvo probušili otvor da može propustiti zrak.
- Molimo, koristite pribor ili dijelove koje preporučuje proizvođač.
- Nakon korištenja aparata za vakuumiranje, ne dodirujte traku za zavarivanje kako biste izbjegli opekline.

UPOZNAVANJE UREĐAJA

1. **Tipka Stop:** Pritiskom na ovu tipku uređaj prekida sve radnje.
2. **Tipka Vac Seal:** Pritiskom na ovu tipku automatski izvodite dvije operacije: vakuumiranje i zavarivanje namirnica. Za vakuumiranje vlažnih namirnica ili hrane s većim sadržajem tekućine držite tipku duže pritisnutu.
3. **Tipka Seal:** Pritiskom na tipku SEAL automatski će se izvršiti funkcija zavarivanja.

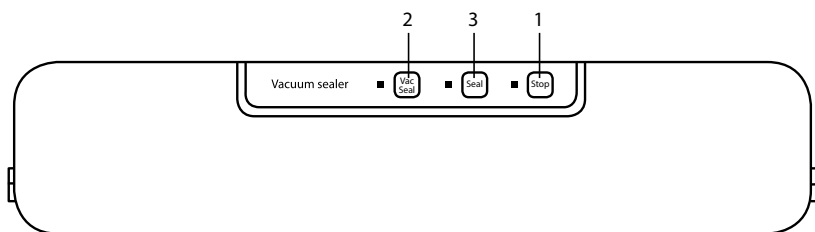

1. Brtva
2. Lijeve tipke za otvaranje
3. Žlijeb za otkapavanje
4. Traka za zavarivanje
5. Držač folije
6. Rezač folije
7. Desna tipka za otvaranje

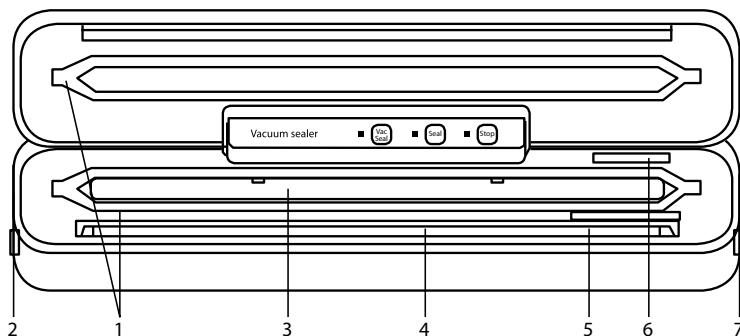

KORIŠTENJE

Vakuimiranje i zavarivanje

1. Priključite aparat na izvor napajanja.
2. Očistite vakuumsku vrećicu s pripadajućim sadržajem od eventualnih nečistoća i provjerite je li otvoreni kraj vrećice čist i bez nabora.
3. Umetnite otvoreni kraj teksturirane vrećice u žlijeb za otkapavanje i učvrstite je u držač folije kako bi se pravilno držala na mjestu. [slika 1]
4. Pritisnite rukama obje strane poklopca i zvuk „klik“ signalizira da je poklopac dobro zatvoren. [slika 2]
5. Zatim pritisnite tipku Vac Seal, aparat najprije vakuumira, a zatim automatski napravi zavar. [slika 3]
6. Nakon što je postupak završen, pritisnite tipke za otvaranje na obje strane, otvorite poklopac i izvadite zavarenu vrećicu. [slika 4]

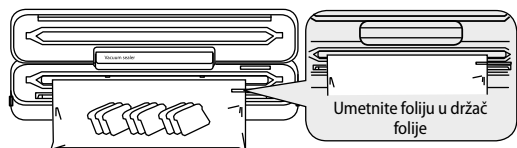

SAVJET: Nemojte koristiti držač folije ako ne koristite funkciju VacSeal, već samo Seal.

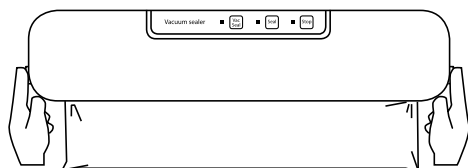
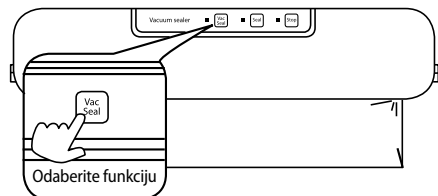
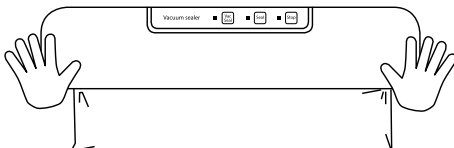

Kako biste otvorili poklopac, pritisnite tipke za otvaranje s obje strane.

***Napomena:** Za vakuumiranje je potrebna teksturirana vrećica (reljefna), obične vrećice mogu se samo zavariti.

Zavarivanje vrećice

1. Postavite otvoreni kraj vrećice između trake za zavarivanje i brtve. [slika 5]
2. Pritisnite rukama obje strane poklopca i zvuk „klik“ signalizira da je poklopac dobro zatvoren.
3. Pritisnite tipku Seal i aparat će automatski napraviti zavar.
4. Pritisnite tipke za otvaranje s obje strane, otvorite poklopac i izvadite zavarenu vrećicu. [slika 4]

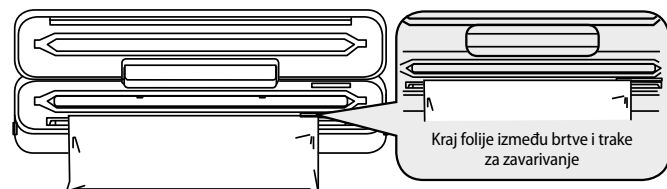

Ovaj aparat za vakuumiranje raspolaže zaštitom od pregrijavanja: NTC Inteligentnom regulacijom temperature. Ako temperatura trake za zavarivanje prijeđe postavljenu sigurnu temperaturu, aparat automatski prelazi u režim sigurnosne zaštite, indikator treperi i upravljanje tipkama ne funkcionira. Čim se temperatura trake za zavarivanje spusti na sigurnu razinu (nakon otprilike 2 minute), indikator prestane treperiti i aparat se automatski vrati u normalno radno stanje.

Napomena: Između pojedinačnih ciklusa zavarivanja preporučuje se pričekati barem 30 sekundi prije pokretanja sljedećeg.

KORIŠTENJE REZAČA

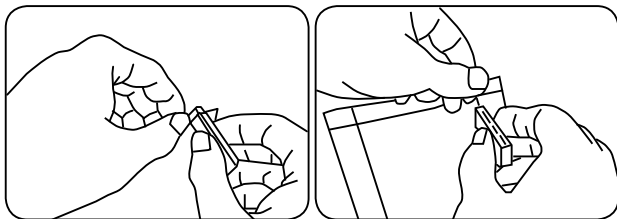

1. Izvadite rezač iz prostora za pohranu unutar aparata.
2. Najprije rezačem napravite mali rez na jednoj strani vrećice.
3. Držite otvoreni kraj vrećice i prijedite rezačem duž ruba vrećice do drugog kraja.

SAVJETI

- U vrećicu ulijte vodu (2/3 volumena), zatvorite otvor vrećice (ne vakuumirajte). Nakon zamrzavanja, može se koristiti u posudi za led kao podloga za hlađenje ili kao kocka leda za tretiranje sportskih ozljeda.
- Vakuumsko pakiranje također štiti neprehrambene artikle od oksidacije, korozije i vlage, npr. fotografije, važne dokumente, poštanske marke, knjige, nakit, karte, kozmetiku, lijekove i metale.
- Aparat se može koristiti i za mariniranje hrane, budući da se postupkom vakuumiranja otvaraju pore i hrana brže apsorbira okus marinade.
- Ako se vrećica počne taliti, to znači da je traka za zavarivanje prevruća. Ostavite aparat 90 sekundi da se ohladi.
- Kod namirnica s ostrim izbočinama, poput kostiju ili ribe, omotajte vrh plastičnom folijom ili vrećicom kako biste spriječili probijanje vrećice.
- Prilikom vakuumiranja mokre hrane, preporučuje se hranu prije vakuumiranja obrisati čistom krpom ili zamotati u plastičnu vrećicu ili foliju.
- Vakuumiranje ne može zamijeniti konzerviranje. Namirnice koje se brzo kvare moraju se čuvati u hladnjaku ili zamrzivaču.
- Tijekom vakuumiranja može iscuriti mala količina tekućine ili mrvice od vakuumirane hrane. Zato nakon svake upotrebe treba očistiti žlijeb za otkapavanje, odn. hvatanje ovih viškova.
- Na kraju vrećice ostavite cca 5–7 cm slobodnog prostora kako biste imali dovoljno folije za zavarivanje.
- Umetnite foliju u aparat tako da rub bude udaljen barem 3 cm od sadržaja unutar folije.
- Nikada nemojte zavarivati foliju po rubovima gdje već postoje tvornički zavareni bočni rubovi.
- Kako biste izbjegli neugledne nabore, pažljivo zagladite površinu folije prije umetanja u aparat.
- Zbog opasnosti od prekomjernog razmnožavanja anaerobnih bakterija, nikada ne vakuumirajte svježe gljive, luk, češnjak i meke sireve.
- Svo povrće prirodno oslobađa plinove pa se vakuumirana vrećica nakon para dana može napuhnuti. Preporučujemo stoga da povrće uvijek prethodno zamrznete i čuvate na hladnom.

UPUTE ZA SKLADIŠTENJE

U hladnjaku (5±2°C)	Trajanje kod uobičajenog skladištenja	Trajanje uz korištenje našeg aparata za vakuumiranje i brtvljenje
Meso	2–3 dana	8–9 dana
Morski plodovi i riba	1–3 dana	4–5 dana
Kuhano meso	4–6 dana	10–14 dana
Povrće	3–5 dana	7–10 dana
Voće	5–7 dana	14–20 dana
Jaja	10–15 dana	30–50 dana
U zamrzivaču (-16±20°C)	Trajanje kod uobičajenog skladištenja	Trajanje uz korištenje našeg aparata za vakuumiranje i brtvljenje
Meso	3–5 mjeseci	1 godina
Morski plodovi i riba	3–5 mjeseci	1 godina

DE

EN

CZ

SK

PL

HU

SL

HR

Sobna temperatura (25±2°C)	Trajanje kod uobičajenog skladištenja	Trajanje uz korištenje našeg aparata za vakuumiranje i brtvljenje
Kruh	1–2 dana	6–8 dana
Riža/brašno	3–5 mjeseci	>1 godina
Orašasti plodovi/grah	3–6 mjeseci	>1 godina
Čaj u listićima	5–6 mjeseci	>1 godina

RAZLOZI NESTVARANJA VAKUUMA U VREĆICI

1. Na mjestu zavora su ostaci jela ili nečistoće ili masnoća.
2. Na mjestu zavora su nabori.
3. Rubovi hrane ili predmeta u vrećici su preoštri i lako probuše vrećicu.

***Napomena:** Zbog procesa respiracije kod svježeg voća i povrća, vrećica se može napuhnuti nakon vakuumiranja.

1. Navedeni simbol  na proizvodu ili u pratećoj dokumentaciji znači da se upotrijebljeni električni ili elektronički proizvodi ne smiju likvidirati zajedno s komunalnim otpadom. Radi ispravne likvidacije proizvoda isti predajte na za to namijenjenim mjestima za prikupljanje, gdje će biti preuzeti besplatno. Ispravnom likvidacijom ovog proizvoda možete pomoći u očuvanju važnih prirodnih dobara i pomožete sprječavanju potencijalnih negativnih utjecaja na okoliš i zdravlje ljudi, što mogu biti posljedice pogrešne likvidacije otpada. Više detalja zatražite od nadležnih lokalnih tijela ili najbližeg mjesta za prikupljanje otpada. U slučaju neispravne likvidacije ove vrste otpada u skladu s nacionalnim propisima mogu biti naplaćene kazne.

Informacije za korisnike u svezi likvidacije električnih i elektroničkih uređaja (upotreba u društvima i poduzećima):
Radi ispravne likvidacije električnih i elektroničkih uređaja tražite detaljne informacije kod vašeg prodavatelja ili dobavljača.

Informacije za korisnike u svezi likvidacije električnih i elektroničkih uređaja u drugim zemljama izvan Europske unije: Gore navedeni simbol  važi samo u državama Europske unije. Radi ispravne likvidacije električnih i elektroničkih uređaja tražite detaljne informacije kod vaših javnih tijela ili prodavatelja uređaja. Sve izražava simbol precrtanog kontejnera na proizvodu, ambalaži ili tiskanim materijalima.

2. Popravke uređaja u jamstvenom roku tražite kod svog prodavatelja. U slučaju tehničkih poteškoća i pitanja kontaktirajte svog prodavatelja koji će vas obavijestiti o daljnjem postupanju. Poštujte pravila za rad s električnim uređajima. Korisnik nije ovlašten da rasklapa uređaj niti da mijenja bilo koji njegov dio. U slučaju otvaranja ili uklanjanja kućišta prijeti opasnost od električnog udara. U slučaju pogrešnog sklapanja uređaja i njegovog ponovnog povezivanja također se izlažete opasnosti od električnog udara.

Jamstveni rok za proizvode je 24 mjeseca, ako nije drukčije određeno. Jamstvo se ne odnosi na oštećenja koja nastanu nestandardnom upotrebom, mehaničkim oštećenjem, izlaganjem agresivnim uvjetima, postupanjem protivno uputama ili standardnim habanjem. Jamstveni rok za bateriju je 24 mjeseca, a za njezin kapacitet 6 mjeseci. Više informacija glede jamstva možete dobiti na www.elem6.com/warranty

Proizvođač, uvoznik i distributer ne snose nikakvu odgovornost za bilo kakve štete koje nastanu montažom ili neispravnom upotrebom proizvoda.

EU IZJAVA O SUKLADNOSTI

Društvo elem6 s.r.o. ovim izjavljuje da je uređaj Lauben Vacuum Sealer 10WT u skladu s temeljnim zahtjevima i drugim odgovarajućim odredbama Direktive **2014/30/EU** i **2014/35/EU**. Svi proizvodi Lauben su namijenjeni za prodaju bez ograničenja u Njemačkoj, Češkoj, Slovačkoj, Poljskoj, Mađarskoj i drugim državama članicama EU. Cijela izjava o sukladnosti može se preuzeti na stranici www.lauben.com/support/doc

UVOZNIK U EU

elem6 s.r.o., Braškovská 308/15, 16100 Praha 6, Republika Češka
www.lauben.com

PROIZVOĐAČ

TIGMON GmbH, Yorkstraße 22; 93049 Regensburg, Njemačka

Ne odgovaramo za tiskarske pogreške i zadržavamo pravo na izmjene ovih uputa.





Laubens The Right Way.

www.lauben.com