

Owner's Guide

Manuel de l'utilisateur

Manual del propietario

munchkin®

Spring 2-in-1 Bouncer & Rocker

Siège sauteur et balançoire 2 en 1 sauter

Saltar mecedora y columpio para bebés 2 en 1

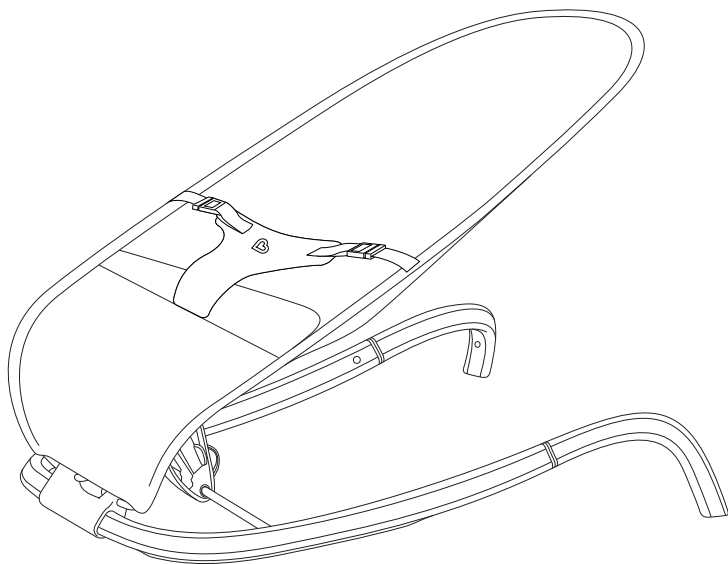

KEEP FOR FUTURE REFERENCE

Please read the instructions carefully before using this product. Adult Assembly Required.









CONSERVER POUR CONSULTATION FUTURE





Veuillez lire attentivement ces instructions avant d'utiliser ce produit. Assemblage par un adulte requis.

CONSERVAR PARA CONSULTAS FUTURAS

Leer atentamente estas instrucciones antes de utilizar el producto. Requiere montaje por parte de un adulto.



 IMPORTANT SAFEGUARDS	
Important Safeguards.....	5
 INCLUDED PARTS	
Included Parts.....	6
 HOW TO USE	
How to Use.....	7
Changing Modes.....	7
Suggested Weight Limit.....	8
Changing Position.....	8
Travel / Storage Mode.....	9
Harness Straps.....	9
How to Clean.....	10
Technical Specifications.....	11
 CUSTOMER SERVICE	
One-Year Limited Warranty.....	12
Contact Us.....	12
<hr/>	
 RENSEIGNEMENTS IMPORTANTS	
Renseignements importants.....	14
 PIÈCES INCLUSES	
Pièces incluses.....	15
 MODE D'EMPLOI	
Mode d'emploi.....	16
Changement de mode.....	16
Limite de poids suggérée.....	17
Changement de position.....	17
Mode de transport/d'entreposage.....	18
Sangles de harnais.....	18
Nettoyage.....	19
Spécifications techniques.....	20
 SERVICE À LA CLIENTÈLE	
Garantie limitée d'un an.....	21
Contactez-nous.....	21

 INFORMACIÓN IMPORTANTE	
Información importante	23
 PIEZAS INCLUIDAS	
Piezas incluidas	24
 INSTRUCCIONES DE USO	
Instrucciones de uso	25
Cambio de modo.....	25
Límite de peso sugerido.....	26
Cambio de posición	26
Modo transporte/almacenaje	27
Correas del arnés	27
Limpieza.....	28
Especificaciones técnicas.....	29
 SERVICIO DE ATENCIÓN AL CLIENTE	
Garantía limitada de un año	30
Contacto.....	30

IMPORTANT SAFEGUARDS

WARNING:

FALL HAZARD: Babies have suffered skull fractures/head injuries falling while in and from bouncers/rockers.

- Use bouncer/rocker **ONLY** on floor.
- **ALWAYS** use restraints and adjust to fit snugly.
- **NEVER** lift or carry baby in bouncer/rocker.

SUFFOCATION HAZARD: Babies have suffocated when bouncers/rockers tipped over on soft surfaces and/or when bouncers/rockers have been used as a sleep product.

- **NEVER** use on a bed, sofa, cushion, or other soft surface.
- Stay near and watch baby during use. This product is not safe for sleep or unsupervised use. If baby falls asleep, remove baby as soon as possible and place baby on a firm, flat sleep surface such as a crib or bassinet.

To prevent falls and suffocation:

- **ALWAYS** use restraints and adjust to fit snugly.
- **STOP** using bouncer/rocker when baby starts trying to sit up or has reached 20lbs, whichever comes first.
- **DO NOT** use this product if it is damaged, broken or missing components.
- The upright position is only for children who have developed enough upper body control to sit up without tipping forward.
- **ALWAYS** place bouncer/rocker on floor. Never use on any elevated surface.
- **MAX** 20 lb/9kg
- **ENSURE** all components including the seat cover is fitted correctly.
- **DO NOT** allow children to play unsupervised near the product.

INCLUDED PARTS

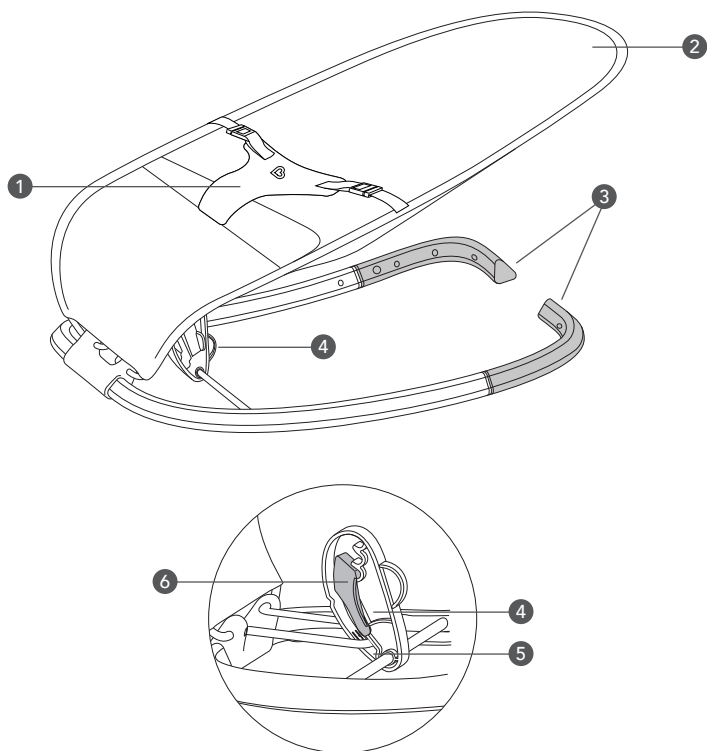

- 1** Safety Harness
- 2** Removable Fabric Seat Sleeve
- 3** Base Adjusters
- 4** Incline Adjuster
- 5** Locking Pin
- 6** Safety Release Trigger

HOW TO USE

The Spring 2-in-1 Bouncer & Rocker arrives folded flat and in rocker mode. Simply lift the top of the seat to one of the three incline positions, then release to unfold.

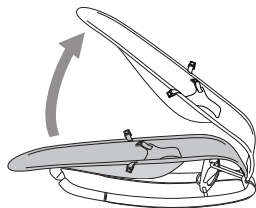
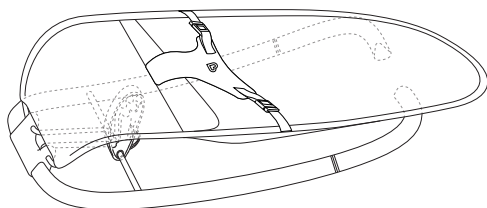

CHANGING MODES

To switch between rocking and bouncing mode, simply twist the base adjusters until they click into the desired position. Be sure both base adjusters are in the same position to avoid tip-over.

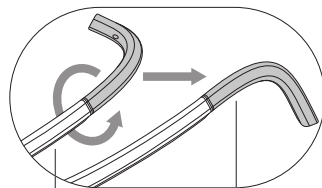

**Rocker
Mode**

**Bouncer
Mode**

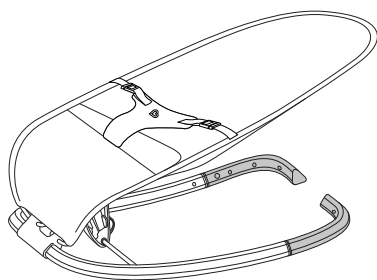

ROCKER MODE

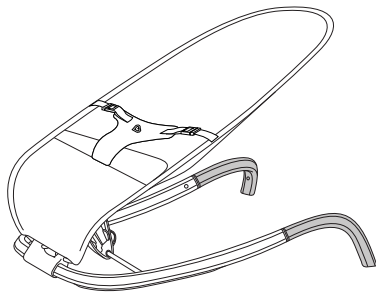

BOUNCER MODE

SUGGESTED WEIGHT LIMIT

The following weight limits apply, when using Spring in rocking or bouncing mode.

POSITION	ROCKING MODE	BOUNCING MODE
Level 3	20 lbs (9kg)	20 lbs (9kg)
Level 2	18 lbs (8kg)	20 lbs (9kg)
Level 1	13 lbs (6kg)	15 lbs (7kg)

NOTE: The lowest position is recommended for newborns up to 13 lbs or 15 lbs.

CHANGING POSITION

To change position, lift the seat slightly to release from current level, then guide the locking pin into desired level.

After adjusting the seat incline, make sure the locking pin is anchored securely in a groove, you should hear a click once it's in place.

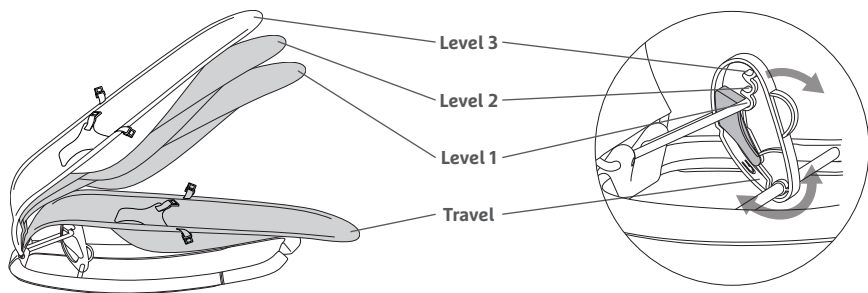

TRAVEL / STORAGE MODE

To pack the product flat for storage or travel, pull the safety release trigger and guide the locking pin to the bottom of the incline adjuster so that the seat lays flat against the base.

To minimize storage size, twist the base adjusters to point the feet inward.

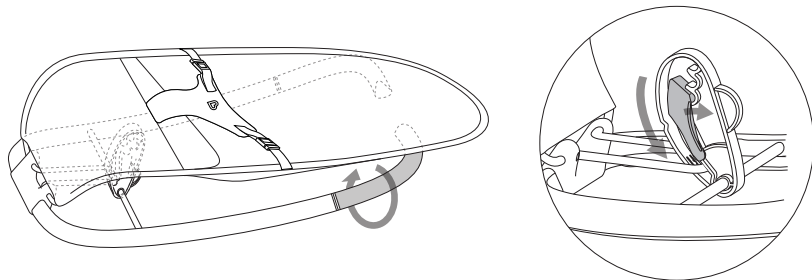

HARNESSES STRAPS

Place your child in the seat and then buckle the harness straps. Use the strap adjusters to ensure a snug fit.

IMPORTANT: Always use the seat harness while your child is seated in the bouncer or rocker mode.

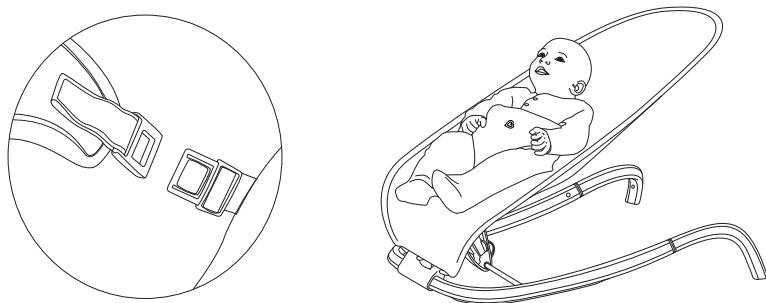

HOW TO CLEAN

REMOVE COVER: Unsnap the flap buttons on the bottom edge of the cover, then remove the cover from the seat frame.

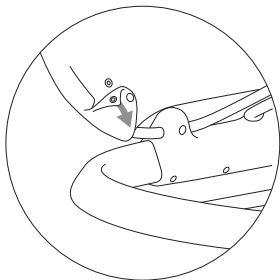

WASHING INSTRUCTIONS

To Wash the Seat Cover: Remove it from the frame and wash separately.

Wash Guide: Machine Wash, Tumble dry warm, DO NOT IRON.

To Clean the Frame: Wipe frame and the legs with a damp cloth.

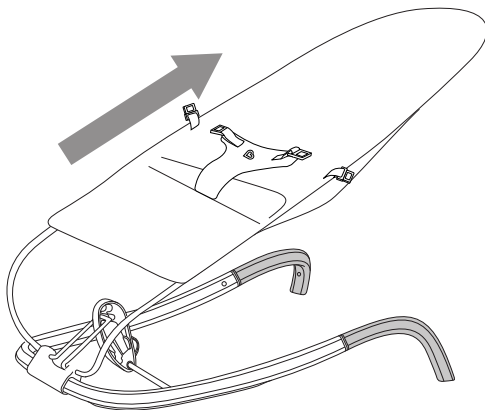

TECHNICAL SPECIFICATIONS

- Product Name: Spring 2-in-1 Bouncer and Rocker
- Model: MKCA0864 REV1
- Weight: 3.8 lbs. (1.7 kg)
- Materials:
 - Frame: Aluminum, steel, plastic
 - Seat fabric: 100% polyester
- Maximum Size:
 - Highest Position: L 27.7" x W 23.9" x H 20.8"
 - Travel Position: L 32.1" x W 15.9" x H 6.6"



sample tested to meet U.S. Federal,
ASTM and other safety requirements

ONE-YEAR LIMITED WARRANTY

Munchkin's Spring 2-in-1 Bouncer and Rocker includes a 1-year limited warranty against defects from the date of purchase. In the event of a malfunction or defect during the in-warranty period, Munchkin, Inc. at its option, will replace or repair the product under warranty. Upon receipt of the product and proof of purchase with a valid date of purchase, the defective part will be immediately repaired or replaced and returned to you free of charge. Please send defective unit, proof of purchase and a description of the problem you have encountered to:

Munchkin, Inc.
7835 Gloria Avenue
Van Nuys, CA 91406, USA
Attn: Spring 2-in-1 Bouncer and Rocker Warranty

NOTE: This warranty does not cover misuse, abuse, abnormal wear & tear, negligence, environmental exposure, alteration or accident. Any alteration or removal of the product date code invalidates all claims against the manufacturer.

CONTACT US

If you have any questions or wish to provide comments about this product, feel free to contact our Customer Satisfaction team at **1-800-344-BABY** (2229) (M-TH 8:00am- 5:00pm PST, F 8:00am-1:00pm PST) or visit our website at **www.munchkin.com**.

PRÉCAUTIONS IMPORTANTES



MISE EN GARDE :

RISQUE DE CHUTE : Des bébés ont subi des fractures du crâne/blessures à la tête en tombant de sièges sauteurs ou de balançoires.

- Utiliser le siège sauteur/la balançoire **UNIQUEMENT** sur le sol.
- Utiliser **TOUJOURS** des dispositifs de retenue et les ajuster de façon à ce qu'ils soient bien serrés.
- Ne **JAMAIS** soulever ou transporter le bébé dans le siège sauteur/la balançoire.

RISQUE DE SUFFOCATION : Des bébés se sont étouffés lorsque des sièges sauteurs/balançoires se sont renversés sur des surfaces molles et/ou lorsque des sièges sauteurs/balançoires ont été utilisés comme produit pour dormir.

- Ne **JAMAIS** utiliser le produit sur un lit, un canapé, un coussin ou toute autre surface molle.
- Rester à proximité et surveiller le bébé pendant l'utilisation. Ce produit n'est pas sécuritaire pour dormir ou pour une utilisation sans surveillance. Si le bébé s'endort, le retirer dès que possible et le placer sur une surface de sommeil ferme et plane, comme un berceau ou une bassinette.

Pour éviter les chutes et la suffocation :

- Utiliser **TOUJOURS** des dispositifs de retenue et les ajuster de façon à ce qu'ils soient bien serrés.
- **ARRÊTER** d'utiliser le siège sauteur/la balançoire lorsque le bébé commence à essayer de s'asseoir ou lorsqu'il a atteint 20 livres, selon la première éventualité.
- **Ne PAS** utiliser ce produit s'il est endommagé, cassé ou s'il manque des pièces.
- La position verticale est réservée aux enfants qui ont acquis une maîtrise suffisante du haut du corps pour s'asseoir sans basculer vers l'avant.
- **TOUJOURS** placer le siège sauteur/la balançoire sur le sol. Ne jamais utiliser sur une surface élevée.
- 20 lb/9 kg **MAX.**
- **S'ASSURER** que tous les composants, y compris la housse du siège, sont correctement installés.
- **NE PAS** laisser les enfants jouer sans surveillance près du produit.

PIÈCES INCLUSES

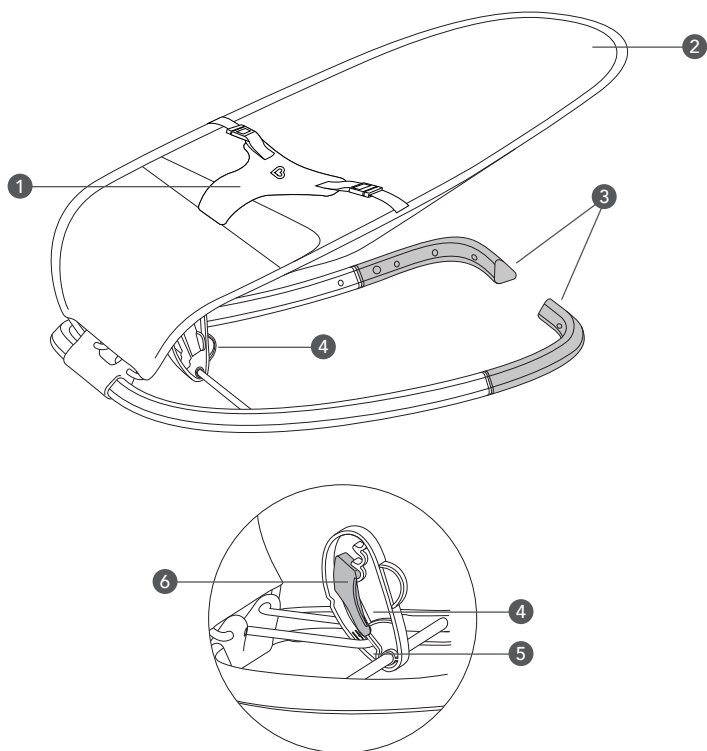

- 1** Harnais de sécurité
- 2** Manchon du siège en tissu amovible
- 3** Dispositifs de réglage de la base
- 4** Dispositif de réglage de l'inclinaison
- 5** Goupille de verrouillage
- 6** Gâchette de sécurité

MODE D'EMPLOI

Le siège sauteur et balançoire 2 en 1 sauter est livré plié à plat et en mode balançoire. Il suffit de soulever le haut du siège jusqu'à l'une des trois positions d'inclinaison, puis de le relâcher pour le déplier.

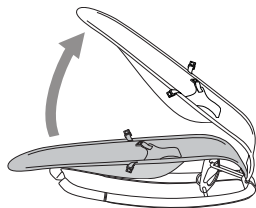
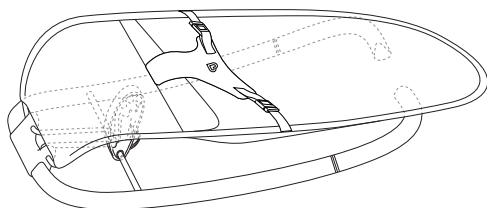

CHANGEMENT DE MODE

Pour passer du mode de balançoire au mode de siège sauteur, il suffit de tourner les dispositifs de réglage de la base jusqu'à ce qu'ils s'enclenchent dans la position souhaitée. S'assurer que les deux dispositifs de réglage de la base sont dans la même position pour éviter tout basculement.

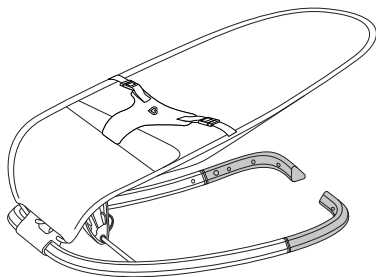
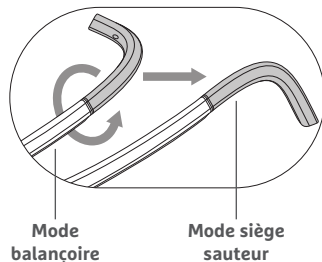

MODE BALANÇOIRE

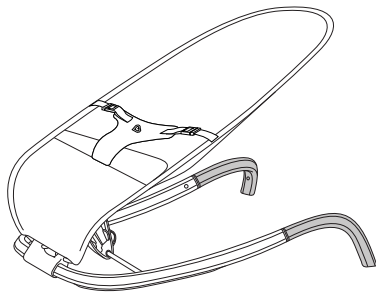

MODE SIÈGE SAUTEUR

LIMITE DE POIDS SUGGÉRÉE

Les limites de poids suivantes s'appliquent, lorsque le sauter est utilisé en mode balançoire ou siège sauteur.

POSITION	MODE BALANÇOIRE	MODE SIÈGE SAUTEUR
Niveau 3	20 lb (9 kg)	20 lb (9 kg)
Niveau 2	18 lb (8 kg)	20 lb (9 kg)
Niveau 1	13 lb (6kg)	15 lb (7kg)

REMARQUE: La position la plus basse est recommandée pour les nouveau-nés jusqu'à 6 ou 7 kg.

CHANGEMENT DE POSITION

Pour changer de position, soulever légèrement le siège pour le dégager du niveau actuel, puis guider la goupille de verrouillage dans le niveau souhaité.

Après avoir réglé l'inclinaison du siège, s'assurer que la goupille de verrouillage est bien ancrée dans une rainure. Vous devez entendre un clic une fois qu'elle est en place.

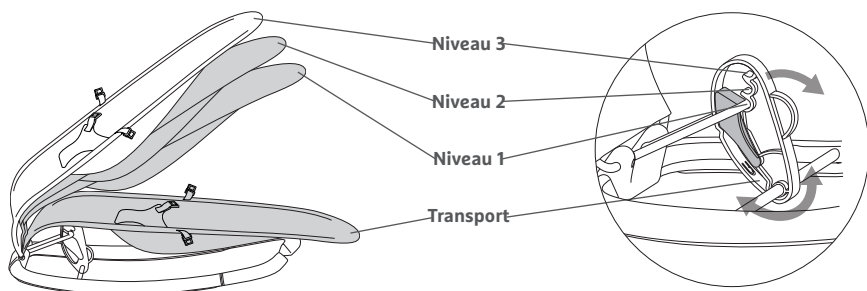

MODE DE TRANSPORT/D'ENTREPOSAGE

Pour ranger le produit à plat pour l'entreposage ou le transport, tirer la gâchette de sécurité et guider la goupille de verrouillage vers le bas du dispositif de réglage de l'inclinaison de sorte que le siège repose à plat contre la base.

Pour réduire la taille du rangement, tourner les dispositifs de réglage de la base pour orienter les pieds vers l'intérieur.

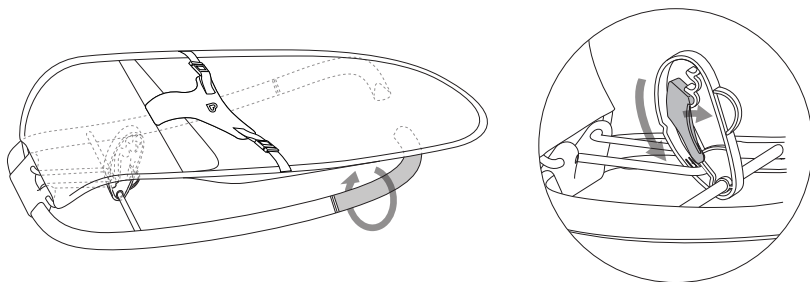

SANGLES DE HARNAIS

Placer votre enfant dans le siège puis boucler les sangles du harnais. Utiliser les dispositifs de réglage des sangles pour assurer un ajustement parfait.

IMPORTANT : Toujours utiliser le harnais du siège lorsque votre enfant est assis dans le siège sauteur et balançoire.

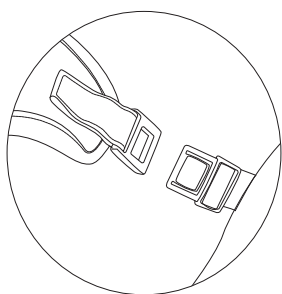

NETTOYAGE

RETIRER LA HOUSSE : Détacher les boutons du rabat situés sur le bord inférieur de la housse, puis retirer la housse du cadre du siège.

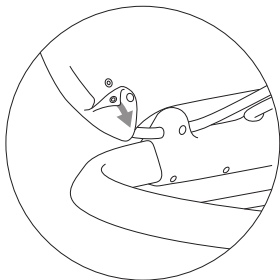

INSTRUCTIONS DE LAVAGE

Pour laver la housse du siège : Retirer la housse du cadre et laver séparément.

Guide de lavage : Laver à la machine, sécher par culbutage à température moyenne, NE PAS REPASSER.

Pour nettoyer le cadre : Essuyer le cadre et les pattes avec un chiffon humide.

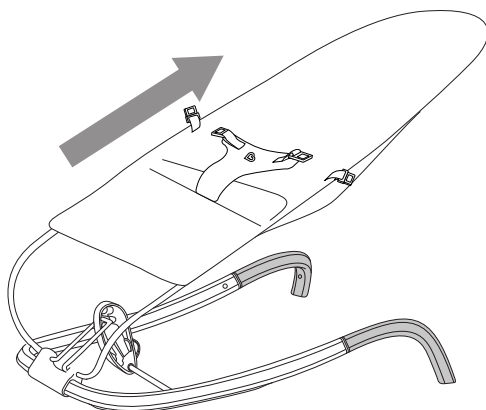

SPÉCIFICATIONS TECHNIQUES

- Nom du produit : Siège sauteur et balançoire 2 en 1 sauteur
- Modèle : MKCA0864 REV1
- Poids : 1,7 kg (3,8 lb)
- Matériaux :
Cadre : Aluminium, acier, plastique
Tissu du siège : 100 % polyester
- Taille maximale :
Position la plus élevée : 27,7 po (l) x 23,9 po (L) x 20,8 po (H)
Position de transport : 32,1 po (l) x 15,9 po (L) x 6,6 po (H)



sample tested to meet U.S. Federal,
ASTM and other safety requirements

GARANTIE LIMITÉE D'UN AN

Le Siège sauteur et balançoire 2 en 1 sauter de Munchkin est assorti d'une garantie limitée d'un an contre tout défaut à compter de la date d'achat. En cas de défaillance ou de défaut au cours de la période sous garantie, Munchkin, Inc. peut, à sa discrétion, remplacer ou réparer le produit sous garantie. Dès réception du produit et de la preuve d'achat avec une date d'achat valide, la pièce défectueuse sera immédiatement réparée ou remplacée et le produit vous sera retourné sans frais (États-Unis seulement). Veuillez envoyer l'appareil défectueux, la preuve d'achat et une description du problème que vous avez rencontré à :

Munchkin, Inc.
7835 Gloria Avenue
Van Nuys, CA 91406, USA
Attn: Spring 2-in-1 Bouncer and Rocker Warranty

REMARQUE : Cette garantie ne couvre pas la mauvaise utilisation, l'abus, l'usure anormale, la négligence, l'exposition à l'environnement, les altérations ou les accidents. Toute modification ou suppression du code de date du produit annule toute réclamation à l'encontre du fabricant.

CONTACTEZ-NOUS

Si vous avez des questions ou des commentaires sur ce produit, n'hésitez pas à contacter notre équipe de satisfaction client au **1 800 344-BABY** (2229) (du lundi au jeudi de 8 h à 17 h HNP et le vendredi de 8 h à 13 h HNP) ou visitez notre site Web au **www.munchkin.com**.

INFORMACIÓN IMPORTANTE

ADVERTENCIA:

PELIGRO DE CAÍDA: se han reportado casos de fracturas de cráneo/lesiones en la cabeza de bebés al caer de una mecedora/columpio.

- Utilizar la mecedora/columpio **EXCLUSIVAMENTE** sobre el piso.
- Usar **SIEMPRE** los dispositivos de sujeción y ajustarlos a la medida correcta.
- No elevar ni desplazar **NUNCA** la mecedora/columpio con el bebé dentro.

PELIGRO DE ASFIXIA: se han reportado casos de bebés asfixiados por estar en mecedoras/columpios que han caído sobre superficies blandas y/o por utilizarlos como sustituto de la cuna.

- No utilizar **NUNCA** sobre una cama, sofá, cojín u otra superficie blanda.
- No dejar al bebé sin supervisión durante el uso del producto. Este producto no está diseñado para dormir o para utilizarse sin supervisión. Si el bebé se queda dormido, sacarlo lo antes posible y colocarlo sobre una superficie firme y plana para dormir, como una cuna o un moisés.

Para evitar el riesgo de caídas y de asfixia:

- Usar **SIEMPRE** los dispositivos de sujeción y ajustarlos a la medida correcta.
- **ABANDONAR** el uso de la mecedora/columpio cuando el bebé empiece a intentar sentarse o cuando alcance un peso de 9 kg.
- **NO** usar el producto si está dañado, roto o le faltan piezas.
- La posición vertical es sólo para bebés cuyo control de la parte superior del cuerpo se haya desarrollado lo suficiente para sentarse sin inclinarse hacia delante.
- Colocar **SIEMPRE** la mecedora/columpio sobre el piso. No utilizar nunca sobre una superficie elevada.
- Peso **MÁX.:** 9 kg
- **ASEGURARSE** de que todos los componentes, incluida la funda del asiento, están bien colocados en su sitio.
- **NO** dejar a los niños jugar sin supervisión cerca del producto.

PIEZAS INCLUIDAS

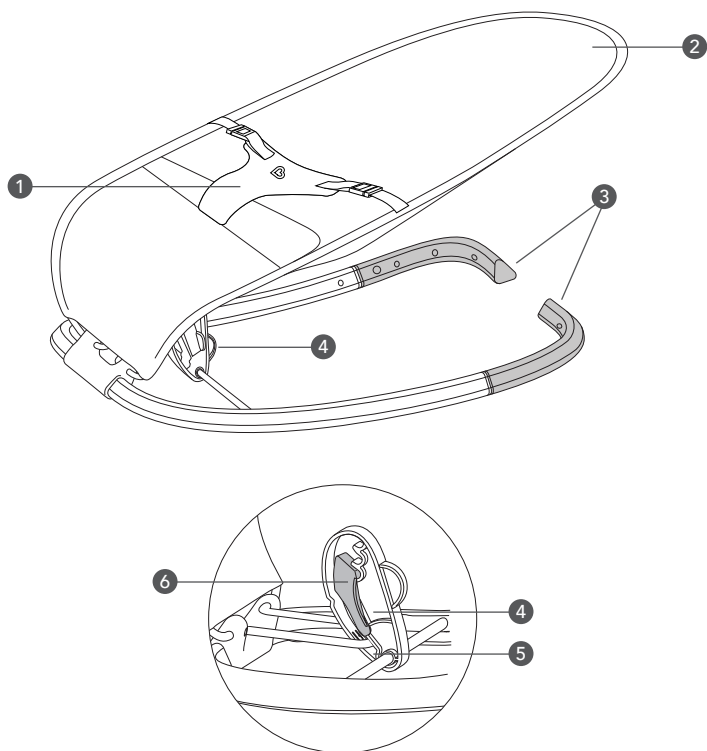

- 1** Arnés de seguridad
- 2** Funda de tela extraíble
- 3** Dispositivos de ajuste de la base
- 4** Regulador de inclinación
- 5** Pasador de bloqueo
- 6** Dispositivo de desbloqueo de seguridad

INSTRUCCIONES DE USO

La saltar mecedora y columpio para bebés 2 en 1 viene plegado y en modo mecedora. Basta con jalar la parte superior del asiento hasta una de las tres posiciones de inclinación y soltar para desplegar.

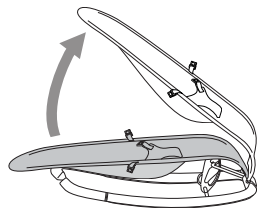
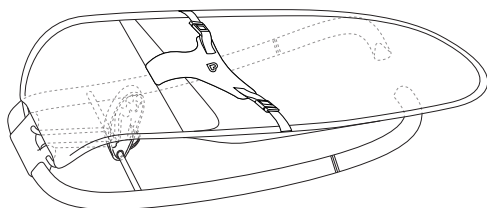

CAMBIO DE MODO

Para alternar entre el modo mecedora y columpio, basta con girar los dispositivos de ajuste de la base hasta que encajen en la posición deseada. Comprobar que ambos dispositivos de ajuste de la base están en la misma posición para evitar vuelcos.

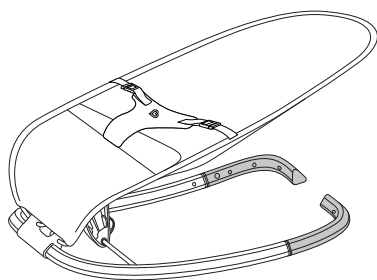
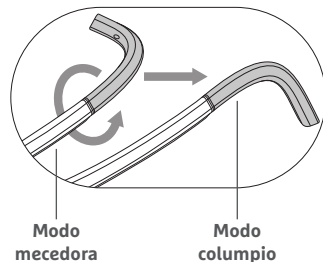

MODO MECEDORA

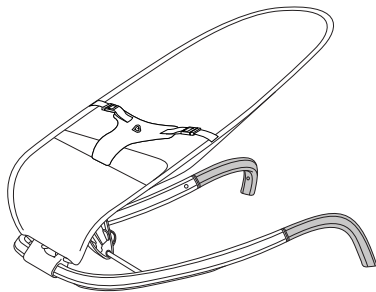

MODO COLUMPIO

LÍMITE DE PESO SUGERIDO

Los límites de peso siguientes aplican al uso de la silla saltar tanto en modo columpio como mecedora.

POSICIÓN	MODO MECEDORA	MODO COLUMPIO
Nivel 3	9 kg (20 lb)	9 kg (20 lb)
Nivel 2	8 kg (18 lb)	9 kg (20 lb)
Nivel 1	6 kg (13 lb)	7 kg (15 lb)

NOTA: La posición más baja está recomendada para recién nacidos de hasta 6 o 7 kg de peso.

CAMBIO DE POSICIÓN

Para cambiar de posición, levantar ligeramente el asiento para desbloquearlo del nivel actual y, a continuación, guiar el pasador de bloqueo hasta el nivel deseado.

Después de regular la inclinación del asiento, comprobar que el pasador de bloqueo está bien anclado en una ranura, se debe oír un clic una vez que esté bien encajado en su sitio.

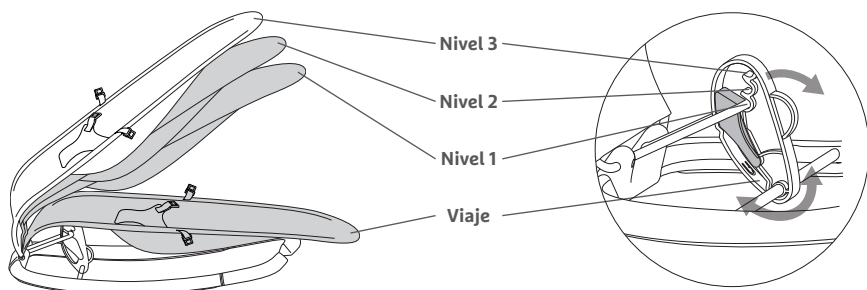

MODO TRANSPORTE/ALMACENAJE

Para plegar el producto para guardarlo o transportarlo, apretar el dispositivo de desbloqueo de seguridad y guiar el pasador de bloqueo hasta la parte inferior del regulador de inclinación, de modo que el asiento quede plano contra la base.

Para reducir el tamaño de almacenaje, girar los dispositivos de ajuste de la base para que apunten hacia adentro.

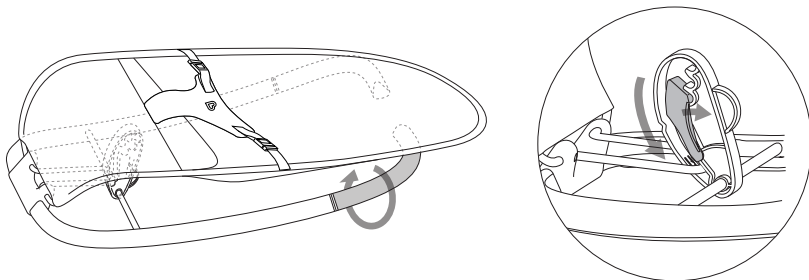

CORREAS DEL ARNÉS

Acomodar al bebé en el asiento y, a continuación, abrochar las correas del arnés. Utilizar los reguladores de las correas para que estas queden bien ceñidas al cuerpo del bebé.

IMPORTANTE: utilizar siempre el arnés cuando el bebé esté sentado en la mecedora y columpio.

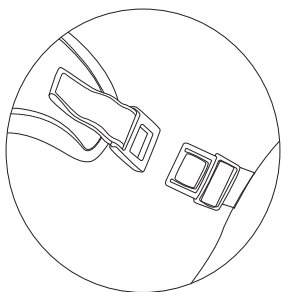

LIMPIEZA

RETIRAR LA FUNDA: soltar los cierres a presión situados en el borde inferior de la funda y, a continuación, retirar la funda del bastidor del asiento.

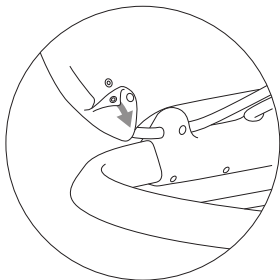

INSTRUCCIONES DE LAVADO

Lavado de la funda del asiento: extraerla del bastidor del asiento y lavarla por separado.

Guía de lavado: lavar a máquina, secar en secadora a temperatura baja, NO PLANCHAR.

Limpieza del bastidor: limpiar el bastidor y las patas con un paño húmedo.

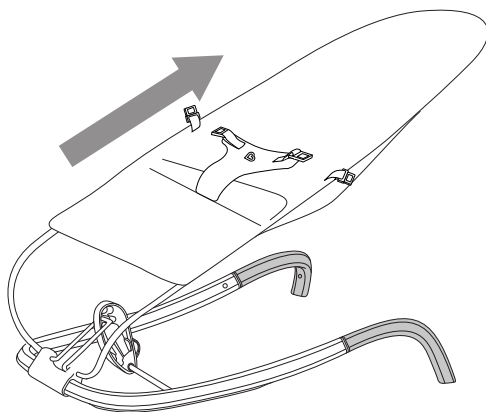

ESPECIFICACIONES TÉCNICAS

- Nombre del producto: Saltar mecedora y columpio para bebés 2 en 1
- Modelo: MKCA0864 REV1
- Peso: 3.8 lb. (1.7 kg)
- Material:
Bastidor: aluminio, acero, plástico
Tela del asiento: 100 % poliéster
- Tamaño máximo:
Posición más elevada: L. 70.3 cm x An. 60.7 cm x Al. 52.8 cm
Posición de viaje: L. 81.5 cm x An. 40.3 cm x Al. 16.7 cm



sample tested to meet U.S. Federal,
ASTM and other safety requirements

GARANTÍA LIMITADA DE UN AÑO

La saltar mecedora y columpio para bebés 2 en 1 de Munchkin incluye una garantía limitada de 1 año contra defectos a partir de la fecha de compra. En caso de mal funcionamiento o defecto durante el periodo de garantía, Munchkin, Inc. a su elección, sustituirá o reparará el producto en garantía.

Una vez recibido el producto y la prueba de compra con una fecha de adquisición válida, la pieza defectuosa se reparará o sustituirá inmediatamente y se devolverá al cliente sin costo alguno (sólo en EE. UU.). Enviar la unidad defectuosa, la prueba de compra y una descripción del problema a:

Munchkin, Inc.
7835 Gloria Avenue
Van Nuys, CA 91406, USA
Attn: Spring 2-in-1 Bouncer and Rocker Warranty

NOTA: esta garantía no cubre el mal uso, abuso, desgaste anómalo, negligencia, exposición ambiental, alteración o accidente. Toda alteración o supresión del código de fecha del producto anulará cualquier reclamo contra el fabricante.

CONTACTO

Para solucionar dudas o enviar comentarios sobre el producto, llamar al servicio de Atención al Cliente al **1-800-344-BABY** (2229) (de lunes a jueves de 8:00 a 17:00 y viernes de 8:00 a 13:00, hora del Pacífico) o visitar el sitio web **www.munchkin.com**.

munchkin[®]
it's the little things.

munchkin.com
800.344.2229 

© 2023 MUNCHKIN, INC. 7835 GLORIA AVE., VAN NUYS, CA 91406. MUNCHKIN BABY CANADA LTD.,
3-8460 MOUNT PLEASANT WAY, MILTON, ON L9T 8W7. MADE IN INDONESIA / FABRIQUÉ EN INDONÉSIE.
WWW.MUNCHKIN.COM/PATENTS