

# Norauto

PORTE-VÉLOS À SANGLES  
FAHRRADTRÄGER MIT  
GURTEN  
FIETSENDRAGER MET  
RIEMEN  
PORTABICICLETAS DE  
CORREAS  
BIKE RACK WITH STRAPS  
PORTABICI DA GANCIO  
PORTA-BICICLETAS COM  
CORREIAS

## STRAP 100-3R

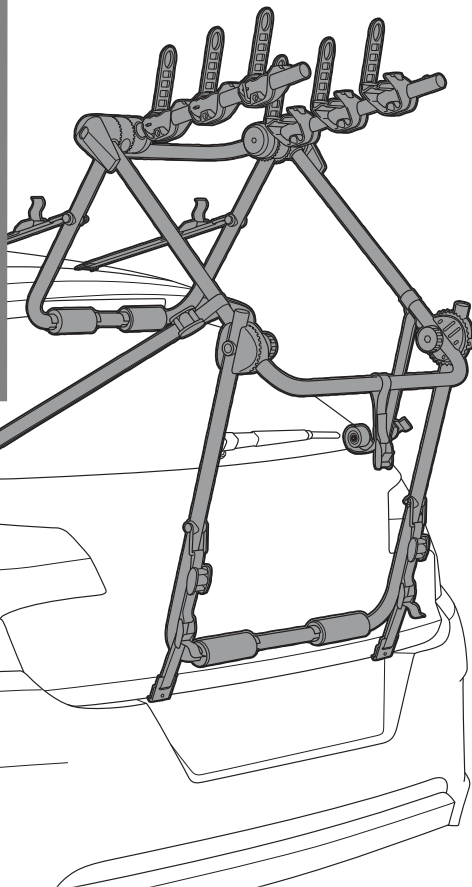

FR - \*Garantie 5 ans  
DE - \*5 Jahre Garantie.  
NL - \*5 jaar garantie.  
ES - \*Garantía de 5 años.  
IT - \*Garanzia di 5 anni.  
PT - \*Garantia de 5 anos.

Comply with the standard  
**ISO/DIS 6563**

ART: 2710770 - 3666619003572 - NO1057



FR - Notice d'utilisation / NL - Gebruiksaanwijzing  
DE - Bedienungsanleitung / ES - Instrucciones  
EN - Instruction manual / IT - Istruzioni per l'uso  
PT - Instruções de utilização



**7,80 kg**



**Max 3x15 kg**



FR - Lisez impérativement le manuel d'utilisation avant toute utilisation du produit. / DE - Die handleiding verplicht lezen voor elke ingebruikname. / NL - Vor der Verwendung des Produkts ist diese Bedienungsanleitung aufmerksam durchzulesen. / ES - Es esencial leer el manual antes de usar el producto. / EN - Be sure to read the user manual before using the product. / IT - È essenziale leggere il manuale prima dell'uso. / PT - Leia o manual do utilizador antes de utilizar o produto.



**FR** - CONSEILS DE SÉCURITÉ  
**DE** - SICHERHEITSRAT  
**NL** - VEILIGHEIDSTIPS  
**ES** - CONSEJOS DE SEGURIDAD  
**EN** - SAFETY INSTRUCTIONS  
**IT** - CONSIGLI DI SICUREZZA  
**PT** - CONSELHOS DE SEGURANÇA

 **04 → 05**



**FR** - CONTENU DE LA BOÎTE  
**DE** - INHALT DER BOX  
**NL** - INHOUD VAN DE KOFFER  
**ES** - CONTENIDO DE LA CAJA  
**EN** - CONTENTS OF THE BOX  
**IT** - CONTENUTO DELLA CONFEZIONE  
**PT** - CONTEÚDO DA CAIXA

 **06**



**FR** - RÉGLAGES DU PORTE VÉLO EN FONCTION DU VÉHICULE  
**DE** - EINSTELLUNG DES FAHRRADTRÄGERS GEMÄSS FAHRZEUG  
**NL** - FIETSENDRAGER AFSTELLEN OP DE AUTO  
**ES** - AJUSTES DEL PORTABICICLETAS SEGÚN EL VEHÍCULO  
**EN** - ADJUSTING THE BIKE CARRIER TO SUIT THE VEHICLE  
**IT** - REGOLAZIONE DEL PORTABICI IN FUNZIONE DELLA VETTURA  
**PT** - AJUSTE DO SUPORTE PARA BICICLETAS AO VEÍCULO

 **07 → 15**



**FR** - AVERTISSEMENTS SUR LES RÉGLAGES DU PORTE VÉLO  
**DE** - WARNHINWEISE ZUR EINSTELLUNG DES FAHRRADTRÄGERS  
**NL** - WAARSCHUWINGEN OVER DE AFSTELLING VAN DE FIETSENDRAGER  
**ES** - ADVERTENCIAS SOBRE LOS AJUSTES DEL PORTABICICLETAS  
**EN** - WARNINGS ON BIKE RACK SETTINGS  
**IT** - AVVERTENZE SULLA REGOLAZIONE DEL PORTABICI  
**PT** - AVISOS SOBRE A REGULAÇÃO DOS SUPORTES PARA BICICLETAS

 **16 → 17**



**FR** - RÉGLAGE AU SOL  
**DE** - EINSTELLUNG AUF DEM BODEN  
**NL** - OP DE GROND INSTELLEN  
**ES** - AJUSTE EN EL SUELO  
**EN** - ADJUSTS ON THE GROUND  
**IT** - REGOLAZIONE A TERRA  
**PT** - AJUSTE NO SOLO

 **18 → 20**

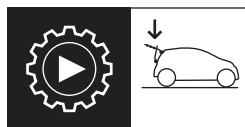

**FR** - INSTALLATION SUR LE VÉHICULE  
**DE** - MONTEREN OP DE VOERTUIG  
**NL** - INSTALLATION AM FAHRZEUG  
**ES** - INSTALACIÓN EN EL VEHÍCULO  
**EN** - INSTALLATION ON THE VEHICLE  
**IT** - INSTALLAZIONE SULLA VETTURA  
**PT** - MONTAGEM NO VEÍCULO

 **21 → 25**

**C1**

**FR** - UTILISER LE SYSTÈME SPÉCIFIQUE D'ACCROCHE DES SANGLES LATÉRALES  
**DE** - DAS SPEZIFISCHE EINHAUSSYSTEM DER SEITLICHEN GURTE BENUTZEN  
**NL** - HET SPECIALE BEVESTIGINGSSYSTEEM VOOR DE ZIJRIEMEN GEBRUIKEN  
**ES** - UTILIZAR EL SISTEMA ESPECÍFICO DE ENGANCHE DE LAS CORREAS LATERALES  
**EN** - USE THE SPECIFIC SIDE STRAP ATTACHMENT SYSTEM  
**IT** - USARE IL SISTEMA SPECIFICO DI ATTACCO DELLE CINGHIE LATERALI  
**PT** - UTILIZAR O SISTEMA ESPECÍFICO DE FIXAÇÃO DAS CORREIAS LATERAIS

**26 → 27****C2**

**FR** - UTILISER LE SYSTÈME SPÉCIFIQUE D'ACCROCHE DES SANGLES INFÉRIEURES  
**DE** - DAS SPEZIFISCHE EINHAUSSYSTEM DER UNTEREN GURTE BENUTZEN  
**NL** - HET SPECIALE BEVESTIGINGSSYSTEEM VOOR DE ONDERSTE RIEMEN GEBRUIKEN  
**ES** - UTILIZAR EL SISTEMA ESPECÍFICO DE ENGANCHE DE LAS CORREAS INFERIORES  
**EN** - USE THE SPECIFIC LOWER STRAP ATTACHMENT SYSTEM  
**IT** - USARE IL SISTEMA SPECIFICO DI ATTACCO DELLE CINGHIE INFERIORI  
**PT** - UTILIZAR O SISTEMA ESPECÍFICO DE FIXAÇÃO DAS CORREIAS INFERIORES

**28 → 29**

**FR** - SERRAGE DES ACCROCHES  
**DE** - FESTZIEHEN DER HALTERUNGEN  
**NL** - VASTZETTEN VAN DE KLEMMEN  
**ES** - AJUSTE DE LOS GANCHOS  
**EN** - CLAMPING OF HOOKS  
**IT** - CHIUSURA DEI GANCI  
**PT** - FIXAÇÃO DE GANCHOS

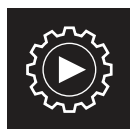
**30**

**FR** - MONTAGE DES VÉLOS SUR LE PORTE-VÉLOS  
**DE** - MONTAGE VAN DE FIETSEN OP DE FIETSDRAGER  
**NL** - BEVESTIGING DER FAHRRÄDER AUF DEM FAHRRDTRÄGER  
**ES** - MONTAJE DE LAS BICICLETAS SOBRE EL PORTABICIS  
**EN** - MOUNTING THE BICYCLES ONTO THE BICYCLE RACK  
**IT** - POSIZIONAMENTO DELLE BICI SUL PORTABICI  
**PT** - MONTAGEM DAS BICICLETAS NO PORTA-BICICLETAS

**31 → 32**

**FR** - MODE D'EMPLOI (INSTRUCTIONS ET RÉGLEMENTATION)  
**DE** - HANDLEIDUNG (ANWEISUNGEN UND VORSCHRIFTEN)  
**NL** - BEDIENINGSANLEIDING (AANWIJZINGEN EN VOORSCHRIFTEN)  
**ES** - MANUAL DE USUARIO (INSTRUCCIONES Y NORMATIVA)  
**EN** - USER MANUAL (INSTRUCTIONS AND REGULATIONS)  
**IT** - MANUALE D'USO (ISTRUZIONI E REGOLAMENTAZIONE)  
**PT** - MANUAL DO UTILIZADOR (INSTRUÇÕES E REGULAMENTAÇÃO)

**33 → 46**



FR - CONSEILS DE SÉCURITÉ  
DE - SICHERHEITSRAT  
NL - VEILIGHEIDSTIPS  
ES - CONSEJOS DE SEGURIDAD  
EN - SAFETY INSTRUCTIONS  
IT - CONSIGLI DI SICUREZZA  
PT - CONSELHOS DE SEGURANÇA



FR - Vitesse maximale avec le porte vélo  
DE - Maximale Geschwindigkeit mit dem Fahrradträger  
NL - Maximumsnelheid met fietsendrager  
ES - Velocidad máxima con el portabicis  
EN - Maximum speed with bike carrier  
IT - Velocità massima con il portabicì  
PT - Velocidade máxima com o porta-bicicletas



FR - Charge maximale supportée par le porte vélo  
DE - Maximale Zuladung des Fahrradträgers  
NL - Maxiimaal draagvermogen van de fietsendrager  
ES - Carga máxima soportada por el portabicicletas  
EN - Maximum load supported by the bike rack  
IT - Carico massimo supportato dal portabicì  
PT - Carga máxima suportada pelo suporte para bicicletas



FR - Ne pas dépasser 15 kg par vélo  
DE - 15 kg pro Fahrrad nicht überschreiten  
NL - Max. 15 kg per fiet  
ES - No superar los 15 kg por bicicleta  
EN - Do not exceed 15 kg per bike  
IT - Non superare 15 kg per bici  
PT - Não exceder 15 kg por bicicleta



FR - Largeur du tube supérieur égale ou supérieur à 45 cm  
DE - Länge des Oberrohrs 45cm oder länger  
NL - Lengte van de bovenste buis 45 cm of meer  
ES - Longitud del tubo superior superior o igual a 45 cm  
EN - Top tube width equal to or greater than 45 cm  
IT - Larghezza del telaio superiore uguale o maggiore di 45 cm  
PT - Largura do quadro superior igual ou superior a 45 cm



FR - Diamètre du tube supérieur compris entre 20 et 70 mm  
DE - Durchmesser des Oberrohrs zwischen 20 und 70 mm  
NL - Diameter van de bovenste buis tussen 20 en 70 mm  
ES - Diámetro del tubo superior de entre 20 y 70 mm  
EN - Top tube diameter between 20 and 70 mm  
IT - Diametro del telaio superiore compreso tra 20 e 70 mm  
PT - Diâmetro do quadro superior entre 20 e 70 mm



FR - CONSEILS DE SÉCURITÉ  
DE - SICHERHEITSRAT  
NL - VEILIGHEIDSTIPS  
ES - CONSEJOS DE SEGURIDAD  
EN - SAFETY INSTRUCTIONS  
IT - CONSIGLI DI SICUREZZA  
PT - CONSELHOS DE SEGURANÇA

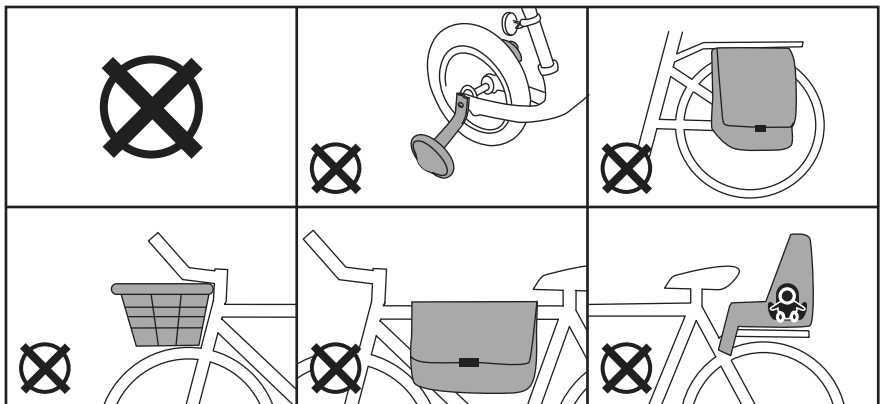
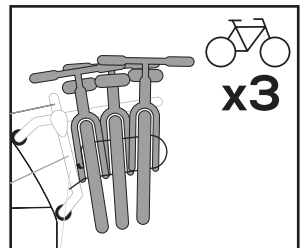
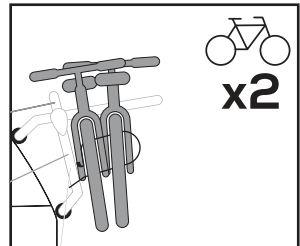
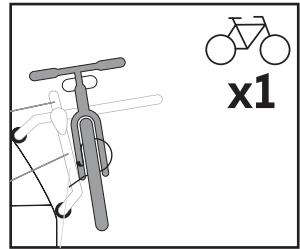
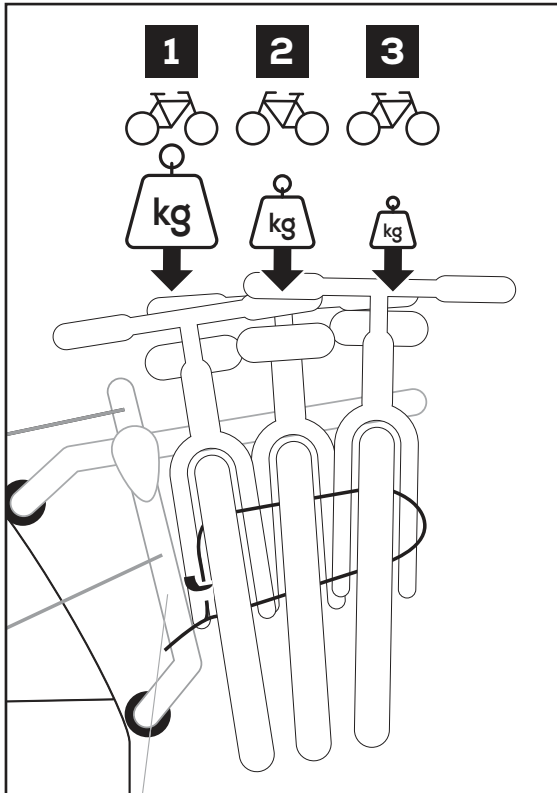



FR - CONTENU DE LA BOÎTE  
DE - INHALT DER BOX  
NL - INHOUD VAN DE KOFFER  
ES - CONTENIDO DE LA CAJA  
EN - CONTENTS OF THE BOX  
IT - CONTENUTO DELLA CONFEZIONE  
PT - CONTEÚDO DA CAIXA

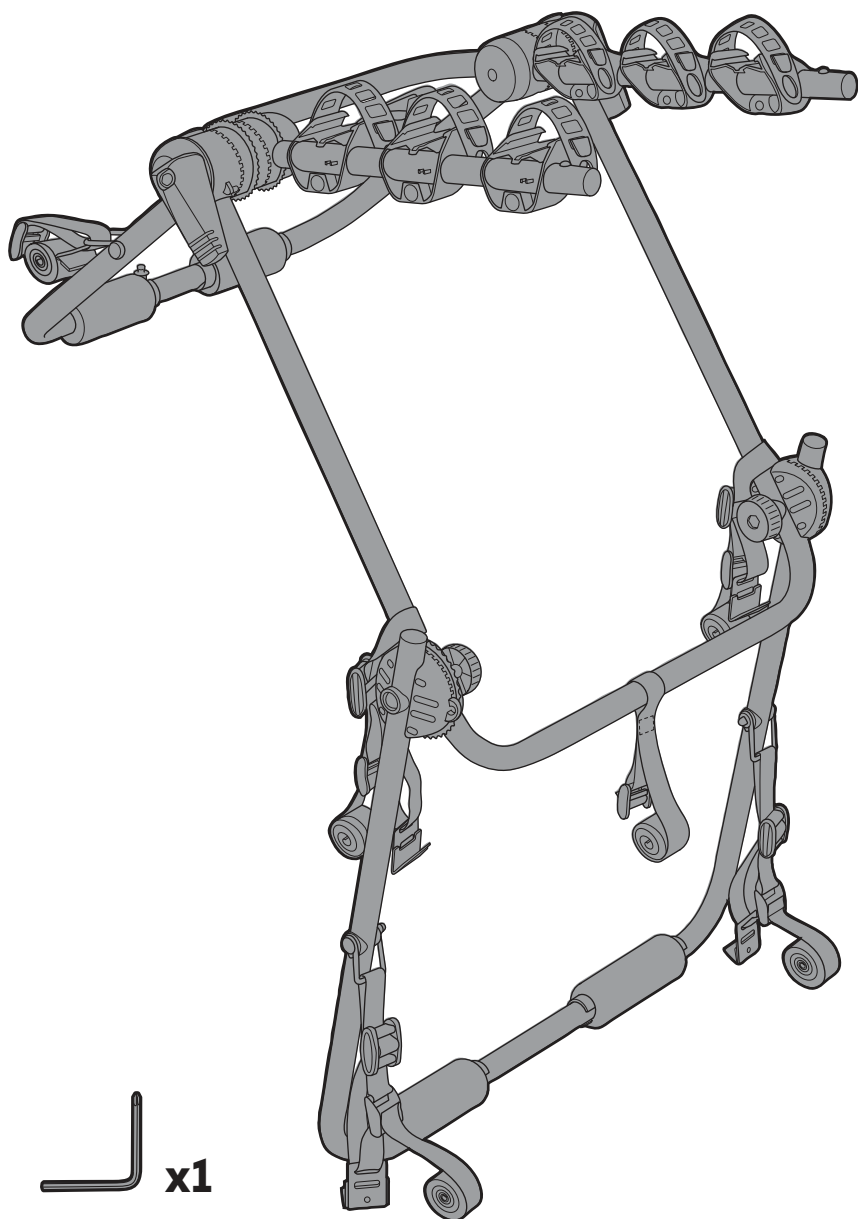





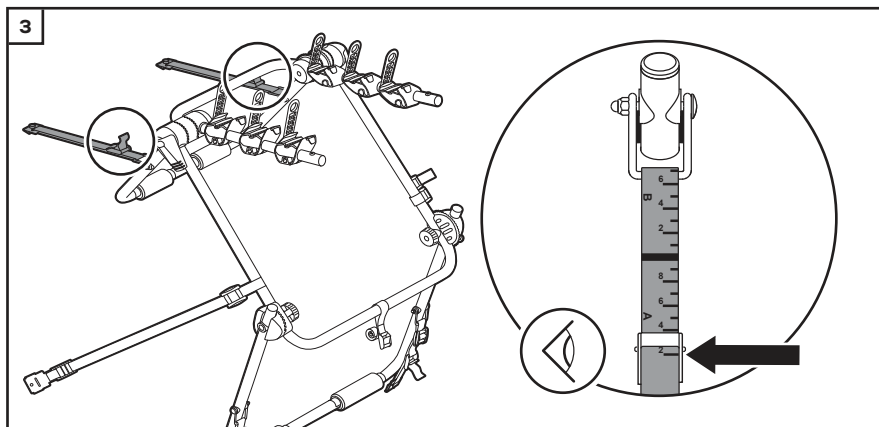
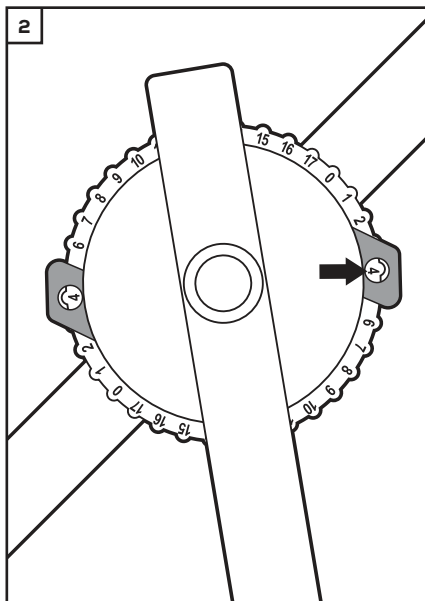
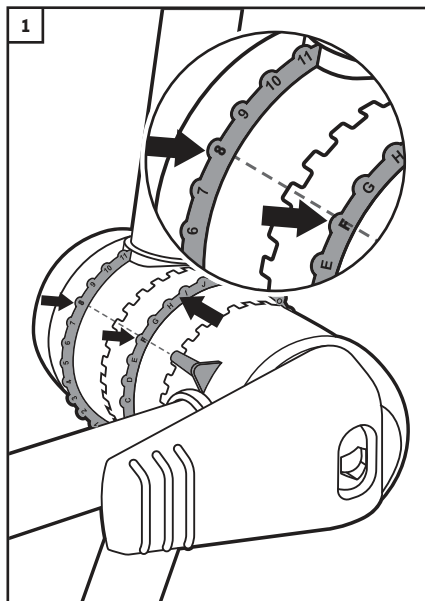

FR - RÉGLAGES DU PORTE VÉLO EN FONCTION DU VÉHICULE  
DE - EINSTELLUNG DES FAHRRADTRÄGERS GEMÄSS FAHRZEUG  
NL - FIETSENDRAGER AFSTELLEN OP DE AUTO  
ES - AJUSTES DEL PORTABICICLETAS SEGÚN EL VEHÍCULO  
EN - ADJUSTING THE BIKE CARRIER TO SUIT THE VEHICLE  
IT - REGOLAZIONE DEL PORTABICI IN FUNZIONE DELLA VETTURA  
PT - AJUSTE DO SUPORTE PARA BICICLETAS AO VEÍCULO





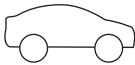



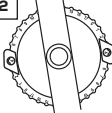
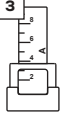

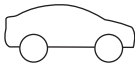

FR - VOIR LE TABLEAU D'AFFECTATION POUR LA VALEUR  
DE - ZIE DE AFFECTATIELIJST OM DE JUISTE INSTELLINGSWAARDE TE WETEN  
NL - ENTNEHMEN SIE DEN WERT BITTE DER FAHREUGTABELLE  
ES - VER EN LA TABLA DE AFECTACION LOS VALORES  
EN - SEE ASSIGNMENT TABLE FOR THE RIGHT VALUE  
IT - PER IL VALORE, VEDERE LA TABELLA DI APPLICAZIONE  
PT - VER QUADRO DE AFECTAÇÃO PARA O VALOR

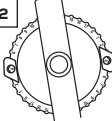
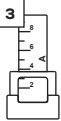

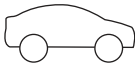



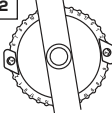



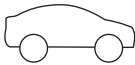

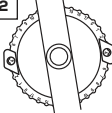

08 → 15



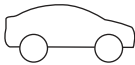

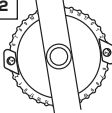

			 16 → 17	 1	 2	 3
<b>ALFA ROMEO</b>						
156 Sportwagon	5	03/02 → 07	B	G8	3	H5
<b>AUDI</b>						
A3 SPORTBACK (8P)	5	04 → 01/13	AB	F9	6	C7
A4 ALLROAD	5	05/09 → 05/16	B	G8	5	D3
A4 Avant	5	05/08 → 10/15	B	G8	5	D3
A4 Avant	5	11/04 → 04/08	AB	F9	6	C6
A4 Avant	5	96 → 07/01	no fitting	G7	4	E0
A5 SPORTBACK	5	09 → 09/16		I9	4	G2
A6 ALLROAD	5	06/06 → 04/12	AB	G9	6	D3
A6 Avant (C5)	5	03/05 → 09/11	AB	G9	6	D3
SERIE 1	3	07 → 08/12	B	E9	5	C7
SERIE 1 (E87)	5	04 → 07/11	B	E9	5	C7
SERIE 1 (F20)	5	08/11 → 08/19	BC1	F8	5	D1
SERIE 2 GRAND TOURER (F46)	5	15 →	AB	F8	6	F6
SERIE 3 Compact (E36)	3	94 → 99	no fitting	H9	5	D9
X1 (E84)	5	10/09 → 09/15	AB	F8	6	E2
X3 (F25)	5	12/10 → 10/17	AB	G8	6	F7
X6 (E71)	5	08 → 14	A	F8	6	I5
<b>CHEVROLET</b>						
AVEO	5	06/11 → 20	AB	F9	5	D6
AVEO	5	08 → 05/11	AB	F8	5	C7
CRUZE	5	11 → 17	B	H9	5	D8
NUBIRA Break	5	09/04 → 08	ABD	G9	6	C9
ORLANDO	5	11 → 18	AB	E7	8	C9
REZZO / TACUMA	5	05 → 08	AB	G8	7	D9
<b>CHRYSLER</b>						
VOYAGER	5	83 → 95	B	I8	6	E5
<b>CITROËN</b>						
BERLINGO (hayon)	5	96 → 04/08	ABC2	I8	7	E7
BERLINGO II (hayon)	5	05/08 → 08/18	AB	H6	9	E4
BERLINGO II L1 (V.U)	5	05/08 → 08/18	A	I7	8	D6
BERLINGO II MODUTOP (B9)	5	05/08 → 08/18	AB	H6	9	E4
BERLINGO II M. SPACE (B9)	5	05/08 → 08/18	AB	H6	9	E4
BX	5	83 → 91	B	I9	2	G4
C3 II	5	11/09 → 10/16	AB	F9	5	D8
C3 PICASSO	5	09 → 20	AB	F7	8	E6
C4	5	04 → 09/10	B	I9	2	E8
C8	5	02 → 14	B	G7	5	H7
EVASION	5	94 → 01	AB	I8	6	E2
NEMO	4	08 → 24	AB	I7	8	E0
NEMO COMBI	5	08 → 24	AB	H6	9	E4
SAXO	3	96 → 03	B	H8	3	E3
SAXO	5	96 → 03	B	H8	3	E3
XSARA PICASSO	5	00 → 12	B	H8	6	H3
ZX	3	91 → 99	BD	G8	5	E1
ZX	5	91 → 99	BD	G8	5	E1
<b>DACIA</b>						
DUSTER	5	10 → 10/13	AB	F8	7	E3
DUSTER	5	11/13 → 17	AB	F8	7	E3



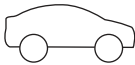

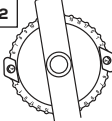

			 16 → 17	 1	 2	 3
LODGY	5	12 → 22	AB	G7	8	E7
LOGAN MCV / BREAK	5	07 → 11/12	AB	F7	8	E3
LOGAN MCV / BREAK	5	12/12 → 21	AB	F8	8	E2
SANDERO	5	06/08 → 10/12	AB	G8	5	D7
SANDERO	5	11/12 → 11/20	B	F8	5	D8
SANDERO STEPWAY	5	09 → 11/12	AB	G8	5	D7
SANDERO STEPWAY	5	12/12 → 11/20	B	F8	5	D8
<b>DAEWOO</b>						
NEXIA	3	95 → 98	B	H8	5	E8
NEXIA	5	95 → 98	B	H8	5	E8
REZZO / TACUMA	5	00 → 08	AB	G8	7	D9
<b>DODGE</b>						
CALIBER	5	06 → 12	ABC1	F8	6	F3
NITRO	5	06/07 → 11	AB	F8	7	D9
<b>FIAT</b>						
DOBLO		01 → 09	AB	I6	8	F0
FIORINO	4	08 → 25	AB	I7	8	E0
FIORINO	5	08 → 25	AB	H6	9	E4
FIORINO QUBO	5	08 → 25	AB	H6	9	E4
GRANDE PUNTO	3	10/05 → 18	ABC1	E9	6	B7
GRANDE PUNTO	5	10/05 → 18	ABC1	E9	6	B7
IDEA	5	03 → 12	AB	H8	6	D8
PANDA	5	03/12 →	AB	F7	6	D7
PANDA	5	10/03 → 02/12	B	G8	4	D2
PUNTO EVO	3	10/09 → 12	ABC1	E9	6	B7
PUNTO EVO	5	10/09 → 12	ABC1	E9	6	B7
SCUDO	5	96 → 06	AB	J7	7	D3
SEDICI	5	06 → 14	B	F8	6	C9
UNO	3	84 → 89	B	G8	4	C5
UNO	5	83 → 89	B	G8	4	C5
<b>FORD</b>						
AEROSTAR	5	97 →	AB	H8	8	F7
B-MAX	5	12 → 17	AB	F7	7	F3
C-MAX	5	10/10 → 11	AB	F7	8	F0
ESCORT	3	95 → 00	B	G8	5	H0
ESCORT	5	95 → 00	B	G8	5	H0
ESCORT Clipper / Break	5	90 → 99	B	H8	4	E4
FIESTA	3	05/02 → 09/08	AB	G8	4	D9
FIESTA	3	76 → 88	B	H8	4	C3
FIESTA	3	89 → 95	B	H8	4	E0
FIESTA	3	96 → 04/02	AB	H8	3	F8
FIESTA	5	05/02 → 09/08	AB	G8	4	D9
FIESTA	5	76 → 88	B	H8	4	C3
FIESTA	5	89 → 95	B	H8	4	E0
FIESTA	5	96 → 04/02	AB	H8	3	F8
FOCUS Clipper / Break	5	99 → 09/04	AB	G8	5	E1
FOCUS C-MAX	5	09/03 → 09/10	AB	H8	4	G2
FOCUS I	3	99 → 09/04	AB	H8	3	E3
FOCUS I	5	99 → 09/04	AB	H8	3	E3
FOCUS II	3	10/04 → 02/11	AB	G9	5	F6



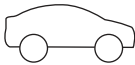

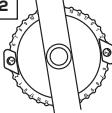

			 16 → 17	 1	 2	 3
FOCUS II	5	10/04 → 02/11	AB	G9	5	F6
FOCUS III	5	03/11 → 07/18	AB	F9	5	F7
FOCUS IV	5	18 →	AB	F9	4	F4
FUSION (with ESP)	5	09/02 → 12	AB	H8	5	E6
GALAXY	5	96 → 05/06	AB	I8	7	D3
GRAND C-MAX	5	10/10 → 19	AB	G7	8	F9
KA+	5	06/16 → 19	B	F8	6	D4
MONDEO I Clipper / Break	5	93 → 00	AB	G8	5	F3
MONDEO II	5	01 → 07	B	J8	3	I9
MONDEO II Clipper / Break	5	01 → 07	AB	G8	5	F0
SCORPIO	5	85 → 94	B	I9	4	I7
SIERRA Clipper / Break	5	83 → 99	AB	G8	4	D6
<b>HONDA</b>						
CIVIC	3	96 → 00	BD	F7	6	E3
CIVIC	5	01 → 05	B	F8	6	D1
JAZZ	5	02 → 10/08	AB	F8	6	D1
<b>HYUNDAI</b>						
ACCENT	3	00 → 03	B	I9	4	G0
ACCENT	5	00 → 03	B	I9	4	G0
ATOS	5	97 → 08	AB	G7	6	D7
H1 / STAREX / SATELLITE	4	97 → 07	B	J7	8	E5
I10	5	08 → 13	AB	G8	5	D3
I10	5	14 → 19	AB	E9	5	C5
I20	5	09 → 12/14	AB	F8	6	D0
I30 (MK I)	5	09/07 → 02/12	ABC1	F9	6	D2
I30 (MK III)	5	17 →	AB	F9	4	D7
I30 CW (MK I)	5	08 → 03/12	AB	G8	6	D2
IX 20	5	10 → 18	AB	F8	8	E7
LANTRA / ELANTRA Wagon	5	90 → 99	B	G8	5	D5
MATRIX	5	01 → 10	B	G8	8	E6
SANTA FE	5	01 → 03/06	B	F7	7	E7
SANTA FE	5	04/06 → 12	AB	G8	6	E9
SANTA FE	5	10 → 08/12	AB	G8	6	E9
TERRACAN	5	02 → 07	B	F7	7	F7
TRAJET	5	99 → 08	AB	F7	7	H1
TUCSON	5	04 → 06/15	AB	G8	6	E4
<b>JEEP</b>						
COMPASS	5	09/06 → 06/17	AB	E8	7	E4
GRAND CHEROKEE	5	04/04 → 11/10	AB	G8	6	F2
GRAND CHEROKEE	5	92 → 97	AB	G7	6	D5
GRAND CHEROKEE	5	98 → 03/04	AB	F8	6	E6
<b>KIA</b>						
CARENS	5	00 → 08/06	AB	H8	4	E0
CARENS	5	09/06 → 02/13	ABC1	G8	7	E1
CARNIVAL	5	05/06 → 14	AB	H8	7	F5
CARNIVAL / SEDONA	5	01 → 04/06	AB	G7	7	H1
CEE D	5	07 → 02/12	AB	E9	7	C9
CEE D SPORTY WAGON	5	07 → 08/12	AB	F8	7	I5
PICANTO I	5	03 → 03/11	AB	F8	6	C3
PREGIO	4	04 →	AB	F7	7	J1

			 16 → 17	 1	 2	 3
RIO (Mk II)	5	05 → 08/11	AB	F8	6	D8
RIO (Mk IV)	5	17 →	AB	F9	5	C6
SORENTO (JC)	5	03 → 11/09	AB	H8	6	E1
SORENTO (XM)	5	12/09 → 02/15	ABC1	F8	7	E2
SOUL	5	09 → 03/14	AB	F8	6	D2
VENGA	5	10 → 18	AB	G9	6	D9
<b>LANCIA</b>						
ZETA	5	94 → 01	AB	I8	6	E3
<b>LEXUS</b>						
RX 300	5	98 → 03	AB	G7	6	E9
<b>MAZDA</b>						
121	3	85 → 91	AB	G8	4	E2
2	5	02 → 09/07	ABC1D	G7	7	E7
323 F	5	98 → 03	AB	G8	4	E4
6	5	03/08 → 12	BC2D	I9	4	I7
6 Fastwagon	5	03/08 → 12	AB	F8	7	E8
CX-7	5	07 → 12	AB	F8	7	E4
MPV	5	00 → 06	AB	H7	8	F1
<b>MERCEDES-BENZ</b>						
Classe A (W169)	5	09/04 → 08/12	AB	G8	6	D9
Classe B (W245)	5	05 → 09/11	AB	G8	6	E0
Classe C Break (S204)	5	10/07 → 08/14	AB	F8	6	C7
Classe E Break S210)	5	96 → 02	ABC2	F8	6	E7
Classe M / ML (W164)	5	06/05 → 08/11	AB	G9	6	F3
Classe R (W251)	5	06 → 17	B	F8	6	C9
<b>MITSUBISHI</b>						
ASX	5	10 → 23	AB	E8	7	E2
CARISMA	5	96 → 04	no fitting	G8	4	J9
COLT	5	04 → 12	B	H8	4	E6
PAJERO SPORT	5	00 → 08	ABC1	G7	6	E9
SPACE STAR	5	99 → 05	AB	H8	6	E1
<b>NISSAN</b>						
ALMERA	3	00 → 06	AB	H8	4	C9
ALMERA	5	00 → 06	AB	H8	4	C9
ALMERA	5	95 → 99	AB	F8	4	E4
ALMERA TINO	5	00 → 06	AB	I8	4	F3
JUKE	5	10 → 10/19	AB	G8	6	D8
MICRA (K11)	3	93 → 02	AB	H8	4	D6
MICRA (K11)	5	93 → 02	AB	H8	4	D6
MICRA (K13)	5	11/10 → 03/17	ABC1	F8	8	D0
PATHFINDER (R51)	5	05 → 13	B	F7	9	D9
PRIMERA	5	07/02 → 08	B	J8	4	I2
PRIMERA Break (W12)	5	03/02 → 08	ABD	H8	4	G5
QASHQAI	5	06/07 → 01/14	AB	F8	7	C8
QASHQAI +2	5	10/08 → 14	AB	F8	8	D1
QASHQAI II	5	02/14 → 02/21	AB	F8	5	E8
SERENA	5	92 → 00	AB	I7	8	F1
SUNNY	3	91 → 99	B	I9	4	F1
SUNNY	5	91 → 99	B	I9	4	F1
X-TRAIL	5	01 → 07/07	AB	H8	5	E4

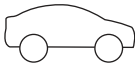
			 16 → 17	1 	2 	3 
AGILA	5	00 → 03/08	AB	H8	5	F0
AGILA II	5	04/08 → 14	AB	F8	5	C8
ASTRA (F)	3	91 → 97	AB	H8	3	F0
ASTRA (F)	5	91 → 97	AB	H8	3	F0
ASTRA (H)	5	03/04 → 09	B	F9	5	D7
ASTRA (J)	5	10 → 09/15	AB	F9	6	D0
ASTRA Break (G)	5	98 → 08/04	ABC2	F7	6	D4
ASTRA Break (H)	5	02/07 → 10	AB	H9	5	E2
ASTRA Break (H)	5	09/04 → 01/07	AB	H9	5	E2
ASTRA SPORT TOURER (J)	5	11 → 15	ABC1	F7	8	F7
CORSA (B)	3	93 → 99	B	H8	4	C8
CORSA (B)	5	93 → 99	B	H8	4	C8
INSIGNIA COUNTRY TOURER	5	04/17 →	AB	F8	5	G9
INSIGNIA II SPORTS TOURER	5	04/17 →	AB	F8	5	G9
KADETT	3	84 → 91	B	G8	5	E7
KADETT	5	84 → 91	B	G8	5	E7
MERIVA	5	03 → 05/10	AB	H8	5	E4
MERIVA II	5	06/10 → 17	AB	F7	8	D7
MOKKA	5	12 → 19	ABD	F8	7	F1
MOKKA X	5	16 → 19	ABD	F8	7	F1
OMEGA Caravan / Break	5	86 → 93	AB	F7	6	C9
OMEGA Caravan / Break	5	94 → 99	B	G7	6	D8
VECTRA	5	96 → 04/02	B	H8	3	K1
VECTRA Caravan / Break	5	96 → 08/03	B	H8	5	D2
ZAFIRA	5	02/07 → 14	AB	H8	7	E1
ZAFIRA	5	09/05 → 01/07	AB	H8	7	E1
ZAFIRA	5	99 → 08/05	AB	H8	5	F3
ZAFIRA TOURER	5	11/11 → 19	ABC1	F7	8	F4
<b>PEUGEOT</b>						
106	3	91 → 04	B	H8	3	D1
106	5	92 → 04	B	H8	3	D1
2008	5	13 → 19	ABC1	F8	7	E4
205	3	83 → 98	B	H8	5	C9
205	5	83 → 98	B	H8	5	C9
207	3	06 → 12	B	G8	6	B9
207	5	06 → 12	B	G8	6	B9
207 SW	5	07/07 → 12	AB	G8	6	E5
208	5	12 → 09/19	AB	F9	6	D2
307	3	01 → 07	B	I9	3	C9
307	5	01 → 07	B	I9	3	C9
307 SW / Break	5	02 → 07	B	H8	5	E3
309	3	86 → 93	BC2	G7	4	H0
309	5	85 → 93	BC2	G7	4	H0
405 Break	5	87 → 97	AB	H8	5	D1
407 SW	5	04 → 11	BC1	F8	7	H5
5008	5	09 → 02/17	AB	F7	8	E0
5008 PREMIUM	5	09 → 02/17	AB	F7	8	E0
806	5	94 → 01	no fitting	F7	6	H6
807	5	02 → 14	B	G7	5	H7
BIPPER	4	08 → 24	AB	I7	8	E0

			 16 → 17	 1	 2	 3
BIPPER TEPEE / OUTDOOR	5	04/08 → 24	AB	H6	9	E4
PARTNER	5	96 → 03/08	ABC2	I8	7	E7
PARTNER TEPEE	5	05/08 → 08/18	AB	H6	9	E4
PARTNER TEPEE FAMILY	5	05/08 → 08/18	AB	H6	9	E4
PARTNER TEPEE ZENITH	5	05/08 → 08/18	AB	H6	9	E4
<b>RENAULT</b>						
19	3	88 → 99	no fitting	H8	5	E9
19	5	88 → 99	no fitting	H8	5	E9
21 Nevada / Break	5	86 → 96	ABC2	I9	4	D3
CLIO III	3	09/05 → 14	AB	F9	6	C9
CLIO III	5	09/05 → 14	AB	F9	6	C9
GRAND SCENIC	5	04/09 → 10/16	AB	G7	8	E4
KANGOO	4	97 → 07	ABC2	H6	9	F1
KANGOO	5	08 → 21	AB	I6	8	F1
LAGUNA II	5	01 → 07	B	H8	5	H8
MEGANE Break	5	99 → 09/03	B	F8	5	F3
MEGANE III	5	11/08 → 11/15	AB	F8	6	D3
MODUS	5	04 → 12	AB	F7	8	E5
SCENIC / MEGANE SCENIC	5	96 → 05/03	B	H8	6	F3
SCENIC II	5	06/03 → 09	B	H8	6	F2
SCENIC III	5	06/09 → 08/16	AB	G7	8	E1
TWINGO	3	93 → 05/07	B	H8	3	C8
<b>ROVER</b>						
100	3	95 → 98	B	I8	3	C7
100	5	95 → 98	B	I8	3	C7
100 / METRO	3	90 → 94	B	H8	3	D4
100 / METRO	5	90 → 94	B	H8	3	D4
25	3	00 → 05	B	G8	4	H0
25	5	00 → 05	B	G8	4	H0
STREETWISE	3	04 → 05	B	G8	4	H0
STREETWISE	5	04 → 05	B	G8	4	H0
<b>SEAT</b>						
ALHAMBRA	5	96 → 08/10	AB	H8	7	E5
ALHAMBRA II	5	09/10 → 22	AB	G7	7	E3
ALTEA	5	04 → 15	AB	H8	5	D6
ALTEA XL	5	06 → 15	ABC1	F8	7	D7
AROSA	3	97 → 04	B	I8	5	B7
ATECA	5	16 →	AB	G9	6	D9
CORDOBA Vario / Break	5	98 → 02	C1D	G8	4	C5
EXEO ST	5	09 → 13	AB	F9	6	C6
IBIZA	3	09/08 → 17	AB	F8	6	B9
IBIZA	3	94 → 98	AB	G8	5	B9
IBIZA	5	06/08 → 05/17	B	G8	5	C7
IBIZA	5	94 → 98	AB	G8	5	B9
IBIZA ST	5	10 → 15	AB	G8	7	D1
LEON (II)	5	10/05 → 12	B	F9	6	C5
LEON ST	5	14 → 02/20	B	F9	6	D3
TOLEDO	5	10/04 → 10/12	B	H9	5	F2
<b>SKODA</b>						
FABIA (MKII)	5	05/07 → 11/14	AB	F8	7	D5

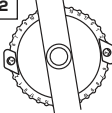
			 16 → 17	 1	 2	 3
FABIA (MKIII)	5	15 → 21	AB	G9	5	D7
FABIA Combi/Break (MKI)	5	00 → 07	ABC1	G8	6	D7
FABIA Combi/Break (MKII)	5	08 → 14	B	G8	5	E5
FABIA Combi/Break (MKIII)	5	01/15 →	AB	F8	6	D9
KAROQ	5	17 →	AB	F8	7	D8
OCTAVIA Combi / Break	5	98 → 09/04	ABC1	F8	6	D4
OCTAVIA II Combi / Break	5	10/04 → 07/13	ABC2	G8	5	F1
OCTAVIA III Combi / Break	5	08/13 → 06/20	B	F9	6	F4
OCTAVIA SCOUT	5	04/07 → 13	ABC2	G8	5	F1
RAPID SPACEBACK	5	13 → 19	ABC1	F9	6	D9
ROOMSTER	5	06 → 15	AC2	H8	6	F1
ROOMSTER SCOUT	5	07/07 → 15	AC2	H8	6	F1
SUPERB COMBI II	5	10 → 08/15	B	G8	6	E6
SUPERB COMBI III	5	09/15 → 23	AB	G9	6	E4
YETI	5	09 → 17	ABC1	E7	8	E7
<b>SUZUKI</b>						
ALTO	5	03 → 03/09	AB	F8	6	C8
IGNIS	5	00 → 02	ABC1	E8	6	D0
IGNIS	5	03 → 08	ABC1	E8	6	D0
LIANA	5	01 → 07	AB	G8	6	D3
SPLASH	5	08 → 14	AB	F8	6	D1
SWIFT	3	03/05 → 10	B	F8	6	C7
SWIFT	5	03/05 → 08/10	B	F8	6	C7
SX4	5	06 → 08/13	B	F8	6	C9
VITARA II	5	15 →	AB	G8	6	D5
<b>TOYOTA</b>						
AURIS	3	07 → 12	B	F9	6	D9
AURIS	5	07 → 12	B	F9	6	D9
AURIS II	5	13 → 18	ABC1	F8	5	C9
AURIS TOURING SPORT	5	13 → 18	ABC1	F8	6	D5
AVENSIS	5	05/03 → 08	B	I8	4	J9
AVENSIS VERSO	5	01 → 06	ABD	H8	4	E4
AVENSIS Wagon / Break	5	09 → 18	AB	F8	6	E5
COROLLA	3	97 → 00	B	G7	6	J1
COROLLA	5	01 → 08	ABD	H8	4	D7
COROLLA	5	97 → 00	B	G7	6	J1
COROLLA VERSO / SPACIO	5	01 → 03	AB	G7	6	E7
LAND CRUISER J9 - PRADO	3	97 → 02	AB	H7	7	E7
LAND CRUISER J9 - PRADO	5	97 → 02	AB	H7	7	E7
PICNIC / IPSUM	5	96 → 01	AB	G8	6	D1
PRIUS	5	03 → 05/09	BC1	H8	6	F5
URBAN CRUISER	5	03/08 → 14	AB	F9	5	C1
VERSO	5	06/09 → 18	AB	F7	6	E9
VERSO-S	5	11 → 16	AB	G8	6	E9
YARIS	3	06 → 11	B	F9	6	D2
YARIS	3	99 → 05	B	G8	4	D1
YARIS	5	06 → 08/11	B	F9	6	D2
YARIS	5	99 → 05	B	G8	4	D1
YARIS III	5	09/11 → 09/20	AB	F9	6	D3
YARIS Verso	5	99 → 05	ABC2D	I7	8	D7

			 16 → 17	 1	 2	 3
<b>VOLKSWAGEN</b>						
BORA Variant / Break	5	99 → 05	AB	G8	6	D7
CADDY (Hayon)	3	04/04 → 15	AB	I7	8	D6
CADDY VAN	4	96 → 03/04	ABC2	E6	7	G1
FOX	3	05 → 21	BD	E9	6	C5
GOLF III	3	92 → 97	AB	G8	3	D3
GOLF III	5	92 → 97	AB	G8	3	D3
GOLF IV	3	98 → 03	BC2	G9	5	D0
GOLF IV	5	98 → 03	BC2	G9	5	D0
GOLF IV Variant / Break	5	99 → 03	AB	E8	7	D7
GOLF SPORTSVAN	5	14 → 20	AB	F8	6	E4
GOLF V PLUS	5	04 → 14	ABC1	G9	6	D9
GOLF V SW / Variant	5	05/07 → 15	AB	F8	7	D0
GOLF VI	3	10/08 → 12	ABC1	F9	7	C4
GOLF VI	5	10/08 → 12	ABC1	F9	7	C4
GOLF VI SW / Variant	5	10/09 → 12	AB	F8	7	D0
GOLF VII	5	10/12 → 19	ABC1	F8	5	D1
GOLF VII SW / Variant	5	08/13 → 19	ABC1	F8	5	D6
NEW COCCINELLE	3	11 → 19		J9	5	I7
PASSAT ALLTRACK	5	09/15 → 23	AB	F9	6	D6
PASSAT SW (B6)	5	10/05 → 11/10	BC1C2	F9	6	C8
PASSAT SW (B7)	5	12/10 → 10/14	ABC1	E8	8	C4
PASSAT SW (B8)	5	11/14 → 23	AB	F9	6	D6
PASSAT Variant (B3/B4)	5	89 → 96	ABC2	H8	4	D3
PASSAT Variant (B5)	5	97 → 09/05	ABC2	G7	5	E7
POLO	3	02/10 → 17	AB	F8	6	C6
POLO	3	82 → 94	no fitting	G7	5	D1
POLO Coupe / G	3	83 → 94	BC1	G8	5	C6
POLO Cross	5	05/10 → 17	AB	F8	6	C6
POLO V	5	07/09 → 09/17	AB	F8	6	C6
POLO VI	5	10/17 →	AB	F9	5	C7
SHARAN	5	95 → 08/10	AB	I8	6	E0
SHARAN II	5	09/10 → 22	AB	G7	7	E3
TIGUAN ALLSPACE	5	17 → 23	AB	F8	7	E1
TIGUAN II	5	04/16 → 23	AB	G9	6	E0
TOUAREG II	5	06/10 → 05/18	AB	G7	7	D7
TOURAN	5	03 → 08/10	AB	G8	7	E5
TOURAN II	5	09/10 → 08/15	AB	G7	7	E3
TOURAN III	5	09/15 →	AB	G8	7	D9
<b>VOLVO</b>						
V50	5	04 → 12	ABC1	E8	7	D5



FR - AVERTISSEMENTS SUR LES RÉGLAGES DU PORTE VÉLO  
DE - WARNHINWEISE ZUR EINSTELLUNG DES FAHRRADTRÄGERS  
NL - WAARSCHUWINGEN OVER DE AFSTELLING VAN DE FIETSENDRAGER  
ES - ADVERTENCIAS SOBRE LOS AJUSTES DEL PORTABICICLETAS  
EN - WARNINGS ON BIKE RACK SETTINGS  
IT - AVVERTENZE SULLA REGOLAZIONE DEL PORTABICI  
PT - AVISOS SOBRE A REGULAÇÃO DOS SUPORTES PARA BICICLETAS

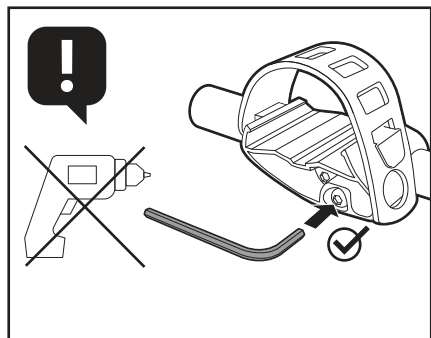
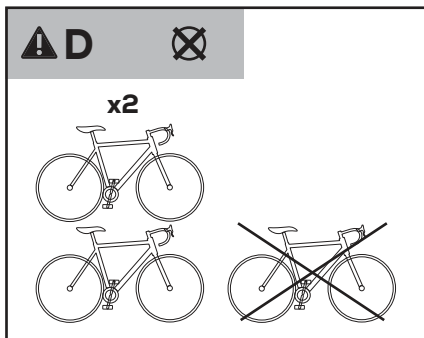
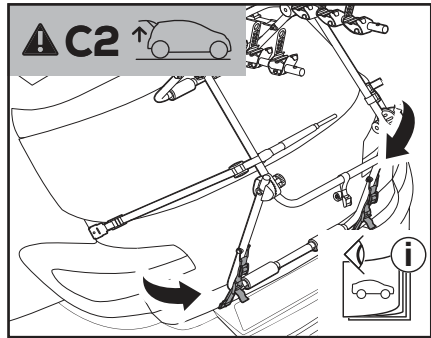
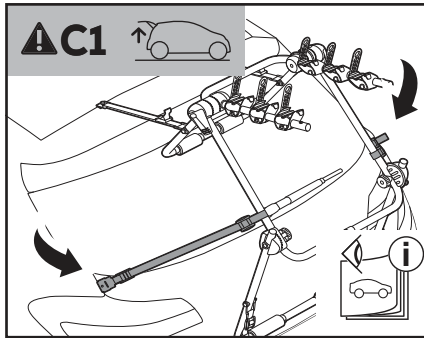
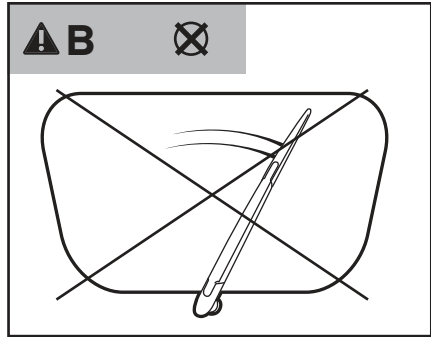
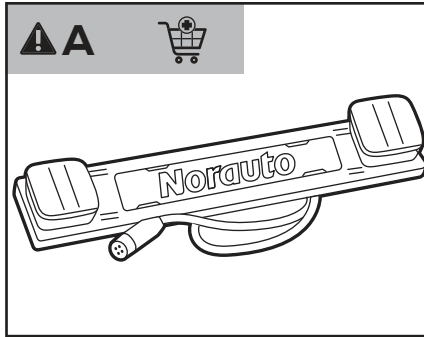



**FR** - AVERTISSEMENTS SUR LES RÉGLAGES DU PORTE VÉLO  
**DE** - WARNHINWEISE ZUR EINSTELLUNG DES FAHRRADTRÄGERS  
**NL** - WAARSCHUWINGEN OVER DE AFSTELLING VAN DE FIETSENDRAGER  
**ES** - ADVERTENCIAS SOBRE LOS AJUSTES DEL PORTABICICLETAS  
**EN** - WARNINGS ON BIKE RACK SETTINGS  
**IT** - AVVERTENZE SULLA REGOLAZIONE DEL PORTABICI  
**PT** - AVISOS SOBRE A REGULAÇÃO DOS SUPORTES PARA BICICLETAS

## A

**FR** - Besoin de doubler la plaque de police et les feux / **DE** - Das Nummernschild und die Leuchten verdoppeln / **NL** - Noodzakelijk om achteraan het voertuig een extra nummerplaat en lichten te monteren / **ES** - Necesidad de duplicar la placa (de matrícula) y las luces / **EN** - Needed to double the number plate and traffic lights / **IT** - Necessità di raddoppiare la targa e le luci / **PT** - Necessário duplicar a matrícula e as luzes

## B

**FR** - Ne pas se servir de l'essui glace arrière / **DE** - Nicht den Heckscheibenwischer benutzen / **NL** - De ruitenwisser van de achterraut niet gebruiken / **ES** - No utilizar el limpiaparabrisas trasero / **EN** - Do not use the rear windscreen wiper / **IT** - Non servirsi del tergicristallo / **PT** - Não utilizar o limpa-vidros traseiro

## C1

**FR** - Utiliser le système spécifique d'accroche des sangles latérales / **DE** - Das spezifische Einhaksystem der seitlichen Gurte benutzen / **NL** - Het speciale bevestigingssysteem voor de zijriemen gebruiken / **ES** - Utilizar el sistema específico de enganche de las correas laterales / **EN** - Use the specific side strap attachment system / **IT** - Usare il sistema specifico di attacco delle cinghie laterali / **PT** - Utilizar o sistema específico de fixação das correias laterais

## C2

**FR** - Utiliser le système spécifique d'accroche des sangles inférieures / **DE** - Das spezifische Einhaksystem der unteren Gurte benutzen / **NL** - Het speciale bevestigingssysteem voor de onderste riemen gebruiken / **ES** - Utilizar el sistema específico de enganche de las correas inferiores / **EN** - Use the specific lower strap attachment system / **IT** - Usare il sistema specifico di attacco delle cinghie inferiori / **PT** - Utilizar o sistema específico de fixação das correias inferiores

## D

**FR** - Maximum 2 vélos / **DE** - Maximal 2 Fahrräder / **NL** - Maximaal 2 fietsen / **ES** - Máximo 2 Bicicletas / **EN** - Maximum 2 bikes / **IT** - Massimo 2 Biciclette / **PT** - Máximo 2 bicicletas



**FR** - Interdiction d'utiliser une perceuse/visseuse pour serrer le support de cadre de vélos. Règle valable pour tout modèle de voiture / **DE** - Es ist verboten, eine Bohrmaschine / einen Akkuschrauber zu benutzen, um die Stütze des Fahrradrahmens festzuschrauben. Dies gilt für alle Automodelle / **NL** - Het is verboden om een boormachine/schroevendraaier te gebruiken om de steun van het fietsframe vast te draaien. Deze regel geldt voor alle automodellen / **ES** - Está prohibido utilizar un taladro/destornillador para apretar el soporte del cuadro de la bicicleta. Esta norma se aplica a todos los modelos de automóviles. / **EN** - It's forbidden to use a drill/screwdriver to tighten the bicycle frame support. This rule applies to all car models / **IT** - E' vietato utilizzare un trapano/avvitatore per stringere la staffa porta-telaio della bicicletta. Regola da seguire per tutti i modelli di vettura / **PT** - É proibido utilizar um berbequim/aparafusador para apertar o suporte do quadro das bicicletas. Esta regra aplica-se a todos os modelos de automóveis.



FR - RÉGLAGE AU SOL  
DE - EINSTELLUNG AUF DEM BODEN  
NL - OP DE GROND INSTELLEN  
ES - AJUSTE EN EL SUELO  
EN - ADJUSTS ON THE GROUND  
IT - REGOLAZIONE A TERRA  
PT - AJUSTE NO SOLO

1

1

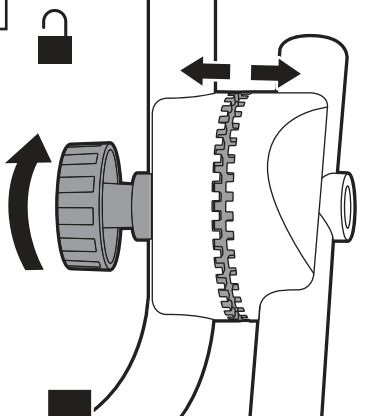

3

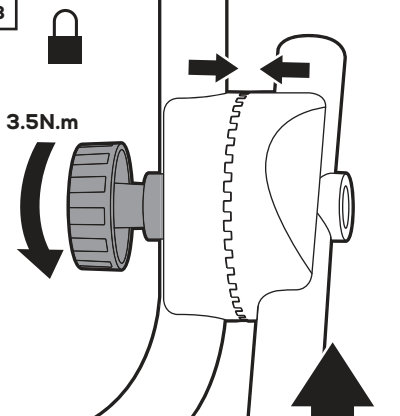

2

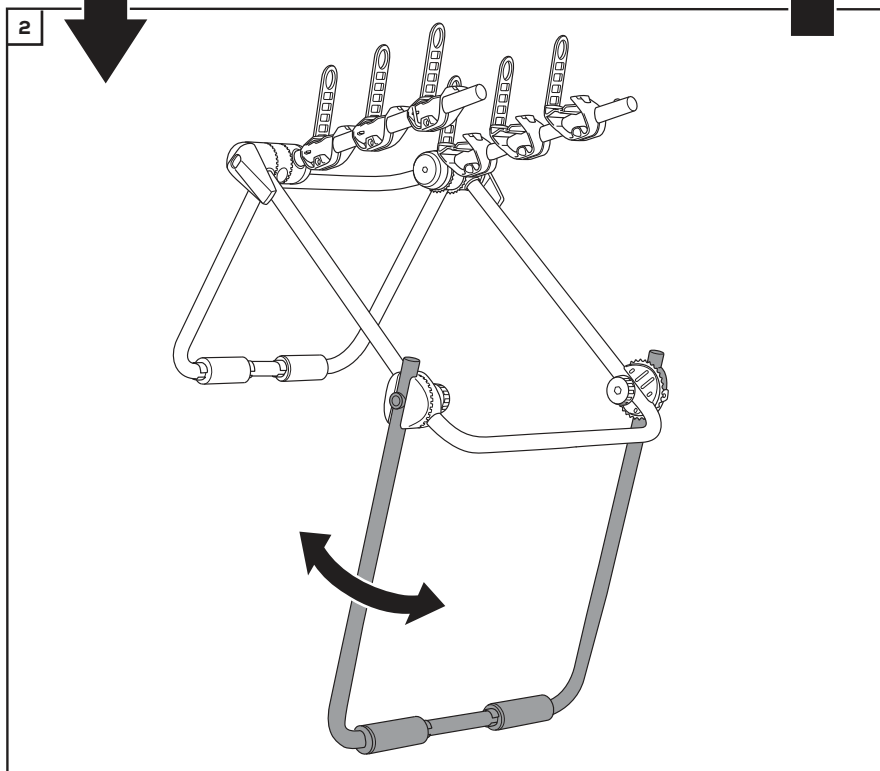



FR - RÉGLAGE AU SOL  
DE - EINSTELLUNG AUF DEM BODEN  
NL - OP DE GROND INSTELLEN  
ES - AJUSTE EN EL SUELO  
EN - ADJUSTS ON THE GROUND  
IT - REGOLAZIONE A TERRA  
PT - AJUSTE NO SOLO

2

1

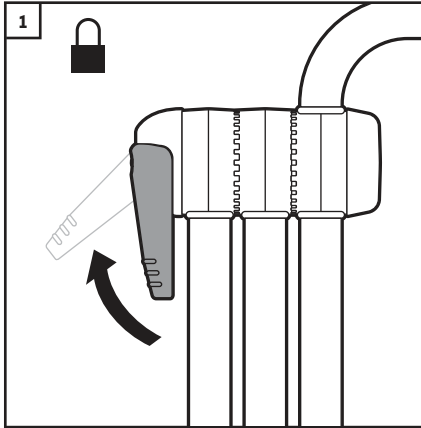

2

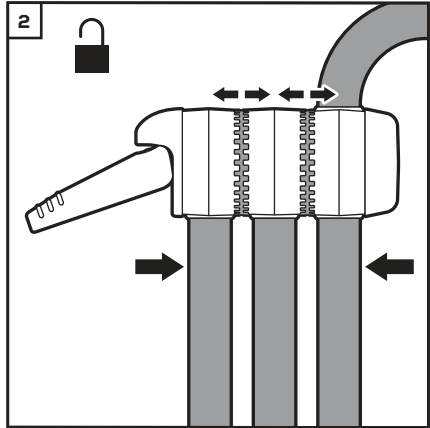

3

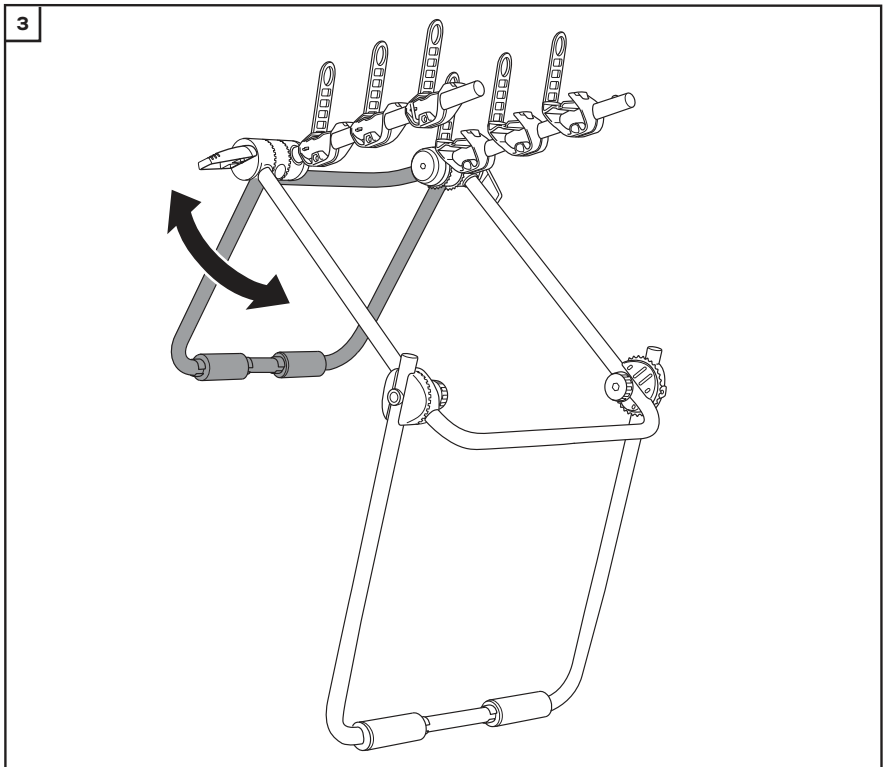



FR - RÉGLAGE AU SOL  
DE - EINSTELLUNG AUF DEM BODEN  
NL - OP DE GROND INSTELLEN  
ES - AJUSTE EN EL SUELO  
EN - ADJUSTS ON THE GROUND  
IT - REGOLAZIONE A TERRA  
PT - AJUSTE NO SOLO

3

1

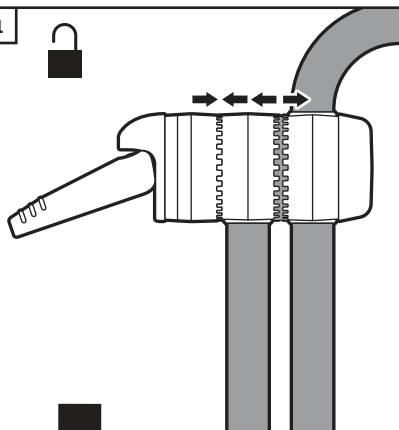

3

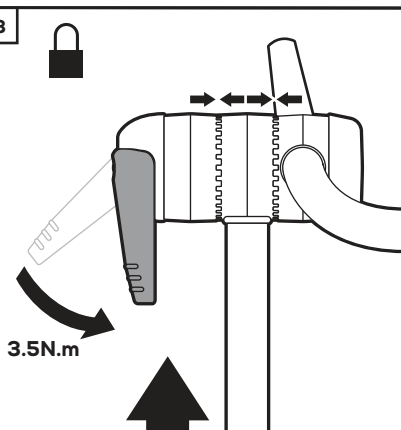

2

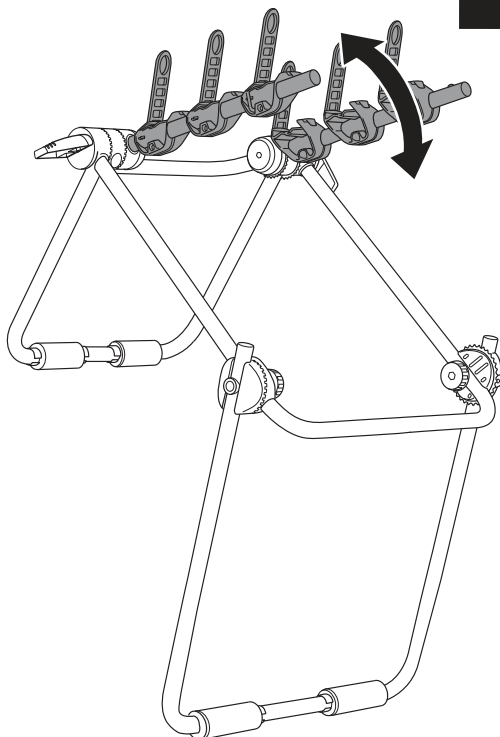

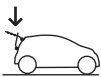

FR - INSTALLATION SUR LE VÉHICULE  
DE - MONTEREN OP DE VOERTUIG  
NL - INSTALLATION AM FAHRZEUG  
ES - INSTALACIÓN EN EL VEHÍCULO  
EN - INSTALLATION ON THE VEHICLE  
IT - INSTALLAZIONE SULLA VETTURA  
PT - MONTAGEM NO VEÍCULO

1

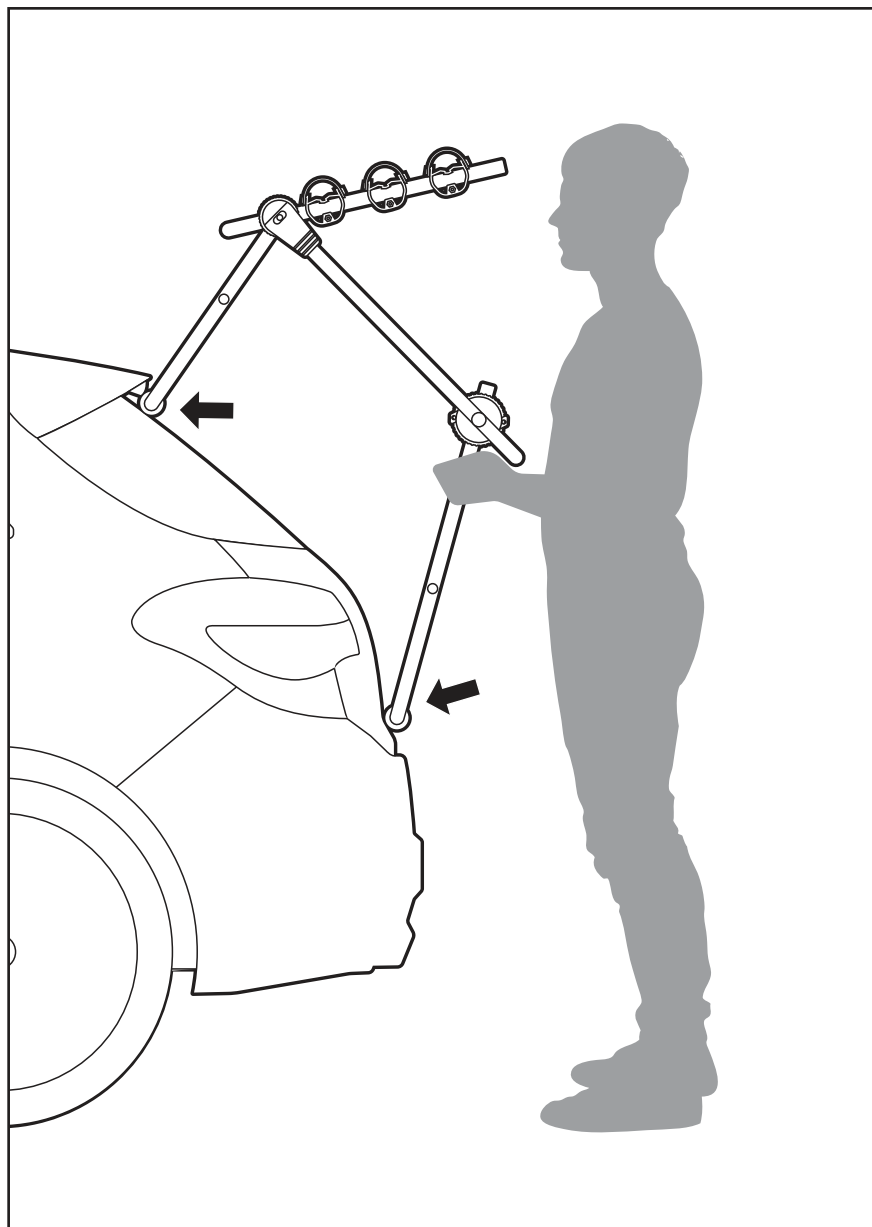

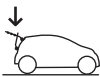

FR - INSTALLATION SUR LE VÉHICULE  
DE - MONTEREN OP DE VOERTUIG  
NL - INSTALLATION AM FAHRZEUG  
ES - INSTALACIÓN EN EL VEHÍCULO  
EN - INSTALLATION ON THE VEHICLE  
IT - INSTALLAZIONE SULLA VETTURA  
PT - MONTAGEM NO VEÍCULO

2

1

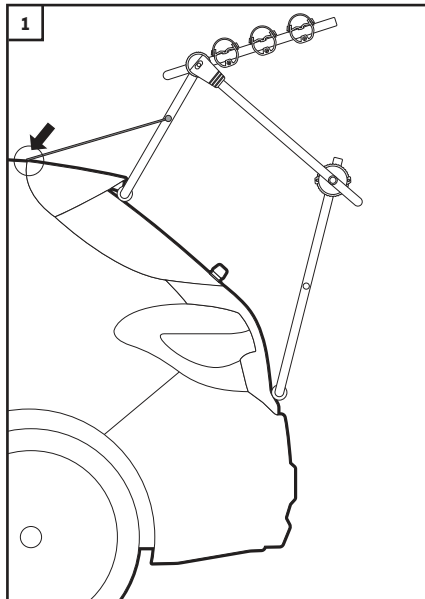

2

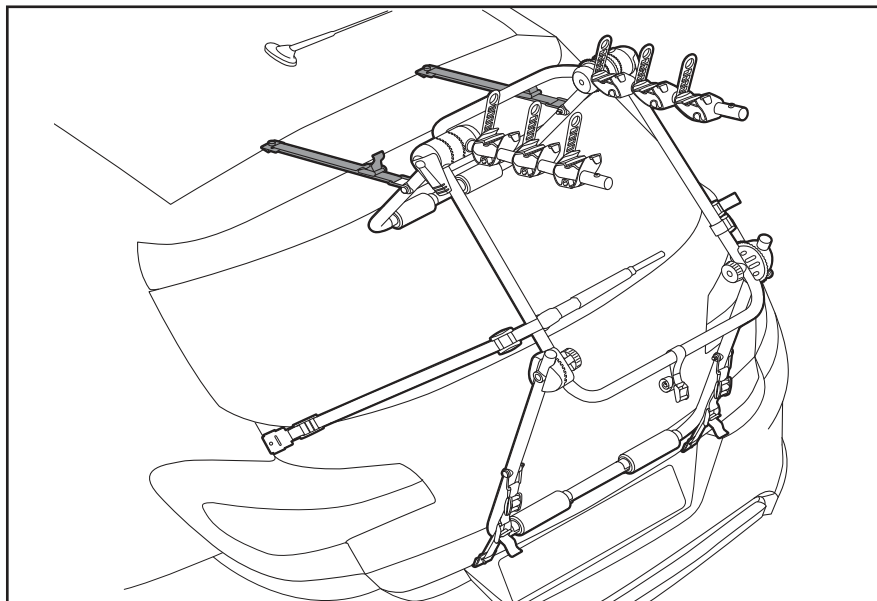
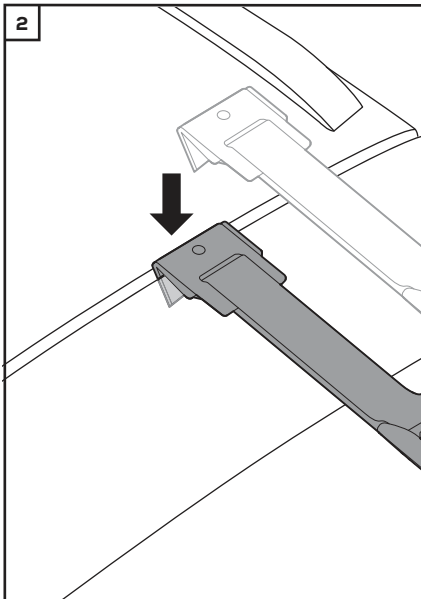

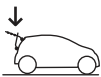

FR - INSTALLATION SUR LE VÉHICULE  
DE - MONTEREN OP DE VOERTUIG  
NL - INSTALLATION AM FAHRZEUG  
ES - INSTALACIÓN EN EL VEHÍCULO  
EN - INSTALLATION ON THE VEHICLE  
IT - INSTALLAZIONE SULLA VETTURA  
PT - MONTAGEM NO VEÍCULO

3

1

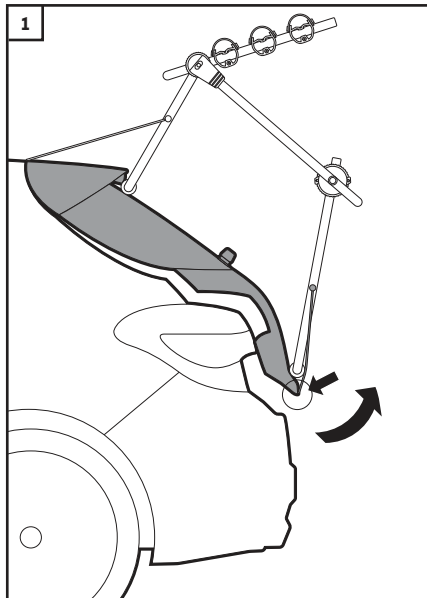

2

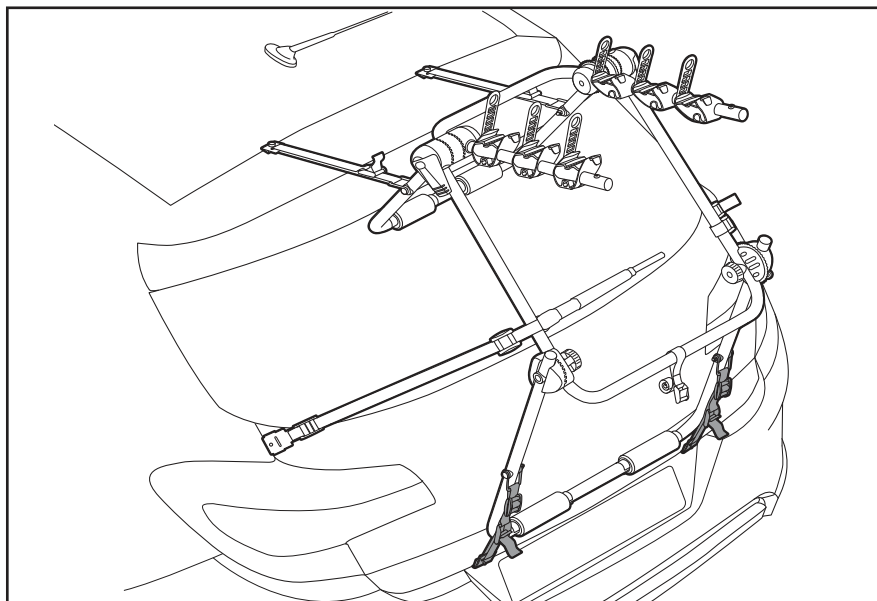
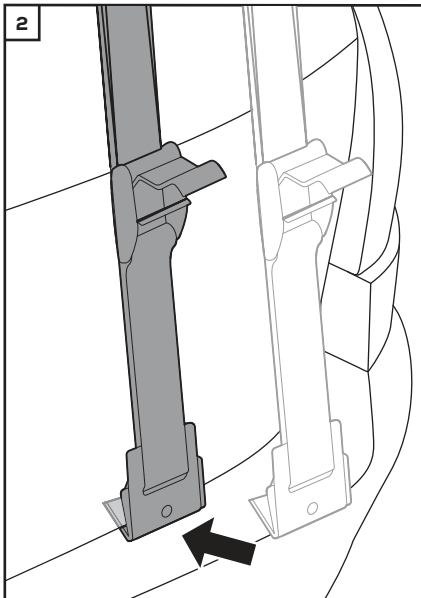

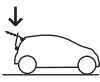

FR - INSTALLATION SUR LE VÉHICULE  
DE - MONTEREN OP DE VOERTUIG  
NL - INSTALLATION AM FAHRZEUG  
ES - INSTALACIÓN EN EL VEHÍCULO  
EN - INSTALLATION ON THE VEHICLE  
IT - INSTALLAZIONE SULLA VETTURA  
PT - MONTAGEM NO VEÍCULO

4

1

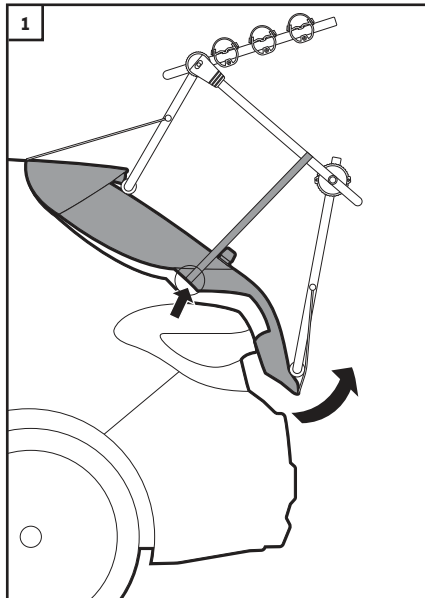

2

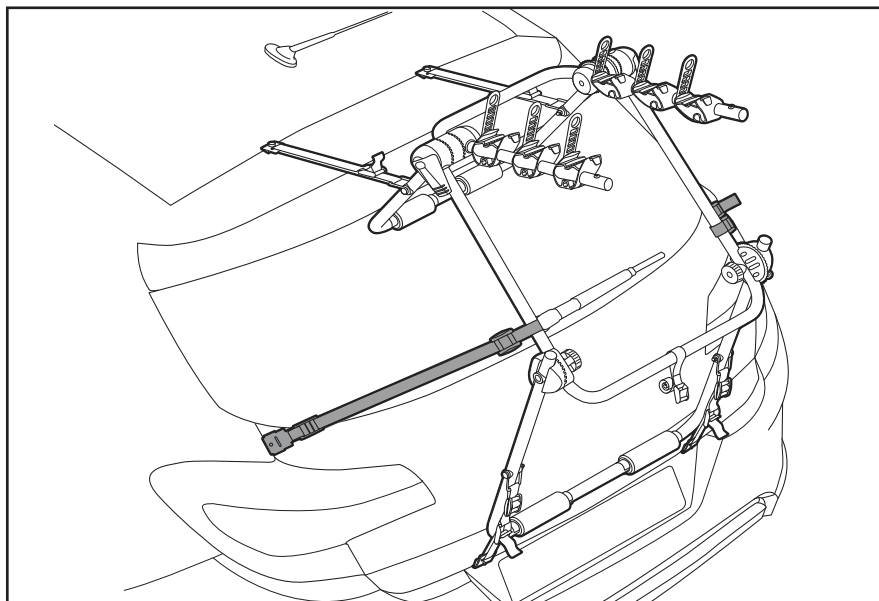
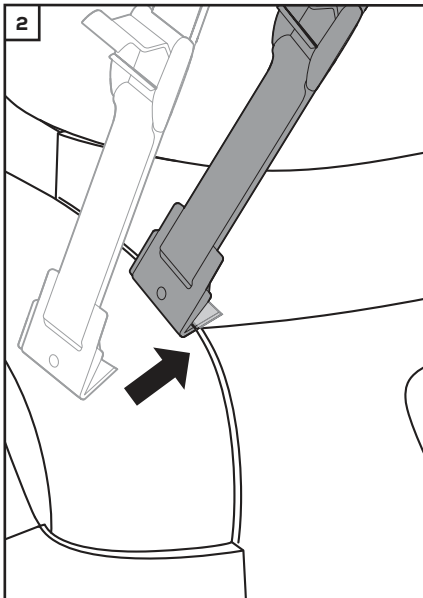

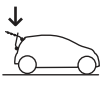

FR - INSTALLATION SUR LE VÉHICULE  
DE - MONTEREN OP DE VOERTUIG  
NL - INSTALLATION AM FAHRZEUG  
ES - INSTALACIÓN EN EL VEHÍCULO  
EN - INSTALLATION ON THE VEHICLE  
IT - INSTALLAZIONE SULLA VETTURA  
PT - MONTAGEM NO VEÍCULO

5

1

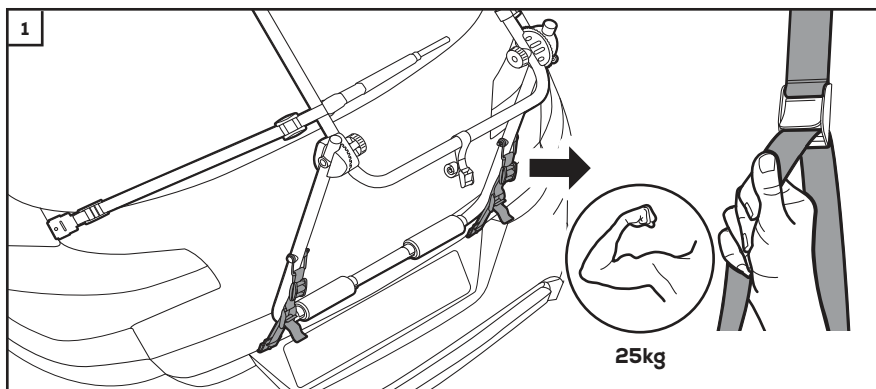

2

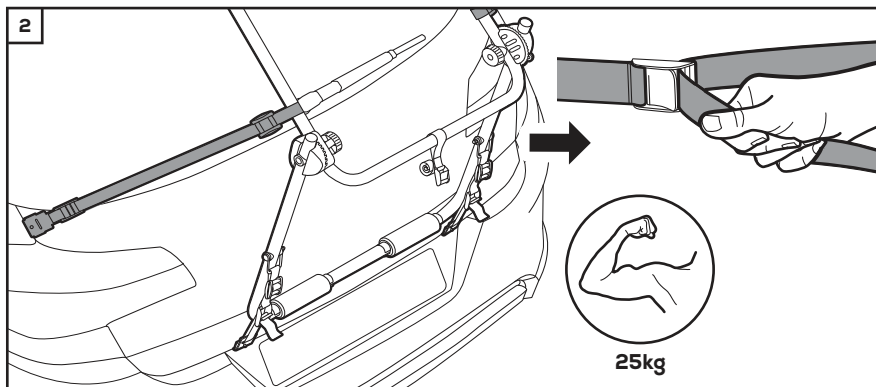

**C1**

FR - UTILISER LE SYSTÈME SPÉCIFIQUE D'ACCROCHE DES SANGLES LATÉRALES  
DE - DAS SPEZIFISCHE EINHAKSYSYSTEM DER SEITLICHEN GURTE BENUTZEN  
NL - HET SPECIALE BEVESTIGINGSSYSTEEM VOOR DE ZIJRIEMEN GEBRUIKEN  
ES - UTILIZAR EL SISTEMA ESPECÍFICO DE ENGANCHE DE LAS CORREAS LATERALES  
EN - USE THE SPECIFIC SIDE STRAP ATTACHMENT SYSTEM  
IT - USARE IL SISTEMA SPECIFICO DI ATTACCO DELLE CINGHIE LATERALI  
PT - UTILIZAR O SISTEMA ESPECÍFICO DE FIXAÇÃO DAS CORREIAS LATERAIS

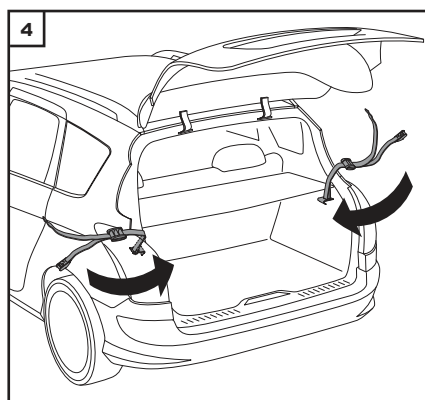
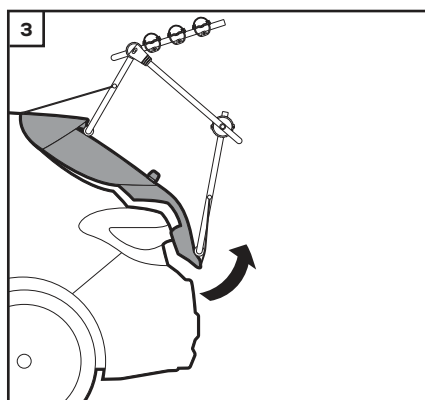
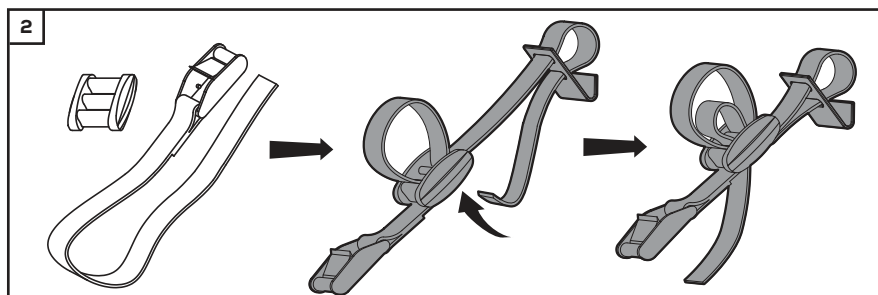
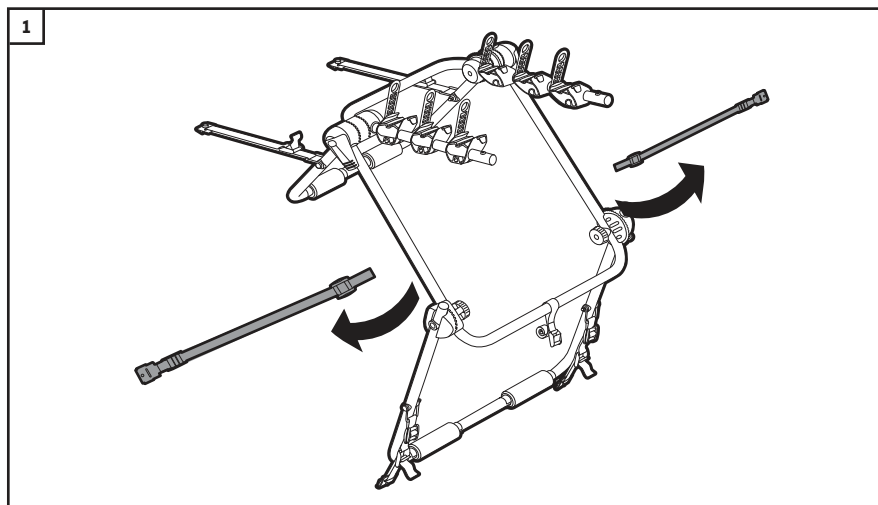



# C1

FR - UTILISER LE SYSTÈME SPÉCIFIQUE D'ACCROCHE DES SANGLES LATÉRALES  
DE - DAS SPEZIFISCHE EINHAKSYSYSTEM DER SEITLICHEN GURTE BENUTZEN  
NL - HET SPECIALE BEVESTIGINGSSYSTEEM VOOR DE ZIJRIEMEN GEBRUIKEN  
ES - UTILIZAR EL SISTEMA ESPECÍFICO DE ENGANCHE DE LAS CORREAS LATERALES  
EN - USE THE SPECIFIC SIDE STRAP ATTACHMENT SYSTEM  
IT - USARE IL SISTEMA SPECIFICO DI ATTACCO DELLE CINGHIE LATERALI  
PT - UTILIZAR O SISTEMA ESPECÍFICO DE FIXAÇÃO DAS CORREIAS LATERAIS

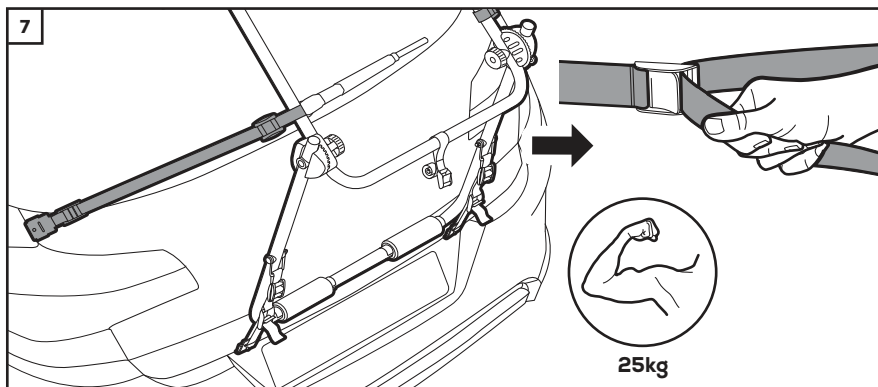
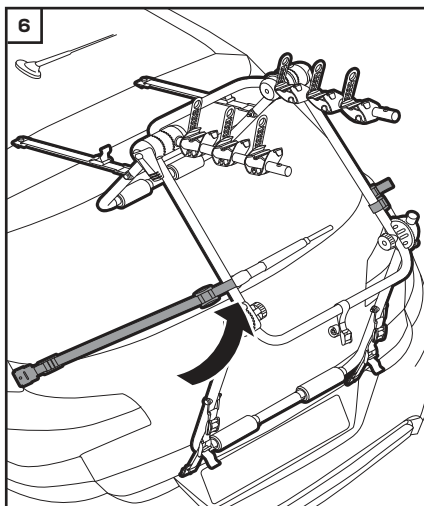
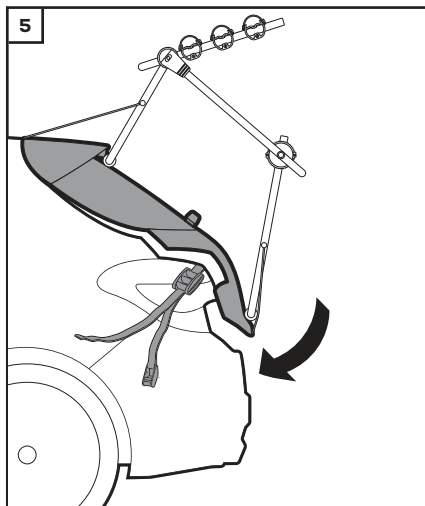



**C2**

FR - UTILISER LE SYSTÈME SPÉCIFIQUE D'ACCROCHE DES SANGLES INFÉRIEURES  
DE - DAS SPEZIFISCHE EINHAUSSYSTEM DER UNTEREN GURTE BENUTZEN  
NL - HET SPECIALE BEVESTIGINGSSYSTEEM VOOR DE ONDERSTE RIEMEN GEBRUIKEN  
ES - UTILIZAR EL SISTEMA ESPECÍFICO DE ENGANCHE DE LAS CORREAS INFERIORES  
EN - USE THE SPECIFIC LOWER STRAP ATTACHMENT SYSTEM  
IT - USARE IL SISTEMA SPECIFICO DI ATTACCO DELLE CINGHIE INFERIORI  
PT - UTILIZAR O SISTEMA ESPECÍFICO DE FIXAÇÃO DAS CORREIAS INFERIORES

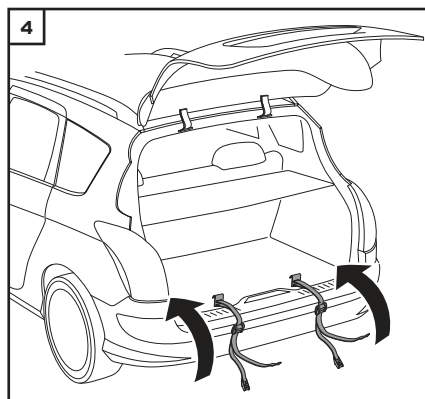
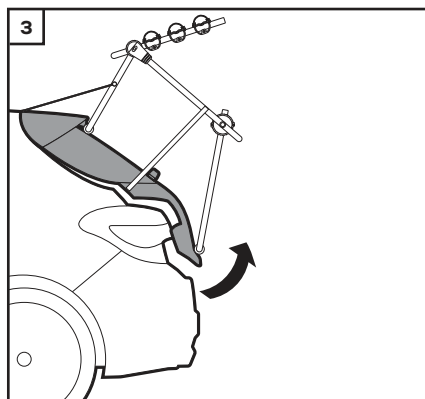
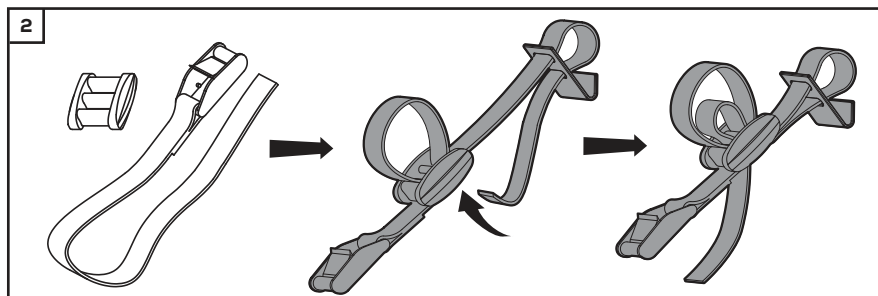
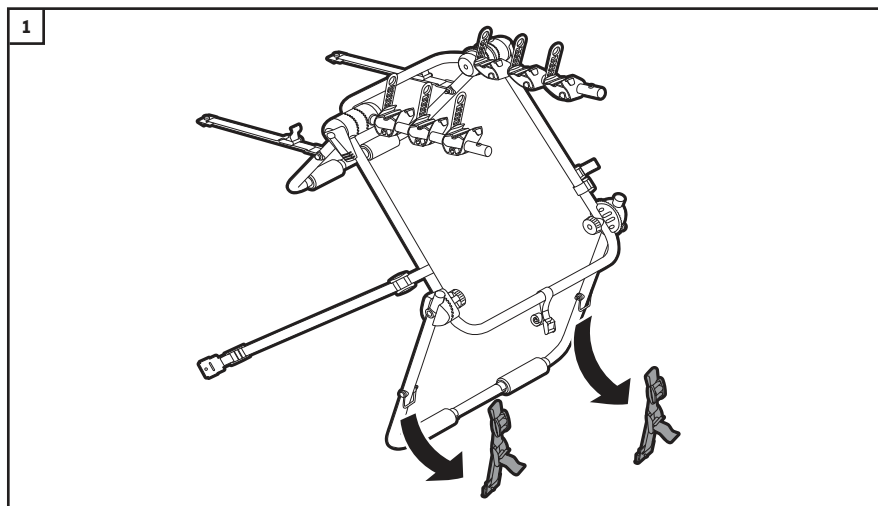



# C2

FR - UTILISER LE SYSTÈME SPÉCIFIQUE D'ACCROCHE DES SANGLES INFÉRIEURES  
DE - DAS SPEZIFISCHE EINHAKSYSTEM DER UNTEREN GURTE BENUTZEN  
NL - HET SPECIELE BEVESTIGINGSSYSTEEM VOOR DE ONDERSTE RIEMEN GEBRUIKEN  
ES - UTILIZAR EL SISTEMA ESPECÍFICO DE ENGANCHE DE LAS CORREAS INFERIORES  
EN - USE THE SPECIFIC LOWER STRAP ATTACHMENT SYSTEM  
IT - USARE IL SISTEMA SPECIFICO DI ATTACCO DELLE CINGHIE INFERIORI  
PT - UTILIZAR O SISTEMA ESPECÍFICO DE FIXAÇÃO DAS CORREIAS INFERIORES

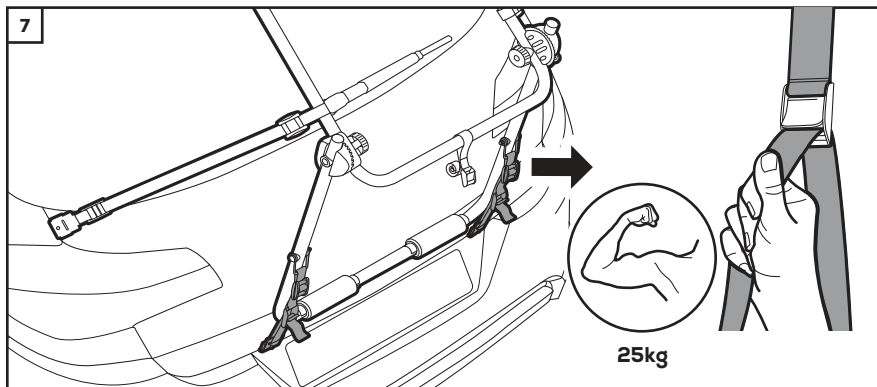
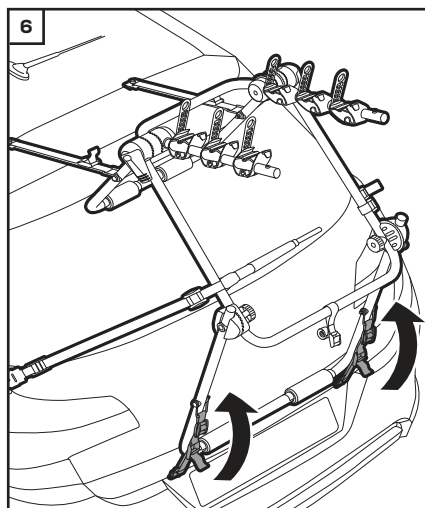
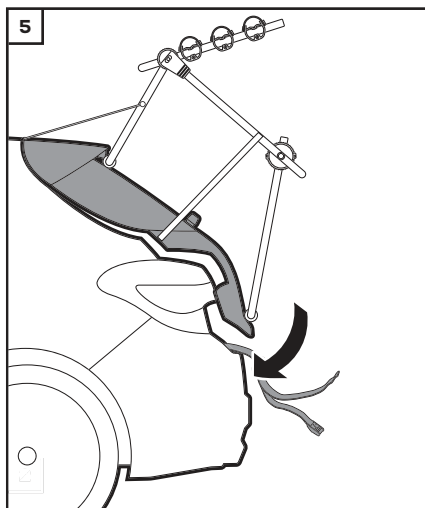



FR - SERRAGE DES ACCROCHES  
DE - FESTZIEHEN DER HALTERUNGEN  
NL - VASTZETTEN VAN DE KLEMMEN  
ES - AJUSTE DE LOS GANCHOS  
EN - CLAMPING OF HOOKS  
IT - CHIUSURA DEI GANCI  
PT - FIXAÇÃO DE GANCHOS

6

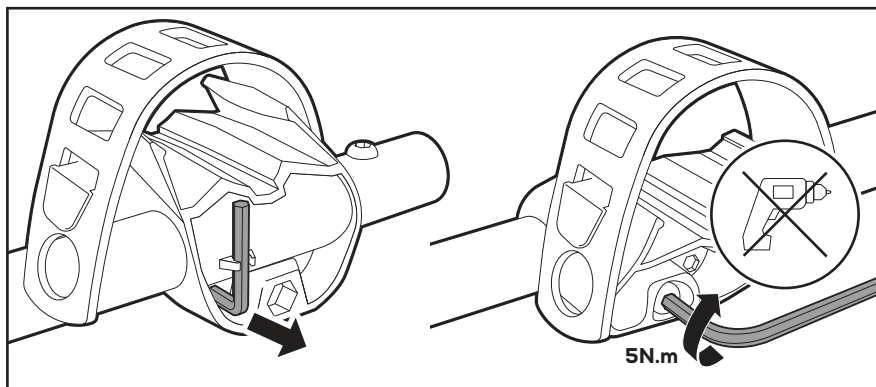
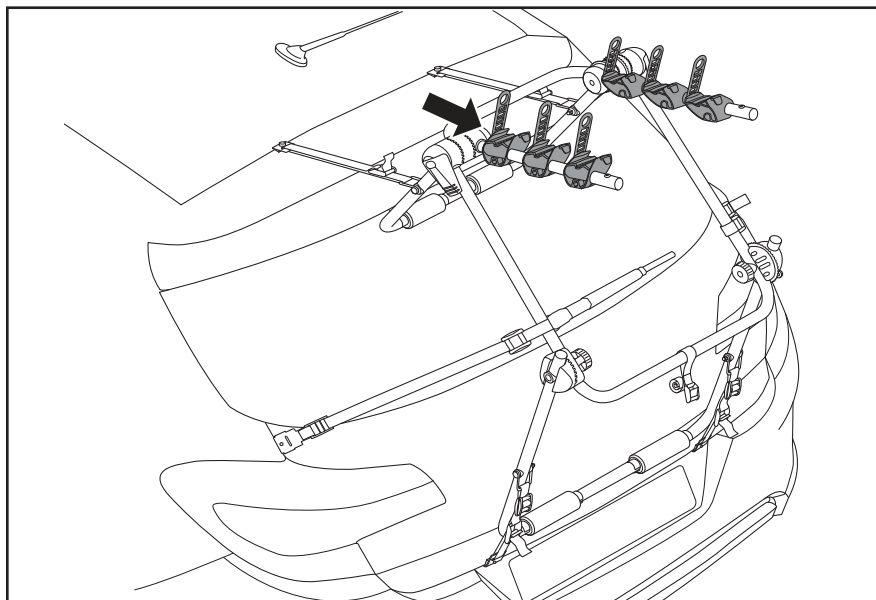



FR - MONTAGE DES VÉLOS SUR LE PORTE-VÉLOS  
DE - MONTAGE VAN DE FIETSEN OP DE FIETSDRAGER  
NL - BEFESTIGUNG DER FAHRRÄDER AUF DEM FAHRRDTRÄGER  
ES - MONTAJE DE LAS BICICLETAS SOBRE EL PORTABICIS  
EN - MOUNTING THE BICYCLES ONTO THE BICYCLE RACK  
IT - POSIZIONAMENTO DELLE BICI SUL PORTABICI  
PT - MONTAGEM DAS BICICLETAS NO PORTA-BICICLETAS

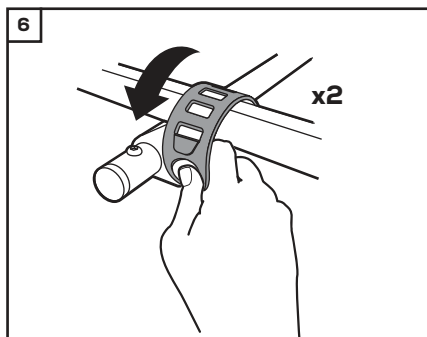
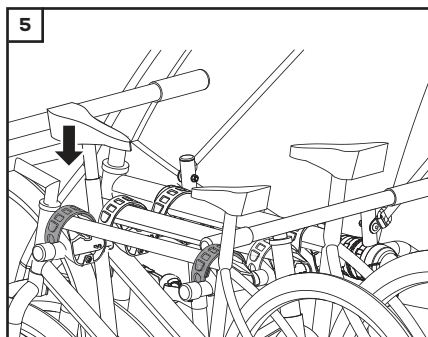
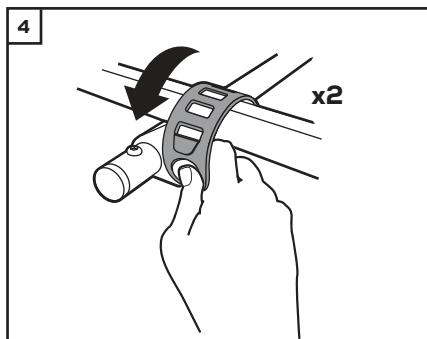
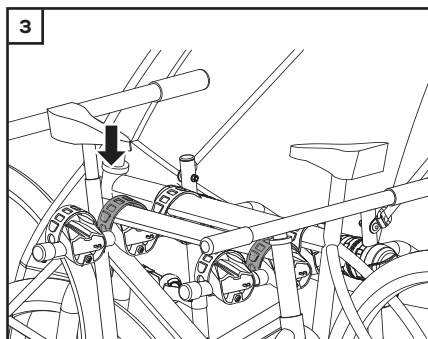
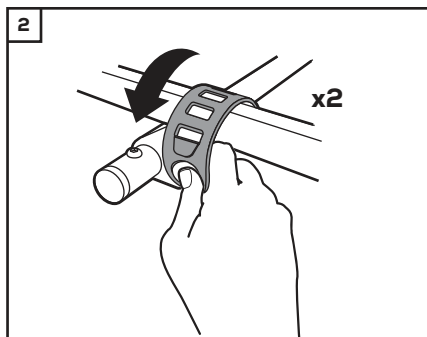
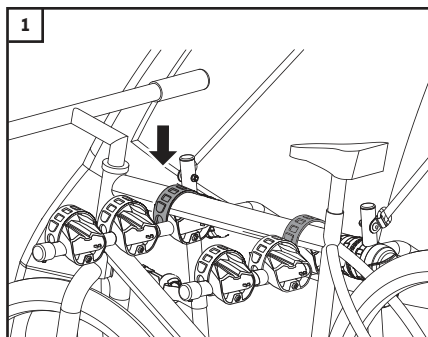



FR - MONTAGE DES VÉLOS SUR LE PORTE-VÉLOS  
DE - MONTAGE VAN DE FIETSEN OP DE FIETSDRAGER  
NL - BEVESTIGING DER FAHRRÄDER AUF DEM FAHRRDTRÄGER  
ES - MONTAJE DE LAS BICICLETAS SOBRE EL PORTABICIS  
EN - MOUNTING THE BICYCLES ONTO THE BICYCLE RACK  
IT - POSIZIONAMENTO DELLE BICI SUL PORTABICI  
PT - MONTAGEM DAS BICICLETAS NO PORTA-BICICLETAS

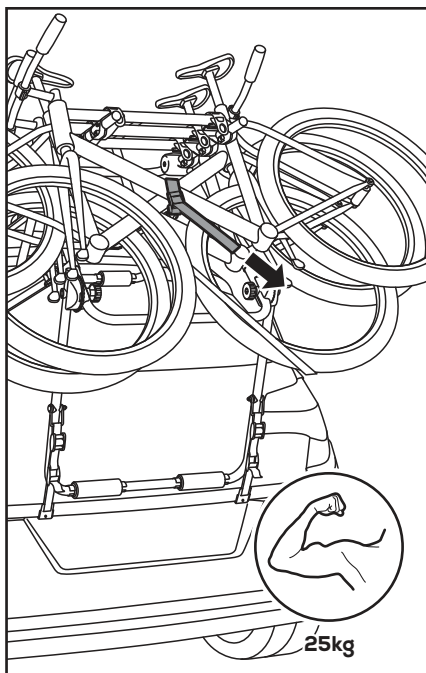
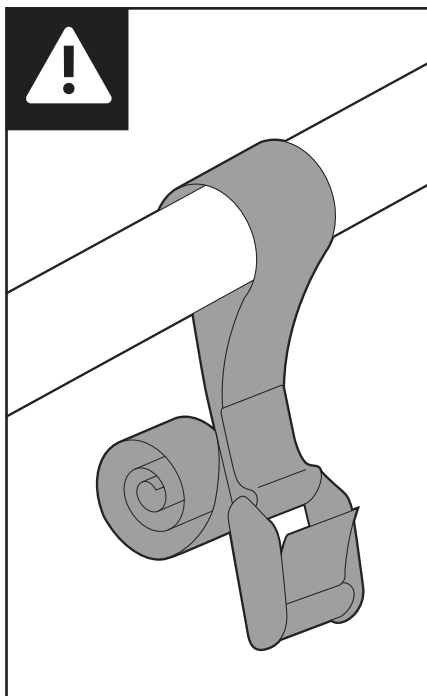

**FR** - Il est obligatoire d'utiliser la sangle attachée au porte-vélos fourni pour fixer et sécuriser correctement le ou les vélos.

**DE** - Um das Fahrrad oder die Fahrräder richtig zu befestigen und zu sichern, muss der am mitgelieferten Heckträger angebrachte Gurt verwendet werden.

**NL** - Het is verplicht om de riem te gebruiken die aan de meegeleverde fietsendrager is bevestigd om de fiets(en) goed vast te zetten.

**ES** - Es obligatorio utilizar la correa fijada al portabicicletas incluida para sujetar correctamente la/s bicicleta/s.

**IT** - E' obbligatorio utilizzare la chinghia in dotazione collegata al portabici, per assicurare bene la o le biciclette.

**PT** - É obrigatório utilizar a correia fixada no porta-bicicletas fornecido para fixar corretamente a(s) bicicleta(s).

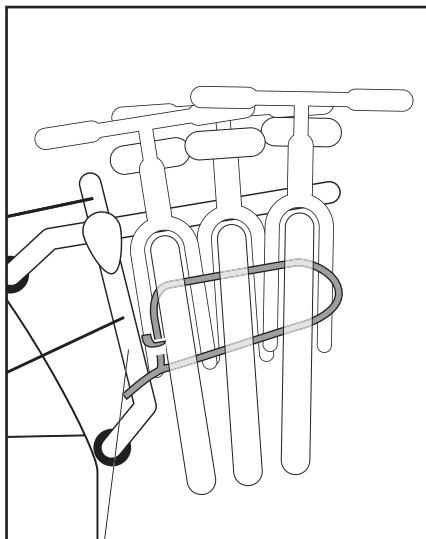

Le porte-vélo que vous venez d'acheter est destiné au transport de maximum 3 vélos. La notice de montage doit être scrupuleusement respectée avant toute utilisation du porte-vélo. Elle doit être donc conservée soigneusement.

---

### **Attention :**

- Le non respect de la notice de montage et des avertissements peut occasionner des dégâts importants à votre véhicule, mettre en cause votre sécurité et celle d'autrui.
- Le fabricant se dégage alors de toute responsabilité.

---

### **Information sur la sécurité routière :**

- Quel que soit le pays où vous utilisez votre porte-vélo, veillez à circuler en respectant le code de la route. Ne roulez jamais avec le porte vélo sans vélo. Plaque d'immatriculation et l'ensemble des feux de signalisation doivent être impérativement lisibles, veillez à ce que le chargement de votre porte-vélo ne les cache pas, si nécessaire rajoutez une plaque d'immatriculation et des feux supplémentaires.
- Ne jamais circuler hors du réseau routier goudronné alors que le vélo est installé sur le porte-vélo.

---

### **Précautions d'utilisation :**

Attention, ce porte-vélos est compatible uniquement avec les véhicules présents sur la liste d'affectation et munis d'un béquet et hayon métal. Ce porte vélos arrière ne doit pas être utilisé sur les véhicules autres que ceux indiqués dans le tableau d'affectation.

- Avant le montage du porte-vélo, assurez de la compatibilité du montage avec votre véhicule. En cas de doute demandez conseil à un vendeur / technicien. Veuillez transmettre cette notice à toute personne à qui vous prêtez ou cédez ce porte vélos.
- Chaque vélo ayant une géométrie particulière, il vous appartient de vérifier la compatibilité de votre vélo avec le porte-vélo. Pour les vélos sans barre supérieure, une barre additionnelle peut être ajoutée sur le vélo afin de pouvoir le poser sur le porte-vélo... Pour les vélos enfants, la compatibilité n'est pas garantie.
- Consultez le manuel d'utilisation de votre véhicule sur les charges maximales autorisées par le constructeur du véhicule.
- Pour le montage du porte-vélo, veillez respecter dans le moindre détail toutes les étapes de montage décrites dans la notice. Vérifiez avant chaque montage les tableaux d'affectations de la notice. Ce porte-vélo a été conçu pour protéger la peinture du véhicule s'il est installé correctement.
- Nettoyez avec soin les zones de contacts entre le porte-vélo et le véhicule afin d'éviter la poussière qui risquerait de rayer la carrosserie. Le réglage des éléments de fixation doit être fait avec soin et précision : attention à la force de serrage préconisée dans la notice de montage. Arrimez les sangles en nombre suffisant en suivant les indications données dans la notice de montage.
- Ne jamais utiliser votre porte-vélo si vous n'êtes pas certain de son montage correct.
- Veillez à bien arrimer le vélo sur le porte-vélo à l'aide des sangles en parfait état.

---

### **Conduite du véhicule avec le porte-vélo :**

- Inspectez et vérifiez le porte-vélo avant toute utilisation. Vérifiez avant chaque utilisation le réglage des noix de serrage et le métrage des sangles.
- Votre conduite doit prendre en compte la prise au vent du porte-vélo chargé. Une légère surconsommation du véhicule sera constatée. Attention à la sensibilité au vent latéral.

- Adaptez votre vitesse en fonction de la charge transportée et ne dépassez jamais la vitesse maximale autorisée de 130km/h.
- Il vous appartient d'ajouter des protections supplémentaires pour protéger votre vélo. Ces protections doivent également être convenablement attachées.
- Les gaz d'échappements du véhicule étant très chauds, ne disposez jamais dans le prolongement du pot d'échappement ni les pneus du vélo, ni les sangles du porte-vélo.
- Retirez tous les accessoires de votre vélo avant de les installer sur le porte-vélo. Les paniers et sièges enfants doivent être démontés (en plus des accessoires)
- Respectez une distance minimale de 20cm entre le sol et la partie la plus basse de votre chargement pour éviter tout risque de collision entre la route et votre vélo.
- Serrez et vérifiez la tension de toutes les sangles et de tous les moyeux lors de chaque inspection du porte-vélo et plus particulièrement sur les chemins non goudronnés et petites routes. Vérifiez régulièrement que l'ensemble reste convenablement arrimé.
- Le chargement doit être correctement arrimé avec la sangle de sécurité fournie et prévue à cet effet.
- Il vous appartient de vérifier l'état des sangles en tissu et de les remplacer en cas d'usure (même partielle).
- Le chargement doit être impérativement monté correctement sur les bras du porte-vélo et le centre de gravité du chargement doit être le plus bas possible.
- Un chargement qui dépasse de la voiture doit être conforme à la législation en vigueur et doit être sécurisé.
- Exclure tout dispositif élastique.
- Ne faites pas fonctionner automatiquement l'essuie glace de votre véhicule avant de vous être assuré que le porte-vélo le permette. Certains véhicules sont équipés d'un déclenchement automatique de l'essuie glace arrière. Vérifiez si vous pouvez déconnecter l'essuie glace arrière.
- Il est interdit de transporter de vélo électrique avec un porte-vélo à sangles, nous vous recommandons fortement un porte-vélo d'attelage plateforme pour transporter des vélos électriques.

---

### **Évitez :**

Les mauvaises routes, les accélérations brutales, les freinages brutaux ou les mauvais arrimages.

---

### **Nous vous conseillons de :**

- Ralentir fortement avant les ralentisseurs ou tout autre obstacle.
  - Avoir une conduite souple et anticipée.
  - Limiter votre vitesse avant les virages.
  - Lors des manoeuvres (parking, ...) pensez que votre véhicule est plus long.
  - Ne pas manipuler le hayon lorsque le porte-vélo est installé et chargé (avec le vélo).
- 

### **Entretien du porte-vélo :**

- Ne pas utiliser de produits chimiques agressifs pour nettoyer le porte-vélo.
- Remplacer immédiatement toute pièce défectueuse par une pièce identique et ne pas utiliser le porte-vélo avant une réparation complète.
- Retirez le porte-vélo du véhicule dans les stations de lavage automatique ou à haute pression.
- Rangez votre porte-vélo soigneusement avec la notice de montage après chaque utilisation dans un endroit sec et ventilé.
- En cas d'utilisation l'hiver, rincez systématiquement le porte-vélo afin d'éliminer le sel. Pour cela, utilisez de l'eau et du savon doux, rincez et séchez votre équipement avant de le ranger.

De fietsdragers die u zonet gekocht heeft is bedoeld voor het vervoeren van maximum 3 fiets. De handleiding moet nauwkeurig worden gevolgd alvorens het gebruik van deze fietsdrager. Daarom raden wij aan deze goed te bewaren.

---

### **Opgelet :**

Het niet naleven van deze voorschriften kan schade veroorzaken aan uw wagen en de veiligheid van uzelf en anderen in gevaar brengen. De fabrikant neemt in dat geval ook afstand van elke verantwoordelijkheid.

---

### **Informatie over de verkeersveiligheid :**

In welk land u uw fietsdrager ook gebruikt, gelieve de plaatselijke wegcode te respecteren. Rij nooit zonder fietsen op de fietsdrager. Het is verplicht dat uw nummerplaat en de verlichting van uw wagen goed zichtbaar blijven bij het gebruik van de fietsdrager. Indien het zicht van de nummerplaat en/of verlichting gehinderd wordt dan moet men een supplementaire nummerplaat en/of verlichting gebruiken. Rijd nooit buiten de verharde wegen, terwijl de fiets zich op de fietsdrager bevindt

---

### **Voorzorgen bij gebruik :**

Opgelet, deze fietsdrager is enkel geschikt voor wagens die op de affectatielijst en die voorzien zijn van een metalen achterklep en spoiler. Deze fietsendrager mag niet worden gebruikt op andere voertuigen dan die in de geschiktheidstabel zijn aangegeven.

- Alvorens de fietsdrager te installeren moet u nagaan of deze compatibel is met uw wagen. In geval van twijfel neemt u best contact op met uw verkoper. Geef deze instructies door aan iedereen aan wie je deze fietsendrager uitleent of verkoopt.

- Elke fiets heeft een andere geometrie. Gelieve na te gaan als uw fiets compatibel is met deze bagagedrager. Voor de fietsen die geen steunstang hebben die kunnen een extra stang installeren van de fabrikant om ze op de fietsdrager te installeren. Voor de kinderfietsen kunnen we de compatibiliteit niet garanderen.

- Lees de gebruiksaanwijzing van uw wagen om na te gaan wat zijn maximale laadvermogen is die voorgeschreven wordt door de constructeur.

- Gelieve bij het installeren van de fietsdrager de verschillende stappen die beschreven staan in de handleiding nauwkeurig te volgen. Controleer in de lijst of deze drager geschikt is voor uw wagen. Deze fietsdrager is zo ontworpen dat de lak van uw wagen niet wordt beschadigd als men ze correct monteert.

- Maak de contactzones tussen de fietsdrager en de wagen altijd proper vooraleer deze te installeren om krassen door vuiligheid te vermijden. De bevestigingsstukken moeten met nauwkeurig geregeld worden: bekijk in de handleiding de aangewezen kracht van aanspannen. Maak de spanriemen voldoende vast zoals dat aangeduid staat in de handleiding.

- Gebruik de fietsdrager nooit als u niet zeker bent dat deze correct geïnstalleerd is.

- Gelieve de fietsen goed aan te spannen aan de hand van spanriemen die in perfecte staat zijn.

---

### **Besturen van de wagen met een bagagedrager :**

- Inspecteer en verifieer alvorens de fietsdrager te gebruiken. Controleer bij elk gebruik of de lengte van de spanbanden correct zijn en of deze niet correct zijn bevestigd.

- Tijdens het rijden zal de fietsdrager extra wind nemen. Dit heeft als gevolg dat het verbruik van uw wagen licht zal stijgen. Pas op voor zijwindgevoeligheid.
- Pas uw snelheid aan in functie van het gewicht dat u meedraagt en rij nooit sneller dan de maximale toegelaten 130km/u
- U kunt altijd extra veiligheden toevoegen ter bescherming van uw fiets. Deze beschermingen moeten uiteraard correct worden geïnstalleerd.
- De uitlaatgassen van uw wagen kunnen heel warm zijn, zorg er daarom voor dat de fietsbanden of de spanbanden niet voor de uitlaat komen.
- Alvorens de fietsen op de fietsdrager te installeren hoort u alle accessoires van de fiets te verwijderen. De manden en kinderzitjes moeten eveneens van de fiets worden gedemonteerd.
- Respecteer de minimum afstand van 20cm tussen de grond en het laagste punt van uw fietsen zodat u geen schade oploopt door het botsen van uw fietsen met de grond.
- Controleer de spanning van de spanbanden alvorens de fietsdrager te gebruiken. Vooral op niet-geasfalteerde en kleinere wegen moet hier de nodige aandacht aan worden besteed.
- De lading moet correct worden vastgemaakt met die veiligheidsspanband die meegeleverd is.
- U moet op tijd de staat van de spanbanden te controleren op slijtage en indien nodig te vervangen. (zelfs gedeeltelijk)
- Het is verplicht de lading correct te monteren op de armen van de fietsdrager. Het zwaartepunt moet zo laag mogelijk bij de grond zijn.
- Een lading die buiten de wagen uitsteekt moet conform zijn aan de wetgeving die van kracht is en moet beveiligd zijn.
- Gebruik geen elastische hulpmiddelen.
- Gebruik niet zomaar de achterruitenwisser alvorens te controleren als de fietsdrager deze niet hindert. Sommige wagens hebben een automatische achterruitenwisser.
- Controleer eventueel als u de achterruitenwisser niet kunt verwijderen.
- Het is verboden om een elektrische fiets te vervoeren met een fietsdrager met spanbanden.

---

### **Vermijd volgende zaken :**

Wegen in slechte staat, hevig accelereren, hevig remmen of slecht bevestigen.

---

### **Wij raden jullie volgende zaken aan :**

- Gelieve sterk te vertragen voor verkeersdrempels of andere obstakels.
- Stuur soepel en geanticipeerd.
- Beperk uw snelheid voor een bocht.
- Hou in gedachten bij manoeuvres(parkeren) dat uw wagen langer is.
- Doe het kofferdeksel niet open als de fietsdrager is geïnstalleerd en geladen (met de fietsen).

---

### **Onderhoud van de fietsdrager :**

- Gelieve geen agressieve chemische reinigingsproducten te gebruiken voor de schoonmaak van uw fietsdrager
- Vervang defecte onderdelen onmiddellijk met een identiek onderdeel en gebruik deze niet alvorens deze volledig is hersteld.
- Haal de fietsdrager van uw wagen als u gebruik maakt van een carwash of bij het gebruik van een hogedrukreiniger.
- Berg de fietsdrager op na gebruik in een droge en goed geventileerde plaats.
- In geval u de fietsdrager gebruikt in de winter moet u deze frequent spoelen met water om het zout te verwijderen. Gebruik hiervoor water en zachte zeep en droog achteraf het materiaal alvorens op te bergen.

Der Fahrradträger, den Sie gerade erworben haben, ist für maximal 3 Fahrräder ausgelegt. Die Montageanleitung muss sorgfältig beachtet werden, bevor der Fahrradträger verwendet wird. Sie sollte deshalb sorgfältig aufbewahrt werden

---

### **Achtung :**

Die Nichtbeachtung der Montageanleitung und der Warnhinweise kann zu schweren Schäden an Ihrem Fahrzeug führen und Ihre und die Sicherheit anderer gefährden.

Der Hersteller wird dann von jeglicher Haftung entlastet.

---

### **Informationen zur Verkehrssicherheit :**

Wo auch immer Sie Ihren Fahrradträger einsetzen, achten Sie darauf, dass Sie die Straßenverkehrsregeln einhalten. Fahren Sie nie ohne Fahrrad auf dem Fahrradträger. Das Nummernschild und alle Verkehrslichter müssen gut lesbar und sichtbar sein. Achten Sie darauf, dass die Ladung Ihres Fahrradträgers diese nicht verdeckt. Montieren Sie gegebenenfalls ein zusätzliches Nummernschild und Verkehrslichter.

Fahren Sie mit Fahrrädern auf dem Fahrradträger nie abseits der befestigten Straßen.

---

### **Vorsichtsmaßnahmen für den Gebrauch :**

Bitte beachten Sie, dass dieser Fahrradträger nur mit Fahrzeugen der Einsatzliste kompatibel ist, die mit einer Heckklappe aus Metall ausgestattet sind. Dieser Heckfahrradträger darf nur für Fahrzeuge verwendet werden, die in der Zuordnungstabelle aufgeführt sind.

- Vergewissern Sie sich vor der Montage des Fahrradträgers, dass die Vorrichtung mit Ihrem Fahrzeug kompatibel ist. Im Zweifelsfall fragen Sie einen Verkäufer/Techniker. Bitte geben Sie diese Anleitung weiter, wenn Sie diesen Fahrradträger ausleihen oder weitergeben.

- Da jedes Fahrrad seine eigene Geometrie hat, müssen Sie die Kompatibilität Ihrer Fahrräder mit dem Fahrradträger prüfen. Bei Fahrrädern ohne oberen Bügel kann ein zusätzlicher Bügel am Fahrrad angebracht werden, so dass es auf den Fahrradträger gestellt werden kann. Bei Kinderfahrrädern ist die Kompatibilität nicht gewährleistet.

- Informieren Sie sich in der Bedienungsanleitung Ihres Fahrzeugs über die vom Fahrzeughersteller zugelassenen Höchstlasten.

- Bei der Montage des Fahrradträgers befolgen Sie alle in der Anleitung beschriebenen Montageschritte genau. Überprüfen Sie vor jeder Montage die Zuordnungstabellen im Handbuch. Dieser Fahrradträger wurde so entwickelt, dass er bei richtiger Montage den Lack des Fahrzeugs nicht beschädigt.

- Reinigen Sie die Kontaktflächen zwischen dem Fahrradträger und dem Fahrzeug sorgfältig, um Staub zu vermeiden, der die Karosserie zerkratzen könnte. Die Befestigungselemente müssen sorgfältig und genau eingestellt werden: Beachten Sie die in der Montageanleitung empfohlene Anzugskraft und ziehen Sie die Spanngurte in ausreichender Stärke gemäß den Anweisungen in der Montageanleitung an.

- Verwenden Sie Ihren Fahrradträger niemals, wenn Sie nicht sicher sind, dass er richtig montiert ist.

- Vergewissern Sie sich, dass die Fahrräder sicher auf dem Fahrradträger befestigt sind und die Spanngurte in einwandfreiem Zustand sind.

## **Fahren des Fahrzeugs mit montiertem Fahrradträger :**

- Kontrollieren und überprüfen Sie den Fahrradträger vor der Verwendung. .berprüfen Sie vor jedem Gebrauch die Einstellung der Spannmuttern und die Länge der Spanngurte.
- Bei der Fahrt muss die Windlast des beladenen Fahrradträgers berücksichtigt werden. Es wird ein leichter Mehrverbrauch des Fahrzeugs festgestellt. Achten Sie auf Seitenwind.
- Passen Sie Ihre Geschwindigkeit der Last an, die Sie transportieren, und überschreiten Sie niemals die Höchstgeschwindigkeit von 130km/h.
- Es liegt an Ihnen, Ihre Fahrräder zusätzlich zu schützen. Diese Schutzvorrichtungen müssen ebenfalls ordnungsgemäß angebracht werden.
- Da die Auspuffgase des Fahrzeugs sehr heiß sind, sollten Sie niemals Fahrradreifen oder die Spanngurte des Fahrradträgers in der Nähe des Auspuffrohrs positionieren.
- Entfernen Sie alle Zubehörteile von Ihren Fahrrädern, bevor Sie sie auf dem Fahrradträger montieren. Körbe und Kindersitze müssen entfernt werden. (zusätzlich zum Zubehör) 5
- Halten Sie einen Mindestabstand von 20 cm zwischen dem Boden und dem untersten Teil Ihrer Ladung ein, um das Risiko einer Kollision zwischen der Straße und Ihren Fahrrädern zu vermeiden.
- Ziehen Sie alle Spanngurte und Naben bei jeder Inspektion des Fahrradträgers nach und überprüfen Sie deren Spannung, insbesondere auf unbefestigten Straßen und kleinen Wegen. .berprüfen Sie regelmäßig, dass die Einheit ordnungsgemäß gesichert ist.
- Die Ladung muss mit dem mitgelieferten Sicherheitsgurt ordnungsgemäß gesichert werden.
- Es liegt in Ihrer Verantwortung, den Zustand der Stoffgurte zu überprüfen und sie zu ersetzen, wenn sie (auch nur teilweise) abgenutzt sind.
- Die Ladung muss richtig auf den Tragarmen des Trägers befestigt werden und der Schwerpunkt der Ladung muss so niedrig wie möglich sein.
- Eine Ladung, die aus dem Fahrzeug heraussteht, muss den geltenden Vorschriften entsprechen und gesichert sein.
- Schließen Sie alle elastischen Elemente aus.
- Betätigen Sie den Scheibenwischer Ihres Fahrzeugs erst dann automatisch, wenn Sie sicher sind, dass der Fahrradträger das zulässt. Einige Fahrzeuge sind mit einem automatischen Heckscheibenwischer ausgestattet. .berprüfen Sie, ob Sie diesen Heckscheibenwischer abschalten können.
- Es ist verboten empfohlen, Elektrofahrräder mit einem Gurträger zu transportieren.

---

## **Vermeiden Sie :**

Schlechte Straßen, starke Beschleunigung, starkes Bremsen oder schlechtes Anfahren.

---

## **Wir raten Ihnen :**

- Verlangsamen Sie vor Bodenschwellen oder anderen Hindernissen deutlich.
- Fahren Sie ruhig und vorausschauend.
- Begrenzen Sie Ihre Geschwindigkeit vor Kurven.
- Denken Sie beim Manövrieren (Einparken usw.) daran, dass Ihr Fahrzeug länger ist.
- Betätigen Sie die Heckklappe nicht, wenn der Fahrradträger montiert und beladen ist (mit den Fahrrädern).

---

## **Wartung des Fahrradständers :**

- Verwenden Sie zur Reinigung des Fahrradträgers keine scharfen Chemikalien.
- Ersetzen Sie ein defektes Teil sofort durch ein identisches und benutzen Sie den Träger nicht, bevor er nicht vollständig repariert wurde.
- Nehmen Sie den Fahrradträger bei automatischen oder Hochdruck-Waschanlagen vom Fahrzeug ab.
- Lagern Sie Ihren Fahrradträger nach jedem Gebrauch sorgfältig mit der Montageanleitung an einem trockenen und gut belüfteten Ort.
- Bei Verwendung im Winter spülen Sie den Fahrradträger ab, um Salz zu entfernen. Verwenden Sie Wasser und milde Seife. Spülen Sie die Ausrüstung ab und trocknen Sie sie, bevor Sie sie einlagern.

El portabici que acaba de comprar sirve para transportar 3 bici como máximo. Lea atentamente las instrucciones de uso y consérvelas para futuras ocasiones.

---

### **Atención :**

No respetar las instrucciones y las advertencias puede ocasionar importantes daños en su vehículo y poner en juego su seguridad y la de los demás. En este caso el fabricante declinará toda responsabilidad.

---

### **Información sobre la seguridad vial :**

Sea el que sea el país en el que utiliza su portabicicletas, circule respetando el código de la circulación. No circule nunca con el portabicicletas sin bicis. La matrícula y todas las luces de señalización deben estar siempre perfectamente visibles. Asegúrese de que la carga del portabicicletas no las tape y si es necesario añada una placa de matrícula y luces supletorias.

No circule nunca fuera de la red de carreteras asfaltadas siempre que la bicicleta esté instalada sobre el porta bicicletas

---

### **Precauciones de uso :**

Atención, este porta bicicletas es compatible únicamente con los vehículos presentes en la lista de aplicaciones y provistos de alerón y portón metálicos. Este portabicicletas posterior únicamente se debe utilizar en los vehículos especificados en la tabla de afectación.

- Antes de montar el portabicicletas, asegúrese de que el montaje es compatible con su vehículo. En caso de duda pida consejo a un vendedor/técnico. Transmita estas instrucciones a qualquer pessoa a quem empreste ou entregue este porta-bicicletas.

- Como cada bicicleta tiene una geometría particular, también debe comprobar la compatibilidad de sus bicicletas con el portabicicletas. Para colocar en el portabicicletas bicis sin barras superiores puede añadir una barra adicional el fabricante. No se garantiza la compatibilidad para las bicicletas de niños.

- Consulte el manual del vehículo para conocer las cargas máximas autorizadas por el constructor.

- Para montar su portabicicletas respete al detalle todas las etapas de montaje descritas. Antes de cada montaje compruebe las tablas de afectaciones de las instrucciones. Este portabicicletas está concebido para proteger la pintura del vehículo, siempre y cuando la instalación sea correcta.

- Limpie con cuidado las zonas de contacto entre el portabicicletas y el vehículo para evitar que el polvo pueda rayar la carrocería. El ajuste de los elementos de fijación debe hacerse con cuidado y precisión: atenerse a la fuerza de sujeción que recomienda el libro de instrucciones. Atar con un número suficiente de cinchos siguiendo las indicaciones que aparecen en las instrucciones de montaje.

- No utilice su portabicicletas si no está seguro de que está bien montado.

- Sujetar bien las bicis al portabici con la ayuda de los cinchos.

---

### **Conducción del vehículo con el portabicicletas :**

Inspeccione y compruebe el portabicicletas antes de cualquier utilización. Compruebe cada vez el ajuste de las llaves de sujeción y el metraje de los cinchos.

- Su conducción debe tener en cuenta la resistencia al aire del portabicicletas cargado. Constatará que el vehículo tiene un ligero sobreconsumo. Atención a la sensibilidad al viento lateral.

- Adapte su velocidad en función de la carga transportada y no supere nunca la velocidad máxima autorizada de 130km/h.

- Es conveniente que añada protecciones adicionales para sus bicicletas. Estas protecciones también deberán estar convenientemente sujetas.
- Como los gases de escape de su vehículo están muy calientes, no ponga nunca en la prolongación del tubo de escape ni los neumáticos de las bicis ni los cinchos del portabicicletas.
- Retire todos los accesorios de sus bicicletas antes de instalarlas sobre el portabicicletas. Además de los accesorios, se deben desmontar las cestas y sillas para niños.
- Respetar una distancia mínima de 20cm entre el suelo y la parte más baja de su carga para evitar cualquier riesgo de colisión entre la carretera y sus bicicletas.
- Apriete y compruebe la tensión de todos los cinchos y de todos los cubos cada vez que inspeccione el portabicicletas, sobre todo cuando va por caminos sin asfaltar y pequeñas carreteras. Compruebe regularmente que el conjunto está convenientemente sujeto.
- La carga debe estar correctamente estibada con el cincho de seguridad que se suministra con el portabicicletas y prevista a tal efecto.
- Debe comprobar el estado de los cinchos de tela y cambiarlas en caso de desgaste (incluso parcial).
- La carga debe estar obligatoriamente correctamente montada en los brazos del portabicicletas y el centro de gravedad de la carga debe estar lo más bajo posible.
- Una carga que sobrepasa del coche debe estar siempre conforme a la legislación vigente y colocada de manera totalmente segura.
- Excluir cualquier dispositivo elástico.
- No haga funcionar automáticamente los limpiaparabrisas de su vehículo antes de haber comprobado que su portabicicletas lo permite. Algunos vehículos están equipados de una desconexión automática del limpia trasero, pero compruebe eventualmente si puede desconectar el limpia trasero.
- Está prohibido de transportar bicis eléctricas con un portabicicletas de cinchos, le recomendamos para ello un portabicicletas de enganche de plataforma.

---

## **Evite :**

Las carreteras en malas condiciones, las aceleraciones y los frenazos bruscos o tener la carga mal estibada.

---

## **Le aconsejamos :**

- Aminorar con fuerza antes de los tramos de desaceleración o de cualquier otro obstáculo.
- Conducir con suavidad y anticipación.
- Reducir su velocidad antes de las curvas.
- Durante las maniobras (parking, etc.) piense que su vehículo es más largo.
- No manipule el portón trasero cuando el portabicicletas está instalado y cargado (con las bicis).
- Mantenimiento del portabicicletas:
  - No utilizar productos químicos agresivos para limpiar el portabicicletas.
  - Cambiar inmediatamente cualquier pieza defectuosa por una pieza idéntica y no utilizar el portabicicletas antes de que esté totalmente reparado.
  - Retirar el portabicicletas del vehículo en los túneles de lavado automático o de alta presión.
  - Guardar cuidadosamente el portabicicletas con las instrucciones de montaje después de cada uso en un lugar seco y ventilado.
  - En caso de utilizarlo en invierno, limpiar sistemáticamente el portabicicletas para eliminar la sal. Para ello, utilizar agua y jabón suave, enjuagar y secar el material antes de guardarlo.

---

## **Mantenimiento del portabicicletas :**

- No utilizar productos químicos agresivos para limpiar el portabicicletas.
- Cambiar inmediatamente cualquier pieza defectuosa por una pieza idéntica y no utilizar el portabicicletas antes de que esté totalmente reparado.
- Retirar el portabicicletas del vehículo en los túneles de lavado automático o de alta presión.
- Guardar cuidadosamente el portabicicletas con las instrucciones de montaje después de cada uso en un lugar seco y ventilado.
- Limpiar el portabicicis después de cada uso, prestando especial atención a las partes deslizantes

The bicycle rack, which you have bought, is for transporting 3 bicycle only. The installation instructions must be closely followed before using the bicycle rack. They should therefore be kept in a safe place.

---

### **Warning:**

Failure to follow the installation instructions may cause significant damage to your vehicle and may endanger you and others. The manufacturer will not accept any responsibility in this case.

---

### **Road safety information:**

Whatever country you use your bicycle rack in, respect the Highway Code. Never drive with the bicycle rack attached without a bicycle on. The number plate and signal lights must be visible. Make sure that your bicycle rack does not hide them, if necessary add an extra number plate and lights. Never drive off-road with a bicycle mounted on the bicycle rack.

---

### **Precautions for use:**

Warning, this bicycle rack is only compatible with vehicles that appear in the allocation list which have a metal spoiler and tailgate. This rear bike carrier must not be used on vehicles other than those listed in the condition table.

- Before installation of the bicycle rack, please ensure that the mounting device is compatible with your vehicle. If you have any doubt, please ask the advice of a sales representative or a technician. Please pass on these instructions to anyone you lend or pass on this bike carrier to.
  - Each bicycle being of a different shape, it is your responsibility to check the compatibility of your bicycle with the bicycle rack. For bicycles without an upper bar, an additional bar is available at your retailer. This can be added to the bicycle so that it may be placed on the bicycle rack. For child's bicycles, compatibility is not guaranteed.
  - Consult the user manual of your vehicle for the maximum load authorised by the vehicle manufacturer
  - When installing the bicycle rack, follow each step that the instructions describe very closely. Check before every installation the allocation tables. This bicycle rack is designed to protect the vehicle's paintwork if it is properly mounted.
  - Carefully clean the points where the bicycle rack comes into contact with the vehicle in order to eliminate any dust that may scratch the bodywork.
  - The fastening components should be adjusted with care and precision: please see the recommended clamping force in the installation instructions.
  - Secure a sufficient number of straps following the guidelines given in the installation instructions.
  - Never use your bicycle rack if you are not sure of its proper installation.
  - Be sure to secure the bicycle onto the bicycle rack using straps that are in good condition.
- 

### **Driving the vehicle with the bicycle rack:**

- Inspect and check the bicycle rack before every use. Before every use, check the adjustment of the clamps and the length of the straps.
- Your driving should take into account the effect of the wind on the loaded bicycle rack. You will notice slightly higher fuel consumption. Beware of side wind sensitivity.

- Adapt your speed according to the transported load and never go faster than the maximum speed limit of 130 km/h.
- It is your responsibility to use additional protection for your bicycle. This protection must also be appropriately attached.
- Exhaust fumes being hot, never put tires or the bicycle rack's straps in front of the exhaust pipe.
- Remove all accessories from your bicycle before mounting it on the bicycle rack. Baskets and child seats should be removed (as well as any accessories).
- Keep a minimum distance of 20cm between the ground and the lowest part of your load in order to avoid any risk of collision between the road and your bicycle.
- Tighten and check the tension of all the straps and wheel hubs during each inspection of the bicycle rack and, in particular, on unpaved and small roads. Regularly check that all the equipment is properly secured.
- The load should be properly secured with the strap provided for this function.
- It is your responsibility to check the condition of the fabric straps and to replace them if they are worn out (even if only partially).
- The load must be correctly mounted on the bars of the bicycle rack and the load's centre of gravity should be as low as possible.
- A load, which is wider than the vehicle, must conform to the relevant laws and must be secured.
- Do not use any plastic devices.
- Disable your vehicle's automatic windscreen wipers until you are sure that the bicycle rack is compatible with them. Some vehicles have rear windscreen wipers which function automatically. Check whether you can disconnect the rear windscreen wipers.
- It is prohibited to transport an electric bicycle with a bicycle rack with straps.

---

### **Avoid:**

Poor roads, sharp acceleration and braking, bad linkages.

---

### **We advise you:**

- To slow down significantly before speed bumps or any other obstacle.
  - To drive smoothly, to look ahead.
  - To limit your speed in corners.
  - When manoeuvring (parking etc.) do not forget that your vehicle is longer.
  - Do not try to open the boot when the bicycle rack is installed and loaded (with a bicycle).
- 

### **Maintenance of the bicycle rack:**

- Do not use chemical or aggressive products to clean the bicycle rack.
- Immediately replace any defective item and do not use the bicycle rack before complete repair.
- Remove the bicycle rack from the vehicle in automatic or high-pressure car washes.
- Store your bicycle rack carefully together with the mounting instructions after each use in a dry and well-ventilated place.
- If used during the winter, wash the bicycle rack each time in order to remove salt. For this, use water and a mild soap, rinse and dry your equipment before putting it away.

Il portabici che avete appena acquistato è destinato al trasporto di 3 bici al massimo. Le istruzioni di montaggio vanno scrupolosamente seguite prima di ogni utilizzo del portabici. Occorre successivamente conservarle con cura.

---

### **Attenzione :**

In caso di mancato rispetto delle istruzioni di montaggio e degli avvisi qui riportati, che possono causare gravi danni al vostro veicolo e mettere in pericolo voi e gli altri, il produttore declina ogni responsabilità.

---

### **Informazioni sulla sicurezza stradale :**

In qualunque paese utilizzate il vostro portabici, dovete sempre circolare nel rispetto del codice della strada vigente. Non mettetevi MAI in viaggio con portabici installato senza biciclette. Targa e dispositivi di illuminazione posteriori devono essere obbligatoriamente visibili. Qualora non lo fossero sarà necessario aggiungerne di supplementari. Non circolare mai al di fuori della rete stradale asfaltata quando la bicicletta è installata sul portabici.

---

### **Precauzioni d'uso :**

Attenzione, questo portabici è compatibile solo con i veicoli presenti sulla tabella di applicazione e muniti di spoiler e portello posteriore in metallo. Questo portabici posteriore non deve essere utilizzato sui veicoli diversi da quelli indicati nella tabella di applicazione.

- Prima del montaggio del portabici, assicuratevi che sia compatibile con il vostro veicolo. In caso di dubbio rivolgetevi ad un venditore o ad un tecnico. Trasmettere queste istruzioni a qualsiasi persona a cui verrà prestato o ceduto questo portabici.

- Poiché ogni bici ha una geometria particolare, verificate la compatibilità delle vostre bici con il portabici. Per le biciclette sprovviste di barra superiore, è disponibile una barra aggiuntiva il fabbricante, che permette la corretta sistemazione sul portabici... Per le biciclette dei bambini, la compatibilità non è garantita.

- Consultate il manuale del vostro veicolo per conoscere il carico massimo autorizzato dal costruttore.

- Durante il montaggio del portabici, rispettate nel minimo dettaglio tutte le fasi di montaggio descritte nelle istruzioni. Verificate prima di ogni montaggio le tabelle di applicazioni delle istruzioni. Questo portabici, se installato correttamente, non rovina la vernice della carrozzeria.

- Pulite con cura le zone di contatto tra il portabici ed il veicolo al fine di evitare che sporco e polvere righino la carrozzeria. La regolazione degli elementi di fissaggio deve essere fatta con cura e precisione: fate riferimento alla forza di bloccaggio indicata nelle istruzioni di montaggio. Attaccate le cinghie in numero sufficiente seguendo le indicazioni delle istruzioni di montaggio.

- Non utilizzare mai il vostro portabici se non siete certi che sia stato montato correttamente.

- Prestate attenzione durante la sistemazione delle bici sul portabici: le cinghie di fissaggio devono essere in perfetto stato.

---

### **Guida del veicolo con portabici installato :**

Controllate il portabici prima di qualsiasi utilizzo. Verificate la regolazione dei dispositivi di bloccaggio e la misura delle cinghie.

- La vostra guida deve tenere conto dell'azione del vento sul portabici caricato. Constaterete un leggero aumento di consumo di carburante. Attenzione alla sensibilità al vento laterale.

- Adeguate la velocità del veicolo al carico trasportato e non superate mai la velocità massima autorizzata: 130km/h.
- Se lo ritenete necessario, aggiungete delle protezioni supplementari (convenientemente fissate) per preservare le vostre bici.
- Poichè i gas di scarico del veicolo raggiungono un'elevata temperatura, prestate attenzione affinché le gomme delle bici e le cinghie del portabici.
- non siano mai poste lungo il prolungamento del tubo di scappamento.
- Prima di sistemare le biciclette sul portabici, rimuovete tutti gli accessori, compresi cestini e seggiolini per bambini.
- Assicuratevi che ci sia una distanza minima di 20 cm tra il suolo e la parte più bassa del vostro carico per evitare il rischio di collisione tra la strada e le vostre bici.
- Durante ogni controllo del portabici, verificate la tensione di tutte le cinghie e di tutti i mozzi, in particolare modo quando percorrete strade non asfaltate o a carreggiata ridotta.
- Appurate regolarmente che tutto l'insieme sia convenientemente sistemato.
- Il carico deve essere correttamente fermato con la cinghia di sicurezza fornita a questo scopo.
- E' vostro compito controllare il deterioramento delle cinghie in tessuto e di sostituirle in caso di usura anche solo parziale.
- Le bici devono essere obbligatoriamente poste sui bracci del portabici e il centro di gravità del carico dev'essere il più basso possibile.
- Un carico che sporge dall'auto deve essere conforme alla legislazione in vigore e reso sicuro.
- Non si può utilizzare alcun dispositivo elastico.
- Non azionate il tergicristallo posteriore del vostro veicolo prima di esservi assicurati che il portabici permetta. Se il vostro veicolo è dotato di un tergicristallo posteriore ad azionamento automatico, verificate la possibilità di poterlo disinserire.
- E vietato utilizzare un portabici a cinghie per il trasporto di bici elettriche.

---

## **Evitate :**

Strade in cattivo stato, accelerazioni e frenate brusche, manovre azzardate.

---

## **Vi consigliamo di :**

- Ridurre molto la velocità prima dei rallentamenti o di qualsiasi altro ostacolo.
  - Guidare dolcemente e con prudenza.
  - Limitare la vostra velocità prima delle curve.
  - Ricordare, quando effettuate manovre (parcheggio, ...), che il vostro veicolo è più lungo.
  - Non agite sul cofano quando il portabici è installato e carico.
- 

## **Manutenzione del portabici :**

- Per pulire il portabici, non utilizzate prodotti chimici aggressivi.
- Sostituite immediatamente qualsiasi componente difettosa con una identica. Non utilizzate il portabici prima che la riparazione sia completa.
- Smontate il portabici dal veicolo in caso di lavaggio in stazioni di lavaggio automatico o ad alta pressione
- Dopo ogni utilizzo, riponete con cura il vostro portabici, secondo le istruzioni di montaggio, in luogo asciutto e arieggiato.
- In caso di utilizzo nella stagione invernale, occorre lavare accuratamente il portabici al fine di eliminare i residui di sale delle strade. Allo scopo, utilizzate acqua e sapone dolce, sciacquatelo e asciugatelo.

O porta-bicicletas que acaba de comprar destina-se exclusivamente ao transporte de 3 bicicleta no máximo. O folheto de aviso e as instruções de montagem devem ser obrigatoriamente lidos e cumpridos antes de utilizar o porta-bicicletas e devem ser conservados para referência futura e para uma utilização com total segurança.

---

### **Atenção :**

O incumprimento das instruções de montagem e das advertências podem causar estragos graves ao veículo, pondo em causa a sua segurança e a de terceiros. O fabricante fica isento então de qualquer responsabilidade

---

### **Informação sobre a segurança rodoviária :**

Independentemente do país onde utiliza os porta-bicicletas, circule respeitando o código da estrada. Nunca circule com o porta-bicicletas sem bicicletas. A chapa de matrícula e o conjunto de faróis devem ser imperativamente visíveis verifique se a carga do porta-bicicletas não os esconde, e se necessário acrescente uma chapa de matrícula e faróis suplementares. Nunca circule fora das estradas pavimentadas a partir do momento que a bicicleta esteja instalada no porta bicicletas.

---

### **Precauções de utilização :**

Atenção, este porta bicicletas compatível apenas com os veículos descritos na lista de atribuições e tendo um spoiler traseiro metálico. Este porta-bicicletas traseiro não deve ser utilizado em veículos que não sejam os indicados na lista de condições.

- Antes de instalar o porta-bicicletas, assegure-se da compatibilidade da montagem com o seu veículo. No caso de dúvida peça conselhos a um vendedor/técnico. Transmita estas instruções a qualquer pessoa a quem empreste ou entregue este porta-bicicletas.

- Cada bicicleta tem uma geometria particular compete-lhe verificar a compatibilidade da sua bicicleta com o porta-bicicletas. Para as bicicletas sem barra superior, uma barra adicional o fabricante pode ser acrescentada sobre a bicicleta a fim de poder colocar o portabicicletas.

Para as bicicletas de criança, a compatibilidade não é garantida.

- Consulte o manual de utilização do veículo relativamente as cargas máximas autorizadas pelo construtor.

- Para a montagem dos porta -bicicletas respeitar ao mínimo detalhe todas as etapas de montagem descritas nas instruções. Verifique, antes de cada montagem os quadros de afecções. Estes porta-bicicletas foram concebidos para proteger a pintura do veículo se forem instalados correctamente.

- Limpe com cuidado as zonas de contacto entre o porta-bicicletas e o veículo a fim de evitar que a poeira risque a carroçaria. O ajuste dos elementos de fixação deve ser feito com cuidado e precisão: verifique a força de aperto preconizada nas instruções. Utilize as correias em número suficiente e de acordo com as indicações das instruções.

- Nunca utilize o porta-bicicletas se não tem a certeza da sua correcta montagem.

- Verifique se prendeu bem a bicicleta utilizando as correias em perfeito estado.

---

### **Condução do veículo com porta-bicicletas :**

- Inspeccione e verifique o porta-bicicletas antes de qualquer utilização. Verifique o ajustamento das porcas de aperto e comprimento das correias.

- A sua condução deve ter em conta a resistência ao vento do porta-bicicletas e da bicicleta .Poderá ocorrer ligeiro aumento de combustível. Cuidado com a sensibilidade ao vento lateral.
- Adapte a sua velocidade em função da carga transportada e nunca exceda a velocidade máxima autorizada de 130km/h.
- Cabe a cada um a utilização de protecções suplementares para proteger as bicicletas. Estas protecções devem estar unidas convenientemente.
- Os gases do escape do veículo são muito quentes, nunca disponha nem os pneus das bicicletas nem as correias do porta-bicicletas no seu prolongamento.
- Retirar todos os acessórios da bicicleta antes de a instalar sobre o porta-bicicletas. Os cestos e cadeiras de crianças devem ser desmontados. (e mais restantes acessórios)
- Respeite uma distância mínima de 20 cm entre o solo e a parte mais baixa da carga para evitar qualquer risco de colisão entre a estrada e as bicicletas.
- Controle e verifique a fixação de todas as correias e outros dispositivos de fixação antes da partida e durante o trajecto, particularmente em caminhos não alcatroados e pequenas estradas. Verificar regularmente que o conjunto continua a estar convenientemente apertado.
- A carga deve estar correctamente acondicionada com a correia de segurança fornecida e prevista para esse efeito.
- Deve verificar o estado das correias e substitui-las se for o caso (mesmo parcialmente)
- A carga deve ser uniformemente repartida por toda a superfície do suporte e o respectivo centro de gravidade deve ser mantido o mais baixo possível.
- Uma carga que exceda o automóvel deve se protegida conforme com a legislação em vigor.
- Exclua qualquer dispositivo elástico
- Não utilize automaticamente os limpa para-brisas sem se assegurar se o porta-bicicletas o permite. Alguns veículos estão equipados com um dispositivo automático de limpa para-brisas atrás. Eventualmente verificar se é possível desligá-lo.
- É proibido transportar bicicletas eléctricas com um porta bicicletas de correias, recomendamos um porta-bicicletas de plataforma para as transportar.

---

### **Evitar :**

- As más estradas, acelerações e travagens bruscas.

---

### **Conselhos :**

- Evite as bandas sonoras ou outros obstáculos.
- Pratique uma condução flexível e de antecipação.
- Reduza a velocidade antes das curvas e travagens.
- Nas manobras (estacionamento,) lembre-se que o veículo é mais longo.
- Não abrir a bagageira quando o porta-bicicletas estiver instalado (com as bicicletas).

---

### **Manutenção do porta-bicicletas :**

- Não utilizar um produto químico agressivo para limpar o porta-bicicletas.
- Substitua imediatamente todas as peças defeituosas por peçasidênticas e não utilize o porta-bi-cicletas sem uma reparação completa.
- Retire o porta-bicicletas do veículo nas estações de lavagem automática ou de alta pressão.
- Guarde cuidadosamente o porta-bicicletas , assim como toda a documentação respectiva, depois de cada utilização.
- No caso de utilização no Inverno, limpar sistematicamente o porta -bicicletas para retirar a sujidade. Para tal, utilizar a água com sabão, limpar e secar o equipamento antes de o guardar.



**NORAUTO**  
2A boulevard Van Gogh,  
59650 Villeneuve d'Ascq,  
France

[www.norauto.com](http://www.norauto.com)

Made in Europe /  
Fabricado en/na Europe /  
Fabriqué en Europe

