

GONFLEUR 12V
12V INFLATOR
12V LUFTKOMPRESSOR
INFLADOR 12V
12V INFLATOR
GONFIATORE 12V
INFLADOR 12V



Art: 2389386-NO7195

FR - Manuel d'utilisation et informations sur la sécurité
NL - Handleiding en veiligheidsinformatie
DE - Hinweise zur Bedienung und Sicherheit
ES - Manual e información en materia de seguridad
EN - Manual and security information
IT - Manuale e informazioni di sicurezza
PT - Manual e informações de segurança

FR

DÉCLARATION DE CONFORMITÉ UE

Le fabricant :

NORAUTO

511, rue des Seringats

CS 70225 Sainghin en Mélandois

59262 Sainghin en Mélandois, France

représentée par son mandataire :

MGTS CONCEPTION

395 Rue du Général de Gaulle

59700 Marcq en Baroeul, France

représentée par Laurent Attardo, Directeur Global Sourcing et Achats,
dûment autorisée à constituer le dossier technique et à établir la présente déclaration,
déclare que la machine neuve désignée ci-après :

Nom commercial : GONFLEUR 12V

Dénomination générique : Compresseur

Fonction : Gonfler ; Modèle : 03.95.010

Code MGTS : 33340, Code Norauto : 2389386

Code EAN : 3501361317181

Type : 12V

dont le numéro de série est le suivant :

est conforme à l'ensemble des législations d'harmonisation de l'Union applicable:

- la directive 2006/42/CE relative aux machines
- la directive 2014/30/UE relative à l'harmonisation des législations des États membres concernant la compatibilité électromagnétique,
- la directive 2011/65/UE relative à la limitation de l'utilisation de certaines substances dangereuses dans les équipements électriques et électroniques.

et aux normes harmonisées:

- EN 1012-1: 2010
- EN 60204-1: 2018
- EN 61000-6-3:2007+A1:2011
- EN 61000-6-1:2019
- EN 62321

La présente déclaration de conformité est établie sous la seule responsabilité du fabricant.

Marcq en Baroeul, 18-oct.-2021

Laurent Attardo au nom de MGTS Conception

DocuSigned by:

179802F3126426FA

EN

EU DECLARATION OF CONFORMITY

The manufacturer:

NORAUTO

511, rue des Seringats

CS 70225 Sainghin en Mélantois

59262 Sainghin en Mélantois, France

represented its authorized representative

MGTS CONCEPTION

395 Rue du Général de Gaulle

59700 Marcq en Baroeul, France

represented by Laurent Attardo, Global Sourcing and Purchasing Director,
duly authorized to compile the technical file and to draw up this declaration,
declares that the new machine hereafter:

Trade name: 12V INFLATOR

Generic name: Compressor

Function: Inflate ; Model : 03.95.010

MGTS code: 33340 Norauto code: 2389386

EAN code: 3501361317181

Type: 12V

whose serial number is as follows: see page 1

fully complies with all applicable Union harmonisation legislation:

- Directive 2006/42/CE on machinery,
- Directive 2014/30/UE on the harmonisation of the laws of the Member States relating to electromagnetic compatibility,
- Directive 2011/65/UE on the restriction of the use of certain hazardous substances in electrical and electronic equipment.

And harmonised standards:

- EN 1012-1: 2010
- EN 60204-1: 2018
- EN 61000-6-3:2007+A1:2011
- EN 61000-6-1:2019
- EN 62321

This declaration of conformity is issued under the sole responsibility of the manufacturer.

Marcq en Baroeul, 18-oct.-2021

Laurent Attardo on behalf of MGTS Conception

DocuSigned by:

1198002F3136426FA

DE

EU-KONFORMITÄTSERKLÄRUNG

Der Hersteller:

NORAUTO

511, rue des Seringats

CS 70225 Sainghin en Mélançois

59262 Sainghin en Mélançois, France

vertrat seinen bevollmächtigten

MGTS CONCEPTION

395 Rue du Général de Gaulle

59700 Marcq en Baroeul, France

vertreten durch Laurent Attardo, Direktor für globale Beschaffung und Einkauf,
ordnungsgemäß bevollmächtigt zur Erstellung der technischen Dokumentation und zur Erstellung dieser
Erklärung, erklärt, dass die neue Maschine danach:

Handelsname: 12V LUFTKOMPRESSOR

Generische Bezeichnung: Kompressor

Funktion: Aufblasen ; Modell: 03.95.010

MGTS-Nummer: 33340 Norauto-Nummer: 2389386 ATU-Nummer :NO7195

EAN-Nummer: 3501361317181

Typ: 12V

dessen Seriennummer wie folgt lautet: siehe Seite 1

die geltenden EU-Richtlinien erfüllen:

- Richtlinie 2006/42/CE über Maschinen
- Richtlinie 2014/30/UE zur Harmonisierung der Rechtsvorschriften der Mitgliedstaaten über die elektromagnetische Verträglichkeit,
- Richtlinie 2011/65/UE zur Beschränkung der Verwendung bestimmter gefährlicher Stoffe in Elektro- und Elektronikgeräten.

Angewandte harmonisierte Normen:

- EN 1012-1: 2010
- EN 60204-1: 2018
- EN 61000-6-3:2007+A1:2011
- EN 61000-6-1:2019
- EN 62321

Die vorliegende Konformitätserklärung wird unter der alleinigen Verantwortung des Herstellers abgegeben.

Marcq en Baroeul, 18-oct.-2021

Laurent Attardo im Namen von MGTS Conception

DocuSigned by:
1181802F3144748A

NL

EU-CONFORMITEITSVERKLARING

De fabrikant:

NORAUTO

511, rue des Seringats

CS 70225 Sainghin en Mélantois

59262 Sainghin en Mélantois, France

vertegenwoordigde zijn gemachtigde vertegenwoordiger

MGTS CONCEPTION

395 Rue du Général de Gaulle

59700 Marcq en Baroeul, France

vertegenwoordigd door Laurent Attardo, Directeur wereldwijde inkoop en bevoorrading, behoorlijk gemachtigd om het technische dossier op te stellen en deze verklaring op te stellen, verklaart dat de nieuwe machine hierna:

Handelsnaam: 12V INFLATOR

Generieke naam: Compressor Functie:

Opblazen ; Model: 03.95.010

Code MGTS : 33340, Code Norauto : 2389386

Code EAN : 3501361317181

Type : 12V

waarvan het serienummer als volgt is: zie bladzijde 1

voedoet aan de gehele van toepassing zijnde harmonisatiewetgeving van de Unie:

- Richtlijn 2006/42/CE betreffende machines
- Richtlijn 2014/30/UE betreffende de harmonisatie van de wetgevingen van de lidstaten inzake elektromagnetische compatibiliteit,
- Richtlijn 2011/65/UE betreffende beperking van het gebruik van bepaalde gevaarlijke stoffen in elektrische en elektronische apparatuur.

en de geharmoniseerde normen:

- EN 1012-1: 2010
- EN 60204-1: 2018
- EN 61000-6-3:2007+A1:2011
- EN 61000-6-1:2019
- EN 62321

Onderhavige conformiteitsverklaring werd opgesteld uitsluitend onder de aansprakelijkheid van de fabrikant.

Marcq en Baroeul, 18-oct.-2021
Laurent Attardo namens MGTS Conception

DocuSigned by:

1186202F-3144748A

ES

DECLARACIÓN UE DE CONFORMIDAD

Del fabricante:

NORAUTO

511, rue des Seringats

CS 70225 Sainghin en Mélantois

59262 Sainghin en Mélantois, France

representó a su representante autorizado

MGTS CONCEPTION

395 Rue du Général de Gaulle

59700 Marcq en Baroeul, France

representado por Laurent Attardo, Director de Compras y Abastecimiento Global, debidamente habilitado para compilar el expediente técnico y redactar esta declaración, declara que la máquina nueva siguiente:

Nombre comercial: INFLADOR 12V

Nombre genérico: Compresor

Función: Inflar ; Modelo: 03.95.010

Código MGTS: 33340 Código Norauto: 2389386

Código EAN: 3501361317181

Tipo: 12V

cuyo número de serie es el siguiente: véase la página 1

es conforme con toda la legislación de armonización pertinente de la Unión:

- Directiva 2006/42/CE relativa a las máquinas
- Directiva 2014/30/UE sobre la armonización de las legislaciones de los Estados miembros en materia de compatibilidad electromagnética,
- Directiva 2011/65/UE sobre restricciones a la utilización de determinadas sustancias peligrosas en aparatos eléctricos y electrónicos.

y con las normas armonizadas:

- EN 1012-1: 2010
- EN 60204-1: 2018
- EN 61000-6-3:2007+A1:2011
- EN 61000-6-1:2019
- EN 62321

La presente declaración de conformidad se expide bajo la exclusiva responsabilidad del fabricante.

Marcq en Baroeul, 18-oct.-2021

Laurent Attardo en nombre de MGTS Conception

DocuSigned by:
118402F3144748A

PT

DECLARAÇÃO UE DE CONFORMIDADE

Do fabricante:

NORAUTO

511, rue des Seringats

CS 70225 Sainghin en Mélançois

59262 Sainghin en Mélançois, France

representou seu representante autorizado

MGTS CONCEPTION

395 Rue du Général de Gaulle

59700 Marcq en Baroeul, France

representado por Laurent Attardo, Director de Procurement e Sourcing Global,
devidamente autorizado a compilar o processo técnico e elaborar esta declaração,
declara que a máquina nova a seguir:

Designação comercial: INFLADOR 12V

Designação genérico : Compressor

Função: Inflar; Modelo: 03.95.010

Código MGTS: 33340 Código Norauto: 2389386

Código EAN: 3501361317181

Tipo: 12V

cujo número de série é o seguinte: ver página 1

se encontra em conformidade com toda a legislação comunitária de harmonização aplicável:

- Diretiva 2006/42/CE relativa às máquinas
- Diretiva 2014/30/UE relativa à harmonização da legislação dos Estados-Membros respeitante à compatibilidade eletromagnética,
- Diretiva 2011/65/UE relativa à restrição do uso de determinadas substâncias perigosas em equipamentos eléctricos e electrónicos.

e com as normas harmonizadas:

- EN 1012-1: 2010
- EN 60204-1: 2018
- EN 61000-6-3:2007+A1:2011
- EN 61000-6-1:2019
- EN 62321

A presente declaração de conformidade é emitida sob a exclusiva responsabilidade do fabricante.

Marcq en Baroeul, 18-oct.-2021

Laurent Attardo em nome de MGTS Conception

DocuSigned by:

114032F3174214A

IT

DICHIARAZIONE DI CONFORMITÀ UE

Del fabbricante:

NORAUTO

511, rue des Seringats

CS 70225 Sainghin en Mélançois

59262 Sainghin en Mélançois, France

ha rappresentato il suo rappresentante autorizzato

MGTS CONCEPTION

395 Rue du Général de Gaulle

59700 Marcq en Baroeul, France

rappresentato da Laurent Attardo, Direttore Globale di Sourcing e Acquisti, debitamente autorizzato a compilare il fascicolo tecnico e per elaborare questa dichiarazione, dichiara che la nuova macchina in seguito:

Denominazione commerciale: GONFIATORE 12V

Denominazione generico: Compressore

Funzione: Gonfiare ; Modello: 03.95.010

Codice MGTS: 33340 Codice Norauto: 2389386

Codice EAN: 3501361317181

Tipo: 12V

il cui numero di serie è il seguente: vedi pagina 1

è conforme a tutte le normative di armonizzazione dell'Unione applicabili:

- Direttiva 2006/42/CE relativa alle macchine
- Direttiva 2014/30/UE concernente l'armonizzazione delle legislazioni degli Stati membri relative alla compatibilità elettromagnetica,
- Direttiva 2011/65/UE sulla restrizione dell'uso di determinate sostanze pericolose nelle apparecchiature elettriche ed elettroniche.

e alle norme armonizzate:

- EN 1012-1: 2010
- EN 60204-1: 2018
- EN 61000-6-3:2007+A1:2011
- EN 61000-6-1:2019
- EN 62321

La presente dichiarazione di conformità viene rilasciata sotto la responsabilità esclusiva del fabbricante.

Marcq en Baroeul, 18-oct.-2021

Laurent Attardo a nome di MGTS Conception

DocuSigned by:

D19C02F3704219A

AVANT PROPOS

Nous vous remercions d'avoir choisi notre produit. Il est conçu selon les normes de qualité les plus élevées pour vous apporter entière satisfaction. Veuillez lire attentivement la notice d'emploi avant d'utiliser l'appareil. Respectez tous les avertissements. Si vous confiez l'appareil à quelqu'un, veuillez également lui remettre ce manuel d'utilisation. Veuillez garder le manuel à portée de main pour des références ultérieures.

UTILISATION PRÉVUE

- Ce gonfleur est conçu pour fonctionner uniquement en 12 volts DC.
- Ce gonfleur est conçu pour gonfler les pneus de vélo, les équipements sportifs, les matelas pneumatiques, les jouets de plage et autres objets gonflables.
- Cet appareil est destiné uniquement à un usage privé et ne convient pas pour des utilisations professionnelles.
- Le fabricant ne peut pas être tenu pour responsable des dommages liés à une utilisation inappropriée ou non conforme aux prescriptions de ce manuel.

CONSIGNES DE SÉCURITÉ

AVERTISSEMENT ! Veuillez lire attentivement le manuel d'instructions accompagnant ce produit. Toute mauvaise utilisation de l'appareil peut entraîner des dommages matériels et/ou corporels.

1. Ne faites pas fonctionner l'appareil avec un cordon ou une fiche endommagés, ou après un dysfonctionnement, une chute ou un dommage quelconque de l'appareil. Avant chaque utilisation, vérifiez que l'appareil et ses accessoires ne présentent aucun dommage physique. En cas de dommage, mettez l'appareil au rebut.
2. Vérifiez régulièrement que la fiche de l'allume-cigare et le cordon d'alimentation ne sont pas endommagés. Le cordon d'alimentation est irremplaçable. Si le cordon d'alimentation est endommagé, l'appareil doit être mis au rebut.
3. Ne gonflez pas les produits au-delà des recommandations du fabricant.
4. Le gonfleur ou ses composants ne doivent pas être mouillés.
5. N'utilisez pas le gonfleur dans des endroits mouillés ou humides.
6. Utilisez-le uniquement dans des endroits bien ventilés.
7. Gardez à tout moment le gonfleur à l'écart des zones/liquides inflammables.
8. Ne laissez pas le gonfleur sans surveillance lorsqu'il est en marche.
9. Après utilisation, éteignez l'appareil.
10. Débranchez toujours l'appareil lorsqu'il n'est pas utilisé.
11. Ne laissez jamais les enfants manipuler et utiliser ce gonfleur. Une surveillance étroite est nécessaire lorsque ce gonfleur est utilisé à proximité des enfants.
12. Le gonfleur n'est pas un jouet. Tenez-le à l'écart des enfants et des animaux domestiques à tout moment.
13. N'utilisez pas ce gonfleur dans des conditions de chaleur extrême.
14. N'utilisez pas ce produit à des fins autres que le gonflage. Si vous le faites, vous risquez de vous blesser.
15. Évitez de démonter ou modifier ce gonfleur.
16. Si le gonfleur émet des sons anormaux ou surchauffe, éteignez-le immédiatement et laissez-le refroidir pendant au moins 30 minutes.
17. Lorsque vous utilisez le gonfleur, ne le laissez pas fonctionner pendant plus de 10 minutes en continu. Laissez le gonfleur refroidir pendant 10 minutes avant de le réutiliser.
18. Inspectez le gonfleur avant chaque utilisation. Si des pièces fissurées, cassées ou endommagées sont identifiées, elles doivent être réparées par des techniciens qualifiés.
19. N'exposez jamais le gonfleur à la pluie, au gel ou à des températures supérieures à 40 °C ou inférieures à -30 °C. Lorsqu'il fait moins de 0 °C, veuillez réchauffer le produit en le faisant fonctionner sans charge afin de protéger le système de contrôle contre une panne.
20. Ne l'utilisez jamais sur des personnes ou des animaux.
21. Assurez-vous que le cordon n'est pas exposé à des objets chauds, de l'huile ou des arêtes coupantes.
22. Ne transportez pas le gonfleur par le tuyau d'air ou le cordon d'alimentation, au risque de l'endommager.

23. **Avertissement !** Par mesure de sécurité, n'utilisez que les accessoires et pièces indiqués dans le manuel d'utilisation ou celles dont l'utilisation est recommandée par le fabricant.
24. Utilisez le gonfleur uniquement avec les accessoires fournis.
25. **Avertissement !** Pour les véhicules, la pression des pneus doit être absolument vérifiée avec un manomètre homologué. En effet le manomètre de l'appareil, tout en étant de bonne qualité, n'est pas homologué et donc NE CONVIENT PAS POUR LE GONFLAGE DES PNEUMATIQUES DES VEHICULES AUTOMOBILE.
26. **Avertissement !** Ne le connectez pas à un système de batterie 24 V DC.

IDENTIFICATION DES PIÈCES

1. Commutateur marche/arrêt
2. Manomètre
3. Prise allume-cigare
4. Tuyau d'air
5. Sac de rangement

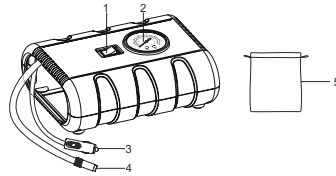

FONCTION DE GONFLAGE

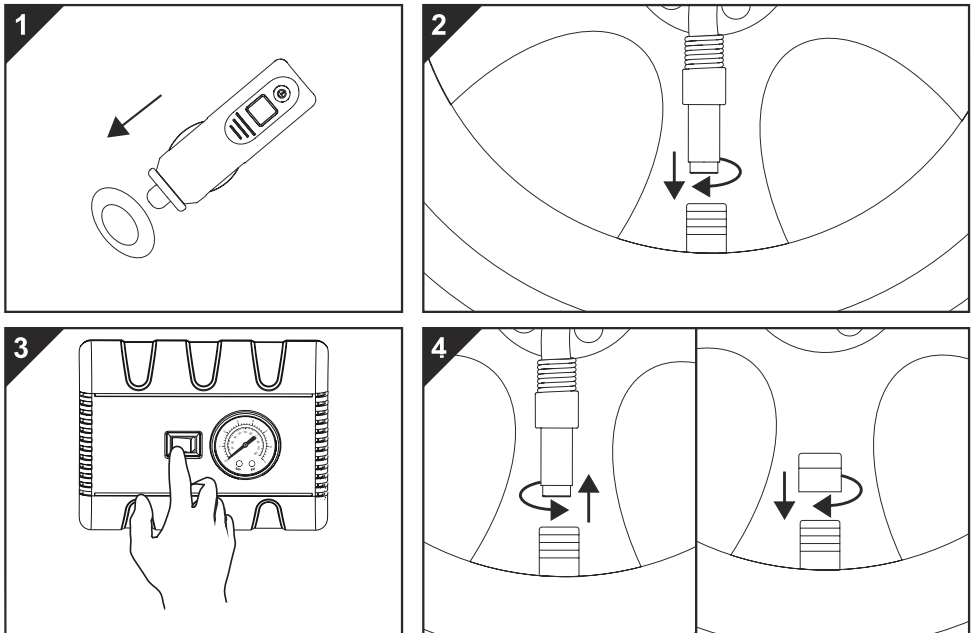

1. Branchez le cordon d'alimentation 12 V dans la prise d'alimentation 12 V DC.
2. Vissez le tuyau d'air à la vanne d'air du pneu en le tournant dans le sens des aiguilles d'une montre jusqu'à ce qu'il soit bien fixé à la vanne d'air du pneu.
3. Appuyez sur l'interrupteur marche/arrêt pour démarrer le gonflage. Une fois que vous avez atteint la pression souhaitée, appuyez à nouveau sur l'interrupteur pour arrêter le gonflage.
4. Retirez le raccord rapide du pneu et vissez le bouchon de la vanne.

Nom du produit	GONFLEUR 12V	N° de commande	N° 2389386-NO7195
Tension de fonctionnement	12 V DC	Performance	0-2,0 BAR en 8' 20"
Ampérage max.	7 A	Pression maximale	7 BAR en 100 PSI
Diamètre du cylindre	17 mm	Poids	0,46 kg
Vitesse maximale de rotation de l'arbre	22000 tr/min	Accessoires	2 adaptateurs de gonflage, fusible de 7 A, 1 sac de rangement
Bruit	LpA = 82 dB(A) KpA = 3 dB(A) ISO 2151:2008 LwA = 94 dB(A) KwA = 3 dB(A) ISO 2151:2008		

ENTRETIEN ET MAINTENANCE





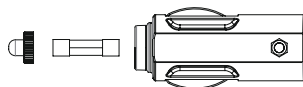

1. Gardez le gonfleur propre et sec.
2. Pour le nettoyage, utilisez des tissus en coton légèrement humides. N'utilisez pas d'acétone ou de nettoyeurs abrasifs.
3. Conservez-le toujours dans un sac de protection pour éviter tout endommagement.
4. Ne plongez pas l'outil dans de l'eau ou tout autre liquide. Ne le stockez pas dans un endroit humide et sous les rayons directs du soleil.
5. Vérifiez constamment le produit et ses accessoires avant de les utiliser. Si le produit ne fonctionne pas, vérifiez que le fusible n'est pas endommagé. S'il est endommagé, utilisez le fusible de rechange fourni pour le remplacer ou achetez-en un nouveau.

REPLACEMENT DU FUSIBLE

1. Dévissez la tête de la prise allume-cigare et retirez l'ancien fusible.
2. Remplacez le nouveau fusible et vissez la tête de la prise allume-cigare.



EXPLICATION DES SYMBOLES

	Référez-vous au mode d'emploi
	Porter une protection oculaire
	Niveau de puissance acoustique garanti 94dB
	Avertissement : Électricité
	Avertissement : Surface chaude ! Le contact avec la peau peut causer des brûlures. Ne touchez pas l'appareil.
	Ce produit est conforme à toutes les exigences réglementaires de base applicables de l'UE.
	Collecte sélective des déchets électriques et électroniques. Les produits électriques ne doivent pas être mis au rebut avec les produits ménagers. Selon la Directive européenne 2012/19/UE pour le rebut des matériels électriques et électroniques et de son exécution dans le droit national, les produits électriques usagés doivent être collectés séparément et disposés dans des points de collecte prévus à cet effet. Adressez-vous auprès des autorités locales ou de votre revendeur pour obtenir des conseils sur le recyclage.

VOORWOORD

We bedanken u voor uw aankoop van dit product. Het is voor u ontworpen volgens de hoogste kwaliteitsnormen. Lees de handleiding zorgvuldig voordat u het apparaat gebruikt en bedient. Neem alle waarschuwingen in acht. Als het apparaat aan iemand anders wordt doorgegeven, dan moet deze handleiding er worden bijgeleverd. Bewaar deze handleiding bij voor toekomstig gebruik.

BEOOGD GEBRUIK

- Deze luchtpomp is enkel bedoeld voor gebruik op 12 volt DC.
- Deze luchtpomp is ontworpen om fietsbanden, sportuitrusting, luchtmatrassen, strandspeelgoed en andere opblaasbare objecten op te pompen.
- Dit apparaat is enkel ontworpen voor privégebruik en is niet geschikt voor professioneel gebruik.
- De fabrikant kan niet aansprakelijk worden gesteld voor schade als gevolg van een oneigenlijk gebruik, een verkeerde bediening of het niet naleven van deze handleiding.

VEILIGHEIDSINSTRUCTIES

WAARSCHUWING! Lees de handleiding die bij dit product wordt geleverd zorgvuldig door. Een verkeerd gebruik van het apparaat kan schade aan eigendommen en apparatuur of persoonlijk letsel veroorzaken.

1. Gebruik het apparaat niet met een beschadigde kabel of stekker of als het apparaat defect is, is gevallen of op gelijk welke wijze is beschadigd. Controleer het apparaat en zijn accessoires vóór elk gebruik. Gooi het apparaat weg als het beschadigd is.
2. Controleer de stekker voor de sigarettenaansteker en de voedingskabel regelmatig op beschadigingen. De voedingskabel kan niet worden vervangen. Als de voedingskabel beschadigd is dan moet het apparaat worden weggegooid.
3. Pomp objecten niet sterker op dan wordt aanbevolen door de fabrikant.
4. Laat de luchtpomp of zijn onderdelen niet nat worden.
5. Gebruik de luchtpomp niet in natte of vochtige omstandigheden.
6. Alleen gebruiken in goed geventileerde ruimtes.
7. Houd de luchtpomp altijd uit de buurt van ontvlambare objecten of vloeistoffen.
8. Laat de luchtpomp niet onbeheerd achter terwijl deze in werking is.
9. Schakel het apparaat uit na gebruik.
10. Ontkoppel steeds de voeding van het apparaat als het niet wordt gebruikt.
11. Laat kinderen deze luchtpomp nooit bedienen. Een goed toezicht is noodzakelijk wanneer deze luchtpomp wordt gebruikt in de nabijheid van kinderen.
12. De luchtpomp is geen speelgoed. Altijd buiten bereik van kinderen en huisdieren houden.
13. Gebruik deze luchtpomp niet in extreem warme omstandigheden.
14. Gebruik dit product niet voor andere doeleinden dan het oppompen van objecten. Als u dit wel doet, kan dit leiden tot persoonlijk letsel.
15. Probeer deze luchtpomp niet te demonteren of te modificeren.
16. Als de luchtpomp abnormale geluiden maakt of oververhit raakt, schakel deze dan onmiddellijk uit en laat hem minimaal 30 minuten afkoelen.
17. Gebruik de luchtpomp niet langer dan 10 minuten continu. Laat de luchtpomp 10 minuten afkoelen voordat u deze opnieuw gebruikt.
18. Controleer de luchtpomp vóór elk gebruik. Als er onderdelen zijn gebarsten, gebroken of beschadigd, dan moeten deze worden hersteld door een gekwalificeerde techniker.
19. Stel de luchtpomp nooit bloot aan regen, vorst of temperaturen boven 40 °C of onder -30 °C. Als de temperatuur lager is dan 0 °C, warm het apparaat dan op door het onbelast te laten draaien om het controlesysteem te activeren.
20. Nooit gebruiken op mensen of dieren.
21. Zorg ervoor dat het snoer niet in contact komt met hete voorwerpen, olie of scherpe randen.
22. Draag de luchtpomp niet bij de luchtslang of de voedingskabel om schade te voorkomen.
23. **Waarschuwing!** Voor uw eigen veiligheid mag u alleen accessoires en onderdelen gebruiken die worden vermeld in de handleiding, of die zijn aanbevolen door de fabrikant.
24. Gebruik de luchtpomp alleen met de meegeleverde accessoires.

25. **Waarschuwing!** Voor voertuigen is het verplicht om de bandenspanning te controleren met een gecertificeerde drukmeter. De drukmeter van het apparaat, is wel van goede kwaliteit, maar in feite niet gehomologeerd en daarom is NIET GESCHIKT VOOR HET OPBLAZEN VAN DE BANDEN VAN MOTORVOERTUIGEN.

26. **Waarschuwing!** Sluit het apparaat niet aan op een 24 V DC-aansluiting.

LIJST MET ONDERDELEN

1. Aan/uit-schakelaar
2. Drukmeter
3. Stekker voor sigarettenaansteker
4. Lucht slang
5. Opbergtas

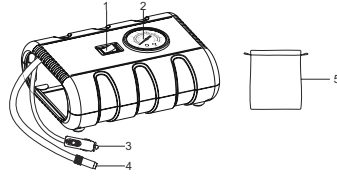

OPPOMPFUNCTIE

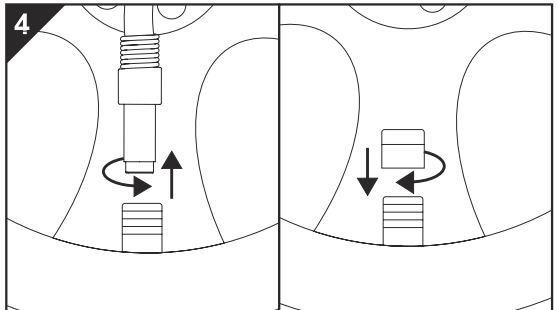
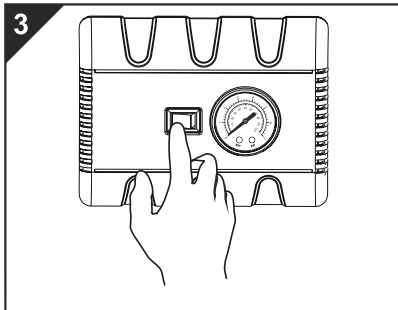
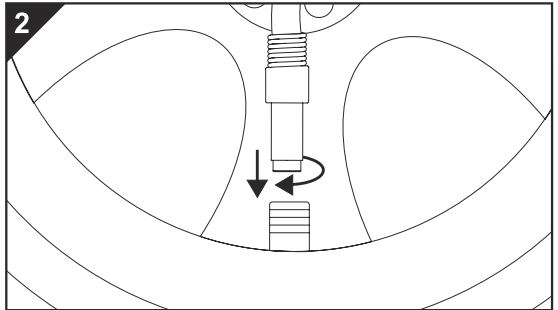
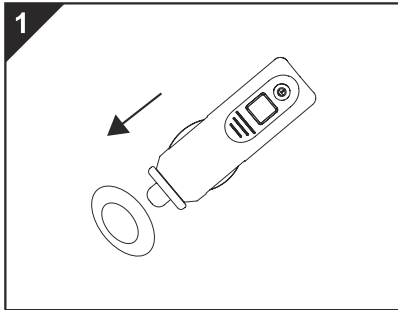

1. Sluit de 12V-voedingskabel aan op de 12 V DC-stroomaansluiting.
2. Schroef de luchtslang op het luchtventiel van de band door deze rechtsonder te draaien totdat het stevig vastzit aan het luchtventiel van de band.
3. Druk op de aan/uit-schakelaar om het oppompen te starten. Zodra u de gewenste druk heeft bereikt, drukt u opnieuw op de schakelaar om te stoppen met oppompen.
4. Ontkoppel de snelkoppeling van de band en schroef de ventieldop vast.

Productnaam	12V INFLATOR	Artikelnr.	2389386-NO7195
Werkspanning	12V DC	Prestaties	0-2,0 BAR in 8' 20"
Max. stroomsterkte	7 A	Max. druk	7 BAR / 100 PSI
Diameter cilinder	17 mm	Gewicht	0,46 kg
Maximale rotatiesnelheid	22000 tpm	Accessoires	2 adapters voor oppompen, 7A-zekering, 1 opbergtas
Geluidssterkte	LpA = 82 dB(A) KpA = 3 dB(A) ISO 2151:2008 LwA = 94 dB(A) KwA = 3 dB(A) ISO 2151:2008		

ONDERHOUD

1. Houd de luchtpomp schoon en droog.
2. Gebruik een licht bevochtigd katoenen doekje voor het schoonmaken. Gebruik geen aceton of schurende reinigingsmiddelen.
3. Bewaar het product altijd in een beschermende opbergtas om schade te voorkomen.
4. Dompel het niet onder in water of enige andere vloeistof. Niet bewaren op een vochtige plaats of in direct zonlicht.
5. Controleer het product en de accessoires regelmatig voor gebruik. Als het product niet werkt, controleer dan of de zekering is beschadigd. Als dat het geval is, gebruik dan de meegeleverde reservezekering of koop een nieuwe.

VERVANGEN VAN DE ZEKERING

1. Draai de stekker voor de sigarettenaansteker los en haal de oude zekering eruit.
2. Plaats de nieuwe zekering en schroef de stekker voor de sigarettenaansteker terug vast.

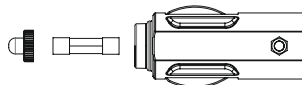

VERKLARING SYMBOLEN

	Raadpleeg de handleiding
	Draag gehoorbescherming
	Gegarandeerd geluidsvermogen 94 dB
	Waarschuwing: Elektriciteit
	Waarschuwing: Heet oppervlak! Aanraken kan brandwonden veroorzaken. Niet aanraken.
	Dit product voldoet aan alle van toepassing zijnde EU-richtlijnen.
	Selectieve ophaling van het elektrisch en elektronisch afval. Elektrische apparaten mogen niet worden weggeworpen met het huishoudafval. Volgens de Europese Richtlijn 2012/19/EU voor het opruimen van elektrische en elektronische materialen en de uitvoering ervan in het nationale recht moeten versleten elektrische producten afzonderlijk worden ingezameld en worden opgeruimd in speciaal voorziene recyclagepunten. Richt u tot de plaatselijke autoriteiten of tot uw dealer om adviezen te krijgen over de recyclage.

VORBEMERKUNG

Vielen Dank, dass Sie sich für unser Produkt entschieden haben. Es wurde für Sie unter Einhaltung der höchsten Qualitätsstandards konzipiert. Bitte lesen Sie die Bedienungsanleitung sorgfältig durch, bevor Sie das Produkt verwenden. Beachten Sie alle Warnhinweise. Wenn Sie die Kühlbox an Dritte weitergeben, geben Sie unbedingt auch diese Bedienungsanleitung mit. Bewahren Sie die Bedienungsanleitung für die weitere Nutzung auf.

BESTIMMUNGSGEMÄSSER GEBRAUCH

- Dieser Luftkompressor ist ausschließlich für den Betrieb mit einer Gleichspannung von 12 Volt geeignet.
- Dieser Luftkompressor ist dafür vorgesehen, Fahrradreifen, Sportgeräte, Luftmatratzen, Strandzubehör und andere aufblasbare Gegenstände mit Luft zu befüllen.
- Das Produkt ist nur für den privaten Gebrauch bestimmt, für den gewerblichen Bereich ist es ungeeignet.
- Der Hersteller übernimmt keine Haftung für Schäden, die durch nicht bestimmungsgemäßen oder falschen Gebrauch oder durch Nichteinhalten der in dieser Bedienungsanleitung enthaltenen Anweisungen entstanden sind.

SICHERHEITSHINWEISE

ACHTUNG! Bitte lesen Sie die diesem Produkt beigelegte Bedienungsanleitung sorgfältig. Eine unsachgemäße Verwendung der Akku-Druckluftpumpe kann zu Geräte- oder Sachschäden führen oder die Person verletzen, die das Werkzeug verwendet.

1. Nehmen Sie das Gerät nicht in Betrieb, wenn es Beschädigungen am Netzkabel oder Stecker aufweist, nicht mehr ordnungsgemäß funktioniert, fallen gelassen oder in irgendeiner anderen Weise beschädigt wurde. Überprüfen Sie das Gerät einschließlich der Zubehörteile vor jeder Inbetriebnahme auf sichtbare Beschädigungen. Sollten Sie Schäden feststellen, ist das Gerät umweltgerecht zu entsorgen.
2. Überprüfen Sie sowohl den Stecker für die Bordnetzsteckdose als auch das Netzkabel regelmäßig auf Beschädigungen. Das Netzkabel lässt sich nicht ersetzen. Sollte das Netzkabel Beschädigungen aufweisen, ist das Gerät umweltgerecht zu entsorgen.
3. Befüllen Sie aufblasbare Produkte nur mit solchen Luftmengen, die die Empfehlungen der Hersteller nicht überschreiten.
4. Sorgen Sie dafür, dass weder das Gerät noch eine der dazugehörigen Komponenten Nässe oder Feuchtigkeit ausgesetzt sind.
5. Nehmen Sie das Gerät nicht in Umgebungen, die Nässe oder eine hohe Feuchtigkeit aufweisen, in Betrieb.
6. Verwenden Sie das Gerät ausschließlich in gut belüfteten Umgebungen.
7. Halten Sie das Gerät stets von Bereichen fern, in denen leicht entzündliche Stoffe und/oder brennbare Flüssigkeiten aufbewahrt werden.
8. Lassen Sie das Gerät während des Betriebs nicht unbeaufsichtigt.
9. Schalten Sie das Gerät nach dem Gebrauch aus.
10. Trennen Sie das Gerät bei Nichtgebrauch stets von der Stromversorgung.
11. Gestatten Sie es Kindern niemals, das Gerät in Betrieb zu nehmen und zu verwenden. Wird dieses Gerät in der Nähe von Kindern verwendet, ist eine ständige Beaufsichtigung sicherzustellen.
12. Das Gerät ist kein Spielzeug. Halten Sie es von Kindern und Haustieren stets fern.
13. Verwenden Sie das Gerät nicht in Umgebungen, die äußerst hohe Temperaturen aufweisen.
14. Verwenden Sie dieses Gerät nicht für andere Zwecke als zur Befüllung geeigneter Gegenstände mit Luft. Die Nichtbeachtung kann ernste Verletzungen nach sich ziehen.
15. Zerlegen Sie dieses Gerät nicht in seine einzelnen Komponenten und nehmen Sie keine Änderungen daran vor.
16. Sollte das Gerät während des Betriebs ungewöhnliche Geräusche von sich geben oder überhitzen, schalten Sie es unverzüglich aus und lassen Sie es mindestens 30 Minuten lang abkühlen.
17. Verwenden Sie das Gerät ohne Unterbrechung nicht länger als zehn Minuten. Lassen Sie es vor der erneuten Inbetriebnahme zehn Minuten lang abkühlen.

18. Überprüfen Sie das Gerät vor jeder Inbetriebnahme auf Beschädigungen. Sollten sich an einer der Komponenten Risse, Brüche oder Schäden feststellen lassen, ist ein entsprechend ausgebildeter Techniker heranzuziehen, der die betroffene Komponente wieder instand setzt.
19. Setzen Sie das Gerät niemals Regen, Frost oder Temperaturen von über +40 °C bzw. unter -30 °C aus. Möchten Sie das Gerät bei einer Umgebungstemperatur von unter 0 °C in Betrieb nehmen, sollten Sie es zunächst einmal ohne Last warm laufen lassen, um das Steuerungssystem vor einer Fehlfunktion zu schützen.
20. Wenden Sie das Gerät unter keinen Umständen bei Menschen oder Tieren an.
21. Das Kabel darf nicht mit heißen Gegenständen, Öl oder scharfen Kanten in Kontakt kommen.
22. Tragen Sie den Luftkompressor nicht am Luftschlauch oder am Netzkabel umher, um Schäden am Gerät zu vermeiden.
23. **Achtung!** Verwenden Sie zu Ihrer eigenen Sicherheit nur Zubehörteile, die in dieser Bedienungsanleitung erwähnt oder vom Hersteller empfohlen werden.
24. Betreiben Sie das Gerät ausschließlich mit den beiliegenden Zubehörteilen.
25. **Achtung!** Bei Fahrzeugen ist die Überprüfung des Reifendrucks mit einem geeichten Manometer vorgeschrieben. Das Manometer des Geräts ist trotz seiner hohen Qualität nicht kalibriert und ist daher NICHT ZUM AUFPUMPEN VON KRAFTFAHRZEUGREIFEN GEEIGNET.
26. **Achtung!** Schließen Sie das Gerät nicht an eine 24-V/DC-Bordnetzsteckdose an.

LISTE DER KOMPONENTEN

1. Ein-/Aus-Schalter
2. Manometer (Druckmesser)
3. Stecker für die Bordnetzsteckdose
4. Luftschlauch
5. Tragetasche

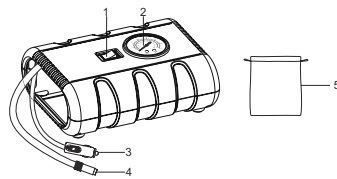

LUFTFÜLLFUNKTION AM BEISPIEL EINES REIFENS

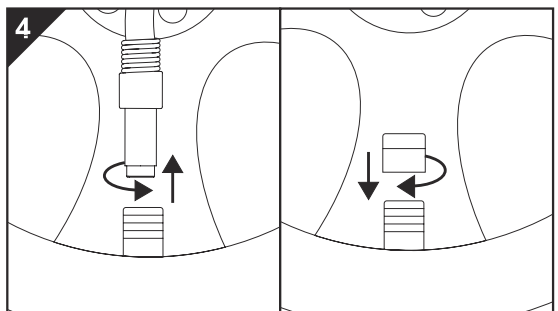
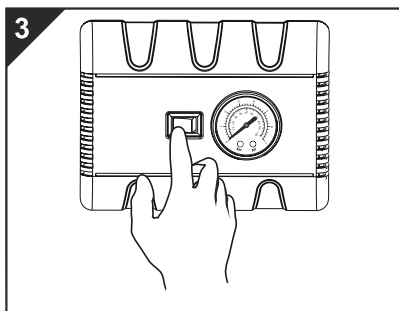
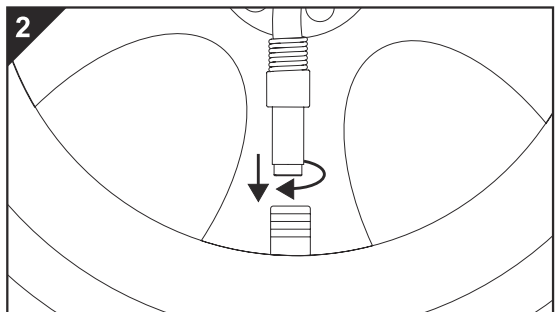
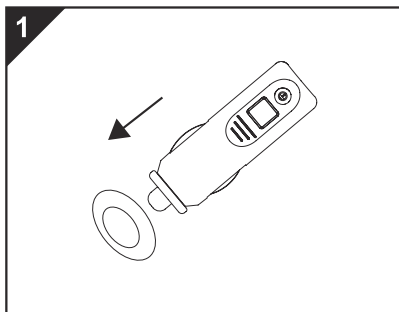

1. Schließen Sie zunächst einmal das 12-Volt-Netzka- bel an die 12-V/DC-Bordnetzsteckdose an.
2. Schrauben Sie dann den Luftschlauch auf das Ventil des Reifens, indem Sie ihn im Uhrzeigersinn drehen, bis er sicher darauf befestigt ist.
3. Drücken Sie nun den Ein-/Aus-Schalter, um das Gerät in Betrieb zu nehmen und den Reifen mit Luft zu füllen. Ist der gewünschte Luftdruck erreicht, drücken Sie den Ein-/Aus-Schalter erneut, um die Befüllung des Reifens abzuschließen.
4. Lösen Sie die Schnellkupplung anschließend wieder vom Reifen und schrauben Sie die Ventilkappe auf.

TECHNISCHE DATEN

Produktbezeichnung	12-V-LUFTKOMPRESSOR	Art.-Nr.	2389386-NO7195
Betriebsspannung	12 V/DC	Leistung	0 - 2,0 BAR in 8' 20"
Max. Stromstärke	7 A	Max. Druck	7 BAR / 100 PSI
Durchmesser des Füllstutzens	17 mm	Gewicht	0,46 kg
Maximale Wellendrehzahl	22000 U/min	Zubehör	2 x Adapter für Füllstutzen, 7-A-Sicherung, 1 x Tragetasche
Geräuschpegel	LpA = 82 dB(A), KpA = 3 dB(A) gemäß ISO 2151:2008 LwA = 94 dB(A), KwA = 3 dB(A) gemäß ISO 2151:2008		

PFLEGE UND WARTUNG





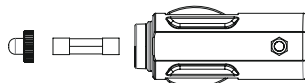

1. Halten Sie das Gerät sauber und trocken.
2. Verwenden Sie zum Reinigen der Außenflächen ein leicht angefeuchtetes Tuch. Verwenden Sie unter keinen Umständen Azeton oder scheuernde Reinigungsmittel.
3. Bewahren Sie das Gerät stets in der beiliegenden Tragetasche auf, um es vor Beschädigungen zu schützen.
4. Tauchen Sie das Gerät nicht in Wasser oder andere Flüssigkeiten. Bewahren Sie das Gerät nicht an Orten auf, an denen es Feuchtigkeit oder direkter Sonneneinstrahlung ausgesetzt ist.
5. Überprüfen Sie das Gerät und die Zubehörteile regelmäßig bzw. vor jedem Gebrauch auf Beschädigungen. Sollte sich das Gerät nicht in Betrieb nehmen lassen, überprüfen Sie, ob möglicherweise die Sicherung beschädigt ist. Sollte dies der Fall sein, ersetzen Sie die beschädigte Sicherung durch die beiliegende Ersatzsicherung oder kaufen Sie eine neue Sicherung desselben Typs.

ERSETZEN DER SICHERUNG

1. Schrauben Sie das Kopfteil des für die Bordnetzsteckdose vorgesehenen Steckers ab und nehmen Sie die alte Sicherung heraus.
2. Setzen Sie die neue Sicherung ein und schrauben Sie anschließend den Kopfteil des Stecker wieder fest.



ERLÄUTERUNG DER SYMBOLE

	<p>Schlagen Sie in der Bedienungsanleitung nach</p>
	<p>Tragen Sie einen Gehörschutz.</p>
	<p>Garantierter Schalleistungspegel von 94 dB</p>
	<p>Achtung: Gefahr eines elektrischen Schlags</p>
	<p>Achtung: Heiße Oberfläche! Der Kontakt kann Verbrennungen nach sich ziehen. Nicht berühren.</p>
	<p>Dieses Produkt erfüllt alle grundlegenden und für das Produkt relevanten regulatorischen Anforderungen der EU.</p>
	<p>Getrennte Sammlung von Elektro- und Elektronik-Altgeräten. Elektrogeräte dürfen nicht mit dem Hausmüll entsorgt werden. Gemäß der Europäischen Richtlinie 2012/19/EU über Elektro- und Elektronik-Altgeräte und deren Umsetzung in nationales Recht sind gebrauchte Elektrogeräte getrennt zu sammeln und an zu diesem Zweck vorgesehenen Sammelstellen abzugeben. Wenden Sie sich an die örtlichen Behörden oder Ihren Fachhändler, um Ratschläge bezüglich des Recyclings einzuholen.</p>

PRÓLOGO

Gracias por comprar nuestro producto. Su diseño cumple con las más exigentes normas de calidad. Lea detenidamente el manual de funcionamiento antes de usar y poner en marcha la unidad. Acate todas las advertencias. Si transfiere el dispositivo a otro usuario, entréguele también este manual. Conserve este manual para poder consultarlo ulteriormente.

USO PREVISTO

- Este inflador solo se puede utilizar con una corriente de 12V DC.
- Este inflador ha sido diseñado únicamente para inflar neumáticos de bicicletas, colchones de aire, juguetes de playa y otros hinchables.
- Este aparato solo está previsto para uso privado, por lo que no es apto para operaciones profesionales.
- El fabricante no se hace responsable de ningún daño resultante de un uso inadecuado, operación incorrecta o incumplimiento de lo previsto en este manual.

INSTRUCCIONES DE SEGURIDAD

¡ADVERTENCIA! Lea detenidamente el manual incluido con este producto. El mal uso de la unidad puede ocasionar daños a la propiedad o al equipo y lesiones personales.

1. No utilice el dispositivo si el cable o el enchufe están dañados, o si el dispositivo funciona mal o se ha caído o dañado en modo alguno. Antes de cada uso, compruebe que el dispositivo y sus accesorios no presenten daños físicos. En caso de presentar algún daño, deseche el dispositivo.
2. Compruebe regularmente si la toma del mechero y el cable de alimentación presentan daños. El cable de alimentación no puede ser sustituido. Si el cable de alimentación está dañado, se deberá desechar el aparato.
3. No infle los productos más de lo que el fabricante recomiende.
4. No deje que el inflador ni ninguno de sus componentes se mojen.
5. No utilice el inflador en zonas húmedas o mojadas.
6. Utilícelo únicamente en zonas bien ventiladas.
7. Mantenga el inflador alejado de zonas inflamables y líquidos en todo momento.
8. No deje el inflador desatendido mientras lo utilice.
9. Apague la unidad tras su uso.
10. Desconecte la alimentación cuando no esté en uso.
11. No permita que los niños manipulen ni utilicen el inflador. Es necesaria una supervisión atenta si hay niños alrededor del inflador.
12. El inflador no es un juguete. Manténgalo fuera del alcance de los niños y las mascotas en todo momento.
13. No utilice el inflador en condiciones de mucho calor.
14. No utilice este producto para ningún otro fin que no sea inflar. Si lo hace, se podrían producir daños personales.
15. No manipule ni desmonte este inflador.
16. Si el inflador emite ruidos anómalos o se calienta demasiado, apáguelo inmediatamente y déjelo enfriar durante al menos 30 minutos.
17. Al utilizar el inflador, no lo haga durante más de 10 minutos de uso continuo. Permita que el inflador se enfríe durante 10 minutos antes de volver a utilizarlo.
18. Inspeccione el inflador antes de cada uso. Si encuentra alguna pieza agrietada, rota o dañada, estas deberán ser reparadas por un técnico cualificado.
19. Nunca exponga el inflador a la lluvia, a las heladas ni a temperaturas por encima de los 40 °C o por debajo de los -30 °C. Si hace menos de 0 °C, caliente el producto haciéndolo funcionar sin ninguna carga para proteger el sistema de control.
20. Nunca lo utilice en personas ni animales.
21. Asegúrese de que el cable no entre en contacto con objetos calientes, aceite ni bordes afilados.
22. No manipule el inflador mediante la manguera de aire ni el cable de alimentación, ya que se podría dañar.
23. **¡Advertencia!** Por su propia seguridad, utilice únicamente los accesorios y las piezas que se especifiquen en la instrucciones o que cuenten con el visto bueno del fabricante.
24. Utilice el inflador únicamente con los accesorios proporcionados.

25. **¡Advertencia!** Para los vehículos, es obligatorio comprobar la presión de los neumáticos con un manómetro homologado. Si el manómetro del aparato, pese a ser de buena calidad, no se encuentra homologado, NO DEBERÁ UTILIZARSE PARA INFLAR LOS NEUMÁTICOS DE LOS VEHÍCULOS.

26. **¡Advertencia!** No lo conecte en tomas de mechero de 24V DC.

LISTA DE PARTES

1. Interruptor de encendido/apagado
2. Manómetro
3. Toma de mechero
4. Manguera de aire
5. Funda

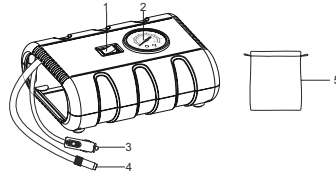

FUNCIÓN DE INFLADO

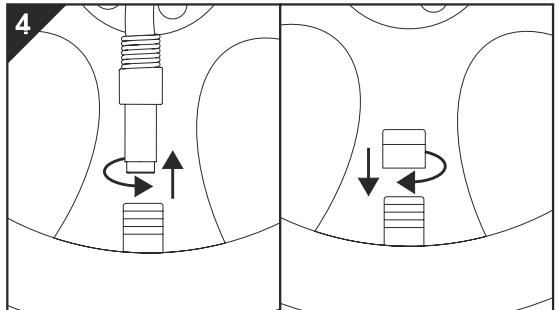
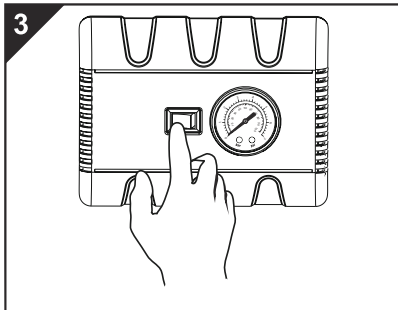
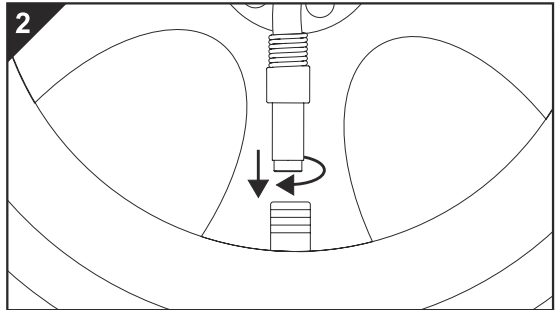
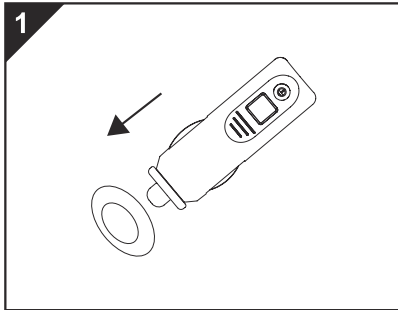

1. Conecte el cable de alimentación de 12 V en la salida de alimentación de 12V DC.
2. Enrosque la manguera del aire en la válvula de aire del neumático dando vueltas en el sentido de las agujas del reloj hasta que esté sujeto de forma segura en la válvula de aire del neumático.
3. Pulse el interruptor de encendido/apagado para empezar a inflar. Cuando haya alcanzado la presión deseada, pulse de nuevo el interruptor para dejar de inflar.
4. Retire el conector rápido del neumático y enrosque la tapa de la válvula.

Nombre del producto	INFLADOR 12V	N.º de artículo	2389386-NO7195
Tensión de funcionamiento	12V DC	Rendimiento	0-2,0 bar en 8' 20"
Amperaje máx.	7 A	Presión máx.	7 bar/100 PSI
Diámetro del cilindro	17 mm	Peso	0,46 kg
Velocidad máxima del eje giratorio	22 000 rpm	Accesorios	2 adaptadores de inflado, fusible de 7 A, 1 funda
Ruido	LpA = 82 dB(A) KpA = 3 dB(A) ISO 2151:2008 LwA = 94 dB(A) KwA = 3 dB(A) ISO 2151:2008		

CUIDADOS Y MANTENIMIENTO





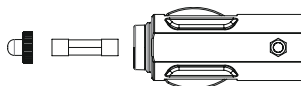

- Mantenga el inflador limpio y seco.
- Utilice paños de algodón levemente humedecidos para limpiarlo. No utilice acetona ni limpiadores abrasivos.
- Almacénelo siempre en la funda para protegerlo de los daños.
- No sumerja el producto bajo el agua ni ningún otro líquido. No lo almacene en lugares húmedos ni a la luz directa del sol.
- Compruebe el producto y sus accesorios con frecuencia antes de cada uso. Si el producto no funciona, compruebe que el fusible no esté dañado. En ese caso, utilice el fusible de repuesto proporcionado o compre uno nuevo.

SUSTITUCIÓN DEL FUSIBLE

- Desenrosque la cabeza de la toma del mechero y saque el fusible usado.
- Coloque el nuevo fusible y enrosque la cabeza de la toma del mechero.



SIGNIFICADO DE LOS SÍMBOLOS

	<p>Consulte el manual de instrucciones</p>
	<p>Lleve protección auditiva</p>
	<p>Nivel de potencia de sonido garantizada a 94 dB</p>
	<p>Advertencia: Electricidad</p>
	<p>Advertencia: ¡Superficie caliente! El contacto puede producir quemaduras. No tocar.</p>
	<p>Este producto cumple con todas las normativas de la UE pertinentes.</p>
	<p>Recogida selectiva de residuos eléctricos y electrónicos. Los equipos eléctricos no se deben desechar con los residuos domésticos. Según la Directiva Europea 2012/19/UE sobre desecho de materiales eléctricos y electrónicos y su transposición a la legislación nacional, los productos eléctricos deben ser recogidos separadamente y desechados en los puntos designados a tal efecto. Puede consultar a las autoridades locales o a su vendedor para obtener consejos sobre reciclaje.</p>

FOREWORD

We thank you for choosing our product. It is designed for you according to the highest quality standards. Please read the operation manual carefully before using and operating the unit. Heed all warnings. If the device is passed on to another person, this manual must be handed over to the user along with it. Please keep this manual handy for future reference.

INTENDED USE

- This inflator is intended to use 12 volt DC only.
- This inflator is designed to inflate bike tyres, sports equipment, air mattresses, beach toys and other inflatables.
- This appliance is only intended for private use and is not suitable for professional operation.
- The manufacturer cannot be held liable for damage resulting from improper usage or incorrect operation or non-compliance with this manual.

SAFETY INSTRUCTIONS

WARNING! Please carefully read the manual included with this product. Misuse of the unit could cause property / equipment damage and / or personal injury.

1. Do not operate the appliance with a damaged cord or plug, or after the appliance malfunctions or is dropped or damaged in any manner. Prior to operation, inspect the appliance and its accessories for physical damage prior to each use. In case of any damage, dispose of the appliance.
2. Regularly check the cigarette lighter plug and supply cord for damage. The supply cord cannot be replaced. If the supply cord is damaged the appliance should be scrapped.
3. Do not over-inflate products beyond the manufacturer's recommendations.
4. Do not allow the inflator or its components to get wet.
5. Do not operate the inflator in wet or damp areas.
6. Use only in well ventilated areas.
7. Keep the inflator away from flammable areas / liquids at all times.
8. Do not leave the inflator unattended while in operation.
9. After using, turn off the unit.
10. Always disconnect power when not in use.
11. Never allow children to handle and operate this inflator. Close supervision is necessary when this inflator is being used near children.
12. The inflator is not a toy. Keep away from children and pets at all times.
13. Do not use this inflator in extremely hot conditions.
14. Do not use this product for other purpose than inflating. If you do so, personal injury can occur.
15. Do not disassemble or tamper with this inflator.
16. If the inflator emits abnormal sounds or overheats, turn it off immediately and let it cool off for minimum of 30 minutes.
17. When operating the inflator do not run for more than 10 minutes of continuous use. Allow inflator to cool down for 10 minutes before re-using.
18. Inspect inflator before each use. If cracked, broken, or damaged parts are found, qualified technicians should repair them.
19. Never expose the inflator to rain, frost, or temperatures above 40°C or temperatures below -30°C. When it is under 0°C, please warm up the product by running it without a load in order to protect the control system against being inoperative.
20. Never use on people or animals.
21. Make sure the cord is not exposed to hot objects, oil or sharp edges.
22. Do not carry inflator by the air hose or power cord, damage may occur.
23. **Warning!** For your own safety, you should only use accessories and parts specified in the instructions, or recommended for use by the manufacturer.
24. Operate the inflator only with the accessories that are included.
25. **Warning!** For vehicles, it is mandatory to check the tire pressure with a manometer homologated. Indeed, the manometer of the device, while being good quality, is not homologated and therefore NOT SUITABLE FOR INFLATING CAR TIRES.
26. **Warning!** Do not connect to a 24 volt DC lighter socket.

PART LIST

1. On/Off switch
2. Pressure gauge
3. Cigarette lighter plug
4. Air hose
5. Pouch bag

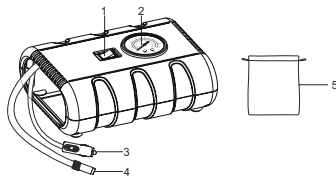

INFLATING FUNCTION

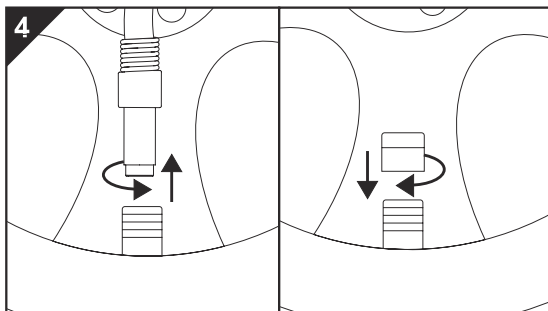
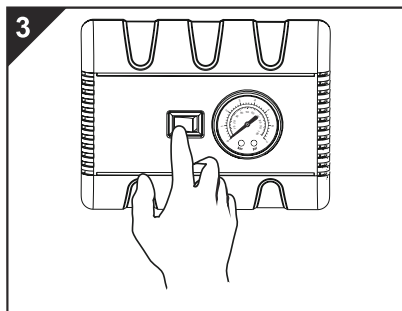
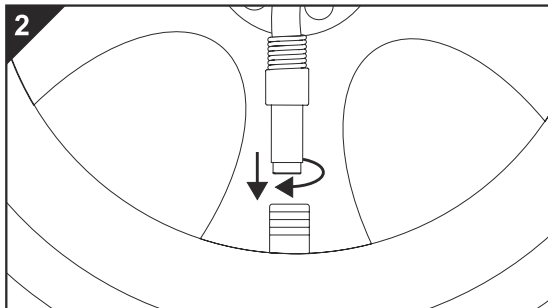
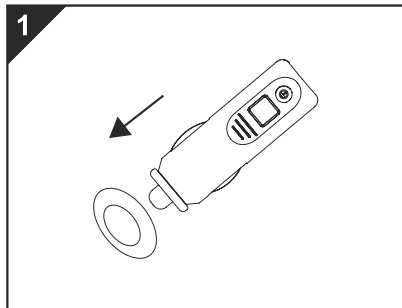

1. Connect the 12V power cord into the DC 12V power outlet.
2. Screw the air hose to the tire air valve by twisting it clockwise until it is securely attached to the tire air valve.
3. Press the On/Off switch to start inflating. Once you've reached the desired pressure, press the switch again to stop inflating.
4. Remove the quick connector from the tire and screw the valve cap.

TECHNICAL SPECIFICATIONS

Product name	12V INFLATOR	Item no	2389386-NO7195
Working voltage	12V DC	Performance	0-2.0 BAR in 8' 20"
Max amperage	7 A	Max pressure	7 BAR / 100 PSI
Cylinder diameter	17 mm	Weight	0.46 kg
Maximum rotational shaft speed	22000rpm	Accessories	2 inflation adapters, 7 A fuse, 1 pouch bag
Noice	LpA = 82 dB(A) KpA = 3 dB(A) ISO 2151:2008 LwA = 94 dB(A) KwA = 3 dB(A) ISO 2151:2008		

EN CARE AND MAINTENANCE





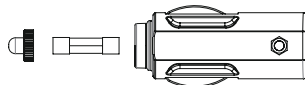

1. Keep the inflator clean and dry.
2. To clean, use slightly damp cotton fabrics. Do not use acetone or abrasive cleaners.
3. Always store in protective pouch bag to guard against damage.
4. Do not submerge in water or other liquids. Do not store in a damp places and direct sunlight.
5. Check the product and its accessories frequently before use. If the product does not work, check that the fuse is not damaged. If so, use the provided spare fuse to replace or purchase a new one.

FUSE REPLACEMENT

1. Unscrew the cigarette lighter plug head and get the old fuse out.
2. Replace the new fuse and screw the cigarette lighter plug head.



EXPLANATION OF SYMBOLS

	Refer to instruction manual
	Wear ear protection
	Guarantee sound power level 94dB
	Warning: Electricity
	Warning: Hot surface! Contact may cause burns. Do not touch.
	This product meets all the basic EU regulatory requirements relevant to it.
	Selective collection of waste electrical and electronic equipment. Electrical equipment must not be disposed of with household waste. Pursuant to European Directive 2012/19/EU on waste electrical and electronic equipment, and its transposition into national law, waste electrical equipment must be collected separately and disposed of in designated collection points. Contact the local authorities or the vendor for advice on recycling.

INTRODUZIONE

Grazie per aver scelto un nostro prodotto. È stato progettato nel rispetto dei più elevati standard di qualità. Leggere attentamente il manuale di utilizzo prima di attivare e utilizzare l'unità. Seguire tutte le avvertenze. Se il dispositivo viene ceduto ad un'altra persona, il manuale dovrà accompagnare il dispositivo. Tenere il manuale a portata di mano per future consultazioni.

USO PREVISTO

- Questa pompa di gonfiaggio è destinata all'uso esclusivo con alimentatori DC da 12 V.
- Questa pompa è adatta al gonfiaggio di ruote di biciclette, attrezzature sportive, materassi ad aria, giocattoli da spiaggia e altri oggetti gonfiabili.
- Questo apparecchio è destinato unicamente all'uso privato e non è adatto per scopi professionali.
- Il produttore non può essere ritenuto responsabile per eventuali danni derivanti dall'uso scorretto del dispositivo o dal mancato rispetto delle istruzioni del presente manuale.

ISTRUZIONI DI SICUREZZA

ATTENZIONE! Leggere attentamente il manuale fornito con il dispositivo. Un uso improprio dell'unità può causare danni materiali/all'apparecchiatura e/o lesioni fisiche.

1. Non utilizzare l'apparecchio in caso di danni al cavo o alla spina, oppure se esso presenta malfunzionamenti o cade e presenta danni di qualunque tipo. Prima di ciascun utilizzo, controllare che l'apparecchio e i suoi accessori non presentino danni fisici. In caso di danni, rottamare l'apparecchio.
2. Controllare periodicamente che la presa dell'accendisigari e il cavo di alimentazione non siano danneggiati. Il cavo di alimentazione non può essere sostituito. Se il cavo di alimentazione dovesse essere danneggiato, il dispositivo dovrà essere rottamato.
3. Non gonfiare eccessivamente i prodotti oltre i limiti indicati dai produttori.
4. Non far bagnare la pompa di gonfiaggio o i suoi componenti.
5. Non utilizzare l'apparecchio in un ambiente bagnato o umido.
6. Utilizzare l'apparecchio solo in aree ben ventilate.
7. Tenere sempre la pompa di gonfiaggio lontana da aree o liquidi infiammabili.
8. Non lasciare la pompa di gonfiaggio incustodita durante l'utilizzo.
9. Dopo l'uso, spegnere l'unità.
10. Scollegare sempre l'alimentazione quando non in uso.
11. Non consentire mai ai bambini di maneggiare e utilizzare l'apparecchio. Fare molta attenzione quando si utilizza la pompa di gonfiaggio in presenza di bambini.
12. Questo prodotto non è un giocattolo. Tenere sempre lontani dall'apparecchio bambini e animali domestici.
13. Non usare la pompa di gonfiaggio in condizioni di caldo estremo.
14. Non usare il presente prodotto per scopi diversi dal gonfiaggio. In caso contrario, potrebbero verificarsi lesioni personali.
15. Non provare a smontare o manomettere questa pompa di gonfiaggio.
16. Se il dispositivo emette suoni anomali o si surriscalda, spegnerlo immediatamente e lasciarlo raffreddare per almeno 30 minuti.
17. Non utilizzare mai la pompa di gonfiaggio per più di 10 minuti senza interruzioni. Lasciar raffreddare la pompa per 10 minuti prima di usarla di nuovo.
18. Controllare lo stato del dispositivo prima di ogni utilizzo. In caso di parti danneggiate o rotte, rivolgersi a un tecnico qualificato per farle riparare.
19. Non esporre mai il dispositivo a pioggia, ghiaccio o con temperature superiori ai 40 °C o inferiori a -30 °C. Quando si trova al di sotto degli 0 °C, far riscaldare il prodotto, mettendolo in funzione senza carico, per proteggere il sistema di controllo dal mancato utilizzo.
20. Non utilizzare mai la pompa su persone o animali.
21. Assicurarsi che il cavo non sia in contatto con oggetti caldi, olio o bordi taglienti.
22. Non tirare la pompa di gonfiaggio dal tubo dell'aria o dal cavo di alimentazione, per evitare danni all'apparecchio.
23. **Attenzione!** Per motivi di sicurezza, si raccomanda di utilizzare esclusivamente gli accessori e i pezzi specificati nelle istruzioni o raccomandati dal produttore.

24. Utilizzare l'apparecchio solo con gli accessori in dotazione.
25. **Attenzione!** Per i veicoli è obbligatorio controllare la pressione degli pneumatici mediante un manometro omologato. Il manometro dell'apparecchio, pur essendo di buona qualità, non è di fatto omologato, quindi **NON SI ADDICE AL GONFIAGGIO DEGLI PNEUMATICI DEI VEICOLI A MOTORE.**
26. **Attenzione!** Non collegare l'unità alla presa di un accendisigari da 24 volt DC.

ELENCO DEI COMPONENTI

1. Interruttore Accensione/ Spegnimento
2. Manometro
3. Presa dell'accendisigari
4. Tubo flessibile aria
5. Custodia

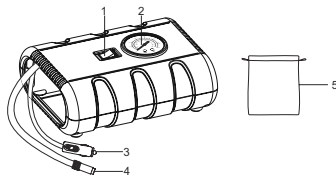

FUNZIONE DI GONFIAGGIO

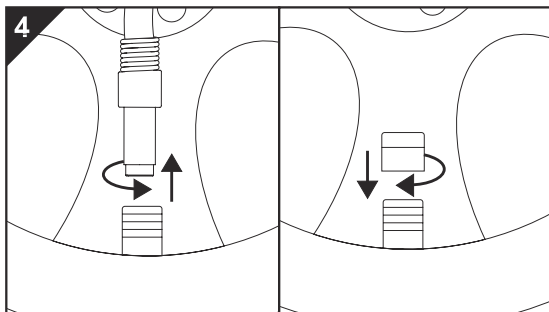
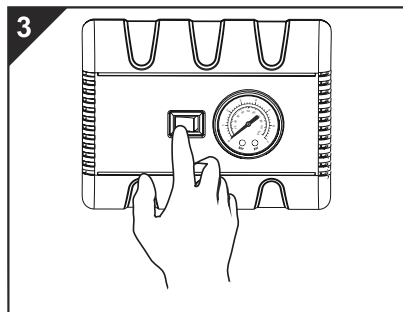
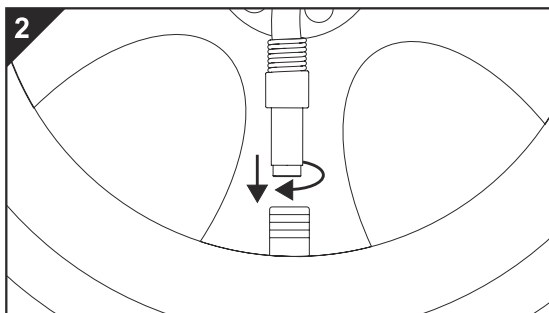
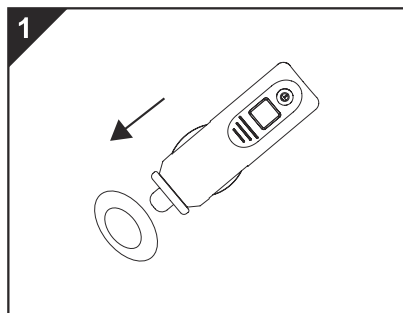

1. Collegare il cavo di alimentazione da 12 V alla presa di alimentazione da 12 V.
2. Avvitare il tubo flessibile dell'aria alla camera d'aria della ruota in senso orario finché non è fissato saldamente.
3. Premere l'interruttore di Accensione/Spegnimento per avviare il gonfiaggio. Dopo aver raggiunto la pressione richiesta, premere di nuovo l'interruttore per interrompere il gonfiaggio.
4. Rimuovere il connettore rapido dalla camera d'aria e avvitare il coperchio della valvola.

SPECIFICHE TECNICHE

IT

Nome prodotto	GONFIATORE 12V	N. prodotto	2389386-NO7195
Tensione di esercizio	12V DC	Prestazioni	0-2,0 BAR in 8' 20"
Amperaggio massimo	7 A	Pressione massima	7 BAR / 100 PSI
Diametro cilindro	17 mm	Peso	0,46 kg
Massima velocità di rotazione dell'albero	22000 giri al minuto	Accessori	2 adattatori di gonfiaggio, fusibile da 7 A, 1 custodia
Rumore	LpA = 82 dB(A) KpA = 3 dB(A) ISO 2151:2008 LwA = 94 dB(A) KwA = 3 dB(A) ISO 2151:2008		

CURA E MANUTENZIONE







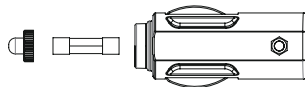

1. Mantenere il prodotto pulito e asciutto.
2. Per pulirlo, utilizzare dei panni in cotone leggermente inumiditi. Non utilizzare acetone o detersivi abrasivi.
3. Conservare sempre il dispositivo nella sua custodia per proteggerlo da possibili danni.
4. Non immergere nell'acqua, né in altri liquidi. Non conservare il prodotto in ambienti umidi né esporlo alla luce solare diretta.
5. Controllare periodicamente il prodotto e i suoi accessori prima dell'uso. Se il prodotto non funziona, controllare che il fusibile non sia danneggiato. In tal caso, usare il fusibile di riserva o comprarne uno nuovo.

SOSTITUZIONE DEL FUSIBILE

1. Svitare la testina della presa dell'accendisigari ed estrarre il vecchio fusibile.
2. Applicare il nuovo fusibile e avvitare nuovamente la testina della presa dell'accendisigari.



IT SPIEGAZIONE DEI SIMBOLI

	Consultare il manuale di istruzioni
	Indossare un dispositivo di protezione dell'udito
	Livello di potenza sonora garantito 94 dB
	Avvertenza: Elettricità
	Avvertenza: Superficie calda! Il contatto può causare ustioni. Non toccare.
	Questo apparecchio soddisfa tutti i requisiti normativi fondamentali dell'UE ad esso applicabili.
 	Smaltimento selettivo dei rifiuti da apparecchiature elettriche ed elettroniche. I prodotti elettrici non devono essere smaltiti con i rifiuti domestici. Secondo la Direttiva Europea 2012/19/UE sullo smaltimento dei rifiuti da apparecchiature elettriche ed elettroniche e delle relative norme nazionali di recepimento, i rifiuti da apparecchiature elettriche ed elettroniche devono essere raccolti separatamente e smaltiti presso i punti di raccolta designati. Rivolgersi alle autorità locali o al rivenditore per richiedere ulteriori consigli sul riciclo.

APRESENTAÇÃO

Agradecemos-lhe por ter escolhido o nosso produto. É concebido para si de acordo com os mais elevados padrões de qualidade. Por favor leia atentamente o manual de operação antes de utilizar e operar a unidade. Preste atenção a todos os avisos. Se o dispositivo for transmitido a outra pessoa, este manual deve ser entregue ao utilizador juntamente com o mesmo. Por favor, mantenha este manual à mão para referência futura.

UTILIZAÇÃO PREVISTA

- Esta bomba de ar destina-se a usar apenas 12V DC.
- Esta bomba de ar foi concebida para inflar pneus de bicicleta, equipamento desportivo, colchões de ar, brinquedos de praia e outros insufláveis.
- Este aparelho destina-se apenas a uso privado e não é adequado para o funcionamento profissional.
- O fabricante não pode ser responsabilizado por danos resultantes de utilização inadequada ou operação incorreta ou não conformidade com este manual.

INSTRUÇÕES DE SEGURANÇA

ADVERTÊNCIA! Leia atentamente o manual incluído com este produto. Uma utilização indevida da unidade poderá provocar danos materiais/no equipamento e/ou ferimentos pessoais.

1. Não utilize o aparelho com um cabo ou ficha danificados, ou se o aparelho apresentar falhas ou cair ou sofrer danos de qualquer outra forma. Antes da utilização, inspecione o aparelho e os seus acessórios quanto à existência de danos físicos antes de cada utilização. Em caso de danos, elimine o aparelho.
2. Verifique regularmente a existência de danos na ficha do isqueiro e no cabo de alimentação. O cabo de alimentação não pode ser substituído. Se o cabo de alimentação estiver danificado, o aparelho deve ser eliminado.
3. Não insufla os produtos em demasia, ignorando as recomendações do fabricante.
4. Não permita que a bomba de ar ou os seus componentes fiquem molhados.
5. Não utilize a bomba de ar em áreas molhadas ou húmidas.
6. Utilize apenas em áreas bem ventiladas.
7. Mantenha a bomba de ar sempre afastada de áreas inflamáveis/liquidos.
8. Não deixe a bomba de ar sem supervisão quando este estiver ligada.
9. Após a utilização, desligue a unidade.
10. Desligue sempre a alimentação quando não estiver a utilizar o aparelho.
11. Nunca permita que crianças manuseiem e utilizem esta bomba de ar. É necessária uma supervisão atenta quando esta bomba de ar estiver a ser utilizada perto de crianças.
12. A bomba de ar não é um brinquedo. Mantenha-a sempre afastada de crianças e animais de estimação.
13. Não utilize esta bomba de ar em condições de calor extremo.
14. Não utilize este produto para outros fins que não o de insuflar. Se o fizer, podem ocorrer ferimentos.
15. Não desmonte nem adultere esta bomba de ar.
16. Se a bomba de ar emitir sons anómalos ou aquecer em demasia, desligue-a imediatamente e deixe-a arrefecer durante, pelo menos, 30 minutos.
17. Quando utilizar a bomba de ar, não a deixe trabalhar durante mais de 10 minutos continuamente. Permita que a bomba de ar arrefeça durante 10 minutos antes de a utilizar novamente.
18. Inspeccione a bomba de ar antes de cada utilização. Se observar peças rachadas, partidas ou danificadas, deve solicitar a sua reparação por parte de técnicos qualificados.
19. Nunca exponha a bomba de ar a chuva, geada ou temperaturas acima dos 40 °C ou abaixo dos -30 °C. Se a temperatura for inferior a 0 °C, aqueça o aparelho colocando-o em funcionamento sem carga a fim de proteger o sistema de controlo contra possíveis avarias.
20. Nunca utilize o aparelho em pessoas ou animais.
21. Certifique-se de que o cabo não está exposto a objetos quentes, óleo ou pontas afiadas.
22. Não transporte a bomba de ar pelo tubo de ar ou pelo cabo de alimentação, pois podem ocorrer danos.

23. **Advertência!** Para a sua própria segurança, deve usar apenas acessórios e peças especificados nas instruções ou recomendados pelo fabricante.
24. Utilize a bomba de ar apenas com os acessórios incluídos.
25. **Advertência!** Para os veículos, é obrigatório controlar a pressão dos pneus com a ajuda de um manómetro homologado. Na verdade, o manómetro do aparelho, sendo de boa qualidade, não é homologado e, por isso, **NÃO DEVE SER UTILIZADO PARA O ENCHIMENTO DOS PNEUS DOS VEÍCULOS AUTOMÓVEIS.**
26. **Advertência!** Não ligue diretamente a uma tomada de isqueiro de 24V DC.

LISTA DE PEÇAS

1. Botão de ligar/desligar
2. Manómetro
3. Tomada de isqueiro
4. Tubo de ar
5. Bolsa

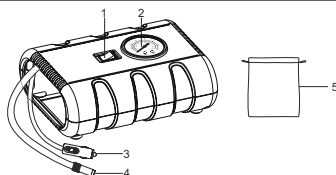

FUNÇÃO DE INSUFLAÇÃO

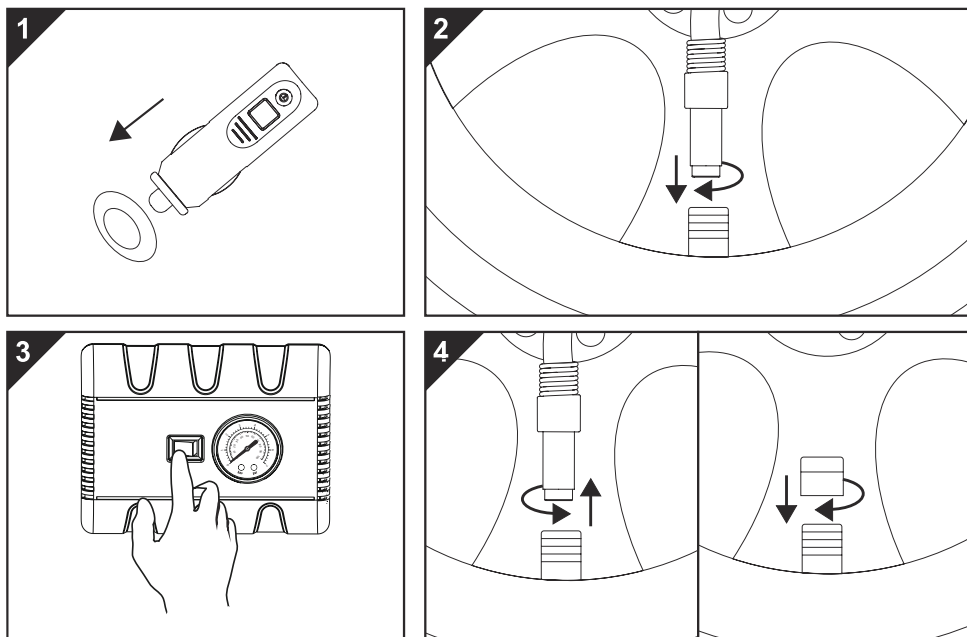

1. Ligue o cabo de alimentação de 12 V à saída de alimentação de 12V DC.
2. Atarraxe o tubo de ar à válvula de ar do pneu girando-o no sentido dos ponteiros do relógio até este ficar firmemente fixado na válvula de ar do pneu.
3. Prima o botão de ligar/desligar para começar a insuflar. Assim que tiver atingido a pressão desejada, prima novamente o botão para parar de insuflar.
4. Remova o conector rápido do pneu e atarraxe a tampa da válvula.

ESPECIFICAÇÕES TÉCNICAS

Nome do produto	INFLADOR 12V	Item n.º	2389386-NO7195
Tensão de funcionamento	12V DC	Desempenho	0-2,0 BAR em 8' 20"
Amperagem máx.	7 A	Pressão máx.	7 BAR/100 PSI
Diâmetro do cilindro	17 mm	Peso	0,46 kg
Velocidade rotacional máxima do eixo	22 000 rpm	Acessórios	2 adaptadores de insuflação, fusível de 7 A, 1 bolsa
Ruído	LpA = 82 dB(A) KpA = 3 dB(A) ISO 2151:2008 LwA = 94 dB(A) KwA = 3 dB(A) ISO 2151:2008		

CUIDADO E MANUTENÇÃO





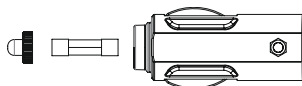

1. Mantenha a bomba de ar limpa e seca.
2. Para a limpeza, utilize tecidos de algodão ligeiramente húmidos. Não utilize acetona ou produtos de limpeza abrasivos.
3. Armazene sempre na bolsa para proteger contra danos.
4. Não mergulhe em água ou quaisquer outros líquidos. Não armazene em locais húmidos e sob a luz solar direta.
5. Verifique o produto e seus acessórios frequentemente antes da utilização. Se o produto não funcionar, verifique se o fusível não está danificado. Se assim for, utilize o fusível sobresselente fornecido para o substituir ou compre um novo.

SUBSTITUIÇÃO DO FUSÍVEL

1. Desatarraxe a cabeça da tomada de isqueiro e retire o fusível usado.
2. Substitua pelo fusível novo e aperte a cabeça da tomada de isqueiro.



PT EXPLICAÇÃO DOS SÍMBOLOS

	Consulte o manual de instruções
	Usar proteção auricular
	Nível garantido de potência sonora 94 dB
	Aviso: Eletricidade
	Aviso: Superfície quente! O contacto pode provocar queimaduras. Não toque.
	Este produto cumpre todos os requisitos regulamentares básicos da UE relevantes para o mesmo.
	Recolha seletiva de resíduos elétricos e eletrónicos. Os produtos elétricos não devem ser descartados em conjunto com o lixo doméstico. De acordo com a Diretiva Europeia 2012/19/UE relativa aos resíduos de equipamentos elétricos e eletrónicos e respetiva transposição para o direito nacional, os produtos elétricos domésticos devem ser separados e colocados em pontos de recolha previstos para o efeito. Dirija-se às autoridades locais ou ao revendedor para obter mais informações sobre a reciclagem.



NORAUTO

511/589 rue des Seringats 59262 Sainghin-en-Mélantois France

Distribué par / Distributed by / Vertrieben von:

Norauto France 511/589 rue des Seringats 59262 Sainghin-en-Mélantois

Auto 5 Bld Paepsem 20 -1070 ANDERLECHT BELGIQUE

A.T.U Auto-Teile-Unger Handels GmbH & Co.KG,

Dr.-Kilian-Str. 11, D-92637 Weiden i.d.OPf Deutschland

Noroto España SAU Centre Comercial Alban Carretera de Ademuz

km 2,9 46100 BURJASSOT

Norauto Italia SPA Corso Savona 85/10024 MONCALIERI

Norauto Portugal LDA Av. dos Cavaleiros, n°49 Alfragide 2794-057 CARNAXIDE

www.norauto.com

www.atu.eu

Made in P.R.C / Fabricado en/na R.P.C / Fabriqué en R.P.C

