

145x210mm 2024-8-1 CC

PLATINUM
QUALITY AND STYLE



INSTRUCTION MANUAL
1.7L KETTLE (CORDLESS)



ART.NO. 10814070(OP-KT-1618U)

EAN: 6001224527704

INDOOR HOUSEHOLD USE ONLY

Please save and read this instruction manual carefully before use.

INTRODUCTION

Thank you for purchasing our "Platinum" Kettle. Each unit has been manufactured to ensure safety, reliability, and ease to use. Before use, please read these instructions carefully and keep this manual for further reference.

IMPORTANT SAFEGUARDS

When using your "Platinum" Kettle, basic precautions should always be followed including the followings:

- This kettle is not intended for use by persons (including children) with reduced physical, sensory or mental capabilities, or lack of experience and knowledge, unless they have been given supervision or instruction concerning use of the appliance by a person responsible for their safety.
- Children should be supervised to ensure that they do not play with the appliance.
- Do not use if there is any damage to the kettle, the cord or the plug. You must send the kettle back to a nominated shop for repairing.
- Make sure the power to be used corresponds to the one indicated on the rating label.
- Do not operate the kettle on an inclined surface.
- Do not let the cord touch hot surfaces.
- Never overfill – boiling water may splash out.
- Make sure the lid is secure before switching the kettle on.
- Do not open the lid while the water is boiling.
- Never put the kettle near or on hot plates of cookers or gas burners.
- Never use this kettle near bathtubs, showers, basins or other vessels containing water.
- Do not immerse the unit, the plug or the cord in water, or allow liquid to contact with any part of the kettle.
- To disconnect, grip the plug, and pull from wall outlet. Never pull on the cord.
- Do not try to cover, extend or stretch the mains cable.
- Make sure the kettle is switched off before lifting or pouring.
- Take care when opening the lid – droplets of hot water may be ejected.
- This product is intended for household use only. Industrial or commercial use invalidates the warranty.
- Do not use outdoors.
- Never attempt to open any part or dismantle the controls. Responsibility for failure cannot be accepted if this instruction has been ignored.
- To reduce the risk of electrical hazards, it is recommended not to use an extension cord, or a plug adaptor.
- Only use the correct electrical thermostat connector that is the appropriate and correct connector for your respective kettle.
- **THIS KETTLE IS FOR BOILING WATER ONLY.**

ENGLISH

- This appliance is not intended to be operated by means of an external timer or separate remote-control system.
- This appliance is intended to be used in household and similar applications such as:
 - Staff kitchen areas in shops, offices and other working environments.
 - Farmhouses.
 - By clients in hotels, motels and other residential-type environments.
 - Bed and breakfast type environments.
- Please contact our Customer care number 0800 01 07 09 if you require any further product information or a copy of the instruction manual.
- To reduce the risk of electric shock, do not immerse plug or the power cord to water or any other liquid.

KNOW YOUR KETTLE

1. Lid
2. Lid push button
3. Spout
4. Handle
5. Water level indicator
6. On/Off Switch
7. Power base

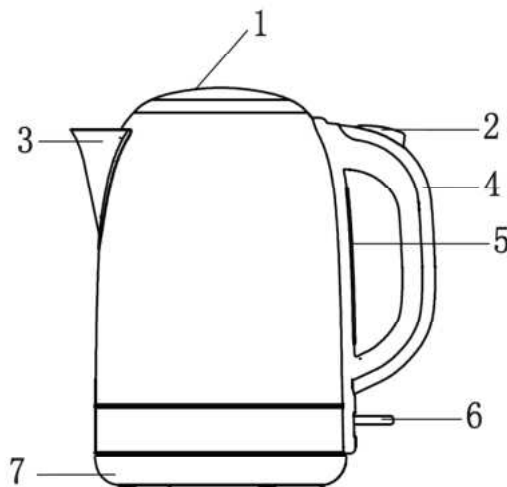

SPECIFICATION

Capacity	: 1.70 Litre
Voltage	: AC 220-240V / 50Hz
Wattage	: 2000W
Cord	: 3 pins grounded plug. (to reduce risk of electric shock)
Thermostat	: UK origin brand

USING YOUR KETTLE

Before the first use, please follow these instructions:

1. Remove all packaging and labels.
2. Fill the kettle to the "MAX" level. Boil. Discard the water. Repeat this twice.

TO USE YOUR JUG KETTLE

1. Fill it through the lid. To open the lid, simply press the lock lid and lift the lid. The water level must be between "MAX" and "MIN".
2. Be economical: do not boil more water than needed.
3. To improve the quality of your drinks, always use fresh water.
4. Ensure the lid is closed properly.
5. Plug in the power base, and switch the unit on by pressing the on/off switch to the "1" position (the indicator light will turn on as working).
6. When your kettle reaches boiling point, it will switch off automatically. To re-boil, simply wait for a few seconds then reset the on/off switch.
7. Empty the kettle after each use.
8. Your kettle is fitted with a scale filter to hold back limescale particles.

BOIL DRY PROTECTION

A safety cutout device will automatically operate, should the kettle be accidentally switched "ON" without any water, or without sufficient water to cover the element, or by allowing to boil dry. Should the cutout device be activated, allow your kettle to cool down for a few minutes before refilling, to permit this device to reset. This safety protection is applicable to all models.

CARE AND CLEANING

Before cleaning, unplug your kettle and let it cool down.

1. The outside : Wipe with a damp cloth, then dry.
 - **Do not use abrasives – they will scratch the plastic surfaces.**
 - **Do not use scouring power, or any other cleaning products as they may discolour your kettle.**
2. The inside : Wipe with bicarbonate of soda on a piece of damp cloth. Rinse thoroughly. Even though your kettle comes with a filter, you still need to clean the inside (and the filter) regularly.
3. The filter : **Either** rinse under the tap or use a soft brush. **or** when descaling your kettle, drop the filter in too. Rinse thoroughly.
4. In hard water areas, it is necessary to remove scale and water deposit markings in the kettle as these can cause premature operation of the boil dry switch. There are various kettle cleaners/kettle descalers which remove scale and markings available from supermarkets, chemists, and other stores.

DESCALING

1. When limescale has been building up on the heating element, buy a suitable descaler to descale your kettle.
2. Limescale makes your kettle take longer to boil and can make the element burn out. After descaling, boil with fresh water several times and discard. Clean any descaler off the kettle – it can damage the parts.
3. Some regions of the country have chalky water. This makes boiled water look cloudy and leaves a deposit on the side of the kettle. This is normal and can be removed with regular cleaning.
4. The warranty will not cover damages by not descaling.
5. **Discolouration of the internal part of the kettle due to water conditions in your area will not be regarded as a malfunction.**
6. It is recommended that you clean your kettle regularly.

PROBLEM SOLVING

1. Kettle switches off before water has boiled.
 - Generally caused by scale built up inside, and can be resolved by descaling.
 - Alternatively, the kettle may have accidentally been used without water or insufficient water, causing the safety cutout device to operate. Re-set as explained below.
2. Re-setting the boil dry safety cutout.
 - Wait 5 minutes for the kettle to cool, and then refill with water. Push the ON/OFF switch, and after about 5~6 minutes the kettle will automatically re-set itself, and start to boil.
3. Kettle does not work.
 - Check that the power supply is switched on the wall socket.
 - If the kettle has boiled dry, the safety cutout may have operated (see paragraph above)
4. Water has a plastic taste.
 - Generally this only occurs after the first use, and is not a problem if the water boiled on the initial use is discarded as recommended in the section "Before first use". If the problem persists, fill the kettle to the "MAX" level, and add 2 teaspoons of bicarbonate of soda. Boil and discard the water.
5. Kettle forms scale inside and/or water turns cloudy.
 - If you live in a hard water area, this is caused by calcium and magnesium carbonates in the water. Normal scale is inevitable. If you wish to find out more about the type of water in your area, your local water company can give you advice.

WARRANTY

**PLEASE AFFIX YOUR RECEIPT/PROOF OF PURCHASE HERE.
IN THE EVENT OF A CLAIM UNDER THIS WARRANTY THE AFORESAID
RECEIPT/PROOF OF PURCHASE MUST BE PRODUCED TOGETHER WITH THIS
WARRANTY**

Model number	(Lot number :)
Product name	
Date of purchase	
Place of purchase	

1. The party selling the product ("the seller") to the original purchaser of this product ("the customer") hereby warrants that this product will be of good quality and, in good working order and, free of defects and suitable for its intended purpose under normal household use, for a period of 1 (one) year from the date of purchase ("warranty period") of this product.
2. In the event that the warranty period has not lapsed and the product is not of a good quality, or in good working order or, is defective or is not suitable for its intended purpose under normal household use, the customer may, subject to paragraph 3 below, return the product to the seller and have the following options available:
 - 2.1 Within the first 6 (six) months of the warranty: to receive a refund of the actual price paid or to exchange the product for the same or similar product of the same purchased value;
 - 2.2 Within the second 6 (six) months of the warranty: to have the product exchanged for the same or similar product of the same purchased value.
3. The seller will not replace the product or refund the customer in terms of this warranty if the product:
 - 3.1 has been altered contrary to the instructions provided in the product manual;
 - 3.2 has been misused, abused or tampered with;
 - 3.3 is defective or not in working order due to ordinary wear and tear;
 - 3.4 is damaged resulting from the customer' gross negligence, recklessness, malicious behavior or criminal conduct;
 - 3.5 has been utilised for commercial use.
4. This warranty applies only to the product that has been purchased from the seller and not to any expendables attached to or installed on the product by the customer.
5. Any claim in terms of this warranty must be supported by the original proof of purchase.
6. Note that the exchange item will only carry the balance of the warranty period as from the original date of purchase.
7. Please contact our Customer care number 0800 01 07 09 if you require any further product information or a copy of the instruction manual.

PLATINUM
QUALITY AND STYLE



MANUAL DE INSTRUÇÕES
CHALEIRA 1,7L (SEM FIO)



ART.NO. 10814070(OP-KT-1618U)

EAN: 6001224527704

SOMENTE PARA USO DOMÉSTICO INTERNO

Leia este manual de instruções com cuidado antes de usar.

INTRODUÇÃO

Obrigado por adquirir a nossa Chaleira “Platinum”. Cada unidade foi fabricada para garantir a segurança, confiabilidade e facilidade de uso. Antes de usar, leia cuidadosamente estas instruções e guarde para consulta futura.

MEDIDAS PROTETORAS IMPORTANTES

Ao usar a Chaleira “Platinum”, as seguintes precauções básicas devem ser tomadas:

- Esta chaleira não deve ser usada por pessoas (inclusive crianças) com capacidade física, sensorial ou mental reduzida, ou falta de experiência e conhecimento, a não ser quando supervisionados ou instruídos quanto ao uso do aparelho pela pessoa responsável por sua segurança.
- Crianças devem ser supervisionadas para assegurar que não brinquem com o aparelho.
- Não use a chaleira se o aparelho, o fio ou o plugue estiver danificado. Envie a chaleira para um distribuidor autorizado para conserto.
- Verifique se a voltagem a ser usada corresponde à que está indicada na etiqueta.
- Não utilize a chaleira sobre uma superfície inclinada.
- Não deixe o fio tocar em superfícies quentes.
- Nunca encha demais – a água fervente pode derramar.
- Verifique se a tampa está bem segura antes de ligar a chaleira.
- Não abra a tampa enquanto a água estiver fervendo.
- Nunca coloque a chaleira perto de ou sobre placas aquecedoras ou queimadores de gás.
- Nunca use esta chaleira perto de banheiras, bacias ou outros vasilhames que contenham água.
- Nunca mergulhe o aparelho, o plugue ou o fio na água, ou permita que algum líquido entre em contato com alguma parte da chaleira.
- Para desligar, segure o plugue e retire-o da tomada. Nunca puxe pelo fio.
- Não tente cobrir, estender ou alongar o fio principal.
- Verifique se a chaleira está desligada antes de levantar e despejar.
- Use apenas o conector correto do termostato elétrico, que é o conector apropriado e correto para sua respectiva torradeira.

INTRODUÇÃO

Obrigado por adquirir a nossa Chaleira "Platinum". Cada unidade foi fabricada para garantir a segurança, confiabilidade e facilidade de uso. Antes de usar, leia cuidadosamente estas instruções e guarde para consulta futura.

MEDIDAS PROTETORAS IMPORTANTES

Ao usar a Chaleira "Platinum", as seguintes precauções básicas devem ser tomadas:

- Esta chaleira não deve ser usada por pessoas (inclusive crianças) com capacidade física, sensorial ou mental reduzida, ou falta de experiência e conhecimento, a não ser quando supervisionados ou instruídos quanto ao uso do aparelho pela pessoa responsável por sua segurança.
- Crianças devem ser supervisionadas para assegurar que não brinquem com o aparelho.
- Não use a chaleira se o aparelho, o fio ou o plugue estiver danificado. Envie a chaleira para um distribuidor autorizado para conserto.
- Verifique se a voltagem a ser usada corresponde à que está indicada na etiqueta.
- Não utilize a chaleira sobre uma superfície inclinada.
- Não deixe o fio tocar em superfícies quentes.
- Nunca encha demais – a água fervente pode derramar.
- Verifique se a tampa está bem segura antes de ligar a chaleira.
- Não abra a tampa enquanto a água estiver fervendo.
- Nunca coloque a chaleira perto de ou sobre placas aquecedoras ou queimadores de gás.
- Nunca use esta chaleira perto de banheiras, bacias ou outros vasilhames que contenham água.
- Nunca mergulhe o aparelho, o plugue ou o fio na água, ou permita que algum líquido entre em contato com alguma parte da chaleira.
- Para desligar, segure o plugue e retire-o da tomada. Nunca puxe pelo fio.
- Não tente cobrir, estender ou alongar o fio principal.
- Verifique se a chaleira está desligada antes de levantar e despejar.
- Use apenas o conector correto do termostato elétrico, que é o conector apropriado e correto para sua respectiva torradeira.

PORTUGUES

- Tome cuidado ao abrir a tampa – pingos de água quente podem ser expelidos.
- Este produto é somente para uso doméstico. O uso industrial ou comercial invalida a garantia.
- Não use ao ar livre.
- Nunca tente abrir qualquer peça ou desmontar os controles. Não nos responsabilizamos pelo defeito se esta instrução for ignorada.
- Para evitar riscos elétricos, não se recomenda usar um fio de extensão ou um adaptador de tomada.
- **ESTA CHALEIRA SOMENTE DEVE SER USADA PARA FERVER ÁGUA.**
- Este aparelho não se destina a ser operado por meio de um temporizador externo ou sistema de controle remoto separado.
- Este aparelho destina-se a ser utilizado em aplicações domésticas e semelhantes, tais como:
 - Áreas de cozinha de funcionários em lojas, escritórios e outros ambientes de trabalho.
 - Fazendas.
 - Por clientes em hotéis, motéis e outros ambientes do tipo residencial.
 - Ambientes do tipo cama e café da manhã.
- Entre em contato com nosso número de atendimento ao cliente 0800 01 07 09 se precisar de mais informações sobre o produto ou uma cópia do manual de instruções.
- Para reduzir o risco de choque elétrico, não mergulhe o plugue ou o cabo de alimentação em água ou qualquer outro líquido.

CONHEÇA SUA CHALEIRA

1. Tampa
2. Tecla da tampa
3. Bica
4. Alça
5. Indicador nivelado de água
6. Botão Liga/Desliga
7. Base de poder

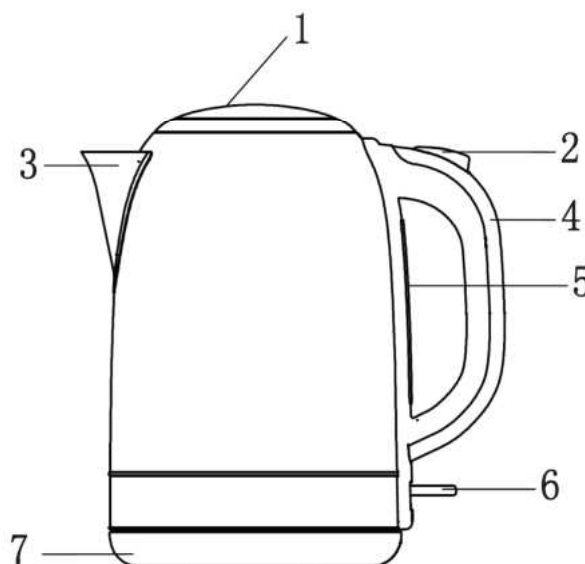

ESPECIFICAÇÕES

- Capacidade : 1,70 litros
Voltagem : AC 220-240V / 50Hz
Watts : 2000W
Fio : Plugue aterrado com 3 pinos (para diminuir o risco de choque elétrico)
Termostato : Marca fabricada no Reino Unido

USANDO SUA CHALEIRA

Antes de usar pela primeira vez, siga as seguintes instruções:

1. Remova toda a embalagem e etiquetas.
2. Encha a chaleira até o nível "MAX". Ferva. Jogue a água fora. Repita duas vezes.

PARA USAR SEU BULE CHALEIRA

1. Encha pela tampa. Para abrir a tampa, simplesmente aperte a tranca da tampa e levante-a. O nível da água deve estar entre "MAX" e "MIN".
2. Seja econômico: não ferva mais água do que o necessário.
3. Para melhora a qualidade de suas bebidas, sempre use água fresca.
4. Verifique se a tampa está bem fechada.
5. Ligue a base de energia na tomada e ligue o aparelho apertando o botão liga/desliga para a posição "I" (a luz indicadora se acende quando funcionar).
6. Quando sua chaleira atinge o ponto de fervura, desliga automaticamente. Para ferver novamente, simplesmente aguarde alguns segundos e aperte o botão liga/desliga novamente.
7. Esvazie a chaleira após cada uso.
8. Sua chaleira possui um filtro de escamas para reter as partículas de tártaro.

PROTEÇÃO CONTRA FERVURA A SECO

Um dispositivo de segurança funciona automaticamente se a chaleira for acidentalmente ligada sem água, ou sem água suficiente para cobrir o elemento, ou se a água secar. Se este dispositivo for ativado, deixe a chaleira esfriar por alguns minutos antes de encher novamente para que o dispositivo descanse. A proteção de segurança aplica-se a todos os modelos.

CUIDADOS E LIMPEZA

Antes de limpar, tire sua chaleira da tomada e deixe esfriar.

1. A parte externa: Passe um pano úmido, depois seque.
 - **Não use abrasivos – riscam as superfícies de plástico.**
 - **Não use pó para esfregar, ou outros produtos de limpeza, pois podem descorar sua chaleira.**
2. A parte interna: Passe um pano úmido com bicarbonato de sódio. Enxague bem. Apesar de sua chaleira ter um filtro, é preciso limpar a parte interna (e o filtro) regularmente.
3. O filtro: Enxague embaixo da torneira **ou** use uma escova macia ao descamar sua chaleira e coloque o filtro junto. Enxague bem.
4. Em áreas com água duras é necessário remover as escamas e as marcas de depósito de água na chaleira, pois podem causar o funcionamento prematuro do botão que indica que a chaleira está seca. Há vários produtos para limpar/ descamar chaleiras que removem as escamas e as marcas que estão disponíveis em supermercados, drogarias e em outras lojas.

DESCAMAR

1. Quando o tártaro se formar no elemento aquecedor, compre um removedor de escamas apropriado para descamar sua chaleira.
2. O tártaro faz com que sua chaleira leve mais tempo para ferver e o elemento pode queimar.

Após descamar, ferva várias vezes com água fresca e jogue for a. Retire todo o removedor de escamas da chaleira – pode danificar as peças.

3. Algumas regiões do país tem água calcária. Isto faz a água fervida parecer opaca e deixa um depósito na parte lateral da chaleira. Isto é normal e pode ser removido limpando a chaleira regularmente.
4. A garantia não cobre danos causados por falta de remover as escamas.
5. **Descoloração da parte interna da chaleira devido às condições da água na sua região não é considerada como defeito.**
6. Recomenda-se limpar a chaleira regularmente.

SOLUÇÃO DE PROBLEMAS

1. A chaleira desliga antes que a água ferva.
 - Geralmente causado pelo depósito de escamas na parte interna e pode ser solucionado removendo as escamas.
 - Ou a chaleira foi acidentalmente usada sem água ou com água insuficiente, fazendo com que o dispositivo de segurança seja acionado. Reative conforme explicado abaixo.
2. Reativar o dispositivo de segurança de fervura a seco.
 - Aguarde 5 minutos para a chaleira esfriar e encha novamente com água. Aperte o botão LIGA/DESLIGA e após 5-6 minutos a chaleira é automaticamente reativada e começa a ferver.
3. A chaleira não funciona.
 - Verifique se está ligada na tomada.
 - Se a água na chaleira secou, o dispositivo de segurança pode ter sido acionado (veja o parágrafo acima).
4. A água tem gosto de plástico.
 - Geralmente isto ocorre após o primeiro uso e não é um problema se a água fervida pela primeira vez é jogada for a, conforme recomendado na seção “Antes do primeiro uso”. Se o problema persistir, encha a chaleira até o nível “MAX” e adicione 2 colheres de chá de bicarbonato de sódio. Ferva e jogue fora a água.
5. Formam-se escamas dentro da chaleira e/ou a água fica opaca.
 - Se você mora numa área com água dura, isto é causado por carbonatos de cálcio e magnésio contidos na água. Escamas normais são inevitáveis. Se quiser saber mais sobre o tipo de água na sua área, sua companhia de água local pode ajudar.

TERMO DE GARANTIA

**FAVOR ANEXAR AQUI SEU RECIBO/FISCAL DE COMPRA.
EM CASO DE RECLAMAÇÃO DURANTE O PRAZO DA GARANTIA ESTE RECIBO/
FISCAL DE COMPRA DEVE SER APRESENTADO JUNTAMENTE COM ESTA GARANTIA.**

Número do modelo	(Número do lote:)
Nome do produto	
Data da compra	
Local da compra	

1. A parte vendedora do produto ("vendedor") ao comprador original deste produto ("comprador") garante por meio deste que o produto é de boa qualidade e, está em perfeitas condições de funcionamento e, sem defeitos e adequado para uso doméstico normal por um período de 1 (um) ano a partir da data da compra ("período da garantia") deste produto.
2. No caso em que o período de garantia não expirou e o produto não é de boa qualidade, ou em bom estado de funcionamento ou, está com defeito ou não é adequado para a sua finalidade em uso doméstico normal, o cliente pode, de acordo com o Paragrafo 3º abaixo, devolver o produto ao vendedor e ter as seguintes opções disponíveis:
 - 2.1 Nos primeiros 6 (seis) meses da garantia: para receber um reembolso do preço efetivamente pago ou a troca do produto para o mesmo produto ou similar do mesmo valor adquirido;
 - 2.2 Dentro dos segundos 6 (seis) meses da garantia: ter o produto trocado para o mesmo produto ou similar do mesmo valor comprado.
3. O vendedor não irá substituir o produto ou reembolsar o comprador de acordo com os termos desta garantia se o produto:
 - 3.1 for modificado contrariando as instruções fornecidas no manual do produto;
 - 3.2 sofrer uso inadequado, abuso ou modificação;
 - 3.3 for defeituoso ou não em condições de funcionamento devido ao desgaste natural
 - 3.4 for danificado devido a negligencia, imprudencia, comportamento malicioso ou criminoso por parte do comprador.
 - 3.5 for utilizado para fins comerciais.
4. Esta garantia aplica-se somente ao produto adquirido do vendedor, não cobrindo quaisquer itens agregados ou instalados no produto pelo comprador.
5. Qualquer reclamação nos termos desta garantia deve ser acompanhada da prova original de compra.
6. Observe que o item de câmbio só irá transportar o saldo do período de garantia a partir da data de compra original.
7. Entre em contato com o número de atendimento ao cliente 0800 01 07 09 se precisar de mais informações sobre o produto ou uma cópia do manual de instruções.

145x210mm 2024-8-1 CC

PLATINUM
QUALITY AND STYLE



INSTRUCTION MANUAL

TOASTER



ART.NO. 10814070(OP-818)

EAN: 6001224527704

INDOOR HOUSEHOLD USE ONLY

Please save and read this instruction manual carefully before use

INTRODUCTION

Thank you for purchasing our "PLATINUM" Toaster. Each unit has been manufactured to ensure safety, reliability, and easy of use. Before use, please read these instructions carefully and save them for future reference.

IMPORTANT SAFEGUARDS

When using your "PLATINUM" Toaster, basic precautions should always be followed, including the following:

1. Do not place any objects such as toaster, bread or similar on top of your toaster when in use.
2. Operate the toaster on a flat level surface.
3. The bread may burn, therefore do not use the toaster near or below combustible material, such as curtains.
4. Do not leave your toaster unattended when in use.
5. Clean crumb tray regularly.
6. Do not allow crumbs to accumulate in the crumb tray.
7. Do not toast stale bread, rice crackers or similar on a high setting as they may catch fire.
8. **WARNING:** Never attempt to extract jammed toast, crumpets or muffins with a knife or any metal object, as contact with the live element may cause electrocution.
9. Read carefully and save all the instructions provided with an appliance.
10. Always turn the power off at the power outlet before you insert or remove a plug. Remove by grasping the plug-do not pull on the cord.
11. Turn the power off and remove the plug when the appliance is not use and before cleaning.
12. Do not use your appliance with an extension cord unless this cord has been checked and tested by a qualified technician or service person.
13. Always use your appliance from a power outlet of the voltage (A.C. only) marked on the appliance.
14. This appliance is not intended for use by persons(including children) with reduced physical, sensory or mental capabilities, or lack of experience and knowledge, unless they have been given supervision or instruction concerning use of the appliance by a person responsible for their safety.
15. Children should be supervised to ensure that they do not play with the appliance.
16. The temperature of accessible surfaces may be high when the appliance is operating.
17. Do not use an appliance for any purpose other than its intended use.
18. Do not place an appliance on or near a hot gas flame, electric element or on a heated oven.
19. Do not let the power cord of an appliance hand over the edge of a table or bench top or touch any hot surface.
20. Dot not operate any electrical appliance with a damaged cord or after the appliance has been damaged in any manner.

21. Do not immerse the appliance in water or any other liquid unless recommended.
22. Appliances are not intended to be operated by means of an external timer or separate remote control system.
23. Never leave an appliance unattended while in use.
24. Only use the correct electrical thermostat connector that is the appropriate and correct connector for your respective toaster.
25. If the supply cord is damaged, it must be replaced by the manufacturer, its service agent or similarly qualified persons in order to avoid a hazard.
26. This appliance is not intended to be operated by means of an external timer or separate remote-control system.
27. This appliance is intended to be used in household and similar applications such as:
 - Staff kitchen areas in shops, offices and other working environments.
 - Farmhouses.
 - By clients in hotels, motels and other residential-type environments.
 - Bed and breakfast type environments.
28. Please contact our Customer care number 0800 01 07 09 if you require any further product information or a copy of the instruction manual.
29. To reduce the risk of electric shock, do not immerse plug or the power cord to water or any other liquid.



DANGER! Risk of injury though burning

- ⦿ Do not touch the hot surfaces of the device.
- ⦿ If you are not using a normal slice of toast, there is a risk of touching the hot parts of the toaster in the case of smaller sizes or unusual shapes.
- ⦿ Allow the device to cool down completely before you clean it or put it away.

TECHNICAL SPECIFICATION

Voltage	220-240V ~ 50Hz
Rated power	900W

FEATURES



1, Self-centring bread slots

Whether you are toasting thick or thin bread, your bread will always be held in the centre of the slot to ensure even toasting.

2, Removable crumb tray

Pull out from underneath your toaster for easy removable of crumbs.

3, Cord storage

The cord can be wrapped underneath for safe and convenient storage.

4, High-lift and toasting lever

Raises the toast above the starting position so you can remove the toast from the toaster without burning your fingers. Ideal for crumpets and muffins.

5, Electronic browning control

Variable toast setting from 1-7, toasts the bread to your desired color every time.

6, Cancel button

Immediately interrupts any toasting cycle and pops the toast up.

7, Reheat button

Allows toast to be reheated when it has already been toasted.

8, Defrost button

Allows bread to be defrosted and then toasted to the desired color setting.

USING YOUR TOASTER

Plug the toaster into a 220-240 volt AC power outlet and switch the power on.

Toasting Bread

1. Position the bread into the bread slot.
2. Select the desired color setting using the Electronic Browning Control.
Important: Do not toast stale bread, rice crackers or similar on a high setting as they may catch fire.
3. Push the Toasting Level down to commence the toasting cycle.
4. When the desired browning is achieved, the toaster will automatically turn off and pop the toast up. If you need to remove the toast before the cycle is complete, then press the Cancel button. The Cancel button will immediately interrupt the toasting cycle and pop the toast up.
5. To remove small pieces of toast or bagels, use the High-lift Level to lift the toast above the starting position. This will prevent burning your fingers as you remove the toast.

Toasting frozen bread

Select the desired colour setting using the Electronic Browning Control. Push the Toasting Level down to begin the toasting cycle and then press the Frozen button  which will illuminate to indicate that it has been selected. This feature allows bread to be defrosted and then toasted to the desired colour setting.

Reheating toasted bread

Turn the Electronic Browning Control dial to setting 1. Push the Toasting Level down to begin the toasting cycle and then select the Reheat button  which will illuminate to indicate that it has been selected. This feature allows toast to be reheated when it has already been toasted.

Toasting muffins or bagels

Ensure muffins or bagels are cut into even halves and fit freely into the bread slot. Do not force them into the toaster. If your bread jams in the toaster, switch the power off, remove the plug and ease the bread out of the toaster.

WARNING: Never attempt to extract jammed toast, muffins, bagels or crumpets with a knife or any other metal object, as contact with the live element may cause electrocution.

CARE AND CLEANING

Always turn the power OFF and remove the plug from the power outlet after use and before cleaning your toaster.

To clean the exterior

Wipe exterior with a slightly dampened cloth and polish with a soft dry cloth.

Do not use metal scourers or abrasives as this may scratch the exterior surface.

Removable Crumb Tray

To remove the crumbs, simply slide out the tray, empty and place it back in the toaster. Important: Clean the crumb tray regularly. Do not allow crumbs to accumulate, as they may cause a potential fire hazard.

To clean the interior

Clean inside the toaster regularly. To do this, unplug the appliance, turn it upside down over the sink and gently shake all the crumbs out.

WARRANTY

**PLEASE AFFIX YOUR RECEIPT/PROOF OF PURCHASE HERE.
IN THE EVENT OF A CLAIM UNDER THIS WARRANTY THE AFORESAID
RECEIPT/PROOF OF PURCHASE MUST BE PRODUCED TOGETHER WITH THIS
WARRANTY**

Model number	(Lot number :)
Product name	
Date of purchase	
Place of purchase	

1. The party selling the product (“the seller”) to the original purchaser of this product (“the customer”) hereby warrants that this product will be of good quality and, in good working order and, free of defects and suitable for its intended purpose under normal household use, for a period of 1 (one) year from the date of purchase (“warranty period”) of this product.
2. In the event that the warranty period has not lapsed and the product is not of a good quality, or in good working order or, is defective or is not suitable for its intended purpose under normal household use, the customer may, subject to paragraph 3 below, return the product to the seller and have the following options available:
 - 2.1 Within the first 6 (six) months of the warranty: to receive a refund of the actual price paid or to exchange the product for the same or similar product of the same purchased value;
 - 2.2 Within the second 6 (six) months of the warranty: to have the product exchanged for the same or similar product of the same purchased value.
3. The seller will not replace the product or refund the customer in terms of this warranty if the product:
 - 3.1 has been altered contrary to the instructions provided in the product manual;
 - 3.2 has been misused, abused or tampered with;
 - 3.3 is defective or not in working order due to ordinary wear and tear;
 - 3.4 is damaged resulting from the customer’ gross negligence, recklessness, malicious behavior or criminal conduct;
 - 3.5 has been utilised for commercial use.
4. This warranty applies only to the product that has been purchased from the seller and not to any expendables attached to or installed on the product by the customer.
5. Any claim in terms of this warranty must be supported by the original proof of purchase.
6. Note that the exchange item will only carry the balance of the warranty period as from the original date of purchase.
7. Please contact our Customer care number 0800 01 07 09 if you require any further product information or a copy of the instruction manual.

PLATINUM
QUALITY AND STYLE



MANUAL DE INSTRUÇÕES

TORRADEIRA



ART.NO. 10814070(OP-818)

EAN: 6001224527704

APENAS PARA USO INTERIOR

Por favor leia este manual de instruções com cuidado antes da utilização.

INTRODUÇÃO

Obrigado por comprar o nosso torradeira "PLATINUM". Cada unidade foi fabricada para assegurar segurança, confiança e facilidade de utilização. Antes de utilizar, leias atentamente estas instruções e guarde-as para futura referência.

INFORMAÇÕES IMPORTANTES

Quando utilizar o seu torradeira "PLATINUM", algumas precauções básicas devem ser sempre seguidas, incluindo as seguintes:

1. Não coloque objetos, como torradeira, pão ou similar em cima de sua torradeira quando em uso.
2. Operar a torradeira sobre uma superfície plana e nivelada.
3. O pão pode queimar, portanto, não use a torradeira perto ou abaixo material combustível, como cortinas.
4. Não deixe sua torradeira autônoma quando em uso.
5. Bandeja de resíduos Limpe regularmente.
6. Não permita que as migalhas que se acumulam no tabuleiro das migalhas.
7. Não torradas de pão amanhecido, bolachas de arroz ou similar em uma configuração de alta, pois eles podem pegar fogo.
8. AVISO: Nunca tente extrair atolada torradas, bolinhos ou muffins com uma faca ou qualquer objeto de metal, como o contacto com o elemento vivo pode causar electrocussão.
9. Leia cuidadosamente e guarde todas as instruções fornecidas com um aparelho.
10. Sempre desligue a alimentação na tomada de alimentação antes de inserir ou remover um plug. Remover segurando o plug-não puxe o cabo.
11. Desligue o aparelho e retire a ficha quando o aparelho não for usar e antes de limpar.
12. Não use o aparelho com um cabo de extensão, a menos que este cordão foi verificado e testado por um técnico ou serviço pessoa qualificada.
13. Use sempre o seu aparelho a partir de uma tomada de energia da tensão (corrente alterna apenas) indicado no aparelho.
14. Este aparelho não se destina ao uso por pessoas), incluindo crianças) com capacidades físicas, sensoriais ou mentais reduzidas, ou falta de experiência e conhecimento, a menos que tenham recebido supervisão ou instruções relativas à utilização do aparelho por uma pessoa responsável pela sua segurança.
15. As crianças devem ser supervisionadas para garantir que não brincam com o aparelho.
16. A temperatura das superfícies acessíveis pode ser elevada quando o aparelho está a funcionar.
17. Não use um aparelho para outros fins que não o uso pretendido.
18. Não coloque um aparelho sobre ou perto de uma chama de gás quente, elemento elétrico ou em um forno aquecido.
19. Não deixe o cabo de alimentação de um lado aparelho sobre a borda de uma mesa ou bancada ou toque em qualquer superfície quente.
20. Dot não operar qualquer aparelho elétrico com um cabo danificado ou após o aparelho tenha sido danificado de alguma maneira.

21. Não mergulhe o aparelho em água ou qualquer outro líquido a menos que recomendado.
22. Aparelhos não se destina a ser operado por meio de um temporizador externo ou sistema de controlo remoto separado.
23. Nunca deixe uma enquanto autônoma aparelho em uso.
24. Use apenas o conector correto do termostato elétrico, que é o conector apropriado e correto para sua respectiva torradeira.
25. Se o cabo de alimentação estiver danificado, deve ser substituído pelo fabricante, seu agente de serviço ou pessoa igualmente qualificada para evitar acidentes.
26. Este aparelho não se destina a ser operado por meio de um temporizador externo ou sistema de controle remoto separado.
27. Este aparelho destina-se a ser utilizado em aplicações domésticas e semelhantes, tais como:
 - Áreas de cozinha de funcionários em lojas, escritórios e outros ambientes de trabalho.
 - Fazendas.
 - Por clientes em hotéis, motéis e outros ambientes do tipo residencial.
 - Ambientes do tipo cama e café da manhã.
28. Entre em contato com nosso número de atendimento ao cliente 0800 01 07 09 se precisar de mais informações sobre o produto ou uma cópia do manual de instruções.
29. Para reduzir o risco de choque elétrico, não mergulhe o plugue ou o cabo de alimentação em água ou qualquer outro líquido.



Perigo! Risco de queimadura

- ⦿ Não toque na superfície do dispositivo.
- ⦿ Se você não estiver usando torradas comuns, poderá entrar em contato com a parte quente da torradeira em um tamanho menor ou em uma forma incomum.
- ⦿ Deixe o equipamento esfriar completamente antes de limpar ou soltar.

ESPECIFICAÇÃO TÉCNICA

Voltagem	220-240V ~ 50Hz
Potência nominal	900W

CARACTERÍSTICAS



1, Ranhuras para pão autocentrantes

Se você está torrar pão grosso ou fino, o seu pão será sempre realizada no centro da ranhura para assegurar mesmo brincar.

2, Bandeja de resíduos removível

Puxe para fora debaixo de sua torradeira para fácil remoção de migalhas.

3, Armazenamento do cabo

O cabo pode ser enrolado embaixo para armazenamento seguro e conveniente.

4, High-lift e manípulo

Levanta o brinde acima da posição de partida para que você pode remover a torrada da torradeira sem queimar os dedos. Ideal para bolinhos e muffins.

5, Controle de escurecimento eletrônico

definição brinde variável 1-7, brinde o pão para a cor desejada de cada vez.

6, Botão cancelar

interrompe imediatamente qualquer ciclo de tostagem e aparece o brinde-se.

7, Botão de reaquecimento

Permite brinde para ser reaquecido quando ele já foi torrado.

8, Botão de degelo

Permite pão para ser descongelados e depois torrados com a configuração de cor desejada.

UTILIZAÇÃO DO SEU TOASTER

Ligue a torradeira a uma tomada AC 220-240 volts e ligue o rádio.

Torrar pão

1. Coloque o pão na ranhura pão.
2. Selecione a configuração de cor desejada usando o controle Browning eletrônico. Importante: Não torradas de pão amanhecido, bolachas de arroz ou similar em uma configuração de alta, pois eles podem pegar fogo.
3. Empurre o nível de queima para baixo para iniciar o ciclo de queima.
4. Quando o escurecimento desejado seja alcançado, a torradeira desliga-se automaticamente e pop o brinde-se. Se você precisar remover o brinde antes do ciclo está completo, em seguida, pressione o botão Cancelar. O botão Cancelar irá interromper imediatamente o ciclo de tostagem e pop o brinde-se.
5. Para remover pequenos pedaços de torradas ou bagels, use o nível de alta elevador para levantar o brinde acima da posição de partida. Isso vai evitar queimar os dedos como você retirar o brinde.

Torrar pão congelado

Selecione a definição de cor desejada usando o controle Browning eletrônico. Empurre o nível de queima para baixo para iniciar o ciclo de tostagem e, em seguida, pressione o botão congelado  que irá iluminar para indicar que ele foi selecionado. Este recurso permite que o pão para ser descongelados e depois torrados com a configuração de cor desejada.

Reaquecimento pão torrado

Vire discar o Browning controle eletrônico para a definição 1. Pressione o do nível de queima para baixo para iniciar o ciclo de tostagem e, em seguida, selecione o botão de reaquecimento  que acende para indicar que ele foi selecionado. Este recurso permite que brinde a ser reaquecido quando already foi torrado.

Brindando muffins ou bagels

Certifique-se de muffins ou bagels são cortados em metades mesmo e se encaixam livremente na ranhura pão. Não forçá-los na torradeira. Se seus doces pão na torradeira, desligar a alimentação, retire a ficha e facilidade o pão da torradeira.

AVISO: Nunca tente extrair brinde atolada, muffins, bagels ou bolinhos com uma faca ou qualquer outro objeto de metal, como o contacto com o elemento vivo pode causar electrocussão.

CUIDADOS E LIMPEZA

Sempre desligue-a e retire a ficha da tomada após o uso e antes de limpar o torradeira.

Para limpar o exterior

Limpe o exterior com um pano levemente umedecido e polônês com um pano macio e seco.

Não utilize esfregões metálicos ou abrasivos, pois isso pode arranhar a superfície exterior.

Removível Bandeja Crumb

Para remover as migalhas, basta deslizar para fora a bandeja, vazio e coloque-o novamente na torradeira.

Importante: Limpe a bandeja de migalhas regularmente. Não permita que as migalhas de acumular, pois eles podem causar um risco potencial de incêndio.

Para limpar o interior

Limpe o interior da torradeira regularmente. Para fazer isso, desligue o aparelho, vire de cabeça para baixo forno a pia e agitar suavemente todas as migalhas.

TERMO DE GARANTIA

**FAVOR ANEXAR AQUI SEU RECIBO/FISCAL DE COMPRA.
EM CASO DE RECLAMAÇÃO DURANTE O PRAZO DA GARANTIA ESTE RECIBO/
FISCAL DE COMPRA DEVE SER APRESENTADO JUNTAMENTE COM ESTA GARANTIA.**

Número do modelo	(Número do lote:)
Nome do produto	
Data da compra	
Local da compra	

1. A parte vendedora do produto (“vendedor”) ao comprador original deste produto (“comprador”) garante por meio deste que o produto é de boa qualidade e, está em perfeitas condições de funcionamento e, sem defeitos e adequado para uso doméstico normal por um período de 1 (um) ano a partir da data da compra (“período da garantia”) deste produto.
2. No caso em que o período de garantia não expirou e o produto não é de boa qualidade, ou em bom estado de funcionamento ou, está com defeito ou não é adequado para a sua finalidade em uso doméstico normal, o cliente pode, de acordo com o Paragrafo 3^o abaixo, devolver o produto ao vendedor e ter as seguintes opções disponíveis:
 - 2.1 Nos primeiros 6 (seis) meses da garantia: para receber um reembolso do preço efetivamente pago ou a troca do produto para o mesmo produto ou similar do mesmo valor adquirido;
 - 2.2 Dentro dos segundos 6 (seis) meses da garantia: ter o produto trocado para o mesmo produto ou similar do mesmo valor comprado.
3. O vendedor não irá substituir o produto ou reembolsar o comprador de acordo com os termos desta garantia se o produto:
 - 3.1 for modificado contrariando as instruções fornecidas no manual do produto;
 - 3.2 sofrer uso inadequado, abuso ou modificação;
 - 3.3 for defeituoso ou não em condições de funcionamento devido ao desgaste natural
 - 3.4 for danificado devido a negligencia, imprudencia, comportamento malicioso ou criminoso por parte do comprador.
 - 3.5 for utilizado para fins comerciais.
4. Esta garantia aplica-se somente ao produto adquirido do vendedor, não cobrindo quaisquer itens agregados ou instalados no produto pelo comprador.
5. Qualquer reclamação nos termos desta garantia deve ser acompanhada da prova original de compra.
6. Observe que o item de câmbio só irá transportar o saldo do período de garantia a partir da data de compra original.
7. Entre em contato com o número de atendimento ao cliente 0800 01 07 09 se precisar de mais informações sobre o produto ou uma cópia do manual de instruções.