

Master-Fit^{MC}

HAUT RENDEMENT ET HAUTE SÉCURITÉ DE FONCTIONNEMENT

- Conception certifiée par Underwriters Laboratories (UL), Inc pour les applications de désinfection à 82°C (180°F)
- Certifié pour l'installation sur les planchers combustibles
- Efficacité thermique de 80 %

COMMANDE ENTIÈREMENT AUTOMATIQUE, ARRÊT DE SÉCURITÉ

- Module de commande fiable et de haute précision
- Dispositif de coupure du gaz réarmable manuellement, pour plus de sécurité
- Pression maximale d'alimentation en gaz: 13,8 po c.e. pour gaz naturel et propane; pression minimale d'alimentation en gaz: 4,5 po c.e. pour gaz naturel et 11 po c.e. pour propane

ALIMENTATION EN EAU

- Installation facilitée: la plupart des modèles comportent des raccords d'eau sur le dessus, à l'avant et à l'arrière

RÉSERVOIR ÉMAILLÉ

- Enduit liquéfié PermaGlas^{MD} Ultra Coat^{MC}, développé par A. O. Smith
- L'enduit est appliqué une fois le réservoir assemblé et soudé; il est injecté dans le réservoir puis ce dernier est mécaniquement basculé afin d'assurer l'adhésion de l'enduit à toutes les surfaces.

LE TUBE D'IMMERSION EST MUNI DE L'EXCLUSIF EMBOUT AUTONETTOYANT Eliminator^{MC}, QUI GÉNÈRE UN JET DANS LE FOND DU RÉSERVOIR AFIN D'EMPÊCHER L'ACCUMULATION DE SÉDIMENTS

ISOLATION DE MOUSSE, RÉDUIT LES PERTES DE CHALEUR AU REPOS

JUPE EXTERNE EN ACIER ÉPAIS, APPRÊT HAUTE ADHÉSION ET FINI ÉMAILLÉ CUIT AU FOUR

REGARD DE NETTOYAGE FACILITANT LE NETTOYAGE DU RÉSERVOIR

ALLUMEUR INTERMITTENT

- Élimine la veilleuse allumée en permanence
- Détection d'une défaillance en moins d'une seconde
- Interrupteur d'alimentation ON/OFF

INSTALLATION FACILE

- Appareil et accessoires entièrement assemblés à l'usine: il suffit d'effectuer les raccords de gaz, d'eau, de ventilation et électriques
- Robinet de vidange inclus

RÉGULATEUR DE TIRAGE INSTALLÉ ET TESTÉ EN USINE

- Coupe-tirage à profil bas; régulateur de tirage motorisé et automatique: minimise les pertes au repos

ANODES LONGUE DURÉE CoreGard^{MC} À COEUR EN ACIER INOXYDABLE

CONFORMITÉ

- Tous les modèles sont conformes à la norme ANSI Z21.10.3 - CSA 4.3, aux exigences de Ressources naturelles Canada en matière d'efficacité thermique et de perte en mode veille pour les **unités de remplacement (uniquement)**, et à l'édition actuelle de la norme ASHRAE/IESNA 90.1

AUTRES CARACTÉRISTIQUES

- Munis d'un régulateur de pression du gaz et d'un filtre de veilleuse
- Coupe-circuit thermique intégré à la commande du gaz, prévient toute surchauffe
- Soupape de sûreté T&P certifiée CSA et conforme ASME
- Pression de service maximale 160 psi (1103 kPa)
- Plage de température du thermostat: 120 à 180°F (49 à 82°C)

OPTIONS

- Kits d'évacuation forcée (PV) pour ventilation murale (détails au verso)
- Conforme à la norme NSF 5 avec kit d'extension de pattes (9003425205)

GARANTIE

- Garantie limitée de 3 ans sur le réservoir
- Garantie limitée de 1 an sur les pièces
- Veuillez lire le libellé de la garantie pour tous les détails ou joindre A. O. Smith

Avril 2026

www.hotwatercanada.ca | Sans frais: 1-888-599-2837 | A. O. Smith Enterprises Ltd. | 599 Hill Street West | Fergus, ON N1M 2X1

©2026 A. O. Smith Enterprises Ltd. Tous droits réservés.

BTRC 120-400A

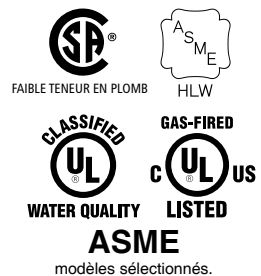

Approuvé NSF
Standard 5
avec kit d'extension optionnel

DIMENSIONS D'INSTALLATION - VUE LATÉRALE Modèles BTRC 120-400A

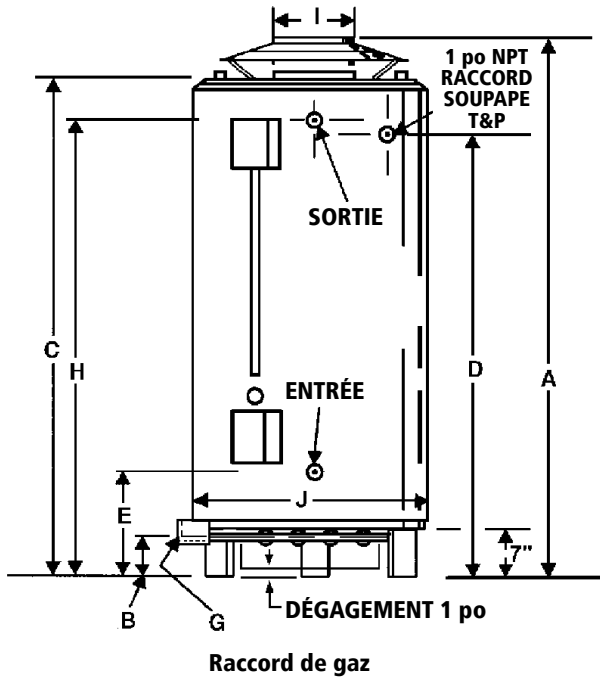

MODÈLE	DÉGAGEMENT MATÉRIAUX COMBUSTIBLES		DÉGAGEMENT MATÉRIAUX INCOMBUSTIBLES	
	CÔTÉS/ARRIÈRE	DESSUS	CÔTÉS/ARRIÈRE	DESSUS
BTRC-120	1 po (25,4 mm)	12 po (305 mm)	0 po (0 mm)	12 po (305 mm)
BTRC-154	1 po (25,4 mm)	12 po (305 mm)	0 po (0 mm)	12 po (305 mm)
BTRC-180	1 po (25,4 mm)	12 po (305 mm)	0 po (0 mm)	12 po (305 mm)
BTRC-197	1 po (25,4 mm)	12 po (305 mm)	0 po (0 mm)	12 po (305 mm)
BTRC-199	1 po (25,4 mm)	12 po (305 mm)	0 po (0 mm)	12 po (305 mm)
BTRC-200A	1 po (25,4 mm)	12 po (305 mm)	0 po (0 mm)	12 po (305 mm)
BTRC-250A	2 po (51 mm)	12 po (305 mm)	0 po (0 mm)	12 po (305 mm)
BTRC-251(A)	2 po (51 mm)	12 po (305 mm)	0 po (0 mm)	12 po (305 mm)
BTRC-275A	2 po (51 mm)	12 po (305 mm)	0 po (0 mm)	12 po (305 mm)
BTRC-305(A)	2 po (51 mm)	12 po (305 mm)	0 po (0 mm)	12 po (305 mm)
BTRC-365(A)	4 po (102 mm)	4 po (102 mm)	4 po (102 mm)	12 po (305 mm)
BTRC-400A	3 po (76 mm)	12 po (305 mm)	0 po (0 mm)	12 po (305 mm)

VUE EN PLONGÉE

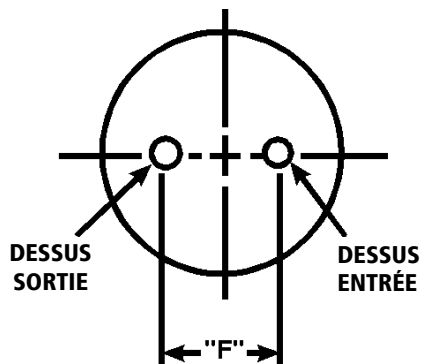

MODÈLE	RACCORDS D'EAU (PO, NPT)					
	ENTRÉE			SORTIE		
	DESSUS	AVANT	ARRIÈRE	DESSUS	AVANT	ARRIÈRE
BTRC-120	1,5 po	1,5 po	1,5 po	1,5 po	1,5 po	1,5 po
BTRC-154	1,5 po	1,5 po	1,5 po	1,5 po	1,5 po	1,5 po
BTRC-180	1,5 po	1,5 po	1,5 po	1,5 po	1,5 po	1,5 po
BTRC-197	1,5 po	1,5 po	1,5 po	1,5 po	1,5 po	1,5 po
BTRC-199	1,5 po	1,5 po	1,5 po	1,5 po	1,5 po	1,5 po
BTRC-200A	1,5 po	2 po	2 po	1,5 po	2 po	2 po
BTRC-250A	1,5 po	2 po	2 po	1,5 po	2 po	2 po
BTRC-251(A)	s.o.	1,5 po	1,5 po	s.o.	1,5 po	1,5 po
BTRC-275A	1,5 po	2 po	2 po	1,5 po	2 po	2 po
BTRC-305(A)	s.o.	1,5 po	2 po	s.o.	2 po	1,5 po
BTRC-365(A)	s.o.	1,5 po	1,5 po	s.o.	1,5 po	1,5 po
BTRC-400A	1,5 po	2 po	2 po	1,5 po	2 po	2 po

EXIGENCES D'ALIMENTATION EN GAZ

	GAZ NATUREL	GAZ PROPANE
Pression d'alim. max.	13,8 po c.e.	13,8 po c.e.
Pression d'alim. min.	4,5 po c.e.	11 po c.e.
Pression au collecteur	3,5 po c.e.	10 po c.e.

ALIMENTATION ÉLECTRIQUE

	VOLTS	AMPS
BTRC	120 VCA	0,7 A
BTRC avec soufflerie	120 VCA	3,0 A, pleine charge

DIMENSIONS DES MODÈLES BTRC MODÈLES 120-400A

MODÈLE	PUISSANCE ABSORBÉE		CAPACITÉ USG (L)	A PO (CM)	B PO (CM)	C PO (CM)	D PO (CM)	E PO (CM)	F PO (CM)	G IN	H PO (CM)	I PO (CM)	J PO (CM)	POIDS À L'EXP. LB (KG)	
	BTU/h	kW/h												STD	ASME
BTRC-120	120 000	35	71 (268)	69 3/4 (177)	4 1/4 (11)	59 1/2 (151)	50 7/8 (129)	19 3/4 (50)	19 (48)	1/2	51 7/8 (132)	6 (15)	27 3/4 (71)	512 (232)	s.o.
BTRC-154	154 000	45	81 (307)	73 (185)	4 1/4 (11)	66 1/2 (169)	57 7/8 (147)	19 3/4 (50)	19 (48)	1/2	59 (150)	6 (15)	27 3/4 (71)	552 (250)	s.o.
BTRC-180	180 000	53	76 (288)	70 1/2 (179)	4 1/2 (12)	63 3/4 (162)	55 1/8 (140)	17 3/4 (45)	19 (48)	1/2	56 1/2 (144)	6 (15)	27 3/4 (71)	576 (261)	s.o.
BTRC-197	199 000	58	95 (360)	81 1/2 (207)	4 1/2 (12)	74 3/4 (190)	66 1/8 (168)	17 3/4 (45)	19 (48)	1/2	67 1/2 (171)	6 (15)	27 3/4 (71)	645 (293)	s.o.
BTRC-199	199 000	58	76 (288)	70 1/2 (179)	4 1/2 (12)	63 3/4 (162)	55 1/8 (140)	17 3/4 (45)	19 (48)	1/2	56 1/2 (144)	6 (15)	27 3/4 (71)	592 (269)	s.o.
BTRC-200A	199 000	58	100 (379)	72 (183)	4 1/2 (12)	65 1/8 (165)	55 7/8 (142)	19 3/4 (50)	23 (58)	1/2	56 3/8 (143)	6 (15)	30 1/4 (77)	s.o.	715 (324)
BTRC-250A	250 000	72	100 (379)	72 (183)	4 1/2 (12)	65 1/8 (165)	55 7/8 (142)	19 3/4 (50)	23 (58)	1/2	56 3/8 (143)	8 (20)	30 1/4 (77)	s.o.	715 (324)
BTRC-251(A)	251 000	73	65 (246)	75 (191)	4 1/2 (12)	65 3/4 (167)	57 1/4 (145)	20 (51)	s.o.	1/2	58 3/4 (149)	8 (20)	27 3/4 (71)	660 (299)	661 (300)
BTRC-275A	275 000	80	100 (379)	72 (183)	4 1/2 (12)	65 1/8 (165)	55 7/8 (142)	19 3/4 (50)	23 (58)	1/2	56 3/8 (143)	8 (20)	30 1/4 (77)	s.o.	721 (327)
BTRC-305(A)	305 000	89	65 (246)	75 (191)	4 1/2 (12)	65 3/4 (167)	57 1/4 (145)	20 (51)	s.o.	1/2	58 3/4 (149)	8 (20)	27 3/4 (71)	659 (299)	672 (305)
BTRC-365(A)	360 000	105	65 (246)	75 (191)	4 1/2 (12)	65 3/4 (167)	57 1/4 (145)	20 (51)	s.o.	3/4	58 3/4 (149)	8 (20)	27 3/4 (71)	670 (304)	661 (300)
BTRC-400A	390 000	117	100 (379)	75 1/2 (192)	4 1/2 (12)	67 1/2 (171)	58 1/4 (148)	26 3/4 (68)	23 (58)	3/4	59 (150)	8 (20)	30 1/4 (77)	s.o.	844 (383)

Suffixe "A": modèles ASME

Suffixe "(A)": modèles avec option ASME. Veuillez joindre A. O. Smith pour obtenir les dimensions de la version ASME des modèles BTRC 251, 305 et 365

Ces modèles sont offerts en versions au gaz naturel et au propane, ainsi qu'en version basse et haute altitude.

MODÈLE	PUISSANCE ABSORBÉE		CAPACITÉ USG (L)	EFFICACITÉ THERMIQUE	CAPACITÉS DE RÉCUPÉRATION GPH (LPH)											
	BTU/h	kW/h			30°F (17°C)	40°F (22°C)	50°F (28°C)	60°F (33°C)	70°F (39°C)	80°F (45°C)	90°F (50°C)	100°F (56°C)	110°F (61°C)	120°F (67°C)	130°F (72°C)	140°F (78°C)
BTRC-120	120 000	35	71 (268)	80%	388 (1469)	291 (1102)	233 (882)	194 (734)	166 (628)	145 (549)	129 (488)	116 (439)	106 (401)	97 (367)	90 (341)	83 (314)
BTRC-154	154 000	45	81 (307)	80%	498 (1885)	373 (1412)	299 (1132)	249 (943)	213 (806)	187 (708)	166 (628)	149 (564)	136 (515)	124 (469)	115 (435)	107 (405)
BTRC-180	180 000	53	76 (288)	80%	579 (2192)	434 (1643)	347 (1314)	289 (1094)	248 (939)	217 (821)	193 (731)	174 (659)	158 (598)	145 (549)	134 (507)	124 (469)
BTRC-197	199 000	58	95 (360)	80%	643 (2434)	482 (1825)	386 (1461)	322 (1219)	276 (1045)	241 (912)	214 (810)	193 (731)	175 (662)	161 (609)	148 (560)	132 (500)
BTRC-199	199 000	58	76 (288)	80%	643 (2434)	482 (1825)	386 (1461)	322 (1219)	276 (1045)	241 (912)	214 (810)	193 (731)	175 (662)	161 (609)	148 (560)	132 (500)
BTRC-200A	199 000	58	100 (379)	80%	643 (2434)	482 (1825)	386 (1461)	322 (1219)	276 (1045)	241 (912)	214 (810)	193 (731)	175 (662)	161 (609)	148 (560)	132 (500)
BTRC-250A	250 000	72	100 (379)	80%	808 (3059)	606 (2294)	485 (1836)	404 (1529)	346 (1310)	303 (1147)	269 (1018)	242 (916)	220 (833)	202 (765)	186 (704)	173 (655)
BTRC-251(A)	251 000	73	65 (246)	80%	811 (3070)	608 (2301)	487 (1843)	406 (1537)	348 (1317)	304 (1151)	270 (1022)	243 (920)	221 (837)	203 (768)	187 (708)	174 (659)
BTRC-275A	275 000	80	100 (379)	80%	889 (3365)	667 (2525)	533 (2018)	444 (1681)	381 (1442)	333 (1261)	296 (1120)	267 (1011)	242 (916)	222 (840)	205 (776)	190 (719)
BTRC-305(A)	305 000	89	65 (246)	80%	986 (3732)	739 (2797)	592 (2241)	493 (1866)	423 (1601)	370 (1401)	329 (1245)	296 (1120)	269 (1018)	246 (931)	228 (863)	211 (799)
BTRC-365(A)	360 000	105	65 (246)	80%	1164 (4406)	873 (3304)	698 (2642)	582 (2203)	499 (1888)	436 (1650)	388 (1468)	349 (1321)	317 (1199)	291 (1105)	269 (1018)	249 (942)
BTRC-400A	390 000	117	100 (379)	80%	1290 (4883)	967 (3660)	774 (2930)	645 (2442)	553 (2093)	484 (1832)	430 (1628)	387 (1465)	352 (1332)	322 (1219)	298 (1128)	276 (1045)

KITS DE SOUFFLERIE BTRC

CARACTÉRISTIQUES

FLEXIBILITÉ D'INSTALLATION - Système d'évacuation forcée (PV) pour installation murale: utiliser quand le gaz est la source d'énergie idéale, mais que la ventilation par cheminée n'est pas pratique ou économique. Permet la conversion d'un appareil à tirage naturel à l'évacuation forcée (PV), ou le passage à un appareil de puissance supérieure sans coûteuse mise à niveau du système d'évacuation. Facilite l'installation et le câblage. Approuvé pour tous les modèles de chauffe-eau A. O. Smith indiqués ci-dessous. Permet d'utiliser un conduit d'évacuation de diamètre inférieur, comparativement au tirage naturel.

PUISSANTE SOUFFLERIE 115 VOLTS - Longueur d'évacuation équivalente atteignant 100 pi (30,5 m). Ces modèles sont parfaitement dimensionnés pour tous les chauffe-eau A. O. Smith. Aperçu des caractéristiques (varie d'un modèle à l'autre): Relais 24 V/115 V, pour interface avec système de commande; Module relais 24 V/minuterie post-purge combinés, au lieu d'un relais unique; Pressostat à diaphragme préinstallé; Joints d'isolation permettant de bloquer la transmission des vibrations aux sangles de support des conduits; Tous les modules de commande sont montés et câblés à l'usine.

TERMINAISON EN ALUMINIUM - Se monte à la paroi extérieure du mur. Comporte un manchon de raccordement télescopique, construction anticorrosion, bouclier extérieur anticondensation, vide d'air de 1 po procure le dégagement requis aux matériaux combustibles, bouclier thermique protège la paroi extérieure du mur. Quincaillerie de montage incluse.

HARNAIS DE CÂBLE À CODE DE COULEURS - Élimine le recours à un électricien pour le raccordement final. Simple raccordement 24 V, câble basse tension de 40 pi (12,2 m).

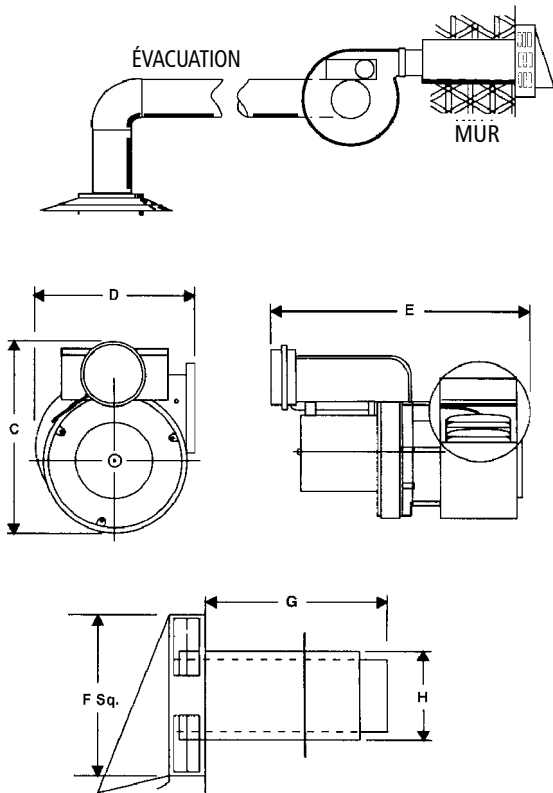

MODÈLE	# DE PIÈCE	MOTEUR (W)	MOTEUR (A)	LONG. MAX. ÉVAC. PI (M)	DIAM. ÉVAC. PO (CM)	DIMENSIONS PO (MM)						
						C HAUTEUR ASSEMBLAGE	D PROFONDEUR ASSEMBLAGE	E LARGEUR ASSEMBLAGE	F PLAQUE DE TERMINAISON	G	H	OUVERTURE MUR
BTRC-120-200A	100054906	95	1,26	100 (30,5)	4 (101)	7 7/8 (20)	7 (177)	11 (279)	9 (229)	8 7/8 (225)	7 1/2 (191)	8 (203)
BTRC-250A - 400A	100054907	224	2,0	100 (30,5)	6 (152)	9 1/4 (235)	8 1/2 (216)	11 1/2 (292)	10 1/8 (257)	9 1/2 (241)	8 1/2 dia. (216)	9 dia. (229)

* Raccordement du conduit au coupe-tirage: basé sur conduit de classe B. Calculé avec longueur totale du conduit, plus 5 pi (1,52 m) par coude à 90° et 2 1/2 pi (0,76 m) par coude à 45°.

SUGGESTION DE SPÉCIFICATION

Chauffe-eau de modèle _____ tel que fabriqué par A. O. Smith, ou l'équivalent. L'appareil doit comporter un réservoir à surface intérieure émaillée. Il doit fonctionner au gaz _____ (naturel/propane) et être certifié par UL (Underwriters Laboratories) en vertu des tests du Volume III pour les chauffe-eau commerciaux produisant de l'eau à 180°F (82°C), il doit surpasser les exigences d'efficacité thermique de RNCAN et être conforme à l'édition en vigueur de la norme ASHRAE/IESNA 90.1. Le chauffe-eau doit posséder une puissance nominale de _____ BTU/h et une capacité de récupération de _____ GPH (LPH) à une élévation de température de 100°F (38°C). Sa capacité de stockage doit s'élever à _____ USG (litres). Le chauffe-eau doit être muni de raccords d'entrée et de sortie d'eau de 1 1/2 po (38 mm), d'un regard de nettoyage de 2 3/4 po (70 mm) x 3 3/4 po (95 mm) et doit avoir une pression de service maximale de 160 psi (1103 kPa). Le chauffe-eau doit être équipé d'un système de commande intégré comportant un thermostat réglable jusqu'à une température de 180°F (82°C) et de deux capteurs de température (inférieur et supérieur), ce qui permet d'établir la température moyenne du réservoir et de procurer une meilleure régulation de la température. Le chauffe-eau doit être muni d'un coupe-circuit de l'alimentation en gaz à réarmement manuel, d'un régulateur du gaz adapté au type de carburant utilisé, de brûleurs en acier aluminé, d'un coupe-tirage approprié, d'un coupe-tirage, d'anodes pour la protection cathodique et d'un système de gestion de l'allumage. Le chauffe-eau doit être muni d'une soupape de sûreté T&P certifiée CSA et conforme ASME installée à l'usine. Le chauffe-eau doit être isolé à la mousse isolante ou l'équivalent. La jupe extérieure doit comporter un apprêt haute adhésion et un fini émaillé cuit au four. Toutes les surfaces internes du chauffe-eau exposées à l'eau doivent être recouvertes d'un enduit émaillé au borosilicate alcalin cuit à une température variant de 1400°F (760°C) à 1600°F (871°C). Le chauffe-eau doit comporter une garantie limitée de trois ans contre la corrosion ou l'accumulation de sédiments, tel que décrit dans le certificat de garantie. Le chauffe-eau doit être fourni avec un manuel d'instructions illustré.

Pour tout renseignement technique, composer le 1-888-599-2837. A. O. Smith Enterprises Ltd. se réserve le droit d'apporter sans préavis tout changement ou toute amélioration à ses produits.