

Kettle

**Vattenkokare / Vannkoker /
Wasserkocher / Vedenkeitin**



RETRO
1.7 l

ENG

SE

NO

DE

FI

Item no. 900101740401



Thank you for choosing to purchase a product from Rusta!

Tack för att du valt att köpa en produkt från Rusta!

Takk for at du valgte å kjøpe et produkt fra Rusta!

Danke, dass du dich für den Kauf eines Produktes von Rusta entschieden hast!

Kiitos Rusta-tuotteen ostamisesta!



Read through the entire manual before installation and use!

Läs igenom hela bruksanvisningen innan montering och användning!

Les gjennom hele bruksanvisningen før installasjon og bruk!

Vor der Montage und Benutzung die gesamte Gebrauchsanleitung durchlesen!

Lue koko käyttöohje ennen kokoamista ja käyttämistä!

PRODUCT OVERVIEW

PRODUKTÖVERSIKT / PRODUKTÖVERSIKT /
PRODUKTÜBERSICHT / TUOTTEEN ESITTELY

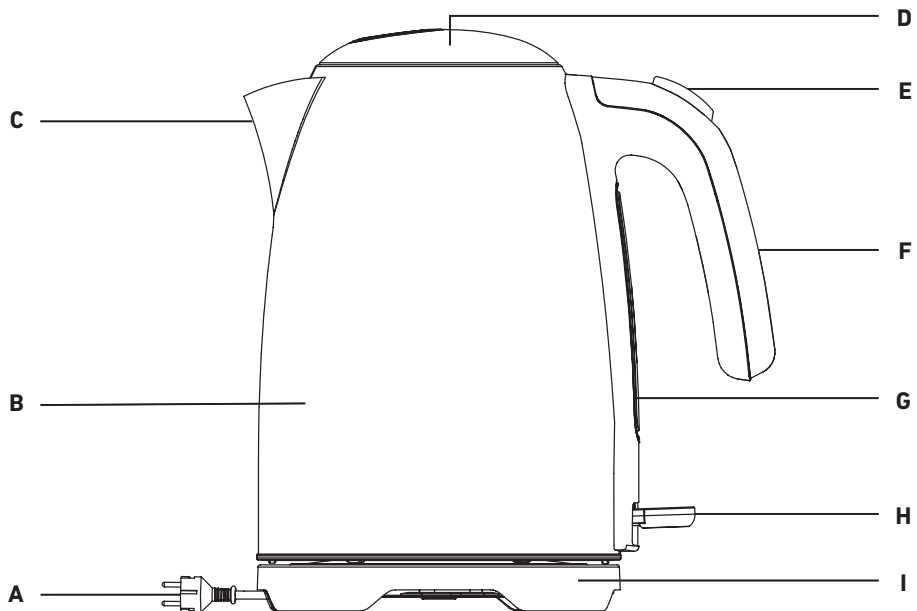

A	Supply cord / Strömsladd / Strömlledning / Netzkabel / Virtajohto
B	Body / Kanna / Hoveddel / Gehäuse / Runko
C	Spout / Pip / Tut / Schnabel / Kaatonokka
D	Lid / Lock / Lokk / Deckel / Kansi
E	Lid release button / Lockets spärrknapp / Lokk-knapp / Deckel-knopf / Kannen avauspainike
F	Handle / Handtag / Håndtak / Griff / Kahva
G	Water gauge / Vattenmätare / Vannmåler / Füllstandsanzeige / Vesimittari
H	On/Off-switch / På/av-brytare / Av/på-bryter / Ein-/Ausschalter / Virtakatkaisin
I	Power base / Bottenplatta / Strømbase / Gerätesockel / Virta-alusta

SPECIFICATIONS

SPECIFIKATIONER / SPESIFIKASJONER / PRODUKTBESCHREIBUNG / TEKNISET TIEDOT

Voltage / Spänning / Spenning / Spannung / Jännite	220–240 V~ 50–60 Hz
Power / Effekt / Leistung / Teho	1850–2200 W
Capacity / Kapacitet / Kapasitet / Kapazität / Tilavuus	1.7 l
Dimensions / Mått / Mål / Maße / Mitat	W 158 x D 228 x H 253 mm
Boiling time may vary depending on external factors / Koktid kan variera, yttre faktorer kan påverka / Koketiden kan variere på grunn av eksterne faktorer / Die Kochzeit kann unterschiedlich sein, externe Faktoren können hierauf einen Einfluss haben / Keittoaika voi vaihdella, ulkoiset tekijät voivat vaikuttaa	3 min 20 sec (1 l)
Weight / Vikt / Vekt / Gewicht / Paino	0.94 kg
Cord length / Sladdlängd / Ledningslengde / Kabellänge / Johdon pituus	0.7 m

Energy consumption information / Information om energiförbrukning / Informasjon om energiforbruk / Angaben zum Energieverbrauch / Energiankulutustiedot

Off mode / Avläge / Av-modus / AUS-Modus / OFF-tila	0,1 W
The Maximum time needed to reach the applicable low power condition / Den maximala tid som behövs för att nå tillämpligt lågeffektillstånd / Den maksimale tiden som trengs for å nå en tilstand med akseptabel lav effekt / Maximal benötigte Zeit bis zum Erreichen des entsprechenden Energiesparzustands / Tarvittava maksimiaika, jotta laite saavuttaa virransäätötilan	< 1 minutes



SAFETY INSTRUCTIONS

When using an electrical appliance, you should always take basic safety measures. Always keep the following in mind:

- Read all instructions before using.
- Keep the user manual for future reference.
- Make sure that the voltage in the socket corresponds to the voltage indicated on the appliance data plate.
- Do not use an extension cord.
- Do not let the cord hang over the edge of a table or bench, or come into contact with hot surfaces.
- Do not place the kettle near a hot gas or electric plate, or in a heated oven.
- Do not start the kettle without water; this will damage the heating element.
- The kettle must be placed on a firm and flat surface, out of the reach of children.
- To protect against fire, electric shock and personal injury, do not immerse any part of the kettle in water or other liquids.
- Avoid coming into contact with the steam from the spout when the water is boiling or immediately after switching off the kettle, as it can be very hot.
- Always pour boiling water slowly and carefully, without tilting the kettle too quickly.
- Be careful when opening the lid for refilling when the kettle is hot.
- This appliance is not be operated by means of an external timer or separate remote control system.
- Be careful when using the appliance near a child, and supervise when a child uses it.
- Avoid touching hot surfaces. Only use the handle or button.
- This kettle is for indoor household use only.
- The use of accessories not included with the kettle is not

recommended, as this may cause fire, electric shock or personal injury.

- Disconnect the plug from the electrical/wall socket when not using the kettle and before cleaning. Allow the kettle to cool completely before cleaning.
- Make sure to close the lid before turning on the kettle. Never open the lid when the water is boiling.
- If the supply cord is damaged, it should be replaced by supplier, retailer, it's service agent or a similarly qualified person in order to avoid a hazard.
- The product is equipped with an grounded plug. Make sure to use an grounded wall socket.
- Do not use the kettle for any purpose other than for which it is designed.
- The kettle must only be used with the supplied base plate.
- If the kettle is overfilled, boiling water may spill out. Do not fill with water above the max. level.
- The appliance may be used by children from 8 years of age under adult supervision or if they have been instructed on how to use it safely and understand the risks. Children may only clean the appliance and carry out normal maintenance if they are 8 years of age or older, and then only under adult supervision. Keep the appliance and cord away from younger children.
- This appliance may be used by people with reduced physical, sensory or mental capabilities, or people with a lack of experience and knowledge, if under supervision or if they have been instructed how to use the appliance safely and understand the risks. The appliance is not a toy and children must not be allowed to play with it.



WARNING!

If these instructions are not followed, an accident may lead to serious personal injury or property damage.

GET STARTED!

Before using the kettle for the first time, we recommend wiping the surface with a damp cloth. Then clean the inside the jug by filling it with water up to the maximum level and allowing it to boil. Repeat twice. Pour out the water.

NOTE! The kettle's maximum volume is 1.7 litres.

USE

1. Fill the kettle by removing it from the base plate and pressing the button on the lid. Fill with the desired volume of water and close the lid. The kettle can also be filled through the spout. The water level must not exceed the MAX mark or be below the MIN mark. If there is too little water, the kettle may switch off before the water has boiled.
2. Place the kettle on the base plate.
3. Connect the plug to a wall socket. Push the On/Off switch to turn on the power. The indicator lamp in the appliance will turn on. The kettle will now start boiling the water. It turns off automatically as soon as the water boils. The power can be turned off at any point while the water is boiling by pushing the On/Off switch upwards. Push the On/Off switch downwards again when you want to restart boiling.

NOTE! Make sure that the On/Off switch is not obstructed and that the lid is properly closed. The kettle will not turn off if something is obstructing the On/Off switch or if the lid is open.

4. Lift the kettle from the base plate, then pour the water.

WARNING! Be careful when pouring the water as boiling water can scald. Do not open the lid while the water in the kettle is hot.

5. The kettle will not start to boil again until you push the On/Off switch. The kettle can be stored on the base plate when not in use.

NOTE! Always disconnect the plug and store it in the base plate when the appliance is not in use.

BOIL-DRY PROTECTION

If you accidentally turn on the kettle without water, the boil-dry protection activates and automatically turns off the power. If this happens, allow the kettle to cool down before filling it with cold water again.

CARE AND CLEANING

1. Always disconnect the plug from the wall socket and allow the appliance to cool down before cleaning.
2. Never immerse the kettle, plug or base plate in water, and do not let moisture come into contact with these parts.
3. Wipe the outside of the jug with a damp cloth. Only use non-toxic cleaning agents.
4. Remember to clean the filter from time to time. Remove the filter to make cleaning easier and replace it after cleaning.

CAUTION! Do not use chemicals, steel, wood or abrasive cleaning agents on the kettle exterior as these may damage the surface.

5. The cord can be rolled up under the base plate when the kettle is stored for longer periods.

CLEANING MINERAL DEPOSITS

The kettle must be descaled regularly as minerals in the tap water can form deposits at the bottom of the kettle, which impair performance. Use a commercial descaler and follow the instructions on the package. White wine vinegar can also be used according to the following instructions:

1. Pour 300 ml of white wine vinegar into the kettle. Fill with the same amount of water so that the bottom is covered. Allow the solution to work in the kettle overnight. The same applies for a commercial descaler.
2. Pour the mixture out of the kettle. Fill with fresh water, bring to the boil and pour out the water. Repeat this several times until the smell of the white wine vinegar has disappeared. Any remaining stains inside the spout can be rubbed off with a damp cloth. The same applies for a commercial descaler.

SÄKERHETSANVISNINGAR

Följ alltid grundläggande säkerhetsföreskrifter vid användning av elektriska apparater. Tänk alltid på följande:

- Läs alla instruktioner före användning.
- Spara bruksanvisningen för senare bruk.
- Se till att volttalet i uttaget motsvarar det spänning som anges på typskylten.
- Använd inte förlängningsladd.
- Låt inte sladden hänga över kanten på bord eller bänk, eller komma i kontakt med heta ytor.
- Placera inte vattenkokaren nära en varm gas- eller elplatta, eller i en uppvärmd ugn.
- Sätt inte igång utan vatten; detta leder till att värmeelementet skadas.
- Vattenkokaren ska placeras på ett stadigt och plant underlag, utom räckhåll för barn.
- För att skydda mot brand, elchock eller personskador ska du inte doppa någon del av vattenkokaren i vatten eller annan vätska.
- Undvik att vidröra ångan från pipen när vattnet kokar eller direkt efter avstängning, då den kan vara mycket het.
- Håll alltid kokande vatten långsamt och försiktigt, utan att luta vattenkokaren för hastigt.
- Var försiktig med att öppna locket för påfyllning när vattenkokaren är varm.
- Apparaten ska inte användas tillsammans med en extern timer eller ett separat fjärrstyrningssystem.
- Håll uppsikt om du använder apparaten nära ett barn, eller om ett barn använder den.
- Undvik att röra vid heta ytor. Använd endast handtaget eller knappen.
- Denna vattenkokare är endast till för inomhus hushållsbruk.
- Användningen av tillbehör som inte följer med vattenkokaren

rekommenderas inte, då detta kan orsaka brand, elchock eller personskada.

- Dra ut stickkontakten från eluttaget/vägguttaget när du inte använder apparaten och före rengöring. Låt vattenkokaren svalna helt och hållet innan rengöring.
- Se till att stänga locket innan vattenkokaren sätts på. Öppna aldrig locket när vattnet kokar.
- Om strömkabeln skadas ska den bytas av leverantör, återförsäljare, återförsäljarens servicerepresentant eller annan behörig person för att undvika fara.
- Produkten är försedd med jordad stickpropp. Se till att använda ett väl jordat vägguttag.
- Använd inte vattenkokaren till något annat än vad den är avsedd för.
- Vattenkokaren får endast användas med medföljande bottenplatta.
- Om vattenkokaren fylls på för mycket kan kokande vatten spilla över. Fyll inte med vatten över maxnivån.
- Apparaten får användas av barn från 8 år om det sker under överinseende av en vuxen eller om de fått instruktioner om hur den ska användas på ett säkert sätt och förstår riskerna. Barn får endast rengöra apparaten och utföra normalt underhåll om de fyllt 8 år och då endast under vuxens överinseende. Håll apparaten och sladden borta från yngre barn.
- Apparater får användas av personer med fysiska, sensoriska eller mentala funktionshinder, eller personer som saknar erfarenhet och kunskaper, om de använder apparaten under överinseende, eller om de har erhållit lämplig utbildning i användningen av den för att de ska kunna använda den på ett säkert sätt och vet vilka risker användningen medför. Apparaten är ingen leksak, låt inte barn leka med den.



VARNING!

Om föreskriften inte efterföljs kan en olycka leda till allvarlig person- eller egendomsskada.

KOM IGÅNG!

När du använder vattenkokaren för första gången rekommenderar vi att du torkar av ytan med en fuktig trasa. Rengör sedan kannan genom att fylla på med vatten upp till maximal kapacitet och låter det koka. Upprepa två gånger. Häll ut vattnet.

OBS! Vattenkokarens maximala kapacitet är 1,7 liter.

ANVÄNDNING

1. Fyll på vattenkokaren genom att lyfta bort den från bottenplattan och trycka ned lockets spärrknapp. Fyll på önskad mängd vatten, stäng locket. Vattenkokaren kan också fyllas på genom pipen. Vattennivån får inte överstiga MAX-markeringen, eller underskrida MIN-markeringen. Om det är för lite vatten kan vattenkokaren stängas av innan vattnet har kokat.
2. Placera vattenkokaren på bottenplattan.
3. Anslut stickkontakten till vägguttaget. Tryck ned på/av-brytaren för att slå på strömmen. Indikatorn i apparaten tänds. Vattenkokaren börjar nu koka vattnet. Den stängs av automatiskt så snart vattnet kokar. Du kan stänga av strömmen genom att när som helst lyfta på/av-brytaren medan vattnet kokas. Tryck ned på/av-brytaren igen när du vill koka vatten på nytt.

OBS! Se till att på/av-brytaren är fri från hindrande föremål och att locket är ordentligt stängt. Vattenkokaren stängs inte av om något är i vägen för på/av-brytaren eller om locket är öppet.

4. Lyft upp vattenkokaren från bottenplattan och håll sedan upp vattnet.

WARNING! Var försiktig när du häller upp vattnet eftersom kokande vatten kan orsaka brännskador. Öppna inte heller locket medan vattnet i vattenkokaren är hett.

5. Vattenkokaren börjar inte koka igen förrän du trycker på på/av-brytaren. Vattenkokaren kan förvaras på bottenplattan när den inte används.

OBS! Dra alltid ur stickkontakten och förvara den i bottenplattan när apparaten inte används.

TORRKOKNINGSSKYDD

Om du oavsiktligt skulle sätta på vattenkokaren utan vatten stänger torrkokningsskyddet automatiskt av strömmen. Om detta skulle hända, låt vattenkokaren svalna innan du fyller den med kallt vatten igen.

SKÖTSEL OCH RENGÖRING

1. Dra alltid ur stickkontakten från vägguttaget och låt apparaten svalna före rengöring.
2. Doppa aldrig vattenkokaren, stickkontakten eller bottenplattan i vatten. Låt inte heller fukt komma i beröring med dessa delar.
3. Torka av vattenkannans utsida med en fuktig trasa. Använd alltid giftfritt rengöringsmedel.
4. Kom ihåg att rengöra filtret då och då. Ta loss filtret för att förenkla rengöringen och sätt tillbaka det efter rengöring.

FÖRSIKTIGHET! Använd inte kemikalier, stål, trä eller slipande rengöringsmedel på vattenkokarens utsida eftersom detta kan försämra glansen.

5. Sladden kan rullas upp under bottenplattan om du ska ställa undan vattenkokaren.

AVLÄGSNANDE AV MINERALAVLAGRINGAR

Vattenkokaren måste avkalkas regelbundet eftersom mineraler i kranvattnet kan bilda avlagringar i botten av kokaren som försämrar effekten. Använd ett avkalkningsmedel som finns i handeln och följ anvisningarna på förpackningen. Du kan också använda vitvinsvinäger enligt följande anvisningar.

1. Häll 3 dl vitvinsvinäger i vattenkokaren. Fyll på med samma mängd vatten så att botten täcks. Låt lösningen verka i vattenkokaren över natten. Detsamma gäller för en kommersiell avkalkare.
2. Häll ut blandningen ur vattenkokaren. Fyll på med friskt vatten, koka upp och häll ur vattnet. Upprepa detta flera gånger tills lukten av vitvinsvinägern har försvunnit. Eventuella kvarvarande fläckar inuti pipen kan gnidas bort med en fuktig trasa. Detsamma gäller för en kommersiell avkalkare.

SIKKERHETSANVISNINGER

Ved bruk av elektriske apparater bør du alltid ta hensyn til sikkerheten. Vær alltid oppmerksom på følgende:

- Les alle instruksjonene før bruk.
- Ta vare på bruksanvisningen for fremtidig bruk.
- Kontroller at spenningen i stikkkontakten stemmer med den spenningen som er angitt på typeskiltet.
- Ikke bruk skjøteledning.
- Ikke la ledningen henge over kanten på bord eller benker, eller komme i kontakt med varme overflater.
- Ikke plasser vannkokeren i nærheten av varme koketopper eller i oppvarmet stekeovn.
- Ikke start apparatet uten vann i, da kan varmeelementet skades.
- Vannkokeren skal plasseres på et stabilt og flatt underlag, utilgjengelig for barn.
- For å beskytte mot brann, elektrisk støt eller personskafe må ingen deler av vannkokeren senkes ned i vann eller annen væske.
- Unngå å komme borti dampen fra tuten når vannet koker eller rett etter at vannkokeren er slått av, fordi den kan være veldig varm.
- Hell alltid kokende vann sakte og forsiktig, uten å vippe vannkokeren for raskt.
- Vær forsiktig med å åpne lokket for å fylle på mens vannkokeren er varm.
- Dette apparatet skal ikke brukes med eksternt tidsur eller separat fjernstyring.
- Pass på hvis du bruker apparatet i nærheten av barn, eller hvis barn bruker det.
- Ikke ta på varme overflater. Bruk kun håndtaket eller knappen.
- Denne vannkokeren er kun til bruk innendørs i husholdninger.

- Bruk av tilbehør som ikke følger med vannkokeren, anbefales ikke fordi dette kan forårsake brann, elektrisk støt eller personskade.
- Trekk ut støpselet fra stikkontakten når apparatet ikke er i bruk og før du rengjør det. La vannkokeren kjøle seg helt ned før rengjøring.
- Pass på å lukke lokket før du slår på vannkokeren. Åpne aldri lokket mens vannet koker.
- Hvis strømledningen er skadet, skal den byttes av produsenten, forhandleren, en servicerepresentant eller liknende kvalifisert person for å unngå farlige situasjoner.
- Produktet har jordet støpsel. Bruk en jordet stikkontakt.
- Ikke bruk vannkokeren til noe annet enn det den er beregnet på.
- Vannkokeren må kun brukes sammen med bunnplaten som følger med.
- Hvis vannkokeren fylles for mye, kan kokende vann renne over. Ikke fyll vann over maksmerket.
- Apparatet kan brukes av barn fra 8 år og oppover hvis de er under tilsyn av en voksen eller har fått instruksjoner om trygg bruk av apparatet og forstår risikoen. Barn kan bare rengjøre apparatet og utføre normalt vedlikehold hvis de er fylt 8 år, og da bare under tilsyn av en voksen. Oppbevar apparatet og ledningen utilgjengelig for yngre barn.
- Dette apparatet kan brukes av personer med fysiske, sensoriske eller mentale funksjonshemninger, eller personer som mangler erfaring og kunnskaper, hvis de bruker apparatet under tilsyn, eller hvis de har fått tilstrekkelig opplæring i hvordan de bruker apparatet på en trygg måte og vet hvilken risiko bruken kan medføre. Apparatet er ingen leke. Ikke la barn leke med det.

**ADVARSEL!**

Dersom instruksjonene ikke følges kan det føre alvorlig skade på person eller eiendom.

KOM I GANG!

Før du bruker vannkokeren for første gang, anbefaler vi at du tørker av overflaten med en fuktig klut. Rengjør deretter kannen ved å fylle på vann opp til maksimal kapasitet og la det koke opp. Gjenta to ganger. Hell ut vannet.

OBS! Vannkokerens maksimale kapasitet er på 1,7 liter.

BRUK

1. Fyll vannkokeren ved å løfte den av bunnplaten og trykke på låseknappen på lokket. Fyll på ønsket mengde vann, og lukk lokket. Vannkokeren kan også fylles gjennom tuten. Vannivået må ikke være høyere enn MAX-merket eller lavere enn MIN-merket. Ved for lavt vannivå kan vannkokeren slå seg av før vannet har kookt.
2. Sett vannkokeren på bunnplaten.
3. Sett i kontakten. Trykk på av/på-bryteren for å slå på strømmen. Indikatoren på apparatet lyser. Vannkokeren begynner å koke opp vannet. Den slås automatisk av så snart vannet koker. Du kan slå av strømmen ved å løfte opp av/på-bryteren når som helst mens vannet koker. Trykk ned av/på-bryteren igjen når du vil koke vann på nytt.

OBS! Kontroller at ingenting hindrer av/på-bryteren i å bevege seg, og at lokket er ordentlig lukket. Vannkokeren slås ikke av hvis noe står i veien for av/på-bryteren eller hvis lokket er åpent.

4. Løft opp vannkokeren fra bunnplaten, og hell opp vannet.

ADVARSEL! Vær forsiktig når du heller opp vannet, fordi kokende vann kan forårsake brannskader. Ikke åpne lokket mens vannet i vannkokeren er varmt.

5. Vannkokeren begynner ikke å koke igjen før du trykker på av/på-bryteren. Vannkokeren kan oppbevares på bunnplaten når den ikke er i bruk.

OBS! Trekk alltid ut kontakten og oppbevar den i bunnplaten når apparatet ikke er i bruk.

TØRRKOKINGSBESKYTTELSE

Hvis du slår på vannkokeren ved et uhell uten at det er vann i, slår tørrkokingsbeskyttelsen automatisk av strømmen. Hvis dette skulle skje, må du la vannkokeren kjøle seg ned før du fyller den med kaldt vann igjen.

PLEIE OG RENGJØRING

1. Trekk alltid ut kontakten og la apparatet kjøle seg ned før rengjøring.
2. Dypp aldri vannkokeren, støpselet eller bunnplaten ned i vann. La heller ikke fuktighet komme i kontakt med disse delene.
3. Tørk av utsiden av vannkannen med en fuktig klut. Bruk alltid et giftfritt vaskemiddel.
4. Husk å rengjøre filteret nå og da. Ta av filteret for å forenkle rengjøringen, og sett det tilbake etter rengjøring.

FORSIKTIG! Ikke bruk kjemikalier, stål, tre eller skuremidler på utsiden av vannkokeren fordi dette kan ødelegge glansen.

5. Ledningen kan rulles opp under bunnplaten hvis vannkokeren skal settes bort.

FJERNING AV MINERALAVLEIRINGER

Vannkokeren må avkalkes regelmessig, fordi mineraler i kranvannet kan danne avleiringer i bunnen av vannkokeren som svekker effekten. Bruk avkalkingsmiddel som kan kjøpes i dagligvarehandelen, og følg instruksjonene på pakken. Du kan også bruke hvitvinseddik som angitt i følgende instruksjoner.

1. Hell 3 dl hvitvinseddik i vannkokeren. Fyll med samme mengde vann, slik at bunnen dekkes. La løsningen stå i vannkokeren og virke over natten. Det samme gjelder for kommersielt avkalkingsmiddel.
2. Hell ut blandingen av vannkokeren. Fyll på med rent vann, kok opp og hell ut vannet. Gjenta dette flere ganger til lukten av hvitvinseddik har forsvunnet. Eventuelle gjenværende flekker inne i tuten kan gnis bort med en fuktig klut. Det samme gjelder for kommersielt avkalkingsmiddel.

SICHERHEITSHINWEISE

Wenn du ein Elektrogerät benutzt, solltest du immer grundlegende Sicherheitsmaßnahmen ergreifen. Beachte stets Folgendes:

- Lies die gesamte Gebrauchsanweisung durch.
- Bewahre die Gebrauchsanweisung für eine evtl. spätere Verwendung auf.
- Überprüfe, ob die Spannung an der Steckdose mit der Spannung auf dem Typenschild übereinstimmt.
- Das Gerät darf nicht mit einem Verlängerungskabel verwendet werden.
- Das Kabel darf nicht über die Kante eines Tisches oder einer Arbeitsfläche hängen oder mit heißen Oberflächen in Kontakt kommen.
- Stelle den Wasserkocher nicht in die Nähe eines heißen Gas- oder Elektrokochfeldes oder in einen vorgeheizten Backofen.
- Nicht ohne Wasser in Betrieb nehmen. Dies führt zu Schäden am Heizelement.
- Der Wasserkocher muss auf einer festen und ebenen Fläche, außerhalb der Reichweite von Kindern, aufgestellt werden.
- Zum Schutz vor Feuer, Stromschlag oder Personenschäden darf kein Teil des Wasserkochers in Wasser oder eine andere Flüssigkeit getaucht werden.
- Wenn das Wasser kocht oder unmittelbar nach dem Abschalten, darf der Dampf aus dem Ausguss nicht berührt werden, da er sehr heiß sein kann.
- Kochendes Wasser immer langsam und vorsichtig ausgießen, ohne den Wasserkocher zu schnell zu bewegen.
- Sei vorsichtig beim Öffnen des Deckels zum Nachfüllen von Wasser, wenn der Wasserkocher heiß ist.
- Dieses Gerät darf nicht mit einer externen Zeitschaltuhr oder einem separaten Fernsteuerungssystem betrieben werden.

- Sei vorsichtig, wenn das Gerät in der Nähe eines Kindes verwendet wird oder wenn ein Kind es benutzt.
- Vermeide das Berühren heißer Oberflächen. Benutze ausschließlich den Handgriff oder Öffner.
- Dieser Wasserkocher ist nur für den Gebrauch im Innenbereich eines Haushalts bestimmt.
- Die Verwendung von Zubehör, das nicht im Lieferumfang des Wasserkochers enthalten ist, wird nicht empfohlen, da dies zu Bränden, Stromschlägen oder Personenschäden führen kann.
- Ziehe den Netzstecker des Geräts aus der Steckdose, wenn du das Gerät nicht benutzt und bevor du es reinigst. Den Wasserkocher vor der Reinigung vollständig abkühlen lassen.
- Achte darauf, den Deckel zu schließen, bevor du den Wasserkocher einschaltest. Niemals den Deckel öffnen, wenn das Wasser kocht.
- Wenn das Netzkabel beschädigt ist, sollte es durch den Lieferanten, den Händler, einen Kundendienst oder eine ähnlich qualifizierte Person ersetzt werden, um Gefahren auszuschließen.
- Das Produkt ist mit einem geerdeten Stecker ausgestattet. Achte darauf, eine ordnungsgemäß geerdete Steckdose zu verwenden.
- Verwende den Wasserkocher nicht für andere als die vorgesehenen Zwecke.
- Der Wasserkocher darf nur mit der mitgelieferten Bodenplatte verwendet werden.
- Wenn der Wasserkocher überfüllt ist, kann kochendes Wasser überschwappen. Den Wasserkocher nicht über den maximalen Füllstand mit Wasser befüllen.
- Das Gerät darf von Kindern ab 8 Jahren benutzt werden, wenn sie von einem Erwachsenen beaufsichtigt werden oder wenn sie in die sichere Benutzung eingewiesen wurden und die Risiken verstehen. Kinder sollten das Gerät nur reinigen und warten, wenn sie mindestens 8 Jahre alt sind und dabei

beaufsichtigt werden. Halte das Gerät und das Kabel von kleinen Kindern fern.

- Das Gerät darf von Personen mit reduzierten physischen, sensorischen oder mentalen Fähigkeiten oder Mangel an Erfahrung und/oder Wissen benutzt werden, wenn sie beaufsichtigt oder bezüglich des sicheren Gebrauchs des Geräts unterwiesen wurden und die daraus resultierenden Gefahren verstanden haben. Das Gerät ist nicht als Spielzeug konzipiert. Kinder dürfen mit diesem Gerät niemals spielen.



WARNHINWEIS!

Wenn die Vorschriften nicht befolgt werden, kann ein Unfall zu gravierenden Verletzungen oder Sachschäden führen.

ERSTE SCHRITTE!

Bei der ersten Benutzung des Wasserkochers empfehlen wir, die Oberfläche mit einem feuchten Tuch abzuwischen. Fülle danach den Wasserbehälter bis zur maximalen Kapazität mit Wasser und lasse es kochen. Wiederhole diesen Vorgang zweimal. Gieße anschließend das Wasser aus.

HINWEIS! Das maximale Fassungsvermögen des Wasserkochers beträgt 1,7 l.

GEBRAUCH

1. Befülle den Wasserkocher, indem du ihn von der Bodenplatte abhebst und den Deckelöffner herunterdrückst. Fülle die gewünschte Menge Wasser ein, schließe den Deckel. Der Wasserkocher kann auch über den Ausguss aufgefüllt werden. Der Wasserstand darf die MAX-Markierung nicht überschreiten und die MIN-Markierung nicht unterschreiten. Bei einem zu geringen Wasserstand kann sich der Wasserkocher ausschalten, bevor das Wasser kocht.
2. Stelle den Wasserkocher auf die Bodenplatte.
3. Schließe den Stecker an die Wandsteckdose an. Betätige den Ein-/Ausschalter, um das Gerät einzuschalten. Die Anzeige im Gerät leuchtet. Der Wasserkocher beginnt jetzt den Kochvorgang des Wassers. Sobald das Wasser kocht, schaltet sich der Wasserkocher aus. Das Gerät kann jederzeit durch Anheben des Ein-/Ausschalters ausgeschaltet werden, während das Wasser kocht. Drücke den Ein-/Ausschalter erneut nach unten, wenn du das Wasser noch einmal aufkochen lassen möchtest.

HINWEIS! Achte darauf, dass der Ein-/Ausschalter nicht durch Gegenstände blockiert wird. Der Deckel muss richtig geschlossen sein. Der Wasserkocher schaltet sich nicht aus, wenn sich etwas im Bereich des Ein-/Ausschalters befindet oder wenn der Deckel geöffnet ist.

4. Nimm den Wasserkocher von der Bodenplatte und gieße dann das Wasser aus.

WARNHINWEIS! Sei beim Ausgießen des Wassers vorsichtig, da kochendes Wasser Verbrennungen verursachen kann. Öffne auch nicht den Deckel, während das Wasser im Wasserkocher heiß ist.

5. Der Wasserkocher beginnt erst wieder zu kochen, wenn du den Ein-/Ausschalter bedienst. Bei Nichtgebrauch kann der Wasserkocher auf der Bodenplatte verbleiben.

HINWEIS! Ziehe immer den Netzstecker und bewahre ihn in der Bodenplatte auf, wenn das Gerät nicht benutzt wird.

TROCKENGEHSCHUTZ

Wenn der Wasserkocher versehentlich ohne Wasser eingeschaltet wird, schaltet der Trockengehschutz automatisch den Strom ab. In diesem Fall sollte der Wasserkocher abkühlen, bevor er erneut mit kaltem Wasser befüllt wird.

PFLEGE UND REINIGUNG

1. Ziehe immer den Netzstecker aus der Steckdose und lasse das Gerät abkühlen, bevor du es reinigst.
2. Tauche den Wasserkocher, den Stecker oder die Bodenplatte niemals in Wasser. Diese Teile dürfen auch niemals mit Feuchtigkeit in Berührung kommen.
3. Wische die Außenseite des Wasserkochers mit einem feuchten Tuch ab. Verwende immer ungiftiges Reinigungsmittel.
4. Denke daran, den Filter von Zeit zu Zeit zu reinigen. Zur einfacheren Reinigung den Filter herausnehmen und nach der Reinigung wieder einsetzen.

VORSICHT! Verwende keine Chemikalien, Stahl-, Holz- oder Scheuermittel für die Außenseite des Wasserkochers, da dies den Glanz beeinträchtigen kann.

5. Das Kabel kann unter der Bodenplatte aufgerollt werden, wenn der Wasserkocher verstaut werden soll.

ENTFERNUNG VON MINERALISCHEN ABLAGERUNGEN

Der Wasserkocher muss regelmäßig entkalkt werden, da Mineralien im Leitungswasser Ablagerungen am Boden des Wasserkochers bilden können, die die Wirkung beeinträchtigen. Verwende einen handelsüblichen Entkalker und befolge die Anweisungen auf der Verpackung. Alternativ kannst du Weißweinessig gemäß der folgenden Anleitung verwenden.

1. Gieße 3 dl Weißweinessig in den Wasserkocher. Fülle mit der gleichen Menge Wasser auf, sodass der Boden bedeckt ist. Die Lösung über Nacht einwirken lassen. Gleiches gilt für einen handelsüblichen Entkalker.
2. Gieße die Mischung aus dem Wasserkocher aus. Mit frischem Wasser auffüllen, zum Kochen bringen und das Wasser ausgießen. Diesen Vorgang mehrmals wiederholen, bis der Geruch des Weißweinessigs verschwunden ist. Eventuell verbleibende Flecken im Inneren des Ausgusses können mit einem feuchten Tuch weggewischt werden. Gleiches gilt für einen handelsüblichen Entkalker.

TURVALLISUUSOHJEET

Sähkölaitetta käytettäessä on aina noudatettava tiettyjä perusturvatoimia. Huomioi aina seuraavat asiat:

- Lue kaikki ohjeet ennen laitteen käyttöä.
- Säilytä käyttöohje tulevaa käyttöä varten.
- Varmista, että pistorasian jännite vastaa tyyppikilvessä ilmoitettua jännitettä.
- Älä käytä jatkojohtoa.
- Älä anna johdon roikkua pöydän tai tuolin reunan yli tai joutua kosketuksiin kuumien pintojen kanssa.
- Älä aseta vedenkeitintä kuuman kaasu- tai sähkölevyn lähelle tai lämmitettyyn uuniin.
- Älä kytke laitetta päälle ilman vettä, sillä se vaurioittaa lämmityselementtiä.
- Vedenkeitin on asetettava vakaalle ja tasaiselle alustalle pois lasten ulottuvilta.
- Älä upota vedenkeitimen mitään osaa veteen tai muuhun nesteeseen tulipalon, sähköiskun tai henkilövahinkojen välttämiseksi.
- Vältä koskettamasta nokasta nousevaa höyryä veden kiehumisen aikana tai heti laitteen sammumisen jälkeen, koska se voi olla hyvin kuumaa.
- Kaada kiehuvaa vettä aina hitaasti ja varovasti ja kallistamatta vedenkeitintä liian nopeasti.
- Ole varovainen kun avaat täyttökannen vedenkeitimen ollessa lämmin.
- Tätä laitetta ei ole tarkoitettu käytettäväksi ulkoisen ajastimen tai erillisen kauko-ohjausjärjestelmän avulla.
- Ole varovainen, jos käytät laitetta lapsen lähellä tai jos lapsi käyttää sitä.
- Vältä koskettamasta kuumia pintoja. Käytä vain kahvaa tai painiketta.
- Tämä vedenkeitin on tarkoitettu vain kotitalouskäyttöön sisätiloissa.
- Muiden kuin vedenkeitimen mukana toimitettujen lisävarusteiden

käyttöä ei suositella, koska ne voivat aiheuttaa tulipalon, sähköiskun tai henkilövahingon.

- Irrota pistoke pistorasiasta, kun et käytä laitetta, ja ennen sen puhdistamista. Anna vedenkeittimen jäähtyä kokonaan ennen puhdistamista.
- Varmista, että suljet kannen, ennen kuin kytket vedenkeittimen päälle. Älä koskaan nosta kantta, kun vesi kiehuu.
- Jos virtajohto on vaurioitunut, tavarantoimittajan, jälleenmyyjän, jälleenmyyjän huoltoedustajan tai vastaavalla tavalla pätevän henkilön on vaihdettava se vaarojen välttämiseksi.
- Tuotteessa on maadoitettu virtapistoke. Varmista, että käytössä on hyvin maadoitettu pistorasia.
- Älä käytä vedenkeitintä muuhun kuin sen käyttötarkoitukseen.
- Vedenkeitintä saa käyttää vain mukana toimitettavan pohjalevyn kanssa.
- Jos vedenkeitin on liian täynnä, kiehuva vesi saattaa roiskua. Älä täytä vettä enimmäistason yli.
- Tätä laitetta saavat käyttää 8-vuotiaat ja sitä vanhemmat lapset, jos he käyttävät laitetta aikuisen valvonnassa tai jos he ovat saaneet ohjeet laitteen turvalliseen käyttöön ja ymmärtävät käyttöön liittyvät riskit. Lapset voivat puhdistaa tai huoltaa laitetta vain, jos he ovat täyttäneet 8 vuotta, ja vain aikuisen henkilön valvonnassa. Pidä laite ja johto poissa nuorempien lasten ulottuvilta.
- Laitetta saavat käyttää henkilöt, joiden fyysisissä tai henkisisissä kyvyissä tai aisteissa on puutteita tai joilla ei ole kokemusta tai osaamista tällaisten laitteiden käyttämisestä, jos he käyttävät laitetta valvottuina tai jos he ovat saaneet opastuksen laitteen käyttämiseen turvallisella tavalla ja ymmärtävät käyttöön liittyvät riskit. Laite ei ole lelu. Älä anna lasten leikkiä laitteella.



VAROITUS!

Jos ohjeita ei noudateta, voi tapahtua onnettomuus, josta voi aiheutua vakava henkilö- tai omaisuusvahinko.

KÄYTÖN ALOITTAMINEN

Kun käytät vedenkeitintä ensimmäisen kerran, suosittelemme pinnan pyyhkimistä kostealla liinalla. Puhdista myös kannu täyttämällä se vedellä enimmäistilavuuteen asti ja antamalla veden kiehua. Toista kahdesti. Kaada vesi pois.

HUOM.! Vedenkeittimen enimmäistilavuus on 1,7 litraa.

KÄYTTÖ

1. Täytä vedenkeitin nostamalla se pois pohjalevystä ja painamalla alas kannen avauspainike. Lisää haluamasi määrä vettä ja sulje kansi. Vedenkeitin voidaan täyttää myös kaatonokan kautta. Veden määrä ei saa ylittää MAX-merkkiä tai alittaa MIN-merkkiä. Jos vedenkeittimessä on liian vähän vettä, se voi sammua ennen veden kiehumista.
2. Aseta vedenkeitin pohjalevylle.
3. Liitä virtapistoke pistorasiaan. Kytke virta painamalla virtakytkintä. Laitteen merkkivalo syttyy. Vedenkeitin alkaa nyt kuumentaa vettä. Se sammuu automaattisesti, kun vesi kiehuu. Voit katkaista virran milloin tahansa nostamalla virtakytkimen ylös veden keittämisen aikana. Paina virtakytkintä uudelleen, kun haluat jatkaa veden keittämistä.

HUOM.! Varmista, että vieraat esineet eivät häiritse virtakytkimen toimintaa ja että kansi on suljettu kunnolla. Vedenkeitin ei sammua, jos virtakytkimen tiellä on esineitä tai kansi on auki.

4. Nosta vedenkeitin pohjalevyltä ja kaada sitten vettä.

VAROITUS! Ole varovainen kaataessasi vettä, sillä kuuma vesi voi aiheuttaa palovammoja. Älä myöskään avaa kantta, kun vedenkeittimessä oleva vesi on kuumaa.

5. Vedenkeitin ei aloita keittämistä uudelleen, ennen kuin painat virtakytkintä. Vedenkeitintä voidaan säilyttää pohjalevyn päällä, kun sitä ei käytetä.

HUOM.! Irrota aina virtapistoke pistorasiasta ja säilytä sitä pohjalevyssä, kun laitetta ei käytetä.

TYHJÄNÄ KÄYTÖN ESTO

Jos vedenkeitin käynnistetään vahingossa tyhjänä, tyhjänä käytön estotoiminto katkaisee virran automaattisesti. Jos näin käy, anna vedenkeittimen jäähtyä täysin ennen kuin täytät sen uudelleen kylmällä vedellä.

HOITO JA PUHDISTAMINEN

1. Irrota virtapistoke pistorasiasta ja anna laitteen jäähtyä ennen puhdistamista.
2. Älä koskaan upota vedenkeitintä, virtapistoketta tai pohjalevyä veteen. Älä myöskään altista näitä osia kosteudelle.
3. Pyyhi vedenkeittimen ulkopinta kostealla liinalla. Käytä aina myrkyttömiä puhdistusaineita.
4. Muista puhdistaa suodatin ajoittain. Irrota suodatin puhdistuksen helpottamiseksi ja aseta se takaisin puhdistuksen jälkeen.

VAROITUS! Älä käytä vedenkeittimen ulkopinnan puhdistamiseen kemikaaleja, terästä, puuta tai hankaavia puhdistusaineita, sillä ne voivat himmentää kiiltoa.

5. Johto voidaan kiertää pohjalevyn alle, kun vedenkeitin laitetaan säilytykseen.

KALKINPOISTO

Vedenkeittimelle on tehtävä säännöllisesti kalkinpoisto, sillä vesijohtovedessä olevat mineraalit voivat muodostaa vedenkeittimen pohjalle kerrostumia, jotka heikentävät laitteen tehoa. Käytä päivittäistavarakaupasta saatavia kalkinpoistoaineita ja noudata pakkauksen ohjeita. Voit myös käyttää valkoviinietikkaa seuraavien ohjeiden mukaan.

1. Kaada 3 dl valkoviinietikkaa vedenkeittimeen. Lisää sama määrä vettä niin, että keittimen pohja peittyy. Anna liuoksen vaikuttaa vedenkeittimessä yön yli. Samat ohjeet pätevät, jos käytät päivittäistavarakaupasta saatavia kalkinpoistoaineita.
2. Kaada seos pois vedenkeittimestä. Täytä puhtaalla vedellä, kuumenna kiehuksi ja kaada vesi pois. Toista useita kertoja, kunnes valkoviinietikan haju on haihtunut. Mahdolliset kaatonokassa olevat jäämät voidaan pyyhkiä pois kostealla liinalla. Samat ohjeet pätevät, jos käytät päivittäistavarakaupasta saatavia kalkinpoistoaineita.



ENVIRONMENT AND RECYCLING

When the product is used up, leave it for recycling according to local waste disposal regulations. Note that the product must not be disposed of with normal household waste.

MILJÖ OCH ÅTERVINNING

När produkten är uttjänt lämnar du den till återvinning enligt lokala regler för avfallshantering. Notera att produkten inte får slängas bland vanligt hushållsavfall.

MILJØ OG RESIRKULERING

Når produktet ikke skal brukes mer, må det leveres til resirkulering i tråd med lokale regler. Produktet må ikke kastes i restavfallet.

UMWELT UND RECYCLING

Wenn das Produkt verbraucht ist, muss es entsprechend den örtlichen Entsorgungsvorschriften dem Recycling zugeführt werden. Beachte, dass das Produkt nicht über den normalen Hausmüll entsorgt werden darf.

YMPÄRISTÖ JA KIERRÄTTÄMINEN

Kun tuote on käytetty loppuun, toimita se kierrätykseen paikallisten jätteidenkäsittelymääräysten mukaisesti. Huomaa, että tuotetta ei saa hävittää tavallisen kotitalousjätteen mukana.

RIGHT OF COMPLAINT

By law the product must be returned to the place of purchase along with the original receipt in the event of a complaint. The user is liable for any damage to the product that is caused by not using the product for its intended purpose or by not following this user manual correctly. The right of complaint will not apply in these instances.

REKLAMATIONSRÄTT

Enligt gällande lag ska produkten vid reklamation lämnas in på inköpsstället och originalkvitto bifogas. Användaren är ansvarig för eventuella skador på produkten om produkten använts till ändamål den inte är avsedd för eller om bruksanvisningen inte följts. Reklamationsrätten gäller i sådant fall inte.

REKLAMASJONSRETT

I henhold til gjeldende lov skal produktet ved reklamasjon leveres inn på kjøpsstedet med maskinstemplet kvittering vedlagt. Brukeren er ansvarlig for eventuelle skader på produktet dersom produktet brukes til noe annet enn det som er tiltenkt, eller dersom bruksanvisningen ikke følges. I slike tilfeller bortfaller reklamasjonsretten.

REKLAMATIONSRECHT

Nach geltendem Recht wird das Gerät bei Reklamation in die Verkaufsstelle zurückgebracht. Der Originalbeleg muss beigelegt werden. Für Schäden, die durch nicht bestimmungs- und unsachgemäßen Gebrauch entstanden sind, ist der Käufer verantwortlich. In diesen Fällen verliert das Reklamationsrecht seine Gültigkeit.

REKLAMAATIO-OIKEUS

Voimassaolevan lainsäädännön mukaan reklamaatio on tehtävä toimittamalla tuote ostopaikkaan. Alkuperäinen kuitti on esitettävä. Jos tuotetta on käytetty muuhun kuin sen käyttötarkoitukseen tai käyttöohjetta ei ole noudatettu, käyttäjä on vastuussa mahdollisista vahingoista. Tällöin reklamaatio-oikeus ei ole voimassa.

ENG

Customer Service Rusta
Consumer contact:
Website:
E-mail:

Rusta Customer Service, Box 5064, 194 05 Upplands Väsby, SWEDEN
www.rusta.com
customerservice@rusta.com

SE

Rustas kundtjänst
Konsumentkontakt:
Hemsida:
E-post:

Rusta Kundtjänst, Box 5064, 194 05 Upplands Väsby, SVERIGE
www.rusta.com
customerservice@rusta.com

NO

Rustas kundtjeneste
Forbrukerkontakt:
Hjemmesida:
E-post:

Rusta Kundtjeneste, Box 5064, 194 05 Upplands Väsby, SVERIGE
www.rusta.com
customerservice@rusta.com

DE

Kundenservice Rusta
Kundenkontakt:
Website:
E-mail:

Kundenservice Rusta, Box 5064, 194 05 Upplands Väsby, SCHWEDEN
www.rusta.com
customerservice@rusta.com

FI

Rustan asiakaspalvelu
Kuluttajapalvelu:
Sivusto:
Sähköposti:

Kuluttajapalvelu Rusta, Box 5064, 194 05 Upplands Väsby, RUOTSI
www.rusta.com
customerservice@rusta.com