

# BRUKSBO

## LX system 20V

LITHIUM EXCHANGE



## CORDLESS RANDOM ORBITAL SANDER

Batteridreven excenterslip / Batteridrevet eksentersliper / Akku-Exzenterschleifer /  
Akkukäyttöinen epäkeskiohimakone

ENG	Original instructions	04
SE	Översättning av bruksanvisning i original	09
NO	Oversatt fra original veiledning	14
DE	Übersetzung der Originalbetriebsanleitung	19
FI	Alkuperäisten ohjeiden käännös	25

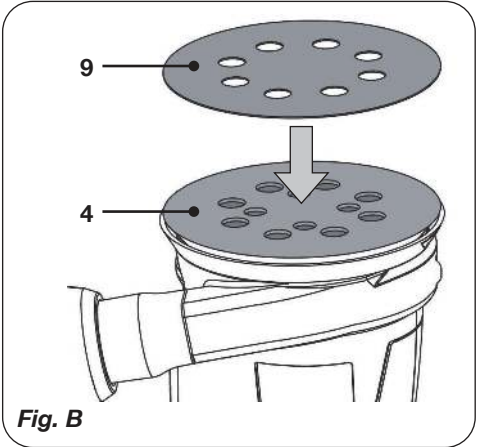
Art. No. 956015900801

[www.rusta.com](http://www.rusta.com)

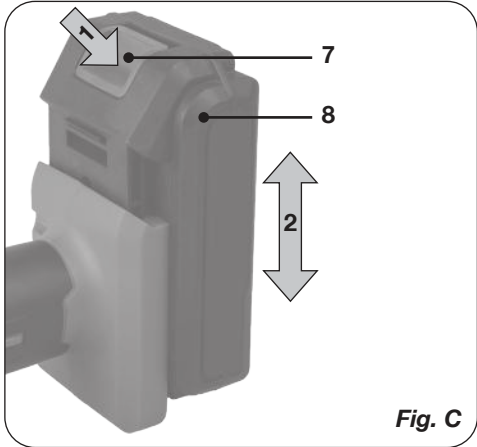




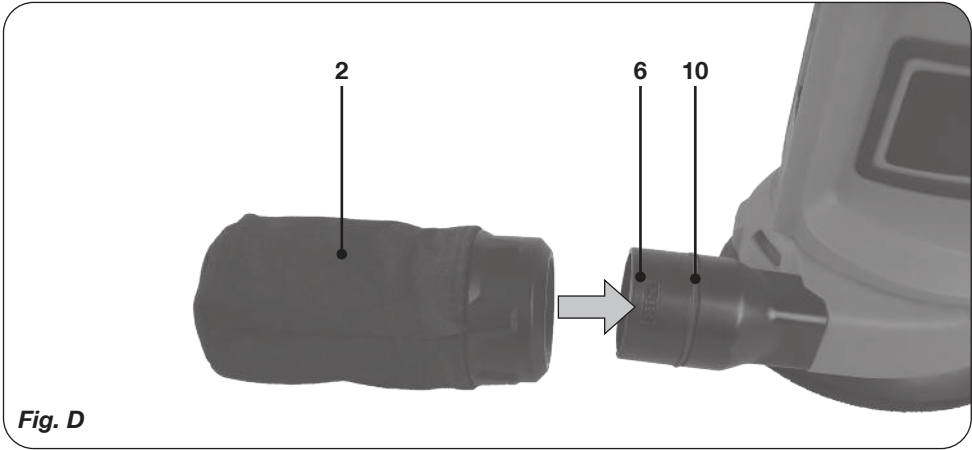
**Fig. A**



**Fig. B**



**Fig. C**



**Fig. D**

## CORDLESS RANDOM ORBITAL SANDER ESM1016

Thank you for choosing to purchase a product from Rusta!

### 1. SAFETY INSTRUCTIONS



**Read the enclosed safety warnings, the additional safety warnings and the instructions.**

*Failure to follow the safety warnings and the instructions may result in electric shock, fire and/or serious injury. Save the safety warnings and the instructions for future reference.*

The following symbols are used in the user manual or on the product:



*Read the user manual.*



*Denotes risk of personal injury, loss of life or damage to the tool in case of non-observance of the instructions in this manual.*



*Wear safety goggles.  
Wear hearing protection.*



*Wear a dust mask.*



*Do not dispose of the product in unsuitable containers.*



*The product is in accordance with the applicable safety standards in the European directives.*

### GENERAL POWER TOOL SAFETY WARNINGS



**WARNING!**  
*Read all safety warnings and all instructions. Failure to follow the warnings and instructions may result in electric shock, fire and/or serious injury.*

**Save all warnings and instructions for future reference.** The term "power tool" in the warnings refers to your mains-operated (corded) power tool or battery-operated (cordless) power tool.

#### 1) Work area safety

- Keep work area clean and well lit.** *Cluttered or dark areas invite accidents.*
- Do not operate power tools in explosive atmospheres, such as in the presence of flammable liquids, gases or dust.** *Power tools create sparks which may ignite the dust or fumes.*
- Keep children and bystanders away while operating a power tool.** *Distractions can cause you to lose control.*

#### 2) Electrical safety

- Charger plugs must match the outlet. Never modify the plug in any way.**
- Avoid body contact with earthed or grounded surfaces, such as pipes, radiators, ranges and refrigerators.** *There is an increased risk of electric shock if your body is earthed or grounded.*
- Do not expose power tools to rain or wet conditions.** *Water entering a power tool will increase the risk of electric shock.*
- Do not abuse the cord on the charger. Never use the cord for carrying, pulling or unplugging the charger. Keep cord away from heat, oil, sharp edges or moving parts.** *Damaged or entangled cords increase the risk of electric shock.*
- When operating a charger outdoors, use an extension cord suitable for outdoor use.** *Use of a cord suitable for outdoor use reduces the risk of electric shock.*
- If operating the charger in a damp location is unavoidable, use a residual current device (RCD) protected supply.** *Use of an RCD reduces the risk of electric shock.*

#### 3) Personal safety

- Stay alert, watch what you are doing and use common sense when operating a power tool. Do not use a power tool while you are tired or under the influence of drugs, alcohol or medication.** *A moment of inattention while operating power tools may result in serious personal injury.*

- b) **Use personal protective equipment. Always wear eye protection.** *Protective equipment such as dust mask, non-skid safety shoes, hard hat, or hearing protection used for appropriate conditions will reduce personal injuries.*
- c) **Prevent unintentional starting. Ensure the switch is in the off-position before connecting to power source and/or battery pack, picking up or carrying the tool.** *Carrying power tools with your finger on the switch or energising power tools that have the switch on invites accidents.*
- d) **Remove any adjusting key or wrench before turning the power tool on.** *A wrench or a key left attached to a rotating part of the power tool may result in personal injury.*
- e) **Do not overreach. Keep proper footing and balance at all times.** *This enables better control of the power tool in unexpected situations.*
- f) **Dress properly. Do not wear loose clothing or jewellery. Keep your hair, clothing and gloves away from moving parts.** *Loose clothes, jewellery or long hair can be caught in moving parts.*
- g) **If devices are provided for the connection of dust extraction and collection facilities, ensure these are connected and properly used.** *Use of dust collection can reduce dust related hazards.*
- h) **Do not let familiarity gained from frequent use of tools allow you to become complacent and ignore tool safety principles.** *A careless action can cause severe injury within a fraction of a second.*
- 4) Power tool use and care**
- a) **Do not force the power tool. Use the correct power tool for your application.** *The correct power tool will do the job better and safer at the rate for which it was designed.*
- b) **Do not use the power tool if the switch does not turn it on and off.** *Any power tool that cannot be controlled with the switch is dangerous and must be repaired.*
- c) **Disconnect the battery pack from the power tool before making any adjustments, changing accessories, or storing power tools.** *Such preventive safety measures reduce the risk of starting the power tool accidentally.*
- d) **Store idle power tools out of the reach of children and do not allow persons unfamiliar with the power tool or these instructions to operate the power tool.** *Power tools are dangerous in the hands of untrained users.*
- e) **Maintain power tools. Check for misalignment or binding of moving parts, breakage of parts and any other condition that may affect the power tool's operation. If damaged, have the power tool repaired before use.** *Many accidents are caused by poorly maintained power tools.*
- f) **Keep cutting tools sharp and clean.** *Properly maintained cutting tools with sharp cutting edges are less likely to bind and are easier to control.*
- g) **Use the power tool, accessories and tool bits etc. in accordance with these instructions, taking into account the working conditions and the work to be performed.** *Use of the power tool for operations different from those intended could result in a hazardous situation.*
- h) **Keep handles and grasping surfaces dry, clean and free from oil and grease.** *Slippery handles and grasping surfaces do not allow for safe handling and control of the tool in unexpected situations.*
- 5) Battery tool use and care**
- a) **Recharge only with the charger specified by the manufacturer.** *A charger that is suitable for one type of battery pack may create a risk of fire when used with another battery pack.*
- b) **Use power tools only with specifically designated battery packs.** *Use of any other battery packs may create a risk of injury and fire.*
- c) **When battery pack is not in use, keep it away from other metal objects, like paper clips, coins, keys, nails, screws or other small metal objects that can make a connection from one terminal to another.** *Shorting the battery terminals together may cause burns or a fire.*
- d) **Under abusive conditions, liquid may be ejected from the battery; avoid contact. If contact accidentally occurs, flush with water. If liquid contacts eyes, additionally seek medical help.** *Liquid ejected from the battery may cause irritation or burns.*
- e) **Do not use a battery pack or tool that is damaged or modified.** *Damaged or modified*

batteries may exhibit unpredictable behaviour resulting in fire, explosion or risk of injury.

- f) **Do not expose a battery pack or tool to fire or excessive temperature.** Exposure to fire or temperature above 130 °C may cause explosion. NOTE The temperature „130 °C“ can be replaced by the temperature „265 °F“.
- g) **Follow all charging instructions and do not charge the battery pack or tool outside the temperature range specified in the instructions.** Charging improperly or at temperatures outside the specified range may damage the battery and increase the risk of fire.
- h) **The supplycord of the charger cannot be repaired.** If the supplycord is damaged the product shall be scrapped.
- 6) **Service**
- a) **Have your power tool serviced by a qualified repair person using only identical replacement parts.** This will ensure that the safety of the power tool is maintained.
- b) **Never service damaged battery packs.** Service of battery packs should only be performed by the manufacturer or authorized service providers.

### Additional safety warnings for orbital sanders



Contact with or inhalation of dust coming free during use (e.g. lead-painted surfaces, wood and metal) can endanger your health and the health of bystanders. Always wear appropriate protective equipment, such as a dust mask. Always use proper dust extraction during use.

- Do not work materials containing asbestos. Asbestos is considered carcinogenic.
- Do not use the machine for sanding magnesium workpieces.
- Wear safety goggles. Wear hearing protection. If necessary, use other protective means, such as safety gloves, safety shoes, etc.
- Hold the machine by the insulated gripping surfaces where the accessory may contact hidden wiring or the mains cable. If the accessory contacts a ‚live‘ wire, the exposed metal parts of the machine can also become ‚live‘. Risk of electric shock.
- Be very careful when sanding painted surfaces.

- Before use, remove all nails and other metal objects from the workpiece.
- Make sure that the workpiece is properly supported or fixed.
- Only use sanding paper that is suitable for use with the machine.
- Only use sanding paper with the correct dimensions. Make sure that the sanding paper is properly mounted.
- Inspect the sanding paper before each use. Do not use sanding paper that is worn because of prolonged use.
- Never put the machine down on a table or a workbench before it has been switched off.

## 2. MACHINE INFORMATION

### Intended use

The machine is designed for sanding wood, plastics and metal. This machine is suitable only for dry sanding. The machine is not suitable for processing objects containing asbestos. Improper use may damage the tool.

### Technical specifications

Model No.	ESM1016
Voltage	20V
No load speed	5.000-10.000/min
Sanding pad diameter	125mm
Weight	1.20 kg
Sound pressure level LPA	77.1 dB(A), K=3dB(A)
Sound power level LWA	88.1 dB(A), K=3dB(A)
Vibration	7.511 m/s <sup>2</sup> K=1.5 m/s <sup>2</sup>

Only use the following batteries of the LX system 20V battery platform. Using any other batteries could cause serious injury or damage the tool.

CDA1180 20V, 2Ah Lithium-Ion  
CDA1181 20V, 4Ah Lithium-Ion

The following charger of the can be used to charge these batteries.

CDA1183 Charger adapter  
CDA1182 Quick charger

The batteries of the LX system 20V battery platform are interchangeable with all the Bruksbo LX system battery platform tools.

### Vibration level

The vibration emission level stated in this instruction manual has been measured in accordance with a standardised test given in EN 62841; it may be used to compare one tool with another and as a preliminary assessment of exposure to vibration when using the tool for the applications mentioned:

- using the tool for different applications, or with different or poorly maintained accessories, may significantly increase the exposure level
- the times when the tool is switched off or when it is running but not actually doing the job, may significantly reduce the exposure level.

Protect yourself against the effects of vibration by maintaining the tool and its accessories, keeping your hands warm, and organizing your work patterns.

### Description

The numbers in the text refer to the diagrams on page 2 and 3.

1. On/off switch
2. Dust bag
3. Speed adjustment wheel
4. Sanding pad
- 5A. Upper grip
- 5B. Lower grip
6. Dust extraction port
7. Battery unlock button
8. Battery (not included)
9. Sanding paper
10. Rubber ring

## 3. ASSEMBLY



*Before any work on the power tool, remove the battery.*



*The battery must be charged before first use.*

### Inserting the battery into the machine (Fig. C)



*Ensure that the exterior of the battery is clean and dry before connecting to the charger or machine.*

1. Insert the battery (8) into the base of the machine as shown in Fig. C.
2. Push the battery further forward until it clicks into place.

### Removing the battery from the machine (Fig. C)

1. Push the battery unlock button (7).
2. Pull the battery out of the machine like shown in Fig. C.

### Connecting the dust bag (Fig. D)

It is highly recommended to use the machine with the dust bag (2), ensuring optimal dust collection.

- Slide the dust bag (2) onto the dust extraction port (6) using a slight twisting motion.
- Keep sliding in twisting motion until the dust bag (2) is positioned slightly over the rubber ring (10), fixing it in place.

**Note:** The dust bag should be emptied when the bag is half full to maintain optimal dust collection.

### Mounting and removing the sanding paper (Fig. B)

- Hold the machine on its side or upside down.
- Mount sanding paper (9) with the required grain size onto the sanding pad (4). Make sure that the perforation in the sanding paper (9) corresponds with the perforation on the sanding pad (4).
- To remove the sanding paper (9), simply pull the sanding paper from the sanding pad (4).

**Note:** Use coarse sanding paper for sanding rough, uneven surfaces. Use medium sanding paper for removing the remaining scratches from the coarse sanding paper. Use fine sanding paper for finishing surfaces.

## 4. OPERATION

### Switching on and off (Fig. A)

- To switch on the machine, press the on/off switch (1) into position I.
- To switch off the machine, press the on/off switch (1) into position 0.

### Setting the speed (Fig. A)

The speed adjustment wheel (3) is used for setting the speed. The speed adjustment wheel can be set to 6 positions. The ideal speed depends on the required grain size and on the material to be worked.

**Hints for optimum use**

- Clamp the workpiece.
- Firmly hold the machine with both hands.
- Switch on the machine.
- Place the sanding pad with sanding paper on the workpiece.
- Slowly move the machine over the workpiece, firmly pressing the sanding pad against the workpiece.
- Do not apply too much pressure on the machine. Let the machine do the work.
- Switch off the machine and wait for the machine to come to a complete standstill before putting the machine down.

**5. MAINTENANCE**

*Before cleaning and maintenance, always switch off the machine and remove the battery pack from the machine.*

Clean the machine casings regularly with a soft cloth, preferably after each use. Make sure that the ventilation openings are free of dust and dirt. Remove very persistent dirt using a soft cloth moistened with soapsuds. Do not use any solvents such as gasoline, alcohol, ammonia, etc. Chemicals such as these will damage the synthetic components.

**ENVIRONMENT**

*Faulty and/or discarded electrical or electronic apparatus have to be collected at the appropriate recycling locations.*

**Only for EC countries**

Do not dispose of power tools into domestic waste. According to the European Guideline 2012/19/EC for Waste Electrical and Electronic Equipment and its implementation into national right, power tools that are no longer usable must be collected separately and disposed of in an environmentally friendly way.

**WARRANTY**

Rusta products are developed to the highest quality standards and are guaranteed free of defects in both materials and workmanship for the period lawfully stipulated starting from the date of original purchase. Should the product develop any failure during this period due to defective material and/or workmanship then contact your Rusta dealer directly.

The following circumstances are excluded from this guarantee:

- Repairs and or alterations have been made or attempted to the machine.
- Normal wear and tear.
- The tool has been abused, misused or improperly maintained.
- Errors that occurred as a result of not following the user manual.

This constitutes the sole warranty made by company either expressed or implied. There are no other warranties expressed or implied which extend beyond the face hereof, herein, including the implied warranties of merchantability and fitness for a particular purpose. In no event shall Rusta be liable for any incidental or consequential damages. The dealers remedies shall be limited to repair or replacement of nonconforming units or parts.

**The product and the user manual are subject to change. Specifications can be changed without further notice.**

**RIGHT OF COMPLAINT**

By law the product must be returned to the place of purchase along with the original receipt in the event of a complaint. The user is liable for any damage to the product that is caused by not using the product for its intended purpose or by not following this user manual correctly. The right of complaint will not apply in these instances.

## BATTERIDRIVEN EXCENTERSLIP ESM1016

Tack för att du valt att köpa en produkt från Rustal!

### 1. SÄKERHETSANVISNINGAR



**Läs de medföljande säkerhetsvarningarna, de kompletterande säkerhetsvarningarna och anvisningarna.** *Underlåtenhet att följa säkerhetsvarningarna och anvisningarna kan orsaka elstöt, brand och/eller allvarlig skada. Spara säkerhetsvarningarna och anvisningarna som framtida bruk.*

Följande symboler används i användarhandboken eller på produkten:



Läs användarhandboken.



Anger risk för personskada, dödsfall eller skada på verktyget om anvisningarna i denna handbok inte följs.



Använd skyddsglasögon.  
Använd hörselskydd.



Använd en dammask.



Avyttra inte produkten på olämpligt sätt.



Produkten uppfyller gällande säkerhetsnormer i EU-direktiven.

### ALLMÄNNA SÄKERHETSFÖRESKRIFTER FÖR ELVERKTYG



#### **VARNING!**

**Läs alla säkerhetsvarningar och alla anvisningar.** *Underlåtenhet att följa varningar och instruktioner kan resultera i elstötar, brand och/eller allvarliga skador.*

**Spara alla varningar och instruktioner för framtida referens.** *Uttrycket "elverktyg" i varningarna avser ditt nätanslutna (med sladd) verktyg eller batteridrivna (sladdlösa) elektriska verktyg.*

#### 1) Arbetsplats säkerhet

- Håll arbetsplatsen ren och välbelyst.**  
*Belamrade eller mörka områden inbjuder till olyckor.*
- Använd inte elektriska verktyg i explosiva atmosfärer, såsom i närvaro av lättantändliga vätskor, gaser eller damm.**  
*Elverktyg skapar gnistor som kan antända damm eller ångor.*
- Håll barn och åskådare borta medan du arbetar med ett elverktyg.** *Om du blir distraherad kan du tappa kontrollen.*

#### 2) Elsäkerhet

- Laddarens elkontakter måste passa till vägguttaget. Ändra inte kontakten på något sätt.**
- Undvik kroppskontakt med jordade ytor såsom rör, värmeelement, spisar och kylskåp.** *Det finns en ökad risk för elektrisk stöt om din kropp är jordansluten eller jordad.*
- Utsätt inte elektriska verktyg för regn eller väta.** *Vatten som tränger in i ett elverktyg ökar risken för elstöt.*
- Behandla laddarens sladd med försiktighet. Använd aldrig sladden för att bära, dra eller koppla bort laddaren från uttaget. Håll sladden borta från värme, olja, vassa kanter eller rörliga delar.** *Skadade eller tilltrasslade sladdar ökar risken för elektrisk stöt.*
- När du använder en laddare utomhus, använd en förlängningsladd som passar för utomhusanvändning.** *Användning av en sladd som passar för utomhusanvändning minskar risken för elektrisk stöt.*
- Använd jordfelsbrytare (RCD) om användning av laddaren i fuktig miljö är oundviklig.** *Användning av RCD minskar risken för elstötar.*

#### 3) Personlig säkerhet

- Var uppmärksam, kontrollera vad du gör och använd sunt förnuft när du arbetar med ett elverktyg.** *Använd inte ett elverktyg när du är trött eller påverkad av droger,*

- alkohol eller medicinering.** *Ett ögonblicks uppmärksamhet under arbetet kan resultera i allvarliga personskador.*
- b) **Använd personlig skyddsutrustning. Bär alltid ögonskydd.** *Skyddsutrustning såsom dammfilterskydd, halksäkra säkerhetsskor, skyddshjälm eller hörselskydd som används för lämpliga förhållanden minskar personskador.*
- c) **Förebygg oavsiktlig igångsättning. Se till att strömbrytaren är i avstängd position innan anslutning till strömkällan och/eller batteriet, verktyget lyfts upp eller bärs.** *Om du bär elverktyg med ditt finger på strömbrytaren eller ansluter ett påkopplat elverktyg till nätströmmen kan en olycka inträffa.*
- d) **Avlägsna eventuell justeringsnyckel eller skiftnyckel innan du sätter på elverktyget.** *En skiftnyckel eller en nyckel som sitter kvar på en roterande del av elverktyget kan resultera i personskada.*
- e) **Böj dig inte för långt. Bibehåll alltid ordentligt fotfäste och balans.** *Detta möjliggör bättre kontroll av elverktyget i oväntade situationer.*
- f) **Bär lämpliga kläder. Använd inte vida kläder eller smycken. Håll hår, kläder och handskar borta från rörliga delar.** *Lösa kläder, smycken eller långt hår kan fastna i rörliga delar.*
- g) **Om enheten är försedd med anslutning av dammsug och uppsamlingsmöjlighet, se till att dessa är anslutna och används korrekt.** *Dammupptagning minskar dammrelaterade risker.*
- h) **Låt inte erfarenheten som uppnås vid frekvent användning av verktyg låta dig bli för självsäker och ignorera verktygs säkerhetsprinciperna.** *En oförsiktig handling kan orsaka allvarliga skador under bråkdelen av en sekund.*
- 4) Användning och skötsel av elverktyg**
- a) **Tvinga inte elverktyget. Använd rätt slags elektriska verktyg för ditt arbete.** *Rätt elverktyg gör arbetet bättre och säkrare vid den hastighet som det har konstruerats för.*
- b) **Använd inte elverktyget om strömbrytaren inte sätter på och stänger av det.** *Ett elverktyg som inte kan kontrolleras med strömbrytaren är farligt och måste repareras.*
- c) **Dra ur kontakten från batteriet från elverktyget innan du gör några justeringar, byter tillbehör eller lägger undan elverktygen för förvaring.** *Sådana förebyggande säkerhetsåtgärder minskar risken för att elverktyget startar oavsiktligt.*
- d) **Förvara elverktyg oåtkomliga för barn och låt inte personer som är obekanta med verktyget eller dessa instruktioner använda verktyget.** *Elektriska verktyg är farliga i händerna på oerfarna användare.*
- e) **Underhåll elektriska verktyg. Kontrollera för feljustering eller om rörliga delar har fastnat, bristning hos delar och andra eventuella förhållanden som kan komma att påverka elverktygets funktion. Om det är skadat, se till att elverktyget blir reparerat före användning.** *Många olyckor orsakas av dåligt underhållna elektriska verktyg.*
- f) **Håll kapverktyg vassa och rena.** *Korrekt underhållna kapverktyg med vassa kanter är mindre troliga att kärva och lättare att kontrollera.*
- g) **Använd elverktyget, dess tillbehör och verktyg i enlighet med dessa instruktioner och under beaktande av arbetsförhållandena och det arbete som ska utföras.** *Användning av elverktyget för andra uppgifter än vad som avsetts kan resultera i farliga situationer.*
- h) **Se till att handtagen är torra, rena och fria från olja och fett.** *Hala handtag och grepppytor tillåter inte säker hantering och kontroll av verktyget i oväntade situationer.*
- 5) Användning och skötsel av batteridrivna verktyg**
- a) **Ladda endast med laddaren som har specificerats av tillverkaren.** *En laddare som passar till en typ av batteri kan ge upphov till brandfara när den används tillsammans med ett annat batteri.*
- b) **Använd elverktygen enbart med det därtill avsedda batteriet.** *Användning av andra batteri kan skapa en risk för skada och brand.*
- c) **När batteriet inte används, håll det borta från andra metallföremål, såsom gem, mynt, nycklar, spikar, skruvar eller andra små metallföremål som kan skapa en förbindelse från ena polen till den andra.** *Kortslutning av batteriets terminaler kan leda till brännkada eller brand.*

- d) **Vid felaktig hantering kan vätska komma ut från batteriet, undvik kontakt med denna. Spola med vatten vid oavsiktlig kontakt. Sök läkarhjälp om vätskan kommer i kontakt med ögon. Vätska som kommer ut från batteriet kan orsaka irritation eller brännskada.**
- e) **Använd inte batterier eller verktyg som är skadade eller modifierade. Skadade eller modifierade batterier kan uppvisa oförutsägbart beteende som kan leda till brand, explosion eller risk för skada.**
- f) **Utsätt inte batteri eller verktyg för eld eller överdriven temperatur. Exponering för brand eller temperatur över 130 °C kan orsaka explosion. OBS! Temperaturen "130 °C" kan ersättas med temperaturen "265 °F".**
- g) **Följ alla laddningsanvisningar och ladda inte batteriet eller verktyget utanför det temperaturområde som anges i instruktionerna. Om du laddar batteriet felaktigt eller vid temperaturer utanför det angivna området kan det skada batteriet och öka risken för brand.**
- h) **Laddarens nätsladd kan inte repareras. Om nätsladden är skadad ska produkten skrotas.**
- 6) **Service**
- a) **Se till att ditt elverktyg får service av en kvalificerad reparatör, som endast använder identiska ersättningsdelar. Detta säkerställer att elverktygets säkerhet upprätthålls.**
- b) **Utför aldrig service på skadade batterier. Service av batteri ska endast utföras av tillverkaren eller auktoriserade serviceleverantörer.**

## Kompletterande säkerhetsvarningar för excenterslipar



Kontakt med eller inandning av damm som kommer fritt under användning (t.ex. blymålade ytor, trä och metall) kan äventyra din hälsa och åskådarens hälsa. Bär alltid lämplig skyddsutrustning, såsom en dammask. Använd alltid korrekt dammsugning under användning.

- Arbeta inte med material som innehåller asbest. Asbest anses vara cancerframkallande.
- Använd inte maskinen för slipning av magnesiumstycken.

- Använd skyddsglasögon. Använd hörselskydd. Använd vid behov andra skyddsmedel, såsom skyddshandskar, skyddsskor etc.
- Håll maskinen vid de isolerade greppytorna där tillbehöret kan komma i kontakt med dolda ledningar eller nätkabeln. Om tillbehöret kommer i kontakt med en strömförande ledning kan maskinens utsatta metalldelar också bli strömförande. Risk för elstöt.
- Var mycket försiktig vid slipning av målade ytor.
- Ta bort alla spikar och andra metallföremål från arbetsstycket före användning.
- Se till att arbetsstycket stöds eller fästs ordentligt.
- Använd endast slippapper som är lämpligt för användning med maskinen.
- Använd endast slippapper med rätt mått. Se till att slippappret är korrekt monterat.
- Inspektera slippappret före varje användning. Använd inte slippapper som är utslitit på grund av långvarig användning.
- Lägg aldrig ner maskinen på ett bord eller en arbetsbänk innan den har stängts av.

## 2. MASKININFORMATION

### Avsedd användning

Maskinen är konstruerad för slipning av trä, plast och metall. Denna maskin är endast lämplig för torrslipning. Maskinen är inte lämplig för bearbetning av föremål som innehåller asbest. Felaktig användning kan skada verktyget.

### Tekniska specifikationer

Modellnr.	ESM1016
Spänning	20V
Tomgångsvarvtal	5 000-10 000/min
Slipdyndiameter	125 mm
Vikt	1,20 kg
Ljudtrycksnivå LPA	77,1 dB(A), K=3dB(A)
Ljudeffektnivå	LPA 88,1 dB(A), K=3dB(A)
Vibration	7,511 m/s <sup>2</sup> k=1,5 m/s <sup>2</sup>

Använd endast följande batterier från LX SYSTEM 20V batteriplattform. Användning av andra batterier kan orsaka allvarliga skador eller skador på verktyget.

- CDA1180 20V, 2Ah litiumjon
- CDA1181 20V, 4Ah litiumjon

Följande laddare kan användas för att ladda dessa batterier.

CDA1183 laddningsadapter  
CDA1182 snabbbladdare

Batterierna från LX SYSTEM 20V batteriplattform är utbytbara mellan alla Bruksbo LX SYSTEM batteriplattformens verktyg.

### Vibrationsnivå

Vibrationsutsläppsnivån som anges i denna bruksanvisning har uppmätts i enlighet med ett standardiserat test i EN 62841, som kan användas för att jämföra verktyg med varandra och som en preliminär bedömning av exponering för vibrationer när du använder verktyget för angivna arbeten:

- Användning av verktyget för andra tillämpningar, eller med olika eller dåligt underhållna tillbehör kan avsevärt öka exponeringsnivån.
- De gånger då verktyget stängs av eller är på men egentligen inte används kan minska exponeringsnivån betydligt.

Skydda dig mot effekterna av vibrationer genom att underhålla verktyget och dess tillbehör, hålla händerna varma och organisera ditt arbetsmönster.

### Beskrivning

Siffrorna i texten hänvisar till diagrammen på sidorna 2 och 3.

1. Strömbrytare
2. Damppåse
3. Hastighetsjusteringsratt
4. Slipdyna
- 5A. övre handtag
- 5B. nedre handtag
6. Dammsugningsuttag
7. Upplåsningsknapp för batteriet
8. Batteri (ingår ej)
9. Slippapper
10. Gummiring

## 3. MONTERING



*Ta bort batteriet innan du utför något arbete på elverktyget.*



*Batteriet måste laddas innan det används för första gången.*

### Insättning av batteriet i maskinen (Fig. C)



*Se till att batteriets utsida är ren och torr innan du ansluter det till laddaren eller maskinen.*

1. Sätt in batteriet (8) i maskinens bas enligt fig. C.
2. Skjut batteriet framåt tills det klickar på plats.

### Borttagning av batteriet från maskinen (Fig. C)

1. Tryck på batterilåsningknappen (7).
2. Dra ut batteriet ur maskinen enligt fig. C.

### Anslutning av damppåse (Fig. D)

Vi rekommenderar starkt att du använder maskinen tillsammans med damppåse (2) för att säkerställa optimalt dammsugning.

- Skjut damppåsen (2) på dammsugningsöppningen (6) med en lätt vridrörelse.
- Fortsätt skjuta i vridrörelse tills damppåsen (2) är placerad något över gummiringen (10) och fäst den på plats.

**Notera:** Damppåsen ska tömmas när påsen är halvfull för att bibehålla optimal dammsugning.

### Montering och borttagning av slippapper (Fig. B)

- Håll maskinen på sidan eller upp och ned.
- Montera slippapper (9) med önskad korstorlek på slipdynan (4). Se till att perforeringen i slippappret (9) överensstämmer med perforeringen på slipdynan (4).
- För att ta bort slippapper (9), dra helt enkelt slippappret från slipdynan (4).

**Notera:** Använd grovt slippapper för slipning av grova, ojämma ytor. Använd medelslippapper för att ta bort de återstående reporna från det grova slippappret. Använd fint slippapper för ytbehandling.

## 4. ANVÄNDNING

### Igångsättning och avstängning (Fig. A)

- Flytta strömbrytaren (1) uppåt i läge I för att stänga av maskinen.
- Flytta strömbrytaren (1) nedåt i läge 0 för att stänga av maskinen.

### Ställa in hastigheten (Fig. A)

Hastighetsjusteringsratten (3) används för att ställa in hastigheten. Hastighetsjusteringsratten kan ställas in i 6 lägen. Den idealiska hastigheten beror på erforderlig kornstorlek och på materialet som ska bearbetas.

### Tips för optimal användning

- Kläm fast arbetsstycket.
- Håll maskinen stadigt med båda händerna.
- Slå på maskinen.
- Lägg slipplattan med slippapper på arbetsstycket.
- För maskinen långsamt över arbetsstycket och tryck fast slipskivan mot arbetsstycket.
- Tryck inte för hårt på maskinen. Låt maskinen göra arbetet.
- Stäng av maskinen och vänta tills maskinen står helt still innan du lägger ifrån dig den.

## 5. UNDERHÅLL



*Stäng alltid av maskinen och ta ut batteriet från maskinen innan rengöring och underhåll.*

Rengör maskinens hus regelbundet med en mjuk trasa, helst efter varje gång du använder maskinen. Se till att ventilationsöppningarna är fria från damm och smuts. Ta bort mycket ihållande smuts med en mjuk trasa fuktad med tvållösning. Använd inte lösningsmedel som bensin, alkohol, ammoniak osv. Sådana kemikalier skadar de syntetiska komponenterna.

## MILJÖ



*Felaktig och/eller kasserad elektrisk eller elektronisk utrustning måste lämnas in på lämpliga återvinningsstationer.*

### Endast för EU-länder

Kassera inte elverktyg i hushållsavfall. Enligt den europeiska riktlinjen 2012/19/EG om kasserad elektrisk och elektronisk utrustning och dess tillämpning i nationell rätt måste elverktyg som inte längre är användbara samlas in separat och kasseras på ett miljövänligt sätt.

## GARANTI

Rusta-produkter är utvecklade enligt högsta kvalitetsstandard och garanteras fria från defekter i både material och utförande under den period som lagen föreskriver från och med inköpsdatumet. Om produkten skulle utveckla fel under denna period på grund av defekt material och/eller utförande, kontakta då Rusta direkt.

Följande omständigheter är undantagna från denna garanti:

- Reparationer och/eller ändringar har gjorts eller försökts utföras på maskinen.
- Normalt slitage.
- Verktyget har missbrukats, använts på fel sätt eller underhållits felaktigt.
- Fel som uppstått till följd av att bruksanvisningen inte följts.

Detta utgör den enda garantin som företaget ger antingen uttryckt eller underförstått. Det finns inga andra garantier uttryckta eller underförstådda som sträcker sig bortom detta, inklusive de underförstådda garantierna för säljbarhet och lämplighet för ett visst syfte. Under inga omständigheter ska Rusta hållas ansvarigt för indirekta skador eller följdskador. Återförsäljarnas åtgärder ska begränsas till reparation eller byte av enheter eller delar som inte uppfyller kraven.

**Produkten och användarhandboken kan ändras. Specifikationerna kan ändras utan förvarning.**

## REKLAMATIONSRETT

Enligt gällande lag ska produkten vid reklamation lämnas in på inköpsstället och originalkvitto bifogas. Användaren är ansvarig för eventuella skador på produkten om produkten använts till ändamål den inte är avsedd för eller om bruksanvisningen inte följts. Reklamationsrätten gäller i sådant fall inte.

## BATTERIDRETVET EKSENTERSILIPER ESM1016

Takk for at du valgte å kjøpe et produkt fra Rusta!

### 1. SIKKERHETSANVISNINGER



**Les de medfølgende sikkerhetsadvarslene, ekstra sikkerhetsadvarslere og instruksjonene.** Dersom du ikke følger alle advarslere og instruksjonene kan det føre til elektrisk støt, brann og/eller alvorlig personskade. **Ta vare på sikkerhetsadvarslene og instruksjonene for fremtidig referanse.**

Følgende symboler brukes i denne bruksanvisningen eller på produktet:



Les bruksanvisningen.



Angir fare for personskader, ta p av liv eller skader på verktøyet dersom instruksjonene i bruksanvisningen ikke følges.



Bruk vernebriller.  
Bruk hørselsvern.



Bruk støvmaske.



Ikke avhende produktet i upassende beholdere.



Produktet er i samsvar med aktuelle sikkerhetsstandarder i EU-direktivene.

### GENERELLE SIKKERHETSADVARSLER FOR ELEKTROVERKTØY



**ADVARSEL!**  
Les alle sikkerhetsadvarslere og alle instruksjoner. Manglende overholdelse av advarslene og instruksjonene kan resultere i elektrisk sjokk, brann og/eller alvorlig skade.

Ta vare på alle advarslere og instruksjoner for fremtidig bruk. Uttrykket "elektroverktøy" i advarslene gjelder for strøm-drevne elektroverktøy (med ledning) og batteridrevne elektroverktøy (uten ledning).

- 1) Sikkerhet på arbeidsplassen
  - a) Hold arbeidsområdet rent og godt belyst.  
*Rotete eller mørke omgivelser innbyr til ulykker.*
  - b) Ikke arbeid med elektroverktøy i eksplosjonsfarlige atmosfærer, for eksempel der det er brennbare væsker, gass eller støv. Elektrisk verktøy skaper gnister som kan antenne støv eller gasser.
  - c) Hold barn og tilskuere unna når du bruker et elektroverktøy. Distraksjoner kan føre til at du mister kontrollen.
- 2) Elektrisk sikkerhet
  - a) Ladepluggene må passe til stikkontakten. Aldri modifierer støpselet på noen måte.
  - b) Unngå kroppskontakt med jodede overflater som rør, radiatorer, komfyrer og kjøleskap. Det er økt risiko for elektrisk støt dersom kroppen din er jodet.
  - c) Ikke utsett elektroverktøy for regn eller fuktighet. Dersom det kommer vann inn i et elektrisk verktøy vil det øke risikoen for elektrisk støt.
  - d) Ikke misbruk ledningen på laderen. Aldri bruk ledningen til å bære, trekke eller dra ut støpselet til laderen. Hold ledningen borte fra varme, olje, skarpe kanter eller bevegelige deler. Skadede eller innviklede ledninger øker risikoen for elektrisk sjokk.
  - e) Når du bruker en lader utendørs, må du bruke en skjøteledning som er egnet til utendørs bruk. Bruk av en skjøteledning beregnet for utendørs bruk reduserer risikoen for elektrisk støt.
  - f) Hvis du ikke kan unngå å bruke laderen på et fuktig sted, må du bruke en strømforsyning som er beskyttet med jordfeilbryter (RCD). Bruk av jordfeilbryter (RCD) reduserer risikoen for elektrisk støt.
- 3) Personlig sikkerhet
  - a) Vær oppmerksom, pass på hva du gjør, og vis fornuft når du arbeider med et elektroverktøy. Ikke bruk et elektrisk verktøy dersom du er trøtt eller er påvirket

av medikamenter, narkotika eller alkohol.

*Ett øyeblikks uoppmerksomhet under bruk av elektriske verktøy kan føre til alvorlig personskade.*

- b) **Bruk personlig verneutstyr. Bruk alltid vernebriller.** Verneutstyr slik som støvmaske, sklisikre vernesko, hjelm, eller hørselsvern brukt under passende forhold vil redusere personskader.
- c) **Forhindre utilsiktet start. Kontroller at bryteren står i posisjon «av» før du kobler til strømkilden og/eller batteripakken, og før du tar opp eller bærer verktøyet.** Å bære elektriske verktøy med fingeren på bryteren eller å sette inn støpselet mens elektriske verktøy har bryteren på øker faren for ulykker.
- d) **Fjern eventuelt innstillingsverktøy eller skruverktøy før du slår på elektroverktøyet.** Et skruverktøy eller en nøkkel som fortsatt er festet til en roterende del av elektroverktøyet, kan føre til personskade.
- e) **Ikke strekk deg for langt. Ha godt fotfeste og stå støtt hele tiden.** Dette fører til at du har bedre kontroll over det elektriske verktøyet ved uventede situasjoner.
- f) **Bruk egnede klær. Ikke ha på deg løstsittende klær eller smykker. Hold hår, antrekk og hansker borte fra bevegelige deler.** Løstsittende klær, smykker og langt hår kan bli fanget opp av bevegelige deler.
- g) **Hvis det leveres enheter for tilkobling av støvavsug og oppsamlingsanlegg, sørg for at disse er tilkoblet og riktig brukt.** Bruk av støvoppsamlere kan redusere støvrelaterte farer.
- h) **Ikke la erfaring og kjennskap som skyldes hyppig bruk av verktøy føre til at du blir skjodesløs og ignorerer sikkerhetsreglene.** En tankeløs handling kan føre til alvorlig personskade på brøkdelen av et sekund.
- 4) **Bruk og stell av elektriske verktøy**
- a) **Ikke bruk makt på elektroverktøyet. Bruk det elektriske verktøyet som situasjonen krever.** Det riktige elektriske verktøyet vil gjøre jobben bedre og tryggere ved den hastigheten det ble konstruert for.
- b) **Ikke bruk elektroverktøyet hvis du ikke kan slå det på og av med bryteren.** Ethvert elektrisk verktøy som ikke kan kontrolleres med bryteren er farlig og må repareres.

- c) **Koble fra batteripakken på elektroverktøyet før du utfører innstillinger, bytter tilbehør eller legger elektroverktøyet bort for lagring.** Slike preventive sikkerhetsforanstaltninger reduserer risikoen for å starte det elektriske verktøyet ved et uhell.
- d) **Elektroverktøy som ikke er i bruk, må oppbevares utilgjengelig for barn. Ikke la verktøyet bli brukt av personer som ikke er fortrolige med det, eller som ikke kjenner disse instruksjonene.** Elektriske verktøy er farlige i hendene på utrenede brukere.
- e) **Vedlikehold elektroverktøyene. Sjekk om bevegelige deler er feiljustert eller blokkert, om deler er skadet, og om det er andre forhold som kan påvirke elektroverktøyet funksjon.** Dersom det er skadet, få verktøyet reparert før neste bruk. Mange ulykker forårsakes av dårlig vedlikeholdte verktøy.
- f) **Hold skjæreverktøy skarpe og rene.** Godt vedlikeholdte skjæreverktøy med skarpe skjærekanter setter seg mindre sannsynlig fast og er lettere å kontrollere.
- g) **Bruk elektroverktøy, tilbehør, bor osv. i henhold til disse instruksjonene. Ta hensyn til arbeidsforholdene og arbeidet som skal utføres.** Bruk av det elektriske verktøyet for oppgaver som er forskjellige fra de som er tiltenkt kan føre til en farlig situasjon.
- h) **Hold håndtak og gripeflater tørre, rene og fri for olje og fett.** Glatte håndtak og gripeflater gir utrygg håndtering og dårlig kontroll over verktøyet i uventede situasjoner.

#### 5) **Bruk og stell av batteriverktøy**

- a) **Ladningen skal bare skje med den laderen som produsenten har spesifisert.** En lader som passer for en type batteripakke kan føre til farer ved bruk for andre typer batteripakker.
- b) **Bruk elektroverktøy bare sammen med spesifikt angitte batteripakker.** Bruk av andre batteripakker kan føre til risiko for personskade og brann.
- c) **Når batteripakken ikke er i bruk, må du oppbevare den atskilt fra andre metallgjenstander som binders, mynter, nøkler, spiker, skruer eller andre små metallgjenstander som kan opprette en forbindelse fra en terminal til en annen.** Kortslutning av batteripolene mot hverandre kan føre til brannskader eller brann.

- d) **Ved feilaktig bruk kan det komme væske ut av batteriet, unngå kontakt. Ved utilsiktet kontakt, skyll med vann. Dersom du får væsken i øynene, søk legehjelp.** *Væske som kommer ut av batteriet kan føre til irritasjon eller brannskader.*
- e) **Bruk ikke en batteripakke eller et verktøy som er skadet eller modifisert.** *Skadede eller modifiserte batteripakker kan ha uforutsigbar oppførsel som fører til brann, eksplosjon eller fare for personskader.*
- f) **Ikke utsett batteripakken eller verktøyet for ild eller høy temperatur.** *Eksponering for temperaturer over 130 °C kan føre til eksplosjon. MERK Temperaturen "130 °C" tilsvarende temperaturen "265 °F".*
- g) **Følg alle anvisningene om lading og ikke lad batteripakken eller verktøyet utenfor temperaturområdet som er angitt i bruksanvisningen.** *Feilaktig eller lading ved temperaturer utenfor et angitte området kan skade batteriet og øker faren for brann.*
- h) **Tilførselsledningen til laderen kan ikke repareres.** *Hvis strømledningen er skadet, skal produktet kasseres.*
- 6) **Service**
- a) **Elektroverktøyet skal repareres av kvalifisert personell og bare med originale reservedeler.** *Dette vil sikre at verktøyet sikkerhet blir ivarettet.*
- b) **Utfør aldri service på skadede batteripakker.** *Service på batteripakker skal kun utføres av produsenten eller autoriserte serviceverksteder.*

## Ytterligere sikkerhetsadvarsler for sakerslipere



*Kontakt med eller innånding av støv som kommer fritt under bruk (f.eks. blymalte overflater, tre og metall) kan sette helsen din og helsen til tilskuere i fare. Bruk alltid egnet verneutstyr, for eksempel en støvmaske. Bruk alltid riktig støvavsug under bruk.*

- Ikke bearbeid materialer som inneholder asbest. Asbest anses som kreftfremkallende.
- Ikke bruk maskinen til sliping av magnesiumarbeidsstykker.
- Bruk vernebriller. Bruk hørselsvern. Bruk eventuelt annet verneutstyr, som f.eks. vernehansker, vernesko osv.

- Hold maskinen i de isolerte gripeflatene der tilbehøret kan komme i kontakt med skjulte ledninger eller nettkabelen. Hvis tilbehøret kommer i kontakt med en strømførende ledning, kan de utsatte metalldelene på maskinen også bli strømførende. Fare for elektrisk støt.
- Vær svært forsiktig ved sliping av malte overflater.
- Før bruk må alle spiker og andre metallgjenstander fjernes fra arbeidsstykket.
- Sørg for at arbeidsstykket er ordentlig støttet eller festet.
- Bruk kun slipepapir som er egnet for bruk med maskinen.
- Bruk kun slipepapir med den korrekte dimensjonen. Pass på at slipepapiret er skikkelig montert.
- Inspiser slipepapiret før hver bruk. Ikke bruk slipepapir som er slitt grunnet langvarig bruk.
- Sett aldri maskinen fra deg på et bord eller en arbeidsbenk før den er slått av.

## 2. MASKININFORMASJON

### Tiltent bruk

Maskinen er designet for pussing av treverk, plast og metall. Maskinen passer kun for tørr sandpussing. Maskinen er ikke egnet for behandling av objekter som inneholder asbest. Feilaktig bruk kan skade verktøyet.

### Tekniske spesifikasjoner

Modellnr.	ESM1016
Spenning	20V
Ubelastet hastighet	5000–10 000/min
Diameter på pusseplaten	125 mm
Vekt	1,20 kg
Lydtryknivå LPA	77,1 dB(A), K = 3dB(A)
Lydeffektivnivå LWA	88,1 dB(A), K = 3dB(A)
Vibrasjon	7,511 m/s <sup>2</sup> K = 1,5 m/s <sup>2</sup>

Bruk kun de følgende batterier til LX-system 20V batteriplattformen. Bruk av andre batterier kan føre til alvorlig personskade eller skader på verktøyet.

CDA1180 20V, 2Ah Lithium-Ion  
CDA1181 20V, 4Ah Lithium-Ion

Følgende lader kan brukes for å lade opp disse batteriene.

CDA1183 Laderadapter  
CDA1182 Hurtiglader

Batteriene basert på LX-system 20V-batteri-plattformen er utbyttbare med alle batterier for Bruksbo LX-system batteriplattformverktøyer.

### Vibrasjonsnivå

Avgitt vibrasjonsnivå som angitt i denne bruksanvisningen er målt i samsvar med en standardisert test som angitt i EN 62841; det kan brukes for sammenligning av et verktøy mot et annet og som foreløpig anslag på vibrasjonseksposering ved bruk av verktøyet for de angitte:

- bruk av verktøyet til annet formål, eller med annet eller dårlig vedlikeholdt tilbehør, kan øke eksponeringsnivået
- der verktøyet er slått av eller ikke faktisk brukes for å utføre en oppgave, kan redusere eksponeringsnivået vesentlig.

Beskytt deg selv mot effektene av vibrasjon ved å vedlikeholde verktøyet og tilbehøret, holde hendene varme og organisere arbeidsmønstrene riktig.

### Beskrivelse

Tallene i teksten henviser til diagrammene på side 2 og 3.

1. Av/på bryter
2. Støvpose
3. Hastighetsjusteringshjul
4. Pusseplate
- 5A. Øvre grep
- 5B. Nedre grep
6. Støvavsugsport
7. Batteriopplåsningsknapp
8. Batteri (ikke inkludert)
9. Sandpapir
10. Gummiring

## 3. MONTERING



*Fjern batteriet før noe jobb blir gjort på elektroverktøyet.*



*Batteriet må lades før førstegangs bruk.*

### Sett batteriet inn i maskinen (Fig. C)



*Sørg for at utsiden av batteriet er rent og tørt før du tilkobler laderen eller maskinen.*

1. Sett inn batteriet (8) inn i basen av maskinen, som vist i Fig. C.
2. Skyv batteriet lenger frem til det klikker på plass.

### Å fjerne batteriet fra maskinen (Fig. C)

1. Trykk på batteriopplåsningsknappen (7).
2. Dra batteriet ut av maskinen som vist i Fig. C.

### Koble til støvposen (Fig. D)

Det anbefales sterkt å bruke maskinen med monteret støvpose (2), det sikrer optimal støvoppsamling.

- Skyv støvposen (2) inn på støvavsugsporten (6) med en lett vridende bevegelse.
- Fortsett å skyv i en vridende bevegelse til støvposen (2) er plassert litt over gummiringen (10), og fester den på plass.

**Merk:** Støvposen bør tømmes når den er halvfull for å opprettholde optimal støvoppsamling.

### Montering og fjerning av slipepapiret (Fig. B)

- Hold maskinen på siden eller opp-ned.
- Sett på sandpapir (9) med ønsket kornstørrelse på pusseplaten (4). Pass på at perforeringen i sandpapiret (9) samsvarer med perforeringen i pusseplaten (4).
- For å ta av sandpapiret (9), trekk ganske enkelt sandpapiret rett av pusseplaten (4).

**Merk:** Bruk grovt sandpapir for pussing av grove, ujevne flater. Bruk medium sandpapir for å fjerne gjenværende riper etter det grove sandpapiret. Bruk fint sandpapir for slutt pussing av flatene.

## 4. BRUK

### Å slå av og på (Fig. A)

- For å slå på maskinen, trykk av/på-bryteren (1) i posisjon I.
- For å slå av maskinen, trykk av/på-bryteren (1) i posisjon 0.

### Stille inn hastigheten (Fig. A)

Justeringshjulet for hastighet(3) brukes til å stille inn hastigheten. Justeringshjulet for hastighet kan stilles inn i 6 posisjoner. Den ideelle hastigheten

avhenger av den ønskede kornstørrelsen og av materialet som skal bearbeides.

#### Tips for optimal bruk

- Klem arbeidsstykket.
- Hold maskinen godt med begge hender.
- Slå på maskinen.
- Plasser slipeputen med sandpapir på arbeidsstykket.
- Flytt maskinen sakte over arbeidsstykket, og press slipeputen mot arbeidsstykket.
- Ikke bruk for mye press på maskinen. La maskinen gjøre jobben.
- Slå av maskinen og vent til den kommer til fullstendig stopp før du legger vekk maskinen.

## 5. VEDLIKEHOLD



*Før rengjøring og vedlikehold, slå alltid av maskinen og fjern batteripakken fra maskinen.*

Rengjør maskinhusene regelmessig, helst etter hver bruk, med en myk klut. Sørg for at ventilasjonsåpningene er fri for støv og skitt. Fjern svært vedvarende smuss med en myk klut fuktet med såpeskum. Ikke bruk løsemidler som bensin, alkohol, ammoniakk osv. Kjemikalier som disse vil skade de syntetiske komponentene.

## MILJØ



*Defekte og/eller kasserte elektriske eller elektroniske apparater må leveres på passende gjenbruksstasjon.*

#### Kun for EU/EØS land

Ikke kast elektriske verktøy i husholdingsavfallet. I henhold til EC-direktiv 2012/19/EU for elektronisk og elektrisk avfall (WEEE-direktivet) som inntatt i norsk lov, må elektroverktøy som ikke lenger er brukbare samles inn separat og avhendes på en miljøvennlig måte.

## GARANTI

Rusta-produkter er utviklet i henhold til de høyeste kvalitetsstandarder og er garantert fri for defekter i både materialer og utførelse i den forskriftsmessige perioden fra og med den opprinnelige kjøpsdatoen. Dersom produktet viser feil i løpet av denne perioden som skyldes defekter i materialer og/eller utførelse, kontakt din Rusta-forhandler direkte.

Følgende omstendigheter er ekskludert fra denne garantien:

- Reparasjoner og/eller endringer som er foretatt eller forsøkt utført på maskinen.
- Normal bruk og slitasje.
- Verktøyet er mishandlet, misbrukt eller feilaktig vedlikeholdt.
- Feil som oppsto som følge av at brukerhåndboken ikke ble fulgt.

Dette er den eneste garantien som firmaet gir, enten uttrykt eller underforstått. Det finnes ingen andre uttrykte eller underforståtte garantier som rekker utover de viste her, inkludert underforståtte garantier for salgbarhet eller egnethet for bestemte formål. Under ingen omstendigheter kan Rusta holdes ansvarlig for tilfældige skader eller følgeskader. Forhandlerens virkemidler er begrenset til reparasjon eller skifte av ukomforme moduler eller deler.

**Produktet og bruksanvisningen har forbehold om endringer. Spesifikasjonene kan endres uten forvarsel.**

## REKLAMASJONSRETT

I henhold til gjeldende lov skal produktet ved reklamasjon leveres inn på kjøpsstedet med maskinstemplet kvittering vedlagt. Brukeren er ansvarlig for eventuelle skader på produktet dersom produktet brukes til noe annet enn det som er tiltenkt, eller dersom bruksanvisningen ikke følges. I slike tilfeller bortfaller reklamasjonsretten.

## AKKU-EXZENTERSCHLEIFER ESM1016

Danke, dass du dich für den Kauf eines Produktes von Rusta entschieden hast!

### 1. SICHERHEITSHINWEISE



**Lesen Sie die beigefügten Sicherheitswarnungen, die zusätzlichen Sicherheitswarnungen und die Anweisungen.**

*Die Nichteinhaltung der Sicherheitswarnungen und der Anweisungen kann in einem Stromschlag, Brand und/oder in schweren Verletzungen resultieren.*

**Bewahren Sie die Sicherheitswarnungen und Anweisungen für künftige Referenzzwecke auf.**

Die folgenden Symbole werden im Benutzerhandbuch oder auf dem Produkt verwendet:



*Lesen Sie das Benutzerhandbuch.*



*Bedeutet, dass bei Nichtbeachtung der Anweisungen in dieser Anleitung Verletzungen, Tod oder Beschädigung des Werkzeugs die Folge sein können.*



*Immer eine Schutzbrille tragen.  
Gehörschutz tragen.*



*Tragen Sie eine Staubmaske.*



*Das Produkt nicht in ungeeigneten Behältern entsorgen.*



*Das Produkt entspricht den geltenden Sicherheitsstandards in den europäischen Richtlinien.*

## ALLGEMEINE SICHERHEITSHINWEISE FÜR ELEKTROWERKZEUGE



### WARNUNG!

**Beachten Sie alle Sicherheitswarnungen und Anweisungen.**

*Die Nichtbeachtung der Warnungen und Anweisungen kann in einem Stromschlag, Brand und/oder in schweren Verletzungen resultieren.*

**Bewahren Sie die Warnungen und Anweisungen für künftige Referenzzwecke auf.** Der Begriff „Elektrowerkzeug“ in den Warnhinweisen bezieht sich auf ein netzbetriebenes (kabelgebundenes) oder auf ein akkubetriebenes (kabelloses) Elektrowerkzeug.

#### 1) Sicherheit am Arbeitsplatz

- a) **Halten Sie den Arbeitsbereich sauber und gut beleuchtet.** Unübersichtliche oder dunkle Bereiche führen eher zu Unfällen.
- b) **Betreiben Sie Elektrowerkzeuge nicht in explosionsgefährdeten Bereichen, z. B. bei Vorhandensein von brennbaren Flüssigkeiten, Gasen oder Staub.** Elektrowerkzeuge erzeugen Funken, die den Staub und die Dämpfe entzünden können.
- c) **Halten Sie Kinder und Umstehende fern, während Sie Elektrogeräte benutzen.** Ablenkungen können zum Verlust der Kontrolle führen.

#### 2) Elektrische Sicherheit

- a) **Der Stecker des Ladegeräts muss für die Steckdose geeignet sein. Den Stecker niemals modifizieren.**
- b) **Vermeiden Sie Körperkontakt mit geerdeten Oberflächen, wie Rohren, Heizkörpern, Herden und Kühlschränken.** Es besteht ein erhöhtes Stromschlagrisiko, wenn Ihr Körper geerdet ist.
- c) **Setzen Sie Elektrowerkzeuge keinem Regen oder feuchten Bedingungen aus.** Wenn Wasser in ein Elektrowerkzeug eindringt, erhöht sich die Gefahr eines Stromschlags.
- d) **Missbrauchen Sie das Kabel des Ladegeräts nicht. Verwenden Sie das Kabel niemals zum Tragen, Ziehen oder Herausziehen des Steckers des Ladegeräts. Halten Sie das Kabel vor Wärme, Öl, spitzen Kanten oder sich bewegenden Teilen fern.**

*Beschädigte oder verwickelte Kabel erhöhen das Stromschlagrisiko.*

- e) **Wenn Sie das Ladegerät im Freien verwenden, benutzen Sie ein für den Außenbereich geeignetes Verlängerungskabel.** *Die Verwendung eines für den Außeneinsatz geeigneten Kabels verringert das Risiko eines Stromschlags.*
  - f) **Wenn der Betrieb des Ladegeräts in einer feuchten Umgebung unvermeidlich ist, verwenden Sie eine durch einen Fehlerstromschutzschalter geschützte Stromversorgung.** *Die Verwendung eines Fehlerstromschutzschalters senkt das Stromschlagrisiko.*
- 3) Sicherheit von Personen**
- a) **Bleiben Sie beim Umgang mit einem Elektrowerkzeug aufmerksam, achten Sie auf das, was Sie tun, und benutzen Sie Ihren gesunden Menschenverstand. Benutzen Sie Elektrogeräte nicht, wenn Sie müde sind oder unter dem Einfluss von Drogen, Alkohol oder Medikamenten stehen. Ein Moment der Unachtsamkeit während des Betriebs eines Elektrowerkzeugs kann zu schwerwiegenden Verletzungen führen.**
  - b) **Tragen Sie persönliche Schutzausrüstung. Immer eine Schutzbrille tragen.** *Schutzausrüstungen wie Staubmaske, rutschfeste Sicherheitsschuhe, Schutzhelm oder Gehörschutz, die unter entsprechenden Bedingungen verwendet werden, verringern die Zahl der Verletzungen.*
  - c) **Unbeabsichtigtes Starten verhindern. Vergewissern Sie sich, dass der Schalter ausgeschaltet ist, bevor Sie das Gerät an die Stromquelle und/oder den Akku anschließen, es in die Hand nehmen oder tragen. Das Tragen von Elektrowerkzeugen mit dem Finger auf dem Schalter oder das Einschalten von Elektrowerkzeugen, bei denen der Schalter eingeschaltet ist, lädt zu Unfällen ein.**
  - d) **Entfernen Sie vor dem Einschalten des Elektrowerkzeugs alle Einstellschlüssel oder Schraubenschlüssel. Ein Einstellschlüssel oder Schraubenschlüssel, der an einem rotierenden Teil des Elektrowerkzeugs verbleibt, kann zu Verletzungen führen.**
  - e) **Keine anormale Arbeitshaltung einnehmen. Achten Sie jederzeit auf festen Stand und Ihr Gleichgewicht.** *Das ermöglicht eine bessere Kontrolle des Elektrowerkzeugs in unerwarteten Situationen.*
  - f) **Angemessene Kleidung tragen. Tragen Sie keine locker sitzende Kleidung oder Schmuck. Haare, Kleidung und Handschuhe von beweglichen Teilen fernhalten.** *Locker sitzende Kleidung, Schmuck oder lange Haare können sich in beweglichen Teilen verfangen.*
  - g) **Wenn Anschlüsse für Vorrichtungen zum Absaugen und Sammeln von Staub vorhanden sind, stellen Sie sicher, dass diese angebracht und ordnungsgemäß verwendet werden.** *Die Verwendung einer Staubabsaugvorrichtung kann staubbedingte Gefahren verringern.*
  - h) **Achten Sie darauf, nicht durch häufigen Gebrauch von Werkzeugen nachlässig zu werden und die Prinzipien zum sicheren Umgang mit den Werkzeugen zu ignorieren.** *Eine unachtsame Handlung kann innerhalb von Sekundenbruchteilen schwere Verletzungen verursachen.*
- 4) Verwendung und Pflege von Elektrowerkzeugen**
- a) **Wenden Sie keine übermäßige Kraft auf das Elektrowerkzeug an. Verwenden Sie das richtige Elektrowerkzeug für Ihre Anwendung.** *Das richtige Elektrowerkzeug erledigt die Arbeit besser und sicherer mit der Geschwindigkeit, für die es konzipiert wurde.*
  - b) **Verwenden Sie das Elektrowerkzeug nicht, wenn es nicht am Schalter ein- und ausgeschaltet werden kann.** *Jedes Elektrowerkzeug, das nicht mit dem Schalter gesteuert werden kann, stellt eine Gefahr dar und muss repariert werden.*
  - c) **Trennen Sie den Akku-Pack vom Elektrowerkzeug, bevor Sie irgendwelche Einstellungen vornehmen, Zubehörteile austauschen oder Elektrowerkzeuge aufbewahren.** *Diese vorbeugenden Sicherheitsmaßnahmen verringern das Risiko einer unbeabsichtigten Inbetriebnahme des Elektrowerkzeugs.*
  - d) **Bewahren Sie ungenutzte Elektrowerkzeuge außerhalb der Reichweite von Kindern**

auf und erlauben Sie Personen, die mit dem Elektrowerkzeug oder dieser Anleitung nicht vertraut sind, nicht, das Elektrowerkzeug zu bedienen.

*Elektrowerkzeuge stellen in den Händen von ungeschulten Benutzern eine Gefahr dar.*

- e) **Pflegen Sie Elektrowerkzeuge. Prüfen Sie auf Fehlausrichtung oder Blockierung beweglicher Teile, Brüche von Teilen sowie auf alle anderen Bedingungen, die den Betrieb des Elektrowerkzeugs beeinträchtigen können. Bei einer Beschädigung lassen Sie das Elektrowerkzeug vor dem weiteren Gebrauch reparieren. Viele Unfälle werden durch schlecht gepflegte Elektrowerkzeuge verursacht.**
- f) **Halten Sie die Schneidwerkzeuge scharf und sauber. Ordnungsgemäß gewartete Schneidwerkzeuge mit scharfen Schneidkanten verkleben sich seltener und sind leichter zu kontrollieren.**
- g) **Verwenden Sie das Elektrowerkzeug, das Zubehör und die Bits usw. gemäß dieser Anleitung und unter Berücksichtigung der Bedingungen und der vorgesehenen Arbeiten. Die Verwendung des Elektrowerkzeugs für andere als die vorgesehenen Tätigkeiten kann zu einer gefährlichen Situation führen.**
- h) **Halten Sie Griffe und Greifflächen immer trocken, sauber und frei von Öl und Fett. Rutschige Griffe und Greifflächen verhindern in unerwarteten Situationen den sicheren Umgang mit dem Werkzeug und die richtige Kontrolle darüber.**

## 5) Verwendung und Pflege von Akkus

- a) **Laden Sie den Akku nur mit dem vom Hersteller angegebenen Ladegerät auf. Ein Ladegerät, das für einen Akkutyp geeignet ist, kann bei Verwendung mit einem anderen Akkutyp eine Brandgefahr darstellen.**
- b) **Verwenden Sie Elektrowerkzeuge nur mit den speziell dafür vorgesehenen Akkus. Bei Verwendung anderer Akkus besteht Verletzungs- und Brandgefahr.**
- c) **Wenn der Akku nicht in Gebrauch ist, halten Sie ihn von anderen Metallgegenständen wie Büroklammern, Münzen, Schlüsseln, Nägeln, Schrauben oder anderen kleinen Metallobjekten**

fern, die einen Kontakt zwischen den Anschlüssen herstellen können. Das Kurzschließen von Batterieanschlüssen kann zu Verbrennungen oder einem Brand führen.

- d) **Unter missbräuchlichen Bedingungen kann Flüssigkeit aus dem Akku austreten; vermeiden Sie den Kontakt damit. Bei versehentlichem Kontakt gut mit Wasser abspülen. Wenn die Flüssigkeit in die Augen gelangt, suchen Sie zusätzlich einen Arzt auf. Aus dem Akku austretende Flüssigkeit kann Reizungen oder Verbrennungen verursachen.**
- e) **Verwenden Sie keinesfalls Akkus und Werkzeuge, die beschädigt oder verändert wurden. Beschädigte oder veränderte Akkus können ein unvorhersehbares Verhalten zeigen, das zu Feuer, Explosionen oder Verletzungsgefahren führt.**
- f) **Setzen Sie Akkus oder Werkzeuge keinem Feuer oder übermäßigen Temperaturen aus. Feuer oder Temperaturen über 130 °C können zu Explosionen führen. HINWEIS: Die Temperaturangabe „130 °C“ kann durch die Temperaturangabe „265 °F“ ersetzt werden.**
- g) **Beachten Sie alle Hinweise zum Aufladen und laden Sie Akkus oder Werkzeuge nicht außerhalb der in der Anleitung angegebenen Temperaturbereiche auf. Unsachgemäßes Aufladen oder Aufladen bei Temperaturen außerhalb des angegebenen Bereichs kann den Akku schädigen und die Brandgefahr erhöhen.**
- h) **Das Netzkabel des Ladegeräts darf nicht repariert werden. Wenn das Netzkabel beschädigt ist, muss das gesamte Produkt entsorgt werden.**

## 6) Wartung

- a) **Lassen Sie Ihr Elektrowerkzeug von einer qualifizierten Fachwerkstatt warten, die nur identische Ersatzteile verwendet. So wird sichergestellt, dass die Sicherheit des Elektrowerkzeugs gewahrt bleibt.**
- b) **Beschädigte Akkus dürfen keinesfalls gewartet werden. Die Wartung von Akkus darf nur vom Hersteller oder von Vertragswerkstätten durchgeführt werden.**

## Zusätzliche Sicherheitswarnhinweise für Exzenterschleifer



*Der Kontakt mit oder das Einatmen von Stäuben, die sich bei der Bearbeitung lösen (z. B. mit bleihaltigen Farben lackierte Oberflächen, Holz und Metalle), kann Ihre Gesundheit und die Gesundheit umstehender Personen gefährden. Tragen Sie immer geeignete Schutzausrüstung, z. B. eine Staubmaske. Verwenden Sie während der Arbeit immer eine geeignete Staubabsaugung.*

- Keine asbesthaltigen Materialien bearbeiten. Asbest gilt als krebserregend.
- Die Maschine darf nicht zum Schleifen von Magnesiumwerkstücken verwendet werden.
- Immer eine Schutzbrille tragen. Gehörschutz tragen. Gegebenenfalls andere Schutzmittel wie Schutzhandschuhe, Sicherheitsschuhe usw. verwenden.
- Halten Sie die Maschine an den isolierten Griffflächen, da das Zubehör verborgene Kabel oder das Netzkabel berühren kann. Wenn das Zubehör ein unter Spannung stehendes Kabel berührt, können die freiliegenden Metallteile der Maschine ebenfalls unter Spannung gesetzt werden. Stromschlagrisiko.
- Beim Schleifen lackierter Oberflächen gilt besondere Vorsicht.
- Vor der Bearbeitung sind alle Nägel und andere Metallgegenstände aus dem Werkstück zu entfernen.
- Es ist sicherzustellen, dass das Werkstück angemessen abgestützt oder fixiert ist.
- Nur Schleifpapier verwenden, das für den Einsatz mit der Maschine geeignet ist.
- Nur Schleifpapier mit den richtigen Maßen verwenden. Immer darauf achten, dass das Schleifpapier richtig eingelegt ist.
- Das Schleifpapier vor jedem Gebrauch überprüfen. Es darf kein Schleifpapier verwendet werden, das bereits durch längerem Gebrauch abgenutzt ist.
- Stellen Sie die Maschine niemals auf einen Tisch oder eine Werkbank, wenn sie nicht zuvor ausgeschaltet wurde.

## 2. GERÄTEDATEN

### Verwendungszweck

Diese Maschine ist zum Schleifen von Holz, Kunststoffen und Metall vorgesehen. Diese Maschine ist nur zum Trockenschleifen geeignet. Diese Maschine ist nicht zum Bearbeiten von Gegenständen geeignet, die Asbest enthalten. Eine unsachgemäße Verwendung kann das Werkzeug beschädigen.

### Technische Daten

Modellnr.	ESM1016
Spannung	20V
Leertaufdrehzahl	5.000-10.000 U/min
Schleifkissendurchmesser	125 mm
Gewicht	1,20 kg
Schalldruckpegel LPA	77,1 dB(A), K=3 dB(A)
Schalldruckpegel LWA	88,1 dB(A), K=3 dB(A)
Vibrationen	7,511 m/s <sup>2</sup> K=1,5 m/s <sup>2</sup>

Verwenden Sie nur folgende Akkus der LX-System 20V-Akku-Plattform. Die Verwendung anderer Akkus kann zu schweren Verletzungen oder einer Beschädigung des Werkzeugs führen.

CDA1180 20V, 2Ah Lithium-Ionen  
CDA1181 20V, 4Ah Lithium-Ionen

Folgendes Ladegerät ist zum Aufladen dieser Akkus vorgesehen.

CDA1183 Ladegerät-Adapter  
CDA1182 Schnellladegerät

Die Akkus der LX-System 20V-Akku-Plattform sind unter allen Werkzeugen der Bruksbo LX-System Akku-Plattform austauschbar.

### Vibrationsintensität

Die in dieser Bedienungsanleitung angegebene Vibrationsintensität wurde mit einem standardisierten Test gemäß EN 62841 gemessen. Anhand dieser Größe können Werkzeuge miteinander verglichen werden. Außerdem eignet sich diese Größe für eine erste Beurteilung der Vibrationsbelastung bei Verwendung des Werkzeugs für die angegebenen Anwendungszwecke.

- Bei Verwendung des Werkzeugs für andere Anwendungen oder mit anderem oder unzureichend gewartetem Zubehör kann sich die Vibrationsbelastung erheblich erhöhen.

- Wenn das Werkzeug ausgeschaltet ist, oder wenn es eingeschaltet ist, jedoch nicht genutzt wird, kann sich die Vibrationsbelastung erheblich verringern.

Schützen Sie sich vor den Auswirkungen der Vibration durch Wartung des Werkzeugs und des Zubehörs, halten Sie Ihre Hände warm, und organisieren Sie Ihren Arbeitsablauf.

## Beschreibung

Die Zahlen im Text beziehen sich auf die Abbildungen auf den Seiten 2 und 3.

1. Ein-/Ausschalter
2. Staubbeutel
3. Geschwindigkeitseinstellrad
4. Schleifkissen
- 5A. Oberer Griff
- 5B. Unterer Griff
6. Anschluss für Staubabsaugvorrichtung
7. Taste zum Entsperren des Akkus
8. Akku (nicht enthalten)
9. Schleifpapier
10. Gummiring

## 3. MONTAGE



*Entfernen Sie vor allen Arbeiten an dem Elektrowerkzeug den Akku.*



*Der Akku muss vor der erstmaligen Benutzung aufgeladen werden.*

### Einlegen des Akkus in das Gerät (Abb. C)



*Stellen Sie sicher, dass die Außenseite des Akkus sauber und trocken ist, bevor Sie ihn an das Ladegerät oder das Gerät anschließen.*

1. Setzen Sie den Akku (8) in den Sockel des Geräts ein, wie in Abb. C dargestellt.
2. Schieben Sie den Akku weiter nach vorne, bis er einrastet.

### Entnehmen des Akkus aus dem Gerät (Abb. C)

1. Drücken Sie die Taste zum Entsperren des Akkus (7).
2. Ziehen Sie den Akku aus dem Gerät heraus, wie in Abb. C dargestellt.

### Anschließen des Staubbeutels (Abb. D)

Es wird dringend empfohlen, die Maschine mit dem Staubbeutel (2) zu verwenden, um eine optimale Staubsammlung zu gewährleisten.

- Schieben Sie den Staubbeutel (2) mit einer leichten Drehbewegung auf den Staubabsauganschluss (6).
- Schieben Sie weiter, bis der Staubbeutel (2) über dem Gummiring (10) sitzt, der ihn an seiner Position hält.

**Hinweis:** Der Staubbeutel sollte entleert werden, wenn der Beutel zur Hälfte gefüllt ist, um eine optimale Staubsammlung zu gewährleisten.

### Anbringen und Entfernen des Schleifpapiers (Abb. B)

- Halten Sie die Maschine seitlich oder umgedreht.
- Bringen Sie Schleifpapier (9) mit der gewünschten Körnung auf den Schleifkissen (4) an. Stellen Sie sicher, dass die Perforation im Schleifpapier (9) mit der Perforation auf dem Schleifkissen (4) übereinstimmt.
- Um das Schleifpapier (9) zu entfernen, ziehen Sie einfach das Schleifpapier vom Schleifkissen (4) ab.

**Hinweis:** Verwenden Sie grobes Schleifpapier zum Schleifen von rauen, unebenen Oberflächen. Verwenden Sie Schleifpapier mit mittlerer, um verbleibende Kratzer des groben Schleifpapiers zu beseitigen. Verwenden Sie feines Schleifpapier zur Endbearbeitung von Oberflächen.

## 4. BETRIEB

### Ein- und Ausschalten (Abb. A)

- Zum Einschalten der Maschine drücken Sie den Ein-/Ausschalter (1) in Position I.
- Zum Ausschalten der Maschine drücken Sie den Ein-/Ausschalter (1) in Position 0.

### Einstellen der Geschwindigkeit (Abb. A)

Das Geschwindigkeitseinstellrad (3) dient zur Einstellung der Geschwindigkeit. Für das Geschwindigkeitseinstellrad gibt es 6 Positionen. Die ideale Geschwindigkeit hängt von der gewünschten Körnung und dem zu bearbeitenden Material ab.

### Hinweise zur optimalen Nutzung

- Werkstück einspannen.
- Halten Sie die Maschine mit beiden Händen fest.
- Schalten Sie die Maschine ein.
- Setzen Sie das Schleifkissen mit dem angebrachten Schleifpapier auf das Werkstück auf.
- Bewegen Sie die Maschine langsam über das Werkstück und drücken Sie den Schleifteller dabei fest gegen das Werkstück.
- Üben Sie jedoch keinen übermäßigen Druck auf die Maschine aus. Lassen Sie die Maschine die Arbeit machen.
- Schalten Sie die Maschine aus und warten Sie, bis sie ganz zum Stillstand gekommen ist, bevor Sie sie ablegen.

## 5. WARTUNG



*Vor dem Beginn von Reinigungs- und Wartungsarbeiten immer erst das Gerät ausschalten und den Akku entfernen.*

Die Maschinengehäuse regelmäßig mit einem weichen Tuch reinigen, vorzugsweise nach jedem Gebrauch. Sicherstellen, dass die Lüftungsöffnungen frei von Staub und Schmutz sind. Sehr hartnäckigen Schmutz mit einem mit Seifenlauge befeuchteten Tuch entfernen. Keine Lösungsmittel wie Benzin, Alkohol, Ammoniak usw. verwenden, da Chemikalien dieser Art die Kunststoffteile beschädigen.

## UMWELT



*Fehlerhafte und/oder ausgesonderte elektrische oder elektronische Geräte müssen zu den entsprechenden Recyclingorten gebracht werden.*

### Nur für EU-Länder

Entsorgen Sie Elektrowerkzeuge nicht im Hausmüll. Nach der europäischen Richtlinie 2012/19/EC über Elektro- und Elektronik-Altgeräte und ihrer Umsetzung in nationales Recht müssen Elektrowerkzeuge, die nicht mehr verwendet werden sollen, getrennt gesammelt und auf umweltgerechte Weise entsorgt werden.

## GARANTIE

Rusta-Produkte werden nach den höchsten Qualitätsstandards entwickelt und sind für den gesetzlich festgelegten Zeitraum ab dem Datum des ursprünglichen Kaufs garantiert frei von Material- und Verarbeitungsfehlern. Sollte das Produkt während dieses Zeitraums aufgrund von Material- und/oder Verarbeitungsfehlern ausfallen, wenden Sie sich bitte direkt an Ihren Rusta-Händler.

Folgende Umstände sind aus der Garantie ausgeschlossen:

- An dem Produkt wurden Reparaturen und/oder Änderungen vorgenommen.
- Normaler Verschleiß.
- Das Produkt wurde missbräuchlich oder falsch verwendet oder unsachgemäß gewartet.
- Fehler, die durch Nichtbeachtung des Benutzerhandbuchs entstanden sind.

Dies ist die einzige ausdrückliche oder stillschweigende Garantie, die das Unternehmen übernimmt. Es gibt keine weiteren ausdrücklichen oder stillschweigenden Garantien, die über die hierin enthaltenen Angaben hinausgehen, einschließlich der stillschweigenden Garantien der Gebrauchstauglichkeit und Eignung für einen bestimmten Zweck. Rusta haftet in keinem Fall für zufällige Schäden oder Folgeschäden. Die Rechtsmittel des Händlers beschränken sich auf die Reparatur oder den Austausch der nicht konformen Geräte oder Teile.

**Das Produkt und die Bedienungsanleitung können Änderungen unterliegen. Technische Daten können ohne vorherige Ankündigung geändert werden.**

## REKLAMATIONSRECHT

Nach geltendem Recht wird das Gerät bei Reklamation in die Verkaufsstelle zurückgebracht. Der Originalbeleg muss beigelegt werden. Für Schäden, die durch nicht bestimmungs- und unsachgemäßen Gebrauch entstanden sind, ist der Käufer verantwortlich. In diesen Fällen verliert das Reklamationsrecht seine Gültigkeit.

## AKKUKÄYTTÖINEN EPÄKESKOHIOMAKONE ESM1016

Kiitos Rusta-tuotteen ostamisesta!

### 1. TURVALLISUUSOHJEET



**Lue tämän ohjekirjan varoitukset, lisäturvallisuusohjeet ja ohjeet.** Jos turvallisuusvaroituksia ja ohjeita ei noudateta, seurauksena voi olla sähköisku, tulipalo ja/tai vakava henkilövahinko. Säilytä turvallisuusvaroitukset ja ohjeet tulevaa käyttöä varten.

Ohjekirjassa ja tuotteessa käytetään seuraavia merkkejä:



Lue ohjekirja.



Ilmoittaa henkilövahingon, kuoleman tai työkalun vaurioitumisen vaarasta, jos tämän ohjekirjan ohjeita ei noudateta.



Käytä suojalaseja.  
Käytä kuulonsuojaimia.



Käytä hengityssuojaa.



Älä hävitä tuotetta virheellisesti.



Tuote täyttää Euroopan direktiivien soveltuviin turvallisuusstandardien vaatimukset.

### SÄHKÖTYÖKALUN YLEISET VAROITUKSET



#### **VAROITUS!**

**Lue kaikki turvallisuutta koskevat varoitukset ja ohjeet.** Jos varoituksia

ja ohjeita ei noudateta, seurauksena voi olla sähköisku, tulipalo ja/tai vakava henkilövahinko.

Säilytä kaikki varoitukset ja ohjeet tulevaa käyttöä varten. Varoituksissa oleva termi "sähkötyökalu" viittaa verkkovirralla toimivaan (johdolliseen) sähkötyökaluun tai akkukäyttöiseen (johdottomaan) sähkötyökaluun.

#### 1) Työalueen turvallisuus

- Pidä työalue mahdollisimman puhtaana ja varmista alueen hyvä valaistus.**  
*Onnettomuuksia voi sattua helpommin epäsiistillä tai huonosti valaistulla alueella.*
- Älä käytä sähkötyökaluja räjähdysalttiissa ympäristössä, kuten syttyvien nesteiden, kaasujen tai pölyn lähellä.** Sähkötyökalut luovat kipinöitä, jotka voivat sytyttää pölyn tai höyryä.
- Varmista, etteivät lapset tai sivulliset pääse työkalun lähelle sen ollessa käytössä.**  
*Häiriöt voivat aiheuttaa hallinnan menetyksen.*

#### 2) Sähköturvallisuus

- Laturin pistokkeiden tulee sopia pistorasiaan. Älä koskaan muuta pistoketta millään tavalla.**
- Vältä koskettamasta maadoitettuihin pintoihin (mm. putket, lämpöpatterit, liedet ja jääkaappi).** Sähköiskun vaara on suurempi, jos kehosi on maadoitettu.
- Suojaa sähkötyökalut vesisateelta ja kosteudelta.** Jos sähkötyökaluun pääsee vettä, sähköiskun vaara on suurempi.
- Laturin johdon väärinkäyttö on kielletty. Älä koskaan käytä johtoa laturin kantamiseen, vetämiseen tai irrottamiseen pistorasiasta. Pidä johto poissa lämmöstä, öljystä, terävistä reunoista tai liikkuvista osista.**  
*Vaurioituneet tai sotkeutuneet johdot lisäävät sähköiskun vaaraa.*
- Jos laturia käytetään ulkona, käytä ulkokäyttöön sopivaa jatkojohtoa.** Käytä ulkokäyttöön sopivaa johtoa, jolloin sähköiskun vaara on pienempi.
- Jos laturia on käytettävä kosteassa ympäristössä, käytä vikavirtasuojakytkintä (RCD).** Vikavirtasuojakytkimen käyttö vähentää sähköiskun vaaraa.

#### 3) Henkilökohtainen turvallisuus

- Pysy valppaana, tarkkaile toimenpiteitä ja käytä tervettä järkeä sähkötyökalun käytön aikana. Älä käytä sähkötyökalua väsyneenä tai alkoholin, huumausaineiden tai lääkkeiden vaikutuksen alaisena.**

Pienikin epähuomio sähkötyökalun käytön aikana voi johtaa vakavaan henkilövahinkoon.

- b) **Käytä henkilökohtaisia suojavarusteita. Käytä aina suojalaseja.** Asianmukaisissa olosuhteissa käytetyt suojavarusteet, kuten hengityssuoja, liukumattomat turvajalkineet, suojakypärä tai kuulonsuojaimet vähentävät henkilövahinkoja.
- c) **Estä tahaton käynnistyminen. Varmista, että kytkin on off-asennossa, ennen kuin liität työkalun virtalähteeseen ja/tai akkuun, nostat tai kannat työkalua.** Onnettomuuksia voi aiheutua, jos sähkötyökalua kuljetetaan sormi liipaisimella tai se liitetään virtalähteeseen kytkin päällä.
- d) **Poista mahdolliset säätöavaimet ennen työkalun käynnistämistä.** Jos jokin avain on jätetty kiinni sähkötyökalun liikkuvaan osaan, seurauksena voi olla henkilövahinko.
- e) **Älä kurkottele. Varmista aina hyvä jalansija ja tasapaino.** Tämä mahdollistaa sähkötyökalun paremman hallinnan odottamattomissa tilanteissa.
- f) **Pukeudu asianmukaisesti. Älä käytä välijä vaatteita tai koruja. Pidä hiukset, vaatteet ja käsiin poissa liikkuvista osista.** Väljät vaatteet, korut tai pitkät hiukset voivat tarttua liikkuviin osiin.
- g) **Jos laitteissa on pölynpoisto- ja keräysjärjestelmien liitäntä, varmista niiden oikeaoppinen kytkentä ja käyttö.** Pölynpoistolaitteen käyttö voi vähentää pölyn aiheuttamia vaaroja.
- h) **Turvallisuusohjeet tulee huomioida aina, vaikka olisit tottunut käyttämään työkaluja usein.** Huolimattomuus voi aiheuttaa vakavia henkilövahinkoja sekunnin murto-osassa.
- 4) **Akkutoimisen työkalun käyttö ja hoito**
- a) **Älä kohdista voimaa sähkötyökaluun. Käytä oikeaa sähkötyökalua käyttötarkoitukseen.** Oikea sähkötyökalu suoriutuu tehtävästä paremmin ja turvallisemmin suunnitellulla kiertonopeudella.
- b) **Älä käytä sähkötyökalua, jos virtakytkin ei kytkeydy päälle ja pois päältä.** Jos sähkötyökalua ei voida hallita virtakytkimellä, vaaratilanteita voi syntyä ja se tulee korjata.
- c) **Irrota akku sähkötyökalusta ennen säätöjen tekemistä, lisävarusteiden vaihtamista tai sähkötyökalujen varastointia.**
- Tällaiset ennaltaehkäisevät turvatoimenpiteet vähentävät sähkötyökalun tahattoman käynnistymisen riskiä.
- d) **Säilytä käyttämättömät sähkötyökalut poissa lasten ulottuvilta äläkä anna sellaisten henkilöiden käyttää sähkötyökalua, jotka eivät tunne sähkötyökalua tai näitä ohjeita.** Sähkötyökalut ovat vaarallisia kouluttamattomien henkilöiden käsissä.
- e) **Varmista sähkötyökalujen oikeaoppinen ylläpito. Tarkista liikkuvien osien kohdistusvirhe tai kiinnittyminen, osien rikkoutuminen ja muut olosuhteet, jotka voivat vaikuttaa sähkötyökalun toimintaan.** Jos sähkötyökalu on vaurioitunut, korjauta se ennen käyttöä. Monet onnettomuudet johtuvat huonosti huolletuista sähkötyökaluista.
- f) **Varmista, että leikkuuvälineet ovat aina teräviä ja puhtaita.** Oikein huolletut leikkuuvälineet, joissa on terävät leikkuureunat, eivät tartu helposti kiinni ja niitä on helpompi hallita.
- g) **Käytä sähkötyökalua, lisävarusteita ja työkalun teriä jne. näiden ohjeiden mukaisesti ottaen huomioon työolosuhteet ja suoritettava työ.** Sähkötyökalun käyttäminen muuhun kuin sen käyttötarkoitukseen voi johtaa vaaralliseen tilanteeseen.
- h) **Pidä kahvat ja kädensijat kuivina, puhtaina, öljyttöminä ja rasvattomina.** Jos Kahvat ja kädensijat ovat liukkaita, työkalua ei voida käsitellä turvallisesti odottamattomissa tilanteissa.
- 5) **Akkutoimisen työkalun käyttö ja hoito**
- a) **Lataa ainoastaan valmistajan määrittämällä laturilla.** Yhteen akkutyyppiin sopiva laturi voi luoda tulipalovaaran, jos sitä käytetään toisenlaisella akulla.
- b) **Käytä sähkötyökaluja ainoastaan määritetyillä akuilla.** Muiden akkujen käyttö voi aiheuttaa henkilövahinkoja ja tulipalovaaran.
- c) **Kun akkua ei käytetä, pidä se kaukana muista metalliesineistä (esim. klemmarit, kolikot, avaimet, naulat, ruuvit jne. muut pienet metalliesineet, jotka luovat yhteyden napojen välille.** Akkunapojen oikosulku voi aiheuttaa palovammoja tai tulipalon.
- d) **Nestettä voi tulla akusta virheellisissä olosuhteissa. Vältä koskettamista siihen.**

**Jos kosketat siihen vahingossa, huuhtelevedellä. Jos nestettä pääsee silmiin, ota tämän lisäksi yhteyttä lääkäriin. Akusta ulos tuleva neste voi aiheuttaa ärsytystä ja palovammoja.**

- e) **Älä käytä akkua tai työkalua, joka on vaurioitunut tai jota on muutettu.** Vaurioituneet ja muutetut akut voivat aiheuttaa odottamatonta toimintaa, mikä voi johtaa tulipaloon, räjähdykseen tai henkilövahinkovaaraan.
- f) **Suojaa akku ja työkalu tulelta ja kuumuudelta.** Tullelle tai yli 130 °C lämpötilalla altistuessa seurauksena voi olla räjähdys. **HUOMAA:** Lämpötila 130 °C vastaa 265 °F lämpötilaa.
- g) **Noudata kaikki latausohjeita ja lataa akku tai työkalu ainoastaan ohjeiden mukaisessa lämpötilassa.** Virheellinen tai määritetystä lämpötilasta poikkeavassa lämpötilassa lataaminen voi vaurioittaa akkua ja lisätä tulipalovaaraa.
- h) **Laturin virtajohtoa ei voi korjata.** Jos virtajohto on vaurioitunut, tuote on hävitettävä.
- 6) **Huolto**
- a) **Anna pätevän korjaajan korjata sähkötyökalu käyttäen ainoastaan samanlaisia varaosia.** Täten taataan sähkötyökalun turvallisuus.
- b) **Vaurioituneita akkuja ei saa koskaan huoltaa.** Ainoastaan valmistaja tai valtuutettu huoltoliike saa huoltaa akkua.

## Epäkeskiohiomakoneiden lisäturvallisuusohjeet



Kosketus käytön aikana vapautuvan pölyn kanssa tai sen hengittäminen (esim. lyijymaalatut pinnat, puu ja metalli) voi vaarantaa terveytesi ja sivullisten terveyden. Käytä aina asianmukaisia suojaruusteita, kuten hengityssuojaa. Käytä aina asianmukaista pölynpoistolaitetta käytön aikana.

- Älä työstä asbestia sisältävää materiaalia. Asbestia pidetään karsinogeenisenä.
- Älä käytä konetta magnesiumia sisältävien työkalupaleiden hiomiseen.
- Käytä suojalaseja. Käytä kuulonsuojaimia. Käytä tarvittaessa muita suojavaleineitä, kuten suojakäsineitä, turvajalkineita jne.

- Pidä kiinni koneen eristetyistä kädensijoista, jos lisävaruste voi koskettaa piilossa olevia johtoja tai virtajohtoa. Jos lisävaruste koskettaa jännitteenalaisia johtoa, myös koneen paljaat metalliosat voivat muuttua jännitteenalaisiksi. Sähköiskun vaara.
- Ole erittäin varovainen hioessasi maalattuja pintoja.
- Poista kaikki naulat ja muut metalliesineet työkalupaleesta ennen käyttöä.
- Varmista, että työkalupaletta tuetaan hyvin tai se on kiinni.
- Käytä vain koneen kanssa käytettäväksi soveltuva hiomapaperia.
- Käytä vain oikeankokoista hiomapaperia. Varmista, että hiomapaperi on asennettu oikein.
- Tarkasta hiomapaperi ennen jokaista käyttökertaa. Älä käytä hiomapaperia, joka on kulunut pitkän käytön vuoksi.
- Älä koskaan laske konetta pöydälle tai työtasolle ennen kuin se on sammutettu.

## 2. LAITTEEN TIEDOT

### Käyttötarkoitus

Kone on tarkoitettu puun, muovien ja metallien hiomiseen. Tämä kone sopii ainoastaan kuivahiontaan. Kone ei sovi asbestia sisältävien materiaalien käsittelemiseen. Virheellinen käyttö voi vaurioittaa työkalua.

### Tekniset tiedot

Mallinro	ESM1016
Jännite	20 V
Kuormittamaton nopeus	5 000-10 000/min
Hioma-alustan halkaisija	125 mm
Paino	1,20 kg
Äänenpainetaso LPA	77,1 dB(A), K=3 dB(A)
Äänitehotaso LWA	88,1 dB(A), K=3 dB(A)
Tärinä	7,511 m/s <sup>2</sup> K=1,5 m/s <sup>2</sup>

Käytä ainoastaan seuraavia LX-järjestelmän 20V akkualustan akkuja. Muiden akkujen käyttö voi aiheuttaa vakavia henkilövahinkoja tai vaurioittaa laitetta.

CDA1180 20V, 2 Ah Litiumioni  
CDA1181 20V, 4 Ah Litiumioni

Nämä akut voidaan ladata seuraavalla laturilla.  
 CDA1183 Laturin sovitin  
 CDA1182 Pikalaturi

LX-järjestelmän 20V -akkualustan akut sopivat kaikkiin Bruksbo LX -järjestelmän akkualustan työkaluihin.

### Tärinätaso

Tässä ohjekirjassa annettu tärinätaso on mitattu standardin EN 62841 mukaisen standardisoidun testin mukaisesti. Sen avulla voidaan verrata eri työkaluja ja sitä voidaan käyttää tärinälle altistumisen alustavaan arviointiin, kun työkalua käytetään mainittuihin käyttötarkoituksiin:

- työkalua käytetään eri sovelluksiin tai erillä tai huonokuntoisilla lisävarusteilla, altistumistaso voi olla huomattavasti suurempi
- sammutusajat tai käyttämättömät ajat voivat huomattavasti laskea altistumistasoa.

Suojaudu tärinän vaikutuksilta ylläpitämällä työkalua ja sen lisävarusteita, pidä kädet lämpiminä ja käytä organisoituja työtoimenpiteitä.

### Kuvaus

Tekstin numerot viittaavat sivujen 2 ja 3 kaavioihin.

1. Virtakytkin
2. Pölypussi
3. Nopeussäädin
4. Hioma-alusta
- 5A. Yläkahva
- 5B. Alakahva
6. Pölynpoistoportti
7. Akun vapautuspainike
8. Akku (ei sisälly pakkaukseen)
9. Hiomapaperi
10. Kumirengas

## 3. ASENTAMINEN



*Poista akku aina ennen sähkötyökalun käsittelemistä.*



*Akku tulee ladata ennen ensimmäistä käyttökertaa.*

### Akun asentaminen laitteeseen (Kuva C)



*Varmista, että akku on ulkoisesti puhdas ja kuiva ennen sen liittämistä laturiin tai koneeseen.*

1. Aseta akku (8) koneen kantaan kuvan C mukaisesti.
2. Paina akkua syvemmälle, kunnes se napsahtaa paikoilleen.

### Akun poistaminen laitteesta (Kuva C)

1. Paina akun vapautuspainiketta (7).
2. Vedä akku pois laitteesta kuvan C mukaisesti.

### Pölypussin liittäminen (Kuva D)

Konetta on erittäin suositeltavaa käyttää pölypussilla (2) optimaalisen pölynpoiston takaamiseksi.

- Liu'uta pölypussi (2) pölynpoistoporttiin (6) kevyellä kiertoliikkeellä.
- Jatka liu'uttamista kiertoliikkeellä, kunnes pölypussi (2) asettuu hieman kumirengaankin (10) päälle ja kiinnittyy paikoilleen.

**Huomaa:** Optimaalisen pölynpoiston takaamiseksi pölypussi tulee tyhjentää, kun se on puoliksi täynnä.

### Hiomapaperin asentaminen ja irrottaminen (Kuva B)

- Pidä konetta sivullaan tai ylösalaisin.
- Asenna oikean raekoon hiomapaperi (9) hioma-alustaan (4). Varmista, että hiomapaperin (9) lävistysaukko kohdistuu hioma-alustan (4) lävistyskohtaan.
- Poista hiomapaperi (9) vetämällä hiomapaperi hioma-alustasta (4).

**Huomaa:** Käytä karkeaa hiomapaperia karkeiden ja epätasaisten pintojen hiomiseen. Poista keskikarkealla hiomapaperilla karkeasta hiomapaperista jääneet naarmut. Viimeistele pinnat hienolla hiomapaperilla.

## 4. KÄYTTÖ

### Päälle ja pois päältä kytkeminen (Kuva A)

- Kytke kone toimintaan painamalla virtapainike (1) asentoon I.
- Kytke kone pois päältä painamalla virtakytkin (1) asentoon 0.

### Nopeuden asettaminen (Kuva A)

Nopeutta voidaan säätää nopeussäätimellä (3).  
Nopeussäädin voidaan asettaa 6 eri asentoon.  
Ihanteellinen nopeus riippuu vaaditusta raekoosta ja työstettävästä materiaalista.

### Vinkkejä optimaalista käyttöä varten

- Kiinnitä työkappale.
- Pidä koneesta kiinni molemmilla käsillä.
- Kytke kone toimintaan.
- Aseta hiomapaperilla varustettu hioma-alusta työkappaleen päälle.
- Siirrä konetta hitaasti työkappaleen yli painamalla hioma-alustaa tiukasti työkappaleita vasten.
- Älä kohdista koneeseen liikaa painetta. Anna koneen hoitaa tehtävä.
- Sammuta kone ja odota, kunnes se pysähtyy kokonaan ennen kuin asetat koneen alas.

## 5. YLLÄPITO



*Sammuta laite ja irrota akku laitteesta aina ennen puhdistusta ja huoltoa.*

Puhdista koneen ulkokuoret säännöllisesti pehmeällä liinalla, mieluiten jokaisen käyttökerran jälkeen. Varmista, että tuuletusaukoissa ei ole pölyä tai likaa. Poista vaikeat tahrat käyttämällä saippuavaahtoon kostutettua pehmeää liinaa. Älä käytä liuottimia, kuten bensiiniä, alkoholia, ammoniakkaa jne. Vastaavat kemikaalit vaurioittavat synteettisiä komponentteja.

## YMPÄRISTÖ



*Vialliset ja/tai hävitetyt sähkö- ja elektroniset laitteet tulee viedä asianmukaisiin erilliskeräyksiin.*

### Vain EU-maat

Älä hävitä sähkötyökaluja kotitalousjätteen mukana. Sähkö- ja elektroniikkalaitteita koskevan direktiivin 2012/19/EY ja vastaavien kansallisten lakien mukaisesti sähkötyökalut tulee hävittää erilliskeräyksessä ja ympäristöystävällisesti niiden käyttöiän päätyttyä.

## TAKUU

Rusta-tuotteet on kehitetty korkeimpien laatustandardien mukaan ja ne sisältävät materiaali- ja valmistusviat kattavan takuun, joka on voimassa lain mukaan määritetyn ajan alkuperäisestä ostopäivämäärästä lähtien. Mikäli tuotteessa ilmenee materiaali- ja/tai valmistusvikoja tämän aikajakson aikana, ota yhteyttä Rusta-jälleenmyyjään.

Tämä takuu ei kata seuraavia olosuhteita:

- Koneeseen on tehty tai yritetty tehdä korjauksia ja/tai muutoksia.
- Normaali kuluminen.
- Työkalua on väärinkäytetty, käytetty tai ylläpidetty virheellisesti.
- Virheet, jotka johtuvat käyttöohjeen noudattamatta jättämisestä.

Yhtiö myöntää yksinomaan tämän takuun. Muita suoria tai välillisiä takuita ei myönnetä tämän takuun lisäksi, mukaan lukien välilliset takuut koskien kaupattavuutta ja sopivuutta tiettyyn käyttötarkoitukseen. Rusta ei missään tapauksessa ota vastuuta satunnaisista tai seuraamuksellisista vahingoista. Jälleenmyyjien korjaavat toimet rajoittuvat niiden yksiköiden tai osien korjaamiseen tai vaihtamiseen, jotka eivät ole vaatimustenmukaisia.

**Tuotteeseen ja ohjekirjaan voidaan tehdä muutoksia. Tekniisiin tietoihin voidaan tehdä muutoksia ilmoituksetta.**

## REKLAMAATIO-OIKEUS

Voimassaolevan lainsäädännön mukaan reklamaatio on tehtävä toimittamalla tuote ostopaikkaan. Alkuperäinen kuitti on esitettävä. Jos tuotetta on käytetty muuhun kuin sen käyttötarkoitukseen tai käyttöohjetta ei ole noudatettu, käyttäjä on vastuussa mahdollisista vahingoista. Tällöin reklamaatio-oikeus ei ole voimassa.





## DECLARATION OF CONFORMITY

### ESM1016 - 956015900801 - CORDLESS RANDOM ORBITAL SANDER

- (ENG) We declare under our sole responsibility that this product is in conformity with the following standards and regulations:  
(SE) Vi garanterar på eget ansvar att denna produkt uppfyller och följer följande standarder och bestämmelser:  
(NO) Vi erklærer under vårt eget ansvar at dette produktet er i samsvar med følgende standarder og regler:  
(DE) Der Hersteller erklärt eigenverantwortlich, dass dieses Produkt den folgenden Standards und Vorschriften entspricht:  
(FI) Vakuutamme yksinomaan omalla vastuullamme, että tämä tuote täyttää seuraavat standardit ja säädökset:

Directive/Regulation	Harmonised standard
MD 2006/42/EC	EN 62841-1:2015 EN 62841-2-4:2014
EMC 2004/30/EU	EN IEC 55014-1:2021 EN IEC 55014-2:2021
ROHS 2011/65/EU amended by 2015/863/EU	EN IEC 63000:2018
WEEE 2012/19/EU	

Väsby, 18-11-2022

Jesper Bondesson  
Quality & Sustainability Manager

- ENG** Customer Service Rusta  
Consumer contact: Rusta Customer Service, Box 5064, 194 05 Upplands Väsby, SWEDEN  
Website: [www.rusta.com](http://www.rusta.com)  
E-mail: [customerservice@rusta.com](mailto:customerservice@rusta.com)
- SE** Rustas kundtjänst  
Konsumentkontakt: Rusta Kundtjänst, Box 5064, 194 05 Upplands Väsby, SVERIGE  
Hemsida: [www.rusta.com](http://www.rusta.com)  
E-post: [customerservice@rusta.com](mailto:customerservice@rusta.com)
- NO** Rustas kundetjeneste  
Forbrukerkontakt: Rusta Kundetjeneste, Box 5064, 194 05 Upplands Väsby, SVERIGE  
Hjemmesida: [www.rusta.com](http://www.rusta.com)  
E-post: [customerservice@rusta.com](mailto:customerservice@rusta.com)
- DE** Kundenservice Rusta  
Kundenkontakt: Kundenservice Rusta, Box 5064, 194 05 Upplands Väsby, SCHWEDEN  
Website: [www.rusta.com](http://www.rusta.com)  
E-mail: [customerservice@rusta.com](mailto:customerservice@rusta.com)
- FI** Rustan asiakaspalvelu  
Kuluttajapalvelu: Kuluttajapalvelu Rusta, Box 5064, 194 05 Upplands Väsby, RUOTSI  
Sivusto: [www.rusta.com](http://www.rusta.com)  
Sähköposti: [customerservice@rusta.com](mailto:customerservice@rusta.com)