

SADT - 104WM

Adaptador de montaje en pared

imagine las posibilidades

Gracias por adquirir este producto Samsung.
Para recibir un servicio más completo,
registre su producto en

www.samsung.com/global/register



Descripción

El ADAPTADOR DE MONTAJE EN PARED se utiliza para instalar la CÁMARA SMARTDOME (SCC-C6433/C6435) en un muro interior.

Aviso

- Asegúrese de seleccionar un lugar de instalación que soporte el peso total del “Apaptador para montaje en pared” y de la “Cámara Smart Dome”.
- Este producto se ha diseñado para utilizarse con pernos y tuercas de anclaje (M10).
- Si se instala en un muro de hormigón, utilice el perno de anclaje M10 (tuerca) con una arandela plana o elástica.
- Cada perno de anclaje instalado debe soportar 700 kg de fuerza de tracción.
- El adaptador para montaje en pared puede instalarse directamente en la pared y también puede acoplarse al ADAPTADOR PARA MONTAJE EN ESQUINA (SADT-110CM) o al ADAPTADOR DE MONTAJE EN POSTE (SADT-100PM).

Instalación

1. Seleccione un punto para la instalación que pueda soportar más de 4 veces el peso del producto.
2. Consulte el manual del usuario de la CÁMARA SMARTDOME, prepare el cable de alimentación para exteriores, el cable BNC, cable comunicaciones para conectar la cámara.

ES

3. Si instala el adaptador de montaje en pared en una pared, coloque la plantilla en la pared y haga un 4 orificios para los pernos (M10) y tuercas (M10) de anclaje antes de insertarlos.

-  Si lo instala en una esquina del muro, utilice el adaptador de montaje en esquina (SADT-110CM). Si lo instala en un poste del muro, utilice el adaptador para montaje en poste (SADT-100PM).

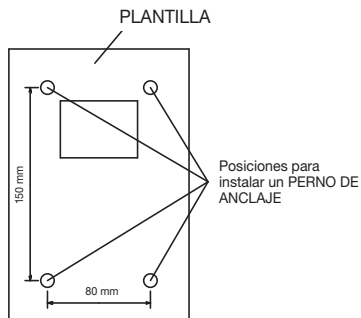

4. Prepare el adaptador de la cámara correspondiente.
Retire el sellado del soporte del adaptador de la cámara.

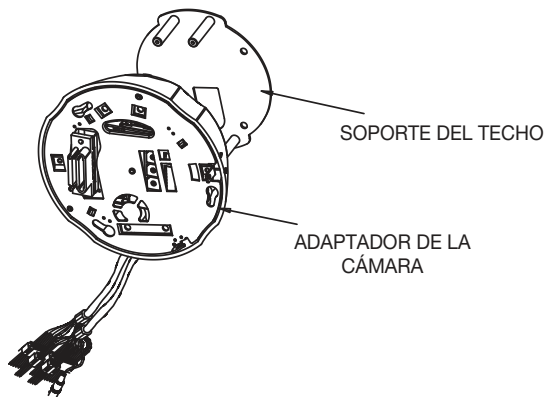

5. Retire los conectores situados en el extremo del adaptador de la cámara.
En el siguiente paso, pele el cable y conéctelo al cable externo soldándolo. (Consulte el diagrama de cableado de la guía de instalación de la cámara para conectar los cables.)
Utilice cinta aislante para cubrir la parte soldada de los dos cables.
Repita los paso anteriores para conectar los 4 conectores a los cales externos apropiados.

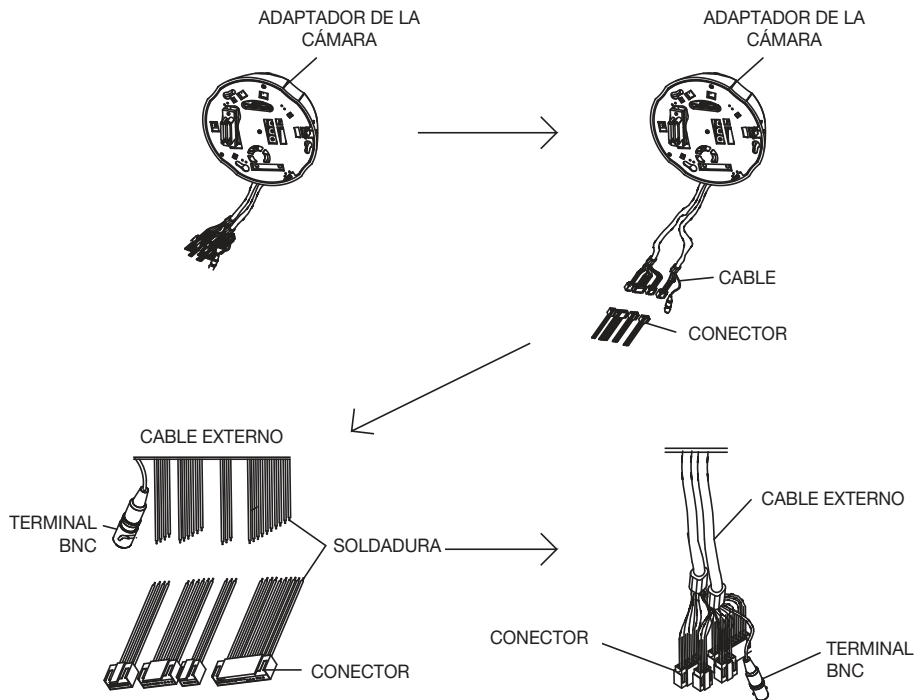

6. Prepare el adaptador de cámara apropiado. Consulte la guía de instalación de la cámara aplicable y realice los ajustes iniciales del adaptador de la cámara.
 (Para obtener información adicional, consulte el manual de instalación de la cámara.)
 Inserte el cable del adaptador de la cámara en el adaptador de montaje en pared antes de sacarlo por el orificio de la pieza de fijación de la tapa.

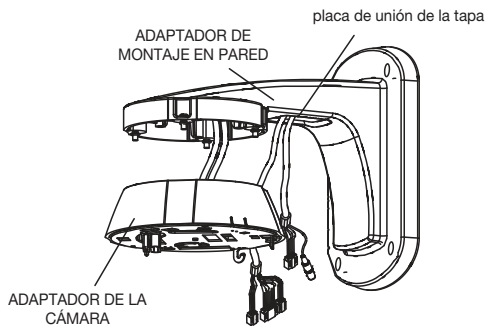

7. Inserte los 4 tornillos en el adaptador de montaje en pared en los orificios de los tornillos correspondientes del adaptador de la cámara de forma que quede fijo en el adaptador de montaje en pared.

 Asegúrese de que la pieza "A" del adaptador de la cámara esté colocado en la dirección de la flecha que se muestra en la figura durante la fijación.

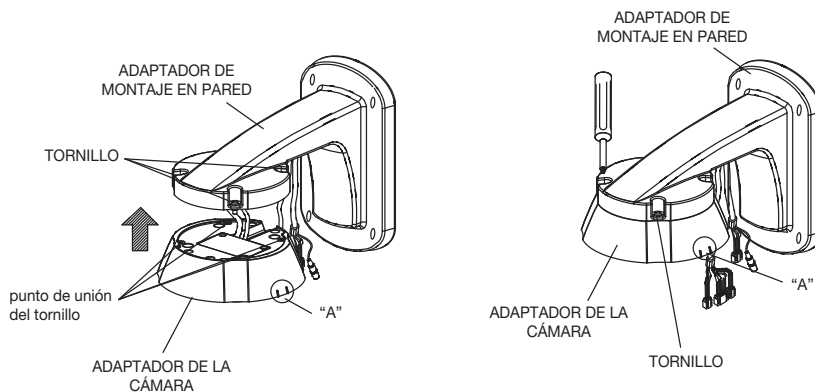

8. Saque los cables como el cable de alimentación externo, cable BNC y comunicaciones a través de la parte posterior del adaptador de montaje en pared, que sea necesario para conectar la cámara.

 Se recomienda mantener 100 mm más de cable con respecto a la pieza de fijación de la tapa.

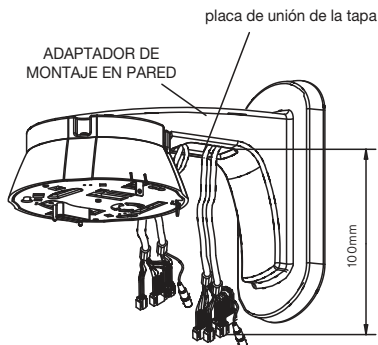

9. Utilice los pernos y tuercas de anclaje para fijar a la pared el adaptador de montaje en pared.

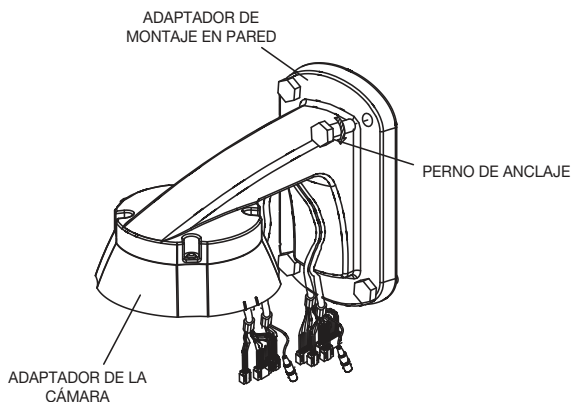

10. Conecte los cables del adaptador de la cámara con los cables exteriores e introdúzcalos por la pieza de fijación de la tapa al adaptador de montaje de la pared.

- ✘ Inserte una parte del cable trenzado en un área vacía del adaptador de montaje en pared como se muestra en la figura que se incluye a continuación y coloque la otra parte en el adaptador de montaje en pared.



Inserte los cables en la pieza de fijación de la tapa de forma que no pele la unión de los cables ni doble estos.

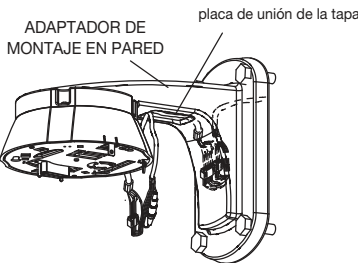

< Inserte uno de los dos cables trenzados >

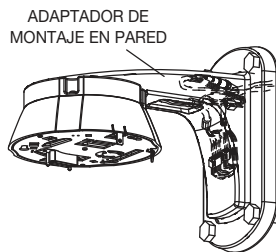

< Inserte el otro cable de los dos cables trenzados >

11. Como se muestra en la figura inferior izquierda, inserte la pestaña de la tapa en la pieza de fijación de la tapa. A continuación, acople el cierre de presión de la tapa en la pieza de fijación de la tapa de forma que quede fija en el adaptador de montaje en pared.

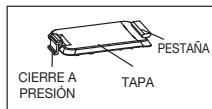
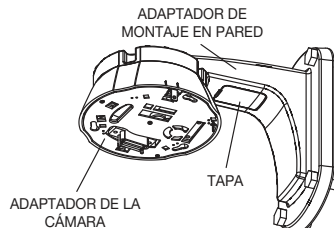
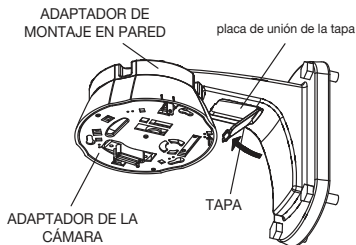

12. Prepare la carcasa de la cámara.

Coloque el cable de seguridad, acoplado a la cámara, en el enganche de seguridad.



Para evitar caídas accidentales y los daños consiguientes en la cámara durante la instalación o el desmontaje, asegúrese de que el cable de seguridad esté colocado en el enganche.

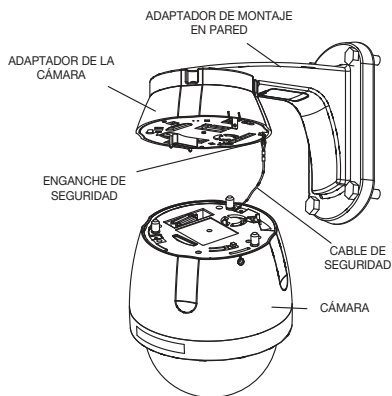
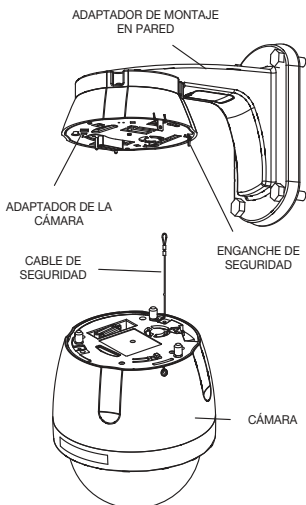

13. Alinee la guía 1 de la cámara con la guía 2 del adaptador de la cámara e inserte las 3 guías de la cámara en los orificios correspondientes del adaptador de la cámara. A continuación, gire la cámara en la dirección de las agujas del reloj 10 grados.

 Asegúrese de que la parte "A" se mueva desde la posición 1 a la 2.

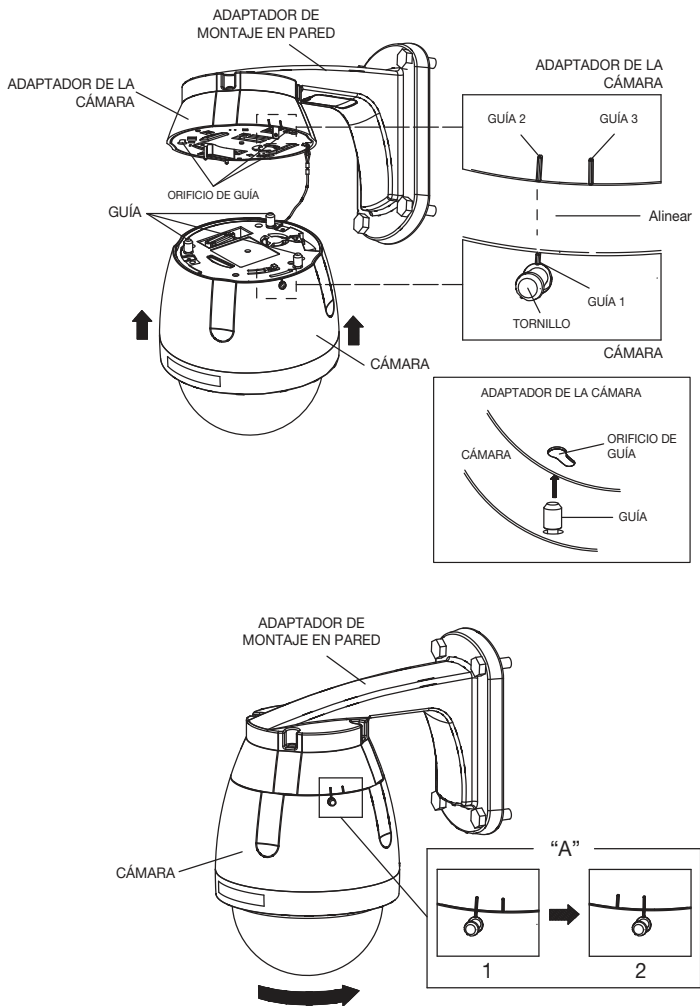

- 14.** Utilice los tornillos, acoplados en la cámara para fijar firmemente la carcasa de la cámara al adaptador de la cámara.
(Una vez retirada la cámara del adaptador de la cámara, afloje el tornillo, gire la cámara en sentido contrario a las agujas del reloj unos 10 grados y tire hacia abajo.)



Si no fija los tornillos, la CARCASA DE LA CÁMARA podría separarse del ADAPTADOR DE LA CÁMARA debido a sacudidas.
para evitar accidentes y daños en la cámara, asegúrese de fijar los tornillos.

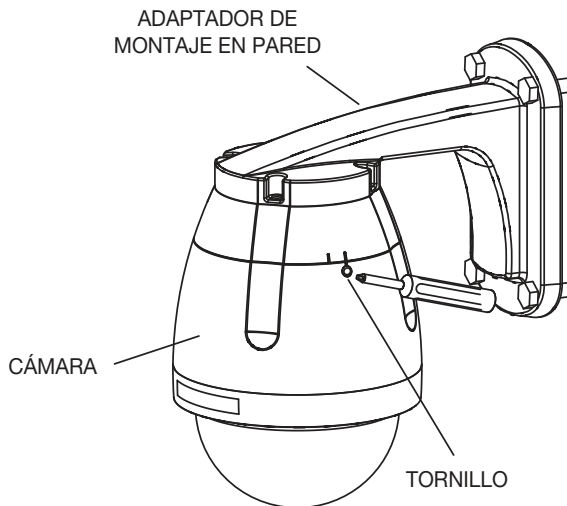

Especificaciones del producto

Ubicación de uso: en interiores

Punto de instalación: pared o estructura vertical

Dimensiones: Consulte la figura

Peso: 241 g

Material: plástico

Temperatura de servicio: -10°C ~ 50°C

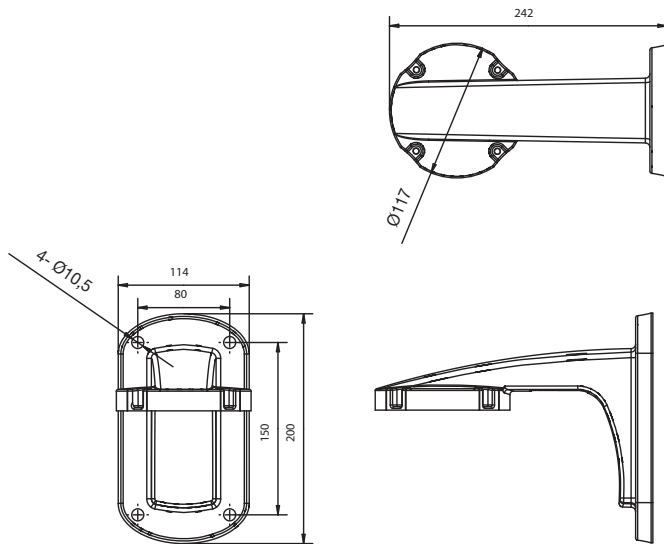

Accesorios

| | |
|-----------------|---|
| Plantilla | 1 |
| Tapa | 1 |
| MANUAL | 1 |



Eliminación correcta de este producto (material eléctrico y electrónico de descarte)

(Aplicable en la Unión Europea y en países europeos con sistemas de recogida selectiva de residuos)

La presencia de esta marca en el producto o en el material informativo que lo acompaña, indica que al finalizar su vida útil no deberá eliminarse junto con otros residuos domésticos. Para evitar los posibles daños al medio ambiente o a la salud humana que representa la eliminación incontrolada de residuos, separe este producto de otros tipos de residuos y reciclelo correctamente para promover la reutilización sostenible de recursos materiales.

Los usuarios particulares pueden contactar con el establecimiento donde adquirieron el producto, o con las autoridades locales pertinentes, para informarse sobre cómo y dónde pueden llevarlo para que sea sometido a un reciclaje ecológico y seguro.

Los usuarios comerciales pueden contactar con su proveedor y consultar las condiciones del contrato de compra. Este producto no debe eliminarse mezclado con otros residuos comerciales.