

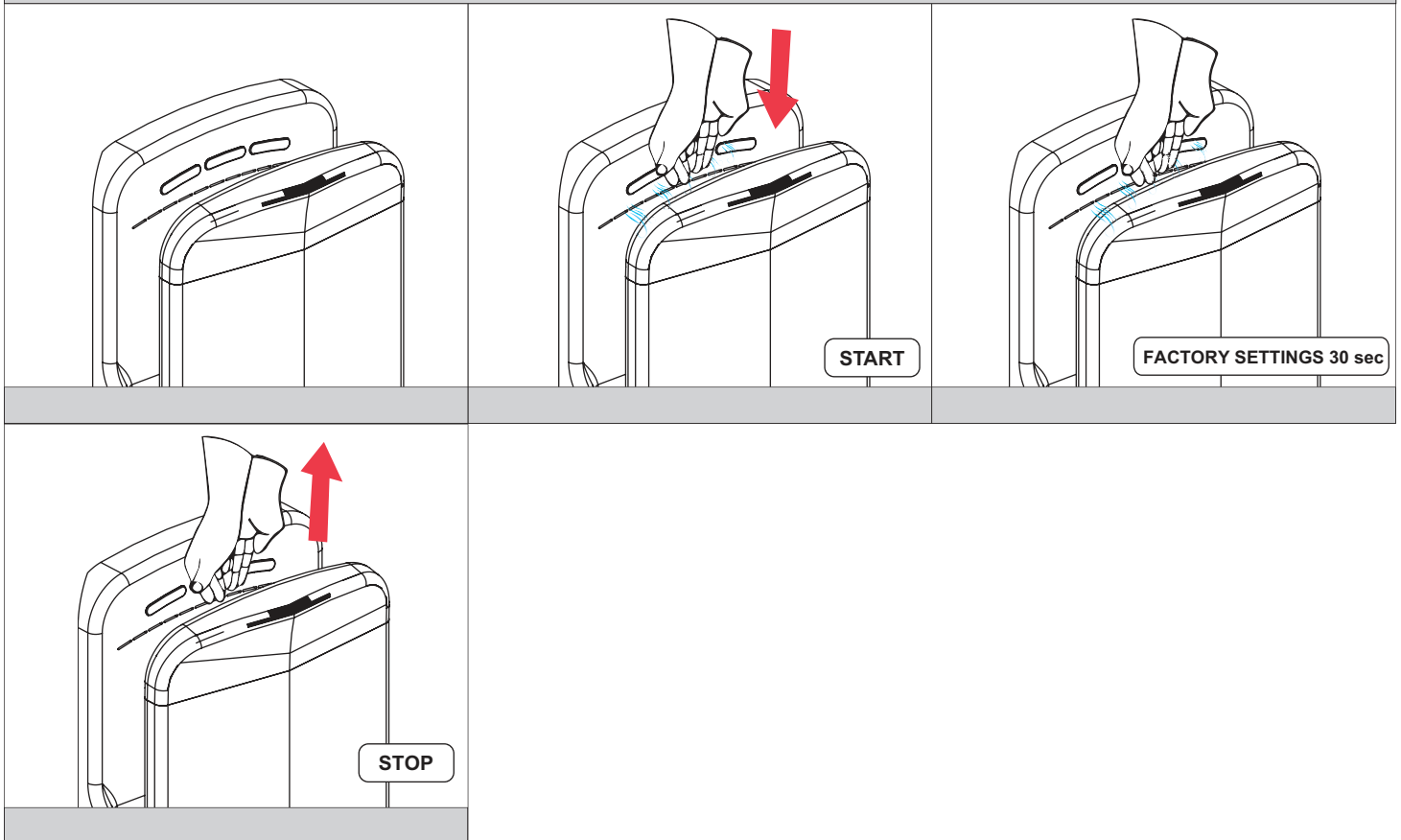

Automatický osoušeč rukou, bílý, 230 V AC - SLO 01A
Automatic wall mounted hand dryer, white, 230 V AC - SLO 01A
Automatický osoušeč rukou, černý, 230 V AC - SLO 01C
Automatic wall mounted hand dryer, black, 230 V AC - SLO 01C

(CS) Návod na použití	(RU) Инструкция по эксплуатации	(RO) Instrucțiuni de utilizare	(NL) Gebruiksaanwijzing
(SK) Návod na použitie	(DE) Gebrauchsanleitung	(ES) Instrucciones de uso	(LT) Naudojimosi instrukcija
(EN) Instructions for use	(PL) Instrukcja użytkowania	(FR) Mode d'emploi	(HU) Használati útmutató

(CS) STANDARDNÍ funkce	(RU) СТАНДАРТНАЯ программа	(RO) Funcționare în regim STANDARD	(NL) Standaard functies
(SK) Funkcia	(DE) Funktion	(ES) Función estándar	(LT) STANDARTINĖ programa
(EN) Function	(PL) Funkcja	(FR) Fonction	(HU) Működés



(CS) Montážní návod (RU) Инструкция по монтажу (RO) Instrucțiuni de montaj (NL) Montage instructie
 (SK) Montážny návod (DE) Montageanleitung (ES) Manual de instrucciones (LT) Montavimo instrukcija
 (EN) Mounting instructions (PL) Instrukcja montażu (FR) Notice de montage (HU) Szerelési útmutató

(CS) Specifikace dodávky (RU) Спецификация поставки (RO) Componente livrate (NL) Leveringsomvang
 (SK) Špecifikácia dodávky (DE) Lieferumfang (ES) Especificación de suministro (LT) Tiekimo specifikacija
 (EN) Supplied equipment (PL) Specyfikacja dostawy (FR) Equipements fournies (HU) Tartozékok

SLO 01A - obj. č. (Code Nr.) - 79013

SLO 01C - obj. č. (Code Nr.) - 79014

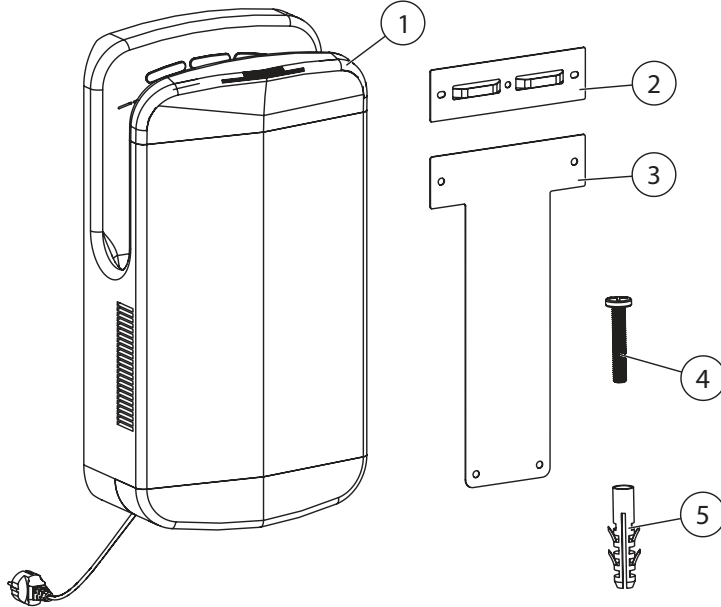

Pozice / Position	Obj. číslo / Order num.		Počet / Quantity
	SLO 01A	SLO 01C	
1			1
2			1
3	52182	52183	1
4			4
5			4

(CS) Rozměry (RU) Размеры (RO) Dimensiuni (NL) Afmetingen
 (SK) Rozmery (DE) Abmessungen (ES) Dimensiones (LT) Dydis
 (EN) Dimensions (PL) Rozmiary (FR) Dimensions (HU) Méretek

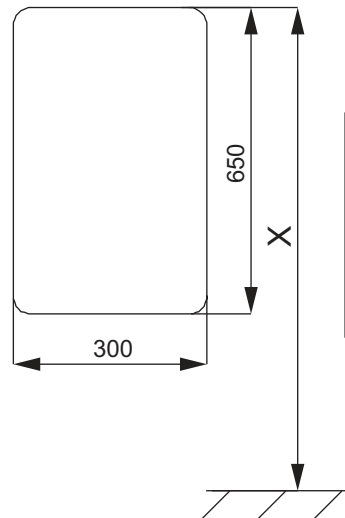
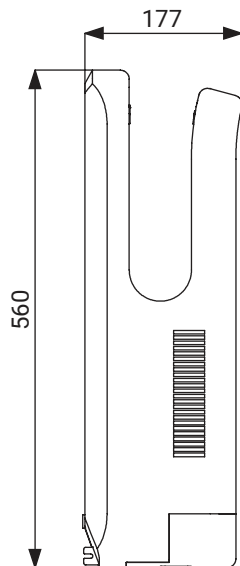
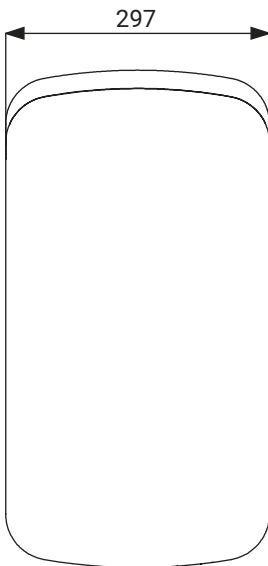

	X
	960
	850

CS Stavební připravenost
SK Stavebná príprava
EN Technical Drawing

RU Технический рисунок
DE Technische Zeichnung
PL Zestawienie budowlane

RO Schița Tehnică
ES Dibujo técnico
FR Dessin technique

NL Technische Tekening
LT Techninis brėžinys
HU Műszaki rajz

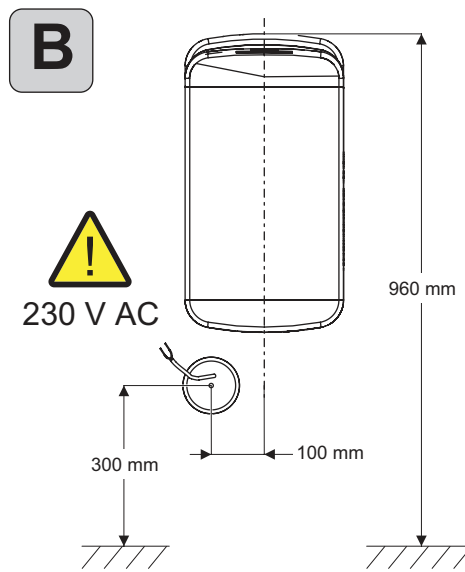
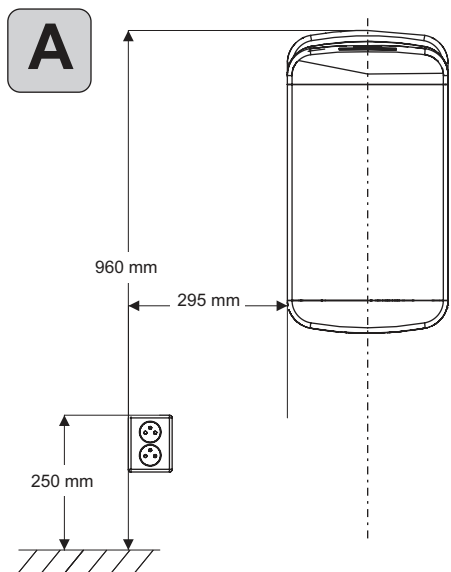

CS Instalace
SK Inštalácia
EN Installation

RU Схема включения и монтажа
DE Installation
PL Instalacja

RO Instalare
ES Instalación
FR Installation

NL Installatie
LT Montavimo ir įjungimo schema
HU Beüzemelés



CS – Před instalací je nezbytné důkladně se seznámit s přiloženými Bezpečnostními pokyny.
EN – Before installation, it is essential to thoroughly familiarize yourself with the attached Safety Instructions.
SK – Pred inštaláciou je nevyhnutné dôkladne sa oboznámiť s priloženými Bezpečnostnými pokynmi.
RU – Перед установкой необходимо внимательно ознакомиться с приложенными инструкциями по безопасности.
DE – Vor der Installation ist es erforderlich, sich gründlich mit den beigefügten Sicherheitsanweisungen vertraut zu machen.
PL – Przed instalacją konieczne jest dokładnie zapoznanie się z dołączonymi instrukcjami bezpieczeństwa.
RO – Înainte de instalare, este necesar să vă familiarizați temeinic cu instrucțiunile de siguranță atașate.
ES – Antes de la instalación, es esencial familiarizarse a fondo con las instrucciones de seguridad adjuntas.
FR – Avant l'installation, il est indispensable de bien prendre connaissance des instructions de sécurité jointes.
NL – Voor de installatie is het noodzakelijk om de bijgevoegde veiligheidsinstructies zorgvuldig door te lezen.
LT – Prieš montavimą būtina atidžiai susipažinti su pridėtomis saugos instrukcijomis.
HU – A telepítés előtt elengedhetetlen, hogy alaposan megismerkedjen a mellékelt biztonsági utasításokkal.

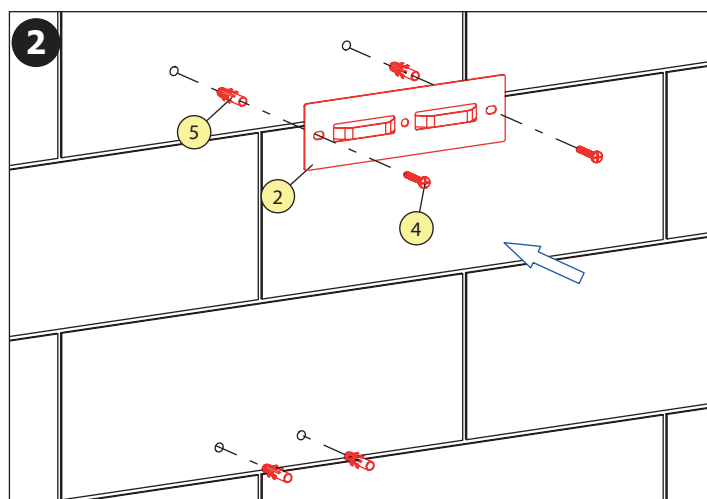
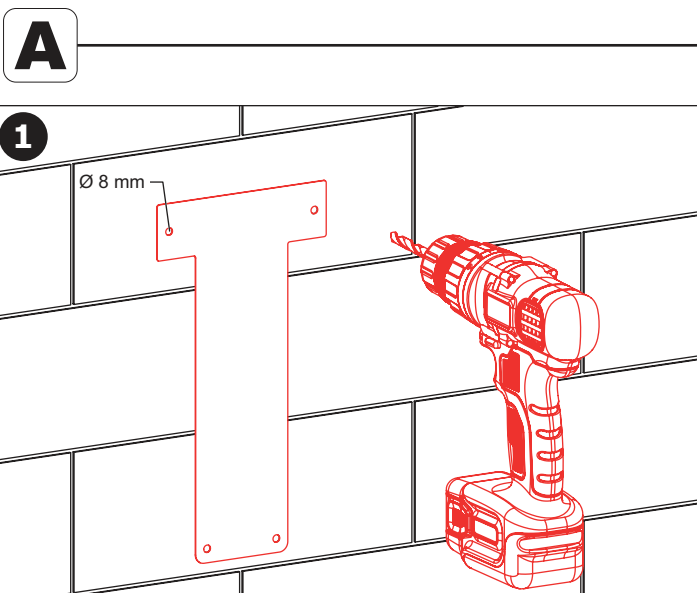

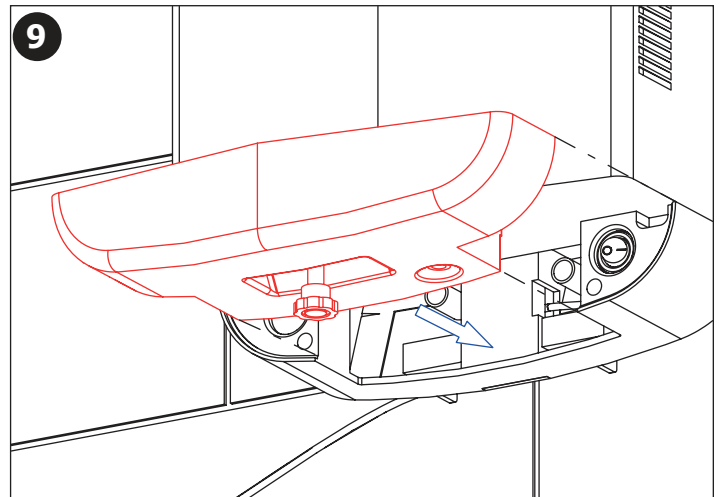
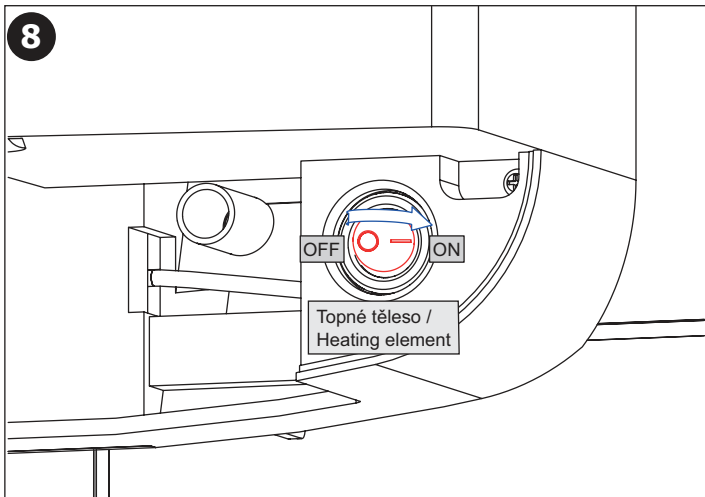
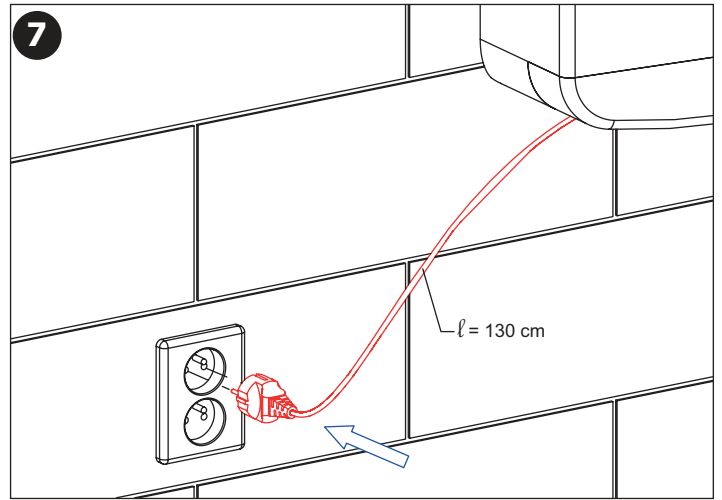
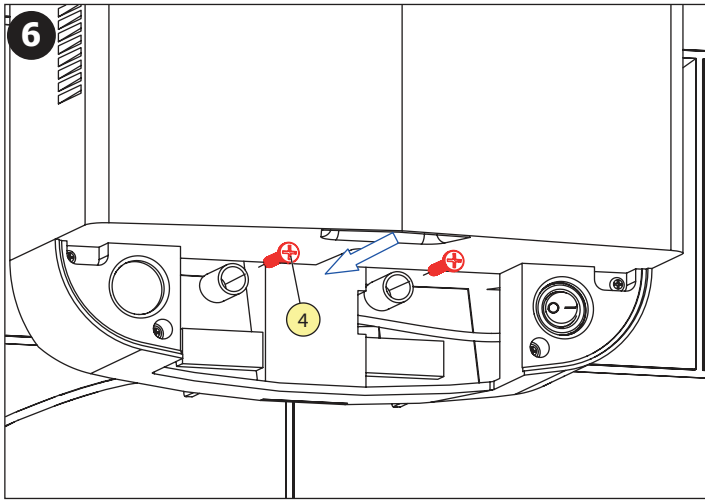
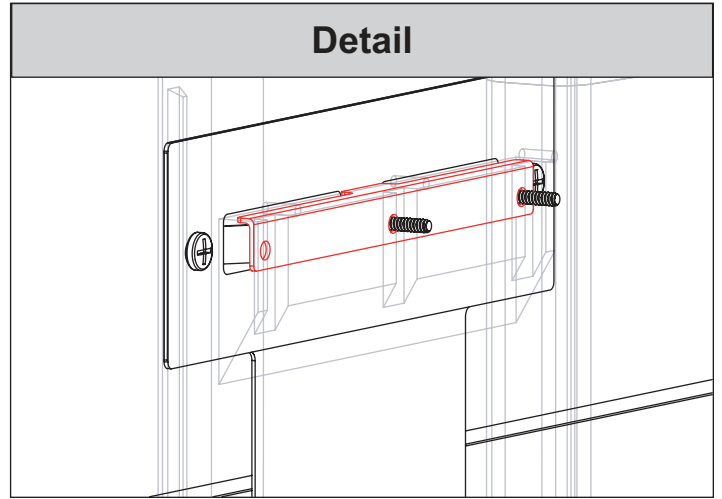
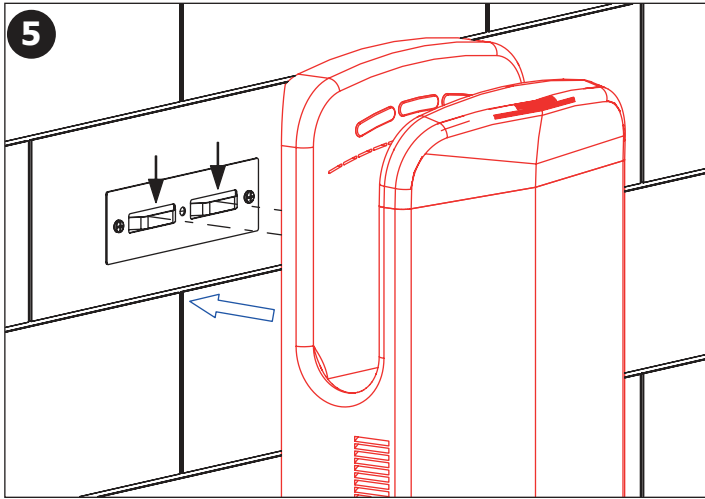
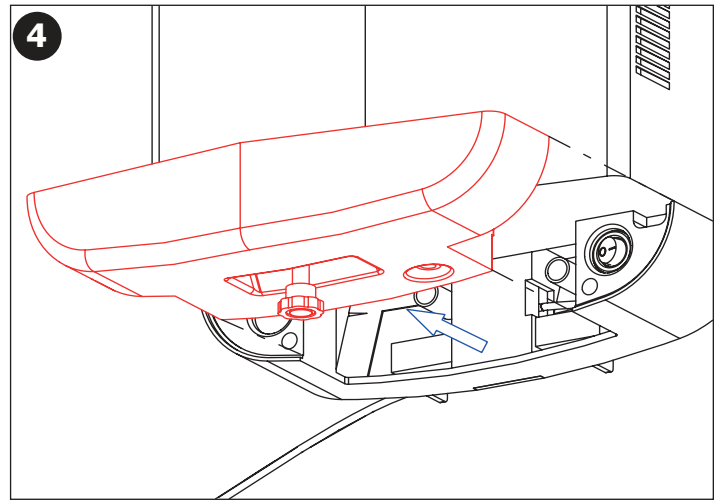
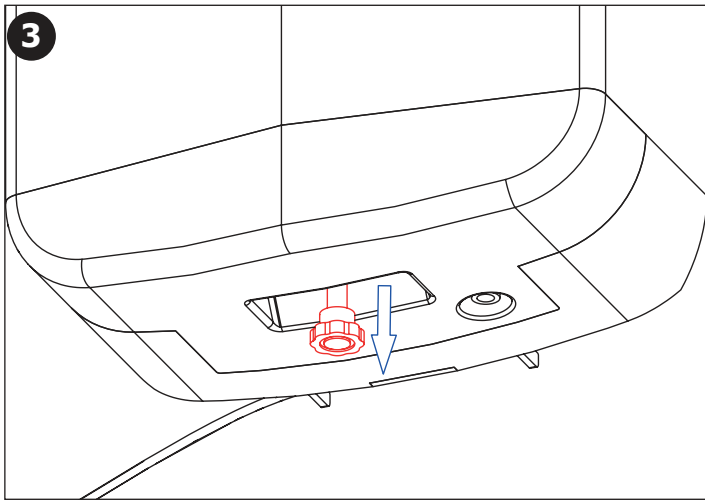

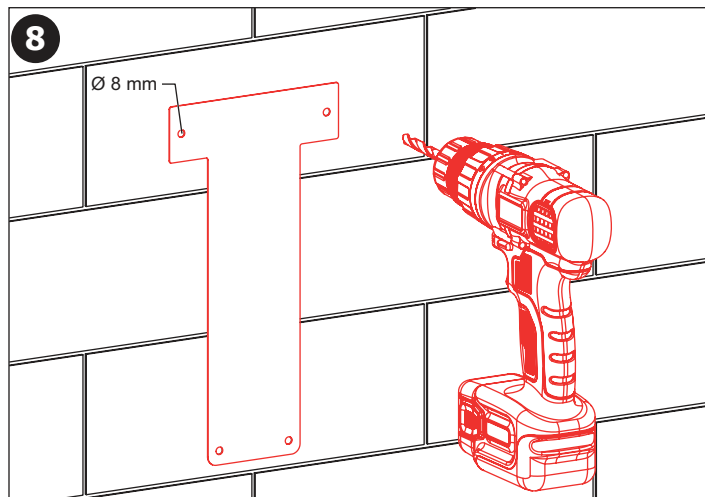
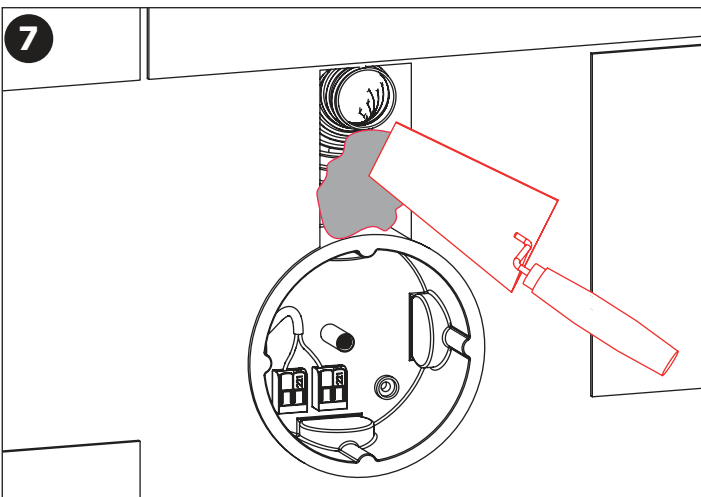
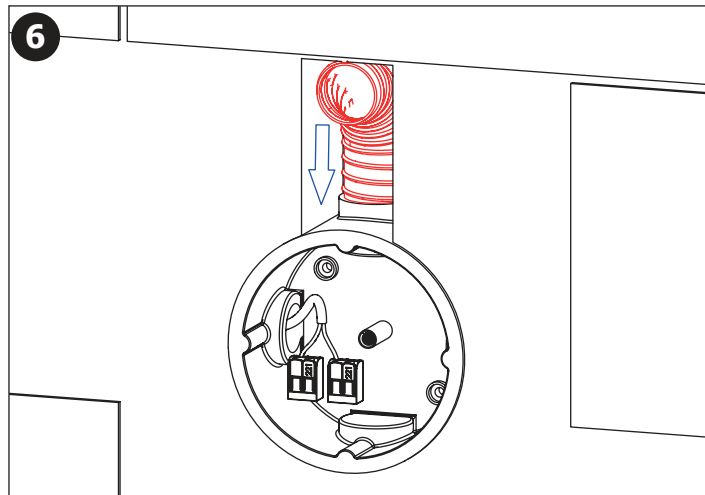
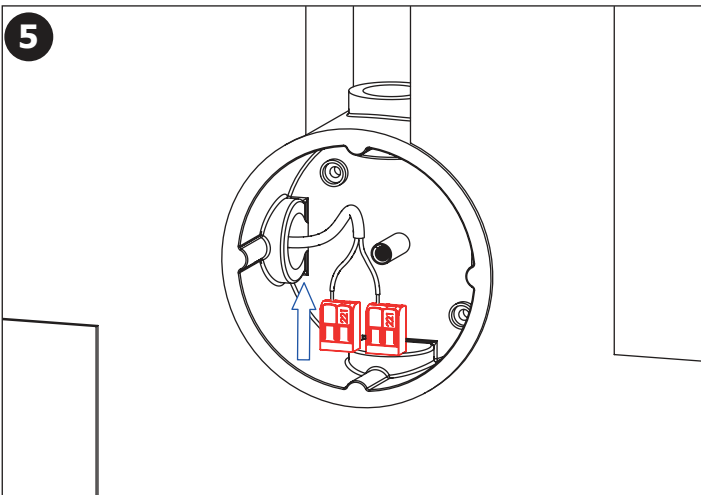
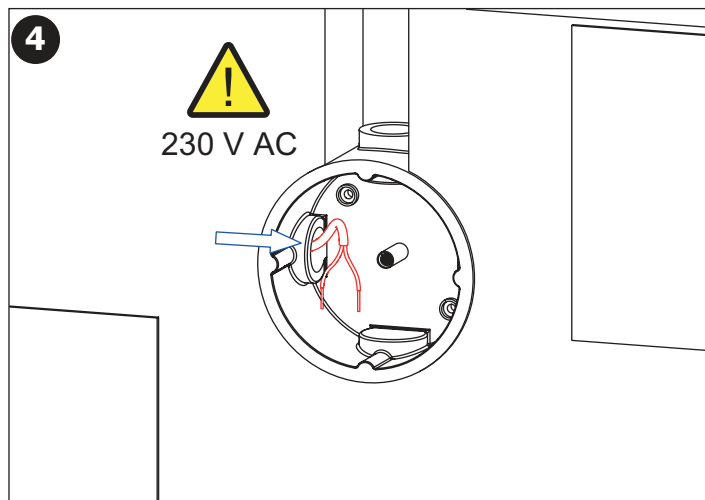
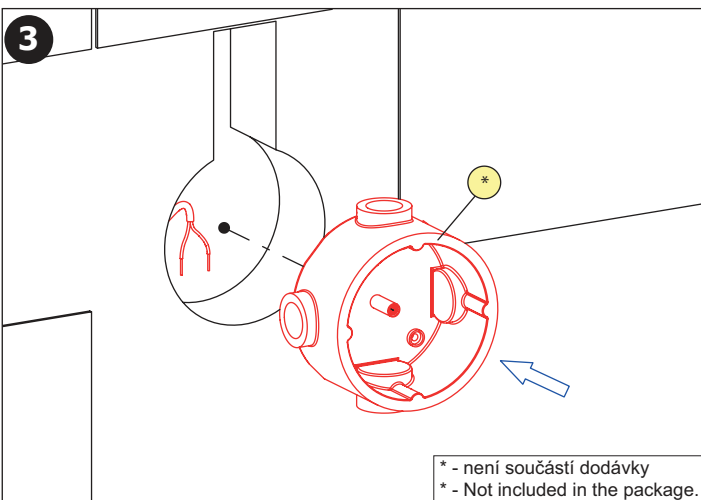
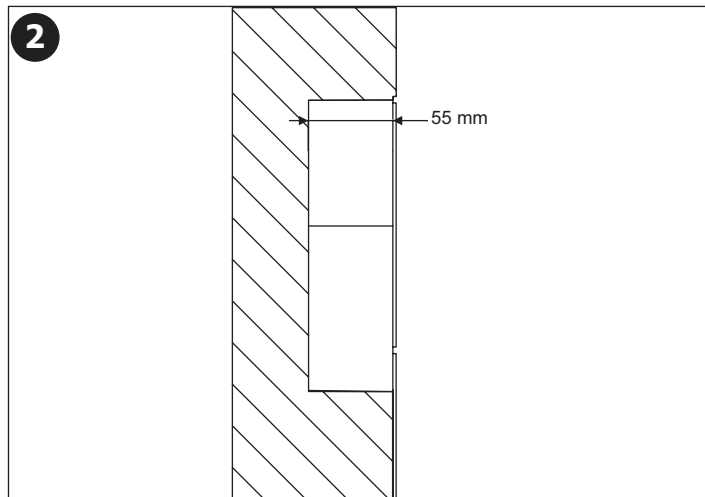
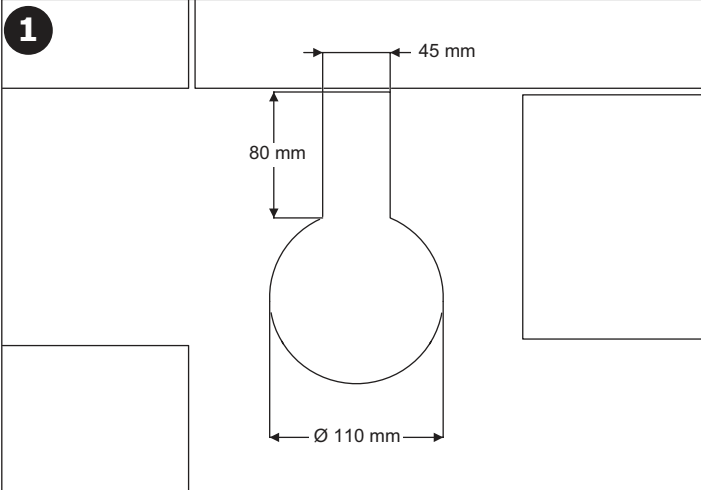
B

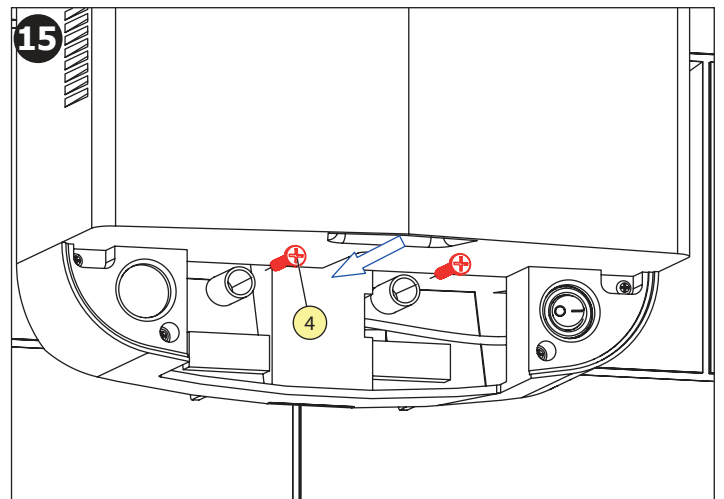
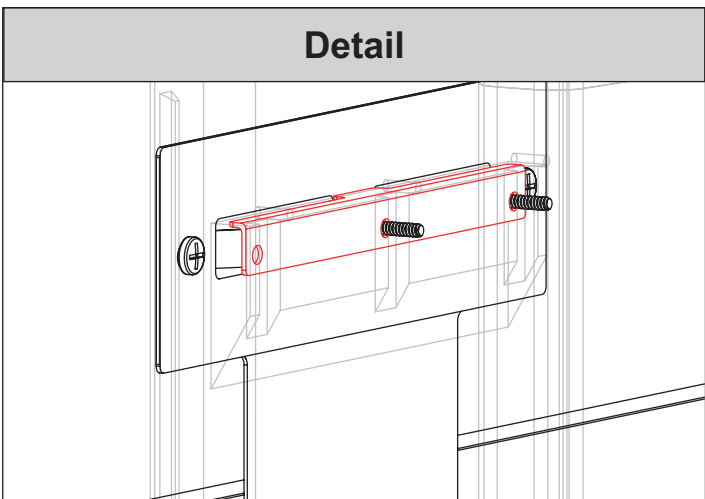
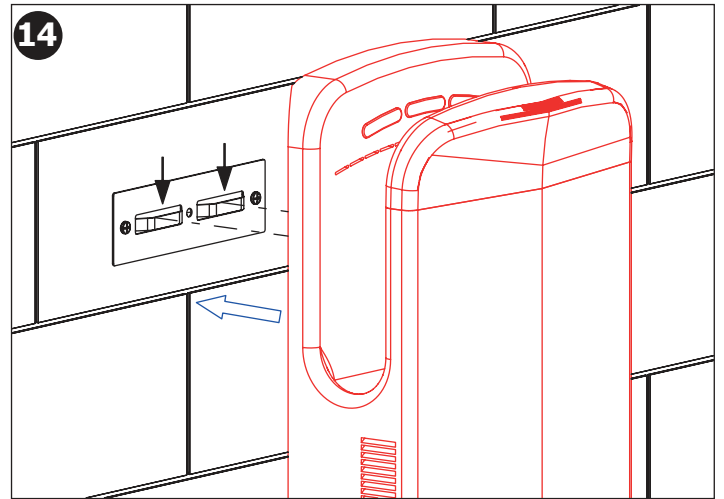
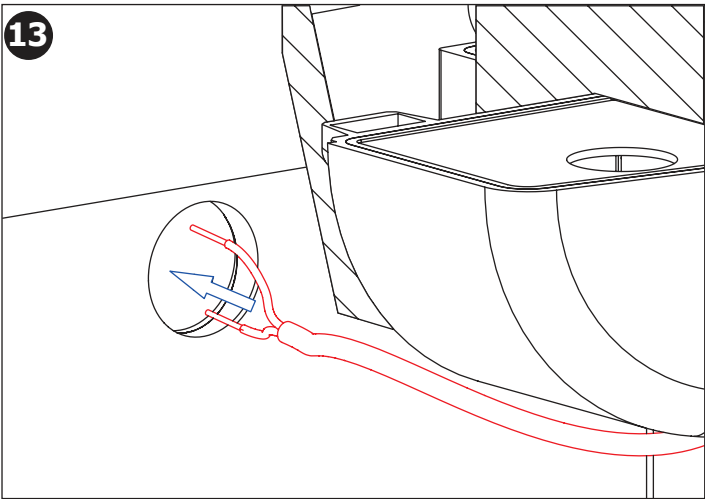
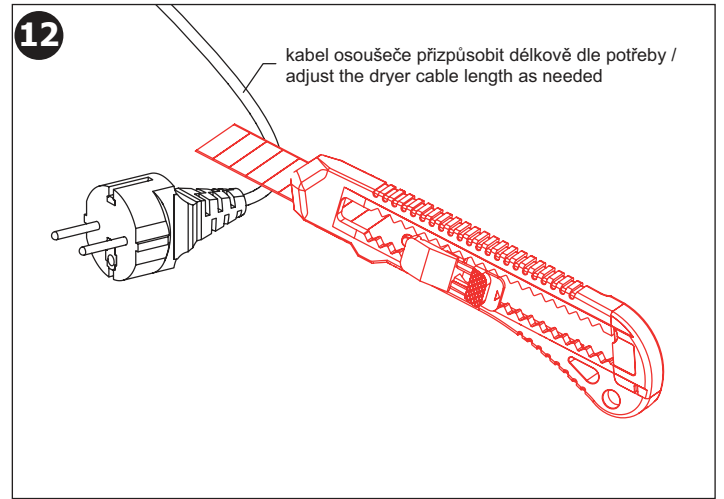
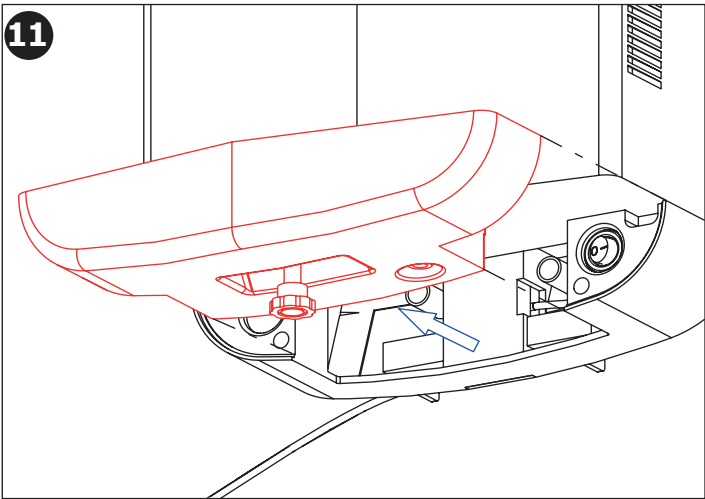
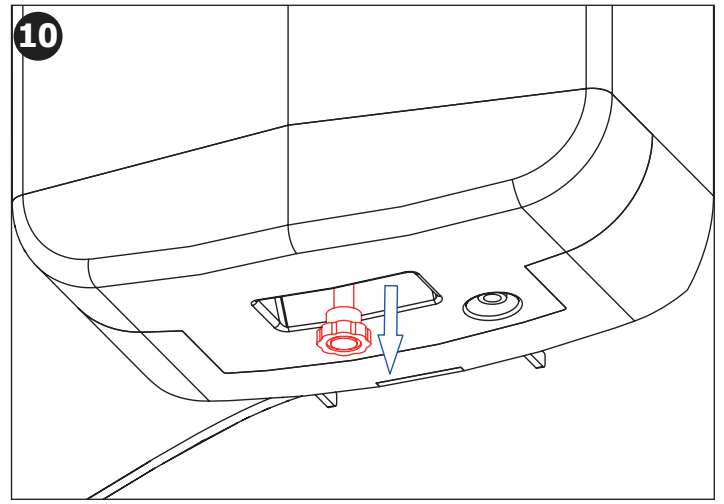
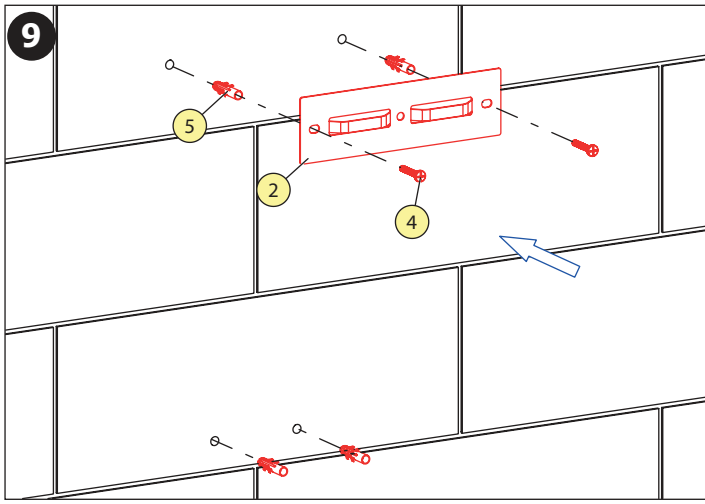

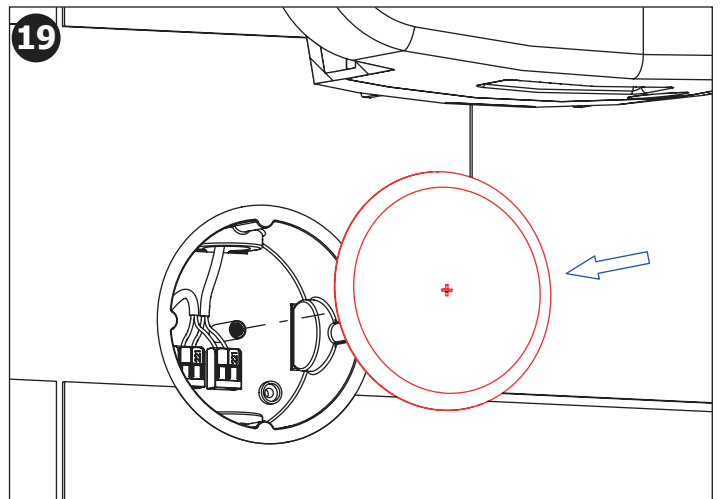
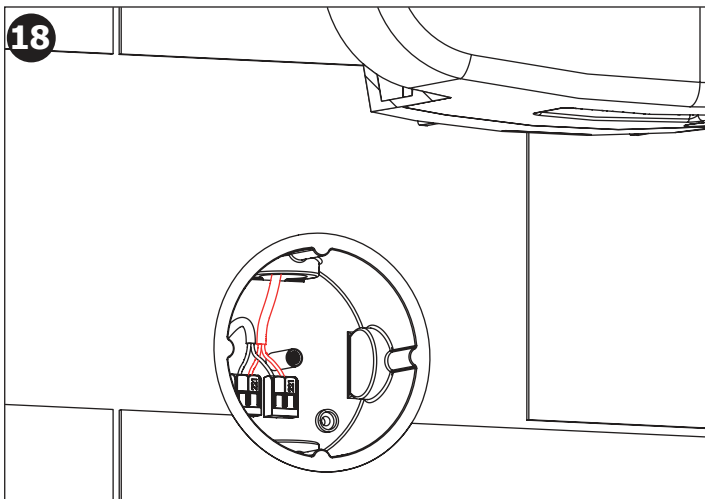
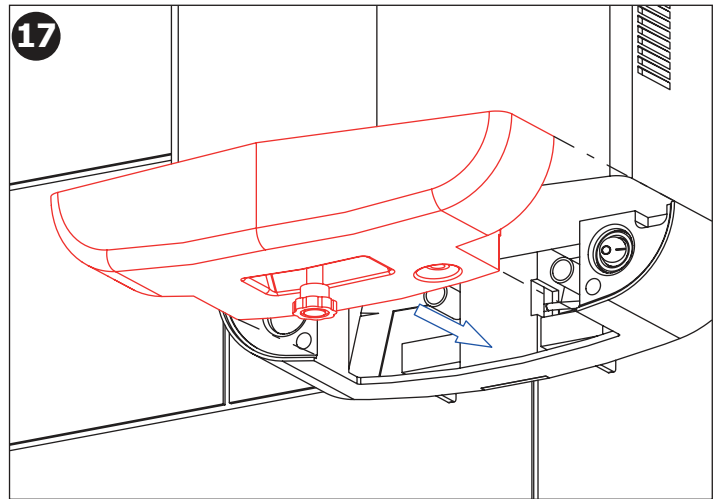
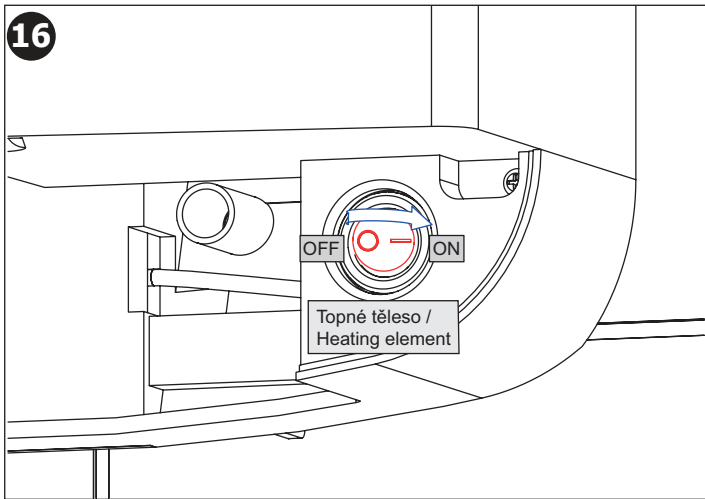

Doporučená údržba / Recommended maintenance

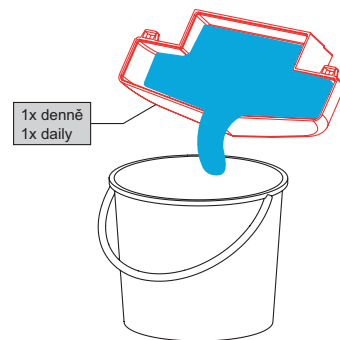
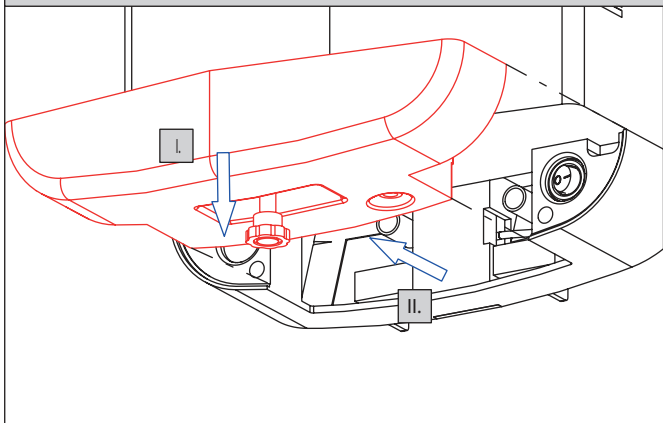

Automatický osoušeč rukou

UPOZORNĚNÍ: Přečtěte si, prosím, tento návod pozorně a držte se uvedených instrukcí. Návod poskytuje důležité informace o údržbě, použití, instalaci a řešení mimořádných situací. Špatná instalace může způsobit škody na lidském zdraví nebo na samotném zařízení. Za takto způsobené škody není výrobce zodpovědný.

Ověřte, prosím, že přívod a zásuvka jsou dimenzovány na uvedený příkon (1750 W)

Upevněte osoušeč na zeď pomocí upevňovací sady, která je součástí dodávky. Zapojte osoušeč pomocí síťového kabelu do zásuvky nebo připojte pevným přívodem.

Technické údaje:

Napájecí napětí	220V - 240V
Frekvence	50 - 60 Hz
Příkon	1450 W
Krytí	třída II, IP 34
Rychlost vzduchu	410 km/hod
Čas	max. délka osoušení 3 s – 30 s
Životnost uhlíků	1 000 h.

Tento výrobek odpovídá normám **CEI – CE – RoHs – WEEE**.

Bezpečnostní systém

Přístroj má naprogramovaný bezpečnostní systém, který zabraňuje vandalismu a nepřetržitému provozu, způsobenému částečným zakrytím fotobuněk. Pro návrat k normálnímu režimu stačí odstranit překážku z fotobuněk.

Údržba

Upozornění: Před provedením jakékoliv údržby se ujistěte, že zařízení je odpojeno z elektrické sítě.

Osoušeč čistěte měkkým hadříkem a vodou s neutrálním čistícím prostředkem. Minimálně jednou za týden je potřeba vyprázdnit nádobku na vodu.

UPOZORNĚNÍ:

- Nepoužívejte zařízení k jiným účelům než k jakým je určeno, tedy k sušení rukou
- Nenechávejte zařízení nechráněné před přírodními vlivy jako déšť, slunce atd.
- Nedělejte na zařízení žádné úpravy
- Nezakrývejte vzduchové trysky
- Nezakrývejte mřížku pro přívod vzduchu do zařízení
- Nevkládejte do osoušeče žádné předměty
- V případě poruchy nebo nesprávného chodu zařízení odpojte přístroj ze sítě a kontaktujte výrobce, nebo prodejce.

Automatic hand dryer

WARNING: Please read this manual carefully and follow the instructions given. The instructions provide important information on maintenance, use, installation and emergency response. Improper installation can cause harm to human health or to the equipment itself. The manufacturer is not responsible for any damage caused this way.

Please check that the power supply and socket are suitable for the specified power (1750 W)

Fix the dryer to the wall using the fixing kit supplied. Plug the dryer into a mains socket using the mains cable or connect with a hard-wired connection.

Technical data:

Power supply voltage	220V - 240V
Frequency	50 - 60 Hz
Power consumption	1450 W
Protection	class II, IP 34
Air speed	410 km/hr
Time	max. drying time 3 s - 30 s
Commutator carbon lifetime	1 000 h.

This product complies with **CEI - CE - RoHs - WEEE standards**.

Safety system

The device has a programmed security system that prevents vandalism and continuous operation caused by partial covering of the photocells. To return to normal mode, simply remove the obstruction from the photocells.

Maintenance

Note: Before carrying out any maintenance, make sure that the device is disconnected from the mains!

Clean the dryer with a soft cloth and water with a neutral detergent. Empty the water container at least once a week.

WARNING:

- Do not use the appliance for any purpose other than that for which it is intended, i.e. hand drying
- Do not leave the equipment unprotected from the elements such as rain, sun, etc.
- Do not make any modifications to the equipment
- Do not cover the air nozzles
- Do not cover the air inlet grille
- Do not insert any objects into the dryer
- In the event of a defect or malfunction, disconnect the appliance from the mains and contact the manufacturer or dealer.

CS
 K výrobku bylo vydáno příslušné prohlášení o shodě dle platné legislativy. Pro technickou podporu, servisní zásah nebo řešení závad kontaktujte instalační firmu nebo navštivte www.sanela.cz/servis. Je doporučeno provádět pravidelnou údržbu dle Návodu na údržbu: www.sanela.cz/servis-ke-stazeni. Výrobce plní své povinnosti v rámci kolektivního systému zpětného odběru dle platné legislativy. Po vybalení výrobku je nutné s obalem postupovat podle zákona o obalech.

SK
 K výrobku bolo vydané príslušné vyhlásenie o zhode podľa platnej legislatívy. Pre technickú podporu, servisný zásah alebo riešenie porúch kontaktujte inštaláciu firmu alebo navštívte www.sanela.sk/servis. Odporúča sa vykonávať pravidelnú údržbu podľa Návodu na údržbu: www.sanela.sk/servis-k-stiahnutiu. Výrobca plní svoje povinnosti v rámci kolektívneho systému spätného zberu podľa platnej legislatívy. Po vybalení výrobku je potrebné s obalom naložiť v súlade so zákonom o obaloch.

EN
 The relevant Declaration of Conformity has been issued for the product in accordance with applicable legislation. For technical support, service intervention, or fault resolution, please contact the installation company or visit www.sanela.eu/service. It is recommended to perform regular maintenance according to the Maintenance Instructions: www.sanela.eu/service-download. The manufacturer fulfills its obligations within the collective take-back system in accordance with applicable legislation. After unpacking the product, the packaging must be handled in accordance with the Packaging Act.

RU
 На изделие выдана соответствующая декларация о соответствии в соответствии с действующим законодательством. Для получения технической поддержки, вызова сервиса или устранения неисправностей обратиться в монтажную организацию или посетите сайт www.sanela.ru/servis. Рекомендуется регулярно проводить техническое обслуживание согласно Инструкции по обслуживанию: www.sanela.ru/servis-skachat. Производитель выполняет свои обязательства в рамках коллективной системы утилизации в соответствии с действующим законодательством. После распаковки изделия упаковку необходимо утилизировать в соответствии с Законом об упаковке.

DE
 Für das Produkt wurde eine entsprechende Konformitätserklärung gemäß geltender Gesetzgebung ausgestellt. Für technischen Support, Serviceeinsätze oder Störungsbehebungen wenden Sie sich bitte an das Installationsunternehmen oder besuchen Sie www.sanelaeu.de/service. Es wird empfohlen, eine regelmäßige Wartung gemäß der Wartungsanleitung durchzuführen: www.sanelaeu.de/service-herunterladen. Der Hersteller erfüllt seine Pflichten im Rahmen des kollektiven Rücknahmesystems gemäß geltender Gesetzgebung. Nach dem Auspacken des Produkts ist die Verpackung gemäß dem Verpackungsgesetz zu entsorgen.

PL
 Dla produktu została wydana odpowiednia deklaracja zgodności zgodnie z obowiązującymi przepisami. W przypadku potrzeby wsparcia technicznego, interwencji serwisowej lub usunięcia usterek prosimy o kontakt z firmą instalacyjną lub odwiedzenie strony www.sanela.pl/servis. Zaleca się regularne przeprowadzanie konserwacji zgodnie z Instrukcją konserwacji: www.sanela.pl/servis-pobieranie. Producent realizuje swoje obowiązki w ramach systemu zbiorowego odbioru zgodnie z obowiązującymi przepisami. Po rozpakowaniu produktu opakowanie należy zagospodarować zgodnie z ustawą o opakowaniach.

RO
 Pentru produs a fost emisă declarația de conformitate corespunzătoare, în conformitate cu legislația în vigoare. Pentru asistență tehnică, intervenție de service sau remedierea defecțiunilor, contactați firma de instalații sau vizitați www.sanelaeu.ro/service. Se recomandă efectuarea unei întrețineri periodice conform Instrucțiunilor de întreținere: www.sanelaeu.ro/service-download. Producătorul își îndeplinește obligațiile în cadrul sistemului colectiv de preluare, conform legislației în vigoare. După despachetarea produsului, ambalajul trebuie gestionat conform Legii ambalajelor.

ES
 Se ha emitido la correspondiente declaración de conformidad para el producto de acuerdo con la legislación vigente. Para soporte técnico, intervención de servicio o resolución de fallos, contacte con la empresa instaladora o visite www.sanela.eu/service. Se recomienda realizar un mantenimiento regular según las Instrucciones de mantenimiento: www.sanela.eu/service-download. El fabricante cumple con sus obligaciones dentro del sistema colectivo de recogida de residuos conforme a la legislación vigente. Después de desembalar el producto, el embalaje debe gestionarse de acuerdo con la Ley de Envases.

FR
 La déclaration de conformité correspondante a été émise pour le produit conformément à la législation en vigueur. Pour toute assistance technique, intervention de service ou résolution de panne, veuillez contacter l'entreprise d'installation ou consulter le site www.sanela.eu/service. Il est recommandé d'effectuer un entretien régulier selon les Instructions d'entretien : www.sanela.eu/service-download. Le fabricant remplit ses obligations dans le cadre du système collectif de reprise conformément à la législation en vigueur. Après déballage du produit, l'emballage doit être traité conformément à la loi sur les emballages.

NL
 Voor het product is een overeenkomstige conformiteitsverklaring afgegeven volgens de geldende wetgeving. Voor technische ondersteuning, service-interventie of het verhelpen van storingen kunt u contact opnemen met het installatiebedrijf of www.sanela.eu/service. Regelmatig onderhoud volgens de Onderhoudsinstructies wordt aanbevolen: www.sanela.eu/service-download. De fabrikant voldoet aan zijn verplichtingen binnen het collectieve terugnamesysteem volgens de geldende wetgeving. Na het uitpakken van het product moet de verpakking worden afgevoerd volgens de Verpakkingwet.

LT
 Produktui buvo išduotas atitiktis deklaravimas pagal galiojančius teisės aktus. Techninei pagalbai, techninio aptarnavimo iškvietimui ar gedimų šalinimui kreipkitės į montavimo įmonę arba apsilankykite www.sanela.eu/service. Rekomenduojama reguliariai atlikti priežiūrą pagal Priežiūros instrukciją: www.sanela.eu/service-download. Gamintojas vykdo savo įsipareigojimus pagal kolektyvinę atliekų surinkimo sistemą, laikydamasis galiojančių teisės aktų. Išpakavus gaminį, pakuotę turi būti tvarkoma pagal Pakuočių įstatymą.

HU
 A termékhez a vonatkozó megfelelőségi nyilatkozat a hatályos jogszabályok szerint kiadásra került. Műszaki támogatás, szervizszolgáltatás vagy hibaelhárítás esetén kérjük, vegye fel a kapcsolatot a telepítő céggel, vagy látogasson el a www.sanela.eu/service. Javasolt a rendszeres karbantartás elvégzése a Karbantartási útmutató szerint: www.sanela.eu/service-download. A gyártó eleget tesz a hatályos jogszabályok szerinti kollektív visszavételi rendszerben vállalt kötelezettségeinek. A termék kicsomagolása után a csomagolással a csomagolásról szóló törvénynek megfelelően kell eljárni.

Ke stažení zde:



For download:

