



# BOOSTER 12 V LITHIUM AND USB POWER SOURCE

SBX 461 – 1000 A

SBX 462 – 1500 A

SBX 463 – 2000 A

SBX 464 – 2500 A

EN · English	English	2
AR · Arabic	العربية	8
DA · Danish	Dansk	14
DE · German	Deutsch	20
EL · Greek	Ελληνικά	26
ES · Spanish	Español	32
FI · Finnish	Suomen kieli	38
FR · French	Français	44
IT · Italian	Italiano	50
NL · Dutch	Nederlands	56
NO · Norwegian	Norsk	62
PL · Polish	Polski	68
PT · Portuguese	Português	74
SV · Swedish	Svenska	80
TR · Turkish	Türkçe	86











**RUGGED**  
BY SCHUMACHER

## EN - English - Instructions for use

Charge the booster immediately after purchase, after each use and every 30 days or when the charge level falls below 75%, to keep the internal battery fully charged and extend battery life.

### 1. CAUTION - SAFETY INSTRUCTIONS

	Read the instructions before use. Keep these instructions for future reference. This manual will explain how to use the appliance safely and effectively. Please read and follow these instructions and safety guidelines carefully. Failure to do so could result in serious injury or death.
	Read, understand and follow all instructions of the battery, vehicle and any equipment used. Review the cautionary markings on the battery and on the engine.
	Do not expose to rain, snow, moisture or dust.
	WARNING: Explosive gases. Prevent flames and sparks. Provide adequate ventilation during charging/use.
	Risk of electric shock.
	Risk of fire.
	Risk of hazardous materials.
	Wear protective clothes; complete eyes and body protection, including safety goggles.

- 1.1 Keep out of reach of children.
- 1.2 The appliance is not to be used by persons (including children) with reduced physical, sensory or mental capabilities, or lack of experience and knowledge, unless they have been given supervision or instruction.
- 1.3 Children being supervised not to play with the appliance.
- 1.4 Cleaning and user maintenance shall not be made by children without supervision.
- 1.5 Do not use with non-rechargeable batteries.
- 1.6 Use in a dry, well-ventilated area away from liquids.
- 1.7 Use only attachments recommended by the manufacturer.
- 1.8 Do not use the appliance with damaged input or output cables.
- 1.9 Do not open or disassemble the appliance; take it to a qualified service person when service or repair is required.
- 1.10 Do not use the appliance if it has received a sharp blow, been dropped or otherwise damaged in any way.
- 1.11 Do not put fingers or hands into the appliance.
- 1.12 Never put the appliance on top of the battery while using it.
- 1.13 Do not attempt to start a damaged battery.
- 1.14 Never start a frozen battery. Do not permit the internal battery of the appliance to freeze.
- 1.15 Never connect the appliance to a battery or starter which is in short-circuit.

- 1.16 Do not use the booster to jump start a vehicle while charging the internal batteries.
- 1.17 Keep away from jewelry. Remove personal metal objects such as rings, bracelets, necklaces and watches when working with a lead-acid battery. A lead-acid battery can produce a short-circuit current high enough to weld a ring or the like to metal, causing a severe burn.
- 1.18 Keep away from tools. Be extra cautious, to reduce the risk of dropping a metal tool onto the battery. It might spark or short-circuit the battery or other electrical part that may cause an explosion.
- 1.19 Never allow clamps to touch together or contact the same piece of metal.
- 1.20 Consider having someone close enough by to come to your aid when you work near a lead-acid battery.
- 1.21 If battery acid contacts your skin or clothing, immediately flood the area with water for at least 30 minutes. If acid enters your eyes, immediately flood the eyes with running water for at least 10 minutes and get medical attention right away.
- 1.22 If battery acid is accidentally swallowed, do not induce vomiting. Seek medical attention immediately.
- 1.23 Determine the voltage of the battery by referring to the vehicle owner's manual and make sure that the output voltage of the appliance is correct.
- 1.24 Position the output cables to reduce any the risk of damage by the hood, door and moving or hot engine parts. If it is necessary to close the hood during the jumps starting process, ensure that the hood does not touch the metal part of the battery clamps or cut the insulation of the cables.
- 1.25 The battery terminal not connected to the chassis has to be connected first. The other connection is to be made to the chassis, remote from the battery and fuel line.
- 1.26 Refer to the instructions for cleaning and user maintenance.
- 1.27 The appliance must only be supplied at safety extra low voltage corresponding to the marking on the appliance.
- 1.28 This product contains a lithium ion battery. In case of fire, please contact the emergency service to seek help. You may use a dedicated extinguisher to extinguish the fire. Use water in last resort. Never attempt to pick up or move a hot smoking, or burning product, as you may be injured.

## 2. GENERAL INFORMATION

### 2.1 Description

1. Power/Light button
2. Jump start ready LED
3. Jump start/Override button
4. Battery status indicators
5. Error LED
6. Port cover
7. USB output port
8. 12 V input port
9. USB input port
10. Built-in work light
11. Battery clamps

Not shown:

Travel bag,  
12 V DC car charger  
and USB charging cable



### 2.2 Function buttons

Power/Light button:

- Press the button to turn on the power and check the battery status.
- Press twice and hold to turn on or to turn off the light.

**NOTE:** Jump start/Override button: Press the button to jumpstart your vehicle. Press twice and hold for 5 seconds, to jump start your vehicle with low voltage. The unit will automatically turn off if not used for 30 seconds. The green LED goes out after 10 minutes.

### 2.3 Control panel - LED Indicator

Battery status LED		White	Flashing		The internal battery is charging.
Ready LED		Green	Solid		The unit is ready to jump start.
Ready LED		Green	Flashing		The unit is ready to override.
Fault LED		Red	Solid		Short circuit connected.
Fault LED		Red	Solid		Clamps reversed.

## 3. THE INTERNAL BATTERY

### 3.1 Charging level

Press the Power/Light button on the front of the unit. The LEDs will indicate the current charge level as follows:

Charge the internal battery if the LEDs indicate less than 75%.

	100 %	Charged
	75 %	Charged
	50 %	Charged
	25 %	Charged

### 3.2 Charging the internal battery

Charge the unit as soon as possible after use. Never completely discharge the battery. Use a 2 A USB charger (not included), or a 2 A USB charging port to quickly recharge the booster. Using a charger with less than 2 A will increase charge time.

1. Plug the USB end of the charging cable into the input port. Next, plug the USB end of the charging cable into a charger's USB port.
2. Plug your charger into a live AC or DC power outlet.
3. Approximate time to fully charge the booster (with 2 A charger):
  - SBX461: 4-5 hours
  - SBX462: 5-6 hours
  - SBX463: 6-7 hours
  - SBX464: 7-8 hours
4. When the unit is fully charged, all four white LEDs turn solid for a short time, and then shut off.
5. When the battery is fully charged, disconnect your charger from the outlet, and then remove the charging cable from the charger and the unit.

### 3.3 Charging the internal battery while driving

You may also charge the internal battery while driving, using the 12 V DC car charger (included):

1. Make sure the car is running.
2. Plug the 12 V DC adapter cable into the unit's 12 V input socket.
3. Insert the other end of the accessory cable into the vehicle's accessory outlet.
4. Approximate time to fully charge the jump starter:
  - SBX461: 2 hours
  - SBX462: 3 hours
  - SBX463: 3.5 hours
  - SBX464: 4 hours
5. When the unit is fully charged, all four white LEDs turn solid for a short time, and then shut off.
6. When the battery is fully charged, disconnect your charger from the power source and then remove the charging cable from the charger and the unit.

**NOTE:** Completely disconnect the charger cable when the engine is not running.

## 4. USING THE WORK LIGHT

Position the jump starter on a flat, stable surface near the intended work area. Ensure the battery clamps are securely clipped on the storage holders.

1. Press twice and hold the Power/Light button on the front of the unit to activate the steady mode, press once to cycle through the following modes:
  - Steady glow;
  - Flash for an SOS signal;
  - Flash in strobe mode
2. When finished using the work light, press twice and hold the button for 0,75 second, to turn off the work light.
3. Recharge the unit as soon as possible after each use.

**NOTE:** Recharge the unit immediately when all battery status LEDs are off.

## 5. CHARGING A MOBILE DEVICE WITH THE USB PORT

The USB port provides up to 2.4 A at 5 V DC.

Ensure the battery clamps are securely clipped on the storage holders.

1. Press the Power/Light button on the front of the unit to turn on the power.
2. Plug your device into the USB port.
3. Turn on the USB device, if necessary.
4. When finished using the USB port, turn off the device (if necessary) and unplug the device.
5. Recharge the unit as soon as possible after each use.

**NOTE:** Recharge the unit immediately when all battery status LEDs are off.

## 6. OPERATING INSTRUCTIONS

### 6.1 To start a vehicle

#### IMPORTANT:

- Using the booster without a battery installed in the vehicle will damage the vehicle's electrical system.

- Only jump start a 12 V lead-acid battery system vehicle.

**NOTE:** The internal battery must have a charge of at least 75% to jump start a vehicle.

Ignite OFF and all electrical devices (heating, lighting...) before using the booster. Lay the DC cables away from any fan blades, belts, pulleys and other moving parts.

#### 1. Connection to the battery

Check first if the negative terminal is connected/grounded to the chassis. If not, contact your reseller.

Connect the red clamp (+) to the positive terminal (+) of the battery, then connect the black clamp (-) to the earth/chassis of the vehicle (a heavy gauge metal part of the frame or engine block. Do not connect to the carburetor or fuel lines).

#### 2. Jump Start

Press the Jumpstart/Override button to turn on the jump starter.

The green ready LED will light.

#### 4. Start the engine

It is best to wait 30 seconds after clamp connection to attempt to start the vehicle. Crank the engine for maximum 5 seconds and wait at least 30 seconds before a second attempt.

#### 6. Disconnection

After the engine starts, press the Jumpstart/Override button to turn the jump starter off, and then disconnect the black clamp (-) at first and then the red clamp (+).

#### 7. Recharging

Recharge the unit as soon as possible.

**NOTE:** Recharge the unit immediately when all battery status LEDs are off.

### 6.2 Starting attempt

When using the booster to start an engine, **do not crank for more than 5 seconds, and wait at least 30 seconds before a second attempt.**

**IMPORTANT:** DO NOT attempt to jump start your vehicle more than three consecutive times. If the vehicle will not start after three attempts, consult

a service technician.

### 6.3 Starting a battery with low voltage

If the vehicle's battery voltage is too low for the jump starter to detect that the clamps are connected, there is a manual start procedure to enable the jump start function.

1. Make sure the clamps are correctly connected.
2. Press twice and hold the Jump start/Override button for 5 seconds, to turn on the override mode. The green ready LED will flash.

**WARNING!** This overrides a safety feature. It will energize the clamps and cause sparking if they are touched together. If the clamp connections are shorted or reversed, damage to the unit, battery and possibly the car's electrical system will occur.

## 7. MAINTENANCE AND STORAGE

After unplug and disconnect the unit, use a dry cloth to wipe all battery corrosion and other dirt or oil from the battery clamps, cords, and the outer case.

Charge battery to full capacity before storage. Charge at least once every month, if not in frequent use, to prevent over-discharge.

Store this unit at temperatures between -10°C and +45°C, in a dry place to protect it against humidity and moisture.





Store the clamps on their supports, to ensure they do not come into contact with any metallic surface.

## 8. TROUBLESHOOTING

### 8.1 Booster

Problem	Possible cause	Solution
The booster will not operate.	The internal battery voltage is too low.	Use the USB adapter to charge and activate.
The battery in the booster do not hold a charge.	The battery is bad (will not accept a charge).	Have the battery checked.
The booster do not jump start my vehicle.	Clamps are not making a good connection to the battery.	Check for poor connection to battery and frame. Make sure connection points are clean.
	The booster is not turned on.	Press the Jumpstart/Override button to turn on the booster.
	Connections are reversed.	Disconnect the booster and reverse the clamps.
	The internal battery is not charged.	Check the status of charge and recharge the unit.
	The vehicle's battery is not defective.	Have the battery checked.

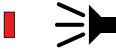
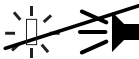
## 8.2 Ready / Fault LED behavior

	LED and buzzer description	Description / Reason
	Green LED lit solid.	Ready to jump start
	Green LED flashing.	Ready to override
	Red LED lit solid and buzzer sounds several times per second.	Short circuit protection
		Reverse polarity protection
	No LED lit and no buzzer beep.	Battery low voltage protection
		Battery exhausted
	Red LED flashing and buzzer sounds every second.	Temperature protection
	Battery status LEDs flash.	

## 9. LIMITED WARRANTY

The warranty applies to manufacturing and material faults during a two-year period from the date of purchase. To benefit from the guarantee, the purchaser is required to return the product with proof of purchase to the place of purchase. The devices on which will have been seen any abuse, improper use or improper handling or modifications, as well as entrusting the device to be repaired to third parties other than authorized representatives will void the warranty.

Electrical products should not be discarded with household products. Electrical products used must be collected separately and disposed of at collection points provided for this purpose. Talk with your local authorities or dealer for advice on recycling.

المشكلة	السبب المحتمل	الحل
لا يمكن للمعزز تشغيل سيارتي باستخدام بطارية أخرى.	لا تضمن المشابك توصيلاً جيداً بالبطارية.	تأكد إذا كان التوصيل ضعيفاً بالبطارية والهيكل. تأكد من نظافة نقاط التوصيل.
	المعزز غير مُشغّل.	اضغط على مفتاح / Jumpstart Override لتشغيل المعزز.
	التوصيلات معكوسة.	افصل المعزز وعاكس المشابك.
	البطارية الداخلية غير مشحونة.	تأكد من حالة الشحن وأعد شحن الوحدة.
	بطارية السيارة غير معيبة.	افحص البطارية.

## 8.2 سلوك المؤشر الضوئي للجهازية/الأعطال

وصف المؤشر الضوئي والجرس	الشرح / السبب
 المؤشر الضوئي الأخضر مضاء بشكل ثابت.	الوحدة جاهزة لبدء التشغيل باستخدام الأسلاك.
 وميض المؤشر الضوئي الأخضر.	النظام جاهز لتجاوز ميزة الأمان
 يضيء المؤشر الضوئي باللون الأحمر الثابت ويصدر صوت الجرس عدة مرات في الثانية.	الحماية ضد الدائرة الكهربائية القصيرة الحماية ضد عكس الأقطاب
 لا يضيء المؤشر الضوئي ولا يصدر الجرس أي صوت.	حماية الجهد المنخفض للبطارية نفدت طاقة البطارية
 يومض المؤشر الضوئي الأحمر ويصدر الجرس صوتاً كل ثانية.	الحماية ضد ارتفاع درجة الحرارة
 تومض المؤشرات الضوئية لحالة البطارية.	

## 9. ضمان محدود

يشمل الضمان عيوب التصنيع والمواد التي صُنعت منها المنتج، وذلك لفترة زمنية تبلغ سنتين اعتباراً من تاريخ الشراء. يكون المستفيد من الضمان، أي المشتري، مُطالباً بإرجاع الجهاز إلى محل الشراء مع تقديم دليل يثبت عملية الشراء. يُلغى الضمان الخاص بالأجهزة التي يُلاحظ عليها علامات أي سوء استخدام أو استخدام غير صحيح أو ممانعة غير سليمة أو تعديلات عليها، وكذلك في حال تكليف جهات أخرى بتصليح هذا الجهاز غير المندوبين المعتمدين للقيام بذلك.

لا تتخلص من الأجهزة الكهربائية مع المنتجات المنزلية. يجب جمع المنتجات الكهربائية المستخدمة بشكل منفصل والتخلص منها في نقاط التجميع المخصصة لهذا الغرض. احصل على المشورة من السلطات المحلية أو الموزع المحلي بشأن إعادة التدوير.



## 6. الفصل

بعد بدء تشغيل المحرك، اضغط على المفتاح Jumpstart / Override لإيقاف تشغيل بادئ التشغيل، ثم افصل المشبك الأسود (-) أولاً ثم المشبك الأحمر (+).

## 7. إعادة الشحن

أعد شحن الوحدة بأسرع ما يمكن بعد كل استخدام.

**ملاحظة:** أعد شحن الوحدة فوراً عند تكون جميع المؤشرات الضوئية الخاصة بحالة البطارية مطفأة.

## 6.2 محاولة بدء التشغيل

عند استخدام المعزز لبدء تشغيل محرك السيارة، لا تُدر المحرك لأكثر من 5 ثوان وانتظر 30 ثانية على الأقل قبل القيام بمحاولة ثانية.

**ملاحظة مهمة:** لا تحاول تشغيل محرك سيارتك من بطارية أخرى لأكثر من ثلاث مرات متتالية. إذا لم تتمكن من بدء تشغيل السيارة بعد ثلاث محاولات، استشر في الخدمة.

## 6.3 بدء تشغيل بطارية بجهد منخفض

إذا كان الجهد الكهربائي لبطارية السيارة منخفضاً جداً بحيث لا يكتشف بادئ التشغيل أن المشابك موصلة، فإن هناك إجراء يدوي يمكن تنفيذه لبدء التشغيل من بطارية أخرى.

1. تأكد من توصيل المشابك بشكل صحيح.
2. اضغط مرتين باستمرار على المفتاح Jump start / Override لمدة 5 ثوانٍ لتشغيل نمط التجاوز، وعندها يضيء المؤشر الضوئي الأخضر الخاص بالجهازية.

**تحذير!** يؤدي هذا العمل إلى تجاوز ميزة الأمان. ويؤدي أيضاً إلى تنشيط المشابك ويسبب شرارة إذا لامست المشابك بعضها. إذا كانت توصيلات المشبك قصيرة أو معكوسة، قد تتعرض الوحدة والبطارية للتلف، وربما النظام الكهربائي للسيارة.

## 7. الصيانة والتخزين

بعد فصل التوصيلات والوحدة، استخدم قطعة قماش جافة لمسح جميع الأجزاء المتأكلة للبطارية والأوساخ الأخرى أو الزيت من مشابك البطارية والأسلاك والغلاف الخارجي.

اشحن البطارية بكامل طاقتها قبل تخزينها. قم بعملية الشحن مرة واحدة في كل شهر على الأقل في حال عدم الاستخدام الدائم، وذلك لمنع نفاذ طاقة البطارية بالكامل.

خزّن هذه الوحدة في درجات حرارة تتراوح بين 10- و 45+ درجة مئوية، في مكان جاف لحمايتها من الرطوبة والبلل.

قم بتخزين المشابك على حاملاتها، لضمان عدم ملامستها لأي سطح معدني.

## 8. اكتشاف الأعطال وإصلاحها

### 8.1 المعزز

المشكلة	السبب المحتمل	الحل
لن يعمل المعزز.	الجهد الكهربائي للبطارية الداخلية منخفض جداً.	استخدم موائم USB للشحن والتنشيط.
لا تحتفظ البطارية الموجودة في المعزز بالشحنة.	البطارية في حالة سيئة (لن تقبل الشحن).	افحص البطارية.

1. اضغط مرتين باستمرار على مفتاح التيار/الضوء الموجود في مقدمة الوحدة لتنشيط الوضع الثابت، واضغط مرة واحدة للتنقل بين الأنماط التالية:
    - توهج ثابت،
    - وميض لإشارة النجدة.
    - وميض قوي (ستروب)
  2. عند الانتهاء من استخدام ضوء العمل، اضغط مرتين باستمرار على المفتاح لمدة 0,75 ثانية، لإيقاف تشغيل ضوء العمل.
  3. أعد شحن الوحدة بأسرع ما يمكن بعد كل استخدام.
- ملاحظة:** أعد شحن الوحدة فورًا عند تكون جميع المؤشرات الضوئية الخاصة بحالة البطارية مطفأة.

## 5. شحن جهاز محمول باستخدام منفذ USB

- يوفر منفذ USB قوة تصل إلى 2.4 أمبير عند تيار مباشر بقيمة 5 فولت. تأكد من أن مشابك البطارية مثبتة بإحكام على حاملات التخزين.
1. اضغط على مفتاح التيار / الضوء الموجود في مقدمة الوحدة للتوصيل بالتيار.
  2. قم بتوصيل جهازك بمنفذ USB.
  3. قم بتشغيل جهاز USB، إذا لزم الأمر.
  4. عند الانتهاء من استخدام منفذ USB، أوقف تشغيل الجهاز (إذا لزم الأمر) وافصل الجهاز.
  5. أعد شحن الوحدة بأسرع ما يمكن بعد كل استخدام.
- ملاحظة:** أعد شحن الوحدة فورًا عند تكون جميع المؤشرات الضوئية الخاصة بحالة البطارية مطفأة.

## 6. تعليمات التشغيل

### 6.1 لبدء تشغيل المركبة

#### ملاحظة مهمة:

- يؤدي استخدام المعزز دون وجود بطارية مُركّبة في السيارة إلى تلف النظام الكهربائي للسيارة.
  - شغل السيارة باستخدام الأسلاك فقط عندما تكون المركبة مزوّدة ببطارية رصاص حمضية بتيار 12 فولت.
- ملاحظة:** يجب أن تكون البطارية الداخلية مشحونة بنسبة 75% على الأقل لتتمكن من تشغيل محرك السيارة باستخدام الأسلاك.
- أغلق جميع الأجهزة الكهربائية (التدفئة والإضاءة وغيرها) قبل استخدام المعزز. قم بإبعاد كابلات التيار المباشر عن ريش المروحة والأحزمة والبكرات والأجزاء المتحركة الأخرى.

### 1. التوصيل بالبطارية

تأكد أولاً من أن الطرف السالب مُوصّل بالأرض أو الهيكل. إذا لم يكن الحال كذلك، اتصل بالبائع الذي اشترت المنتج منه.

قم بتوصيل المشبك الأحمر (+) بالطرف الموجب (+) للبطارية، والمشبك الأسود (-) بالأرض/هيكل السيارة (جزء معدني ثقيل الوزن من الهيكل أو كتلة المحرك. ولا تقم بالتوصيل بالكاربوراتير أو خطوط الوقود).

### 2. تشغيل السيارة من بطارية أخرى

اضغط على مفتاح Jumpstart / Override لتشغيل بادئ التشغيل. وعندها يضيء المؤشر الضوئي الأخضر الخاص بالجهازية.

### 4. أدر المحرك

من الأفضل الانتظار 30 ثانية بعد توصيل المشبك قبل محاولة بدء تشغيل السيارة. شغل المحرك لمدة لا تتجاوز 5 ثوان، وانتظر 30 ثانية على الأقل قبل القيام بمحاولة ثانية.

### 3. البطارية الداخلية

#### 3.1 مستوى الشحن

مشحونة	100%	
مشحونة	75%	
مشحونة	50%	
مشحونة	25%	

اضغط على مفتاح التيار / الضوء الموجود في مقدمة الوحدة. ستشير المؤشرات الضوئية إلى مستوى الشحن الحالي على النحو التالي:

اشحن البطارية الداخلية إذا كانت المؤشرات الضوئية تشير إلى أن الشحن يقل عن 75%.

#### 3.2 شحن البطارية الداخلية.

أعد شحن الوحدة بأسرع ما يمكن بعد كل استخدام. لا تترك أبداً شحنة البطارية تنفذ بالكامل. استخدم شاحن USB بقوة 2 أمبير (غير مرفق بالمنتج)، أو منفذ شحن USB بقوة 2 أمبير لإعادة شحن المعزز بسرعة. يؤدي استخدام شاحن بقوة أقل من 2 أمبير إلى زيادة وقت الشحن.

1. أدخل طرف USB لكابل الشحن في منفذ الإدخال. بعد ذلك، ضع طرف USB لكابل الشحن في منفذ USB الموجود في الشاحن.

2. قم بتوصيل الشاحن بمصدر التيار الكهربائي المتناوب أو المستمر.

3. المدة التقريبية لشحن المعزز بالكامل (باستخدام شاحن 2 أمبير):

SBX461: 4-5 ساعات

SBX462: 5-6 ساعات

SBX463: 6-7 ساعات

SBX464: 7-8 ساعات

4. بعد شحن الوحدة بالكامل، تضيء جميع المؤشرات الضوئية البيضاء الأربعة على نحو ثابت لفترة قصيرة ثم تنطفئ.

5. بعد شحن البطارية بالكامل، افصل الشاحن عن مصدر التيار الكهربائي، ثم قم بإزالة كابل الشحن من الشاحن والوحدة.

#### 3.3 شحن البطارية الداخلية أثناء القيادة.

يمكنك أيضاً شحن البطارية الداخلية أثناء القيادة، باستخدام شاحن سيارة 12 فولت تيار مباشر (مرفق بالمنتج):

1. تأكد من أن محرك المركبة مُدار.

2. قم بتوصيل سلك موائم التيار المستمر بجهد 12 فولت بمقبس الإدخال بجهد 12 فولت في الوحدة.

3. أدخل الطرف الآخر من السلك الملحق في منفذ ملحقات المركبة.

4. المدة التقريبية لشحن بادئ التشغيل بالكامل:

SBX461: ساعتان

SBX462: 3 ساعات

SBX463: 3.5 ساعات

SBX464: 4 ساعات

5. عد شحن الوحدة بالكامل، تضيء جميع المؤشرات الضوئية البيضاء الأربعة على نحو ثابت لفترة قصيرة ثم تنطفئ.

6. بعد شحن البطارية بالكامل، افصل الشاحن من مصدر التيار الكهربائي، ثم قم بإزالة كابل الشحن من الشاحن والوحدة.

ملاحظة: افصل كابل الشاحن تماماً عندما يكون المحرك متوقفاً.

#### 4. استخدام ضوء العمل

ضع بادئ التشغيل على سطح مستو وثابت بالقرب من منطقة العمل.

تأكد من أن مشابك البطارية مثبتة بإحكام على حاملات التخزين.



## 2. معلومات عامة

### 2.1 الوصف

1. مفتاح التيار / الضوء
2. المؤشر الضوئي لجهازية تشغيل السيارة باستخدام الأسلاك
3. مفتاح بدء التشغيل باستخدام الأسلاك / وظيفة التجاوز
4. مؤشرات حالة البطارية
5. المؤشر الضوئي للأعطال
6. غطاء المنفذ
7. مخرج USB
8. منفذ إدخال 12 فولت
9. منفذ إدخال USB
10. ضوء عمل مدمج
11. مشابك البطارية

غير ظاهر:

حقيبة سفر وشاحن سيارة 12 فولت تيار مباشر وكابل شحن USB

### 2.2 مفاتيح الوظائف

مفتاح التيار / الضوء:

- اضغط على المفتاح للتوصيل بالتيار وتحقق من حالة البطارية.
- اضغط مرتين باستمرار لتشغيل الضوء أو إطفائه.

**ملاحظة:** مفتاح بدء التشغيل باستخدام الأسلاك / وظيفة التجاوز: اضغط على المفتاح لبدء تشغيل مركبتك باستخدام الأسلاك. اضغط مرتين باستمرار لمدة 5 ثوانٍ لبدء تشغيل مركبتك بجهد منخفض. يتوقف تشغيل الوحدة تلقائيًا إذا لم يتم استخدامها لمدة 30 ثانية. ينطفئ المؤشر الضوئي الأخضر بعد 10 دقائق.

### 2.3 لوحة التحكم - المؤشر الضوئي

البطارية الداخلية قيد الشحن.		وميض	أبيض		المؤشر الضوئي لحالة البطارية
الوحدة جاهزة لبدء التشغيل باستخدام الأسلاك.		ثابت	أخضر		المؤشر الضوئي للجهازية
الوحدة جاهزة للتجاوز.		وميض	أخضر		المؤشر الضوئي للجهازية
دائرة قصيرة مُوصَل.		ثابت	أحمر		المؤشر الضوئي للأعطال
المشابك معكوسة.		ثابت	أحمر		المؤشر الضوئي للأعطال

- 1.15 لا تقم أبداً بتوصيل الجهاز ببطارية أو بادئ تشغيل في دائرة كهربائية قصيرة.
- 1.16 لا تستخدم المعزز لبدء تشغيل السيارة بالأسلاك عندما تكون البطاريات الداخلية قيد الشحن.
- 1.17 احتفظ بالمنتج بعيداً عن المجوهرات. يجب إزالة الأشياء المعدنية الشخصية مثل الخواتم، والأساور، والقلائد، والساعات عند التعامل مع بطارية الرصاص الحمضية. يمكن لبطارية الرصاص الحمضية إنتاج دائرة كهربائية قصيرة تولد تياراً مرتفعاً بما فيه كفاية للحام خاتم أو معدن مماثل، مما قد يسبب حروقاً خطيرة.
- 1.18 احتفظ بالمنتج بعيداً عن الأدوات. يجب التحلي بالحذر الشديد من أجل تقليل مخاطر سقوط أداة معدنية على البطارية. قد يؤدي ذلك إلى حدوث شرارة أو دائرة قصيرة في البطارية أو أي جزء كهربائي آخر، مما قد يتسبب في حدوث انفجار.
- 1.19 تأكد من عدم ملامسة المشابك إطلاقاً لبعضها أو ملامستها لنفس القطعة المعدنية.
- 1.20 يجب مراعاة وجود شخص قريب منك بما فيه كفاية لمساعدتك عندما تعمل بالقرب من بطارية الرصاص الحمضية.
- 1.21 إذا لامس حمض البطارية بشرتك أو ملابسك، اشطف المنطقة المعنية بالماء في الحال، ولمدة لا تقل عن 30 دقيقة. إذا دخل الحمض في عينيك، اشطفهما على الفور بالماء الجاري لمدة لا تقل عن 10 دقائق واطلب الرعاية الطبية في الحال.
- 1.22 في حال ابتلاع حمض البطارية، لا تشجع على التقيؤ. اطلب الرعاية الطبية في الحال.
- 1.23 حدد الجهد الكهربائي للبطارية عن طريق الرجوع إلى دليل مالك السيارة، والتأكد من أن جهد الخرج الخاص بالجهاز صحيح.
- 1.24 ضع أسلاك الخرج في موضع يقلل من التعرض لأي تلفٍ بسبب غطاء المحرك أو الباب أو أجزاء المحرك المتحركة أو الساخنة. إذا كان من الضروري إغلاق الغطاء أثناء عملية بدء التشغيل بالأسلاك، تأكد من عدم ملامسة الغطاء للجزء المعدني من مشابك البطارية أو حدوث قطع في عازل السلك.
- 1.25 يجب أولاً توصيل قطب البطارية غير الموصول بالهيكل. يجب توصيل الجزء الآخر بالهيكل، بعيداً عن البطارية وخط الوقود.
- 1.26 راجع التعليمات الخاصة بالتنظيف والصيانة التي يقوم بها المستخدم.
- 1.27 يجب أن يتم تزويد الجهاز فقط بجهد منخفض إضافي آمن يتوافق مع العلامات الموجودة على الجهاز.
- 1.28 يحتوي هذا المنتج على بطارية ليثيوم أيون. في حالة نشوب حريق، يرجى الاتصال بخدمة الطوارئ لطلب المساعدة. يمكنك استخدام مطفأة مخصصة لإطفاء الحريق. استخدم الماء كآخر حل. لا تحاول أبداً التقاط أو تحريك منتج ساخن أو محترق أو ينبعث منه الدخان، لأنك قد تتعرض للإصابة.

## AR - العربية - تعليمات الاستخدام

اشحن المعزز في الحال بعد شرائه، وبعد كل استخدام، وكل 30 يوماً أو عندما يقل مستوى الشحن عن 75%، وذلك للحفاظ على البطارية الداخلية مشحونة بالكامل وإطالة عمر البطارية.

### 1. تنبيه - تعليمات السلامة









اقرأ التعليمات قبل بدء الاستخدام. احتفظ بهذه التعليمات للرجوع إليها في وقت لاحق. سيوضح هذا الدليل طريقة استخدام المعزز بكل أمان وفعالية. يُرجى قراءة واتباع هذه التعليمات وتوجيهات السلامة بعناية. قد يؤدي التقصير في عمل ذلك إلى التعرض لإصابات خطيرة أو الوفاة.	
يُرجى قراءة وفهم واتباع كل التعليمات الخاصة بالبطارية والمركبة وأي معدات يتم استخدامها. راجع العلامات التحذيرية الموجودة على البطارية والمحرك.	
لا تُعرض الجهاز للمطر أو الثلج أو الرطوبة أو الغبار.	
تحذير: غازات متفجرة. يُمنع إشعال اللهب أو الشرارات. يجب توفير تهوية كافية أثناء الشحن/الاستخدام.	
خطر التعرض للصدمات الكهربائية.	
خطر الحريق.	
خطر التعرض لمواد خطرة.	
يجب ارتداء الملابس الواقية، ومعدات الحماية الكاملة للعينين والجسم، بما فيها نظارات السلامة.	

- 1.1 احتفظ بالجهاز بعيداً عن متناول الأطفال.
- 1.2 لا يجوز استخدام الجهاز بواسطة أشخاص (ومنهم الأطفال) لديهم ضعف في القدرات البدنية أو الحسية أو العقلية، أو تنقصهم الخبرة والمعرفة، ما لم تُقدم لهم التعليمات مسبقاً أو يستفيدون من الإشراف.
- 1.3 يجب منع الأطفال الخاضعين للإشراف من العبث بالجهاز.
- 1.4 لا يُسمح للأطفال بتنظيف وصيانة الجهاز دون إشراف.
- 1.5 لا تستخدم الجهاز مع البطاريات غير القابلة لإعادة الشحن.
- 1.6 استخدم الجهاز في مكان جاف به تهوية جيدة وبعيداً عن السوائل.
- 1.7 استخدم فقط الملحقات التي توصي بها الشركة المصنّعة.
- 1.8 لا تستخدم الجهاز مع أسلاك إدخال أو إخراج تالفة.
- 1.9 لا تحاول فتح أو تفكيك الجهاز، واعرضه على شخص مؤهل لإجراء الخدمة إذا احتجت إلى صيانته أو إصلاحه.
- 1.10 لا تستخدم الجهاز إذا تعرض لصدمة قوية أو السقوط أو التلف بأي شكل من الأشكال.
- 1.11 لا تضع أصابعك أو يديك داخل الجهاز.
- 1.12 لا تضع الجهاز أبداً على البطارية أثناء استخدامه.
- 1.13 لا تحاول بدء تشغيل بطارية تالفة.
- 1.14 لا تحاول أبداً بدء تشغيل بطارية مجمدة. لا تترك البطارية الداخلية للجهاز تتجمّد.

## DA - Dansk - Brugsanvisninger

Oplad boosteren umiddelbart efter købet, efter hver brug og hver 30. dag, eller når opladningsniveauet falder til under 75 % for at holde det interne batteri fuldt opladet og forlænge batterilevetiden.

### 1. FORSIGTIG - SIKKERHEDSANVISNINGER

	Læs brugervejledningen før brug. Opbevar disse anvisninger med henblik på fremtidig brug. I denne vejledning beskrives det, hvordan apparatet anvendes sikkert og effektivt. Læs og følg denne vejledning og sikkerhedsanvisningerne nøje. Hvis det ikke gøres, kan det føre til alvorlig personskade eller død.
	Læs, forstå, og følg alle anvisninger til batteriet, køretøjet og eventuelt anvendt udstyr. Gennemgå forsigtigheds- og advarselmærkningen på batteriet og motoren.
	Må ikke udsættes for regn, sne, fugt eller støv.
	ADVARSEL: Eksplosive gasser. Undgå flammer og gnister. Sørg for tilstrækkelig ventilation under opladning/brug.
	Risiko for elektrisk stød.
	Risiko for brand.
	Risiko for farlige materialer.
	Bær beskyttelsestøj; komplet øjen- og kropsbeskyttelse, herunder sikkerhedsbriller.

- 1.1 Skal opbevares utilgængeligt for børn.
- 1.2 Apparatet må ikke benyttes af personer (herunder børn) med reducerede fysiske, sansemæssige eller mentale færdigheder eller ved manglende erfaring og viden, medmindre det foregår under opsyn eller efter anvisning.
- 1.3 Sørg for, at børn ikke leger med apparatet.
- 1.4 Rengøring og vedligeholdelse udført af brugeren må ikke udføres af børn, som ikke er under opsyn.
- 1.5 Må ikke anvendes til ikke-genopladelige batterier.
- 1.6 Skal bruges i et tørt, godt udluftet område væk fra væsker.
- 1.7 Brug udelukkende ekstraudstyr, der er anbefalet af producenten.
- 1.8 Brug ikke apparatet med beskadigede indgangs- eller udgangskabler.
- 1.9 Åbn og adskil ikke apparatet. Bring det til en kvalificeret servicetekniker, når service eller reparation er nødvendig.
- 1.10 Brug ikke apparatet, hvis det er blevet ramt af et hårdt stød, er blevet tabt eller på anden måde er beskadiget.
- 1.11 Berør ikke apparatet med fingre eller hænder.
- 1.12 Apparatet må aldrig placeres oven på batteriet, mens det er i brug.
- 1.13 Forsøg aldrig at starte et beskadiget batteri.
- 1.14 Start aldrig et frosset batteri. Sørg for, apparatets interne batteri aldrig fryser.
- 1.15 Slut aldrig apparatet til et batteri eller en startanordning, der er kortslettet.

- 1.16 Brug ikke boosterens til at give starthjælp til et køretøj, mens de interne batterier er ved at blive opladet.
- 1.17 Skal holdes væk fra smykker. Fjern personlige metalgenstande såsom ringe, armbånd, halskæder og ure, når du arbejder med et blybatteri. Et blybatteri kan generere en kortslutningsstrøm, der er høj nok til at svejse en ring eller lignende fast til metal, hvilket medfører en alvorlig forbrænding.
- 1.18 Skal holdes væk fra værktøj. Vær ekstra forsigtig for ikke at tabe et metalværktøj på batteriet. Det kan forårsage gnister eller kortslutning af batteriet eller andre elektriske dele og kan forårsage en eksplosion.
- 1.19 Sørg for, at klemmer aldrig berører hinanden eller kommer i kontakt med det samme stykke metal.
- 1.20 Overvej at få nogen i nærheden til at hjælpe dig, når du arbejder i nærheden af et blybatteri.
- 1.21 Hvis batterisyre kommer i kontakt med hud eller beklædning, skal området øjeblikkeligt skylles med vand i mindst 30 minutter. Hvis du får syre i øjnene, skal du øjeblikkeligt skylle med rindende vand i mindst 10 minutter og straks søge læge.
- 1.22 Hvis batterisyre indtages ved et uheld, må der ikke fremprovokeres opkast. Søg øjeblikkeligt læge.
- 1.23 Du kan se batteriets spænding i håndbogen til køretøjet og sikre, at apparatets udgangsspænding er korrekt.
- 1.24 Placer udgangskablerne for at reducere enhver risiko for beskadigelse af motorhjelm, døre og bevægelige eller varme motordele. Hvis det er nødvendigt at lukke motorhjelm under nødstartsprocessen, skal du sikre, at motorhjelm ikke berører metaldelen af batteriklemmerne eller skærer ind i kablets isolering.
- 1.25 Den batteriterminal, der ikke er sluttet til stellet, skal forbindes først. Den anden forbindelse skal slutes til stellet væk fra batteriet og brændstofrøret.
- 1.26 Se anvisningerne for rengøring og brugervedligeholdelse.
- 1.27 Apparatet må udelukkende blive forsynet med ekstra lav sikkerhedsspænding svarende til mærkningen på apparatet.
- 1.28 Dette produkt indeholder et litium-ion-batteri. I tilfælde af brand skal du kontakte nødberedskabet for at få hjælp. Du kan bruge en dertil beregnet ildslukker til at slukke ilden. Brug vand som en sidste udvej. Forsøg aldrig at samle et varmt rygende eller brændende produkt op eller flytte det, da det kan forårsage personskade.

## 2. GENERELLE OPLYSNINGER

### 2.1 Beskrivelse

1. Strøm-/Lys-knap
2. Klar til nødstart-LED
3. Nødstart/Tilsidesæt-knap
4. Batteristatusindikatorer
5. Fejl-LED
6. Stikdæksel
7. USB-udgangsstik
8. 12 V indgangsstik
9. USB-indgangsstik
10. Indbygget arbejdslys
11. Batteriklemmer

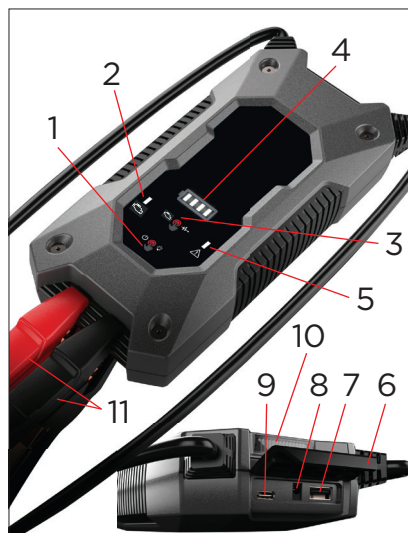

Ikke vist:

Rejsetaske, 12 V DC biloplader og USB opladningskabel

### 2.2 Funktionsknapper

Strøm-/Lys-knap:

- Tryk på knappen for at tænde for strømmen og kontrollere batteristatus.

- Tryk to gange og hold nede for at tænde eller slukke lyset.

**BEMÆRK:** Nødstart/Tilsidesæt-knap: Tryk på knappen for at nødstarte dit køretøj. Tryk to gange og hold nede i 5 sekunder for at nødstarte dit køretøj med lav spænding. Enheden slukkes automatisk, hvis den ikke bruges i 30 sekunder. Den grønne LED slukker efter 10 minutter.

### 2.3 Kontrolpanel - LED-indikator

Batteristatus-LED		Hvid	Blinkende		Det interne batteri oplades.
Klar-LED		Grøn	Lyser konstant		Enheden er klar til starthjælp.
Klar-LED		Grøn	Blinkende		Enheden er klar til tilsidesættelse.
Fejl-LED		Rød	Lyser konstant		Kortslutnings-tilsluttet.
Fejl-LED		Rød	Lyser konstant		Klemmer omvendt.

## 3. DET INTERNE BATTERI

### 3.1 Opladningsniveau

Tryk på Strøm-/Lys-knappen på forsiden af enheden. LED-indikatorerne vil vise det aktuelle opladningsniveau på følgende måde:

Oplad batteriet, hvis LED-indikatorerne angiver mindre end 75 %.

	100 % opladet
	75 % opladet
	50 % opladet
	25 % opladet

### 3.2 Opladning af det interne batteri

Oplad enheden så hurtigt som muligt efter brug. Lad aldrig batteriet blive helt afladet. Brug en 2 A USB-oplader (medfølger ikke), eller en 2 A USB-ladeport til hurtigt at genoplade boosterens. Brug af en oplader med mindre end 2 A vil forlænge opladningstiden.

1. Slut opladningskablets USB-ende til indgangsstikket. Sæt derefter opladningskablets USB-ende i USB-stikket på en oplader.
2. Slut din oplader til en strømførende AC- eller DC-udgang.
3. Omtrentlig tid til at oplade boosterens helt (med 2 A-oplader):
  - SBX461: 4-5 timer
  - SBX462: 5-6 timer
  - SBX463: 6-7 timer
  - SBX464: 7-8 timer
4. Når enheden er fuldt opladet, lyser alle fire hvide LED-indikatorer konstant i kort tid, hvorefter de slukkes.
5. Når batteriet er fuldt opladet, skal du koble opladeren fra udgangen og derefter tage opladningskablet af opladeren og enheden.

### 3.3 Opladning af det interne batteri under kørsel

Du kan også oplade det interne batteri, mens du kører, ved at bruge 12 V DC-bilopladeren (medfølger):

1. Sørg for, at bilen kører.
2. Sæt 12 V DC-adapterkablet i enhedens 12 V-indgangsstik.
3. Sæt den anden ende af tilbehørskablet i køretøjets tilbehørsudgang.
4. Omtrentlig tid til at oplade starthjælpsenheden helt:
  - SBX461: 2 timer
  - SBX462: 3 timer
  - SBX463: 3,5 timer
  - SBX464: 4 timer
5. Når enheden er fuldt opladet, lyser alle fire hvide LED-indikatorer konstant i kort tid, hvorefter de slukkes.
6. Når batteriet er fuldt opladet, skal du koble opladeren fra strømkilden og derefter tage opladningskablet ud af opladeren og enheden.

**BEMÆRK:** Frakobl opladningskablet helt, når motoren ikke kører.

## 4. BRUG AF ARBEJDSLYSSET

Placer starthjælpsenheden på en flad, stabil overflade i nærheden af det tilsigtede arbejdsområde.

Sørg for, at batteriklemmerne er sat sikkert fast på holderne.

1. Tryk to gange på og hold Strøm-/Lys-knappen på forsiden af enheden nede for at aktivere konstant tilstand, og tryk én gang for at skifte mellem følgende tilstande:
  - Konstant lys
  - Blinke SOS-signal
  - Blinke i stroboskoptilstand
2. Når du er færdig med at bruge arbejdslyset, skal du trykke to gange og holde knappen nede i 0,75 sekund for at slukke arbejdslyset.
3. Genoplad enheden så hurtigt som muligt efter hver anvendelse.

**BEMÆRK:** Genoplad straks enheden, når alle batteristatus-LED'er er slukket.

## 5. OPLADNING AF EN MOBILENHED VHA. USB-STIKKET

USB-stikket afgiver op til 2,4 A ved 5 V DC.

Sørg for, at batteriklemmerne er sat sikkert fast på holderne.

1. Tryk på Strøm-/Lys-knappen på forsiden af enheden for at tænde for strømmen.
2. Sæt din enhed i USB-stikket.
3. Tænd for USB-enheden, hvis det er nødvendigt.
4. Når du er færdig med at bruge USB-stikket, skal du slukke for enheden (om nødvendigt) og tage stikket ud af enheden.
5. Genoplad enheden så hurtigt som muligt efter hver anvendelse.

**BEMÆRK:** Genoplad straks enheden, når alle batteristatus-LED'er er slukket.

## 6. BETJENINGSVEJLEDNING

### 6.1 Start af et køretøj

#### VIGTIGT:

- Hvis man bruger boosterens på et køretøj, hvorpå der ikke er monteret et batteri, vil det beskadige køretøjets elektriske system.

- Nødstart udelukkende køretøjer med 12 V blybatteri.

**BEMÆRK:** Det interne batteri skal være ladet til mindst 75 % for at kunne yde starthjælp til et køretøj.

Sluk tændingen og alle elektriske enheder (varmesystem, belysning...), før du begynder at bruge boosterens.

Placér jævnstrømskablerne væk fra ventilatorblade, remme, remskiver og andre bevægelige dele.

#### 1. Tilslutning til batteriet

Kontrollér først, om den negative terminal er tilsluttet/jordet til stellet. Kontakt forhandleren i tvivlstilfælde.

Slut den røde klemme (+) til den positive terminal (+) på batteriet, og slut derefter den sorte klemme (-) til jord/chassis på køretøjet (en kraftig metaldele på stellet eller motorblokken. Tilslut ikke til karburatoren eller brændstofrørene).

#### 2. Starthjælp

Tryk på Nødstart/Tilsidesæt-knappen for at tænde for starthjælpsenheden. Den grønne klar-LED lyser.

#### 4. Start af motoren

Det er bedst at vente 30 sekunder efter tilslutning af klemmerne for at forsøge at starte køretøjet. Prøv at starte motoren i maksimalt 5 sekunder, og vent i mindst 30 sekunder før et efterfølgende forsøg.

#### 6. Frakobling

Når motoren er startet, skal du trykke på Nødstart/Tilsidesæt-knappen for at slukke for starthjælpsenheden og derefter afbryde først den sorte klemme (-) og derefter den røde klemme (+).

#### 7. Genopladning

Genoplad enheden så hurtigt som muligt.

**BEMÆRK:** Genoplad straks enheden, når alle batteristatus-LED'er er slukket.

### 6.2 Startforsøg

Når boosterens anvendes til at starte en motor, skal du ikke forsøge at starte den i mere end 5 sekunder, og du skal vente i mindst 30 sekunder før endnu et forsøg.

**VIGTIGT:** Forsøg IKKE at nødstarte dit køretøj mere end tre gange i træk. Hvis køretøjet ikke starter efter tre forsøg, skal du kontakte en servicetekniker.

### 6.3 Start af et batteri med lav spænding

Hvis køretøjets batterispænding er for lav til, at starthjælpsenheden kan registrere, at klemmerne er tilsluttet, er der en manuel startprocedure til aktivering af starthjælpsfunktionen.

1. Sørg for, at klemmerne er korrekt tilsluttet.
2. Tryk to gange på og hold Nødstart/Tilsidesæt-knappen nede i 5 sekunder for at aktivere tilsidesættelsestilstanden. Den grønne klar-LED blinker.

**ADVARSEL!** Dette tilsidesætter en sikkerhedsfunktion. Det vil sætte strøm til klemmerne og generere gnister, hvis klemmerne rører ved hinanden. Hvis klemmetilslutningerne kortsluttes eller vendes om, vil der opstå skader på enheden, batteriet og muligvis bilens elektriske system.

## 7. VEDLIGEHOLDELSE OG OPBEVARING

Efter at enheden er blevet frakoblet og slukket, skal du bruge en tør klud til at tørre al batterikorrosion og andet snavs eller olie af batteriklemmer, ledninger og yderkabinettet.

Oplad batteriet til fuld kapacitet før opbevaring. Oplad mindst én gang hver måned, hvis enheden ikke bruges regelmæssigt, for at forhindre for kraftig afladning.

Opbevar denne enhed ved temperaturer mellem -10 °C og +45 °C på et tørt sted for at beskytte den mod fugt.





Opbevar klemmerne på deres holdere for at sikre, at de ikke kommer i kontakt med metaloverflader.

## 8. FEJLSØGNING

### 8.1 Booster

Problem	Mulig årsag	Løsning
Boosteren fungerer ikke.	Den interne batterispænding er for lav.	Brug USB-adapteren til at oplade og aktivere.
Batteriet i boosterens kan ikke holde på en opladning.	Batteriet er defekt (kan ikke oplades).	Få batteriet kontrolleret.
Boosteren starter ikke mit køretøj.	Klemmerne har ikke en god forbindelse til batteriet.	Kontrollér for dårlig forbindelse til batteri og stel. Sørg for, at tilslutningspunkterne er rene.
	Boosteren er ikke tændt.	Tryk på Nødstart/Tilsidesæt-knappen for at tænde for boosterens.
	Klemmerne er vendt om.	Frakobl boosterens, og vend klemmerne om.
	Det interne batteri oplades ikke.	Kontrollér opladningsstatus, og genoplad enheden.
	Køretøjets batteri er defekt.	Få batteriet kontrolleret.

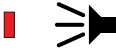
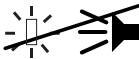
## 8.2 Klar-/ Fejl-LED-funktionalitet

	LED- og summer-beskrivelse	Beskrivelse/årsag
	Grøn LED lyser konstant.	Klar til starthjælp
	Grøn LED blinker	Klar til at tilsidesætte
	Rød LED lyser konstant, og summeren afgiver lyd flere gange i sekundet.	Kortslutningsbeskyttelse
		Beskyttelse mod vendt polaritet
	Ingen LED er tændt, og summeren bipper ikke.	Lavspændingsbeskyttelse af batteriet
		Batteriet er fladt
	Rød LED blinker, og summeren lyder hvert sekund.	Temperaturbeskyttelse
	Batteristatus-LED'er blinker.	

## 9. BEGRÆNSET GARANTI

Garantien gælder for fremstillings- og materialefejl i løbet af en toårs periode fra købsdatoen. For at drage fordel af garantien er køberen forpligtet til at returnere produktet med købsbevis til købsstedet. På enheder, hvor der konstateres misbrug, forkert brug eller forkert håndtering, ændringer eller reparationer udført af andre tredjeparter end autoriserede repræsentanter, bortfalder garantien.











Elektriske produkter må ikke bortskaffes sammen med husholdningsprodukter. Elektriske produkter skal indsamles separat og bortskaffes på et indsamlingssted, der er beregnet til formålet. Kontakt de lokale myndigheder eller forhandleren for at få råd om genanvendelse.

## DE - Deutsch - Betriebsanleitung

Laden Sie das Starthilfegerät sofort nach dem Kauf, nach jedem Gebrauch und alle 30 Tage oder wenn der Ladestand unter 75 % fällt, um den internen Akku voll aufzuladen und die Lebensdauer des Akkus zu verlängern.

### 1. ACHTUNG – WICHTIGE SICHERHEITSHINWEISE

	Lesen Sie vor der Benutzung die Betriebsanleitung. Bewahren Sie diese Anleitung zum späteren Nachschlagen auf. In dieser Anleitung wird erklärt, wie Sie das Gerät sicher und effektiv nutzen können. Bitte lesen und befolgen Sie diese Anweisungen und Sicherheitshinweise sorgfältig. Die Nichtbeachtung kann zu schweren Verletzungen oder zum Tod führen.
	Lesen, verstehen und befolgen Sie alle Anweisungen zur Batterie, zum Fahrzeug und zur verwendeten Ausrüstung. Überprüfen Sie die Warnhinweise auf der Batterie und auf dem Motor.
	Setzen Sie das Gerät nicht Regen, Schnee, Feuchtigkeit oder Staub aus.
	WARNUNG: Explosive Gase. Offene Flammen und Funken vermeiden. Für ausreichende Belüftung während des Aufladens/der Benutzung sorgen.
	Gefahr von Stromschlägen.
	Brandgefahr.
	Gefahr durch gefährliche Stoffe.
	Schutzkleidung tragen; Augen und Körper vollständig schützen, einschließlich Schutzbrille.

- 1.1 Außerhalb der Reichweite von Kindern aufbewahren.
- 1.2 Das Gerät darf nicht von Personen (einschließlich Kindern) mit eingeschränkten körperlichen, sensorischen oder geistigen Fähigkeiten oder mangelnder Erfahrung und Kenntnis benutzt werden, es sei denn, sie werden beaufsichtigt oder erhalten eine Einweisung.
- 1.3 Kinder sollten beaufsichtigt werden, damit sie nicht mit dem Gerät spielen.
- 1.4 Die Reinigung und Wartung durch den Benutzer dürfen nicht von Kindern ohne Aufsicht durchgeführt werden.
- 1.5 Nicht mit nicht wiederaufladbaren Batterien verwenden.
- 1.6 In einem trockenen, gut belüfteten Bereich und nicht in der Nähe von Flüssigkeiten verwenden.
- 1.7 Verwenden Sie nur vom Hersteller empfohlenes Zubehör.
- 1.8 Verwenden Sie das Gerät nicht mit beschädigten Eingangs- oder Ausgangskabeln.
- 1.9 Öffnen oder zerlegen Sie das Gerät nicht; bringen Sie es zu einer qualifizierten Fachkraft, wenn eine Wartung oder Reparatur erforderlich ist.
- 1.10 Benutzen Sie das Gerät nicht, wenn es einem heftigen Aufprall ausgesetzt war, heruntergefallen ist oder in irgendeiner Weise beschädigt wurde.
- 1.11 Stecken Sie weder Finger noch Hände in das Gerät.

- 1.12 Stellen Sie das Gerät während der Verwendung niemals auf die Batterie.
- 1.13 Versuchen Sie nicht, Starthilfe zu geben, wenn die Batterie beschädigt ist.
- 1.14 Geben Sie niemals Starthilfe, wenn die Batterie gefroren ist. Achten Sie darauf, dass der interne Akku des Geräts nicht einfriert.
- 1.15 Schließen Sie das Gerät niemals an eine Batterie oder einen Anlasser an, die/der einen Kurzschluss hat.
- 1.16 Das Starthilfegerät nicht zur Starthilfe eines Fahrzeugs verwenden, während die internen Akkus geladen werden.
- 1.17 Von Schmuck fernhalten. Legen Sie persönliche Metallgegenstände wie Ringe, Armbänder, Halsketten und Uhren ab, wenn Sie mit Blei-Säure-Batterien arbeiten. Eine Blei-Säure-Batterie kann einen so starken Kurzschlussstrom erzeugen, dass ein Ring oder ähnliches am Metall festgeschweißt wird, was zu starken Verbrennungen führt.
- 1.18 Von Werkzeugen fernhalten. Seien Sie besonders vorsichtig, um das Risiko zu verringern, dass ein Metallwerkzeug auf die Batterie fällt. Es könnte zu Funkenbildung oder Kurzschluss der Batterie oder anderer elektrischer Teile kommen, was zu einer Explosion führen könnte.
- 1.19 Achten Sie darauf, dass sich die Klemmen niemals berühren oder mit demselben Metallstück in Kontakt kommen.
- 1.20 Bitten Sie am besten jemanden, Ihnen bei Bedarf zu Hilfe zu eilen, wenn Sie in der Nähe einer Blei-Säure-Batterie arbeiten.
- 1.21 Wenn Batteriesäure mit Ihrer Haut oder Kleidung in Berührung kommt, spülen Sie den Bereich sofort mindestens 30 Minuten lang mit Wasser. Wenn Säure in Ihre Augen gelangt, spülen Sie die Augen sofort mindestens 10 Minuten lang mit fließendem Wasser aus und suchen Sie sofort einen Arzt auf.
- 1.22 Bei versehentlichem Verschlucken von Batteriesäure kein Erbrechen herbeiführen. Suchen Sie sofort einen Arzt auf.
- 1.23 Ermitteln Sie die Spannung der Batterie anhand der Betriebsanleitung des Fahrzeugs und vergewissern Sie sich, dass die Ausgangsspannung des Geräts korrekt ist.
- 1.24 Bringen Sie die Ausgangskabel so an, dass jedes Risiko einer Beschädigung durch die Motorhaube, die Tür und sich bewegende oder heiße Motorteile verringert wird. Wenn es notwendig ist, die Motorhaube während des Starthilfeporgangs zu schließen, achten Sie darauf, dass die Haube nicht den Metallteil der Batterieklemmen berührt oder die Isolierung der Kabel durchtrennt.
- 1.25 Der Batteriepol, der nicht mit dem Chassis verbunden ist, muss zuerst angeschlossen werden. Der andere Anschluss muss am Chassis erfolgen, und zwar fern der Batterie und der Kraftstoffleitung.
- 1.26 Beachten Sie die Anweisungen für die Reinigung und Wartung durch den Benutzer.
- 1.27 Das Gerät darf nur mit Schutzkleinspannung entsprechend der Kennzeichnung auf dem Gerät betrieben werden.
- 1.28 Dieses Produkt enthält einen Lithium-Ionen-Akku. Im Falle eines Brandes wenden Sie sich bitte an den Notdienst, um Hilfe zu erhalten. Sie können einen speziellen Feuerlöscher verwenden, um den Brand zu löschen. Verwenden Sie Wasser als allerletzte Maßnahme. Versuchen Sie niemals, ein heißes, rauchendes oder brennendes Produkt aufzuheben oder zu bewegen, da Sie sich dabei verletzen könnten.

## 2. ALLGEMEINE INFORMATIONEN

### 2.1 Beschreibung

1. Einschalt-/Licht-Taste
2. LED für Starthilfebereitschaft
3. Taste Starthilfe/Override
4. Batteriestatusanzeige
5. Fehler-LED
6. Anschlussabdeckung
7. USB-Ausgang
8. 12-Volt-Eingang
9. USB-Eingang
10. Integrierter Arbeitsscheinwerfer
11. Batterieklemmen

(Nicht abgebildet:  
Tasche, 12 V DC Autoladegerät und USB-  
Ladekabel



### 2.2 Funktionstasten

Einschalt-/Licht-Taste:

- Drücken Sie die Taste, um das Gerät einzuschalten und den Batteriestatus zu überprüfen.
- Drücken Sie die Taste zweimal und halten Sie sie gedrückt, um das Licht ein- oder auszuschalten.

**HINWEIS:** Taste Starthilfe/Override: Drücken Sie die Taste, um Ihrem Fahrzeug Starthilfe zu geben. Drücken Sie zweimal und halten Sie die Taste 5 Sekunden lang gedrückt, um Ihrem Fahrzeug bei niedriger Spannung Starthilfe zu geben. Das Gerät schaltet sich automatisch aus, wenn es 30 Sekunden lang nicht benutzt wird. Die grüne LED erlischt nach 10 Minuten.

### 2.3 Bedienfeld - LED-Anzeige

Batteriestatus-LEDs		Weiß	Blinkend		Der interne Akku lädt.
Bereitschafts-LED		Grün	Durchgehend		Das Gerät ist bereit für die Starthilfe.
Bereitschafts-LED		Grün	Blinkend		Das Gerät ist bereit für Override.
Fehler-LED		Rot	Durchgehend		Kurzschluss in angeschlossener Ausrüstung.
Fehler-LED		Rot	Durchgehend		Klemmen vertauscht.

## 3. DER INTERNE AKKU

### 3.1 Ladezustand

Drücken Sie die Einschalt/Licht-Taste an der Vorderseite des Geräts. Die LEDs zeigen den aktuellen Ladezustand wie folgt an:

Laden Sie den internen Akku auf, wenn die LEDs weniger als 75 % anzeigen.

	100 %	Geladen
	75 %	Geladen
	50 %	Geladen
	25 %	Geladen

### 3.2 Laden des internen Akkus

Laden Sie das Gerät nach jedem Gebrauch so schnell wie möglich wieder auf. Entladen Sie den Akku niemals vollständig. Verwenden Sie ein 2-A-USB-Ladegerät (nicht im Lieferumfang enthalten) oder einen 2-A-USB-Ladeanschluss, um das Starthilfegerät schnell wieder aufzuladen. Wenn Sie ein Ladegerät mit weniger als 2 A verwenden, verlängert sich die Ladezeit.

1. Stecken Sie den USB-Stecker des Ladekabels in den Eingangsanschluss. Schließen Sie dann das USB-Ende des Ladekabels am USB-Anschluss des Ladegeräts an.
2. Schließen Sie Ihr Ladegerät an eine stromführende Wechsel- oder Gleichstromsteckdose an.
3. Ungefähre Zeit, um das Starthilfegerät vollständig aufzuladen (mit 2-A-Ladegerät):
  - SBX461: 4–5 Stunden
  - SBX462: 5–6 Stunden
  - SBX463: 6–7 Stunden
  - SBX464: 7–8 Stunden
4. Wenn das Gerät vollständig geladen ist, leuchten alle vier weißen LEDs kurz auf und erlöschen dann.
5. Wenn der Akku vollständig geladen ist, trennen Sie das Ladegerät von der Steckdose und ziehen Sie das Ladekabel aus dem Ladegerät und dem Gerät.

### 3.3 Laden des internen Akkus während der Fahrt

Sie können den internen Akku auch während der Fahrt mit dem mitgelieferten 12-V-DC-Autoladegerät aufladen:

1. Vergewissern Sie sich, dass der Motor des Fahrzeugs läuft.
2. Stecken Sie das 12-V-DC-Adapterkabel in die 12-V-Eingangsbuchse des Geräts.
3. Stecken Sie das andere Ende des Zubehörkabels in die Zubehörsteckdose des Fahrzeugs.
4. Ungefähre Zeit, um das Starthilfegerät vollständig aufzuladen:
  - SBX461: 2 Stunden
  - SBX462: 3 Stunden
  - SBX463: 3,5 Stunden
  - SBX464: 4 Stunden
5. Wenn das Gerät vollständig geladen ist, leuchten alle vier weißen LEDs kurz auf und erlöschen dann.
6. Wenn der Akku vollständig geladen ist, trennen Sie das Ladegerät von der Stromquelle und ziehen Sie das Ladekabel aus dem Ladegerät und dem Gerät.

**HINWEIS:** Ziehen Sie das Ladekabel vollständig ab, wenn der Motor nicht läuft.

## 4. VERWENDUNG DES ARBEITSSCHEINWERFERS

Stellen Sie die Starthilfe auf eine ebene, stabile Fläche in der Nähe des vorgesehenen Arbeitsbereichs.

Stellen Sie sicher, dass die Batterieklemmen gut an den Klemmenhaltern befestigt sind.

1. Drücken Sie die Einschalt-/Licht-Taste auf der Vorderseite des Geräts zweimal und halten Sie sie gedrückt, um den Steady-Modus zu aktivieren, und drücken Sie einmal, um die folgenden Modi zu durchlaufen:
  - Kontinuierliches Leuchten;
  - Blinken für ein SOS-Signal;
  - Blinken im Stroboskopmodus
2. Wenn Sie mit der Verwendung des Arbeitsscheinwerfers fertig sind, drücken Sie zweimal und halten Sie die Taste für 0,75 Sekunden gedrückt, um den Arbeitsscheinwerfer auszuschalten.
3. Laden Sie das Gerät nach dem Gebrauch so schnell wie möglich wieder auf.

**HINWEIS:** Laden Sie das Gerät sofort auf, wenn alle Akkustatus-LEDs erloschen sind.

## **5. LADEN EINES MOBILGERÄTS MIT HILFE DES USB-ANSCHLUSSES**

Der USB-Anschluss liefert bis zu 2,4 A bei 5 V Gleichstrom.

Stellen Sie sicher, dass die Batterieklemmen gut an den Klemmenhaltern befestigt sind.

1. Drücken Sie die Einschalt/Licht-Taste an der Vorderseite des Geräts, um das Gerät einzuschalten.
2. Schließen Sie Ihr Gerät an den USB-Anschluss an.
3. Schalten Sie das USB-Gerät ein, falls erforderlich.
4. Wenn Sie den USB-Anschluss nicht mehr benötigen, schalten Sie das Gerät aus (falls erforderlich) und ziehen Sie den Stecker ab.
5. Laden Sie das Gerät nach dem Gebrauch so schnell wie möglich wieder auf.

**HINWEIS:** Laden Sie das Gerät sofort auf, wenn alle Batteriestatus-LEDs erloschen sind.

## **6. BETRIEBSANLEITUNG**

### **6.1 Starten eines Fahrzeugs**

#### **WICHTIG:**

- Bei Verwendung des Starthilfegeräts ohne eingebaute Batterie im Fahrzeug führt zu Schäden an der elektrischen Anlage im Fahrzeug.
- Geben Sie nur Starthilfe für Fahrzeuge mit einem 12-V-Blei-Säure-Batterie-System.

**HINWEIS:** Der interne Akku muss eine Ladung von mindestens 75 % haben, um einem Fahrzeug Starthilfe geben zu können.

Schalten Sie vor der Benutzung des Starthilfegeräts die Zündung sowie alle elektrischen Verbraucher (Heizung, Beleuchtung usw.) aus.

Platzieren Sie die Gleichstromkabel in ausreichendem Abstand zu Lüfterflügeln, Riemen, Riemenscheiben und anderen beweglichen Teilen.

#### **1. Anschluss an die Batterie**

Prüfen Sie zunächst, ob der Minuspol mit dem Chassis verbunden/geerdet ist. Wenn nicht, wenden Sie sich an Ihren Fachhändler.

Schließen Sie die rote Klemme (+) an den Pluspol (+) der Batterie und die schwarze Klemme (-) an die Masse/das Chassis des Fahrzeugs an (ein dickes Metallteil des Rahmens oder des Motorblocks. Nicht an den Vergaser oder die Kraftstoffleitungen anschließen).

#### **2. Starthilfe**

Drücken Sie die Taste Starthilfe/Override, um die Starthilfe einzuschalten. Die grüne Bereitschafts-LED leuchtet auf.

#### **4. Anlassen des Motors**

Am besten warten Sie 30 Sekunden nach dem Anschluss der Klemme, bevor Sie versuchen, das Fahrzeug zu starten. Betätigen Sie den Motor maximal 5 Sekunden lang und warten Sie mindestens 30 Sekunden, bevor Sie es ein zweites Mal versuchen.

#### **6. Trennen der Verbindung**

Drücken Sie nach dem Anlassen des Motors die Taste Starthilfe/Override, um die Starthilfe auszuschalten, und lösen Sie dann zuerst die schwarze Klemme (-) und dann die rote Klemme (+).

#### **7. Wiederaufladen**

Laden Sie das Gerät so schnell wie möglich wieder auf.

**HINWEIS:** Laden Sie das Gerät sofort auf, wenn alle Batteriestatus-LEDs erloschen sind.

## 6.2 Startversuch

Wenn Sie mit dem Starthilfegerät einen Motor starten, **betätigen Sie den Anlasser maximal 5 Sekunden lang und warten Sie mindestens 30 Sekunden, bevor Sie es ein zweites Mal versuchen.**

**WICHTIG:** Versuchen Sie NICHT, Ihrem Fahrzeug mehr als drei Mal nacheinander Starthilfe zu geben. Wenn das Fahrzeug nach drei Versuchen nicht anspringt, wenden Sie sich an einen Servicetechniker.

## 6.3 Starten einer Batterie mit niedriger Spannung

Wenn die Spannung der Fahrzeugbatterie so niedrig ist, dass die Starthilfe nicht erkennen kann, dass die Klemmen angeschlossen sind, gibt es ein Verfahren für den manuellen Start, um die Starthilfefunktion zu aktivieren.

1. Vergewissern Sie sich, dass die Klemmen richtig angeschlossen sind.
2. Drücken Sie die Taste Starthilfe/Override zweimal und halten Sie sie 5 Sekunden lang gedrückt, um den Override-Modus zu aktivieren. Die grüne Bereitschafts-LED blinkt.

**WARNUNG!** Dadurch wird eine Sicherheitsfunktion außer Kraft gesetzt. Die Klemmen stehen unter Strom und verursachen Funken, wenn sie aneinanderstoßen. Wenn die Klemmenanschlüsse kurzgeschlossen oder vertauscht werden, kommt es zu Schäden am Gerät, an der Batterie und möglicherweise an der elektrischen Anlage des Fahrzeugs.

## 7. WARTUNG UND LAGERUNG

Den Netzstecker herausziehen und das Gerät vollständig elektrisch trennen. Danach mit einem trockenen Tuch jegliche Batteriekorrosion oder anderen Schmutz oder Öl von den Batterieklemmen, den Kabeln und von der Gehäuseaußenfläche abwischen.

Laden Sie den Akku vor der Lagerung auf volle Kapazität. Wenn das Gerät nicht regelmäßig verwendet wird, muss es mindestens einmal pro Monat geladen werden, um eine Tiefentladung zu vermeiden.

Lagern Sie das Gerät bei Temperaturen zwischen -10 °C und +45 °C an einem trockenen Ort, um es vor Feuchtigkeit und Nässe zu schützen.

Platzieren Sie die Klemmen auf ihren Halterungen, damit sie nicht mit einer metallischen Oberfläche in Berührung kommen.





## 8. FEHLERBEHEBUNG

### 8.1 Starthilfegerät

Problem	Mögliche Ursache	Lösung
Das Starthilfegerät funktioniert nicht.	Die Spannung des internen Akkus ist zu niedrig.	Verwenden Sie den USB-Adapter zum Aufladen und Aktivieren.
Der Akku im Starthilfegerät hält keine Ladung.	Der Akku ist schadhaft (nimmt keine Ladung auf).	Lassen Sie die Batterie überprüfen.
Ich kann mit dem Starthilfegerät meinem Fahrzeug keine Starthilfe geben.	Der Kontakt der Klemmen an der Batterie ist nicht optimal.	Überprüfen Sie den Anschluss an Batterie und Rahmen. Stellen Sie sicher, dass die Anschlusspunkte sauber sind.

Problem	Mögliche Ursache	Lösung
	Das Starthilfegerät ist nicht eingeschaltet.	Drücken Sie die Taste Starthilfe/Override, um das Starthilfegerät einzuschalten.
	Die Anschlüsse sind vertauscht.	Trennen Sie das Starthilfegerät und kehren schließen Sie die Klemmen andersherum an.
	Der interne Akku ist nicht geladen.	Überprüfen Sie den Ladezustand und laden Sie das Gerät auf.
	Die Fahrzeug-Batterie ist nicht defekt.	Lassen Sie die Batterie überprüfen.

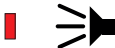
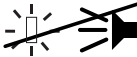
## 8.2 Verhalten der Bereitschafts-/Fehler-LED

	Beschreibung der LEDs und des Summers	Beschreibung / Ursache
	Die grüne LED leuchtet durchgehend.	Bereit für die Starthilfe
	Grüne LED blinkt.	Bereit für Override
	Die rote LED leuchtet durchgehend und der Summer ertönt mehrmals pro Sekunde.	Kurzschlusschutz
		Verpolungsschutz
	Keine LED leuchtet und kein Signalton ertönt.	Unterspannungsschutz Batterie
		Batterie leer
	Rote LED blinkt und der Summer ertönt jede Sekunde.	Temperaturschutz

## 9. BESCHRÄNKTE GARANTIE

Die Garantie gilt für Fabrikations- und Materialfehler während eines Zeitraums von zwei Jahren ab dem Kaufdatum. Um die Garantie in Anspruch nehmen zu können, muss der Käufer das Produkt zusammen mit dem Kaufbeleg an die Verkaufsstelle zurückgeben. Falls das Gerät missbräuchlicher oder unsachgemäßer Verwendung, unsachgemäßer Behandlung oder Modifikationen ausgesetzt war oder einem Dritten, der kein autorisierter Vertreter des Unternehmens ist, zu Reparaturzwecken überlassen wurde, erlischt die Garantie.











Elektrogeräte dürfen nicht zusammen mit dem normalen Hausmüll entsorgt werden. Alte Elektrogeräte müssen getrennt gesammelt und an den dafür vorgesehenen Sammelstellen entsorgt werden. Wenden Sie sich an Ihre örtlichen Behörden oder Ihren Händler, um Ratschläge zum Recycling zu erhalten.

## EL - Ελληνικά - Οδηγίες χρήσης

Φορτίστε την ενισχυτική μπαταρία αμέσως μετά την αγορά, μετά από κάθε χρήση, και κάθε 30 ημέρες ή όταν η στάθμη φόρτισης πέσει κάτω από 75%, ώστε να διατηρείτε πλήρως φορτισμένη την εσωτερική μπαταρία και να παρατείνετε τη διάρκεια ζωής της.

### 1. ΠΡΟΣΟΧΗ - ΟΔΗΓΙΕΣ ΑΣΦΑΛΕΙΑΣ

	Διαβάστε τις οδηγίες πριν από τη χρήση. Διατηρήστε τις παρούσες οδηγίες για μελλοντική χρήση. Στο εγχειρίδιο αυτό δίνονται οδηγίες για την αποδοτική και ασφαλή χρήση της συσκευής. Παρακαλούμε να διαβάσετε και να τηρείτε προσεκτικά τις παρούσες οδηγίες και προφυλάξεις. Σε αντίθετη περίπτωση μπορεί να προκληθεί σοβαρός τραυματισμός ή θάνατος.
	Διαβάστε, κατανοήστε και ακολουθήστε όλες τις οδηγίες για την μπαταρία, το όχημα, και τυχόν εξοπλισμό που χρησιμοποιείται. Ελέγξτε τις προειδοποιητικές σημάνσεις στην μπαταρία και στον κινητήρα.
	Να μην εκτίθεται σε βροχή, χιόνι, υγρασία ή σκόνη.
	ΠΡΟΕΙΔΟΠΟΙΗΣΗ: Εκρηκτικά αέρια. Να προλαμβάνονται οι φλόγες και οι σπινθήρες. Να παρέχεται επαρκής αερισμός κατά τη φόρτιση/χρήση.
	Κίνδυνος ηλεκτροπληξίας.
	Κίνδυνος πυρκαγιάς.
	Κίνδυνος επιβλαβών υλικών.
	Φοράτε προστατευτικό ρουχισμό και πλήρη μέσα προστασίας ματιών και σώματος, συμπεριλαμβανομένων γυαλιών ασφαλείας.

- 1.1 Να φυλάσσεται μακριά από παιδιά.
- 1.2 Η συσκευή δεν θα πρέπει να χρησιμοποιείται από άτομα (συμπεριλαμβανομένων παιδιών) με μειωμένες σωματικές, αισθητηριακές ή πνευματικές ικανότητες, ή με έλλειψη πείρας και γνώσης, εκτός εάν βρίσκονται υπό επίτηρηση ή έχουν λάβει σχετικές οδηγίες.
- 1.3 Τα παιδιά θα πρέπει να επιβλέπονται και δεν επιτρέπεται να παίζουν με τη συσκευή.
- 1.4 Ο καθαρισμός και η συντήρηση από τον χρήστη δεν θα πρέπει να γίνονται από παιδιά χωρίς επίβλεψη.
- 1.5 Να μη χρησιμοποιείται με μη επαναφορτιζόμενες μπαταρίες.
- 1.6 Χρησιμοποιείτε σε ξηρό, καλά αεριζόμενο χώρο, μακριά από υγρά.
- 1.7 Χρησιμοποιείτε μόνο εξαρτήματα εγκεκριμένα από τον κατασκευαστή.
- 1.8 Μη χρησιμοποιείτε τη συσκευή με φθαρμένα καλώδια εισόδου ή εξόδου.
- 1.9 Μην ανοίγετε ή αποσυναρμολογείτε τη συσκευή. Δώστε την σε εξειδικευμένο τεχνικό όταν απαιτείται σέρβις ή επισκευή.
- 1.10 Μη χρησιμοποιείτε τη συσκευή εάν έχει υποστεί έντονη πρόσκρουση, έχει πέσει ή έχει υποστεί οποιαδήποτε άλλη ζημιά.

- 1.11 Μη βάζετε τα δάχτυλα ή τα χέρια σας μέσα στη συσκευή.
- 1.12 Ποτέ μη βάζετε τη συσκευή πάνω στην μπαταρία όταν την χρησιμοποιείτε.
- 1.13 Μην προσπαθήσετε να εκκινήσετε μπαταρία που έχει υποστεί βλάβη.
- 1.14 Ποτέ μην εκκινείτε μια παγωμένη μπαταρία. Μην αφήνετε την εσωτερική μπαταρία της συσκευής να παγώσει.
- 1.15 Ποτέ μη συνδέετε τη συσκευή σε μπαταρία ή μίζα που έχει βραχυκυκλώσει.
- 1.16 Μη χρησιμοποιείτε την ενισχυτική μπαταρία για εκκίνηση οχήματος ενώ φορτίζετε τις εσωτερικές μπαταρίες.
- 1.17 Να διατηρείται μακριά από κοσμήματα. Αφαιρέστε τα προσωπικά μεταλλικά αντικείμενα, όπως δαχτυλίδια, βραχιόλια, κολιέ και ρολόγια, όταν εργάζεστε με μπαταρία μολύβδου-οξέος. Η μπαταρία μολύβδου-οξέος μπορεί να προκαλέσει ρεύμα βραχυκυκλώματος αρκετά υψηλό ώστε να συγκολλήσει ένα δαχτυλίδι ή κάτι παρόμοιο σε μέταλλο, προκαλώντας σοβαρό έγκαυμα.
- 1.18 Να διατηρείται μακριά από εργαλεία. Φροντίστε ιδιαίτερα, ώστε να μειωθεί ο κίνδυνος πτώσης μεταλλικού εργαλείου πάνω στην μπαταρία. Μπορεί να προκαλέσει σπινθήρα ή βραχυκύκλωμα στην μπαταρία ή σε άλλο ηλεκτρικό εξάρτημα και να προκληθεί έκρηξη.
- 1.19 Ποτέ μην αφήνετε τα κλιπ να αγγίζουν το ένα το άλλο ή να έρχονται σε επαφή με το ίδιο κομμάτι μετάλλου.
- 1.20 Θα ήταν καλό να υπάρχει κάποιος κοντά σας για βοήθεια, όταν εργάζεστε κοντά σε μπαταρία μολύβδου-οξέος.
- 1.21 Εάν τα οξέα της μπαταρίας έρθουν σε επαφή με το δέρμα ή τα ρούχα σας, πλύνετε την περιοχή με άφθονο νερό για τουλάχιστον 30 λεπτά. Εάν μπει οξύ στα μάτια σας, ξεπλύνετε αμέσως τα μάτια με άφθονο τρεχούμενο νερό για τουλάχιστον 10 λεπτά και ζητήστε αμέσως ιατρική φροντίδα.
- 1.22 Εάν καταπιείτε οξύ μπαταρίας κατά λάθος, μην προκαλείτε έμετο. Αναζητήστε αμέσως ιατρική φροντίδα.
- 1.23 Προσδιορίστε την τάση της μπαταρίας ανατρέχοντας στο εγχειρίδιο κατόχου του οχήματος και βεβαιωθείτε ότι η τάση εξόδου της συσκευής είναι σωστή.
- 1.24 Τοποθετήστε τα καλώδια εξόδου έτσι ώστε να μειωθεί ο κίνδυνος ζημιάς από το καπό, τις πόρτες και τα κινούμενα ή καυτά εξαρτήματα του κινητήρα. Εάν χρειαστεί να κλείσετε το καπό κατά τη διάρκεια της εκκίνησης με καλώδια, βεβαιωθείτε ότι το καπό δεν αγγίζει το μεταλλικό τμήμα των κλιπ της μπαταρίας και ότι δεν κόβει τη μόνωση των καλωδίων.
- 1.25 Το τερματικό της μπαταρίας που δεν είναι συνδεδεμένο στο σασί είναι αυτό που πρέπει να συνδεθεί πρώτα. Η άλλη σύνδεση πρέπει να γίνει στο σασί, απομακρυσμένα από την μπαταρία και τον σωλήνα καυσίμου.
- 1.26 Συμβουλευθείτε τις οδηγίες για τον καθαρισμό και τη συντήρηση από τον χρήστη.
- 1.27 Η συσκευή πρέπει να τροφοδοτείται μόνο σε πολύ χαμηλή τάση ασφαλείας που αντιστοιχεί στη σήμανση της συσκευής.
- 1.28 Το προϊόν περιέχει μπαταρία ιόντων λιθίου. Σε περίπτωση φωτιάς, επικοινωνήστε με την υπηρεσία έκτακτης ανάγκης ανάγκης για να ζητήσετε βοήθεια. Μπορείτε να χρησιμοποιήσετε έναν ειδικό πυροσβεστήρα για την κατάσβεση της φωτιάς. Χρησιμοποιήστε νερό ως έσχατη λύση. Ποτέ μην προσπαθήσετε να σηκώσετε ή να μετακινήσετε προϊόν που καίει, καπνίζει ή καίγεται, καθώς υπάρχει κίνδυνος τραυματισμού.

## 2. ΓΕΝΙΚΕΣ ΠΛΗΡΟΦΟΡΙΕΣ

### 2.1 Περιγραφή

1. Κουμπί τροφοδοσίας/φωτισμού
2. LED ετοιμότητας για εκκίνηση με καλώδια
3. Κουμπί εκκίνησης με καλώδια/ παράκαμψη
4. Δείκτες κατάστασης μπαταρίας
5. LED σφάλματος
6. Κάλυμμα θύρας
7. Θύρα εξόδου USB
8. Θύρα εισόδου 12 V
9. Θύρα εισόδου USB
10. Ενσωματωμένο φως εργασίας
11. Κλιπ μπαταρίας

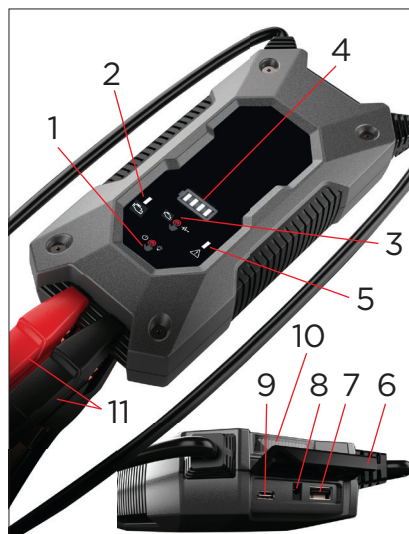

Δεν διακρίνονται:

Τσάντα ταξιδιού, φορτιστής αυτοκινήτου 12 V DC και καλώδιο φόρτισης USB

### 2.2 Κουμπιά λειτουργίας

Κουμπί τροφοδοσίας/φωτισμού:

- Πατήστε το κουμπί για να ενεργοποιήσετε την τροφοδοσία και να ελέγξετε την κατάσταση της μπαταρίας.
- Πατήστε δύο φορές παρατεταμένα για να ανάψετε ή να σβήσετε το φως.

**ΣΗΜΕΙΩΣΗ:** Κουμπί εκκίνησης με καλώδια/παράκαμψης: Πατήστε το κουμπί για εκκίνηση του οχήματός σας. Πατήστε δύο φορές και κρατήστε το πατημένο για 5 δευτερόλεπτα για εκκίνηση του οχήματός σας με χαμηλή τάση. Η μονάδα θα απενεργοποιηθεί αυτόματα, αν δεν χρησιμοποιηθεί για 30 δευτερόλεπτα. Η πράσινη λυχνία LED σβήνει μετά από 10 λεπτά.

### 2.3 Πίνακας ελέγχου - Ένδειξη LED

LED κατάστασης μπαταρίας		Λευκό	Αναβο-σβήνει		Η εσωτερική μπαταρία φορτίζεται.
LED ετοιμότητας		Πράσινο	Ανάβει σταθερά		Η μονάδα είναι έτοιμη για εκκίνηση με καλώδια.
LED ετοιμότητας		Πράσινο	Αναβο-σβήνει		Η μονάδα είναι έτοιμη για παράκαμψη.
LED βλάβης		Κόκκινο	Ανάβει σταθερά		Σύνδεση με βραχυκύκλωμα.
LED βλάβης		Κόκκινο	Ανάβει σταθερά		Τα κλιπ είναι ανάποδα.

## 3. Η ΕΣΩΤΕΡΙΚΗ ΜΠΑΤΑΡΙΑ

### 3.1 Επίπεδο φόρτισης

Πιέστε το κουμπί τροφοδοσίας/φωτισμού στο μπροστινό μέρος της μονάδας. Τα LED θα υποδεικνύουν το τρέχον επίπεδο φόρτισης ως εξής:

Φορτίστε την εσωτερική μπαταρία, αν τα LED υποδεικνύουν λιγότερο από 75%.

	100%	Φορτισμένη
	75%	Φορτισμένη
	50%	Φορτισμένη
	25%	Φορτισμένη

### 3.2 Φόρτιση της εσωτερικής μπαταρίας

Φορτίζετε τη μονάδα το συντομότερο δυνατό μετά τη χρήση. Ποτέ μην αφήνετε την μπαταρία να αποφορτιστεί εντελώς. Χρησιμοποιήστε φορτιστή USB 2 A (δεν περιλαμβάνεται) ή μια θύρα φόρτισης USB 2 A για γρήγορη επαναφόρτιση της ενισχυτικής μπαταρίας. Η χρήση φορτιστή μικρότερου των 2 A αυξάνει τον απαιτούμενο χρόνο φόρτισης.

1. Συνδέστε το άκρο USB του καλωδίου φόρτισης στη θύρα εισόδου. Στη συνέχεια, συνδέστε το άκρο USB του καλωδίου φόρτισης στη θύρα USB ενός φορτιστή.
2. Συνδέστε τον φορτιστή σε πρίζα ρεύματος AC ή DC.
3. Εκτιμώμενος χρόνος για την πλήρη φόρτιση της ενισχυτικής μπαταρίας (με φορτιστή 2 A):
  - SBX461: 4-5 ώρες
  - SBX462: 5-6 ώρες
  - SBX463: 6-7 ώρες
  - SBX464: 7-8 ώρες
4. Όταν η μονάδα έχει φορτιστεί πλήρως, και τα τέσσερα λευκά LED ανάβουν σταθερά για λίγο και στη συνέχεια σβήνουν.
5. Όταν η μπαταρία φορτιστεί πλήρως, αποσυνδέστε τον φορτιστή σας από το ρεύμα και στη συνέχεια αφαιρέστε το καλώδιο φόρτισης από τον φορτιστή και τη μονάδα.

### 3.3 Φόρτιση της εσωτερικής μπαταρίας κατά την οδήγηση

Μπορείτε επίσης να φορτίσετε την εσωτερική μπαταρία κατά την οδήγηση, χρησιμοποιώντας τον φορτιστή αυτοκινήτου 12 V DC (περιλαμβάνεται):

1. Βεβαιωθείτε ότι το αυτοκίνητο βρίσκεται σε λειτουργία.
2. Συνδέστε το καλώδιο του προσαρμογέα 12 V DC στην υποδοχή εισόδου 12 V της μονάδας.
3. Τοποθετήστε το άλλο άκρο του καλωδίου αξεσουάρ στην πρίζα αξεσουάρ του οχήματος.
4. Εκτιμώμενος χρόνος για την πλήρη φόρτιση του εκκινήτη:
  - SBX461: 2 ώρες
  - SBX462: 3 ώρες
  - SBX463: 3,5 ώρες
  - SBX464: 4 ώρες
5. Όταν η μονάδα έχει φορτιστεί πλήρως, και τα τέσσερα λευκά LED ανάβουν σταθερά για λίγο και στη συνέχεια σβήνουν.
6. Όταν η μπαταρία φορτιστεί πλήρως, αποσυνδέστε τον φορτιστή σας από το ρεύμα και στη συνέχεια αφαιρέστε το καλώδιο φόρτισης από τον φορτιστή και τη μονάδα.

**ΣΗΜΕΙΩΣΗ:** Αποσυνδέστε εντελώς το καλώδιο του φορτιστή όταν ο κινητήρας δεν είναι σε λειτουργία.

## 4. ΧΡΗΣΗ ΤΟΥ ΦΩΤΟΣ ΕΡΓΑΣΙΑΣ

Τοποθετήστε τον εκκινήτη σε μια επίπεδη, σταθερή επιφάνεια κοντά στην προβλεπόμενη περιοχή εργασίας.

Βεβαιωθείτε ότι τα κλιπ της μπαταρίας είναι στερεωμένα με ασφάλεια στις θέσεις αποθήκευσης.

1. Πατήστε δύο φορές και κρατήστε πατημένο το κουμπί τροφοδοσίας/φωτισμού στο μπροστινό μέρος της μονάδας για να ενεργοποιήσετε τη σταθερή λειτουργία. Πατήστε μία φορά για κυκλική εναλλαγή των ακόλουθων λειτουργιών:
  - Ανάβει σταθερά
  - Αναβοσβήνει για σήμα SOS
  - Αναβοσβήνει σε λειτουργία στροβοσκοπίου
2. Όταν δεν χρειάζεστε πλέον το φως εργασίας, πατήστε δύο φορές και κρατήστε πατημένο το κουμπί για 0,75 δευτερόλεπτα, για να σβήσετε το φως εργασίας.

3. Επαναφορτίζετε τη μονάδα το συντομότερο δυνατό μετά από κάθε χρήση.

**ΣΗΜΕΙΩΣΗ:** Επαναφορτίστε τη μονάδα αμέσως όταν όλα τα LED κατάστασης μπαταρίας είναι απενεργοποιημένα.

## **5. ΦΟΡΤΙΣΗ ΚΙΝΗΤΗΣ ΣΥΣΚΕΥΗΣ ΜΕ ΤΗ ΘΥΡΑ USB**

Η θύρα USB παρέχει έως 2,4 A στα 5 V DC.

Βεβαιωθείτε ότι τα κλιπ της μπαταρίας είναι στερεωμένα με ασφάλεια στις θέσεις αποθήκευσης.

1. Πιέστε το κουμπί τροφοδοσίας/φωτισμού στο μπροστινό μέρος της μονάδας για να ενεργοποιήσετε την τροφοδοσία.
2. Συνδέστε τη συσκευή σας στη θύρα USB.
3. Ενεργοποιήστε τη συσκευή USB, εάν είναι απαραίτητο.
4. Όταν τελειώσετε τη χρήση της θύρας USB, απενεργοποιήστε τη συσκευή (εάν είναι απαραίτητο) και αποσυνδέστε την.
5. Επαναφορτίζετε τη μονάδα το συντομότερο δυνατό μετά από κάθε χρήση.

**ΣΗΜΕΙΩΣΗ:** Επαναφορτίστε τη μονάδα αμέσως όταν όλα τα LED κατάστασης μπαταρίας είναι απενεργοποιημένα.

## **6. ΟΔΗΓΙΕΣ ΛΕΙΤΟΥΡΓΙΑΣ**

### **6.1 Για την εκκίνηση οχήματος**

#### **ΣΗΜΑΝΤΙΚΟ:**

- Η χρήση της ενισχυτικής μπαταρίας χωρίς να υπάρχει μπαταρία στο όχημα θα προκαλέσει βλάβη στο ηλεκτρικό σύστημα του οχήματος.
- Κατάλληλη μόνο για εκκίνηση οχημάτων με σύστημα μπαταρίας μολύβδου-οξέος 12 V.

**ΣΗΜΕΙΩΣΗ:** Η εσωτερική μπαταρία θα πρέπει να είναι φορτισμένη κατά τουλάχιστον 75% για εκκίνηση οχήματος.

Η μίζα και όλες οι ηλεκτρικές συσκευές (θέρμανση, φωτισμός κτλ.) θα πρέπει να είναι OFF πριν από τη χρήση της ενισχυτικής μπαταρίας.

Τοποθετήστε τα καλώδια DC μακριά από πτερούγια ανεμιστήρων, ιμάντες, τροχαλίες και άλλα κινούμενα εξαρτήματα.

#### **1. Σύνδεση στην μπαταρία**

Ελέγξτε πρώτα εάν ο αρνητικός πόλος έχει συνδεθεί/ γειωθεί στο σασί. Εάν όχι, επικοινωνήστε με τον μεταπωλητή.

Συνδέστε το κόκκινο κλιπ (+) στον θετικό πόλο (+) της μπαταρίας και στη συνέχεια συνδέστε το μαύρο κλιπ (-) στη γείωση/σασί του οχήματος (μεταλλικό τμήμα βαρέως τύπου του πλαισίου ή του μπλοκ του κινητήρα. Να μην συνδέεται στο καρμπιρατέρ ή στις σωληνώσεις καυσίμου).

#### **2. Εκκίνηση με καλώδια**

Πατήστε το κουμπί εκκίνησης με καλώδια/παρακάμψης για να ενεργοποιήσετε τον εκκινητή.

Θα ανάψει το πράσινο LED ετοιμότητας.

#### **4. Θέστε σε λειτουργία τον κινητήρα**

Είναι προτιμότερο να περιμένετε 30 δευτερόλεπτα μετά τη σύνδεση του κλιπ για να επιχειρήσετε να εκκινήσετε το όχημα. Θέστε σε λειτουργία τον κινητήρα για έως 5 δευτερόλεπτα και περιμένετε τουλάχιστον 30 δευτερόλεπτα πριν κάνετε δεύτερη προσπάθεια.

#### **6. Αποσύνδεση**

Αφού εκκινηθεί ο κινητήρας, πατήστε το κουμπί εκκίνησης με καλώδια/παρακάμψης για να απενεργοποιήσετε τον εκκινητή και στη συνέχεια αποσυνδέστε αρχικά το μαύρο κλιπ (-) και στη συνέχεια το κόκκινο κλιπ (+).

#### **7. Επαναφόρτιση**

Επαναφορτίζετε τη μονάδα το συντομότερο δυνατό.

**ΣΗΜΕΙΩΣΗ:** Επαναφορτίστε τη μονάδα αμέσως όταν όλα τα LED κατάστασης μπαταρίας είναι απενεργοποιημένα.

## 6.2 Προσπάθεια εκκίνησης

Όταν χρησιμοποιείτε την ενισχυτική μπαταρία για την εκκίνηση κινητήρα, **μη γυρίζετε τη μίζα για περισσότερο από 5 δευτερόλεπτα και περιμένετε τουλάχιστον 30 δευτερόλεπτα πριν κάνετε δεύτερη προσπάθεια.**

**ΣΗΜΑΝΤΙΚΟ:** ΜΗΝ προσπαθήσετε να εκκινήσετε το όχημά σας με τα καλώδια πάνω από τρεις διαδοχικές φορές. Εάν το όχημα δεν πάρει μπροστά μετά από τρεις προσπάθειες, απευθυνθείτε σε μηχανικό.

## 6.3 Εκκίνηση μπαταρίας με χαμηλή τάση

Εάν η τάση της μπαταρίας του οχήματος είναι πολύ χαμηλή για να ανιχνεύσει ο εκκινητής ότι τα κλιπ είναι συνδεδεμένα, υπάρχει μια διαδικασία χειροκίνητης εκκίνησης για να επιτραπεί η λειτουργία εκκίνησης.

1. Βεβαιωθείτε ότι τα κλιπ είναι συνδεδεμένα σωστά.

2. Πατήστε δύο φορές και κρατήστε πατημένο το κουμπί εκκίνησης με καλώδια/παράκαμψης για 5 δευτερόλεπτα, για να ενεργοποιήσετε τη λειτουργία παράκαμψης. Το πράσινο LED ετοιμότητας θα αρχίσει να αναβοσβήνει.

**ΠΡΟΕΙΔΟΠΟΙΗΣΗ!** Αυτό παρακάμπτει μια λειτουργία ασφαλείας. Θα ενεργοποιηθεί τα κλιπ και θα προκαλέσει σπινθήρες, αν έρθουν σε επαφή. Εάν οι συνδέσεις των κλιπ βραχυκυκλωθούν ή αντιστραφούν, θα προκληθεί ζημιά στη μονάδα, στην μπαταρία και ενδεχομένως στο ηλεκτρικό σύστημα του αυτοκινήτου.

## 7. ΣΥΝΤΗΡΗΣΗ ΚΑΙ ΑΠΟΘΗΚΕΥΣΗ

Μετά την αφαίρεση των καλωδίων και την αποσύνδεση της μονάδας, χρησιμοποιήστε ένα στεγνό πανί για να σκουπίσετε τη διάβρωση της μπαταρίας και άλλες ακαθαρσίες ή λάδια από τα κλιπ της μπαταρίας, τα καλώδια και την εξωτερική θήκη.

Φορτίστε πλήρως την μπαταρία πριν από την αποθήκευση. Να φορτίζεται τουλάχιστον μία φορά τον μήνα, αν δεν χρησιμοποιείται συχνά, για αποτροπή της πλήρους αποφόρτισης.

Η μονάδα αποθηκεύεται σε θερμοκρασίες μεταξύ -10 °C και +45 °C, σε μέρος ξηρό, για την προστασία της από την υγρασία.

Αποθηκεύετε τα κλιπ στα στηρίγματά τους, ώστε να μην έρχονται σε επαφή με καμία μεταλλική επιφάνεια.







## 8. ΕΠΙΛΥΣΗ ΠΡΟΒΛΗΜΑΤΩΝ

### 8.1 Ενισχυτική μπαταρία

Πρόβλημα	Πιθανή αιτία	Λύση
Η ενισχυτική μπαταρία δεν λειτουργεί.	Η τάση της εσωτερικής μπαταρίας είναι πολύ χαμηλή.	Χρησιμοποιήστε τον προσαρμογέα USB για φόρτιση και ενεργοποίηση.
Η ενισχυτική μπαταρία δεν κρατάει φορτίο.	Η μπαταρία έχει πρόβλημα (δεν δέχεται φόρτιση).	Ζητήστε έλεγχο της μπαταρίας.
Η ενισχυτική μπαταρία δεν εκκινεί το όχημά μου.	Τα κλιπ δεν έχουν καλή σύνδεση με την μπαταρία.	Ελέγξτε εάν υπάρχει κακή σύνδεση με την μπαταρία και το πλαίσιο. Βεβαιωθείτε ότι τα σημεία σύνδεσης είναι καθαρά.

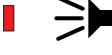
Πρόβλημα	Πιθανή αιτία	Λύση
	Η ενισχυτική μπαταρία δεν είναι ενεργοποιημένη.	Πατήστε το κουμπί εκκίνησης με καλώδια/παράκαμψης για να ενεργοποιήσετε την ενισχυτική μπαταρία.
	Οι συνδέσεις είναι ανάποδα.	Αποσυνδέστε την ενισχυτική μπαταρία και αντιστρέψτε τα κλιπ.
	Η εσωτερική μπαταρία δεν φορτίζεται.	Ελέγξτε την κατάσταση φόρτισης και επαναφορτίστε τη μονάδα.
	Η μπαταρία του οχήματος δεν είναι ελαττωματική.	Ζητήστε έλεγχο της μπαταρίας.

## 8.2 Συμπεριφορά LED ετοιμότητας/σφάλματος

	Περιγραφή LED και βομβητή	Περιγραφή / Αιτία
	Το πράσινο LED ανάβει σταθερά.	Έτοιμο για εκκίνηση με καλώδια
	Το πράσινο LED αναβοσβήνει.	Έτοιμο για παράκαμψη
	Το κόκκινο LED ανάβει σταθερά και ο βομβητής ηχεί αρκετές φορές ανά δευτερόλεπτο.	Προστασία από βραχυκυκλώματα Προστασία από αντιστροφή πολικότητας
	Κανένα LED δεν είναι αναμμένο και δεν ακούγεται ήχος βομβητή.	Προστασία από χαμηλή τάση μπαταρίας Η μπαταρία εξαντλήθηκε
	Το κόκκινο LED αναβοσβήνει και ο βομβητής ακούγεται κάθε δευτερόλεπτο.	Προστασία από υπερθέρμανση
	Τα LED κατάστασης μπαταρίας αναβοσβήνουν.	

## 9. ΠΕΡΙΟΡΙΣΜΕΝΗ ΕΓΓΥΗΣΗ

Η εγγύηση ισχύει για ελαττώματα κατασκευής και υλικών για διάστημα δύο ετών από την ημερομηνία αγοράς. Για να επωφεληθεί από την εγγύηση, ο αγοραστής θα πρέπει να επιστρέψει το προϊόν στο σημείο αγοράς, μαζί με την απόδειξη αγοράς. Η εγγύηση θα ακυρωθεί για συσκευές στις οποίες θα διαπιστωθεί τυχόν κατάχρηση, ακατάλληλη χρήση ή ακατάλληλος χειρισμός ή τροποποιήσεις, καθώς και ανάθεση των εργασιών επισκευής της συσκευής σε τρίτους εκτός από τους εξουσιοδοτημένους αντιπροσώπους.











Ο ηλεκτρικός εξοπλισμός δεν θα πρέπει να απορρίπτεται μαζί με τα οικιακά προϊόντα. Ο χρησιμοποιημένος ηλεκτρικός εξοπλισμός θα πρέπει να συλλέγεται ξεχωριστά και να διατίθεται στα σημεία συλλογής που παρέχονται για τον σκοπό αυτόν. Συμβουλευθείτε τις τοπικές αρχές ή τον προμηθευτή σας για συμβουλές σχετικά με την ανακύκλωση.

## ES - Español - Instrucciones de uso

Cargue el arrancador de baterías inmediatamente después de comprarlo, después de cada uso y cada 30 días, o cuando el nivel de carga descienda por debajo del 75 %, para mantener la batería interna totalmente cargada y prolongar su vida útil.

### 1. PRECAUCIÓN - INSTRUCCIONES DE SEGURIDAD

	Lea estas instrucciones antes de usar el producto y consérvelas por si necesita consultarlas en el futuro. En el presente manual se explica cómo usar el dispositivo de forma segura y eficaz. Lea y siga atentamente estas instrucciones y directrices de seguridad. Si no lo hace, podrían producirse lesiones graves o mortales.
	Lea, entienda y siga todas las instrucciones de la batería, el vehículo y los equipos utilizados. Revise las señales de precaución colocadas en la batería y en el motor.
	No exponga el producto a la lluvia, la nieve, la humedad o al polvo.
	ADVERTENCIA: Presencia de gases explosivos. Evite las llamas y las chispas. Garantice una ventilación adecuada durante la carga/ el uso.
	Riesgo de descarga eléctrica.
	Riesgo de incendio.
	Riesgo de materiales peligrosos.
	Lleve puesta ropa protectora: protección ocular y corporal completa, así como gafas de seguridad.

- 1.1 Mantenga el equipo fuera del alcance de los niños.
- 1.2 Este dispositivo no debe ser utilizado por personas (incluidos niños) que sufran algún tipo de discapacidad física, sensorial o mental, o que carezcan de experiencia y conocimientos, salvo que hayan recibido supervisión o formación.
- 1.3 Se debe vigilar a los niños para que no jueguen con el dispositivo.
- 1.4 Las labores de limpieza y mantenimiento no deben realizarlas niños sin supervisión.
- 1.5 No lo use con baterías no recargables.
- 1.6 Úselo en una zona seca, bien ventilada y alejada de líquidos.
- 1.7 Use solo los accesorios recomendados por el fabricante.
- 1.8 No use el dispositivo si los cables de entrada o salida están dañados.
- 1.9 No abra ni desmonte el dispositivo; cuando sea necesario llevar a cabo labores de mantenimiento o reparación, llévalo a un profesional cualificado.
- 1.10 No utilice el dispositivo si ha recibido un golpe fuerte, o si se ha caído o sufrido cualquier daño.
- 1.11 No introduzca los dedos ni las manos en el dispositivo.
- 1.12 No lo coloque nunca encima de la batería mientras lo esté usando.
- 1.13 No intente arrancar una batería que esté dañada.

- 1.14 No ponga nunca en marcha una batería que esté congelada. No deje que se congele la batería interna del dispositivo.
- 1.15 No conecte nunca el dispositivo a una batería o motor de arranque que haya sufrido un cortocircuito.
- 1.16 No utilice el arrancador para arrancar un vehículo si se está cargando las baterías internas.
- 1.17 Mantenga el dispositivo alejado de cualquier tipo de joya o bisutería. Cuando trabaje con una batería de ácido-plomo, quítese todos los objetos metálicos que lleve puestos, tales como anillos, pulseras, collares y relojes. Una batería de plomo puede producir una corriente de cortocircuito lo bastante intensa como para soldar un anillo u objeto similar al metal, lo que causaría graves quemaduras.
- 1.18 Mantenga el dispositivo alejado de cualquier tipo de herramienta. Extreme las precauciones para reducir el riesgo de que caiga una herramienta de metal sobre la batería. Podría generar chispas o un cortocircuito en la batería o en cualquier otro componente eléctrico y provocar una explosión.
- 1.19 No deje nunca que las pinzas entren en contacto entre sí o con la misma pieza de metal.
- 1.20 Plántese tener a alguien cerca para que le ayude al trabajar cerca de una batería de plomo.
- 1.21 Si el ácido de la batería entra en contacto con su piel o con su ropa, lave inmediatamente con abundante agua la zona durante al menos 30 minutos. Si le entra ácido en los ojos, láveselos inmediatamente con agua corriente durante al menos 10 minutos y solicite atención médica inmediata.
- 1.22 Si traga ácido de la batería sin querer, no se provoque el vómito. Busque atención médica inmediatamente.
- 1.23 Determine el voltaje de la batería consultando el manual del propietario del vehículo, y asegúrese de que el voltaje de salida del dispositivo sea el correcto.
- 1.24 Coloque los cables de salida de forma que se reduzcan los riesgos de daños en el capó, la puerta y las piezas calientes o móviles del motor. Si es necesario cerrar el capó para el arranque con pinzas, asegúrese de que el capó no toque la parte metálica de las pinzas de la batería ni corte el aislamiento de los cables.
- 1.25 Se debe conectar primero el borne de la batería que no esté conectado al chasis. La otra conexión debe hacerse en el chasis, de forma remota desde la batería y el conducto de combustible.
- 1.26 Para las labores de limpieza y mantenimiento, consulte las instrucciones del usuario.
- 1.27 El aparato solo debe alimentarse a la tensión extra baja de seguridad correspondiente a la marcada en el aparato.
- 1.28 Este producto contiene una batería de ion-litio. En caso de incendio, póngase en contacto con el servicio de emergencias para solicitar ayuda. Puede utilizar un extintor específico para extinguir el fuego. Utilice el agua como último recurso. No intente coger ni mover un producto que esté ardiendo o del que salga humo caliente, pues podría sufrir lesiones.

## 2. INFORMACIÓN GENERAL

### 2.1 Descripción

1. Botón de encendido/iluminación
2. LED de arranque con pinzas listo
3. Botón de arranque con pinzas/anulación
4. Indicadores de estado de la batería
5. LED de error
6. Tapa del puerto
7. Puerto de salida USB
8. Puerto de entrada de 12 V
9. Puerto de entrada USB
10. Luz de trabajo incorporada
11. Pinzas de batería

No se muestra:  
Bolsa de viaje, cargador de coche de 12 V CC  
y cable de carga USB

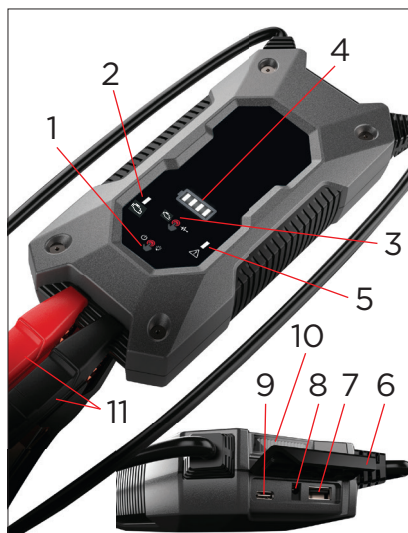

### 2.2 Botones de función

Botón de encendido/iluminación:

- Pulsa el botón para encenderlo y comprobar el estado de la batería.
- Pulse dos veces y mantenga pulsado para encender o apagar la luz.

**NOTA:** Botón de arranque con pinzas/anulación: Pulse el botón para arrancar con pinzas su vehículo. Pulse dos veces y mantenga pulsado durante 5 segundos, para arrancar con pinzas su vehículo con baja tensión. La unidad se apagará automáticamente si no se utiliza durante 30 segundos. El LED verde se apaga a los 10 minutos.

### 2.3 Panel de control - Indicador LED

LED de estado de batería		Blanco	Intermitente		La batería interna se está cargando.
LED listo		Verde	Fijo		La unidad está lista para arrancar con pinzas.
LED listo		Verde	Intermitente		La unidad está lista para anular.
LED de fallo		Rojo	Fijo		Cortocircuito conectado.
LED de fallo		Rojo	Fijo		Pinzas invertidas.

## 3. LA BATERÍA INTERNA

### 3.1 Nivel de carga

Pulse el botón de encendido/iluminación en la parte delantera de la unidad. Los LED indicarán el nivel de carga actual de la siguiente manera:

Cargue la batería interna si los LED indican menos del 75 %.

	100 % Cargado
	75 % Cargado
	50 % Cargado
	25 % Cargado

### 3.2 Cargar la batería interna

Cargue la unidad lo antes posible después de utilizarla. No deje nunca que la batería se descargue del todo. Para recargar rápidamente el arrancador, use un cargador USB de 2 A (no incluido) o un puerto de carga USB de 2 A. Si usa un cargador de menos de 2 A, el tiempo de carga necesario será mayor.

1. Conecte el extremo USB del cable de carga en el puerto de entrada. Luego, enchufe el USB del cable de carga en el puerto USB del cargador.
2. Enchufe su cargador en una toma de corriente de CA o CC.
3. Tiempo aproximado de carga completa del arrancador de baterías (con cargador de 2 A):

SBX461: 4-5 horas

SBX462: 5-6 horas

SBX463: 6-7 horas

SBX464: 7-8 horas

4. Cuando la unidad esté totalmente cargada, los cuatro LED blancos se encenderán durante unos instantes y luego se apagarán.
5. Cuando la batería esté cargada del todo, desconecte el cargador de la toma y luego retire el cable de carga del cargador y de la unidad.

### 3.3 Carga de la batería interna durante la conducción

También puede cargar la batería interna mientras conduce, mediante el cargador de coche de 12 V CC (incluido):

1. Asegúrese de que el coche está en marcha.
2. Enchufe el cable adaptador de 12 V CC en la toma de entrada de 12 V de la unidad.
3. Inserte el otro extremo del cable de accesorios en la toma de accesorios del vehículo.
4. Tiempo aproximado de carga completa del arrancador con pinzas:

SBX461: 2 horas

SBX462: 3 horas

SBX463: 3,5 horas

SBX464: 4 horas

5. Cuando la unidad esté totalmente cargada, los cuatro LED blancos se encenderán durante unos instantes y luego se apagarán.
6. Cuando la batería esté completamente cargada, desconecte el cargador de la fuente de alimentación y quite el cable de carga del cargador y de la unidad.

**NOTA:** Desconecte completamente el cable del cargador cuando el motor no esté en marcha.

## 4. USO DE LA LUZ DE TRABAJO

Coloque el arrancador con pinzas sobre una superficie plana y estable cerca de la zona de trabajo prevista.

Asegúrese de que las pinzas de la batería estén bien sujetas en su soporte.

1. Pulse dos veces y mantenga pulsado el botón de encendido/iluminación de la parte delantera de la unidad para activar el modo fijo, pulse una vez para pasar por los siguientes modos
  - Luz fija,
  - Luz intermitente para señal SOS,
  - Luz intermitente estroboscópica
2. Cuando termine de utilizar la luz de trabajo, pulse dos veces y mantenga pulsado el botón durante 0,75 segundos para apagar la luz de trabajo.
3. Recargue la unidad lo antes posible después de cada uso.

**NOTA:** Recargue la unidad inmediatamente cuando todos los LED de estado de la batería estén apagados.

## **5. CARGA DE UN DISPOSITIVO MÓVIL CON EL PUERTO USB**

El puerto USB proporciona hasta 2,4 A a 5 V CC.

Asegúrese de que las pinzas de la batería estén bien sujetas en su soporte.

1. Pulse el botón de encendido/iluminación en la parte delantera de la unidad para encender la alimentación.
2. Conecte su dispositivo al puerto USB.
3. Encienda el dispositivo USB, si es necesario.
4. Cuando termine de utilizar el puerto USB, apague el dispositivo (si es necesario) y desenchúfelo.
5. Recargue la unidad lo antes posible después de cada uso.

**NOTA:** Recargue la unidad inmediatamente cuando todos los LED de estado de la batería estén apagados.

## **6. INSTRUCCIONES DE USO**

### **6.1 Cómo arrancar un vehículo**

#### **IMPORTANTE:**

- Utilizar el arrancador sin una batería instalada en el vehículo deterioraría el sistema eléctrico del vehículo.

- Solo es posible arrancar con pinzas un vehículo con un sistema de batería de ácido-plomo de 12 V.

**NOTA:** La batería interna debe tener una carga mínima del 75 % para arrancar un vehículo.

Apague todos los dispositivos electrónicos (calefacción, luces, etc.) antes de usar el arrancador de baterías.

Coloque los cables de CC lejos de las aspas del ventilador, correas, poleas y demás piezas móviles.

#### **1. Conexión a la batería**

Compruebe primero si el borne negativo está conectado/puesto a tierra en el chasis. En caso contrario, póngase en contacto con su distribuidor.

Conecte la pinza roja (+) al borne positivo (+) de la batería y luego conecte la pinza negra (-) a tierra/chasis del vehículo (una pieza metálica de gran grosor del bastidor o del bloque motor. No la conecte al carburador ni a los tubos de combustible).

#### **2. Arranque con pinzas**

Pulse el botón de arranque con pinzas/anulación para encender el arrancador con pinzas.

Se encenderá el LED verde que indica listo.

#### **4. Arranque el motor**

Es preferible esperar 30 segundos después de la conexión de la pinza para intentar arrancar el vehículo. Lleve a cabo el procedimiento de arranque del motor durante un máximo de 5 segundos y espere al menos 30 minutos antes de volver a intentarlo.

#### **6. Desconexión**

Después de arrancar el motor, pulse el botón de arranque con pinzas/anulación para apagar el arrancador con pinzas y, a continuación, desconecte primero la pinza negra (-) y después la pinza roja (+).

#### **7. Recarga**

Recargue la unidad lo antes posible.

**NOTA:** Recargue la unidad inmediatamente cuando todos los LED de estado de la batería estén apagados.

## 6.2 Intento de arranque

Cuando use el arrancador para arrancar el motor, **no lleve a cabo el procedimiento de arranque durante más de 5 segundos y espere al menos 30 segundos antes de volver a intentarlo.**

**IMPORTANTE:** NO trate de arrancar con pinzas su vehículo más de tres veces seguidas. Si el vehículo no arranca tras tres intentos, consulte a un técnico de mantenimiento.

## 6.3 Arrancar una batería con baja tensión

Si la tensión de la batería del vehículo es demasiado baja para que el arrancador con pinzas detecte que las pinzas están conectadas, existe un procedimiento de arranque manual para activar la función de arranque con pinzas.

1. Asegúrese de que las pinzas están correctamente conectadas.
2. Pulse dos veces y mantenga pulsado el botón de arranque con pinzas/anulación durante 5 segundos, para activar el modo de anulación. El LED verde que indica listo parpadeará.

**ADVERTENCIA** Esto anula una función de seguridad. Si se tocan entre sí, las pinzas se energizarán y producirán chispas. Si las conexiones de las pinzas se cortocircuitan o se invierten, se producirán daños en la unidad, la batería y, posiblemente, en el sistema eléctrico del coche.

## 7. MANTENIMIENTO Y ALMACENAMIENTO

Después de desconectar la unidad, use un paño seco para limpiar la corrosión de la batería y otra suciedad o aceite en las pinzas, cables y carcasa.

Antes de guardar la batería, cárguela del todo. Cárguela por lo menos una vez al mes, si la usa mucho, para evitar que se descargue totalmente.

Guarde esta unidad a una temperatura de entre -10 °C y +45 °C, en un lugar seco, para protegerla de la humedad.

Almacene las pinzas en sus soportes, para evitar que entren en contacto con cualquier superficie metálica.





## 8. SOLUCIÓN DE PROBLEMAS

### 8.1 Arrancador de baterías

Problema	Causa probable	Solución
El arrancador no funciona.	La tensión de la batería interna es demasiado baja.	Utilice el adaptador USB para cargar y activar.
La batería del arrancador no conserva una carga.	La batería está mal (no admitirá la carga).	Lleve la batería a revisar.
El arrancador no arranca con pinzas mi vehículo.	Las pinzas no hacen buena conexión con la batería.	Compruebe si la conexión entre la batería y el bastidor no es buena. Asegúrese de que las puntas de conexión estén limpias.
	El arrancador no está encendido.	Pulse el botón de arranque con pinzas/anulación para encender el arrancador.

Problema	Causa probable	Solución
	Las conexiones están invertidas.	Desconecte el arrancador e invierta las pinzas.
	La batería interna no está cargada.	Compruebe el estado de carga y recargue la unidad.
	La batería del vehículo no está defectuosa.	Lleve la batería a revisar.

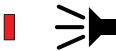
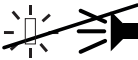
## 8.2 Comportamiento del LED de listo/fallo

	Descripción de LED y advertencia acústica	Descripción/Motivo
	LED verde iluminado fijo.	Listo arrancar con pinzas
	LED verde parpadeando.	Listo para anular
	El LED rojo se ilumina fijo y la advertencia acústica suena varias veces por segundo.	Protección contra cortocircuitos
		Protección contra polaridad inversa
	No se ilumina el LED ni suena la advertencia acústica.	Protección contra tensión baja de entrada
		Batería agotada
	El LED rojo parpadea y el zumbador suena cada segundo.	Protección contra temperatura elevada
	Los LED de estado de la batería parpadean.	

## 9. GARANTÍA LIMITADA

y cubre todos los defectos materiales y de fabricación durante un período de dos años desde la fecha de la compra. Para beneficiarse de la garantía, el comprador deberá devolver el producto con el recibo de compra en el lugar donde lo compró. Los dispositivos que hayan sufrido abusos, un uso inapropiado, manipulación inadecuada o modificaciones, o que hayan sido reparados por personas no autorizadas no están cubiertos por la garantía.











Los productos eléctricos no deben desecharse junto con los residuos domésticos, sino que deben recogerse de forma separada y desecharse en puntos de recogida especiales previstos para tal fin. Consulte a sus autoridades locales o a su distribuidor si desea información sobre reciclaje.

# FI - Suomi - Käyttöohjeet

Lataa apukäynnistin heti ostamisen jälkeen, jokaisen käyttökerran jälkeen ja 30 päivän välein tai kun lataustaso laskee alle 75 %, jotta sisäinen akku pysyy täyteen ladattuna ja akun käyttöikä pidentyy.

## 1. HUOMIO - TURVALLISUUSOHJEET

	Lue ohjeet ennen laitteen käyttöä. Säilytä nämä ohjeet myöhempää tarvetta varten. Tässä oppaassa kuvataan, kuinka laitetta käytetään turvallisesti ja tehokkaasti. Lue nämä ohjeet ja varotoimet ja noudata niitä huolellisesti. Ohjeiden laiminlyönti voi johtaa vakavaan tapaturmaan tai kuolemaan.
	Lue ja ymmärrä kaikki akun, ajoneuvon ja muiden käytettyjen laitteiden ohjeet ja noudata niitä. Lue akussa ja moottorissa olevat varoitusmerkinnät.
	Ei saa altistaa sateelle, lumelle, kosteudelle tai pölylle.
	VAROITUS: Räjähäviä kaasuja. Estä liekit ja kipinät. Huolehdi riittävästä ilmanvaihdosta latauksen/käytön aikana.
	Sähköiskun vaara.
	Tulipalon vaara.
	Vaarallisten materiaalien aiheuttama vaara.
	Käytä suojavaatetusta, suojaa silmät ja keho, käytä suojalaseja.

- 1.1 Pidä laite pois lasten ulottuvilta.
- 1.2 Laitetta eivät saa käyttää sellaiset henkilöt (mukaan lukien lapset), joiden fyysiset, sensoriset tai psyykkiset kyvyt ovat heikentyneet tai joilla ei ole kokemusta ja tietoa, ellei heitä valvota tai opasteta laitteen käytössä.
- 1.3 Valvo, etteivät lapset leiki laitteen kanssa.
- 1.4 Lapset eivät saa suorittaa laitteen puhdistus- tai kunnossapitotoimia ilman valvontaa.
- 1.5 Älä käytä sellaisten akkujen kanssa, jotka eivät ole uudelleenladattavia.
- 1.6 Käytä kuivassa, hyvin tuuletetussa tilassa loitolla nesteistä.
- 1.7 Käytä ainoastaan valmistajan suosittelemia lisälaitteita.
- 1.8 Älä käytä laitetta, jos syöttö- tai lähtökaapeli on vahingoittunut.
- 1.9 Älä avaa tai pura laitetta. Jos se tarvitsee huoltoa tai korjausta, vie se ammattitaitoiseen huoltoon.
- 1.10 Älä käytä laitetta, jos siihen on kohdistunut terävä isku, se on pudonnut tai muulla tavalla vahingoittunut.
- 1.11 Älä laita sormiasi tai käsiäsi laitteen sisään.
- 1.12 Älä koskaan aseta laitetta akun päälle käytön aikana.
- 1.13 Älä yritä käynnistää vahingoittunutta akkua.
- 1.14 Älä koskaan käynnistä jäätynyttä akkua. Älä päästä laitteen sisäistä akkua jäätymään.
- 1.15 Älä koskaan liitä laitetta akkuun tai käynnistimeen, joka on oikosulussa.

- 1.16 Älä käytä apukäynnistintä ajoneuvon apukäynnistykseen sisäisen akun latauksen aikana.
- 1.17 Pidä loitolla koruista. Poista henkilökohtaiset metalliesineet, kuten sormukset, rannekorut, kaulakorut ja kellot, kun työskentelet lyijyakkujen kanssa. Lyijyakussa voi muodostua oikosulkuvirta, joka on riittävän voimakas hitsaamaan esimerkiksi sormuksen kiinni toiseen metallipintaan. Siitä voi aiheutua vakavia palovammoja.
- 1.18 Pidä loitolla työkaluista. Ole erityisen varovainen, ettei metallinen työkalu pääse putoamaan akun päälle. Se voi aiheuttaa kipinän tai oikosulkea akun tai muun sähköosan, mikä voi johtaa räjähdykseen.
- 1.19 Älä koskaan päästä pihtejä koskettamaan toisiaan tai samaa metallikappaletta.
- 1.20 Pyydä tarvittaessa toinen henkilö avuksi työskennellessäsi lyijyakun läheisyydessä.
- 1.21 Jos akkuhappoa joutuu ihollesi tai vaatteillesi, huuhtele aluetta välittömästi vedellä vähintään 30 minuutin ajan. Jos happoa joutuu silmiisi, huuhtele silmiä välittömästi juoksevilla vedellä vähintään 10 minuutin ajan ja hakeudu heti lääkärin hoitoon.
- 1.22 Jos akkuhappoa nielläään vahingossa, älä oksennuta. Hakeudu välittömästi lääkärin hoitoon.
- 1.23 Selvitä akun jännite ajoneuvon omistajan käsikirjasta ja varmista, että laitteen lähtöjännite on oikea.
- 1.24 Sijoita lähtökaapelit siten, ettei konepelti, ovi tai moottorin liikkuvat tai kuumat osat pääse aiheuttamaan vahinkoa. Jos konepelti on suljettava käynnistyskaapeleilla käynnistämisen aikana, varmista, että konepelti ei kosketa akkupihtien metalliosaa tai leikkaa kaapelien eristystä.
- 1.25 Akun kenkä, jota ei ole kytketty runkoon, on kytkettävä ensin. Toinen liitäntä tehdään runkoon, loitolle akusta ja polttoaineletkuista.
- 1.26 Katso puhdistusta ja käyttäjän suorittamaa huoltoa koskevat ohjeet.
- 1.27 Laitetta saa käyttää vain turvallisella, erittäin pienellä jännitteellä, joka vastaa laitteessa olevaa merkintää.
- 1.28 Tämä tuote sisältää litiumioniakun. Tulipalon sattuessa ota yhteyttä hätäkeskukseen saadaksesi apua. Voit sammuttaa palon erillisellä sammuttimella. Käytä vettä viimeisenä keinona. Älä koskaan yritä poimia tai siirtää kuumaa, savuavaa tai palavaa tuotetta, sillä saatat vammautua.

## 2. YLEISET TIEDOT

### 2.1 Kuvaus

1. Virta-/valopainike
2. Apukäynnistyksen valmis-LED
3. Apukäynnistys-/ohituspainike
4. Akun tilan merkkivalot
5. Virhe-LED
6. Portin kansi
7. USB-lähtöportti
8. 12 V:n tuloportti
9. USB-tuloportti
10. Sisäänrakennettu työvalo
11. Akkupuristimet

Ei näy kuvassa:  
Matkalaukku, 12 V DC-autolaturi  
ja USB-latauskaapeli

### 2.2 Toimintopainikkeet

Virta-/valopainike:

- Paina painiketta kytkeäksesi virran päälle ja tarkistaaksesi akun tilan.
- Paina kahdesti ja pidä painettuna sytyttääksesi tai sammuttaaksesi valon.

**HUOMAUTUS:** Apukäynnistys-/ohituspainike: Apukäynnistä ajoneuvo painamalla painiketta. Paina kahdesti ja pidä painettuna 5 sekunnin ajan käynnistääksesi ajoneuvosi matalalla jännitteellä. Laite sammuu automaattisesti, jos sitä ei käytetä 30 sekuntiin. Vihreä LED-merkkivalo sammuu 10 minuutin kuluttua.



### 2.3 Ohjauspaneeli - LED-merkkivalo

Akun tilan LED-merkkivalot		Valkoinen	Vilkkuva		Sisäinen akku latautuu.
Valmis-LED		Vihreä	Kiinteä		Laite on valmis apukäynnistykseen.
Valmis-LED		Vihreä	Vilkkuva		Laite on valmis ohitettavaksi.
Vian LED-merkkivalo		Punainen	Kiinteä		Oikosulku yhdistetty.
Vian LED-merkkivalo		Punainen	Kiinteä		Puristimet väärin päin.

## 3. SISÄINEN AKKU

### 3.1 Lataustaso

Paina apukäynnistimen etuosassa olevaa virta-/valopainiketta. LED-merkkivalot ilmaisevat akun varauksen seuraavasti:

Lataa sisäinen akku, jos LED-valot osoittavat alle 75 %:n tasoa.

	100 %	Ladattu
	75 %	Ladattu
	50 %	Ladattu
	25 %	Ladattu

### 3.2 Sisäisen akun lataaminen

Lataa laite mahdollisimman pian käytön jälkeen. Älä koskaan tyhjennä akkua kokonaan. Käytä 2 A:n USB-laturia (ei sisälly) tai 2 A:n USB-latausporttia apukäynnistimen pikalataukseen. Alle 2 A:n laturin käyttäminen pidentää latausaikaa.

1. Liitä latauskaapelin USB-pää tuloporttiin. Liitä sitten latausjohdon USB-pää laturin USB-porttiin.
2. Liitä laturi AC- tai DC-virtalähteeseen, johon tulee virta.
3. Arvioitu aika apukäynnistimen täyteen lataamiseen (2 A:n laturilla):
  - SBX461: 4-5 tuntia
  - SBX462: 5-6 tuntia
  - SBX463: 6-7 tuntia
  - SBX464: 7-8 tuntia
4. Kun laite on latautunut täyteen, kaikki neljä valkoista LED-valoa palavat kiinteästi hetken aikaa ja sammuvat sitten.
5. Kun akku on ladattu täyteen, irrota laturi pistorasiasta ja irrota sitten latauskaapeli laturista ja laitteesta.

### 3.3 Sisäisen akun lataaminen ajon aikana

Voit myös ladata sisäisen akun ajon aikana käyttämällä 12 V DC -autolaturia (sisältyy toimitukseen):

1. Varmista, että auto on käynnissä.
2. Kytke 12 V:n tasavirtasovittimen kaapeli laitteen 12 V:n tuloporttiin.
3. Työnä lisävarustekaapelin toinen pää ajoneuvon lisävarusteille tarkoitettuun pistorasiaan.
4. Arvioitu aika apukäynnistimen täyteen lataamiseen:
  - SBX461: 2 tuntia
  - SBX462: 3 tuntia
  - SBX463: 3,5 tuntia
  - SBX464: 4 tuntia
5. Kun laite on latautunut täyteen, kaikki neljä valkoista LED-valoa palavat kiinteästi hetken aikaa ja sammuvat sitten.
6. Kun akku on ladattu täyteen, irrota laturi pistorasiasta ja irrota sitten latauskaapeli laturista ja laitteesta.

**HUOMAUTUS:** Irrota laturin kaapeli kokonaan, kun moottori ei ole käynnissä.

## 4. TYÖVALON KÄYTTÄMINEN

Aseta apukäynnistin tasaiselle, vakaalle pinnalle lähelle aiottua työaluetta.

Varmista, että akkukaapeleiden puristimet on kiinnitetty pitimiinsä oikein.

1. Paina kahdesti ja pidä virta/-valopainiketta painettuna laitteen etupuolella aktivoidaksesi vakaan tilan. Paina kerran selataksesi seuraavia tiloja:
  - Jatkuva palaminen;
  - Vilkkuminen SOS-signaalin vuoksi;
  - Vilkkuminen välähdystilassa
2. Kun olet lopettanut työvalon käytön, paina kahdesti ja pidä painiketta painettuna 0,75 sekunnin ajan sammuttaaksesi työvalon.
3. Lataa laite mahdollisimman pian kunkin käyttökerran jälkeen.

**HUOMAUTUS:** Lataa laite välittömästi, kun kaikki akun tilan LED-valot ovat sammuneet.

## 5. MOBIILILAITTEEN LATAAMINEN USB-PORTILLA

USB-portti tuottaa enintään 2,4 ampeeria 5 voltin tasavirtajännitteellä. Varmista, että akkukaapeleiden puristimet on kiinnitetty pitimiinsä oikein.

1. Kytke virta päälle painamalla laitteen etuosassa olevaa virta-/valopainiketta.
2. Kytke laite USB-porttiin.
3. Kytke USB-laite tarvittaessa päälle.
4. Kun olet lopettanut USB-portin käytön, sammuta laite (tarvittaessa) ja irrota laite pistorasiasta.
5. Lataa laite mahdollisimman pian kunkin käyttökerran jälkeen.

**HUOMAUTUS:** Lataa laite välittömästi, kun kaikki akun tilan LED-valot ovat sammuneet.

## 6. KÄYTTÖOHJEET

### 6.1 Ajoneuvon käynnistäminen

#### TÄRKEÄÄ:

- Apukäynnistimen käyttäminen akun ollessa asennettuna ajoneuvoon vahingoittaa auton sähköjärjestelmää.

- Apukäynnistä ainoastaan ajoneuvoja, joissa on 12 V:n lyijyakkujärjestelmä.

**HUOMAUTUS:** Sisäisen akun varauksen on oltava vähintään 75 %, jotta ajoneuvon apukäynnistys voidaan suorittaa.

Kytke virtalukko OFF-asentoon ja kaikki sähkölaitteet (lämmitys, valaistus...) pois päältä ennen apukäynnistimen käyttämistä.

Vedä tasavirtakaapelit loitolle tuulettimen lavoista, hihnoista, hihnapyöristä ja muista liikkuvista osista.

#### 1. Liittäminen akkuun

Tarkista ensin, onko negatiivinen liitin liitetty/maadoitettu ajoneuvon runkoon. Jos ei, ota yhteyttä laitteen jälleenmyyjään.

Liitä punainen puristin (+) akun positiiviseen napaan (+) ja sitten musta puristin (-) ajoneuvon maadoitukseen/runkoon (rungan tai moottorilohkon painava metalliosa). Älä liitä kaasuttimeen tai polttoaineletkuihin.

#### 2. Suorita apukäynnistys

Paina apukäynnistys-/ohituspainiketta kytkeäksesi apukäynnistimen päälle. Vihreä valmis-LED-valo syttyy.

#### 4. Käynnistä moottori

On parasta odottaa 30 sekuntia puristimen liittämisen jälkeen, ennen kuin yrität käynnistää ajoneuvon. Pyöritä moottoria enintään 5 sekuntia, ja odota vähintään 30 sekuntia ennen toista yritystä.

#### 6. Irrottaminen

Kun moottori käynnistyy, paina apukäynnistys-/ohituspainiketta kytkeäksesi apukäynnistimen pois päältä ja irrota sitten ensin musta puristin (-) ja sitten punainen puristin (+).

#### 7. Lataaminen

Lataa laite mahdollisimman pian käytön jälkeen.

**HUOMAUTUS:** Lataa laite välittömästi, kun kaikki akun tilan LED-valot ovat sammuneet.

### 6.2 Käynnistysyritys

Kun käytät apukäynnistintä moottorin käynnistämiseen, **älä pyöritä moottoria yli 5 sekuntia, ja odota vähintään 30 sekuntia ennen toista yritystä.**

**TÄRKEÄÄ:** ÄLÄ yritä käynnistää ajoneuvoa apukäynnistyksellä yli kolme kertaa peräkkäin. Jos ajoneuvo ei käynnisty kolmella yrityksellä, ota yhteyttä huoltomekaanikkoon.

### 6.3 Käynnistäminen alhaisella akun jännitteellä

Jos ajoneuvon akun jännite on liian alhainen, jotta apukäynnistin havaitsisi, että puristimet on kytketty, on olemassa manuaalinen käynnistystapa, jolla apukäynnistystoiminto voidaan ottaa käyttöön.

1. Varmista, että puristimet on kytketty oikein.

2. Paina kahdesti ja pidä Apukäynnistys-ohituspainiketta painettuna 5 sekunnin ajan kytkeäksesi ohitustilan päälle. Vihreä valmis-LED-valo vilkkuu.

**VAROITUS!** Tämä ohittaa turvallisuusominaisuuden. Se aktivoi puristimet ja aiheuttaa kipinöitä, jos niitä kosketetaan yhdessä. Jos puristimen liitännät ovat oikosulussa tai käänteisessä järjestyksessä, laite, akku ja mahdollisesti auton sähköjärjestelmä vaurioituvat.

## 7. HUOLTO JA SÄILYTYS

Kun laitteen pistoke on irrotettu pistorasiasta ja laite kytketty irti muista laitteista, pyyhi kaikki akun korrosio ja muu lika tai öljy pois puristimista, johdoista ja kotelosta kuivalla liinalla.

Lataa akku täyteen ennen laitteen varastointia. Jos laitetta ei käytetä säännöllisesti, lataa akku vähintään kerran kuukaudessa, jotta se ei ylipurkaudu.

Säilytä laite -10 °C...+45 °C:n lämpötilassa kuivassa paikassa suojassa kosteudelta. Säilytä puristimet niiden tuissa, jotta ne eivät joudu kosketuksiin minkään metallipinnan kanssa.

## 8. VIANMÄÄRITYS

### 8.1 Apukäynnistin

Ongelma	Mahdollinen syy	Ratkaisu
Apukäynnistin ei toimi.	Sisäisen akun jännite on liian alhainen.	Käytä USB-sovitinta lataamiseen ja aktivoimiseen.
Apukäynnistimen akun varaus purkautuu.	Akku on viallinen (se ei lataudu).	Toimita akku tarkistettavaksi.
Apukäynnistin ei käynnistä ajoneuvoani.	Akkukaapeleiden kiinnitysleukoja ei ole kiinnitetty tiiviisti akun napoihin.	Tarkista akun ja ajoneuvon rungon kytkennät. Varmista, että kytkentäkohdat ovat puhtaat.
	Apukäynnistin ei ole päällä.	Paina Jumpstart/Override-painiketta kytkeäksesi apukäynnistimen päälle.
	Liitännät ovat päinvastaiset.	Irrota apukäynnistin ja käännä puristimet päinvastoin.
	Sisäinen akku ei lataudu.	Tarkista latauksen tila ja lataa laite uudestaan.
	Ajoneuvon akku on viallinen.	Toimita akku tarkistettavaksi.

## 8.2 Valmis-/vika-LED-valon käyttäytyminen

	LED-valon ja merkkiäänien kuvaus	Kuvaus/Syy
	Vihreä LED-valo palaa.	Valmis apukäynnistykseen
	Vihreä LED-valo vilkkuu.	Valmis ohitettavaksi
	Punainen LED palaa jatkuvasti ja merkkiääni soi useita kertoja sekunnissa.	Oikosulkusuojaus
		Käänteisen napaisuuden suojaus
	Ei LED-valoa eikä merkkiäänien piippausta.	Akun pienjännitesuojaus
		Akku tyhjentynyt
	Punainen LED-valo vilkkuu ja äänimerkki soi joka sekunti.	Lämpösuojaus

## 9. RAJOITETTU TAKUU

Takuu kattaa valmistus- ja materiaaliviat kahden vuoden ajan ostopäivästä laskettuna. Takuun hyödyntämiseksi ostajan on palautettava laite ja ostotodiste ostopaikkaan. Takuu mitätöityy, jos laitetta on tarkoituksellisesti vahingoitettu tai käytetty tai käsitelty väärin tai siihen on tehty muutoksia, tai jos sitä on korjautettu muiden kuin valtuutettujen edustajien luona.











Sähkölaitteita ei pidä hävittää kotitalousjätteiden mukana. Käytetyt sähkölaitteet on kerättävä erikseen ja toimitettava kyseiseen tarkoitukseen varattuun keräyspisteeseen. Kysy neuvoja kierrätyksestä paikallisilta viranomaisilta tai jälleenmyyjältä.

## FR - Français - Mode d'emploi

Charger le booster directement après l'achat, après chaque utilisation et tous les 30 jours ou lorsque le niveau de charge est inférieur à 75 % pour que la batterie interne reste totalement chargée et allonger la durée de vie de la batterie.

### 1. ATTENTION - INSTRUCTIONS DE SÉCURITÉ

	Lisez les instructions avant utilisation. Conservez ces instructions pour consultation ultérieure. Ce mode d'emploi explique comment utiliser l'appareil de manière sûre et efficace. Veuillez lire et suivre ces instructions et consignes de sécurité attentivement. Ne pas le faire peut entraîner des blessures graves ou la mort.
	Assurez-vous de lire, comprendre et suivre toutes les instructions de la batterie, du véhicule et de tout équipement utilisé. Examinez les marquages d'avertissement sur la batterie et le moteur.
	Tenez à l'abri de la pluie, de la neige, de l'humidité ou de la poussière.
	AVERTISSEMENT : Gaz explosifs. Évitez les risque de formation de flammes et d'étincelles. Prévoyez une ventilation adéquate pendant la recharge/l'utilisation.
	Risque de choc électrique.
	Risque d'incendie.
	Risque de matières dangereuses.
	Portez des vêtements de protection ; une protection complète des yeux et du corps, y compris des lunettes de sécurité.

- 1.1 Veiller à garder l'unité hors de portée des enfants.
- 1.2 L'appareil ne doit pas être utilisé par des personnes (y compris des enfants) aux capacités physiques, sensorielles ou mentales réduites ou manquant d'expérience et de connaissances, à moins qu'elles soient supervisées ou aient reçu des instructions.
- 1.3 Les enfants doivent être surveillés pour qu'ils ne jouent pas avec l'appareil.
- 1.4 Les interventions de nettoyage et de maintenance utilisateur ne doivent en aucun cas être réalisées par des enfants sans surveillance.
- 1.5 N'utilisez pas avec des batteries non rechargeables.
- 1.6 À utiliser dans un endroit sec et bien ventilé à l'abri des liquides.
- 1.7 Utilisez uniquement les connecteurs recommandés par le fabricant.
- 1.8 N'utilisez pas l'appareil lorsque les câbles d'entrée ou de sortie sont endommagés.
- 1.9 N'ouvrez pas et ne démontez pas l'appareil ; apportez-le chez un agent de service qualifié si une intervention ou une réparation est nécessaire.
- 1.10 N'utilisez pas l'appareil s'il a reçu un coup violent, est tombé ou a été endommagé d'une autre manière.
- 1.11 Ne placez pas les doigts ou les mains dans l'appareil.
- 1.12 Ne placez jamais l'appareil sur le dessus de la batterie en cours d'utilisation.
- 1.13 N'essayez pas de faire démarrer une batterie endommagée.

- 1.14 Ne faites jamais démarrer une batterie gelée. Évitez que la batterie interne de l'appareil gèle.
- 1.15 Ne connectez jamais l'appareil à une batterie ou un starter en court-circuit.
- 1.16 Ne jamais utiliser le booster pour booster le démarrage d'un véhicule durant le chargement de sa batterie interne.
- 1.17 Tenez à l'écart des bijoux. Retirez les objets métalliques personnels, comme les bagues, bracelets, colliers et montres lors de la recharge d'une batterie au plomb. Les batteries plomb-acide sont susceptibles de générer un courant de court-circuit élevé capable de souder des objets métalliques, entraînant ainsi des brûlures cutanées.
- 1.18 Tenez à l'écart des outils. Soyez extrêmement prudent, pour réduire le risque de laisser tomber un outil métallique sur la batterie. Cela peut créer des étincelles ou provoquer un court-circuit dans la batterie ou une autre partie électrique, qui peut causer une explosion.
- 1.19 Évitez toujours que les pinces se touchent ou entrent en contact avec la même pièce métallique.
- 1.20 Il est vivement recommandé d'intervenir à proximité des batteries plomb-acide en présence d'une autre personne en cas de problème.
- 1.21 En cas de contact de l'acide de la batterie avec votre peau ou vos vêtements, rincez immédiatement la zone à l'eau pendant au moins 30 minutes. En cas de contact de l'acide avec vos yeux, rincez-les immédiatement à l'eau courante pendant au moins 10 minutes et consultez directement un médecin.
- 1.22 En cas d'ingestion accidentelle d'acide, ne faites pas vomir. Consultez un médecin immédiatement.
- 1.23 Déterminez le voltage de la batterie en vous référant au manuel du propriétaire du véhicule et assurez-vous que la tension de sortie de l'appareil est correcte.
- 1.24 Positionnez les câbles de sortie pour réduire tout risque de dommage par le capot, une porte ou les pièces mobiles ou chaudes du moteur. S'il est nécessaire de fermer le capot pendant le processus de démarrage, assurez-vous que le capot ne touche pas la partie métallique des pinces de la batterie ou coupe l'isolation des câbles.
- 1.25 La borne de batterie non connectée au châssis doit être branchée en premier. L'autre connexion doit être faite au châssis, à l'écart de la batterie et de la conduite de carburant.
- 1.26 Consultez les instructions de nettoyage et de maintenance utilisateur.
- 1.27 L'appareil ne doit être alimenté qu'à une très basse tension de sécurité correspondant au marquage de l'appareil.
- 1.28 Ce produit contient une batterie lithium-ion. En cas d'incendie, veuillez contacter le service d'urgence pour obtenir de l'aide. Vous pouvez utiliser un extincteur spécifique pour éteindre le feu. N'utilisez l'eau qu'en dernier recours. N'essayez jamais de ramasser ou déplacer un produit fumant ou brûlant, car vous pourriez vous blesser.

## 2. INFORMATIONS GÉNÉRALES

### 2.1 Description

1. Bouton d'alimentation/éclairage
2. LED de mode prêt pour le démarrage
3. Bouton de démarrage/de neutralisation
4. Voyants d'état de la batterie
5. LED d'erreur
6. Couvercle de port
7. Port de sortie USB
8. Port d'entrée 12 V
9. Port d'entrée USB
10. Lampe de travail intégrée
11. Pincettes de la batterie

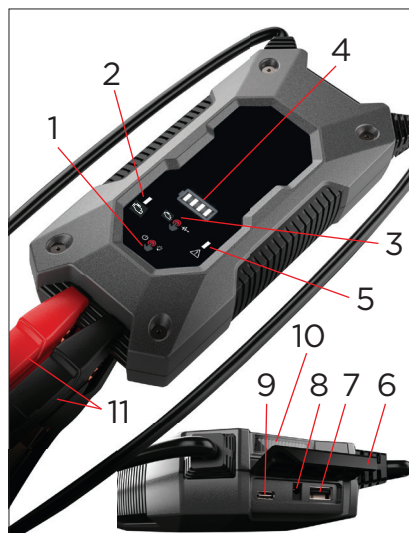

Non illustré :

Sac de voyage, chargeur de voiture 12 V CC et câble de chargement USB

### 2.2 Boutons de fonction

Bouton d'alimentation/éclairage

- Appuyez sur le bouton pour mettre l'appareil sous tension et vérifier l'état de la batterie.

- Appuyez deux fois sur la touche et maintenez-la enfoncée pour allumer ou éteindre la lumière.

**REMARQUE :** Bouton de démarrage/de neutralisation Appuyez sur le bouton pour faire démarrer votre véhicule. Appuyez deux fois sur cette touche et maintenez-la enfoncée pendant 5 secondes pour démarrer votre véhicule en cas de faible tension. L'alimentation USB s'éteint automatiquement si elle n'est pas utilisée pendant 30 secondes. La LED verte s'éteint après 10 minutes.

### 2.3 Panneau de commande - Indicateur LED

LED d'état de batterie		Blanc	Clignotant		Chargement de la batterie interne
LED « prêt »		Vert	Fixe.		L'appareil est prêt à démarrer.
LED « prêt »		Vert	Clignotant		L'appareil est prêt à passer en mode prioritaire.
LED de panne		Rouge	Fixe.		Court-circuit connecté.
LED de panne		Rouge	Fixe.		Pincettes inversées

## 3. BATTERIE INTERNE

### 3.1 Niveau de charge

Appuyez sur le bouton de démarrage/éclairage sur l'avant de l'unité : Les LED indiquent l'état de charge comme suit :

Chargez la batterie interne si les LED indiquent moins de 75 %

	100 % Chargé
	75 % Chargé
	50 % Chargé
	25 % Chargé

### 3.2 Chargement de la batterie interne

Rechargez l'unité dès que possible après l'avoir utilisé. Ne déchargez jamais complètement la batterie. Utilisez un chargeur 2 A USB (non compris), ou un port de charge 2 A USB pour recharger rapidement le booster. Utiliser un chargeur avec moins de 2 A augmentera le temps de charge.

1. Branchez l'extrémité USB du câble de charge dans le port d'entrée. Insérez ensuite la fiche USB du câble de charge dans le port USB du chargeur.
2. Branchez le chargeur sur une prise de courant AC ou DC sous tension.
3. Temps approximatif pour recharger complètement le booster (avec un chargeur de 2 A) :

SBX461 : 4-5 heures

SBX462 : 5-6 heures

SBX463 : 6-7 heures

SBX464 : 7-8 heures

4. Lorsque l'unité est complètement chargée, les quatre LED blanches arrêtent de clignoter un bref instant avant de s'éteindre.
5. Lorsque la batterie est complètement chargée, retirez le chargeur de la prise et retirez ensuite le câble de charge du chargeur et de l'unité.

### 3.3 Chargement de la batterie interne pendant la conduite

Vous pouvez également charger la batterie interne tout en conduisant, en utilisant le chargeur de voiture de 12V DC (inclus) :

1. S'assurer que la voiture est en marche.
2. Branchez le câble de l'adaptateur de 12V DC dans la prise d'entrée de 12V de l'unité.
3. Insérez l'autre extrémité du câble d'accessoire dans l'autre extrémité du câble dans la prise d'accessoire du véhicule.
4. Temps approximatif pour charger complètement le démarreur de secours.

SBX461 : 2 heures

SBX462 : 3 heures

SBX463 : 3,5 heures

SBX464 : 4 heures

5. Lorsque l'unité est complètement chargée, les quatre LED blanches arrêtent de clignoter un bref instant avant de s'éteindre.
6. Lorsque la batterie est complètement chargée, retirez le chargeur de la source d'alimentation et retirez ensuite le câble de charge du chargeur et de l'unité.

**REMARQUE** : Déconnectez complètement le câble du chargeur lorsque le moteur ne tourne pas.

## 4. UTILISATION DE LA LAMPE DE TRAVAIL

Placez le démarreur sur une surface plane et stable à proximité de la zone de travail prévue.

Vérifier que les pinces de la batterie sont bien fixées à leurs supports dédiés.

1. Appuyez deux fois et maintenez enfoncé le bouton Marche/Eclairage à l'avant de l'appareil pour activer le mode stable, appuyez une fois pour passer d'un mode à l'autre :
  - Lueur constante ;
  - Clignotement pour signal SOS ;
  - Clignotement en mode stroboscopique
2. Lorsque vous avez fini d'utiliser la lampe de travail, appuyez deux fois sur le bouton et maintenez-le enfoncé pendant 0,75 seconde pour éteindre la lampe de travail.
3. Rechargez l'unité dès que possible après chaque utilisation.

**REMARQUE** : Rechargez l'appareil immédiatement lorsque tous les voyants d'état de la batterie sont éteints.

## 5. CHARGEMENT D'UN APPAREIL MOBILE AVEC LE PORT USB

Le port USB fournit jusqu'à 2,4 A à 5 V DC.

Vérifier que les pinces de la batterie sont bien fixées à leurs supports dédiés.

1. Appuyez sur le bouton de démarrage/éclairage sur l'avant de l'unité pour mettre en marche.
2. Branchez votre appareil sur le port USB.
3. Mettez le dispositif USB en marche, le cas échéant.
4. Lorsque vous avez terminé d'utiliser le port USB, éteindre le dispositif (si nécessaire) et débrancher le dispositif.
5. Rechargez l'unité dès que possible après chaque utilisation.

**REMARQUE :** Rechargez l'appareil immédiatement lorsque toutes les LED de la batterie sont éteintes.

## 6. MODE D'EMPLOI

### 6.1 Pour faire démarrer un véhicule

#### IMPORTANT :

L'utilisation du booster sans une batterie installée dans le véhicule peut endommager le système électrique du véhicule.

- Faites uniquement démarrer un système de batterie au plomb-acide 12 V pour véhicule.

**REMARQUE :** La batterie interne doit afficher une charge d'au moins 75 % pour booster un véhicule.

Coupez le moteur et tous les appareils électriques (chauffage, lumière, etc.) avant d'utiliser le booster.

Éloignez les câbles DC des pales de ventilateur, courroies, poulies et autres pièces mobiles.

#### 1. Connexion à la batterie

Commencez par vérifier si la borne négative est connectée/mise à la masse au châssis. Dans la négative, contactez le revendeur.

Connectez la pince rouge (+) à la borne positive (+) de la batterie et connectez ensuite la pince noire (-) à la terre/au châssis du véhicule (une pièce métallique de gros calibre du cadre ou du bloc moteur. Ne la connectez pas au carburateur ou aux conduites de carburant).

#### 2. Démarrage rapide

Appuyez sur la touche Démarrage rapide/Neutralisation pour activer le démarreur de secours.

La LED verte « Prêt » s'allume.

#### 4. Faire démarrer le moteur

Il est préférable d'attendre 30 secondes après la connexion de la pince pour essayer de démarrer le véhicule. Faites tourner le moteur pendant maximum 5 secondes et attendez au moins 30 secondes avant une deuxième tentative.

#### 6. Déconnexion

Après le démarrage du moteur, appuyez sur le bouton Démarrage rapide/Neutralisation pour éteindre le démarreur de secours, puis débranchez d'abord la pince noire (-) et ensuite la pince rouge (+).

#### 7. Recharge

Rechargez l'unité dès que possible.

**REMARQUE :** Rechargez l'appareil immédiatement lorsque toutes les LED de la batterie sont éteintes.

## 6.2 Tentative de démarrage

Lorsque le booster est utilisé pour faire démarrer un moteur, **ne le lancez pas pendant plus de 5 secondes et attendez au moins 30 secondes avant une deuxième tentative.**

**IMPORTANT :** N'essayez PAS de faire démarrer le véhicule plus de trois fois consécutives. Si le véhicule ne démarre pas après trois tentatives, contactez un technicien d'entretien.

## 6.3 Démarrage d'une batterie à basse tension

Si la tension de la batterie du véhicule est trop faible pour que le booster détecte que les pinces sont connectées, il existe une procédure de démarrage manuel pour activer la fonction booster.

1. S'assurer que les pinces sont correctement connectées.
2. Appuyez deux fois sur le bouton Démarrage rapide/Neutralisation et maintenez-le enfoncé pendant 5 secondes pour activer le mode de neutralisation. La LED verte « Prêt » clignote.

**AVERTISSEMENT** Cela remplace les caractéristique de sécurité. Il active les pinces et provoque des étincelles si elles se touchent. L'unité, la batterie ou le système électrique de la voiture peuvent être endommagés si les connexions de pince sont court-circuitées ou inversées.

## 7. ENTRETIEN ET STOCKAGE

Après avoir débranché l'unité, utilisez un chiffon sec pour essuyer les résidus de corrosion de la batterie, ainsi que les impuretés ou traces d'huile sur les pinces de la batterie, les cordons et le boîtier du booster.

Chargez complètement la batterie avant de la ranger. Chargez au moins une fois tous les 3 à 6 mois si elle n'est pas fréquemment utilisée, pour éviter une surdécharge.

Rangez cette unité à une température comprise entre -10 °C et +45 °C dans un endroit sec pour la protéger de l'humidité.

Rangez les pinces sur leur support, de manière à ce qu'elles n'entrent pas en contact avec une surface métallique.





## 8. DÉPANNAGE

### 8.1 Booster

Problème	Cause possible	Solution
Le booster ne fonctionne pas.	La tension interne de la batterie est trop faible.	Utilisez l'adaptateur USB pour charger et activer l'appareil.
La batterie du booster ne parvient pas à maintenir la charge.	Batterie en mauvais état (impossible de la recharger).	Faire examiner la batterie par un technicien compétent.
Le booster ne démarre pas mon véhicule.	Pinces mal raccordées à la batterie.	Vérifier la qualité du câblage entre la batterie et le châssis. Vérifier que les points de raccordement sont propres.

Problème	Cause possible	Solution
	Le démarreur de secours n'est pas allumé.	Appuyez sur la touche Démarrage rapide/ Neutralisation pour activer le démarreur de secours.
	Les connexions sont inversées.	Débranchez le démarreur de secours et inversez les pinces.
	La batterie interne n'est pas chargée.	Vérifiez l'état de charge et rechargez l'appareil.
	La batterie du véhicule n'est pas défectueuse.	Faire examiner la batterie par un technicien compétent.

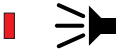
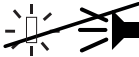
## 8.2 Comportement de la LED « Prêt/Défaut »

	Description de la LED et du buzzer	Description / Raison
	La LED verte est allumée fixement.	L'appareil est prêt à démarrer.
	LED verte clignotante.	Prêt à prendre le contrôle
	La LED rouge est allumée fixement et l'avertisseur sonore retentit plusieurs fois par seconde.	Protection contre les courts-circuits
		Protection de la polarité inversée
	Aucune LED n'est allumée et aucun signal sonore n'est émis.	Protection contre les basses tensions d'entrée
		Batterie épuisée
	La LED rouge clignote et l'avertisseur sonore retentit toutes les secondes.	Protection contre la chaleur
	Les LED d'état de charge clignotent.	

## 9. GARANTIE LIMITÉE

La garantie s'applique aux défauts de fabrication et matériels pendant une période de deux ans à compter de la date d'achat. Pour bénéficier de la garantie, l'acheteur doit renvoyer l'article avec la preuve d'achat à l'endroit où il a effectué son achat. Les dispositifs ayant subi un usage abusif, une utilisation, une manipulation ou des modifications inadaptées, mais également les appareils confiés en réparation à des tiers autres que des représentants autorisés annuleront la garantie.











Les produits électriques ne doivent pas être jetés dans les ordures ménagères. Les produits électriques usagés doivent être collectés séparément et déposés dans un point de collecte dédié. Contactez votre administration locale ou votre revendeur pour obtenir des conseils sur le recyclage.

# IT - Italiano - Istruzioni per l'uso

Caricare il booster immediatamente dopo l'acquisto, dopo ogni utilizzo e ogni 30 giorni oppure quando il livello di carica scende al di sotto del 75% per mantenere la batteria interna completamente carica e prolungarne la durata.

## 1. ATTENZIONE - ISTRUZIONI DI SICUREZZA

	Leggere le istruzioni prima dell'uso. Conservare le presenti istruzioni per la consultazione futura. Il presente manuale spiega come utilizzare l'apparecchio in modo sicuro ed efficace. Leggere e osservare scrupolosamente le presenti istruzioni e linee guida di sicurezza. L'inosservanza di quanto indicato può comportare gravi lesioni o la morte.
	Leggere, comprendere e attenersi a tutte le istruzioni relative alla batteria, al veicolo e alle apparecchiature utilizzate. Controllare le avvertenze riportate sulla batteria e sul motore.
	Non esporre a pioggia, neve, umidità o polvere.
	AVVERTENZA: gas esplosivi. Evitare fiamme e scintille. Assicurare una ventilazione adeguata durante la carica/l'uso.
	Rischio di scossa elettrica.
	Rischio di incendio.
	Rischio derivante da materiali pericolosi.
	Indossare indumenti protettivi; protezione completa di occhi e corpo, compresi occhiali di sicurezza.

- 1.1 Tenere fuori dalla portata dei bambini.
- 1.2 L'apparecchio non è destinato all'uso da parte di persone (compresi i bambini) con capacità fisiche, sensoriali o mentali ridotte o che non dispongano dell'esperienza e delle conoscenze necessarie, a meno che non abbiano ricevuto opportune istruzioni o siano sotto la supervisione di una persona responsabile.
- 1.3 Non consentire ai bambini di giocare con l'apparecchio, nemmeno sotto la supervisione di un adulto esperto.
- 1.4 La pulizia e la manutenzione dell'utente non devono essere eseguiti da bambini senza supervisione.
- 1.5 Non utilizzare con batterie non-ricaricabili.
- 1.6 Utilizzare in un'area asciutta, ben ventilata e lontano dai liquidi.
- 1.7 Utilizzare solo accessori raccomandati dal produttore.
- 1.8 Non utilizzare l'apparecchio con i cavi di ingresso o uscita danneggiati.
- 1.9 Non aprire né smontare l'apparecchio; rivolgersi a un tecnico qualificato quando sono necessari interventi di assistenza e riparazione.
- 1.10 Non utilizzare l'apparecchio se questo ha subito un forte urto, è caduto o si è altrimenti danneggiato in qualsiasi modo.
- 1.11 Non introdurre le dita o le mani all'interno dell'apparecchio.
- 1.12 Non posare mai l'apparecchio sulla batteria durante l'uso.

- 1.13 Non tentare di avviare batterie danneggiate.
- 1.14 Non avviare mai batterie congelate. Non permettere che la batteria interna dell'apparecchio si congeli.
- 1.15 Non collegare mai l'apparecchio a una batteria o a uno starter che è in corto circuito.
- 1.16 Non usare il booster per avviare un veicolo con i cavi quando si sta caricando la batteria interna.
- 1.17 Tenere lontano dai gioielli. Togliere oggetti personali metallici quali anelli, braccialetti, collane e orologi quando si lavora con batterie al piombo-acido. La batteria piombo-acido può produrre una corrente di cortocircuito sufficientemente elevata da fondere un anello o un metallo, provocando gravi ustioni.
- 1.18 Tenere lontano da utensili e attrezzi. Prestare estrema cautela al fine di ridurre il rischio di caduta di utensili metallici sulla batteria. Ciò potrebbe innescare o mandare in corto circuito la batteria o altri componenti elettrici con il conseguente rischio di esplosione.
- 1.19 Evitare sempre che i morsetti si tocchino tra loro o entrino in contatto con lo stesso pezzo di metallo.
- 1.20 Quando si lavora con una batteria piombo-acido, accertarsi di non essere mai soli, di modo che un'altra persona possa intervenire in aiuto.
- 1.21 Se l'acido della batteria viene a contatto con la pelle o con gli indumenti, bagnare l'area immediatamente con abbondante acqua per almeno 30 minuti. Qualora dell'acido dovesse venire a contatto con gli occhi, sciacquare immediatamente con abbondante acqua corrente per almeno 10 minuti e consultare subito un medico.
- 1.22 In caso di ingestione accidentale dell'acido della batteria, non indurre il vomito. Consultare immediatamente un medico.
- 1.23 Determinare la tensione della batteria facendo riferimento al manuale dell'utente del veicolo e accertarsi che la tensione di uscita dell'apparecchio sia corretta.
- 1.24 Posizionare i cavi di uscita in modo da ridurre qualsiasi rischio di danni causati da cofano, sportelli e componenti mobili o surriscaldati del motore. Se è necessario, chiudere il cofano durante il processo di avviamento d'emergenza, accertarsi che il cofano non tocchi la parte metallica dei morsetti della batteria o tagli l'isolamento del cavo.
- 1.25 Il terminale della batteria non collegato al telaio deve essere collegato per primo. L'altro collegamento deve essere effettuato al telaio, lontano dalla batteria e dal tubo del carburante.
- 1.26 Consultare le istruzioni per la pulizia e la manutenzione a cura dell'utente.
- 1.27 L'apparecchio deve essere alimentato solo a bassissima tensione di sicurezza corrispondente al contrassegno sull'apparecchio.
- 1.28 Questo prodotto contiene una batteria agli ioni di litio. In caso di incendio, contattare il servizio di emergenza per chiedere aiuto. È possibile utilizzare un estintore dedicato per spegnere l'incendio. Usare l'acqua come ultima risorsa. Non tentare mai di afferrare o spostare un prodotto surriscaldato che fuma o scotta poiché ciò comporta il rischio di lesioni.

## 2. INFORMAZIONI GENERALI

### 2.1 Descrizione

1. Pulsante alimentazione/illuminazione
2. LED Ready (pronto) dell'avviamento d'emergenza
3. Pulsante avviamento d'emergenza/override
4. Indicatori dello stato della batteria
5. LED di errore
6. Copertura porta
7. Porta di uscita USB
8. Porta di ingresso 12 V
9. Porta di ingresso USB
10. Luce da lavoro integrata
11. Morsetti della batteria

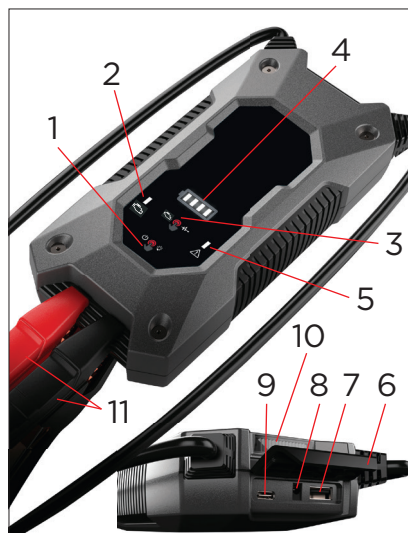

Non raffigurato:

Borsa da viaggio, caricabatteria per auto 12 V CC e cavo di ricarica USB

### 2.2 Pulsante funzione

Pulsante alimentazione/illuminazione:

- Premere il pulsante per accendere l'alimentazione e controllare lo stato della batteria.
- Premere due volte e tenere premuto per accendere o spegnere la luce.

**NOTA:** pulsante avviamento d'emergenza/override: premere il pulsante per avviare il veicolo. Tenere premuto per 5 secondi per avviare il veicolo a bassa tensione. L'unità si spegnerà automaticamente se non utilizzata per 30 secondi. Il LED verde si spegne dopo 10 minuti.

### 2.3 Pannello di controllo - Indicatore LED

LED indicatore dello stato di carica		Bianco	Lampeggiante		La batteria interna si sta caricando.
LED pronto		Verde	Fisso		Unità pronta a eseguire l'avviamento.
LED pronto		Verde	Lampeggiante		Unità pronta a eseguire l'override.
LED di guasto		Rosso	Fisso		Corto circuito collegato.
LED di guasto		Rosso	Fisso		Morsetti invertiti.

## 3. LA BATTERIA INTERNA

### 3.1 Livello di ricarica

Premere il pulsante alimentazione/illuminazione sulla parte anteriore dell'unità. I LED indicheranno il livello di carica come segue:

Ricaricare la batteria interna se i LED indicano meno del 75%.

	100%	Caricato
	75%	Caricato
	50%	Caricato
	25%	Caricato

### 3.2 Ricarica della batteria interna

Dopo l'uso, ricaricare l'unità non appena possibile. Non lasciare mai scaricare completamente la batteria. Utilizzare un caricabatterie USB da 2 A (non fornito in dotazione) o una porta di ricarica USB da 2 A per ricaricare rapidamente il booster. L'uso di un caricabatterie da meno di 2 A comporta un tempo di ricarica più lungo.

1. Inserire l'estremità USB del cavo di ricarica nella porta di ingresso. Quindi, collegare l'estremità USB del cavo di ricarica nella porta USB di un caricabatterie.
2. Collegare il caricabatterie a una presa sotto tensione (a corrente continua o alternata).
3. Tempo approssimativo per ricaricare completamente il booster (con caricabatterie da 2 A):
  - SBX461: 4-5 ore
  - SBX462: 5-6 ore
  - SBX463: 6-7 ore
  - SBX464: 7-8 ore
4. Quando l'unità è completamente carica, tutti e quattro i LED bianchi rimangono accesi in modo fisso per alcuni istanti e poi si spengono.
5. Quando la batteria è completamente carica, scollegare il caricabatterie dalla presa, quindi rimuovere il cavo di ricarica dal caricabatteria e dall'unità.

### 3.3 Ricarica della batteria interna durante la guida

È inoltre possibile caricare la batteria interna durante la guida, utilizzando il caricabatteria per auto da 12 V CC (incluso):

1. Assicurarsi che l'auto sia in funzione.
2. Inserire il cavo dell'adattatore da 12 V CC nella presa di ingresso da 12 V dell'unità.
3. Inserire l'altra estremità del cavo accessorio nella presa accessori del veicolo.
4. Tempo approssimativo per ricaricare completamente il dispositivo di avviamento:
  - SBX461: 2 ore
  - SBX462: 3 ore
  - SBX463: 3,5 ore
  - SBX464: 4 ore
5. Quando l'unità è completamente carica, tutti e quattro i LED bianchi rimangono accesi in modo fisso per alcuni istanti e poi si spengono.
6. Quando la batteria è completamente carica, scollegare il caricabatterie dalla fonte di alimentazione, quindi rimuovere il cavo di ricarica dal caricabatteria e dall'unità.

**NOTA:** scollegare completamente il cavo del caricabatterie quando il motore non è in funzione.

## 4. USO DELLA TORCIA DA LAVORO

Posizionare il dispositivo di avviamento su una superficie piana e stabile vicino all'area di lavoro prevista.

Accertarsi che i morsetti della batteria siano pinzati con sicurezza ai supporti.

1. Premere due volte e tenere premuto il pulsante alimentazione/illuminazione sulla parte anteriore dell'unità per attivare la modalità fissa, premere una volta per scorrere tra le seguenti modalità:
  - Luce fissa;
  - Luce lampeggiante per un segnale di SOS;
  - Luce lampeggiante in modalità stroboscopica
2. Al termine dell'utilizzo della torcia da lavoro, premere due volte e tenere premuto il pulsante per 0,75 secondi per spegnere la torcia da lavoro.
3. Ricaricare l'unità il prima possibile dopo ogni utilizzo.

**NOTA:** ricaricare immediatamente l'unità quando tutti i LED indicatori dello stato della batteria sono spenti.

## 5. RICARICA DI UN DISPOSITIVO MOBILE CON LA PORTA USB

La porta USB fornisce fino a 2,4 A a 5 V CC.

Accertarsi che i morsetti della batteria siano pinzati con sicurezza ai supporti.

1. Premere il pulsante alimentazione/illuminazione sulla parte anteriore dell'unità per accendere l'alimentazione.
2. Collega il dispositivo alla porta USB.
3. Accendere il dispositivo USB, se necessario.
4. Al termine dell'utilizzo della porta USB, spegnere il dispositivo (se necessario) e scollegare il dispositivo.
5. Ricaricare l'unità il prima possibile dopo ogni utilizzo.

**NOTA:** ricaricare immediatamente l'unità quando tutti i LED indicatori dello stato della batteria sono spenti.

## 6. ISTRUZIONI PER L'USO

### 6.1 Per avviare un veicolo

#### IMPORTANTE:

- L'uso del booster senza la batteria montata nel veicolo danneggerà l'impianto elettrico del veicolo stesso.

- Effettuare l'avviamento di emergenza solo su veicoli con batteria al piombo-acido da 12 V.

**NOTA:** per poter avviare un veicolo con il dispositivo, la batteria interna deve avere una carica almeno del 75%.

Spegnere tutti i dispositivi elettrici (riscaldamento, illuminazione ecc.) prima di utilizzare il booster.

Tenere i cavi CC lontani da pale della ventola, cinghie, pulegge e altri componenti in movimento.

#### 1. Collegamento alla batteria

Per prima cosa controllare se il morsetto negativo è messo a terra/collegato alla carrozzeria. In caso contrario, contattare il proprio rivenditore.

Collegare il morsetto rosso (+) al polo positivo (+) della batteria, quindi collegare il morsetto nero (-) a massa/alla carrozzeria del veicolo (una parte metallica di grosso calibro del telaio o del blocco motore, non al carburatore o ai tubi del carburante).

#### 2. Dispositivo di avviamento

Premere il pulsante avviamento d'emergenza/override per attivare il dispositivo di avviamento.

Il LED verde pronto si illuminerà.

#### 4. Avvio del motore

È meglio attendere 30 secondi dopo il collegamento del morsetto per tentare di avviare il veicolo. Tentare di avviare il motore al massimo per 5 secondi e attendere almeno 30 minuti prima di effettuare un secondo tentativo.

#### 6. Scollegamento

Dopo che il motore si è avviato, premere il pulsante avviamento d'emergenza/override per spegnere il dispositivo di avviamento, quindi scollegare prima il morsetto nero (-) e poi il morsetto rosso (+).

#### 7. Ricarica

Ricaricare l'unità non appena possibile.

**NOTA:** ricaricare immediatamente l'unità quando tutti i LED indicatori dello stato della batteria sono spenti.

## 6.2 Tentativo di avviamento

Quando si usa un booster per avviare un motore, **non tentare di avviarlo per più di 5 secondi e attendere almeno 30 minuti prima di riprovare.**

**IMPORTANTE:** NON effettuare più di tre tentativi di avviamento di emergenza consecutivi. Se il veicolo non si avvia dopo tre tentativi, consultare un tecnico del servizio d'assistenza.

## 6.3 Avvio di una batteria a bassa tensione

Se la tensione della batteria del veicolo è troppo bassa perché l'avviatore di emergenza rilevi che i morsetti sono collegati, esiste una procedura di avviamento manuale per abilitare la funzione di avviamento di emergenza.

1. Assicurarsi che i morsetti siano collegati correttamente.
2. Premere due volte e tenere premuto il pulsante avviamento d'emergenza/override per 5 secondi per attivare la modalità override. Il LED verde pronto lampeggerà.

**AVVERTENZA!** Ciò disabilita una funzione di sicurezza. Ecciterà i morsetti e causerà scintille se vengono toccati insieme. Se i collegamenti dei morsetti sono cortocircuitati o invertiti, si verificheranno danni all'unità, alla batteria e probabilmente all'impianto elettrico dell'auto.

## 7. MANUTENZIONE E CONSERVAZIONE

Dopo aver scollegato l'unità e staccato la spina, utilizzare un panno asciutto per rimuovere tutta la corrosione della batteria e l'eventuale altra sporcizia oppure olio dai morsetti della batteria, dai cavi e dal contenitore esterno.

Ricaricare la batteria alla capacità massima prima di riporla. Effettuare la ricarica almeno una volta al mese, se non frequentemente in uso, per evitare un'eccessiva scarica.

Conservare l'unità a temperature comprese tra -10 °C e +45 °C e in un luogo asciutto per proteggerla da umidità e condensa.

Conservare i morsetti sui relativi supporti, per assicurarsi che non entrino in contatto con alcuna superficie metallica.

## 8. RISOLUZIONE DEI PROBLEMI

### 8.1 Booster

Problema	Possibile causa	Soluzione
Il booster non funzionerà.	La tensione della batteria interna è troppo bassa.	Utilizzare l'adattatore USB per ricaricare e attivare.
La batteria nel booster non mantiene la carica.	La batteria è difettosa (non si carica).	Controllare la batteria.
Il booster non avvia il mio veicolo.	I morsetti non sono correttamente collegati alla batteria.	Verificare che tra batteria e telaio il collegamento sia corretto. Accertarsi che i punti di collegamento siano puliti.
	Il booster non è acceso.	Premere il pulsante avviamento d'emergenza/override per attivare il booster.

Problema	Possibile causa	Soluzione
	I collegamenti sono invertiti.	Scollegare il booster e invertire i morsetti.
	La batteria interna non è caricata.	Verificare lo stato di carica e ricaricare l'unità.
	La batteria del veicolo non è difettosa.	Controllare la batteria.

## 8.2 Comportamento del LED pronto/guasto

	Descrizione del LED e del segnalatore acustico	Descrizione/motivo
	LED verde acceso in maniera fissa.	Pronto a eseguire l'avviamento
	LED verde lampeggiante.	Pronto all'override
	Il LED rosso si accende fisso e il segnalatore acustico suona diverse volte al secondo.	Protezione contro i cortocircuiti
		Protezione contro l'inversione di polarità
	Nessun LED acceso e nessun suono del segnalatore acustico.	Protezione contro la bassa tensione della batteria
		Batteria scarica
	Il LED rosso lampeggia e il segnalatore acustico suona ogni secondo.	Protezione termica
	I LED indicatori dello stato di carica lampeggiano.	

## 9. GARANZIA LIMITATA

La garanzia si applica ai difetti di fabbricazione e dei materiali per un periodo di due anni dalla data di acquisto. Per poter beneficiare della garanzia, l'acquirente è tenuto a restituire il prodotto, con relativa prova d'acquisto, presso il punto vendita in cui lo ha acquistato. Qualora si riscontrasse abuso, uso o manipolazione impropri, modifiche apportate ai dispositivi oppure venissero evidenziate riparazioni da parte di terzi diversi da rappresentanti autorizzati, la presente garanzia risulterà nulla.











I prodotti elettrici non possono essere smaltiti con i rifiuti domestici. I prodotti elettrici usati devono essere raccolti in modo differenziato e destinati agli appositi punti di raccolta. Rivolgersi alle autorità locali o al proprio rivenditore per consigli e informazioni sul riciclo.

# NL - Nederlands - Gebruiksaanwijzing

Laad de booster onmiddellijk op na aankoop, na elk gebruik en elke 30 dagen of wanneer het laadniveau onder 75% daalt, om de interne batterij volledig opgeladen te houden en de levensduur van de batterij te verlengen.

## 1. OPGELET - VEILIGHEIDSinSTRUCTIES

	Lees de gebruiksaanwijzing alvorens het apparaat te gebruiken. Bewaar deze gebruiksaanwijzing voor verdere raadpleging. In deze handleiding wordt uitgelegd hoe het apparaat veilig en doeltreffend te gebruiken. Lees en volg deze handleiding en veiligheidsvoorschriften zorgvuldig. Doet u dit niet, dan kan dit leiden tot ernstig letsel of de dood.
	Lees aandachtig en volg alle instructies met betrekking tot de batterij, het voertuig en alle gebruikte apparatuur. Controleer de waarschuwingslabels op de batterij en op de motor.
	Niet blootstellen aan regen, sneeuw, vocht of stof.
	WAARSCHUWING: Explosieve gassen. Vermijd vlammen en vonken. Zorg voor voldoende ventilatie tijdens het opladen/gebruik.
	Risico op elektrische schok.
	Risico op brand.
	Risico op schadelijke stoffen.
	Draag beschermende kleding; volledige bescherming van ogen en lichaam, inclusief veiligheidsbril.

- 1.1 Buiten het bereik van kinderen houden.
- 1.2 Het apparaat mag niet worden gebruikt door personen (inclusief kinderen) met verminderde fysieke, zintuiglijke of mentale capaciteiten, of met gebrek aan ervaring en kennis, tenzij zij onder toezicht staan of instructies hebben gekregen.
- 1.3 Let erop dat kinderen niet met het apparaat spelen.
- 1.4 De schoonmaak en het gebruikersonderhoud mogen niet uitgevoerd worden door kinderen zonder toezicht.
- 1.5 Niet gebruiken met niet-oplaadbare batterijen.
- 1.6 Gebruik dit apparaat in een droge, goed geventileerde ruimte, uit de buurt van vloeistoffen.
- 1.7 Gebruik alleen hulpstukken die door de fabrikant worden aanbevolen.
- 1.8 Gebruik het toestel niet met beschadigde ingangs- of uitgangskabels.
- 1.9 Open of demonteer het apparaat niet; breng het naar een gekwalificeerde technicus wanneer onderhoud of reparatie nodig is.
- 1.10 Gebruik het apparaat niet als het een harde klap heeft gekregen, gevallen is of op een andere manier beschadigd is.
- 1.11 Steek geen vingers of handen in het apparaat.
- 1.12 Plaats het apparaat nooit bovenop de batterij terwijl u het gebruikt.
- 1.13 Probeer een beschadigde batterij niet te starten.

- 1.14 Start nooit een bevroren batterij. Zorg ervoor dat de interne batterij van het apparaat niet kan bevriezen.
- 1.15 Sluit het apparaat nooit aan op een batterij of starter die in kortsluiting is.
- 1.16 Gebruik de booster niet om een voertuig te boosten terwijl de interne batterij aan het opladen is.
- 1.17 Uit de buurt van juwelen houden. Verwijder persoonlijke metalen voorwerpen zoals ringen, armbanden, halskettingen en horloges wanneer u met loodzuurbatterijen werkt. Een loodzuurbatterij kan een kortsluitstroom veroorzaken die groot genoeg is om een ring of dergelijke aan metaal te lassen, wat ernstige brandwonden kan veroorzaken.
- 1.18 Uit de buurt van gereedschappen houden. Wees extra voorzichtig en beperk op die manier het risico dat er een metalen stuk gereedschap op de batterij valt. Dit kan leiden tot vonken of kortsluiting van de batterij of een ander elektrisch onderdeel, wat een explosie kan veroorzaken.
- 1.19 Laat nooit klemmen met elkaar in aanraking komen of in contact komen met hetzelfde stuk metaal.
- 1.20 Probeer iemand in de buurt te hebben die u te hulp kan schieten wanneer u met loodzuurbatterijen werkt.
- 1.21 Als batterijzuur in contact komt met uw huid of kleding, moet u die zone onmiddellijk gedurende ten minste 30 minuten met water spoelen. Komt er zuur in uw ogen, spoel ze dan onmiddellijk met stromend water gedurende ten minste 10 minuten en zoek onmiddellijk medische hulp.
- 1.22 Als batterijzuur per ongeluk wordt ingeslikt, mogen er geen braakneigingen opgewekt worden. Zoek onmiddellijk medische hulp.
- 1.23 Bepaal de spanning van de batterij aan de hand van de handleiding van het voertuig en controleer of de uitgangsspanning van het apparaat correct is.
- 1.24 Plaats de uitgangskabels zodanig dat het risico van beschadiging door de motorkap, deur en bewegende of hete motoronderdelen wordt beperkt. Indien de motorkap gesloten moet worden terwijl de startkabels in gebruik zijn, zorg er dan voor dat de motorkap niet het metalen deel van de batterijklemmen raakt of de isolatie van de kabel doorsnijdt.
- 1.25 De batterijklem die niet met het chassis is verbonden, moet eerst worden aangesloten. De andere aansluiting moet op het chassis worden gemaakt, ver van de batterij en de brandstofleiding.
- 1.26 Raadpleeg de gebruiksaanwijzing voor reiniging en gebruikersonderhoud.
- 1.27 Het toestel mag alleen worden gevoed met de extra lage veiligheidsspanning die weergegeven wordt op de markering van het apparaat.
- 1.28 Dit product bevat een lithium-ion batterij. Neem in het geval van brand voor hulp contact op met de hulpdiensten. U kunt een speciale brandblusser gebruiken om de brand te blussen. Gebruik water pas als laatste redmiddel. Probeer nooit om een heet rokend of brandend product op te pakken of te verplaatsen, want u kunt daarbij gewond raken.

## 2. ALGEMENE INFORMATIE

### 2.1 Beschrijving

1. Aan/uit- en lichtknop
2. Led Klaar voor boosten
3. Knop Boosten/omzeilen
4. Indicatoren batterijstatus
5. Storings-led
6. Bedekking poort
7. USB-uitgangspoort
8. 12 V-ingangspoort
9. USB-ingangspoort
10. Ingebouwd werklicht
11. Batterijklemmen



Niet weergegeven:

Reistas, 12 V DC auto-oplader en USB-oplaadkabel

### 2.2 Functieknoppen

Aan/uit- en lichtknop:

- Druk op de knop om de voeding in te schakelen en de batterijstatus te controleren.
- Druk twee in en houd ingedrukt om het licht in- of uit te schakelen.

**OPMERKING:** Knop Boosten/omzeilen: Druk op de knop om uw voertuig te boosten. Druk twee keer en houd 5 seconden ingedrukt om uw voertuig te boosten met een lage spanning. Het apparaat schakelt automatisch uit als ze 30 seconden niet wordt gebruikt. De groene led dooft na 10 minuten.

### 2.3 Bedieningspaneel - Led-indicator

Led batterijstatus		Wit	Knipperend		De interne batterij is aan het opladen.
Led 'Gereed'		Groen	Continu		Het apparaat is klaar om te boosten.
Led 'Gereed'		Groen	Knipperend		Het apparaat is klaar om te omzeilen.
Storings-led		Rood	Continu		Kortsluiting verbonden.
Storings-led		Rood	Continu		Klemmen omgekeerd.

## 3. DE INTERNE BATTERIJ

### 3.1 Laadniveau

Druk op de Aan/uit- en lichtknop vooraan op het apparaat. De ledlampjes zullen het huidige laadniveau als volgt aanduiden:

Laad de interne batterij op als de leds minder dan 75% aangeven.

	100 % opgeladen
	75 % opgeladen
	50 % opgeladen
	25 % opgeladen

### 3.2 Laad de interne batterij op

Laad het apparaat zo snel mogelijk na elk gebruik op. Ontlaad de batterij nooit volledig. Gebruik een USB-oplader van 2 A (niet meegeleverd) of een USB-oplaadpoort van 2 A om de booster snel op te laden. Met een oplader van minder dan 2 A zal het langer duren om op te laden.

1. Steek het USB-uiteinde van de oplaadkabel in de ingangspoort. Sluit vervolgens het USB-uiteinde van de oplaadkabel aan op een USB-poort van de oplader.
2. Sluit uw lader aan op een werkend stopcontact (AC of DC).
3. Geschatte tijd om de booster volledig op te laden (met een lader van 2 A):
  - SBX461: 4-5 uur
  - SBX462: 5-6 uur
  - SBX463: 6-7 uur
  - SBX464: 7-8 uur
4. Wanneer het apparaat volledig is opgeladen, blijven alle vier de witte leds eventjes continu branden voordat ze doven.
5. Wanneer de batterij volledig is opgeladen, koppelt u de oplader los van het stopcontact en verwijdert u vervolgens de oplaadkabel van de oplader en het apparaat.

### 3.3 De interne batterij opladen tijdens het rijden

U kunt de interne batterij ook tijdens het rijden opladen met de 12 V DC-autolader (meegeleverd):

1. Zorg ervoor dat de motor van de auto draait.
2. Steek de 12 V DC-adapterkabel in de 12 V-ingangsaansluiting van het apparaat.
3. Stop het andere uiteinde van de adapterkabel in de sigarettenaanstekers-uitgang van het voertuig.
4. Geschatte tijd om de booster volledig op te laden:
  - SBX461: 2 uur
  - SBX462: 3 uur
  - SBX463: 3,5 uur
  - SBX464: 4 uur
5. Wanneer het apparaat volledig is opgeladen, blijven alle vier de witte leds eventjes continu branden voordat ze doven.
6. Wanneer de batterij volledig is opgeladen, koppelt u de oplader los van het stopcontact en verwijdert u vervolgens de oplaadkabel van de oplader en het apparaat.

**OPMERKING:** Koppel de oplaadkabel volledig wanneer de motor niet draait.

## 4. HET WERKLICHT GEBRUIKEN

Plaats de booster op een vlakke, stabiele ondergrond in de buurt van het beoogde werkgebied.

Controleer of de batterijklemmen veilig op de klemhouders zijn bevestigd.

1. Druk tweemaal op de Aan/uit- en lichtknop op de voorkant van het apparaat en houd hem ingedrukt om de continue modus te activeren; druk daarna telkens één keer om de volgende modi te doorlopen:
  - Continu schijnen;
  - Een SOS-sigitaal knipperen;
  - In stroboscoopmodus knipperen
2. Bent u klaar met het gebruik van het werklicht, druk dan twee keer op de knop en houd hem 0,75 seconde ingedrukt om het werklicht uit te schakelen.
3. Laad de booster zo snel mogelijk na elk gebruik op.

**OPMERKING:** Laad het apparaat onmiddellijk op als alle batterijstatus-leds uit zijn.

## 5. EEN MOBIEL APPARAAT OPLADEN VIA DE USB-POORT

De USB-poort levert tot 2,4 A bij 5 V DC.

Controleer of de batterijklemmen veilig op de klemhouders zijn bevestigd.

1. Druk op de Aan/uit- en lichtknop op de voorkant van het apparaat om in te schakelen.
2. Sluit uw apparaat aan op de USB-poort.
3. Schakel indien nodig het USB-apparaat in.
4. Bent u klaar met het gebruik van de USB-poort, schakel het apparaat dan uit (indien nodig) en haal de stekker uit het stopcontact.
5. Laad de booster zo snel mogelijk na elk gebruik op.

**OPMERKING:** Laad het apparaat onmiddellijk op als alle batterijstatus-leds uit zijn.

## 6. BEDIENINGSINSTRUCTIES

### 6.1 Een voertuig starten

#### **BELANGRIJK:**

- Het gebruik van de booster zonder dat er een batterij in het voertuig is geïnstalleerd, zal het elektrische systeem van het voertuig beschadigen.
- Boost alleen voertuigen met een loodzuurbatterij van 12 V.

**OPMERKING:** De interne batterij moet minstens 75% opgeladen zijn om een voertuig te boosten.

Zet het contact uit (OFF) en schakel alle elektrische functies (verwarming, lichten ...) uit alvorens de booster te gebruiken.

Leg de gelijkstroomkabels uit de buurt van ventilatorbladen, riemen, schijven en andere bewegende onderdelen.

#### **1. Aansluiting op de batterij**

Controleer eerst of de negatieve klem is aangesloten/geaard op het chassis. Zo niet, neem dan contact op met uw dealer.

Sluit de rode klem (+) aan op de positieve pool (+) van de batterij en sluit vervolgens de zwarte klem (-) aan op de aarding/het chassis van het voertuig (een stevig metalen deel van het chassis of motorblok. Niet aansluiten op de carburateur of brandstofleidingen).

#### **2. Boosten**

Druk op de knop Boosten/omzeilen om de booster in te schakelen. De groene 'Gereed'-led gaat branden.

#### **4. Start de motor**

Na de klemverbinding kunt het beste 30 seconden wachten om te proberen het voertuig te starten. Start de motor maximaal 5 seconden en wacht ten minste 30 seconden voor een tweede poging.

#### **6. Loskoppelen**

Nadat de motor start, drukt u op de knop Boosten/omzeilen om de booster uit te schakelen. Maak daarna eerst de zwarte klem (-) los en vervolgens de rode klem (+).

#### **7. Opladen**

Laad het apparaat zo snel mogelijk terug op.

**OPMERKING:** Laad het apparaat onmiddellijk op als alle batterijstatus-leds uit zijn.

### 6.2 Startpogingen

Gebruikt u de booster om een motor te starten, **start dan niet langer dan 5 seconden en wacht ten minste 30 seconden voor een tweede poging.**

**BELANGRIJK:** Probeer uw voertuig NIET meer dan drie keer na elkaar te boosten. Als het voertuig na drie pogingen niet start, raadpleeg dan een onderhoudstechnicus.

### 6.3 Een batterij met lage spanning starten

Is de batterijspanning van het voertuig te laag voor de booster om te detecteren dat de klemmen zijn aangesloten, dan bestaat er een handmatige startprocedure om de boostfunctie in te schakelen.

1. Zorg ervoor dat de klemmen correct zijn aangesloten.
2. Druk tweemaal op de knop Boosten/omzeilen en houd hem 5 seconden ingedrukt om de modus Omzeilen in te schakelen. De groene 'Gereed'-led gaat knipperen.

**WAARSCHUWING!** Dit schakelt een veiligheidsfunctie uit. Het zal de klemmen onder spanning brengen en vonken veroorzaken als ze elkaar aanraken. Worden de klemverbindingen kortgesloten of omgedraaid, ontstaat er schade aan het toestel, de batterij en mogelijk ook het elektrische systeem van de auto.

## 7. ONDERHOUD EN OPSLAG

Nadat u de stekker uit het stopcontact hebt gehaald en het toestel hebt losgekoppeld, veegt u met een droge doek alle batterijcorrosie en ander vuil of olie van de batterijklemmen, de snoeren en de buitenste behuizing.

Laad de batterij op tot volledige capaciteit voordat u de booster opbergt. Gebruikt u de booster niet vaak, laad hem dan ten minste één keer per maand op om diepontlading te voorkomen.

Bewaar dit apparaat op een droge plaats bij temperaturen tussen -10 °C en +45 °C om het te beschermen tegen vocht.





Bewaar de klemmen op hun steunen, om te vermijden dat ze in contact komen met een metalen oppervlak.

## 8. PROBLEMEN OPLOSSEN

### 8.1 Booster

Probleem	Mogelijke oorzaak	Oplossing
De booster werkt niet.	De interne batterijspanning is te laag.	Gebruik de USB-adapter om op te laden en te activeren.
De batterij in de booster behoudt haar lading niet.	De batterij is defect (laadt niet op).	Laat de batterij controleren.
De booster slaagt er niet in mijn voertuig te starten.	De klemmen maken geen goed contact met de batterij.	Controleer of de batterij en het frame goed verbonden zijn. Controleer of de aansluitpunten schoon zijn.
	De booster is niet ingeschakeld.	Druk op de knop Boosten/omzeilen om de booster in te schakelen.
	De aansluitingen zijn omgekeerd.	Koppel de booster los en verwissel de klemmen.
	De interne batterij is niet opgeladen.	Controleer de laadstatus en laad het apparaat op.
	De batterij van het voertuig is defect.	Laat de batterij controleren.

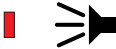
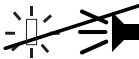
## 8.2 Gedrag Gereed/fout-led

	Beschrijving led en zoemer	Beschrijving / oorzaak
	Groene led brandt continu.	Klaar om te boosten
	Groene led knippert.	Klaar om te omzeilen
	Rode led brandt continu en zoemer weerklinkt meerdere keren per seconde.	Kortsluitbeveiliging
		Beveiliging tegen omgekeerde polariteit
	Er brandt geen led en er klinkt geen zoemtoon.	Bescherming tegen lage batterijspanning
		Batterij leeg
	Rode led knippert en zoemer klinkt elke seconde.	Temperatuurbeveiliging
	Leds batterijstatus knipperen.	

## 9. BEPERKTE GARANTIE

De garantie geldt voor fabricage- en materiaalfouten gedurende een periode van twee jaar vanaf de datum van aankoop. Om van de garantie gebruik te kunnen maken, moet de koper het apparaat met het aankoopbewijs terugbrengen naar de plaats van aankoop. De garantie vervalt voor apparaten die zijn blootgesteld aan misbruik, oneigenlijk gebruik, onjuiste behandeling of wijzigingen, en voor apparaten die niet door bevoegde vertegenwoordigers zijn gerepareerd.











Elektrische producten mogen niet bij het huisvuil worden gegooid. Afgedankte elektrische producten moeten afzonderlijk worden ingezameld en worden afgevoerd naar speciaal daarvoor bestemde inzamelpunten. Neem contact op met de plaatselijke overheid of met uw handelaar voor advies over recyclage.

# NO - Norsk - Bruksanvisning

Lad boosteren med en gang etter innkjøp, etter hver bruk og hver måned eller når ladenivået faller under 75 %, slik at det interne batteriet er fulladet og batterilevetiden forlenges.

## 1. FORSIKTIG - SIKKERHETSINSTRUKSJONER

	Les instruksjonene før bruk. Ta vare på disse instruksjonene for fremtidig referanse. Denne håndboken forklarer hvordan du bruker apparatet trygt og effektivt. Les og følg disse instruksjonene og sikkerhetsveiledningene nøye. Hvis du ikke gjør det, kan det føre til alvorlig skade eller død.
	Du må lese, forstå og følge alle instruksjonene for batteriet, kjøretøyet og alt utstyr som brukes. Gå igjennom varselmerkene på batteriet og på motoren.
	Må ikke utsettes for regn, snø, fuktighet eller støv.
	ADVARSEL: Eksplosive gasser. Forhindre flammer og gnister. Sørg for tilstrekkelig ventilasjon under lading/bruk.
	Risiko for elektrisk støt.
	Risiko for brann.
	Risiko for farlige stoffer.
	Bruk vernetøy; fullstendig øye- og kroppsbeskyttelse, inkludert vernebriller.

- 1.1 Oppbevares utilgjengelig for barn.
- 1.2 Apparatet skal ikke brukes av personer (inkludert barn) med reduserte fysiske, sensoriske eller mentale evner, eller mangel på erfaring og kunnskap, med mindre de har fått tilsyn eller instruksjon.
- 1.3 Barn må instrueres til ikke å leke med apparatet.
- 1.4 Rengjøring og brukervedlikehold skal ikke utføres av barn uten tilsyn.
- 1.5 Må ikke brukes med ikke-ladbare batterier.
- 1.6 Bruk i et tørt, godt ventilert område borte fra væsker.
- 1.7 Bruk bare tilbehør som er anbefalt av produsenten.
- 1.8 Du må ikke bruke apparatet med skadde inngangs- og utgangskabler.
- 1.9 Du må ikke åpne eller demontere apparatet. Ta den med til en kvalifisert serviceperson når det er påkrevet med service eller reparasjon.
- 1.10 Du må ikke bruke apparatet hvis den har fått et hardt slag, falt i bakken eller på annen måte blitt skadet.
- 1.11 Du må ikke plassere fingrene eller hendene i apparatet.
- 1.12 Du må aldri sette apparatet oppå batteriet mens den er i bruk.
- 1.13 Du må ikke forsøke å starte et skadet batteri.
- 1.14 Du må aldri starte et frossent batteri. Du må aldri la batteriet inne i apparatet fryse.
- 1.15 Du må aldri koble apparatet til et batteri eller en starter som er kortsluttet.
- 1.16 Boosteren skal ikke brukes til å starte et kjøretøy mens det integrerte batteriet

lades.

- 1.17 Hold smykker unna apparatet. Ta av personlige metallgjenstander som ringer, armbånd, halskjeder og klokker når du arbeider med blysyrebatterier. Et blysyrebatteri kan produsere en kortslutningsstrøm som er kraftig nok til å sveise en ring eller lignende til metall og forårsake en alvorlig forbrenning.
- 1.18 Hold deg unna verktøy. Vær ekstra forsiktig, slik at du ikke risikerer å miste et metallverktøy på batteriet. Det kan forårsake gnister eller kortslutning av batteriet eller andre strømførende deler, som kan forårsake en eksplosjon.
- 1.19 Du må aldri la klemmene berøre hverandre eller få kontakt med samme metallstykke.
- 1.20 Vurder å ha en annen person i nærheten som kan hjelpe deg når du jobber i nærheten av et blysyrebatteri.
- 1.21 Hvis batterisyre kommer i kontakt med hud eller klær, må du umiddelbart skylle området med vann i minst 30 minutter. Hvis du får syre i øynene, må du umiddelbart skylle øynene i rennende vann i minst 10 minutter og oppsøke lege umiddelbart.
- 1.22 Hvis du svelger batterisyre ved et uhell, skal du ikke fremprovosere brekninger. Oppsøk lege umiddelbart.
- 1.23 Du finner batterispenningen ved å se i håndboken til kjøretøyet og se til at utspenningen til apparatet er korrekt.
- 1.24 Plasser utgangskablene slik at du reduserer enhver risiko for skader pga. panser, dør og varme eller bevegelige motordeler. Hvis det er nødvendig å lukke panseret i løpet av startprosessen, må du passe på at panseret ikke berører metalldelene av batteriklemmene eller skjærer i kabelisolasjonen.
- 1.25 Batteripolen som ikke er tilkoblet til chassiset skal tilkobles først. Den andre tilkoblingen skal gjøres til chassiset, langt unna batteriet og drivstofflinjen.
- 1.26 Se instruksjonene for rengjøring og brukervedlikehold.
- 1.27 Apparatet må kun forsynes med ekstra lav spenning som tilsvarer merkingen på apparatet.
- 1.28 Dette produktet inneholder et litium-ionbatteri. Ved brann ta kontakt med nødstaten for å søke hjelp. Du kan bruke et dedikert brannslukningsapparat for å slukke brannen. Bruk vann som siste utvei. Du må aldri forsøke å ta opp eller flytte på et varmt, rykende eller brennende produkt, da du kan bli skadet.

## 2. GENERELL INFORMASJON

### 2.1 Beskrivelse

1. Strøm/lys-knapp
2. LED for klar til starthjelp
3. Starthjelp/overstyr-knapp
4. Batteristatusindikatorer
5. LED for feil
6. Portdeksel
7. USB-utgangsport
8. 12 V inngangsport
9. USB-inngangsport
10. Innebygget arbeidslys
11. Batteriklemmer

Ikke vist:

Reiseveske, 12 V DC billader og USB-ladekabel

### 2.2 Funksjonsknapper

Strøm/lys-knapp:

- Trykk på knappen for å slå på strømmen og sjekke batteristatusen.
- Trykk to ganger og hold for å slå på eller for å slå av lyset.

**MERK:** Starthjelp/overstyringsknapp: Trykk på knappen for å starte kjøretøyet. Trykk to ganger og hold i 5 sekunder for å starte kjøretøyet med lav spenning. Enheten slås automatisk av hvis den ikke brukes på 30 sekunder. Den grønne LED-en slukker etter 10 minutter.

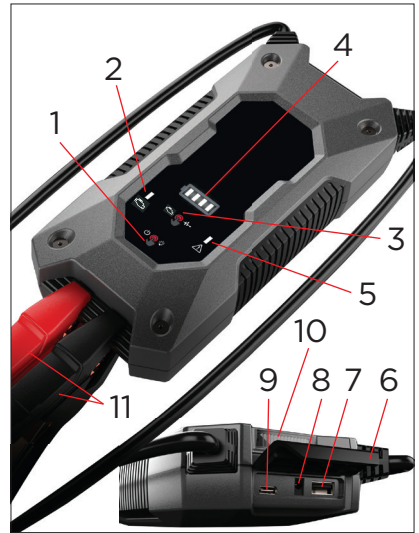

### 2.3 Kontrollpanel - LED-indikator

Batteristatus-LED		Hvit	Blinkende		Det integrerte batteriet lader.
Klar-LED		Grønn	Fast		Enheten er klar til hurtigstart.
Klar-LED		Grønn	Blinkende		Enheten er klar til å overstyre.
Feil-LED		Rød	Fast		Kortslutning tilkoblet.
Feil-LED		Rød	Fast		Klemmer reversert.

## 3. INTEGRERT BATTERI

### 3.1 Ladenivå

Trykk på strøm-/lysknappen for forsiden av enheten. Lysdiodene vil indikere ladenivået som følger:

Lad det integrerte batteriet hvis lysdiodene indikerer mindre enn 75 %.

	100 %	Ladet
	75 %	Ladet
	50 %	Ladet
	25 %	Ladet

### 3.2 Lading av det interne batteriet

Lad enheten så snart som mulig etter bruk. La aldri batteriet bli helt tomt. Bruk en 2 A USB-lader (ikke inkludert) eller en 2 A USB-ladeport for å lade opp boosterens raskt. Hvis du bruker en lader med mindre enn 2 A vil ladetiden bli lengre.

1. Koble USB-enden av ladekabelen til inngangsporten. Koble deretter USB-enden til ladekabelen inn i laderens USB-port.
2. Koble laderen til et strømførende AC- eller DC-strømuttak.
3. Omtrentlig tid for å fullade boosterens (med 2 A lader):
  - SBX461: 4-5 timer
  - SBX462: 5-6 timer
  - SBX463: 6-7 timer
  - SBX464: 7-8 timer
4. Når enheten er fulladet, vil alle fire hvite lysdioder lyse jevnt i en kort stund, for deretter å slukke.
5. Når batteriet er fulladet, kobler du laderen fra stikkkontakten, og deretter fjerner du ladekabelen fra laderen og enheten.

### 3.3 Lading av det interne batteriet mens du kjører

Du kan også lade det interne batteriet mens du kjører, ved å bruke 12 V DC billaderen (inkludert):

1. Sørg for at bilen går.
2. Koble 12 V DC adapterkabelen til enhetens 12 V inngangskontakt.
3. Sett den andre enden av tilbehørskabelen inn i kjøretøyets tilbehørsuttak.
4. Omtrentlig tid for å fullade starthjelperen:
  - SBX461: 2 timer
  - SBX462: 3 timer
  - SBX463: 3,5 timer
  - SBX464: 4 timer
5. Når enheten er fulladet, vil alle fire hvite lysdioder lyse jevnt i en kort stund, for deretter å slukke.
6. Når batteriet er fulladet, kobler du laderen fra strømkilden, og deretter fjerner du ladekabelen fra laderen og enheten.

**MERK:** Koble fra ladekabelen helt når motoren ikke går.

## 4. BRUKE ARBEIDSLYSET

Plasser starthjelperen på en flat, stabil overflate nær det tiltenkte arbeidsområdet. Se til at batteriklemmene er sikkert klemt på lagringsholderne.

1. Trykk to ganger og hold inne strøm-/lysknappen foran på enheten for å aktivere stabil modus, trykk én gang for å bla gjennom følgende moduser:
  - Fast lys;
  - Blink for et SOS-signal;
  - Blink i strobe-modus
2. Når du er ferdig med å bruke arbeidslýset, trykk to ganger og hold knappen i 0,75 sekund for å slå av arbeidslýset.
3. Lad enheten så snart som mulig etter bruk.

**MERK:** Lad opp enheten umiddelbart når alle batteristatuslampene er av.

## 5. LADE EN MOBILENHET MED USB-PORTEN

USB-porten gir opptil 2,4 A ved 5 V likestrøm.

Se til at batteriklemmene er sikkert klemt på lagringsholderne.

1. Trykk på strøm-/lysknappen for forsiden av enheten for å slå på strømmen.
2. Koble enheten til USB-porten.
3. Slå på USB-enheten om nødvendig.
4. Når du er ferdig med å bruke USB-porten, slår du av enheten (om nødvendig) og kobler fra enheten.
5. Lad enheten så snart som mulig etter bruk.

**MERK:** Lad opp enheten umiddelbart når alle batteristatuslampene er av.

## 6. INSTRUKSJONER FOR BRUK

### 6.1 For å starte et kjøretøy

#### VIKTIG:

- Hvis boosterens brukes uten at det er montert et batteri i kjøretøyet, vil kjøretøyet elektriske system skades.

- Starthjelp skal kun brukes på kjøretøy med et 12-volts batterisystem av bly/syretyper.

**MERK:** Det integrerte batteriet må ha et ladenivå på minst 75 % for å kunne yte starthjelp til et kjøretøy.

Sett tenningen til AV og slå av alle elektriske enheter (varme, lys...) før du bruker boosterens.

Legg strømkablene unna alle vifteblader, remmer, taljer og andre bevegelige deler.

#### 1. Tilkobling til batteriet

Sjekk først om den negative polen er tilkoblet/jordet til chassiset. Hvis ikke, ta kontakt med din forhandler.

Koble til den røde klemmen (+) til den positive polen (+) på batteriet, deretter kobler du den svarte klemmen (-) til jord/chassis på kjøretøyet (en solid metallkomponent av rammen eller motorblokken. Du må ikke koble til forgasser eller drivstoffrør).

#### 2. Starthjelp

Trykk på starthjelp-/overstyringsknappen for å slå på starthjelperen.

Den grønne klar-LED-en vil lyse.

#### 4. Start motoren

Det er best å vente 30 sekunder etter klemmetilkobling for å forsøke å starte kjøretøyet. Kjør motoren i rundt 5 sekunder og vent minst 30 minutt før neste forsøk.

#### 6. Frakobling

Etter at motoren har startet, trykker du på starthjelp/overstyringsknappen for å slå av starthjelperen, og kobler deretter fra den svarte klemmen (-) først og deretter den røde klemmen (+).

#### 7. Lader opp

Lad enheten så snart som mulig etter bruk.

**MERK:** Lad opp enheten umiddelbart når alle batteristatuslampene er av.

### 6.2 Startforsøk

Når du bruker boosterens til å starte en motor, **må du ikke kjøre motoren i mer enn 5 sekunder og vente i minst 30 minutt før du prøver igjen.**

**VIKTIG:** IKKE prøv å starte kjøretøyet med starthjelp mer enn tre ganger etter hverandre. Hvis kjøretøyet ikke vil starte etter tre forsøk, kontakter du en servicemekaniker.

### 6.3 Starte et batteri med lav spenning

Hvis kjøretøyets batterispenning er for lav til at startmotoren kan oppdage at klemmene er tilkoblet, finnes det en manuell startprosedyre som kan aktivere starthjelpsfunksjonen.

1. Kontroller at klemmene er riktig tilkoblet.
2. Trykk to ganger og hold inne starthjelp/overstyring-knappen i 5 sekunder for å slå på overstyringsmodus. Den grønne klar-LED-en vil blinke.

**ADVARSEL!** Dette overstyrer en sikkerhetsfunksjon. Den vil gi strøm til klemmene og forårsake gnister hvis de berører hverandre. Hvis klemmeforbindelsene kortsluttes eller reverseres, vil det oppstå skader på enheten, batteriet og eventuelt bilens elektriske system.

## 7. VEDLIKEHOLD OG LAGRING

Ta støpslet ut av stikkkontakten og koble fra enheten, bruk deretter en tørr klut til å tørke bort all batterikorrosjon og annet smuss fra batteriklemmene, ledningene og den utvendige kapslingen.

Lad batteriet til full kapasitet før lagring. Lad det minst en gang i måneden, hvis det ikke brukes ofte, for å unngå for stor utlading.

Lagre denne enheten ved temperaturer mellom -10 °C og +45 °C, på et tørt sted for å beskytte den mot fukt.

Oppbevar klemmene på støttene for å sikre at de ikke kommer i kontakt med metalloverflater.

## 8. FEILSØKING

### 8.1 Booster

Problem	Mulig årsak	Løsning
Boosteren fungerer ikke.	Den integrerte batterispenningen er for lav.	Bruk USB-adapteren til å lade og aktivere.
Batteriet i booster holder på en ladning.	Batteriet er dårlig (vil ikke holde på en ladning).	Få batteriet kontrollert.
Boosteren starter ikke bilen min.	Klemmene får ikke en god tilkobling til batteriet.	Kontroller for dårlig tilkobling til batteriet og rammen. Se til at tilkoblingspunktene er rene.
	Boosteren er ikke slått på.	Trykk på starthjelp-/overstyringsknappen for å slå på booster.
	Tilkoblingene er reversert.	Koble fra booster og reverser klemmene.
	Det integrerte batteriet er ikke ladet.	Sjekk ladestatusen og lad opp enheten.
	Kjøretøyets batteri er ikke defekt.	Få batteriet kontrollert.

## 8.2 Klar/Feil LED-oppførsel

	Beskrivelse av LED og summer	Beskrivelse/årsak
	Grønn LED lyser fast.	Klar for hurtigstart
	Grønn LED blinker.	Klar til å overstyre
	Rød LED lyser fast og summeren høres flere ganger i sekundet.	Kortslutningsbeskyttelse
		Reverser polaritetsbeskyttelse
	Ingen lysdiode lyser og ingen summersignal.	Beskyttelse mot lav inngangsspenning
		Utslitt batteri
	Rød LED blinker og summer høres hvert sekund.	Temperaturbeskyttelse
	Batteristatus-LED blinker.	

## 9. BEGRENSET GARANTI

Garantien gjelder produksjons- og materialfeil i en to års periode fra kjøpsdato. For å kunne dra nytte av garantien må kunden returnere enheten med kjøpskvittering der produktet ble kjøpt. Hvis apparatet viser tegn på mishandling, feil bruk eller feil håndtering eller modifikasjoner eller hvis det ble reparert av andre enn en autorisert representant, vil dette ugyldiggjøre garantien.



Elektriske produkter skal ikke kastes sammen med husholdningsartikler. Brukte elektriske artikler må samles opp separat og avhendes på oppsamlingssteder som er tilegnet dette formålet. Snakk med lokale myndigheter eller forhandleren for råd om resirkulering.

# PL — Polski — Instrukcja dla użytkownika

Urządzenie rozruchowe należy naładować niezwłocznie po zakupie, po każdym użyciu, co 30 dni lub gdy poziom naładowania spadnie poniżej 75%. Pozwoli to uniknąć rozładowania akumulatora i wydłużyć jego żywotność.

## 1. UWAGA - INSTRUKCJE DOTYCZĄCE BEZPIECZEŃSTWA

	Przed rozpoczęciem pracy z urządzeniem należy zapoznać się z zasadami dotyczącymi bezpieczeństwa i zachować je do wykorzystania w przyszłości. Informacje podane w niniejszej instrukcji pozwolą korzystać z urządzenia w sposób bezpieczny i skuteczny. Należy dokładnie zapoznać się z treścią instrukcji i wskazówkami dotyczącymi bezpieczeństwa. Ich nieprzestrzeganie może skutkować poważnymi obrażeniami ciała lub śmiercią.
	Wszystkie informacje dotyczące akumulatora, pojazdu i używanych urządzeń należy przeczytać ze zrozumieniem i przestrzegać zawartych w nich instrukcji. Należy zapoznać się z oznaczeniami ostrzegawczymi umieszczonymi na akumulatorze i silniku.
	Nie narażać urządzenia na działanie deszczu, śniegu, wilgoci ani kurzu.
	<b>OSTRZEŻENIE:</b> Ryzyko wydzielania gazów wybuchowych. Nie dopuszczać do powstawania płomieni ani iskier. Podczas ładowania/użytkowania akumulatora zapewnić odpowiednią wentylację.
	Ryzyko porażenia prądem elektrycznym.
	Ryzyko wzniesienia ognia.
	Ryzyko kontaktu z materiałami niebezpiecznymi.
	Nakaz stosowania odzieży ochronnej, w tym okularów ochronnych, dla zapewnienia całkowitego bezpieczeństwa oczu i ciała.

- 1.1 Przechowywać w miejscu niedostępnym dla dzieci.
- 1.2 Urządzenie nie jest przeznaczone do użytku przez osoby (w tym dzieci) o ograniczonych zdolnościach fizycznych, sensorycznych i umysłowych oraz przez osoby nieposiadające doświadczenia i wiedzy w zakresie jego obsługi, chyba że odbywa się to pod nadzorem lub zgodnie ze wskazówkami.
- 1.3 Nadzorować dzieci, aby nie bawiły się urządzeniem.
- 1.4 Czyszczenie i konserwacja nie mogą być wykonywane przez dzieci pozostawione bez nadzoru.
- 1.5 Nie podejmować prób ładowania baterii jednorazowego użytku.
- 1.6 Użytkować w suchym, dobrze wentylowanym miejscu, z dala od cieczy.
- 1.7 Używać wyłącznie akcesoriów zalecanych przez producenta.
- 1.8 Nie używać urządzenia, jeśli przewody wejściowe lub wyjściowe są uszkodzone.
- 1.9 Nie otwierać ani rozmontowywać urządzenia; niezbędne czynności konserwacyjne lub naprawcze zlecić wykwalifikowanemu pracownikowi serwisu.
- 1.10 Nie używać urządzenia, które zostało silnie uderzone, upuszczone lub uszkodzone w jakikolwiek inny sposób.

- 1.11 Nie wkładać palców ani dłoni do urządzenia.
- 1.12 Podczas użytkowania urządzenia nie kłaść go na akumulatorze.
- 1.13 Nie podejmować prób rozruchu uszkodzonego akumulatora.
- 1.14 Nigdy nie podejmować prób rozruchu zamrożonego akumulatora. Nie dopuścić do zamrożenia wewnętrznego akumulatora urządzenia.
- 1.15 Nie podłączać urządzenia do akumulatora ani rozrusznika, w którym nastąpiło zwarcie.
- 1.16 Nie używać urządzenia rozruchowego do awaryjnego rozruchu pojazdu podczas ładowania wewnętrznego akumulatora.
- 1.17 Nie nosić biżuterii w pobliżu urządzenia. Na czas pracy z akumulatorami ołowiowo-kwasowymi zdjąć metalowe przedmioty osobiste, takie jak pierścionki, bransoletki, naszyjniki i zegarki. Akumulator ołowiowo-kwasowy może wytworzyć prąd zwarcia wystarczająco duży, aby przyspawać pierścionelek lub inny podobny metalowy przedmiot, powodując poważne oparzenia.
- 1.18 Nie użytkować w pobliżu narzędzi. Zachować szczególną ostrożność, aby zmniejszyć ryzyko upuszczenia metalowego narzędzia na akumulator. Może to doprowadzić do powstania iskry lub zwarcia akumulatora lub innej części elektrycznej, co może wywołać eksplozję.
- 1.19 Nie dopuszczать do zetknięcia się zacisków ani dotknięcia nimi tej samej metalowej części.
- 1.20 Podczas pracy w pobliżu akumulatora ołowiowo-kwasowego rozważyć obecność drugiej osoby, która mogłaby udzielić pomocy.
- 1.21 Jeśli kwas z akumulatora będzie miał kontakt ze skórą lub ubraniami, niezwłocznie przemyć ten obszar mydłem i wodą, myjąc przez co najmniej 30 minut. Jeśli kwas dostanie się do oczu, niezwłocznie przemyć oczy, płuczając przez 10 minut pod bieżącą wodą, a następnie natychmiast uzyskać pomoc lekarską.
- 1.22 Jeśli kwas z akumulatora zostanie przypadkowo połknięty, nie wolno wywoływać wymiotów. Należy natychmiast uzyskać pomoc lekarską.
- 1.23 Ustalić napięcie akumulatora na podstawie informacji zamieszczonych w instrukcji obsługi pojazdu i sprawdzić, czy napięcie wyjściowe urządzenia rozruchowego jest odpowiednie.
- 1.24 Ułożyć przewody wyjściowe w sposób ograniczający do minimum ryzyko uszkodzenia przez maskę silnika, drzwi i ruchome lub gorące elementy silnika. Jeśli podczas rozruchu konieczne jest zamknięcie pokrywy silnika, upewnić się, że pokrywa nie dotyka metalowej części zacisków akumulatora i nie uszkodzi izolacji przewodów.
- 1.25 W pierwszej kolejności podłączyć urządzenie do zacisku akumulatora, który nie jest podłączony do podwozia. Następnie podłączyć drugi zacisk do podwozia, w miejscu oddalonym od akumulatora i przewodu paliwowego.
- 1.26 Czyszczenie i czynności konserwacyjne wykonywać zgodnie z podanymi instrukcjami.
- 1.27 Urządzenie może być zasilane jedynie bardzo niskim napięciem bezpiecznym zgodnie z oznaczeniem na urządzeniu.
- 1.28 Ten produkt zawiera akumulator litowo-jonowy. W przypadku pożaru wezwać pomoc służb ratunkowych. Do ugaszenia ognia można użyć odpowiedniej gaśnicy. Gaszenie wodą może nastąpić tylko w ostateczności. Nie podejmować prób podniesienia ani przesunięcia gorącego, dymiącego ani palącego się produktu, ponieważ takie działanie może spowodować obrażenia.

## 2. INFORMACJE OGÓLNE

### 2.1 Opis

1. Przycisk zasilania/latarki
2. Wskaźnik LED gotowości do rozruchu
3. Przycisk szybkiego rozruchu/trybu wymuszenia
4. Wskaźniki stanu baterii
5. Wskaźnik LED awarii
6. Osłona portu ładowania
7. Port wyjściowy USB
8. Port wejściowy 12V
9. Port wejściowy USB
10. Wbudowana latarka
11. Zaciski akumulatora

Elementy niepokazane na ilustracji:  
Pokrowiec, ładowarka samochodowa 12 V DC i kabel ładujący USB

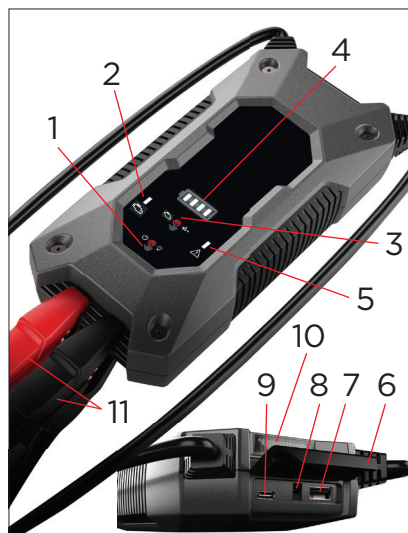

### 2.2 Przyciski funkcyjne

Przycisk zasilania/latarki:

- Naciśnij przycisk, aby włączyć zasilanie i sprawdzić stan naładowania akumulatora.

- Naciśnij dwukrotnie i przytrzymaj, aby włączyć lub wyłączyć latarkę.

**UWAGA:** Przycisk szybkiego rozruchu/trybu wymuszenia: Naciśnij, aby wykonać szybki rozruch pojazdu. Naciśnij dwukrotnie i przytrzymaj przez 5 sekund, aby uruchomić pojazd w stanie niskiego napięcia. Urządzenie wyłączy się automatycznie po upływie 30 sekund bezczynności. Zielony wskaźnik LED zgaśnie po 10 minutach.

### 2.3 Panel obsługowy – Wskaźniki LED

Wskaźniki LED stanu naładowania akumulatora		Biały	Miganie		Akumulator jest ładowany.
Wskaźnik LED gotowości		Zielony	Podświetlenie ciągłe		Urządzenie jest gotowe do rozruchu.
Wskaźnik LED gotowości		Zielony	Miganie		Urządzenie jest gotowe do trybu wymuszenia.
Dioda LED awarii		Czerwony	Podświetlenie ciągłe		Zwarcie po podłączeniu.
Dioda LED awarii		Czerwony	Podświetlenie ciągłe		Odwrócenie polaryzacji.

## 3. AKUMULATOR WEWNĘTRZNY

### 3.1 Poziom naładowania

Naciśnij przycisk zasilania/latarki z przodu urządzenia. Wskaźniki LED wskazują poziom naładowania w następujący sposób:

Jeżeli diody LED wskazują, że poziom naładowania akumulatora jest mniejszy niż 75%, należy go naładować.

	100%	naładowania
	75%	naładowania
	50%	naładowania
	25%	naładowania

### 3.2 Ładowanie wewnętrznego akumulatora

Po zakończeniu pracy z urządzeniem należy możliwie jak najszybciej ponownie naładować jego akumulator. Nie wolno dopuścić do całkowitego rozładowania akumulatora. Do szybkiego ładowania urządzenia rozruchowego używać ładowarki USB 2 A (do kupienia osobno) lub portu ładującego USB 2 A. Użycie ładowarki o mocy mniejszej niż 2A wydłuży czas ładowania.

1. Podłącz końcówkę USB kabla ładowania do portu wejściowego. Następnie podłącz końcówkę USB kabla ładowania do portu USB ładowarki.
2. Podłącz ładowarkę do gniazda zasilania AC lub DC pod napięciem.
3. Przybliżony czas pełnego naładowania (z ładowarką 2A):

SBX461: 4-5 godzin

SBX462: 5-6 godzin

SBX463: 6-7 godzin

SBX464: 7-8 godzin

4. Po całkowitym naładowaniu urządzenia wszystkie cztery białe diody LED będą przez krótki czas świecić światłem ciągłym, a następnie zgasną.
5. Po zakończonym ładowaniu akumulatora odłącz ładowarkę od gniazda zasilania, a następnie odłącz kabel ładowania od ładowarki i urządzenia.

### 3.3 Ładowanie wewnętrznego akumulatora podczas jazdy

Akumulator wewnętrzny można również ładować podczas jazdy, korzystając z ładowarki samochodowej 12 V DC (w zestawie):

1. Upewnij się, że samochód jest uruchomiony.
2. Podłącz kabel przejściowy 12 V DC do gniazda wejściowego 12 V urządzenia.
3. Podłącz drugi koniec kabla do gniazda akcesoriów w pojeździe.
4. Przybliżony czas pełnego naładowania urządzenia rozruchowego:

SBX461: 2 godziny

SBX462: 3 godziny

SBX463: 3,5 godziny

SBX464: 4 godziny

5. Po całkowitym naładowaniu urządzenia wszystkie cztery białe diody LED będą przez krótki czas świecić światłem ciągłym, a następnie zgasną.
6. Po zakończonym ładowaniu akumulatora odłącz ładowarkę od źródła zasilania, a następnie odłącz kabel ładowania od ładowarki i urządzenia.

**UWAGA:** Gdy silnik jest wyłączony, należy całkowicie odłączyć kabel ładowania.

## 4. KORZYSTANIE Z LATARKI

Umieść urządzenie rozruchowe na płaskiej, stabilnej powierzchni w pobliżu miejsca pracy.

Upewnij się, że zaciski akumulatorowe są bezpiecznie zamocowane w uchwytach do przechowywania.

1. Naciśnij dwukrotnie i przytrzymaj przycisk zasilania/latarki z przodu urządzenia, aby włączyć tryb ciągłego podświetlenia, lub naciśnij raz, aby móc przełączać między następującymi trybami:
  - Podświetlenie ciągłe;
  - Podświetlenie pulsacyjne sygnału SOS;
  - Podświetlenie pulsacyjne stroboskopowe
2. Aby wyłączyć latarkę, naciśnij dwukrotnie i przytrzymaj przycisk przez 0,75 sekundy.
3. Po każdym użyciu urządzenia należy możliwie jak najszybciej ponownie naładować jego akumulator.

**UWAGA:** Ładowanie urządzenia należy rozpocząć od razu, gdy wszystkie diody LED stanu baterii zgasną.

## 5. ŁADOWANIE URZĄDZENIA MOBILNEGO PRZEZ PORT USB

Port USB zapewnia prąd ładowania o natężeniu do 2,4 A przy napięciu 5 V DC. Upewnij się, że zaciski akumulatorowe są bezpiecznie zamocowane w uchwytach do przechowywania.

1. Naciśnij przycisk zasilania/latarki, aby włączyć urządzenie.
2. Podłącz urządzenie do portu USB.
3. W razie potrzeby włącz urządzenie USB.
4. Po zakończeniu ładowania przez port USB wyłącz urządzenie (jeśli jest to konieczne) i odłącz je.
5. Po każdym użyciu urządzenia należy możliwie jak najszybciej ponownie naładować jego akumulator.

**UWAGA:** Ładowanie urządzenia należy rozpocząć od razu, gdy wszystkie diody LED stanu baterii zgasną.

## 6. INSTRUKCJE DOTYCZĄCE OBSŁUGI

### 6.1 Uruchamianie pojazdu

#### WAŻNE:

- Nie należy korzystać z urządzenia rozruchowego bez akumulatora zainstalowanego w pojeździe ze względu na możliwość uszkodzenia jego instalacji elektrycznej.
- Urządzenie jest przeznaczone wyłącznie do rozruchu akumulatorów kwasowo-ołowiowych 12 V.

**UWAGA:** Wewnętrzny akumulator urządzenia musi być naładowany w co najmniej 75%, aby można było przeprowadzić rozruch silnika.

Przed użyciem urządzenia rozruchowego należy wyłączyć zapłon i wszystkie urządzenia elektryczne (ogrzewanie, oświetlenie itd.).

Kable prądu stałego należy umieścić z dala od łopatek wentylatora, pasów, kół pasowych i innych ruchomych części.

#### 1. Podłączanie do akumulatora

Sprawdź najpierw, czy biegun ujemny jest połączony/uziemiony do podwozia. Jeśli nie, skontaktuj się ze sprzedawcą.

Podłącz czerwony zacisk (+) do bieguna dodatniego (+) akumulatora, a następnie podłącz czarny zacisk (-) do uziemienia/podwozia pojazdu (masywnej metalowej części ramy lub bloku silnika; nie podłączaj do gaźnika ani przewodów paliwowych).

#### 2. Szybki rozruch

Naciśnij przycisk szybkiego rozruchu/trybu wymuszenia, aby włączyć urządzenie rozruchowe.

Zaświeci się zielona dioda LED.

#### 4. Uruchamianie silnika

Po podłączeniu zacisku odczekaj 30 sekund. Następnie spróbuj uruchomić silnik przez maksymalnie 5 sekund, po czym odczekaj co najmniej kolejne 30 sekund przed drugą próbą.

#### 6. Odłączanie

Po uruchomieniu silnika naciśnij przycisk szybkiego rozruchu/trybu wymuszenia, aby wyłączyć urządzenie rozruchowe, a następnie odłącz najpierw czarny zacisk (-), a potem czerwony zacisk (+).

#### 7. Ponowne ładowanie

Po użyciu urządzenia możliwie jak najszybciej ponownie naładuj jego akumulator.

**UWAGA:** Ładowanie urządzenia należy rozpocząć od razu, gdy wszystkie diody LED stanu baterii zgasną.

## 6.2 Próba uruchomienia

Podczas uruchamiania silnika za pomocą urządzenia rozruchowego **próba uruchomienia nie może trwać dłużej niż 5 sekund, a następnie należy odczekać co najmniej 30 sekund przed podjęciem drugiej próby.**

**WAŻNE:** NIE NALEŻY próbować uruchamiać pojazdu więcej niż trzy razy z rzędu. Jeśli pojazd nie uruchomi się po trzech próbach, należy skonsultować się z serwisantem.

## 6.3 Uruchamianie akumulatora w stanie niskiego napięcia

W przypadku gdy akumulator pojazdu ma na tyle niskie napięcie, że urządzenie rozruchowe nie wykrywa akumulatora, można wykonać rozruch, korzystając z dostępnej opcji trybu manualnego.

1. Upewnij się, że zaciski są prawidłowo podłączone.

2. Naciśnij dwukrotnie i przytrzymaj przez 5 sekund przycisk szybkiego rozruchu/trybu wymuszenia, aby włączyć tryb manualny. Zielona dioda LED zacznie migać.

**OSTRZEŻENIE!** W trybie manualnym ochrona nie jest aktywna. W tym trybie powstaje prąd o dużym natężeniu, który może powodować iskrzenie zacisków, jeśli będą się ze sobą stykać. W sytuacji zwarcia lub odwrotnej polaryzacji może dojść do uszkodzenia urządzenia, akumulatora, a nawet instalacji elektrycznej pojazdu.

## 7. KONSERWACJA I PRZECHOWYWANIE

Po odłączeniu i rozłączeniu urządzenia rozruchowego wytrzeć suchą ściereczką wszelkie drobiny rdzy oraz inne zanieczyszczenia i plamy oleju znajdujące się na zaciskach, przewodach i obudowie akumulatora.

Przed odłożeniem urządzenia na miejsce przechowywania należy naładować akumulator do pełnej pojemności. W przypadku rzadkiego używania akumulator należy ładować co najmniej raz w miesiącu, aby zapobiec jego nadmiernemu rozładowaniu.

Urządzenie rozruchowe należy przechowywać w suchym miejscu w temperaturze od -10°C do +45°C, zabezpieczając je przed wilgocią.

Zaciski należy umieścić w uchwytach do przechowywania, chroniąc je przed kontaktem z wszelkimi metalowymi powierzchniami.





## 8. ROZWIĄZYWANIE PROBLEMÓW

### 8.1 Urządzenie rozruchowe

Problem	Możliwa przyczyna	Rozwiązanie
Urządzenie rozruchowe nie działa.	Akumulator wewnętrzny ma zbyt niskie napięcie.	Naładuj i aktywuj urządzenie za pomocą adaptera USB.
Akumulator wewnętrzny urządzenia rozruchowego nie daje się naładować.	Akumulator jest uszkodzony (nie przyjmuje ładunku).	Oddaj akumulator do sprawdzenia specjalście.
Urządzenie rozruchowe nie pozwala wykonać rozruchu pojazdu.	Zaciski nie zostały odpowiednio podłączone do akumulatora.	Sprawdź jakość podłączenia do akumulatora i ramy pojazdu. Upewnij się, że punkty podłączenia są wolne od zanieczyszczeń.
	Urządzenie rozruchowe jest wyłączone.	Naciśnij przycisk szybkiego rozruchu/trybu wymuszenia, aby włączyć urządzenie rozruchowe.

Problem	Możliwa przyczyna	Rozwiązanie
	Podłączenia są odwrócone.	Odłącz urządzenie rozruchowe i odwróć zaciski.
	Akumulator wewnętrzny nie jest naładowany.	Sprawdź stan naładowania i naładuj urządzenie.
	Akumulator pojazdu jest uszkodzony.	Oddaj akumulator do sprawdzenia specjalście.

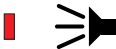
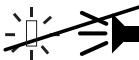
## 8.2 Tryby wskaźników LED gotowości/awarii

	Sygnaly świetlne i dźwiękowe	Opis / przyczyna
	Zielona dioda LED świeci światłem ciągłym.	Urządzenie jest gotowe do rozruchu.
	Zielona dioda LED miga.	Urządzenie jest gotowe do trybu wymuszenia.
	Czerwona dioda LED świeci światłem ciągłym i słyszalny jest sygnał dźwiękowy kilka razy na sekundę.	Nastąpiła aktywacja zabezpieczenia przeciwzwarceniowego.
		Nastąpiła aktywacja zabezpieczenia przed odwrotną polaryzacją.
	Brak sygnalizacji świetlnej i dźwiękowej.	Nastąpiła aktywacja zabezpieczenia przed zbyt niskim napięciem akumulatora.
		Akumulator jest rozładowany.
	Czerwona dioda LED miga i słyszalny jest sygnał dźwiękowy raz na sekundę.	Nastąpiła aktywacja zabezpieczenia przed przegrzaniem.
	Wskaźniki LED stanu naładowania akumulatora migają.	

## 9. OGRANICZONA GWARANCJA

Gwarancja obejmuje wady produkcyjne i materiałowe w okresie dwóch lat od daty zakupu. Aby skorzystać z gwarancji, nabywca musi zwrócić urządzenie wraz z dowodem zakupu do miejsca zakupu. Jakikolwiek ślady nieodpowiedniego traktowania i użytkowania lub niewłaściwej obsługi albo modyfikacji, jak również powierzenie urządzenia do naprawy osobom trzecim, innym niż autoryzowani przedstawiciele, powodują utratę gwarancji.











Urządzeń elektrycznych nie należy wyrzucać razem z odpadami komunalnymi. Zużyty sprzęt elektryczny należy zbierać oddzielnie i utylizować w punktach wyznaczonych do tego celu. Informacje dotyczące możliwości recyklingu można uzyskać w odpowiednich instytucjach lokalnych lub najbliższym punkcie sprzedaży.

## PT - Português - Instruções de utilização

Carregar o booster imediatamente após a compra, após cada utilização e a cada 30 dias ou se o nível de carga descer abaixo de 75% para manter a bateria interna totalmente carregada e prolongar a vida útil da mesma.

### 1. CUIDADO - INSTRUÇÕES DE SEGURANÇA

	Ler as instruções antes da utilização. Guardar estas instruções para consulta futura. Este manual explica como utilizar o booster de forma segura e eficaz. Ler e seguir estas instruções e orientações de segurança com atenção. Caso contrário, poderá causar lesões graves ou morte.
	Ler, compreender e seguir todas as instruções da bateria, do veículo e de qualquer equipamento utilizado. Analisar as marcas de aviso na bateria e no motor.
	Não expor à chuva, neve, humidade ou poeiras.
	<b>ATENÇÃO:</b> Gases explosivos. Impedir a formação de chamas e faíscas. Fornecer uma ventilação adequada durante o carregamento/ utilização.
	Risco de choque elétrico.
	Risco de incêndio.
	Risco de materiais perigosos.
	Usar vestuário de proteção; proteção ocular e corporal total, incluindo óculos de segurança.

- 1.1 Mantenha fora do alcance das crianças.
- 1.2 O aparelho não se destina a ser utilizado por pessoas (incluindo crianças) com capacidades físicas, sensoriais ou mentais reduzidas nem com falta de experiência e conhecimentos, exceto sob medidas de supervisão ou instruções.
- 1.3 As crianças não devem brincar com o aparelho.
- 1.4 As operações de limpeza e manutenção pelo utilizador não devem ser efetuadas por crianças sem supervisão.
- 1.5 Não utilizar com baterias não-recarregáveis.
- 1.6 Utilizar em local seco, bem ventilado longe de líquidos.
- 1.7 Utilizar apenas os acessórios recomendados pelo fabricante.
- 1.8 Não utilizar o aparelho com cabos de entrada ou de saída danificados.
- 1.9 Não abrir ou desmontar o aparelho; dirija-se a pessoal técnico qualificado quando for necessário fazer manutenção ou reparação.
- 1.10 Não utilizar o aparelho caso o mesmo tenha sofrido uma pancada forte, uma queda ou se apresentar qualquer tipo de danos.
- 1.11 Não colocar os dedos ou as mãos no interior do aparelho.
- 1.12 Nunca colocar o aparelho em cima da bateria quando estiver em utilização.
- 1.13 Não tentar ligar uma bateria danificada.
- 1.14 Nunca ligar uma bateria congelada. Não permitir o congelamento da bateria interna do aparelho.

- 1.15 Nunca ligar o aparelho a uma bateria ou arrancador que esteja em curto-circuito.
- 1.16 Não use o booster para arrancar um veículo durante o carregamento de baterias internas.
- 1.17 Manter afastado de peças de bijuteria. Retirar objetos pessoais de metal, nomeadamente anéis, pulseiras, colares e relógios ao trabalhar com baterias de chumbo-ácido. As baterias de chumbo-ácido podem produzir uma corrente de curto-circuito suficientemente alta para soldar um anel ou semelhante a metal, causando queimaduras graves.
- 1.18 Manter afastado de ferramentas. Adotar cuidados extraordinários, de forma a reduzir o risco de queda de uma ferramenta metálica na bateria. Poderá provocar uma faísca ou causar um curto-circuito na bateria ou noutra parte elétrica e provocar uma explosão.
- 1.19 Nunca permitir que os grampos se toquem ou entrem em contacto com a mesma peça de metal.
- 1.20 Ao trabalhar próximo de uma bateria de chumbo-ácido, tente ter alguém perto para lhe dar auxílio.
- 1.21 Se o ácido da bateria entrar em contacto com a pele ou vestuário, cobrir o local com água durante, pelo menos, 30 minutos. Se o ácido entrar em contacto com os olhos, lavar imediatamente com água corrente durante, pelo menos, 10 minutos e consultar imediatamente um médico.
- 1.22 Se o ácido da bateria for engolido acidentalmente, não provocar o vômito. Consultar imediatamente um médico.
- 1.23 Determinar a tensão da bateria consultando o manual do proprietário do veículo e garantir que a tensão de saída do aparelho está correta.
- 1.24 Posicionar os cabos de saída de forma a reduzir qualquer risco de dano provocado pelo capô, pela porta e peças do motor quentes ou móveis. Se for necessário fechar o capô durante o processo de arranque, garantir que o capô não toca na parte metal dos grampos da bateria ou corta o isolamento dos cabos.
- 1.25 Em primeiro lugar, deve ligar o terminal da bateria que não está ligado ao chassi. A outra ligação deve ser feita no chassi, afastada da bateria e do tubo de combustível.
- 1.26 Consultar as instruções relativas à limpeza e manutenção do utilizador.
- 1.27 O aparelho só pode ser alimentado com uma tensão extra baixa de segurança correspondente à marcação existente no aparelho.
- 1.28 Este produto contém uma bateria de íões de lítio. Em caso de incêndio, contactar o serviço de emergência para pedir ajuda. Pode utilizar um extintor específico para combater o fogo. Utilizar água apenas em último recurso. Nunca tentar pegar ou deslocar um produto com fumo quente ou a arder, pois poderá provocar lesões.

## 2. INFORMAÇÕES GERAIS

### 2.1 Descrição

1. Botão de alimentação/luz
2. LED de modo de arranque pronto
3. Botão de arranque/anulação
4. Indicadores do estado da bateria
5. LED de erro
6. Tampa da porta
7. Porta de saída USB
8. Porta de entrada de 12 V
9. Porta de entrada USB
10. Luz de trabalho incorporada
11. Pinças da bateria

Não ilustrado:

Bolsa de viagem, carregador de 12 V CC para automóvel e cabo de carregamento USB

### 2.2 Botões de funções

Botão de alimentação/luz:

- Premir o botão para ligar a alimentação e verificar o estado da bateria.

- Premir duas vezes e manter premido para ligar ou desligar a luz.

**NOTA:** Botão de arranque/substituição Premir o botão para arrancar o veículo. Premir duas vezes e manter premido durante 5 segundos, para arrancar o veículo com baixa tensão. A unidade desliga-se automaticamente se não for utilizada durante 30 segundos. O LED verde apaga após 10 minutos.

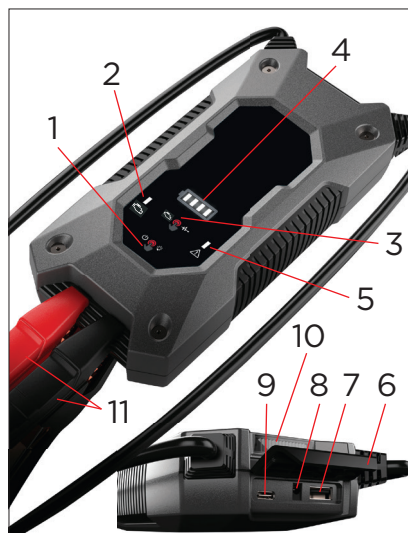

### 2.3 Painel de controlo - Indicador LED

LED de estado da bateria		Branco	Intermitente		A bateria interna está em carga.
LED pronto		Verde	Fixo		A unidade está pronta para arranque por cabos.
LED pronto		Verde	Intermitente		A unidade está pronta para ser anulada.
LED de falha		Vermelho	Fixo		Curto-circuito ligado.
LED de falha		Vermelho	Fixo		Grampos invertidos

## 3. A BATERIA INTERNA

### 3.1 Nível de carga

Premir o botão de alimentação/luz na parte da frente da unidade. Os LED indicam o nível de carga atual do seguinte modo:

Carregar a bateria interna se os LED indicarem menos de 75%.

	100 %	Carregada
	75 %	Carregada
	50 %	Carregada
	25 %	Carregada

### 3.2 A carregar bateria interna

Carregar a unidade logo que possível após cada utilização. Nunca descarregar totalmente a bateria. Utilizar um carregador USB de 2 A (não incluído) ou uma porta de carregamento USB de 2 A para recarregar rapidamente o booster. Utilizar um carregador com menos de 2 A aumenta o tempo necessário para o carregamento.

1. Ligar a extremidade USB do cabo de carregamento à porta de entrada. A seguir, ligar a extremidade USB do cabo de carregamento à porta USB de um carregador.
2. Ligar o carregador a uma tomada de corrente elétrica CA ou CC.
3. Tempo aproximado para carregar totalmente o booster (com carregador de 2 A):

SBX461: 4-5 horas

SBX462: 5-6 horas

SBX463: 6-7 horas

SBX464: 7-8 horas

4. Quando a unidade está totalmente carregada, os quatro LED brancos ficam fixos durante um curto período de tempo e depois apagam-se.
5. Quando a bateria estiver totalmente carregada, desligue o carregador da tomada e, em seguida, retire o cabo de carregamento do carregador e da unidade.

### 3.3 A carregar bateria interna durante a condução

Também é possível carregar a bateria interna durante a condução, utilizando o carregador de 12 V CC para automóvel (incluído):

1. Certifique-se de que o veículo está a funcionar.
2. Ligar cabo do adaptador de 12 V C à tomada de entrada de 12 V da unidade.
3. Inserir a outra extremidade do cabo de acessórios na tomada de acessórios do veículo.
4. Tempo aproximado para carregar totalmente o sistema de arranque por ligação direta:

SBX461: 2 horas

SBX462: 3 horas

SBX463: 3,5 horas

SBX464: 4 horas

5. Quando a unidade está totalmente carregada, os quatro LED brancos ficam fixos durante um curto período de tempo e depois apagam-se.
6. Quando a bateria estiver totalmente carregada, desligar o carregador da tomada e, em seguida, retirar o cabo de carregamento do carregador e da unidade.

**NOTA:** Desligar completamente o cabo do carregador quando o motor não estiver a funcionar.

## 4. UTILIZAR A LUZ DE TRABALHO

Colocar o dispositivo de arranque por ligação direta numa superfície plana e estável perto da área de trabalho pretendida.

Certifique-se de que as pinças da bateria estão bem seguras nos suportes de armazenamento.

1. Premir duas vezes e manter premido o botão de alimentação/luz na parte da frente da unidade para ativar o modo estável, premir uma vez para percorrer os seguintes modos:

- Luz permanente;
- Piscar para sinal SOS;
- Piscar em modo estroboscópio

2. Quando terminar de utilizar a luz de trabalho, premir duas vezes e manter o botão premido durante 0,75 segundos, para desligar a luz de trabalho.
3. Recarregar a unidade logo que possível após cada utilização.

**NOTA:** Recarregar a unidade imediatamente quando todos os LED de estado da bateria estiverem apagados.

## **5. CARREGAR UM DISPOSITIVO MÓVEL COM A PORTA USB**

A porta USB fornece até 2,4 A a 5 V CC.

Certifique-se de que as pinças da bateria estão bem seguras nos suportes de armazenamento.

1. Premir o botão de alimentação/luz na parte da frente da unidade para ligar a alimentação.
2. Ligar o dispositivo à porta USB.
3. Ligar o dispositivo USB, caso necessário.
4. Quando terminar de utilizar a porta USB, desligar o dispositivo (se necessário) e retirar a ficha da tomada.
5. Recarregar a unidade logo que possível após cada utilização.

**NOTA:** Recarregar a unidade imediatamente quando todos os LED de estado da bateria estiverem apagados.

## **6. INSTRUÇÕES DE UTILIZAÇÃO**

### **6.1 Para ligar um veículo**

#### **IMPORTANTE:**

- Utilizar o arrancador sem uma bateria instalada no veículo, danifica o sistema elétrico do veículo.

- Utilizar apenas para arrancar um veículo com sistema de bateria de chumbo-ácido de 12 V.

**NOTA:** Para arrancar um veículo, a bateria interna tem de ter uma carga mínima de 75%.

Desligar o motor e todos os dispositivos elétricos (aquecimento, iluminação, etc.) antes de utilizar o booster.

Colocar os cabos CC afastados das pás da ventoinha, correias, polias e quaisquer outras peças móveis.

#### **1. Ligação à bateria**

Primeiro, verificar se o terminal negativo está ligado/tem ligação à massa ao chassis. Caso contrário, contacte o revendedor.

Ligar o grampo vermelho (+) ao terminal positivo (+) da bateria e, em seguida, ligar o grampo preto (-) à massa/chassis do veículo (uma peça de metal pesada da estrutura ou do bloco do motor. Não ligar ao carburador nem a linhas de combustível).

#### **2. Arranque por ligação direta**

Premir o botão Jumpstart/Override para ligar o dispositivo de arranque. LED verde de pronto acende-se.

#### **4. Ligar o motor**

É preferível aguardar 30 segundos após a ligação do grampo para tentar ligar o veículo. Acionar o motor durante um máximo de 5 segundos e esperar pelo menos 30 segundos antes de uma segunda tentativa.

#### **6. Desligar**

Depois de o motor arrancar, premir o botão Jumpstart/Override para desligar o dispositivo de arranque e, em seguida, desligar primeiro o grampo preto (-) e depois o grampo vermelho (+).

#### **7. Recarga**

Recarregar o aparelho o mais rapidamente possível.

**NOTA:** Recarregar a unidade imediatamente quando todos os LED de estado da bateria estiverem apagados.

## 6.2 Tentativa de arranque

Quando utilizar o booster para ligar um motor, não acionar o arranque durante mais de 5 segundos e aguardar pelo menos 30 segundos antes de uma segunda tentativa.

**IMPORTANTE:** NÃO tentar arrancar o motor do veículo mais do que três vezes consecutivas. Se o veículo não arrancar após três tentativas, consultar um técnico de assistência.

## 6.3 Arranque de uma bateria com baixa tensão

Se a tensão da bateria do veículo for demasiado baixa para que o dispositivo de arranque possa detetar que as pinças estão ligadas, existe um procedimento de arranque manual para ativar a função de arranque.

1. Certifique-se de que as pinças estão corretamente ligadas.
2. Premir duas vezes e manter premido o botão Jump start/Override durante 5 segundos, para ativar o modo de anulação. O LED verde de pronto ficará intermitente.

**ATENÇÃO!** Isto anula uma característica de segurança. Se tocarem uma na outra, as pinças ficarão sob tensão e provocarão faíscas. Se as ligações dos grampos estiverem em curto-circuito ou invertidas, podem ocorrer danos na unidade, na bateria e, possivelmente, no sistema elétrico do automóvel.

## 7. MANUTENÇÃO E ARMAZENAMENTO

Depois de desligar a unidade e de a desligar da alimentação, usar um pano seco para limpar toda a corrosão da bateria e demais sujidade ou óleo das pinças da bateria, cabos e caixa do arrancador.

Carregar a bateria até à capacidade máxima antes de armazenar. Carregar no mínimo mensalmente, se não usar com frequência, para evitar uma descarga excessiva.

Armazenar esta unidade a temperaturas entre -10 °C e +45 °C, num local seco para a proteger da humidade.

Armazenar as pinças nos respetivos suportes, para que não entrem em contacto com nenhuma superfície metálica.





## 8. RESOLUÇÃO DE PROBLEMAS

### 8.1 Booster

Problema	Causa possível	Solução
O booster não funciona.	A tensão da bateria interna é demasiado baixa.	Utilizar o adaptador USB para carregar e ativar.
A bateria no booster não mantém a carga.	A bateria está avariada (não aceita carga).	A bateria precisa de ser verificada.
O booster não arranca o meu veículo.	As pinças não estão a fazer boa ligação com a bateria.	Verificar se existe má ligação entre a bateria e o chassis. Certifique-se de que os pontos de ligação estão limpos.
	O booster não está ligado.	Premir o botão Jumpstart/Override para ligar o booster.
	As ligações estão invertidas.	Desligar o booster e inverter as pinças.

Problema	Causa possível	Solução
	A bateria interna não está carregada.	Verificar o estado da carga e recarregar a unidade.
	A bateria do veículo não está avariada.	A bateria precisa de ser inspecionada.

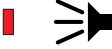
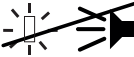
## 8.2 Comportamento do LED Pronto / Falha

	Descrição do LED e do sinal sonoro	Descrição/Motivo
	LED verde aceso de forma contínua.	Pronto para arranque por ligação direta
	LED verde intermitente.	Pronto para anular
	O LED vermelho acende-se de forma contínua e o sinal sonoro soa várias vezes por segundo.	Proteção contra curtos-circuitos
		Proteção contra polaridade invertida
	Nenhum LED acende e nenhum sinal sonoro é emitido.	Proteção contra baixa tensão da bateria
		Bateria gasta
	LED vermelho a piscar e sinal sonoro a cada segundo.	Proteção de temperatura
	LED de estado da bateria intermitente.	

## 9. GARANTIA LIMITADA

A garantia aplica-se a defeitos de fabrico e de material durante um período de dois anos a partir da data de compra. Para beneficiar da garantia, o comprador tem de devolver o dispositivo com o respetivo comprovativo de compra ao local onde efetuou a compra. Os dispositivos nos quais haja sinais evidentes de utilização abusiva ou inadequada, ou manuseamento ou modificações impróprias, assim como a entrega do dispositivo para reparação a terceiros que não sejam representantes autorizados, implica a anulação da garantia.











Os produtos elétricos não devem ser eliminados com produtos domésticos. Os produtos elétricos devem ser recolhidos separadamente e depositados nos pontos de recolha designados para este fim. Contacte as autoridades locais ou o representante para obter conselhos sobre a reciclagem.

## SV - Svenska - Bruksanvisning

Ladda boostern direkt efter köpet, efter varje användning och var 30:e dag eller när laddningsnivån faller under 75 %, för att hålla det interna batteriet fulladdat och förlänga batteriets livslängd.

### 1. FÖRSIKTIGHET - SÄKERHETSFÖRESKRIFTER

	Läs anvisningarna före användning. Spara dessa anvisningar för framtida referens. Denna bruksanvisning beskriver hur man använder apparaten på ett säkert och effektivt sätt. Läs och följ dessa anvisningar och säkerhetsriktlinjer noggrant. Underlåtenhet att göra detta kan leda till allvarliga skador eller dödsfall.
	Läs, förstå och följ alla anvisningar för batteriet, fordonet och all utrustning som används. Respektera varningssymbolerna på batteriet och motorn.
	Exponera inte apparaten för regn, snö, fukt eller damm.
	WARNING! Explosiva gaser. Skydda mot öppen eld och gnistor. Se till att ventilationen är tillräcklig under laddning/användning.
	Fara för elchock.
	Fara för brand.
	Fara för farliga material.
	Bär skyddskläder; kompletta ögon- och kroppsskydd, inklusive skyddsglasögon.

- 1.1 Låt inte barn komma åt apparaten.
- 1.2 Apparaten är inte avsedd att användas av personer (inklusive barn) med nedsatt fysisk, sensorisk eller mental förmåga eller brist på erfarenhet och kunskap, såvida de inte övervakas eller har fått instruktioner.
- 1.3 Barn ska hållas under uppsikt så att de inte leker med apparaten.
- 1.4 Rengöring och underhåll får inte utföras av barn som inte är under uppsikt.
- 1.5 Använd den inte med icke-uppladdningsbara batterier.
- 1.6 Använd den i ett torrt och välventilerat utrymme på ett säkert avstånd från vätskor.
- 1.7 Använd endast tillbehör som rekommenderas av tillverkaren.
- 1.8 Använd inte apparaten med skadade in- eller utgångskablar.
- 1.9 Öppna eller plocka inte isär apparaten. Ta den till en kvalificerad serviceperson när service eller reparation måste utföras.
- 1.10 Använd inte apparaten om den har fått ett kraftigt slag, tappats i golvet eller skadats på annat sätt.
- 1.11 Stick inte fingrar eller händer inuti apparaten.
- 1.12 Placera aldrig apparaten ovanpå batteriet när den används.
- 1.13 Försök inte att starta ett skadat batteri.
- 1.14 Starta aldrig ett fruset batteri. Låt inte apparatens batteri frysa.
- 1.15 Anslut aldrig apparaten till ett batteri eller en startapparat som är kortsluten.

- 1.16 Använd inte boostern för att starta fordonet medan de interna batterierna laddas.
- 1.17 Se till att inga smycken kommer i närheten av apparaten. Ta av personliga metallföremål såsom ringar, armband, halsband och klockor när du arbetar med ett blybatteri. Blybatterier kan generera en så hög kortslutningsström att en ring eller annat kan svetsas fast i metallen och orsaka svåra brännskador.
- 1.18 Håll apparaten på ett säkert avstånd från verktyg. Var särskilt uppmärksam på att ett metallverktyg inte tappas på batteriet. Det kan orsaka gnista eller kortsluta batteriet eller andra elektriska delar, vilket kan orsaka en explosion.
- 1.19 Låt aldrig klämmorna komma i kontakt med varandra eller med samma metallstycke.
- 1.20 Överväg att ha någon nära som kan komma till din hjälp när du arbetar nära blybatterier.
- 1.21 Om batterisyra kommer i kontakt med din hud eller kläder, skölj omedelbart området med vatten i minst 30 minuter. Om syra kommer in i ögonen, skölj omedelbart ögonen med rinnande vatten i minst 10 minuter och sök omedelbart läkarvård.
- 1.22 Om batterisyra sväljs av misstag, framkalla inte kräkning. Sök omedelbart läkarvård.
- 1.23 Fastställ batteriets spänning genom att se fordonets ägarhandbok och se till att apparatens utgående spänning är korrekt.
- 1.24 Placera utgångskablarna så att de inte skadas av motorhuven, dörren och rörliga eller heta motordelar. Om det är nödvändigt att stänga motorhuven under startprocessen, se till att motorhuven inte kommer i kontakt med batteriklämmornas metalldel eller skadar kablers isolering.
- 1.25 Batteripolen som inte är ansluten till chassit ska anslutas först. Den andra anslutningen ska göras till chassit, på ett säkert avstånd från batteriet och bränsleledningen.
- 1.26 Se anvisningarna för rengöring och användarunderhåll.
- 1.27 Apparaten får endast försörjas med extra låg spänning som motsvarar märkningen på apparaten.
- 1.28 Denna produkt innehåller ett litiumjonbatteri. Om det börjar brinna, kontakta räddningstjänsten för att få hjälp. Du kan använda en särskilt utsedd brandsläckare till att släcka branden. Använd vatten som en sista utväg. Försök aldrig att plocka upp eller flytta en het rökande eller brinnande produkt, eftersom du kan bli skadad.

## 2. ALLMÄN INFORMATION

### 2.1 Beskrivning

1. Ström-/lampknapp
2. Starthjälpläge, LED
3. Starthjälps-/åsidosättningsknapp
4. Batteristatusindikatorer
5. Fel-LED
6. Portskydd
7. USB-utgångsport
8. 12 V-ingångsport
9. USB-ingångsport
10. Inbyggd arbetslampan
11. Batteriklämmor

Visas ej:  
Resepåse, 12 V DC-billaddare och USB-laddkabel

### 2.2 Funktionsknappar

Ström-/lampknapp:

- Tryck på knappen för att slå på strömmen och kontrollera batteristatusen.
- Tryck två gånger och håll inne för att tända eller släcka lampan.

**OBS:** Starthjälps-/åsidosättningsknapp: Tryck på knappen för att ge ditt fordon starthjälp. Tryck två gånger och håll in i 5 sekunder för att ge ditt fordon starthjälp med låg spänning. Enheten stängs automatiskt av om den inte används på 30 sekunder. Den gröna lysdioden slocknar efter 10 minuter.

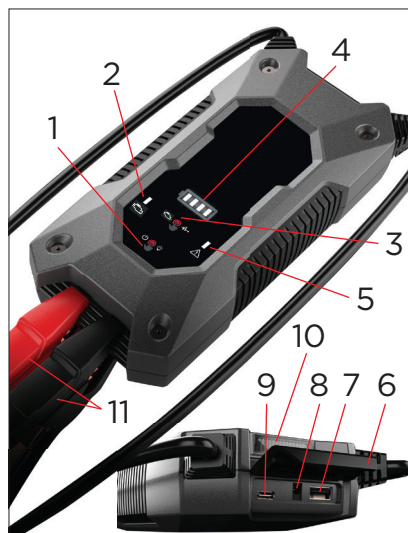

### 2.3 Kontrollpanel - LED-indikator

Batteristatus-LED		Vit	Blinkar		Det interna batteriet laddas.
Klar-LED		Grön	Fast		Enheten är redo att ge starthjälp.
Klar-LED		Grön	Blinkar		Enheten är redo att åsidosätta.
Fel-LED		Röd	Fast		Kortslutning ansluten.
Fel-LED		Röd	Fast		Klämmor omvända.

## 3. INTERN BATTERITYP

### 3.1 Laddningsnivå

Tryck på ström-/lampknappen på enhetens framsida. LEDs anger den aktuella laddningsnivån enligt följande:

Ladda det interna batteriet om LEDs indikerar mindre än 75 %.

	100 %	Laddad
	75 %	Laddad
	50 %	Laddad
	25 %	Laddad

### 3.2 Ladda det interna batteriet

Ladda enheten igen så snart som möjligt efter varje användning. Ladda aldrig ur batteriet helt. Använd en 2 A USB-laddare (ingår ej), eller en 2 A USB-laddningsport för att snabbt ladda om boostern. Om du använder en laddare med mindre än 2 A förlängs laddningstiden.

1. Anslut laddningskabelns USB-ände till ingångsporten. Anslut sedan laddningskabelns USB-ände till en laddares USB-port.
2. Anslut din laddare till ett ström- eller likströmsuttag.
3. Ungefärlig tid för att fulladda boostern (med 2 A-laddare):
  - SBX461: 4-5 timmar
  - SBX462: 5-6 timmar
  - SBX463: 6-7 timmar
  - SBX464: 7-8 timmar
4. När enheten är fulladdad lyser alla fyra vita LED med fast sken under en kort stund och sedan slocknar de.
5. När batteriet är fulladdat kopplar du bort laddaren från uttaget och tar sedan bort laddningskabeln från laddaren och enheten.

### 3.3 Ladda det interna batteriet under körning

Du kan också ladda det interna batteriet med billaddaren 12 V DC (medföljer) medan du kör :

1. Se till att bilen är igång.
2. Anslut 12 V DC-adapterkabeln till enhetens 12 V-ingångsuttag.
3. Sätt in den andra änden av tillbehörskabeln i fordonets tillbehörsuttag.
4. Ungefärlig tid för att fulladda boostern:
  - SBX461: 2 timmar
  - SBX462: 3 timmar
  - SBX463: 3,5 timmar
  - SBX464: 4 timmar
5. När enheten är fulladdad lyser alla fyra vita LED med fast sken under en kort stund och sedan slocknar de.
6. När batteriet är fulladdat kopplar du bort laddaren från uttaget och tar sedan bort laddningskabeln från laddaren och enheten.

**OBS:** Koppla från laddningskabeln helt när motorn inte är igång.

## 4. ANVÄNDA ARBETSBELYSNINGEN

Placera starthjälpen på en plan, stabil yta nära det avsedda arbetsområdet. Kontrollera att klämmorna sitter säkert fast på klämhallarna.

1. Tryck två gånger och håll inne ström-/lampknappen på framsidan av enheten för att aktivera det stabila läget, tryck en gång för att växla mellan följande lägen:
  - Fast sken;
  - Blinkar med en SOS-signal;
  - Blinkar i strobeläge
2. När du är klar med att använda arbetsbelysningen, tryck två gånger och håll inne knappen i 0,75 sekunder för att släcka arbetsbelysningen.
3. Ladda enheten så snart som möjligt efter varje användning.

**OBS:** Ladda om enheten omedelbart när alla batteristatus-LED är släckta.

## 5. LADDA EN MOBIL ENHET MED USB-PORTEN

USB-porten ger upp till 2,4 A vid 5 V DC.

Kontrollera att klämmorna sitter säkert fast på klämhållarna.

1. Tryck på ström-/lampknappen på enhetens framsida för att slå på den.
2. Anslut din enhet till USB-porten.
3. Slå vid behov på USB-enheten.
4. När du är klar med att använda USB-porten, stäng av enheten (om nödvändigt) och koppla från enheten.
5. Ladda enheten så snart som möjligt efter varje användning.

**OBS:** Ladda om enheten omedelbart när alla batteristatus-LED är släckta.

## 6. DRIFTSINSTRUKTIONER

### 6.1 Starta fordonet

**VIKTIGT:**

- Om du använder boostern utan att batteriet i fordonet är inkopplat skadas fordonets elsystem.

- Ge endast ett fordon med 12 V-blybatterisystem starthjälp.

**OBS:** Det interna batteriet måste ha en laddning om minst 75 % för att ge starthjälp till ett fordon.

Slå AV tändningen och alla elektriska apparater (värme, belysning o.s.v.) innan du använder boostern.

Lägg likströmskablar på avstånd från fläktblad, remmar, remskivor och andra rörliga delar.

#### 1. Anslutning till batteriet

Kontrollera först om minuspolen är ansluten/jordad till chassit. Om inte, kontakta din återförsäljare.

Anslut den röda klämman (+) till batteriets pluspol (+) och anslut sedan den svarta klämman (-) till fordonets jord/chassi (en tung metalldel på ramen eller motorblocket). Anslut inte till förgasaren eller bränsleledningarna.

#### 2. Starthjälp

Tryck på starthjälp-/åsidosättningsknappen för att slå på starthjälpsenheten. Den gröna klar-LED-lampan tänds.

#### 4. Starta motorn

Det är bäst att vänta 30 sekunder med att försöka starta fordonet efter klämanslutningen. Låt motorn gå i högst 5 sekunder och vänta minst 30 sekunder innan du gör ett andra försök.

#### 6. Frånkoppling

När motorn har startat, tryck på starthjälp-/åsidosättningsknappen för att stänga av starthjälpen och koppla sedan bort den svarta klämman (-) först och sedan den röda klämman (+).

#### 7. Årupperpladdning

Ladda enheten igen så snart som möjligt efter varje användning.

**OBS:** Ladda om enheten omedelbart när alla batteristatus-LED är släckta.

### 6.2 Startförsök

När du använder boostern för att starta en motor, **avbryt startförsöket efter 5 sekunder och vänta minst 30 minuter innan ett andra försök.**

**VIKTIGT!** Försök INTE att starta ditt fordon mer än tre gånger i följd. Om fordonet inte startar efter tre försök, kontakta en servicetekniker.

### 6.3 Starta ett batteri med låg spänning

Om fordonets batterispänning är för låg för att starthjälpen ska upptäcka att klämmorna är anslutna, finns det en manuell startprocedur för att aktivera starthjälpfunktionen.

1. Se till att klämmorna är korrekt anslutna.
2. Tryck två gånger och håll inne starthjälp-/åsidosättningsknappen i 5 sekunder för att aktivera åsidosättningsläget. Den gröna klar-LED-lampan blinkar.

**WARNING!** Detta åsidosätter en säkerhetsfunktion. Det aktiverar klämmorna och orsakar gnistor om de rör vid varandra. Om klämanslutningarna kortsluts eller blir omvända uppstår skador på enheten, batteriet och eventuellt bilens elsystem.

## 7. UNDERHÅLL OCH FÖRVARING

Torka bort korrosion och annan smuts och olja från batteriklämmor, kablar och ytterhöljet när du kopplat bort enheten.

Ladda batteriet till full kapacitet före lagring. Ladda minst en gång i månaden, om den inte används frekvent, för att förhindra överladdning.

Förvara denna enhet vid temperaturer mellan -10 °C och +45 °C, på en torr plats för att skydda den mot luftfuktighet och väta.





Förvara klämmorna på deras stöd för att säkerställa att de inte kommer i kontakt med någon metallyta.

## 8. FELSÖKNING

### 8.1 Booster

Problem	Möjlig orsak	Lösning
Boostern fungerar inte.	Den interna batterispänningen är för låg.	Använd USB-adaptorn till att ladda och aktivera.
Batteriet i boostern behåller inte laddningen.	Batteriet är dåligt (tar inte mot laddning).	Låt kontrollera batteriet.
Booster ger inte starthjälp till mitt fordon.	Klämmorna ger inte ordentlig kontakt på batteriet.	Kontrollera om kontakten är dålig till batteriet och ramen. Kontrollera att anslutningspunkterna är rena.
	Boostern är inte påslagen.	Tryck på starthjälp-/åsidosättningsknappen för att slå på boostern.
	Anslutningarna är omvända.	Koppla från boostern och vänd på klämmorna.
	Det interna batteriet laddas inte.	Kontrollera laddningsstatus och ladda om enheten.
	Fordonets batteri är defekt.	Låt kontrollera batteriet.

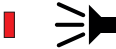
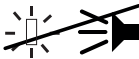
## 8.2 LED-beteende för klar/fel

	LED- och summerbeskrivning	Beskrivning/orsak
	Grön LED lyser med fast sken.	Redo att ge starthjälp
	Grön LED blinkar.	Redo att åsidosätta
	Röd LED lyser med fast sken och summern ljuder flera gånger per sekund.	Kortslutningsskydd
		Omvänt polaritetsskydd
	Ingen LED tänds och summern ljuder inte.	Skydd mot låg batterispänning
		Urladdat batteri
	Röd LED blinkar och summern ljuder varje sekund.	Temperaturskydd

## 9. GARANTI

Garantin gäller för tillverknings- och materialfel under en tvåårsperiod från inköpsdatum. För att dra nytta av garantin måste köparen returnera enheten med inköpsbevis till inköpsstället. Garantin gäller inte för enheter som har missköts, använts felaktigt, hanterats felaktigt, modifierats eller reparerats av någon annan än behörig verkstad.











Elprodukter ska inte kasseras tillsammans med hushållsprodukter. Begagnade elprodukter ska samlas in separat och kasseras på insamlingsställen för detta ändamål. Kontakta dina lokala myndigheter eller återförsäljare för råd om återvinning.

## TR - Türkçe - Kullanım talimatları

Güçlendiriciyi; satın aldıktan hemen sonra, her kullanım sonrasında, 30 günde bir veya şarj seviyesi %75'in altına düştüğünde hem dahili akünün şarjının dolu durumda olması hem de akü ömrünün uzun olması için şarj edin.

### 1. DİKKAT - GÜVENLİK TALİMATLARI

	Kullanmadan önce talimatları okuyun. Bu talimatları daha sonra referans olarak kullanmak için saklayın. Bu kılavuz, cihazın güvenli ve etkili bir şekilde nasıl kullanılacağını açıklamaktadır. Lütfen bu talimatları ve güvenlik kılavuzunu dikkatlice okuyun ve uygulayın. Aksi takdirde ciddi yaralanmalar veya ölüm meydana gelebilir.
	Akünün, aracın ve kullanılan herhangi bir ekipmanın tüm talimatlarını okuyun, anlayın ve uygulayın. Akü ve motor üzerindeki uyarı işaretlerini inceleyin.
	Yağmur, kar, nem veya toza maruz bırakmayın.
	UYARI: Patlayıcı gaz barındırır. Alev ve kıvılcımlardan uzak tutun. Şarj veya kullanım sırasında yeterli havalandırma sağlayın.
	Elektrik çarpma tehlikesi.
	Yangın tehlikesi.
	Zararlı madde tehlikesi.
	Güvenlik gözlükleri dahil, vücudun tamamını koruyan koruyucu giysiler giyin.

- 1.1 Çocukların ulaşamayacakları bir yerde saklayın.
- 1.2 Cihaz, fiziksel, duyuşsal veya zihinsel kabiliyetleri düşük olan veya cihazla ilgili deneyim ve bilgisi eksik olan kişiler (çocuklar dahil) tarafından, gözetim altında olmadıkça veya kendilerine talimat verilmedikçe kullanılmamalıdır.
- 1.3 Çocukların cihazla oynamalarına dikkat edilmelidir.
- 1.4 Temizlik ve kullanıca bakımı gözetimsiz çocuklar tarafından yapılmamalıdır.
- 1.5 Şarj edilemeyen akülerle kullanmayın.
- 1.6 Sıvılardan uzakta, kuru ve iyi havalandırılan bir yerde kullanın.
- 1.7 Yalnızca üretici tarafından önerilen eklentileri kullanın.
- 1.8 Giriş veya çıkış kabloları hasarlıysa cihazı kullanmayın.
- 1.9 Servis veya onarım gerektiğinde cihazı açmayın veya parçalarına ayırmayın, yetkili bir servis personeline götürün.
- 1.10 Cihaz, sert bir darbe almış, düşmüş veya başka şekilde hasar görmüşse cihazı kullanmayın.
- 1.11 Cihazın içine parmaklarınızı veya ellerinizi sokmayın.
- 1.12 Cihazı kullanırken asla akünün üzerine koymayın.
- 1.13 Hasarlı bir aküyü çalıştırmaya çalışmayın.
- 1.14 Donmuş bir aküyü asla çalıştırmayın. Cihazın dahili aküsünün donmasına izin vermeyin.
- 1.15 Cihazı asla kısa devre yapmış bir aküye veya marş motoruna bağlamayın.

- 1.16 Dahili aküleri şarj ederken aracı takviye ile çalıştırmak için güçlendiriciyi kullanmayın.
- 1.17 Takı ve mücevher eşyalarından uzak tutun. Kurşun asitli aküyü kullanırken yüzük, bilezik, kolye ve saat gibi kişisel metal takıları çıkarın. Kurşun-asit aküler, parmağınızdaki yüzüğü ve benzeri parçaları metale lehimleyerek ciddi yanıklar oluşturabilecek kadar yüksek bir kısa devre akımı üretebilir.
- 1.18 Alet edevattan uzak tutun. Akünün üzerine metal bir alet düşürmemeye çok dikkat edin. Aksi taktirde akü veya diğer elektrikli parçalarda kıvılcım veya kısa devre olabilir ve bu da patlamaya neden olabilir.
- 1.19 Kelepçelerin birbirine veya aynı metal parçasına temas etmesine asla izin vermeyin.
- 1.20 Kurşun asitli akünün yakınında çalışırken acil bir durumda yardım etmesi için yanınızda birinin olmasına dikkat edin.
- 1.21 Akü asidi cildinize veya giysinize temas ederse bu bölgeyi derhal en az 30 dakika süreyle bol suyla yıkayın. Asit gözünüze temas ederse gözlerinizi en az 10 dakika bol suyla yıkayın ve hemen doktora başvurun.
- 1.22 Akü asidini yanlışlıkla yutarsanız geri kusmayın. Derhal doktora başvurun.
- 1.23 Araç kullanım kılavuzuna bakarak akü voltajını belirleyin ve cihazın çıkış voltajının doğru olduğundan emin olun.
- 1.24 Kaput, kapı ve hareketli veya sıcak motor parçalarının zarar görme riskini azaltmak için çıkış kablolarını düzgün takın. İşlemi başlatan atlamalar sırasında kaputun kapatılması gerekiyorsa kaputun, akü kelepçelerinin metal kısmına temas etmemesine ya da kablonun yalıtımını kesmemesine dikkat edin.
- 1.25 İlk olarak şasiye bağlı olmayan akü kutup başı bağlanmalıdır. Diğer bağlantı da akü ve yakıt hattından uzaktaki şasiye yapılmalıdır.
- 1.26 Temizlik ve bakım için talimatlara bakın.
- 1.27 Cihaz, yalnızca cihazın üzerindeki işarete karşılık gelen güvenli ekstra düşük voltajda beslenmelidir.
- 1.28 Bu üründe bir lityum akü vardır. Yangın durumunda, yardım istemek için lütfen acil servisle iletişime geçin. Yangını söndürmek için özel bir söndürücü kullanabilirsiniz. Başka seçenek yoksa su kullanın. Sıcak veya yanan bir cihazı kaldırmaya veya taşımaya asla çalışmayın, aksi taktirde yaralanabilirsiniz.

## 2. GENEL BİLGİLER

### 2.1 Tanım

1. Güç/ışık düğmesi
2. Takviye ile çalıştırma hazır LED'i
3. Takviye ile çalıştırma/geçersiz kılma düğmesi
4. Akü durumu göstergeleri
5. Hata LED'i
6. Bağlantı noktası kapağı
7. USB çıkış bağlantı noktası
8. 12 V giriş bağlantı noktası
9. USB giriş bağlantı noktası
10. Dahili çalışma ışığı
11. Akü kelepçeleri

Gösterilmeyen:  
Seyahat çantası, 12 V DC araç şarj cihazı  
ve USB şarj kablosu

### 2.2 İşlev düğmeleri

Güç/ışık düğmesi:

- Gücü açmak ve akü durumunu kontrol etmek için düğmeye basın.

- Işığı açmak veya kapatmak için iki kez basın ve basılı tutun.

**NOT:** Takviye ile çalıştırma/geçersiz kılma düğmesi: Aracınızı hızlı başlatmak için düğmeye basın. Aracınızı düşük voltajla takviye ile çalıştırmak için iki kez basın ve 5 saniye basılı tutun. 30 saniye boyunca kullanılmazsa ünite otomatik olarak kapanacaktır. Yeşil LED 10 dakika sonra söner.

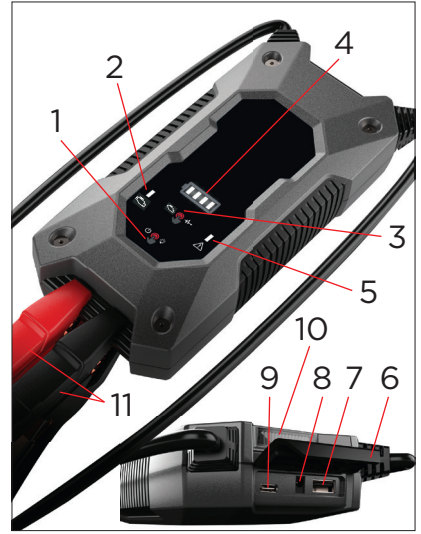

### 2.3 Kontrol paneli - LED göstergesi

Akü durumu LED'i		Beyaz	Yanıp sönüyor		Dahili akü şarj oluyor.
Hazır LED'i		Yeşil	Sabit		Ünite takviye ile çalıştırmaya hazır.
Hazır LED'i		Yeşil	Yanıp sönüyor		Ünite geçersiz kılmaya hazır.
Arıza LED'i		Kırmızı	Sabit		Kısa devre bağlı.
Arıza LED'i		Kırmızı	Sabit		Kelepçeler ters.

## 3. DAHİLİ AKÜ

### 3.1 Şarj seviyesi

Ünitenin önündeki güç/ışık düğmesine basın. LED'ler mevcut şarj seviyesini aşağıdaki gibi gösterecektir:

LED göstergesi %75 seviyesinin altındaysa dahili aküyü şarj edin.

	%100 Şarjlı
	%75 Şarjlı
	%50 Şarjlı
	%25 Şarjlı

### 3.2 Dahili akü şarj oluyor

Üniteyi kullandıktan sonra mümkün olan en kısa sürede şarj edin. Akünün şarjını asla tam bitirmeyin. Güçlendiriciyi hızlı şarj etmek için 2 A USB şarj aleti (kutuya dahil değil) veya 2 A USB şarj bağlantısı kullanın. 2 A altında bir şarj aleti kullanmak şarj süresini uzatır.

1. Şarj kablosunun USB ucunu giriş bağlantı noktasına takın. Ardından, şarj kablosunun USB ucunu şarj aletinin USB girişine takın.
2. Şarj aletini AC veya DC olan bir prize takın.
3. Güçlendiriciyi tamamen şarj etmek için yaklaşık süre (2 A şarj cihazı ile):  
SBX461: 4-5 saat  
SBX462: 5-6 saat  
SBX463: 6-7 saat  
SBX464: 7-8 saat
4. Ürün tamamen şarj olduğunda, dört beyaz LED'in tamamı kısa bir süre için sabit yanar, ardından söner.
5. Akü tamamen şarj olduğunda, şarj aletini prizden çekin ve ardından şarj kablosunu şarj aletinden ve üniteden çıkarın.

### 3.3 Sürüş esnasında dahili akü şarjı

Dahili aküyü sürüş sırasında 12 V DC araç şarj cihazını (birlikte verilir) kullanarak da şarj edebilirsiniz:

1. Arabanın çalıştığından emin olun.
2. 12 V DC adaptör kablosunu ünitenin 12 V giriş soketine takın.
3. Aksesuar kablosunun diğer ucunu aracın aksesuar prizine takın.
4. Takviye motorunu tamamen şarj etmek için yaklaşık süre:  
SBX461: 2 saat  
SBX462: 3 saat  
SBX463: 3,5 saat  
SBX464: 4 saat
5. Ürün tamamen şarj olduğunda, dört beyaz LED'in tamamı kısa bir süre için sabit yanar, ardından söner.
6. Akü tamamen şarj olduğunda, şarj aletini güç kaynağından çekin ve ardından şarj kablosunu şarj aletinden ve üniteden çıkarın.

**NOT:** Motor çalışmıyorken şarj kablosunu tamamen ayırın.

## 4. ÇALIŞMA IŞIĞINI KULLANMA

Takviye motorunu amaçlanan çalışma alanının yakınında düz, sabit bir yüzeye yerleştirin.

Akü kelepçelerinin saklama tutucularına güvenli bir şekilde kliplendiğinden emin olun.

1. Sabit modu etkinleştirmek için ünitenin önündeki güç/ışık düğmesine iki kez basın ve basılı tutun, aşağıdaki modlar arasında geçiş yapmak için bir kez basın:
  - Sabit parlaklık;
  - SOS sinyali için flaş;
  - Elektronik flaş modunda flaş
2. Çalışma ışığını kullanmayı bitirdiğinizde, çalışma ışığını kapatmak için iki kez basın ve düğmeyi 0,75 saniye basılı tutun.
3. Ürünü her kullanımdan sonra şarj edin.

**NOT:** Tüm akü durum LED'leri söndüğünde üniteyi hemen şarj edin.

## 5. BİR MOBİL CİHAZI USB BAĞLANTI NOKTASI İLE ŞARJ ETME

USB bağlantısı 5 V DC'de 2,4 A'ya kadar enerji sağlar.

Akü kelepçelerinin saklama tutucularına güvenli bir şekilde kliplendiğinden emin olun.

1. Gücü açmak için ünitenin önündeki güç/işık düğmesine basın.
2. Cihazınızı USB bağlantı noktasına takın.
3. Gerekirse USB cihazını açın.
4. USB bağlantı noktasını kullanmayı bitirdiğinizde, cihazı kapatın (gerekirse) ve cihazın fişini çekin.
5. Ürünü her kullanımdan sonra şarj edin.

**NOT:** Tüm akü durum LED'leri söndüğünde üniteyi hemen şarj edin.

## 6. ÇALIŞTIRMA TALİMATLARI

### 6.1 Bir taşıtı çalıştırmak için

#### ÖNEMLİ:

- Cihaza takılmış bir akü olmadan güçlendirici kullanmak, aracın elektrik devresine zarar verir.

- Yalnızca 12 V kurşun-asit akü sistemli bir taşıtı takviye ile çalıştırma yöntemiyle çalıştırın.

**NOT:** Takviye ile çalıştırma özelliği için dahili akünün en az %75 şarjı olması gerekir.

Güçlendiriciyi kullanmadan önce marşı ve bütün elektrikli aletleri (ısıtıcı, ışıklandırma...) KAPATIN.

DC kablolarını fan pervaneleri, kayışlar, kasnaklar ve diğer hareketli parçalardan uzak tutun.

#### 1. Akü bağlantısı

Önce eksi kutbun şasiye bağlı/topraklanmış olup olmadığını kontrol edin. Değilse satıcınızla iletişime geçin.

Kırmızı kelepçeyi (+) akünün artı kutbuna (+) bağlayın, ardından siyah kelepçeyi (-) taşıtın topraklama iskeletine/şasisine (çerçeve veya motor bloğunun ağır bir metal parçası) bağlayın. (Karbüratöre veya yakıt borusuna bağlamayın).

#### 2. Takviye ile çalıştırma

Takviye motorunu açmak için takviye ile çalıştırma/geçersiz kılma düğmesine basın.

Yeşil hazır LED'i yanacaktır.

#### 4. Motoru çalıştırın

Aracı çalıştırmayı denemek için kelepçe bağlandıktan sonra 30 saniye beklemek en iyisidir. En fazla 5 saniye boyunca marşa basın ve tekrar denemeden önce en az 30 saniye bekleyin.

#### 6. Bağlantının sökülmesi

Motor çalıştırdıktan sonra, takviye motorunu kapatmak için takviye ile çalıştırma/geçersiz kılma düğmesine basın ve ardından önce siyah kelepçeyi (-) ve ardından kırmızı kelepçeyi (+) ayırın.

#### 7. Yeniden şarj etme

Üniteyi mümkün olan en kısa sürede yeniden şarj edin.

**NOT:** Tüm akü durum LED'leri söndüğünde üniteyi hemen şarj edin.

### 6.2 Çalıştırırken

Motoru çalıştırmak için güçlendiriciyi kullanırken **marşa 5 saniyeden fazla basmayın ve tekrar denemeden önce en az 30 saniye bekleyin.**

**ÖNEMLİ:** Aracı art arda üç defadan fazla takviye ile çalıştırma modunda çalıştırmayı DENEMEYİN. Eğer taşıt üç defa denemenize rağmen çalışmazsa bir hizmet yetkilisine danışın.

### 6.3 Aküyü düşük voltajla çalıştırma

Aracın akü voltajı, takviye motorunun kelepçelerinin bağlı olduğunu algılaması için çok düşükse takviye ile çalıştırma işlevini etkinleştirmek için bir manuel çalıştırma prosedürü vardır.

1. Kelepçelerin doğru şekilde bağlandığından emin olun.

2. Geçersiz kılma modunu açmak için iki kez basın ve takviye ile çalıştırma/geçersiz kılma düğmesini 5 saniye basılı tutun. Yeşil hazır LED'i yanıp sönecektir.

**UYARI!** Bu, bir güvenlik özelliğini geçersiz kılar. Kelepçelere enerji verir ve birbirine dokunulursa kıvılcım oluşmasına neden olur. Kelepçe bağlantıları kısa devre yaparsa veya ters çevrilirse ünite, akü ve muhtemelen aracın elektrik sistemi hasar görebilir.

## 7. BAKIM VE DEPOLAMA

Ürünün fişini çıkardıktan sonra, akü kelepçelerindeki, kablolarındaki ve dış kasasındaki tüm korozif akü kimyasallarını ve diğer kir ve yağları temizlemek için kuru bir bez kullanın.

Saklamadan önce aküyü tam olarak şarj edin. Eğer çok sık kullanmıyorsanız akünün tamamen boşalmasını önlemek için en az ayda bir şarj edin.

Üniteyi yaklaşık -10°C ve +45°C arasında bir sıcaklıkta saklayın, böylece nem ve rutubetten korumuş olursunuz.







Kelepçeleri herhangi bir metalik yüzeyle temas etmeyecek şekilde destekleri üzerinde saklayın.

## 8. SORUN GİDERME

### 8.1 Güçlendirici

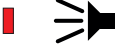
Sorun	Olası neden	Çözüm
Güçlendirici çalışmıyor.	Dahili akü voltajı çok düşük.	Şarj etmek ve etkinleştirmek için USB adaptörünü kullanın.
Güçlendiricideki akü şarj tutmuyor.	Akü kötü (şarjı kabul etmeyecek).	Aküyü kontrol ettirin.
Güçlendirici, aracımı takviye ile çalıştırmıyor.	Kelepçeler aküye iyi bir bağlantı sağlamıyor.	Aküye ve çerçeveye zayıf bağlantı olup olmadığını kontrol edin. Bağlantı noktalarının temiz olduğundan emin olun.
	Güçlendirici açık değil.	Güçlendiriciyi açmak için takviye ile çalıştırma/geçersiz kılma düğmesine basın.
	Bağlantılar tersine çevrilmiş.	Güçlendiriciyi ayırın ve kelepçeleri ters çevirin.
	Dahili akü şarj olmuyor.	Şarj durumunu kontrol edin ve üniteyi yeniden şarj edin.
	Aracın aküsü arızalı değil.	Aküyü kontrol ettirin.

## 8.2 Hazır / hata LED'i davranışı

	LED ve zil açıklaması	Tanım / sebep
	Yeşil LED sürekli yanıyor.	Takviye ile çalıştırmaya hazır
	Yeşil LED yanıp sönüyor.	Geçersiz kılmaya hazır
	Kırmızı LED sürekli yanıyor ve sesli ikaz saniyede birkaç kez çalıyor.	Kısa devre koruması
		Ters kutup koruması
	LED yanmıyor ve sesli uyarı yok.	Akü düşük voltaj koruması
		Akü bitti
	Kırmızı LED yanıp sönüyor ve sesli ikaz her saniye çalıyor.	Hararet koruması
	Akü durum LED'leri yanıp sönüyor.	

## 9. SINIRLI GARANTİ

Garanti, satın alma tarihinden itibaren iki yıl boyunca üretim ve ürün bazlı hatalar kapsamında geçerlidir. Garantiden yararlanmak için alıcının ürünü satın alma belgesiyle birlikte satın aldığı yere götürmesi gerekir. Amacı dışında kullanım, yanlış kullanım veya kötü taşıma veya değişiklikler bulunan cihazlar ile satıcının yetkili temsilcileri dışındaki üçüncü taraflarca onarılmış veya onarılmaya çalışılmış cihazlar garanti dışı kalır.





Elektrikli ürünler, ev eşyalarıyla birlikte bertaraf edilmemelidir. Kullanılan elektrikli ürünler ayrıca toplanmalı ve bu amaçla sağlanmış olan toplama noktalarına atılmalıdır. Geri dönüşüm konusunda tavsiye almak için yerel yetkililerle veya satıcınızla görüşün.





Schumacher Europe:  
Z.I. Rue de la Baronnerie, 3 - 4920 Harzé - Belgium  
+32 4 388 20 17

    @schumacherboosters

