

SENCOR®

SCC 100BK



MULTIKAPSLOVÝ KÁVOVAR 3 V 1
Návod k použití v originálním jazyce



SENCOR®

SCC 100BK

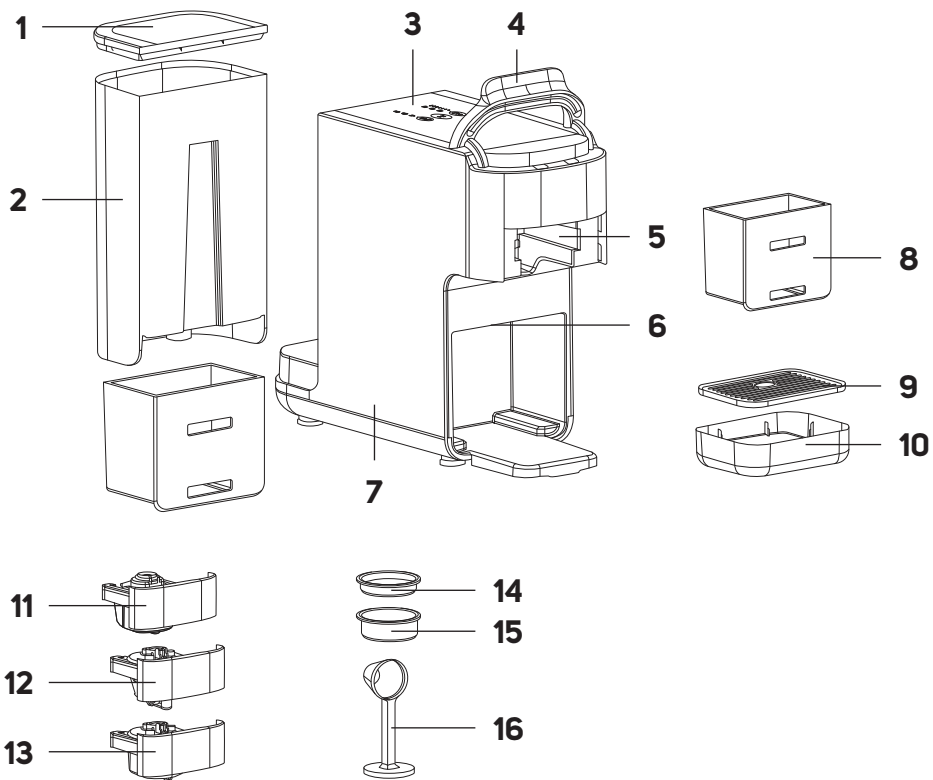
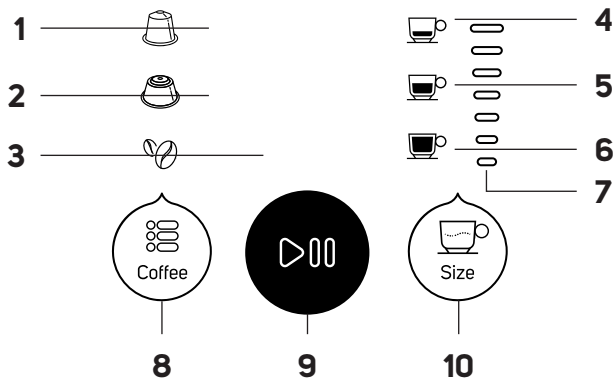

A**B**

C

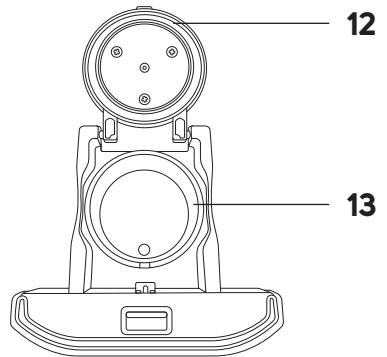
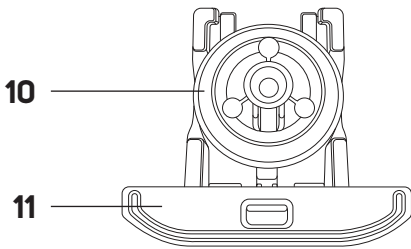
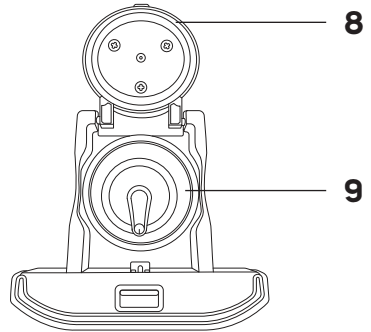
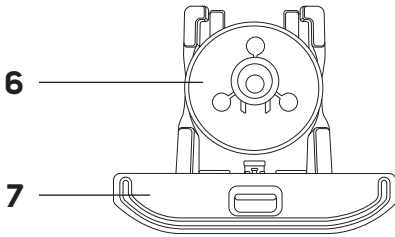
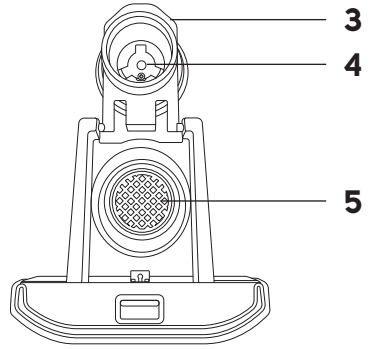
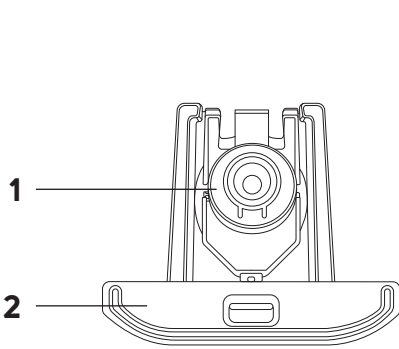

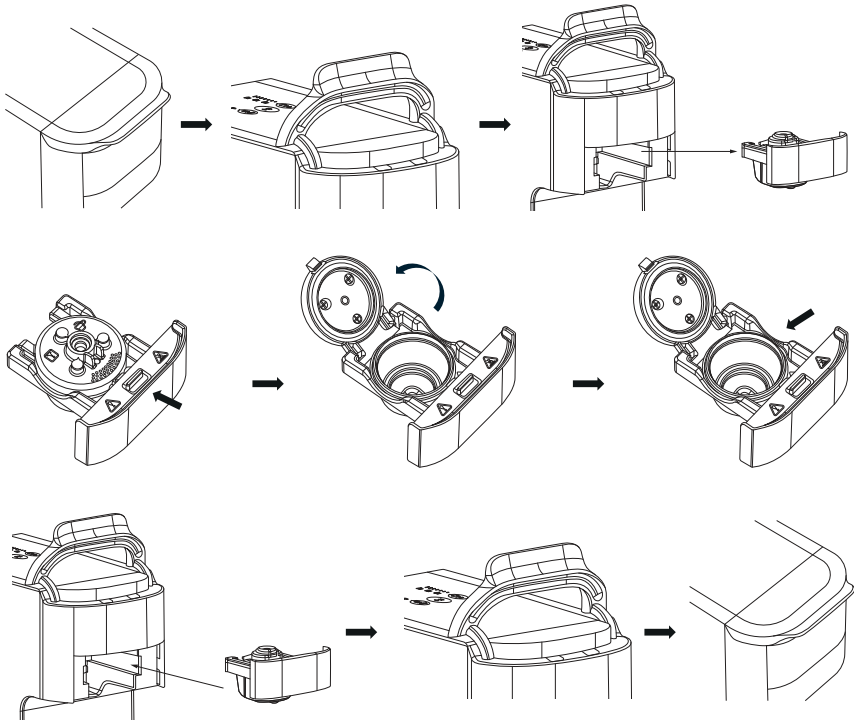
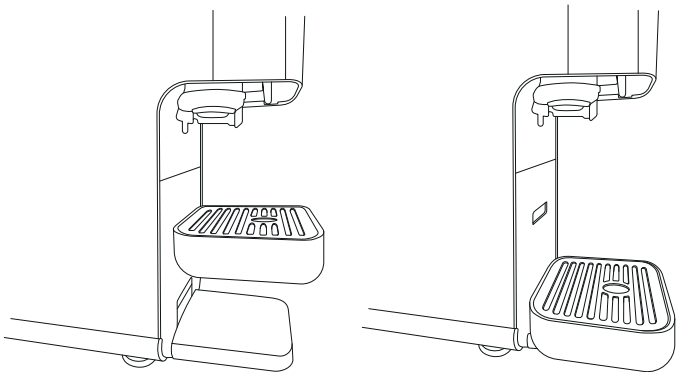
D**E**

Důležité bezpečnostní pokyny

ČTĚTE POZORNĚ A USCHOVEJTE JE PRO BUDOUCÍ POUŽITÍ.

- Tento spotřebič mohou používat děti ve věku 8 let a starší, pokud jsou pod dozorem nebo byly poučeny o používání spotřebiče bezpečným způsobem a rozumí případným nebezpečím.
- Děti si se spotřebičem nesmějí hrát.
- Čištění a údržbu prováděnou uživatelem nesmějí vykonávat děti, pokud nejsou starší 8 let a pod dozorem.
- Udržujte spotřebič a jeho přívod mimo dosah dětí mladších 8 let.
- Spotřebič mohou používat osoby se sníženými fyzickými, smyslovými či mentálními schopnostmi nebo nedostatkem zkušeností a znalostí, pokud jsou pod dozorem nebo byly poučeny o používání spotřebiče bezpečným způsobem a rozumí případným nebezpečím.
- Pokud je přívodní kabel poškozen, jeho výměnu svěřte odbornému servisnímu středisku, aby se zabránilo vzniku nebezpečné situace. Spotřebič s poškozeným přívodním kabelem je zakázáno používat.
- Tento spotřebič je určen pro použití v domácnosti. Spotřebič je rovněž určen pro osobní nekomerční použití v prostorách, jako jsou:
 - kuchyňské kouty v obchodech, kancelářích a ostatních pracovištích;

- prostory v zemědělství;
 - hotely, motely a jiné obytné prostory;
 - podniky zajišťující nocleh se snídaní.
- Spotřebič se nesmí ponořovat do vody při čištění.



VÝSTRAHA:

Zabraňte políť zástrčky.

Povrchy, které přicházejí do kontaktu s vodou, čistěte podle pokynů, které jsou uvedeny v tomto návodu.



VÝSTRAHA:

Při nesprávném použití hrozí poranění.

Povrch topného článku obsahuje po použití zbytkové teplo.

Spotřebič nesmí být umístěn ve skříňce, jestliže se používá.

- Před připojením spotřebiče k síťové zásuvce se ujistěte, že se jeho nominální napětí uvedené na typovém štítku shoduje s elektrickým napětím zásuvky.
- Spotřebič připojujte pouze k řádně uzemněné zásuvce. Z bezpečnostních důvodů nedoporučujeme použití rozbočovací zásuvky nebo prodlužovacího kabelu.
- Spotřebič neumísťte na parapety oken, odkapávací desku dřezu nebo na nestabilní povrchy. Vždy jej umístěte na stabilní, rovný a suchý povrch.
- Spotřebič nepokládejte na elektrický nebo plynový vařič nebo do blízkosti otevřeného ohně.
- Spotřebič nikdy nepoužívejte v bezprostředním okolí vany, sprchy nebo bazénu.
- Spotřebič je určen k přípravě kávy. Spotřebič používejte pouze k účelu, ke kterému je určen.
- Nepoužívejte spotřebič venku.
- Používejte spotřebič podle pokynů uvedených v návodu k použití. V opačném případě může dojít ke vzniku poranění, poškození spotřebiče nebo vzniku nebezpečné situace.
- Při provozu musí být ponechán volný prostor alespoň 15 cm okolo spotřebiče a nad ním pro zajištění dostatečné cirkulace vzduchu.
- Horní plochu spotřebiče nepoužívejte k odkládání jiných předmětů.
- Nádržku na vodu plňte čistou studenou vodou. Nelijte do ní ohřátou vodu nebo jiné tekutiny ani do ní nevkládajte žádné předměty.
- Před zapnutím spotřebiče se ujistěte, že:
 - odkapávací tácek s mřížkou je řádně instalován na svém místě;
 - nádržka je naplněna dostatečným množstvím vody a je řádně instalována na svém místě. Hladina vody nesmí přesahovat rysku maxima.
- Nikdy neuvádějte do provozu, nepouštějte spotřebič s prázdnou nádržkou na vodu. Hrozí poškození spotřebiče.
- Při provozu spotřebiče dbejte zvýšené opatrnosti, aby nedošlo k opaření horkou vodou nebo párou.
- Při používání spotřebiče pravidelně kontrolujte stav vody v nádržce. Pokud klesne hladina vody pod rysku minima, doplňte ji podle pokynů uvedených v tomto návodu.
- Nad adaptérem uvnitř spotřebiče se nachází ostrá jehla, která slouží k propíchnutí kapsle při použití. Dbejte zvýšené opatrnosti, abyste se o ni neporanili. Nevkládejte ruce do vnitřního prostoru spotřebiče, když je držák vyjmutý.
- Dbejte zvýšené opatrnosti při manipulaci s odkapávací miskou plnou vody. Voda může být horká a hrozí riziko opaření nebo vzniku popálenin.
- Nepřemisťte spotřebič se šálkem kávy umístěným na mřížce odkapávacího tácku nebo se šálky umístěnými na ploše určené k jejich nahřívání.
- Dbejte na to, aby se přírodní kabel nedostal do kontaktu s horkým povrchem.
- Spotřebič odpojujte od síťové zásuvky tahem za zástrčku, nikoli za přírodní kabel. Jinak by mohlo dojít k poškození přírodního kabelu nebo zásuvky.
- Zabraňte kontaktu přírodního kabelu a zástrčky s vodou nebo jinou tekutinou.
- Před použitím zcela odviňte napájecí kabel.

- Přívodní kabel nenechávejte viset přes okraj stolu nebo pracovní desky, dotýkat se horkých ploch nebo se zamotat. Nepokládejte těžké předměty na síťový kabel.
- Z bezpečnostních důvodů doporučujeme zapojit spotřebič do samostatného elektrického obvodu, odděleného od ostatních spotřebičů. Nepoužívejte rozbočovací zásuvku ani prodlužovací kabel pro zapojení spotřebiče do síťové zásuvky.
- Abyste zabránili úrazu elektrickým proudem, neponožte spotřebič, jeho základnu ani přívodní kabel do vody nebo jiné tekutiny.

VYSVĚTLENÍ SYMBOLŮ UMÍSTĚNÝCH NA VÝROBKU NEBO V PRŮVODNÍ DOKUMENTACI



Výrobek splňuje veškeré základní požadavky směrnic EU, které se na něj vztahují.



Tento symbol na produktech anebo v průvodních dokumentech znamená, že použité elektrické a elektronické výrobky nesmí být přidány do běžného komunálního odpadu.

CZ

Multikapslový kávovar 3 v 1

Návod k použití

- Děkujeme, že jste si zakoupili náš výrobek značky SENCOR, a věříme, že s ním budete spokojeni.
- Před použitím výrobku se, prosím, seznámte s návodem k jeho obsluze, a to i v případě, že jste již obeznámeni s používáním výrobků podobného typu. Výrobek používejte pouze tak, jak je popsáno v tomto návodu k použití. Návod uschovejte pro případ další potřeby. Pokud předáváte výrobek jiné osobě, zajistěte, aby u něj byl přiložen tento návod k použití.
- Výrobek pečlivě vybalte a dejte pozor, abyste nevyhodili žádnou část obalového materiálu dříve, než najdete všechny jeho součásti. Minimálně po dobu trvání zákonného práva z vadného plnění, případně záruky za jakost doporučujeme uschovat originální přepravní karton, balící materiál, pokladní doklad a potvrzení o rozsahu odpovědnosti prodávajícího nebo záruční list. V případě přepravy doporučujeme zabalit výrobek opět do originální krabice od výrobce.

POPIS KÁVOVARU

- | | |
|--|--|
| A1 Víčko nádržky na vodu | A12 Držák na kapsle typu NESCAFÉ® Dolce Gusto®* a podobně |
| A2 Nádržka na vodu | A13 Držák na ESE pody / mletou kávu |
| A3 Ovládací panel | A14 Sítko na ESE pody |
| A4 Pojistná rukojeť | A15 Sítko na mletou kávu |
| A5 Prostor k vložení držáku | A16 Odměrka/pěchovátka |
| A6 Výdejní otvor kávy | |
| A7 Tělo kávovaru | |
| A8 Uložný box | |
| A9 Odkapávací mřížka | |
| A10 Odkapávací táce | |
| A11 Držák na kapsle typu Nespresso® Original* a podobně | |

POPIS OVLÁDACÍHO PANELU

- | | |
|---|---|
| B1 Ikona kapsle typu Nespresso® Original* | B8 Tlačítko Coffee k výběru druhu držáku na kapsle |
| B2 Ikona kapsle typu NESCAFÉ® Dolce Gusto®* | B9 Tlačítko D k zapnutí/vypnutí kávovaru; ke spuštění / přerušení výdeje kávy |
| B3 Ikona mleté kávy / ESE podů | B10 Tlačítko Size k výběru druhu sálku / objemu vydané kávy |
| B4 Ikona kávy Single | |
| B5 Ikona kávy Double | |
| B6 Ikona kávy Lungo | |
| B7 Škála ikon objemu kávy pro kapsle typu NESCAFÉ® Dolce Gusto®* | |

- *Nespresso® Original a NESCAFÉ Dolce Gusto® jsou ochranné známky příslušných společností třetích stran, které nejsou ve spojení se společností FAST ČR, a.s.

POPIS DRŽÁKŮ

Držák na kapsle typu Nespresso a podobně

- | | |
|--------------------------------------|---------------------------------------|
| C1 Křyt | C4 Hrotky k propíchnutí kapsle |
| C2 Zámek | C5 Vnitřní prostor držáku |
| C3 Prostor pro vložení kapsle | |

Držák na kapsle typu Dolce Gusto a podobně

- | | |
|-----------------|--------------------------------------|
| C6 Křyt | C8 Hrot k propíchnutí kapsle |
| C7 Zámek | C9 Prostor pro vložení kapsle |

Držák na ESE pody / mletou kávu

- | | |
|------------------|--------------------------------------|
| C10 Křyt | C12 Prostor pro vložení sítka |
| C11 Zámek | |

ÚČEL POUŽITÍ

- Kávovar Sencor SCC 1000BK je určen k přípravě kávy z kapslí, ESE podů a k přípravě kávy z mleté kávy.

PŘÍPRAVA PŘED POUŽITÍM

Před prvním použitím

- Před prvním použitím odstraňte ze spotřebiče veškeré obaly a reklamní štítky/etikety.
- Umístěte kávovar na rovný, pevný a stabilní povrch v dostatečné vzdálenosti od síťové zásuvky. Zajistěte, aby byl okolo kávovaru dostatečný volný prostor (alespoň 15 centimetrů) k zajištění správné cirkulace vzduchu.



Varování:

Kávovar není určen k použití jako vestavný spotřebič a nesmí být umístěn ve skřínce, když se používá.

- Vyjměte nádržku na vodu, odkapávací táce s mřížkou a odměrku/pěchovátka. Omyjte je v teplé vodě s trochou kuchyňského saponátu, opláchněte a otřete dosucha.
- Vnější povrch kávovaru a držáky otřete mírně navhčenou utěrkou. Otřete dosucha.
- Vložte všechny omyté části zpět do kávovaru.

Naplnění nádržky na vodu

- Před naplněním nádržky se vždy ujistěte, že je přívodní kabel odpojen od síťové zásuvky. Nádržku na vodu vždy plňte čistou studenou pitnou vodou.
1. Sejměte víčko a nádržku vytáhněte směrem nahoru ze zadní části kávovaru.
 2. Naplňte nádržku vodou až po rysku MAX.
 3. Nádržku zasuňte do kávovaru a mírně zatlačte, abyste spojili kontakty na dně nádržky a v kávovaru. Nasadte víčko.



Varování:

Maximální kapacita nádržky je 1,4 l vody. Nepřepĺňujte ji. Při plnění vždy dodržujte rysku maxima vyznačenou na nádržce. Nikdy neplňte nádržku teplou nebo ohřátou vodou, perlivou vodou nebo jinými tekutinami, jako je např. mléko. To by mohlo vést k poškození spotřebiče.



Poznámka:

Vodu nenechávejte v nádržce déle než jeden den. Pro přípravu kvalitní kávy je třeba použít vždy čerstvou vodu. Jinak může být negativně ovlivněna chuť výsledného nápoje.

- Nádržku na vodu můžete plnit, i když je nádržka vložena v kávovaru. V takovém případě sejměte víčko a nalijte vodu do nádržky. Nasadte víčko zpět.



Varování:

Při nalévání dbejte zvýšené opatrnosti, abyste nepolíli kávovar nebo přívodní kabel.

Vložení kapsle a držáku do kávovaru (obr. D)

1. Uchopte pojistnou rukojeť a vyklopte ji směrem nahoru.
2. Vytáhněte držák z těla kávovaru.
3. Vyberte držák podle druhu kapsle, kterou budete používat.
4. Stiskněte zámek, abyste uvolnili a mohli odklopit kryt.
5. Vložte kapsli a přiklopte kryt. Mírně zatlačte, až uslyšíte cvaknutí. To signalizuje, že je kryt správně zajištěn.
6. Vložte držák do těla kávovaru a pojistnou rukojeť sklopte.



Varování:

Kapsle používejte vždy s držákem, který je pro danou kapsli určen. Nekombinujte kapsle a držáky. Hrozí vážné poškození držáku i kávovaru.



Upozornění:

Pokud bude pojistná rukojeť sklopená, nebude možné držák na kapsli vyjmout ani vložit.



Upozornění:

Nepoužívejte kávovar, zatímco je pojistná rukojeť vyklopená.

Vložení sítka na ESE pody a držáku na ESE pody / mletou kávu do kávovaru

1. Uchopte pojistnou rukojeť a vyklopte ji směrem nahoru.
2. Vytáhněte držák z těla kávovaru.
3. Vyberte držák na ESE pody / mletou kávu.
4. Stiskněte zámek, abyste uvolnili a mohli odklopit kryt.
5. Vložte sítko na ESE pody a do sítka vložte ESE pod. Přiklopte kryt. Mírně zatlačte, až uslyšíte cvaknutí. To signalizuje, že je kryt správně zajištěn.
6. Vložte držák do těla kávovaru a pojistnou rukojeť sklopte.



Vložení sítka na mletou kávu a držáku na ESE pody / mletou kávu do kávovaru

1. Uchopte pojistnou rukojeť a vyklopte ji směrem nahoru.
2. Vytáhněte držák z těla kávovaru.
3. Vyberte držák na ESE pody / mletou kávu.
4. Stiskněte zámek, abyste uvolnili a mohli odklopit kryt.
5. Do prostoru vložte sítko na mletou kávu. Nasypejte mletou kávu do sítka pomocí odměrky. Druhým koncem odměrky upěchujte mletou kávu v sítku. Po upěchování by měl povrch mleté kávy dosahovat k ruce MAX, která je na vnitřní stěně sítka vyznačena.
6. Přiklopte kryt. Mírně zatlačte, až uslyšíte cvaknutí. To signalizuje, že je kryt správně zajištěn.
7. Vložte držák do těla kávovaru a pojistnou rukojeť sklopte.

Připojení ke zdroji napájení

- Zapojte zástrčku přívodního kabelu do řádně uzemněné síťové zásuvky. Zazní krátké pípnutí. Všechna tlačítka na ovládacím panelu budou zhasnutá.

Zapnutí kávovaru

- Stiskněte tlačítko , abyste kávovar zapnuli. Tlačítko  začne blikat a kávovar se začne přehřívat.
- Kávovar je přehříván, když se rozsvítí všechna tlačítka na ovládacím panelu, ikona kapsle Nespresso a ikona kávy Single.



Poznámka:

Pokud uvolníte pojistnou rukojeť, zatímco je kávovar zapnutý, ovládací panel se celý rozblíká a kávovar nebude možné nastavit ani spustit, dokud nesklopite pojistnou rukojeť.



Poznámka:

Když se kávovar zahřívá, není možné spustit přípravu kávy.

Propláchnutí kávovaru

Před prvním použitím nebo po delší době, kdy jste kávovar nepoužívali, je třeba jej propláchnout, abyste vyčistili vnitřní potrubí a komponenty.

1. Ujistěte se, že je nádržka na vodu plná, v držáku není kapsle ani mletá káva a pojistná rukojeť je sklopená. Na mřížku odkapávací misky položte šálek, do kterého bude voda vytékat.
2. Jakmile je kávovar přehříván, vložte do kávovaru libovolný držák a zvolte velikost šálku, stiskněte tlačítko  a kávovar se spustí. Voda se načerpá do vnitřního potrubí, ohřeje se a přes spařovací hlavu a výdej kávy vyteče do šálku.
3. Když je proces propláchnutí dokončen, zazní zvukové upozornění a ovládací panel se rozsvítí.
4. Vyprázdněte šálek a kávovar je nyní připraven k použití.

Příprava kávy

1. Vložte kapsli do držáku a držák do kávovaru, zapněte jej a nechte přehřát.
2. Na mřížku odkapávací misky položte šálek.
3. Opakovaným stisknutím tlačítka **Coffee** vyberte typ připravované kávy:



příprava kávy z kapsle typu Nespresso;



příprava kávy z kapsle typu Dolce Gusto;



příprava kávy z mleté kávy / ESE podu.

4. Opakovaným stisknutím tlačítka **Size** vyberte druh šálku / objemu vydané kávy. Pokud zvolíte kávu z kapsle typu Nespresso nebo přípravu kávy z mleté kávy / ESE podu, budete moci vybrat:



přípravu jednoho šálku;





přípravu dvou šálků (intenzivnější kávy);



přípravu kávy Lungo.

- Pokud zvolíte kávu z kapsle typu Dolce Gusto, budete moci zvolit objem vydané kávy. Každým stisknutím tlačítka se rozsvítí jedna ikona na škále ikon (**B7**). Čím více čárek se rozsvítí, tím více kávy do šálku nateče.

5. Stiskněte tlačítko  a kávovar spustí přípravu kávy. Na ovládacím panelu zůstane rozsvícené tlačítko , zvolený typ kávy a množství/intenzity. Ostatní bude zhasnuté.
6. Proces přípravy se automaticky ukončí, jakmile do šálku nateče přednastavené množství připravené kávy.
7. Sejměte šálek z odkapávací mřížky a vychutnejte si svou kávu.
8. Vyklopte pojistnou rukojeť a vyjměte držák. Použitou kapsli / ESE pod ekologicky zlikvidujte podle pokynů výrobce. Kávovou sedlinu vyhoďte do domácího kompostéru.



Varování:

Držák, použitá kapsle nebo kávová sedlina mohou být velmi horké. Hrozí riziko popálení při nesprávné manipulaci.



Varování:

Během přípravy kávy nevyklápějte pojistnou rukojeť.



Poznámka:

Přípravu kávy můžete zrušit krátkým stisknutím tlačítka .



Poznámka:

Nepoužívejte kapsle opakovaně. Dodržujte pokyny výrobce kapslí.

Tabulka výchozí doby výdeje jednotlivých nápojů

Káva / Druh šálku	Single	Double	Lungo
Kapsle typu Nespresso	30 ml	60 ml	110 ml
Mletá káva / ESE pod	30 ml	60 ml	110 ml

Káva / Počet rozsvícených čárek	1	2	3	4	5	6	7
Kapsle typu Dolce Gusto	30 ml	40 ml	70 ml	110 ml	160 ml	170 ml	220 ml



Poznámka:

I když budou tlačítka **Coffee** a **Size** střídavě blikat, je možné kávu stále připravovat. Obnovou továrního nastavení nevynulujete počítadlo počtu šálek.

Doplnění vody do nádržky

- Pokud v průběhu použití kávovaru dojde voda v nádržce, je třeba ji doplnit. Sejměte víčko a nalijte do nádržky čistou pitnou vodu. Nasadte víčko.



Varování:

Při doplňování vody do nádržky buďte opatrní, abyste nepolíli kávovar nebo přívodní kabel. Jakoukoli rozlitou vodu otřete suchou utěrkou.

Automatické vypnutí

- Kávovar se automaticky vypne po 15 minutách nečinnosti. Jedná se o normální jev. Stisknete tlačítko **D100**, kávovar se zapne a v závislosti na vnitřní teplotě se začne přehřívát.

Umístění odkapávací misky (obr. E)

- Odkapávací misku je možné umístit do dvou pozic: horní pro menší šálky nebo dolní pro větší šálky, příp. ji můžete při použití vysoké sklenice/šálky vyjmout.

PĚČE A ČISTĚNÍ

- Před čištením spotřebiče vždy nejdříve odpojte zástrčku přívodního kabelu od síťové zásuvky a nechte jej dostatečně vychladnout.
- Kávovar čistěte po každém použití.
- K čištění jakýchkoli částí spotřebiče nepoužívejte čisticí prostředky s abrazivním účinkem, ředidla apod., které by mohly poškodit povrch spotřebiče. Žádná součást tohoto spotřebiče není určena pro mytí v myčce nádobí.



Varování:

Aby se zabránilo nebezpečí úrazu elektrickým proudem, neponožte spotřebič, napájecí kabel ani síťovou zástrčku do vody nebo jiné tekutiny.

Čištění držáků

1. Vyklopte pojistnou rukojeť a vytáhněte držák z kávovaru. Použitou kapsli ekologicky zlikvidujte podle pokynů výrobce. Pokud jste připravovali kávu z mleté kávy, kávovou sedlinu vyhodte do domácího kompostéru.
2. Držák opláchněte pod teplou tekoucí vodou a otřete čistou utěrkou dosucha.
3. Spodní část vnitřního prostoru kávovaru po vyjmutí držáku otřete mírně navlhčenou houbičkou a čistou utěrkou dosucha.
4. Držák vložte zpět do kávovaru a sklopte pojistnou rukojeť.

Čištění odkapávacího táčku a mřížky

1. Opatrně vyjměte odkapávací tácek, sejměte mřížku a obsah táčku vylijte.
2. Tácek a mřížku omyjte v teplé vodě s trochou kuchyňského saponátu a opláchněte čistou vodou. Otřete dosucha.

Čištění nádržky na vodu

1. Nádržku na vodu vyjměte z kávovaru a vodu vylijte.
2. Vyláchněte nádržku čistou teplou vodou a otřete dosucha.

Čištění vnějšího povrchu kávovaru

- Kávovar otřete měkkou, mírně navlhčenou houbičkou a otřete čistou utěrkou dosucha.

ODVÁPNĚNÍ

- Používáním kávovaru se mohou ve vnitřním okruhu usazovat minerály z vody. Jedná se o přirozený proces. Je proto nutné pravidelně provádět odvápnění. Usazené minerály mohou negativně ovlivnit chuť připravované kávy.
- Když je třeba kávovar odvápnit (zpravidla po přibližně 500 připravovaných šálcích), tlačítka **Coffee** a **Size** budou střídavě blikat.



Poznámka:

Pokud potřebujete proces odvápnění zrušit, stisknete a podržte tlačítka **Coffee** a **Size** současně na 5 sekund.

ULOŽENÍ

- Před uložením se ujistěte, že je spotřebič čistý, suchý a zcela vychladlý. Proveďte proces odvápnění. Spotřebič uložte na dobře větrané suché místo mimo dosah dětí a zvířat.



Tip:

Nepoužívané držáky můžete uložit do úložného boxu.

ODSTRAŇOVÁNÍ PROBLÉMŮ

Problém	Příčina	Řešení
Během přípravy kávy se rozblíkla tlačítka Coffee a Size současně a čerpadlo vody se zastavilo.	Závada na vstupu vody z nádržky do kávovaru, příp. je nádržka na vodu prázdná.	Vyjměte nádržku a vsušte vstupní otvor na vodu v kávovaru, příp. doplňte vodu do nádržky.
	Káva vytéká pomalu, kapsle může být zablokována.	Vyjměte držák a zkontrolujte umístění kapsle.
	Káva vytéká pomalu, možná jste použili kapsli s nevhodným držákem.	Vyjměte držák a zkontrolujte, zda je kapsle uložena ve správném držáku.
Kávovar se nezapnul.	Zástrčka není zapojena v zásuvce.	Zapojte zástrčku do zásuvky.
	Nestiskli jste tlačítko $\text{D}00$.	Stiskněte tlačítko $\text{D}00$ pro zapnutí kávovaru.
Kávovar vydává nepříjemný zvuk.	Nádržka na vodu je prázdná.	Doplňte vodu do nádržky.
Kávovar se spustil, ale nevydává kávu.	Použili jste kapsli s nevhodným držákem.	Vyjměte držák a zkontrolujte, zda je kapsle uložena ve správném držáku.
Pod kávovarem je voda.	Nádržka na vodu není správně nasazena.	Vyjměte nádržku a vložte ji znovu, aby došlo ke kontaktu ve vstupním otvoru pro přívod vody v kávovaru.
Držák není možné vložit do kávovaru.	Pojistná rukojeť je sklopená.	Vyklopte pojistnou rukojeť, abyste mohli držák vložit do kávovaru.
Kávovar vydává syčivý zvuk během výdeje kávy.	Jedná se o normální jev během přípravy kávy.	



Poznámka:

Pokud problém přetrvává nebo není uveden výše, vypněte kávovar, odpojte jej od zdroje napájení a obraťte se na autorizované servisní středisko.

TECHNICKÉ ÚDAJE

Jmenovitý rozsah napětí.....	220–240 V~
Jmenovitý kmitočet.....	50–60 Hz
Jmenovitý příkon.....	1215–1545 W
Spotřeba energie ve vypnutém stavu.....	0,3 W
Hlučnost.....	< 68 dB

Spotřebič se automaticky přepne do vypnutého stavu za 15 minut v případě nečinnosti, když je připojen k síťové zásuvce.

POKYNY A INFORMACE O NAKLÁDÁNÍ S POUŽITÝM OBALEM

Použitý obalový materiál odložte na místo určené obcí k ukládání odpadu.

LIKVIDACE POUŽITÝCH AKUMULÁTORŮ

Ke správné likvidaci odevzdejte použitý akumulátor na určeném sběrném místě. Správnou likvidaci akumulátorů a baterií pomůžete předejít negativním dopadům na životní prostředí a lidské zdraví.

LIKVIDACE POUŽITÝCH ELEKTRICKÝCH A ELEKTRONICKÝCH ZAŘÍZENÍ

Použité elektrické a elektronické výrobky nesmí být přidány do běžného komunálního odpadu. Ke správné likvidaci, obnově a recyklaci předejte tyto výrobky na určená sběrná místa. Alternativně v některých zemích Evropské unie nebo jiných evropských zemích můžete vrátit své výrobky místnímu prodejci při koupi ekvivalentního nového produktu. Správnou likvidaci tohoto produktu pomůžete zachovat cenné přírodní zdroje a napomáháte prevenci potenciálních negativních dopadů na životní prostředí a lidské zdraví, což by mohly být důsledky nesprávné likvidace odpadů. Další podrobnosti si vyžádejte od místního úřadu nebo nejbližšího sběrného místa. Při nesprávné likvidaci tohoto druhu odpadu mohou být v souladu s národními předpisy uděleny pokuty.

Pro podnikové subjekty v zemích Evropské unie

Chcete-li likvidovat elektrická a elektronická zařízení, vyžádejte si potřebné informace od svého prodejce nebo dodavatele.

Likvidace v ostatních zemích mimo Evropskou unii

Chcete-li tento výrobek zlikvidovat, vyžádejte si potřebné informace o správném způsobu likvidace od místních úřadů nebo od svého prodejce.

Změny textu a technických parametrů vyhrazeny.

FAST ČR, a.s.
U Sanitasu 1621
CZ-251 01 Říčany
www.sencor.com
info@sencor.cz

SENCOR®

SCC 100BK



MULTI-KAPSULOVÝ KÁVOVAR 3 V 1
Preklad pôvodného návodu



SENCOR®

SCC 100BK

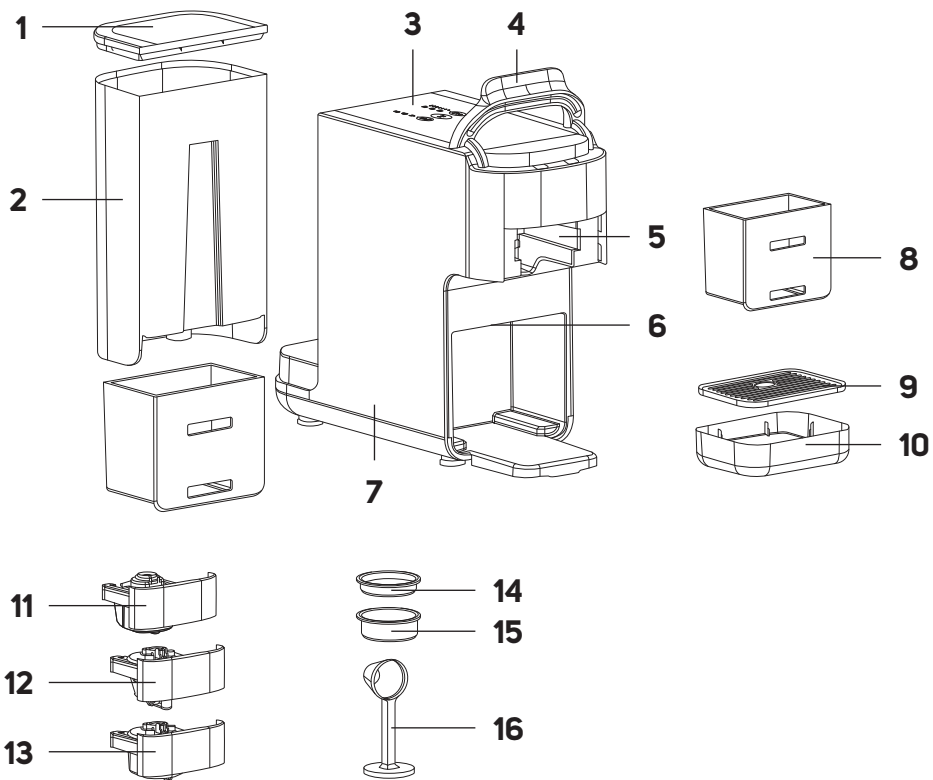
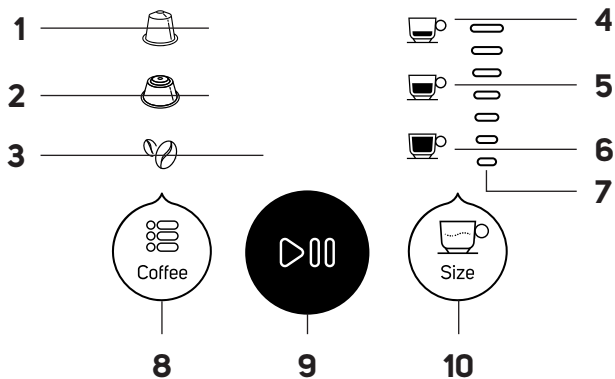

A**B**

C

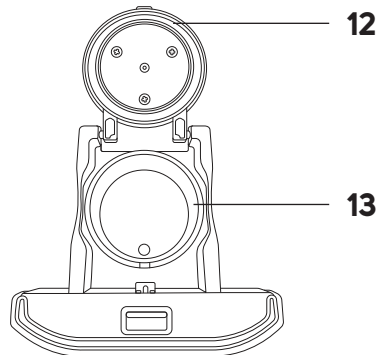
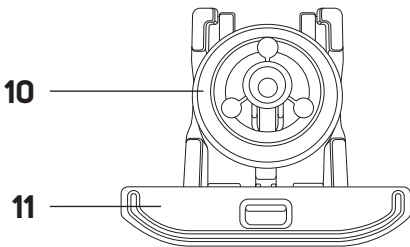
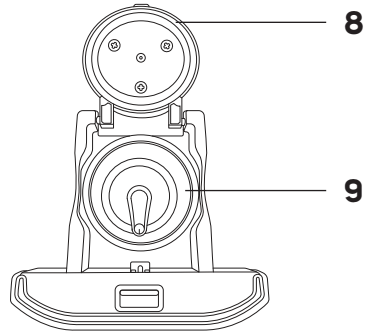
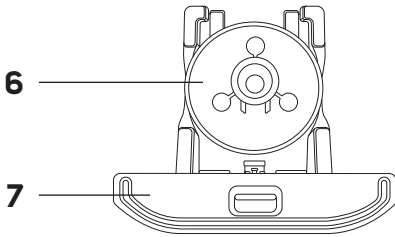
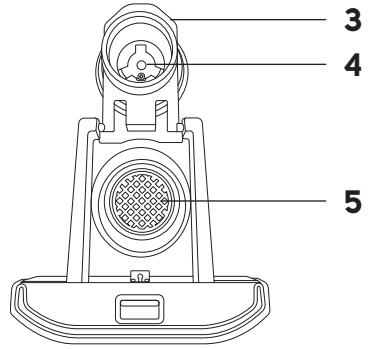
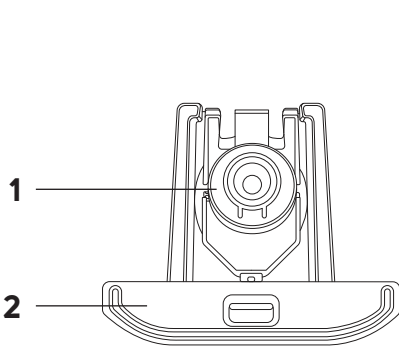

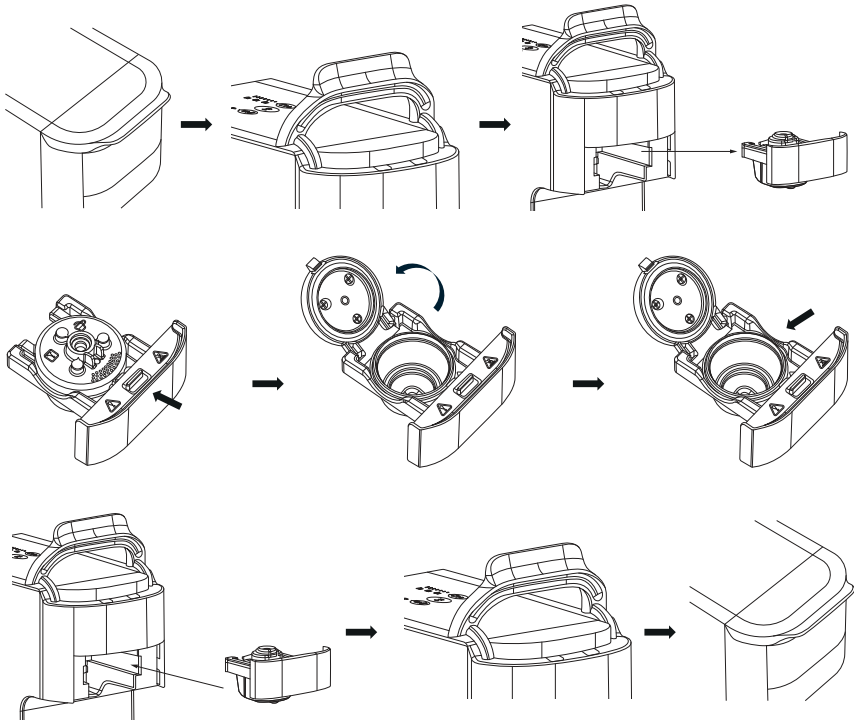
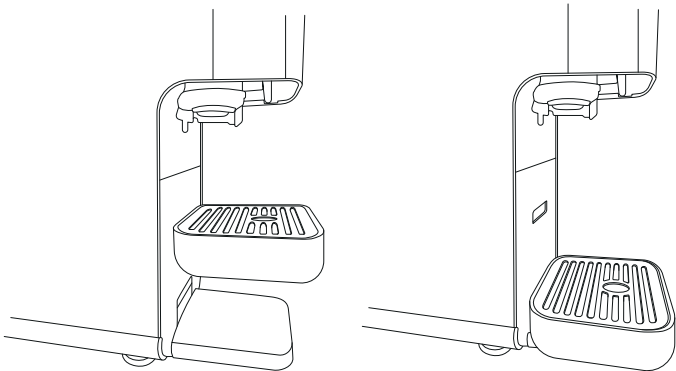
D**E**

Dôležité bezpečnostné pokyny**ČÍTAJTE POZORNE A USCHOVAJTE ICH NA BUDÚCE POUŽITIE.**

- Tento spotrebič môžu používať deti vo veku 8 rokov a staršie, ak sú pod dozorom alebo boli poučené o používaní spotrebiča bezpečným spôsobom a rozumejú prípadným nebezpečenstvám.
- Deti sa so spotrebičom nesmú hrať.
- Čistenie a údržbu vykonávanú používateľom nesmú vykonávať deti, ak nie sú staršie ako 8 rokov a pod dozorom.
- Udržiavajte spotrebič a jeho prívod mimo dosahu detí mladších ako 8 rokov.
- Spotrebič môžu používať osoby so zníženými fyzickými, zmyslovými či mentálnymi schopnosťami alebo nedostatkom skúseností a znalostí, ak sú pod dozorom alebo boli poučené o používaní spotrebiča bezpečným spôsobom a rozumejú prípadným nebezpečenstvám.
- Ak je prívodný kábel poškodený, jeho výmenu zverte odbornému servisnému stredisku, aby sa zabránilo vzniku nebezpečnej situácie. Je zakázané používať spotrebič s poškodeným prívodným káblom.
- Tento spotrebič je určený na použitie v domácnosti. Spotrebič je tiež určený na osobné nekomerčné použitie v priestoroch, ako sú:
 - kuchynské kúty v obchodoch, kanceláriách a ostatných pracoviskách;

- priestory v poľnohospodárstve;
- hotely, motely a iné obytné priestory;
- podniky zaisťujúce nocľah s raňajkami.
- Spotrebič sa pri čistení nesmie ponárať do vody.



VÝSTRAHA:

Zabráňte poliatu zástrčky.

Povrchy, ktoré prichádzajú do kontaktu s vodou, čistite podľa pokynov, ktoré sú uvedené v tomto návode.



VÝSTRAHA:

Pri nesprávnom použití hrozí poranenie.

Povrch ohrievacieho článku obsahuje po použití zvyškové teplo.

Spotrebič nesmie byť umiestnený v skrinke, ak sa používa.

- Pred pripojením spotrebiča k sieťovej zásuvke sa uistite, že sa jeho nominálne napätie uvedené na typovom štítku zhoduje s elektrickým napätím zásuvky.
- Spotrebič pripájajte iba k riadne uzemnenej zásuvke. Z bezpečnostných dôvodov neodporúčame použitie rozbočovacej zásuvky alebo predlžovacieho kábla.
- Spotrebič neumiestňujte na parapety okien, odkvapkávacia dosku drezu alebo na nestabilné povrchy. Vždy ho umiestnite na stabilný, rovný a suchý povrch.
- Spotrebič nekladte na elektrický alebo plynový varič alebo do blízkosti otvoreného ohňa.
- Spotrebič nikdy nepoužívajte v bezprostrednom okolí vane, sprchy alebo bazéna.
- Spotrebič je určený na prípravu kávy. Spotrebič používajte iba na účel, na aký je určený.
- Nepoužívajte spotrebič vonku.
- Používajte spotrebič podľa pokynov uvedených v návode na použitie. V opačnom prípade môže dôjsť k vzniku poranenia, poškodeniu spotrebiča alebo vzniku nebezpečnej situácie.
- Pri prevádzke je nutné ponechať voľný priestor aspoň 15 cm okolo spotrebiča a nad ním na zaistenie dostatočnej cirkulácie vzduchu.
- Hornú plochu spotrebiča nepoužívajte na odkladanie iných predmetov.
- Nádržku na vodu plňte čistou studenou vodou. Nelejte do nej ohriatu vodu alebo iné tekutiny ani do nej nevkladajte žiadne predmety.
- Pred zapnutím spotrebiča sa uistite, či:
 - odkvapkávacia tácka s mriežkou je riadne inštalovaná na svojom mieste;
 - nádržka je naplnená dostatočným množstvom vody a je riadne inštalovaná na svojom mieste. Hladina vody nesmie presahovať rysku maxima.
- Nikdy neuvádzajte do prevádzky, nespúšťajte spotrebič s prázdnu nádržku na vodu. Hrozí poškodenie spotrebiča.
- Pri prevádzke spotrebiča dbajte na zvýšenú opatnosť, aby nedošlo k opareniu horúcou vodou alebo parou.
- Pri používaní spotrebiča pravidelne kontrolujte stav vody v nádržke. Ak klesne hladina vody pod rysku minima, doplňte ju podľa pokynov uvedených v tomto návode.
- Nad adaptérom vnútri spotrebiča sa nachádza ostrá ihla, ktorá slúži na prepichnutie kapsuly pri použití. Dbajte na zvýšenú opatnosť, aby ste sa o ňu neporanili. Nevkladajte ruky do vnútorného priestoru spotrebiča, keď je držiak vybratý.
- Dbajte na zvýšenú opatnosť pri manipulácii s odkvapkávacou miskou plnou vody. Voda môže byť horúca a hrozí riziko oparenia alebo vzniku popálenín.
- Nepremiestňujte spotrebič so šálkou kávy umiestnenou na mriežke odkvapkávacej tácky alebo so šálkami umiestnenými na ploche určenej na ich nahrievanie.
- Dbajte na to, aby sa prívodný kábel nedostal do kontaktu s horúcim povrchom.
- Spotrebič odpojajte od sieťovej zásuvky ťahom za zástrčku, nie za prívodný kábel. Inak by mohlo dôjsť k poškodeniu prívodného kábla alebo zásuvky.

- Zabráňte kontaktu prírodného kábla a zástrčky s vodou alebo inou tekutinou.
- Pred použitím celkom odviňte napájací kábel.
- Prívodný kábel nenechávajte visieť cez okraj stola alebo pracovnej dosky, dotýkať sa horúcich plôch alebo sa zamotať. Nekladte na sieťový kábel ťažké predmety.
- Z bezpečnostných dôvodov odporúčame zapojiť spotrebič do samostatného elektrického obvodu, oddeleného od ostatných spotrebičov. Nepoužívajte rozbočovaciu zásuvku ani predĺžovací kábel na zapojenie spotrebiča do sieťovej zásuvky.
- Aby ste zabránili úrazu elektrickým prúdom, neponárajte spotrebič, jeho základňu ani prírodný kábel do vody alebo inej tekutiny.

VYSVETLENIE SYMBOLOV UMIESTNENÝCH NA VÝROBKU ALEBO V SPRIEVODNEJ DOKUMENTÁCII



Výrobok spĺňa všetky základné požiadavky smerníc EÚ, ktoré sa naň vzťahujú.



Tento symbol na produktoch alebo v sprievodných dokumentoch znamená, že použité elektrické a elektronické výrobky sa nesmú pridávať do bežného komunálneho odpadu.

SK Multikapsulový kávovar 3 v 1

Návod na použitie

- Ďakujeme, že ste si kúpili náš výrobok značky SENCOR, a veríme, že s ním budete spokojní.
- Pred použitím výrobku sa, prosím, oboznámte s návodom na jeho obsluhu, a to i v prípade, že ste už oboznámení s používaním výrobkov podobného typu. Výrobok používajte iba tak, ako je opísané v tomto návode na použitie. Návod uschovajte pre prípad ďalšej potreby. Ak výrobok odovzdávate inej osobe, zaistíte, aby bol k nemu priložený tento návod na použitie.
- Výrobok starostlivo vybalte a dajte pozor, aby ste nevyhodili žiadnu časť obalového materiálu skôr, než nájdete všetky jeho súčasti. Minimálne počas trvania zákonného práva z chybného plnenia, prípadne záruky za akosť, odporúčame uschovať originálny prepravný kartón, baliaci materiál, pokladničný doklad a potvrdenie o rozsahu zodpovednosti predávajúceho alebo záručný list. V prípade prepravy odporúčame výrobok opäť zabaliť do originálnej škatule od výrobcu.

POPIS KÁVOVARU

- A1** Viečko nádržky na vodu
- A2** Nádržka na vodu
- A3** Ovládací panel
- A4** Poistná rukoväť
- A5** Priestor na vloženie držiaka
- A6** Vydajný otvor kávy
- A7** Telo kávovaru
- A8** Uložný box
- A9** Odkvapkávacía mriežka
- A10** Odkvapkávacía tácka
- A11** Držiak na kapsuly typu Nespresso® Original* a podobne

- A12** Držiak na kapsuly typu NESCAFÉ® Dolce Gusto®* a podobne
- A13** Držiak na ESE pody / mletú kávu
- A14** Sitko na ESE pody
- A15** Sitko na mletú kávu
- A16** Odmerka/utláčadlo

POPIS OVLÁDACIEHO PANELA

- B1** Ikona kapsuly typu Nespresso® Original*
- B2** Ikona kapsuly typu NESCAFÉ® Dolce Gusto®*
- B3** Ikona mletej kávy / ESE podov
- B4** Ikona kávy Single
- B5** Ikona kávy Double
- B6** Ikona kávy Lungo
- B7** Škála ikon objemu kávy pre kapsuly typu NESCAFÉ® Dolce Gusto®*

- B8** Tlačidlo **Coffee** na výber druhu držiaka na kapsuly
- B9** Tlačidlo **Coff** na zapnutie/ vypnutie kávovaru; na spustenie/prerušenie výdaja kávy
- B10** Tlačidlo **Size** na výber druhu šálky / objemu vydané kávy

- * Nespresso® Original a NESCAFÉ® Dolce Gusto® sú ochranné známky príslušných spoločností tretích strán, ktoré nie sú v spojení so spoločnosťou FAST ČR, a.s.

POPIS DRŽIAKOV

Držiak na kapsuly typu Nespresso a podobne

- C1** Kryt
- C2** Zámka
- C3** Priestor na vloženie kapsuly
- C4** Hroty na prepichnutie kapsuly
- C5** Vnútorňý priestor držiaka

Držiak na kapsuly typu Dolce Gusto a podobne

- C6** Kryt
- C7** Zámka
- C8** Hrot na prepichnutie kapsuly
- C9** Priestor na vloženie kapsuly

Držiak na ESE pody / mletú kávu

- C10** Kryt
- C11** Zámka
- C12** Priestor na vloženie sitka

ÚČEL POUŽITIA

- Kávovar Sencor SCC 1000BK je určený na prípravu kávy z kapsúl, ESE podov a na prípravu kávy z mletej kávy.

PRÍPRAVA PRED POUŽITÍM

Pred prvým použitím

- Pred prvým použitím odstráňte zo spotrebiča všetky obaly a reklamné štítky/etikety.
- Umiestnite kávovar na rovný, pevný a stabilný povrch v dostatočnej vzdialenosti od sieťovej zásuvky. Zaistíte, aby bol okolo kávovaru dostatočný voľný priestor (aspoň 15 centimetrov) na zaistenie správnej cirkulácie vzduchu.



Varovanie:

Kávovar nie je určený na použitie ako vstavaný spotrebič a nesmie byť umiestnený v skrinke, keď sa používa.

- Vyberte nádržku na vodu, odkvapkávaciu tácku s mriežkou a odmerku/utláčadlo. Umyte ich v teplej vode s trochou kuchynského saponátu, opláchnite a utrite dosucha.
- Vonkajší povrch kávovaru a držiaky utrite mierne navlhčenou utierkou. Utrite dosucha.
- Vložte všetky umyté časti späť do kávovaru.

Naplnenie nádržky na vodu

- Pred naplnením nádržky sa vždy uistite, že je prírodný kábel odpojený od sieťovej zásuvky. Nádržku na vodu vždy plňte čistou studenou pitnou vodou.
- 1. Odoberte viečko a nádržku vyťahnite smerom hore zo zadnej časti kávovaru.
- 2. Naplňte nádržku vodou až po rysku MAX.
- 3. Nádržku zasuňte do kávovaru a mierne zatlačte, aby ste spojili kontakty na dne nádržky a v kávovare. Nasadte viečko.



Varovanie:

Maximálna kapacita nádržky je 1,4 l vody. Nepreplňujte ju. Pri plnení vždy dodržujte rysku maxima vyznačenú na nádržke. Nikdy neplňte nádržku teplou alebo ohriatou vodou, perlivou vodou alebo inými tekutinami, ako je napr. mlieko. To by mohlo viesť k poškodeniu spotrebiča.



Poznámka:

Vodu nenechávajte v nádržke dlhšie než jeden deň. Na prípravu kvalitnej kávy je potrebné použiť vždy čerstvú vodu. Inak môže byť negatívne ovplyvnená chuť výsledného nápoja.

- Nádržku na vodu môžete plniť, aj keď je nádržka vložená v kávovare. V takom prípade odoberte viečko a nalejte vodu do nádržky. Nasadte viečko späť.



Varovanie:

Pri nalievaní dbajte na zvýšenú opatnosť, aby ste nepoľali kávovar alebo prírodný kábel.

Vloženie kapsuly a držiaka do kávovaru (obr. D)

1. Uchopte poistnú rukoväť a vykoplo ju smerom hore.
2. Vyťahnite držiak z tela kávovaru.
3. Vyberte držiak podľa druhu kapsuly, ktorú budete používať.
4. Stlačte zámku, aby ste uvoľnili a mohli odklopiť kryt.

- Vložte kapsulu a priklopte kryt. Miernie zatlačte, až začujete cvaknutie. To signalizuje, že je kryt správne zaistený.
- Vložte držiak do tela kávovaru a poistnú rukoväť sklopte.



Varovanie:

Kapsuly používajte vždy s držiakom, ktorý je pre danú kapsulu určený. Nekombinujte kapsuly a držiačky. Hrozi vážne poškodenie držiača aj kávovaru.



Upozornenie:

Ak bude poistná rukoväť sklopená, nebude možné držiak na kapsulu vybrať ani vložiť.



Upozornenie:

Nepoužívajte kávovar, zatiaľ čo je poistná rukoväť vykllopená.

Vloženie sitka na ESE pody a držiača na ESE pody / mletú kávu do kávovaru

- Uchopte poistnú rukoväť a vyklopte ju smerom hore.
- Vytiahnite držiak z tela kávovaru.
- Vyberte držiak na ESE pody / mletú kávu.
- Sťačte zámku, aby ste uvoľnili a mohli odklopiť kryt.
- Vložte sitko na ESE pody a do sitka vložte ESE pod. Priklopte kryt. Miernie zatlačte, až začujete cvaknutie. To signalizuje, že je kryt správne zaistený.
- Vložte držiak do tela kávovaru a poistnú rukoväť sklopte.

Vloženie sitka na mletú kávu a držiača na ESE pody / mletú kávu do kávovaru

- Uchopte poistnú rukoväť a vyklopte ju smerom hore.
- Vytiahnite držiak z tela kávovaru.
- Vyberte držiak na ESE pody / mletú kávu.
- Sťačte zámku, aby ste uvoľnili a mohli odklopiť kryt.
- Do priestoru vložte sitko na mletú kávu. Nasypte mletú kávu do sitka pomocou odmerky. Druhým koncom odmerky utlačte mletú kávu v sitku. Po utlačení by mal povrch mletej kávy dosahovať k rýse MAX, ktorá je na vnútornej stene sitka vyznačená.
- Priklopte kryt. Miernie zatlačte, až začujete cvaknutie. To signalizuje, že je kryt správne zaistený.
- Vložte držiak do tela kávovaru a poistnú rukoväť sklopte.

Pripojení k zdroju napájania

- Zapojte zástrčku prívodného kábla do riadne uzemnenej sieťovej zásuvky. Zaznie krátke pípnutie. Všetky tlačidlá na ovládacom paneli nebudú svietiť.

Zapnutie kávovaru

- Sťačte tlačidlo $\text{D}00$, aby ste kávovar zapli. Tlačidlo $\text{D}00$ začne blikať a kávovar sa začne predhrievať.
- Kávovar je predhriaty, keď sa rozsvietia všetky tlačidlá na ovládacom paneli, ikona kapsuly Nespresso a ikona kávy Single.



Poznámka:

Ak uvoľníte poistnú rukoväť, zatiaľ čo je kávovar zapnutý, ovládací panel sa celý rozblík a kávovar nebude možné nastaviť ani spustiť, kým nesklópte poistnú rukoväť.



Poznámka:

Keď sa kávovar zahrieva, nie je možné spustiť prípravu kávy.

Prepláchnutie kávovaru

Pred prvým použitím alebo po dlhšom čase, keď ste kávovar nepoužívali, je potrebné ho prepláchnuť, aby ste vyčistili vnútorné potrubie a komponenty.

- Uistite sa, že je nádržka na vodu plná, v držiačku nie je kapsula ani mletá káva a poistná rukoväť je sklopená. Na mriežku odkvapkávacej misky položte šálku, do ktorej bude voda vytekať.
- Hneď ako je kávovar predhriaty, vložte do kávovaru ľubovoľný držiak a zvolte veľkosť šálky, stlačte tlačidlo $\text{D}00$ a kávovar sa spustí. Voda sa načerpá do vnútorného potrubia, ohreje sa a cez sparovací hlavu a výdaj kávy vytečie do šálky.
- Keď je proces prepláchnutia dokončený, zaznie zvukové upozornenie a ovládací panel sa rozsvieti.
- Vyprázdnite šálku a kávovar je teraz pripravený na použitie.

Príprava kávy

- Vložte kapsulu do držiača a držiak do kávovaru, zapnite ho a nechajte predhriať.
- Na mriežku odkvapkávacej misky položte šálku.
- Opakovaným stlačením tlačidla **Coffee** vyberte typ pripravovanej kávy:
 - príprava kávy z kapsuly typu Nespresso;
 - príprava kávy z kapsuly typu Dolce Gusto;
 - príprava kávy z mletej kávy / ESE podu.
- Opakovaným stlačením tlačidla **Size** vyberte druh šálky / objem vydané kávy. Ak zvolíte kávu z kapsuly typu Nespresso alebo prípravu kávy z mletej kávy / ESE podu, budete môcť vybrať:
 - prípravu jednej šálky;
 - prípravu dvoch šálok (intenzívnejšej kávy);
 - prípravu kávy Lungo.
 Ak zvolíte kávu z kapsuly typu Dolce Gusto, budete môcť zvoliť objem vydané kávy. Každým stlačením tlačidla sa rozsvieti jedna ikona na škále ikon (**B7**). Čím viac čiarok sa rozsvieti, tým viac kávy do šálky natečie.
- Sťačte tlačidlo $\text{D}00$ a kávovar spustí prípravu kávy. Na ovládacom paneli zostane rozsvietené tlačidlo $\text{D}00$, zvolený typ kávy a množstvo/intenzita. Ostatné bude zhasnuté.
- Proces prípravy sa automaticky ukončí, hneď ako do šálky natečie prednastavené množstvo pripravenej kávy.
- Odoberte šálku z odkvapkávacej mriežky a vychutnajte si svoju kávu.
- Vyklopte poistnú rukoväť a vyberte držiak. Použitú kapsulu / ESE pod ekologicky zlikvidujte podľa pokynov výrobcu. Kávovú usadeninu vyhodte do domáceho kompostéra.



Varovanie:

Držiak, použité kapsula alebo kávová usadenina môžu byť veľmi horúce. Pri nesprávnej manipulácii hrozi riziko popálenia.



Varovanie:

Počas prípravy kávy nevyklápaajte poistnú rukoväť.



Poznámka:

Prípravu kávy môžete zrušiť krátkym stlačením tlačidla $\text{D}00$.



Poznámka:

Nepoužívajte kapsuly opakovane. Dodržujte pokyny výrobcu kapsúl.

Tabuľka predvolenej dĺžky výdaja jednotlivých nápojov

Káva / Druh šálky	Single	Double	Lungo
Kapsuly typu Nespresso	30 ml	60 ml	110 ml
Mletá káva / ESE pod	30 ml	60 ml	110 ml

Káva / Počet rozsvietených čiarok	1	2	3	4	5	6	7
Kapsuly typu Dolce Gusto	30 ml	40 ml	70 ml	110 ml	160 ml	170 ml	220 ml

Doplnenie vody do nádrčky

- Ak v priebehu použitia kávovaru dôjde voda v nádrčke, treba ju doplniť. Odoberte viečko a nalejte do nádrčky čistú pitnú vodu. Nasadte viečko.



Varovanie:

Prí dopĺňaní vody do nádrčky buďte opatrní, aby ste nepolíali kávovar alebo prívodný kábel. Akúkoľvek rozliatu vodu utrite suchou utierkou.

Automatické vypnutie

- Kávovar sa automaticky vypne po 15 minútach nečinnosti. Ide o normálny jav. Stlačte tlačidlo **C00**, kávovar sa zapne a v závislosti od vnútornej teploty sa začne predhrievať.

Umiestnenie odkvapkávacej misky (obr. E)

- Odkvapkávacia miska je možné umiestniť do dvoch pozícií: hornej pre menšie šálky alebo dolnej pre väčšie šálky, príp. ju môžete pri použití vysokého pohára/šálky vybrať.

STAROSTLIVOSŤ A ČISTENIE

- Pred čistením spotrebiča vždy najskôr odpojte zástrčku prívodného kábla od sieťovej zásuvky a nechajte ho dostatočne vychladnúť.
- Kávovar čistite po každom použití.
- Na čistenie akýchkoľvek častí spotrebiča nepoužívajte čistiace prostriedky s abrazívnym účinkom, riedidlá a pod., ktoré by mohli poškodiť povrch spotrebiča. Žiadna súčasť tohto spotrebiča nie je určená na umývanie v umývačke riadu.



Varovanie:

Abý sa zabránilo nebezpečenstvu úrazu elektrickým prúdom, neponárajte spotrebič, napájaci kábel ani sieťovú zástrčku do vody alebo inej tekutiny.

Čistenie držiakov

1. Vyklopte poistnú rukoväť a vytiahnite držiak z kávovaru. Použitú kapsulu ekologicky zlikvidujte podľa pokynov výrobcu. Ak ste pripravovali kávu z mletej kávy, kávovú usadeninu vyhodte do domáceho kompostéra.
2. Držiak opláchnite pod teplou tečúcou vodou a utrite čistou utierkou dosucha.
3. Spodnú časť vnútorného priestoru kávovaru po vybratí držiaka utrite mierne navlhčenou hubkou a čistou utierkou dosucha.
4. Držiak vložte späť do kávovaru a sklopte poistnú rukoväť.

Čistenie odkvapkávacej tácky a mriežky

1. Opatrne vyberte odkvapkávaciu tácku, odoberte mriežku a obsah tácky vylejte.
2. Tácku a mriežku umyte v teplej vode s trochou kuchynského saponátu a opláchnite čistou vodou. Utrite dosucha.

Čistenie nádrčky na vodu

1. Nádrčku na vodu vyberte z kávovaru a vodu vylejte.
2. Vypláchnite nádrčku čistou teplou vodou a utrite dosucha.

Čistenie vonkajšieho povrchu kávovaru

- Kávovar utrite mäkkou, mierne navlhčenou hubkou a utrite čistou utierkou dosucha.

ODVÁPNE NIE

- Používaním kávovaru sa môžu vo vnútornom okruhu usadzovať minerály z vody. Ide o prirodzený proces. Je preto nutné pravidelne vykonávať odvápnenie. Usadené minerály môžu negatívne ovplyvniť chuť pripravovanej kávy.
- Keď je potrebné kávovar odvápníť (spravidla po približne 500 pripravených šálkach), tlačidlá **Coffee** a **Size** budú striedavo blikať.



Poznámka:

Aj keď budú tlačidlá **Coffee** a **Size** striedavo blikať, je možné kávu stále pripravovať. Obnovou továrenského nastavenia nevy nulujete počítadlo počtu šálok.

1. Naplňte nádrčku na vodu roztokom vody a odvápnovacieho prostriedku až po rysku **MAX**. Používajte odvápnovací prostriedok vhodný pre kávovary na kapsuly a podľa pokynov, ktoré sú uvedené v spríevodnej dokumentácii odvápnovacieho prostriedku.
2. Vložte držiak do kávovaru.
3. Pod hlavicu postavte dostatočne veľkú misku, do ktorej bude vylekať použitý odvápnovací roztok a minerálne usadeniny.
4. Stlačte a podržte tlačidlá **Coffee** a **Size** súčasne na 5 sekúnd a kávovar sa prepne do režimu odvápnenia. Tlačidlá **Coffee** a **Size** sa rozblíkajú rýchlo.
5. Stlačte tlačidlo **D00** a proces odvápnenia sa spustí.
6. Nechajte kávovar dokončiť proces odvápnenia.
7. Odoberte misku a vodu vylejte.
8. Vyberte nádrčku na vodu, vypláchnite a vyčistite ju. Naplňte ju čistou vodou a vložte späť do kávovaru.
9. Prepláchnite kávovar 2x až 3x, aby ste odstránili možné zvyšky odvápnovacieho prostriedku a minerálnych usadenín.



Poznámka:

Ak potrebujete proces odvápnenia zrušiť, stlačte a podržte tlačidlá **Coffee** a **Size** súčasne na 5 sekúnd.

ULOŽENIE

- Pred uložením sa uistite, že je spotrebič čistý, suchý a úplne vychladnutý. Vykonajte proces odvápnenia. Spotrebič uložte na dobre vetrané suché miesto mimo dosahu detí a zvierat.



Tip:

Nepoužívané držiaky môžete uložiť do úložného boxu.

ODSTRAŇOVANIE PROBLÉMOV

Problém	Príčina	Riešenie
Počas prípravy kávy sa rozblíkali tlačidlá Coffee a Size súčasne a čerpadlo vody sa zastavilo.	Porucha na vstupe vody z nádržky do kávovaru, príp. je nádržka na vodu prázdna.	Vyberte nádržku a vysušte vstupný otvor na vodu v kávovare, príp. doplňte vodu do nádržky.
	Káva vyteká pomaly, kapsula môže byť zablokovaná.	Vyberte držiak a skontrolujte umiestnenie kapsuly.
	Káva vyteká pomaly, možno ste použili kapsulu s nevhodným držiakom.	Vyberte držiak a skontrolujte, či je kapsula uložená v správnom držiaku.
Kávovar sa nezapol.	Zástrčka nie je zapojená v zásuvke.	Zapojte zástrčku do zásuvky.
	Nestlačili ste tlačidlo D00 .	Stlačte tlačidlo D00 na zapnutie kávovaru.
Kávovar vydáva neprijemný zvuk.	Nádržka na vodu je prázdna.	Doplňte vodu do nádržky.
Kávovar sa spustil, ale nevydáva kávu.	Použili ste kapsulu s nevhodným držiakom.	Vyberte držiak a skontrolujte, či je kapsula uložená v správnom držiaku.
Pod kávovarom je voda.	Nádržka na vodu nie je správne nasadená.	Vyberte nádržku a vložte ju znovu, aby došlo ku kontaktu vo vstupnom otvore na prívod vody v kávovare.
Držiak nie je možné vložiť do kávovaru.	Poistná rukoväť je sklopená.	Vyklopte poistnú rukoväť, aby ste mohli držiak vložiť do kávovaru.
Kávovar vydáva slyšiteľný zvuk počas prípravy kávy.	Ide o normálny jav počas prípravy kávy.	



Poznámka:

Ak problém pretrváva alebo nie je uvedený vyššie, vypnite kávovar, odpojte ho od zdroja napájania a obráťte sa na autorizované servisné stredisko.

TECHNICKÉ ÚDAJE

Menovitý rozsah napätia	220 – 240 V
Menovitý kmitočet	50 – 60 Hz
Menovitý príkon	1215 – 1545 W
Spotreba energie v režime vypnutia	0,3 W
Hlučnosť.....	< 68 dB

Spotrebič sa automaticky prepne do režimu vypnutia za 15 minút v prípade nečinnosti, keď je pripojený k sieťovej zásuvke.

POKYNY A INFORMÁCIE O ZAOBCHÁDZANÍ S POUŽÍTYM OBALOM

Použitý obalový materiál odložte na miesto určené obcou na ukladanie odpadu.

LIKVIDÁCIA POUŽÍTYCH AKUMULÁTOROV

Pre správnu likvidáciu odovzdajte použitý akumulátor na určenom zbernom mieste. Správnu likvidáciu akumulátorov a batérií pomôžete predísť negatívnym dopadom na životné prostredie a ľudské zdravie.

LIKVIDÁCIA POUŽÍTYCH ELEKTRICKÝCH A ELEKTRONICKÝCH ZARIADENÍ

Použité elektrické a elektronické výrobky sa nesmú pridať do bežného komunálneho odpadu. S cieľom zaistiť správnu likvidáciu, obnovu a recykláciu odovzdajte tieto výrobky na určených zberných miestach. Alternatívne v niektorých krajinách Európskej únie alebo iných európskych krajinách môžete vrátiť svoje výrobky miestnemu predajcovi pri kúpe ekvivalentného nového produktu. Správnu likvidáciu tohto produktu pomôžete zachovať cenné prírodné zdroje a napomáhate prevencii potenciálnych negatívnych dopadov na životné prostredie a ľudské zdravie, ktoré by mohli byť dôsledkom nesprávnej likvidácie odpadu. Ďalšie podrobnosti si vyžiadajte od miestneho úradu alebo najbližšieho zberného miesta. Pri nesprávnej likvidácii tohto druhu odpadu sa môžu v súlade s národnými predpismi udeliť pokuty.

Pre podnikové subjekty v krajinách Európskej únie

Ak chcete likvidovať elektrické a elektronické zariadenia, vyžiadajte si potrebné informácie od svojho predajcu alebo dodávateľa.

Likvidácia v ostatných krajinách mimo Európskej únie

Ak chcete tento výrobok zlikvidovať, vyžiadajte si potrebné informácie o správnom spôsobe likvidácie od miestnych úradov alebo od svojho predajcu.

Zmeny textu a technických parametrov vyhradené.

FAST ČR, a.s.
U Sanitasu 1621
CZ-251 01 Říčany
www.sencor.com
info@sencor.cz

SENCOR®

SCC 100BK



MULTI-CAPSULE COFFEE MACHINE 3 IN 1

Translation of the original manual



SENCOR®

SCC 100BK

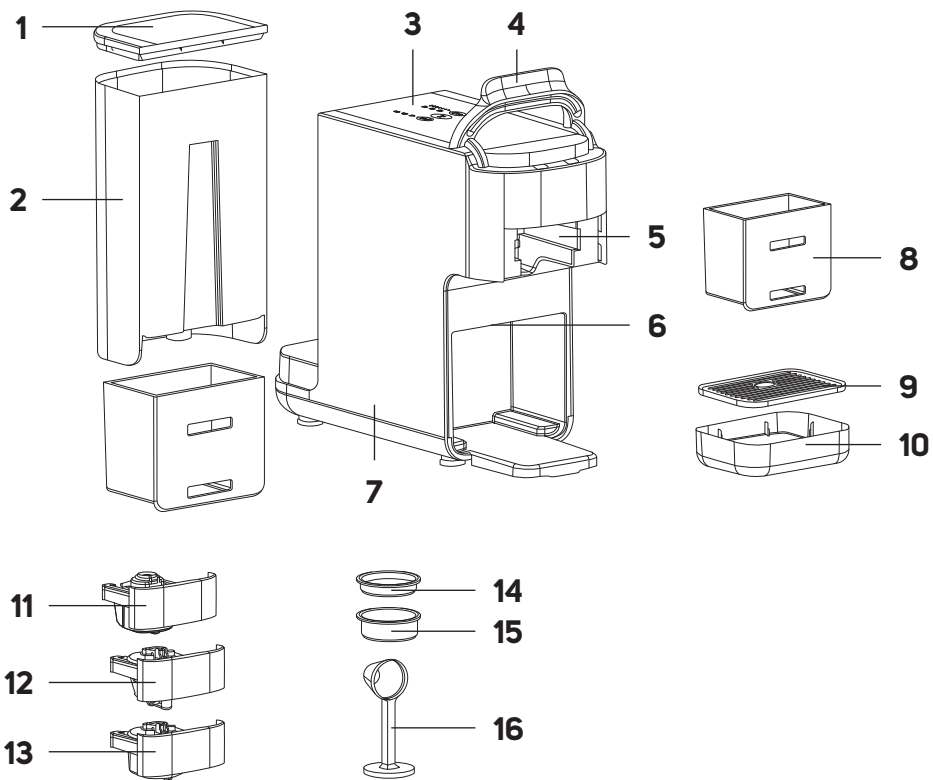
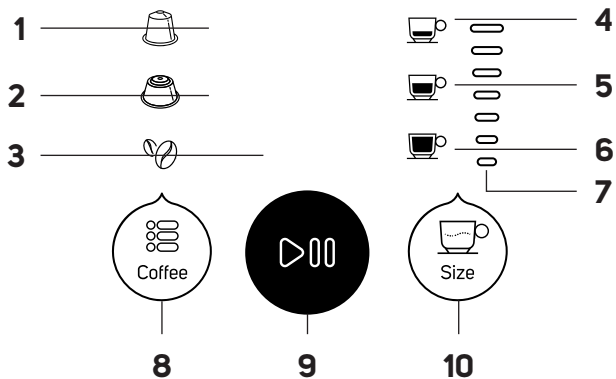

A**B**

C

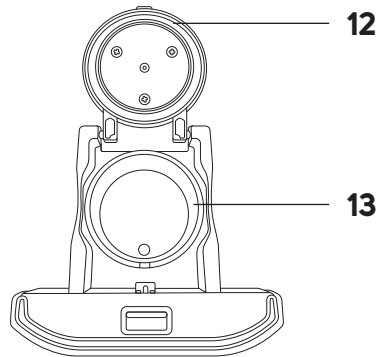
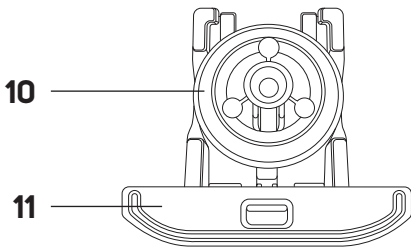
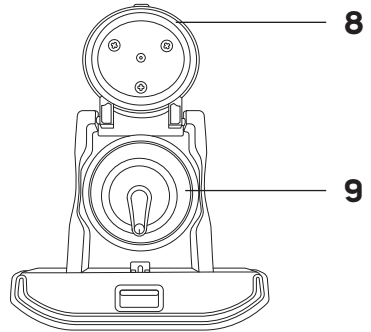
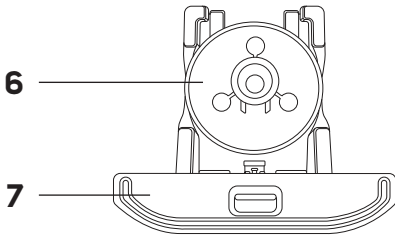
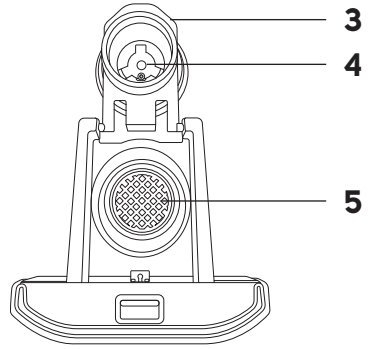
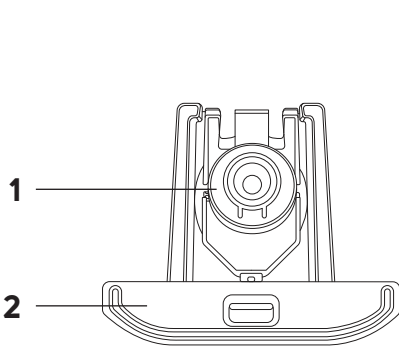

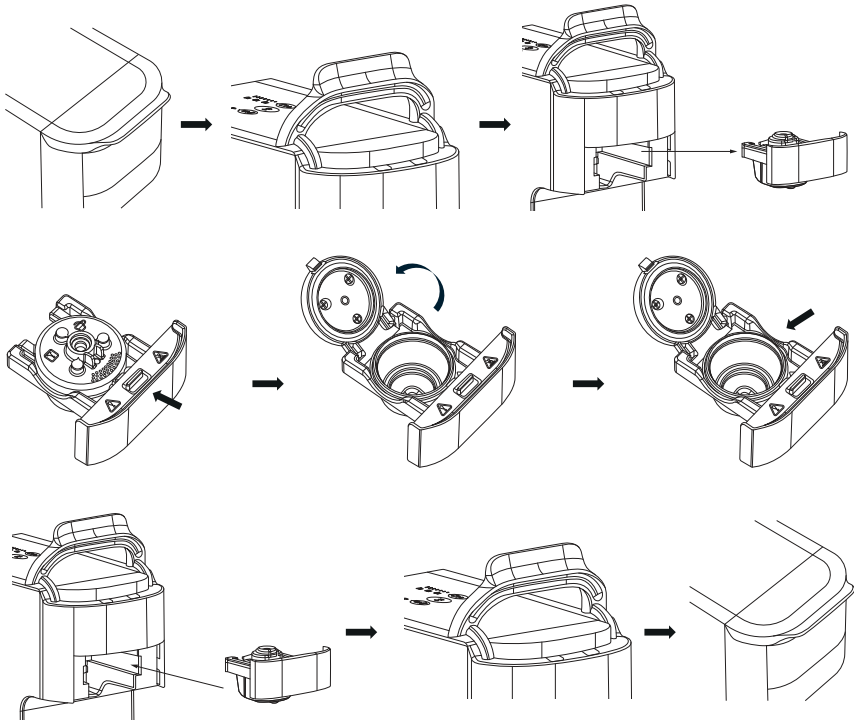
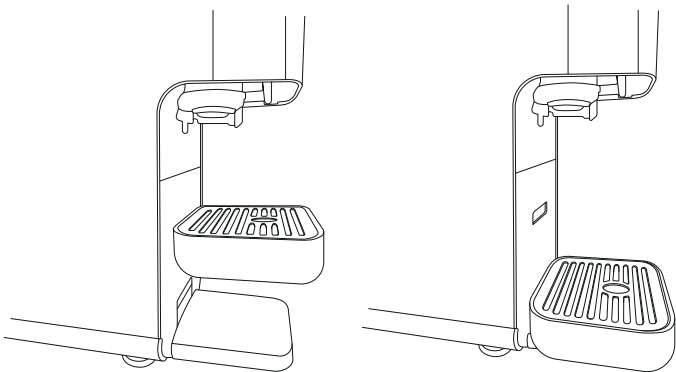
D**E**

Important Safety Instructions

READ CAREFULLY AND STORE FOR FUTURE USE.

- Children aged 8 and above may use this appliance if they are supervised or instructed in the safe use of the appliance and understand the potential hazards.
- Children must not play with the appliance.
- Cleaning and user maintenance must not be carried out by children unless they are over 8 years old and under supervision.
- Keep the appliance and its power cord out of the reach of children under 8 years of age.
- The appliance may be used by persons with reduced physical, sensory or mental abilities or lack of experience and knowledge, provided they are supervised or have been instructed on the safe use of the appliance and understand the potential hazards.
- If the power cord is damaged, have it replaced in a professional service centre in order to prevent a dangerous situation. Never use the appliance if the power cord is damaged.
- This appliance is intended for household use. It is also suitable for personal non-commercial use in spaces such as:
 - kitchenettes in shops, offices and other workplaces;
 - agricultural premises;

- hotels, motels and other residential premises;
- bed and breakfast establishments.
- The appliance must not be immersed in water when it is being cleaned.



WARNING:

Prevent the plug from getting wet.

Clean the surfaces that come into contact with water according to the instructions in this manual.



WARNING:

There is a risk of injury if used incorrectly.

The surface of the heating element contains residual heat after use.

The appliance must not be placed in a cabinet when in use.

- Before connecting the appliance to a power socket, make sure that its nominal voltage indicated on the rating plate matches the electrical voltage of the socket.
- Connect the appliance only to a properly earthed socket. For safety reasons, we do not recommend using adaptors or extension cables.
- Do not place the appliance on windowsills, sink drain trays or unstable surfaces. Always place the appliance on a stable, flat and dry surface.
- Do not place the appliance on an electric or gas stove or near an open flame.
- Never use the appliance in the immediate vicinity of a bath, shower or swimming pool.
- The appliance is designed for brewing coffee. Use the appliance only for its intended purpose.
- Do not use the appliance outdoors.
- Use the appliance according to the instructions in this user manual. Failure to do so may result in injury, damage to the appliance, or a hazardous situation.
- Leave at least 15 cm of free space around and above the appliance to ensure proper air circulation during operation.
- Do not use the top surface of the appliance to store other items.
- Fill the water tank with clean, cold water. Do not pour heated water or other liquids into the tank or insert any objects into it.
- Before turning on the appliance, make sure that:
 - the drip tray and grille are in place;
 - the water tank is filled with a sufficient amount of water and is properly in place. The water level must not exceed the maximum mark.
- Never operate the appliance with an empty water tank. This can damage the appliance.
- Take extra care when operating the appliance to avoid scalding with hot water or steam.
- Regularly check the water level in the tank while using the appliance. If the water level drops below the minimum mark, refill the tank according to the instructions in this manual.
- Above the adaptor inside the appliance there is a sharp needle that is used to pierce the coffee capsule. Take extra care to avoid injury. Do not put your hands inside the appliance when the holder is removed.
- Be careful when handling the full drip tray. The water can be hot and there is a risk of scalding or burns.
- Do not move the appliance when there is a cup of coffee on the drip tray grille or cups on the surface for heating them up.
- Ensure that the power cable does not come into contact with hot surfaces.
- Unplug the appliance from the power socket by pulling on the plug, not the power cable. Otherwise, you may damage the power cable or the socket.
- Make sure that the power cable and plug do not come into contact with water or other fluids.
- Fully unwind the power cord before use.
- Do not let the power cord hang over the edge of a table or worktop, touch hot surfaces, or become tangled. Do not place heavy objects on the power cord.

- For safety reasons, we recommend connecting the appliance in an independent electrical circuit separated from other appliances. Do not use multi-plug adapters or extension cords to connect the appliance to the mains.
 - To prevent electric shock, do not immerse the appliance, its base or the power cord in water or other liquids.
-

EXPLANATION OF SYMBOLS PLACED ON THE PRODUCT OR IN THE ACCOMPANYING DOCUMENTATION



The product meets all the basic requirements of the applicable EU directives.



This symbol on products or original documents means that used electric or electronic products must not be added to ordinary municipal waste.

- Thank you for purchasing our SENCOR product; we hope it will serve to your satisfaction.
- Before using the product, please familiarise yourself with the user manual, even if you are already acquainted with similar products. Use the product only as described in this user manual. Keep the manual for future reference. If you pass the product on to someone else, ensure the manual is included.
- Carefully unpack the product and take care not to discard any part of the packaging until you have removed all the components. It is recommended to keep the original packaging, packing material, receipt and confirmation of the extent of the seller's liability or warranty certificate at least for the duration of the legal right to file defect claims or the quality warranty. When transporting the product, it is advisable to repack it in the original manufacturer's box.

DESCRIPTION OF THE COFFEE MACHINE

A1 Water tank lid	A12 Holder for NESCAFÉ® Dolce Gusto®** and similar capsules
A2 Water tank	A13 ESE pod / ground coffee holder
A3 Control panel	A14 ESE pod filter
A4 Locking handle	A15 Ground coffee filter
A5 Space for holder	A16 Measuring cup / tamper
A6 Coffee dispensing nozzle	
A7 Coffee machine body	
A8 Storage box	
A9 Drip grille	
A10 Drip tray	
A11 Holder for Nespresso® Original* and similar capsules	

DESCRIPTION OF THE CONTROL PANEL

B1 Nespresso® Original* capsule icon	B8 Coffee button to select the type of capsule holder
B2 NESCAFÉ® Dolce Gusto®** capsule icon	B9 ▷ button to switch the coffee machine on/off; to start/pause coffee dispensing
B3 Ground coffee / ESE pod icon	B10 Size button to select the type of cup / amount of coffee dispensed
B4 Single coffee icon	
B5 Double coffee icon	
B6 Lungo coffee icon	
B7 Range of coffee volume icons for NESCAFÉ® Dolce Gusto®** capsules	

- *Nespresso® Original and NESCAFÉ Dolce Gusto® are trademarks of their respective third-party companies that are not affiliated with FAST ČR, a.s.

DESCRIPTION OF HOLDERS

Holder for Nespresso and similar capsules

C1 Cover	C4 Capsule piercing spikes
C2 Lock	C5 Inner part of holder
C3 Capsule compartment	

Holder for Dolce Gusto and similar capsules

C6 Cover	C8 Capsule piercing spike
C7 Lock	C9 Capsule compartment

ESE Pod / ground coffee holder

C10 Cover	C12 Filter compartment
C11 Lock	

USE

- The Sencor SCC 3000BK coffee machine is designed for making coffee using capsules, ESE pods or ground coffee.

SETUP BEFORE USE

Before first use

- Before first use, remove all packaging and advertising labels/stickers from the appliance.
- Place the coffee machine on a flat, firm and stable surface well away from the mains socket. Ensure there is enough free space (at least 15 centimetres) around the coffee machine to enable air to circulate properly.



Warning:

The coffee machine is not intended for use as a built-in appliance and must not be placed in a cabinet when in use.

- Remove the water tank, milk container, the drip tray and grille, and measuring scoop/tamper. Wash them in warm water with a little kitchen detergent, rinse and wipe dry.
- Wipe the outer surface of the coffee machine and the holders with a slightly damp cloth. Dry thoroughly.
- Put all the washed parts back into the machine.

Filling the water tank

- Always make sure that the power cord is disconnected from the mains socket before filling the tank. Always fill the water tank with clean, cold drinking water.
1. Remove the lid and pull the tank upwards from the back of the coffee machine.
 2. Fill the water tank up to the MAX mark.
 3. Insert the tank back into the machine and press lightly to connect the contacts on the bottom of the tank and the coffee machine. Put the lid back on.



Warning:

The maximum capacity of the water tank is 1.4 litres. Do not overfill it. When filling the tank, always keep the level below the maximum mark. Never fill the tank with warm or heated water, sparkling water or other liquids such as milk. This could damage the appliance.



Note:

Do not leave the water in the tank for more than one day. You should always use fresh water to make quality coffee. Using water that is not fresh will affect the taste of the final beverage.

- You can fill the water tank while it is inserted in the coffee machine. In this case, remove the cap and pour water into the tank. Put the lid back on.



Warning:

Take care when pouring water to avoid splashing the coffee machine or the power cord.

Inserting the capsule and holder into the coffee machine (Fig. D)

1. Grasp the locking handle and fold it upwards.
2. Remove the holder from the coffee machine.
3. Select the appropriate holder for the type of capsule you want to use.
4. Press the lock so that you can release and open the cover.
5. Insert the capsule and close the cover. Press gently until you hear a click. This indicates that the cover is securely in place.
6. Insert the holder into the coffee machine and fold the locking handle downwards.



Warning:

Always use the holder designed for the capsule you are using. Do not combine capsules and holders. This can seriously damage the holder and the machine.



Warning:

You cannot remove or insert the capsule holder when the locking handle is folded down.



Warning:

Do not use the coffee maker while the locking handle is folded up.

Inserting the ESE pod filter and ESE pod / ground coffee holder into the coffee machine

1. Grasp the locking handle and fold it upwards.
2. Remove the holder from the coffee machine.
3. Remove the ESE pod / ground coffee holder.
4. Press the lock so that you can release and open the cover.
5. Insert the ESE pod filter and place the ESE pod into the filter. Close the cover. Press gently until you hear a click. This indicates that the cover is securely in place.
6. Insert the holder into the coffee machine and fold the locking handle downwards.

Inserting the ground coffee filter and ESE pod / ground coffee holder into the coffee machine

1. Grasp the locking handle and fold it upwards.
2. Remove the holder from the coffee machine.
3. Remove the ESE pod / ground coffee holder.
4. Press the lock so that you can release and open the cover.
5. Insert the ground coffee filter into the compartment. Use the measuring scoop to tip ground coffee into the filter. Use the other end of the scoop to tamp the ground coffee in the filter. After tamping, the ground coffee in the filter should be up to the MAX mark on the inside of the filter.
6. Close the cover. Press gently until you hear a click. This indicates that the cover is securely in place.
7. Insert the holder into the coffee machine and fold the locking handle downwards.

Connecting to the power supply

- Plug the power cable into a properly grounded mains socket. You will hear a short beep. All the control panel button lights will go out.

Turning the coffee machine on

- Press the **D00** button to turn the coffee machine on. The **D00** button will start to flash and the machine will start to preheat.
- The coffee machine is preheated when all the control panel buttons, the Nespresso capsule icon and the Single coffee icon light up.



Note:

If you release the locking handle while the coffee machine is switched on, the entire control panel will flash and you cannot adjust or start the coffee machine until you fold the locking handle down.



Note:

You cannot start brewing coffee while the coffee machine is heating up.

Flushing the coffee machine

Before using the coffee machine for the first time or after not using it for some time, it is essential to flush it to clean the internal piping and components.

1. Ensure that the water tank is full, there is no capsule or ground coffee in the holder, and the locking handle is down. Place a cup on the drip tray grille to catch the water.
2. Once the machine is preheated, insert any holder into the machine and select the size of the cup, press the **D00** button and the machine will start. Water will be drawn into the internal piping, heated, and then flow through the brewing head and dispensing nozzle into the cup.
3. Once the flushing process is complete, you will hear a beep and the control panel will light up.
4. Empty the cup and the coffee machine is now ready to use.

Making coffee

1. Insert a capsule into the holder and the holder into the coffee machine, turn it on and let it preheat.
2. Place a cup on the drip tray.
3. Press the **Coffee** button repeatedly to select the type of coffee you want:



making coffee using a Nespresso capsule;



making coffee using a Dolce Gusto capsule;



making coffee using ground coffee / an ESE pod.

4. Press the **Size** button repeatedly to select the type of cup / the amount of coffee. If you choose coffee using a Nespresso capsule or ground coffee / an ESE pod, you will be able to choose to:



brew one cup;



brew two cups (more intense coffee);



brew a Lungo.

If you choose coffee using a Dolce Gusto capsule, you will be able to choose the amount of coffee to be dispensed. Each press of the button lights up one icon on the scale (**B7**). The more bars that light up, the more coffee you will get.

5. Press the **D00** button and the machine will start brewing the coffee. The **D00** button will remain lit on the control panel, as well as the selected coffee type and the quantity/intensity. The other buttons will go dark.
6. The brewing process will automatically stop once the preset amount of coffee has been dispensed into the cup.
7. Take the cup from the drip tray and enjoy your coffee.
8. Fold up the locking handle and remove the holder. Dispose of the used capsule /ESE in an environmentally-friendly manner following the manufacturer's instructions. Dispose of the coffee grounds in a compost bin.



Warning:

The holder, used capsule, or coffee grounds may be very hot. There is a risk of burns if handled incorrectly.



Warning:

Do not fold the locking handle upwards while brewing coffee.



Note:

You can stop brewing coffee at any time by pressing the **D00** button.



Note:

Do not reuse capsules. Follow the instructions of the capsule manufacturer.

Table showing the default dispensing time for individual beverages

Coffee / Cup type	Single	Double	Lungo
Nespresso capsules	30 ml	60 ml	110 ml
Ground coffee / ESE pod	30 ml	60 ml	110 ml

Coffee / Number of lit bars	1	2	3	4	5	6	7
Dolce Gusto capsules	30 ml	40 ml	70 ml	110 ml	160 ml	170 ml	220 ml

Refilling the water tank

- If the water in the tank runs out during use, it needs to be refilled. Take off the lid and pour clean water into the tank. Put the lid back on.



Warning:

When refilling water into the tank, be careful not to splash the coffee machine or the power cable. Wipe up any spillage with a dry cloth.

Automatic shut-off

- The coffee machine automatically turns off after being idle for 15 minutes. This is normal. Press the button; the coffee machine will turn on and start to preheat depending on the internal temperature.

Installing the drip tray (Fig. E)

- The drip tray can be installed in two positions: at the top for smaller cups or at the bottom for larger cups, or you can remove it if using a tall glass/cup.

CARE AND CLEANING

- Before cleaning the appliance, always disconnect the power cord from the mains socket and let the machine cool sufficiently.
- Clean the coffee machine after each use.
- Do not use abrasive cleaning agents, solvents, etc. to clean any parts of the appliance, as these could damage the surface. None of the components of this appliance are dishwasher safe.



Warning:

To prevent the risk of electric shock, do not immerse the appliance, power cable, or plug into water or any other liquid.

Cleaning the holders

1. Fold up the locking handle and remove the holder from the coffee machine. Dispose of the used capsule/ESE in an environmentally-friendly manner following the manufacturer's instructions. If you have used ground coffee, dispose of the coffee grounds in a compost bin.
2. Rinse the holder under warm running water and dry it with a clean cloth.
3. After removing the holder, wipe the underside of the interior of the coffee machine with a slightly damp sponge and a clean cloth.
4. Insert the holder back into the coffee machine and fold down the locking handle.

Cleaning the drip tray and grille

1. Carefully remove the drip tray, take off the grille, and empty the tray.
2. Wash the tray and grille in warm water with a little kitchen detergent and rinse with clean water. Dry thoroughly.

Cleaning the water tank

1. Remove the water tank from the coffee machine and pour out the water.
2. Rinse the tank with clean, warm water and wipe dry.

Cleaning the outer surface of the coffee machine

- Wipe the coffee machine with a soft, slightly damp sponge and wipe dry with a clean cloth.

DESCALING

- Over time, minerals from the water can build up in the machine's inner circuit. This is a natural process. Therefore, regular descaling is necessary. Mineral deposits can spoil the taste of your coffee.
- When the coffee maker needs to be descaled (usually after approximately 500 cups), the **Coffee** and **Size** buttons will flash alternately.



Note:

Even if the **Coffee** and **Size** buttons flash alternately, you can still brew coffee. Restoring factory settings will not reset the cup counter.

1. Fill the water tank with a solution of water and descaling agent up to the MAX mark. Use a descaling agent suitable for capsule coffee machines and follow the instructions provided with the descaling agent.
2. Insert the holder into the coffee machine.
3. Place a large bowl under the brew head to catch the used descaling solution and mineral deposits.
4. Press and hold the **Coffee** and **Size** buttons simultaneously for 5 seconds and the coffee machine will switch to descaling mode. The **Coffee** and **Size** buttons will start flashing quickly.
5. Press the button to start the descaling process.
6. Leave the coffee machine to complete the descaling process.
7. Remove the bowl and pour out the water.
8. Remove the water tank, rinse it out and clean it. Fill it with fresh water and put it back in the machine.
9. Rinse the coffee machine two or three times to remove any residues of descaling agent and mineral deposits.



Note:

If you need to cancel the descaling process, press and hold the **Coffee** and **Size** buttons simultaneously for 5 seconds.

STORAGE

- Before storing the appliance, ensure it is clean, dry, and completely cool. Perform the descaling process. Store the appliance in a well-ventilated, dry place out of reach of children and pets.



Tip:

You can store unused holders in the storage box.

TROUBLESHOOTING

Problem	Cause	Solution
While brewing coffee, the Coffee and Size buttons flash simultaneously and the water pump stops.	Fault at the water inlet from the water tank to the coffee machine, or the water tank is empty.	Remove the tank and dry the water inlet hole in the coffee machine, or top up the water tank.
	The coffee flows slowly, the capsule may be blocked.	Remove the holder and check that the capsule is placed correctly.
	The coffee flows slowly, you may have used the wrong holder for the capsule.	Remove the holder and check that the capsule is in the correct holder.
The machine does not switch on.	The plug is not inserted into the socket.	Insert the plug into the socket.
	You have not pressed the D00 button.	Press the D00 button to switch on the coffee machine.
The coffee machine is making an unpleasant sound.	The water tank is empty.	Refill the water tank.
The coffee machine starts but does not dispense coffee.	You have used the wrong holder for the capsule.	Remove the holder and check that the capsule is in the correct holder.
There is water under the coffee machine.	The water tank is not inserted correctly.	Remove the tank and reinsert it so that it is in contact with the coffee machine water inlet.
The holder cannot be inserted into the coffee machine.	The locking handle is folded down.	Fold the locking handle up so that the holder can be inserted into the coffee machine.
The machine makes a hissing sound when dispensing the coffee.	This is normal when brewing coffee.	



Note:

If the problem persists or is not listed above, switch off the coffee machine, unplug it from the power supply, and contact an authorised service centre.

TECHNICAL SPECIFICATIONS

Rated voltage range.....220–240 V~
 Rated frequency.....50–60 Hz
 Rated power input.....1215–1545 W
 Power consumption in off mode.....0.3 W
 Noise level.....< 68 dB

The appliance automatically switches off in 15 minutes after finishing the operation and when connected to the mains power.

INSTRUCTIONS AND INFORMATION ON DISPOSAL OF USED PACKAGING MATERIAL

Dispose of used packaging material at the designated municipal waste disposal site.

DISPOSAL OF USED BATTERIES

Dispose of used batteries at the designated collection point. Proper disposal of accumulators and batteries helps prevent damage to the environment and human health.

DISPOSAL OF USED ELECTRICAL AND ELECTRONIC EQUIPMENT

Used electrical and electronic products must not be disposed of in ordinary municipal waste. To enable the proper disposal and recycling of these products, deliver them to the designated collection points. Alternatively, in some European Union states or other European countries the products can be returned to the local retailer when buying an equivalent new product. By properly disposing of this product, you help preserve valuable natural resources and help to prevent potential damage to the environment and human health resulting from improper waste disposal. For more details, contact your local authority or nearest collection point. Fines may be imposed for improper disposal of this type of waste as per national regulations.

For business entities in European Union States

To dispose of electric or electronic equipment, request the necessary information from your retailer or supplier.

Disposal in other countries outside the European Union

If you wish to dispose of this product, request the necessary information about the correct disposal method from the local council or from your retailer.

.....
 Changes to text and technical parameters are reserved.

FAST ČR, a.s.
U Sanitasu 1621
CZ-251 01 Říčany
www.sencor.com
info@sencor.cz

SENCOR®

SCC 100BK



MULTI-KAPSZULÁS KÁVÉFŐZŐ 3 IN 1

Az eredeti útmutató fordítása



SENCOR®

SCC 100BK

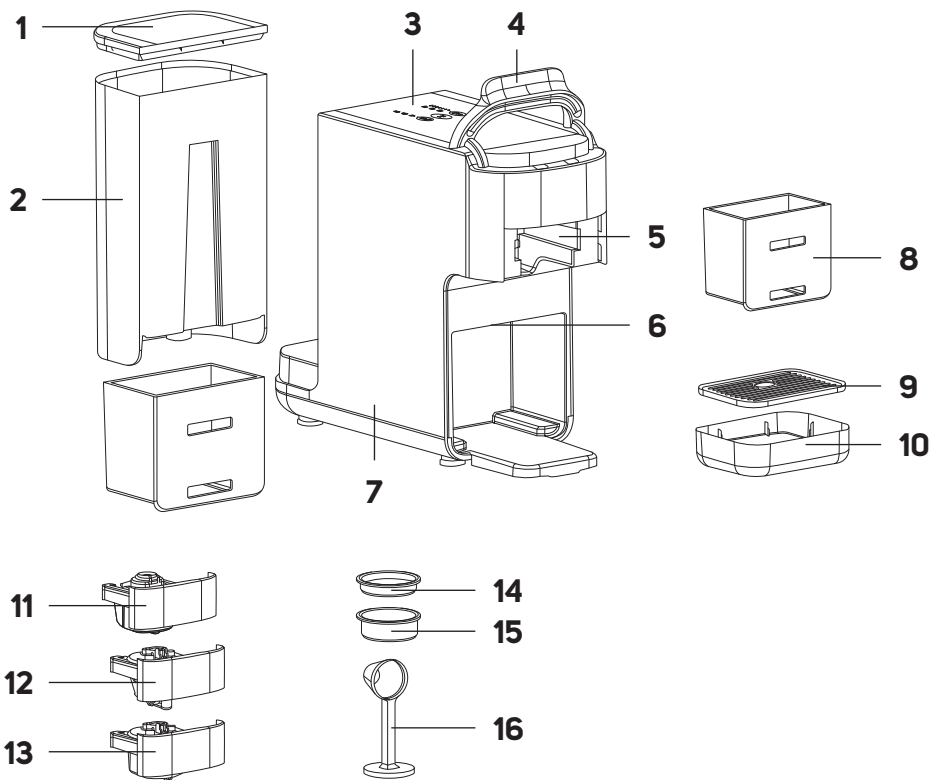
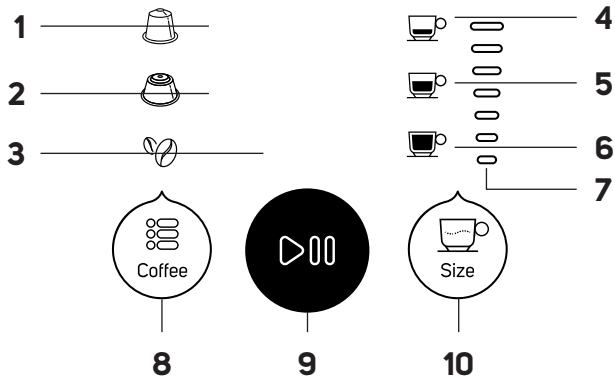

A**B**

C

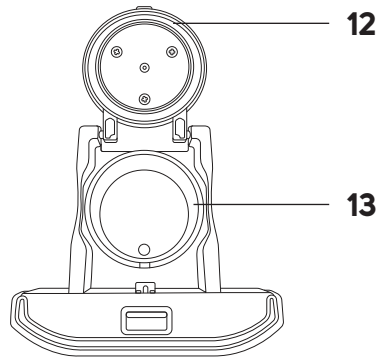
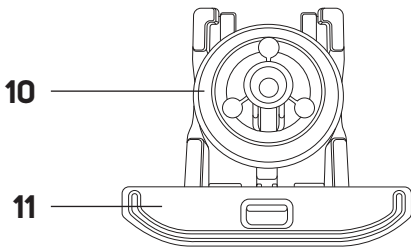
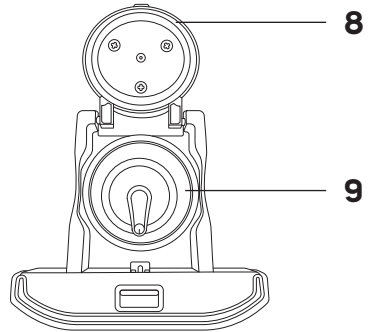
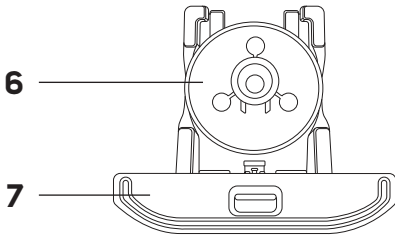
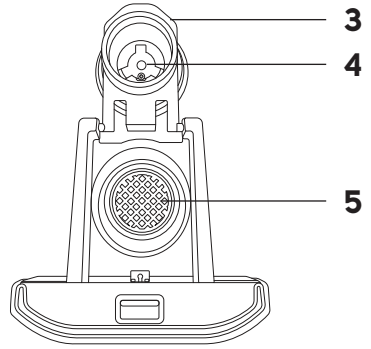
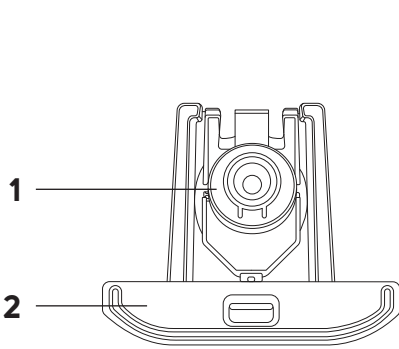

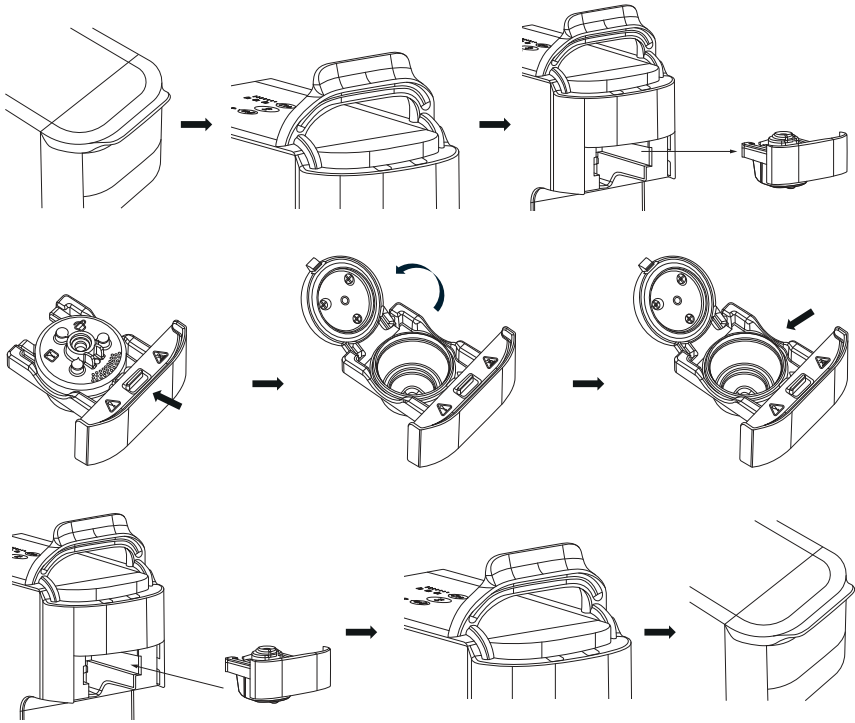
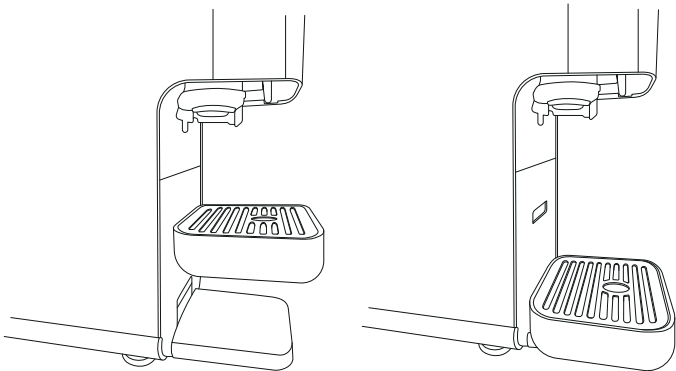
D**E**

Fontos biztonsági utasítások

FIGYELMESEN OLVASSA EL, ÉS ŐRIZZE MEG KÉSŐBBI FELHASZNÁLÁS CÉLJÁBÓL.

- Ezt a készüléket csak 8 évnél idősebb gyerekek használhatják, akik felügyelet alatt vannak, vagy ismertették velük a készülék biztonságos használati módját és tisztában vannak az esetleges veszélyekkel.
- Gyermekeknek tilos a készülékkel játszani.
- A karbantartást és tisztítást gyerekek nem végezhetik, ha nem idősebbek 8 évnél és nincsenek felügyelet alatt.
- A készüléket és a tápkábelt tartsa távol 8 évnél fiatalabb gyerekektől.
- Ezt a készüléket csak olyan csökkent fizikai, érzékszervi vagy mentális képességű személyek használhatják, akik felügyelet alatt vannak vagy ismertették nekik a készülék biztonságos használati módját és tisztában vannak az esetleges veszélyekkel.
- Ha a tápkábel sérült, a cserét bízza szervizközponttal, hogy elkerülje a veszélyes helyzetek kialakulását. Sérült hálózati kábellel a készüléket tilos használni.
- Ez a készülék háztartási használatra való. A készülék személyes, nem kereskedelmi célú felhasználásra is alkalmas, például:
 - konyhasarok üzletekben, irodákban és más munkahelyeken;
 - mezőgazdasági területeken;

- szállodák, motelek és más szálláshelyek;
- szállást és reggelit biztosító vendéglátóhelyek.
- A készüléket nem szabad a tisztítás során vízbe meríteni.



VIGYÁZAT:

Vigyázzon, ne öntse le a csatlakozót.

A vízzel érintkező felületeket tisztítsa a kézikönyv utasításainak megfelelően.



VIGYÁZAT:

A helytelen használat sérülést okozhat.

A fűtőelem a használatot követően forró.

A készüléket használat közben nem szabad szekrényben tartani.

- Mielőtt a hálózathoz csatlakoztatja, ellenőrizze, hogy a készülék címkején feltüntetett névleges feszültség egyezik-e az aljzat elektromos feszültségével.
- A készüléket csak jól földelt aljzatba csatlakoztassa. Biztonsági okokból nem javasoljuk elosztó vagy hosszabbító kábel használatát.
- A készüléket ne helyezze ablakpárkányra, a mosogató cseptálcájára vagy instabil felületre. Mindig stabil, sima és száraz felületre helyezze.
- A készüléket ne tegye elektromos vagy gáz főzőlapra vagy nyílt láng közelébe.
- A készüléket tilos kád, zuhanyzó vagy medence közvetlen közelében használni.
- A készülék kávé készítésére való. A készüléket csak a rendeltetésének megfelelő célra használja.
- Ne használja a készüléket szabadban.
- A készüléket az ebben a használati útmutatóban ismertetett utasításoknak megfelelően használja. Ellenkező esetben sérülés történhet, a készülék meghibásodhat vagy veszélyes helyzet alakulhat ki.
- Működés közben legalább 15 cm szabad teret kell hagyni a készülék körül és fölötte a levegő megfelelő áramlása érdekében.
- Ne használja a készülék felső felületét egyéb tárgyak tárolására.
- Tölts fel a víztartályt tiszta hideg vízzel. Ne öntsön bele melegített vizet vagy más folyadékot, és ne tegyen bele semmilyen tárgyat.
- A készülék bekapcsolása előtt győződjön meg róla, hogy:
 - a cseptálca a ráccsal megfelelően elhelyezve a helyén van;
 - a tartályban van megfelelő mennyiségű víz, és megfelelően el van helyezve a helyén. A víz szintje nem haladhatja meg a maximális vonalat.
- A készüléket sose kapcsolja be és üzemeltesse üres víztartállyal. A készülék meghibásodhat.
- A készülék használata közben legyen nagyon óvatos, nehogy megégesse magát a forró vízzel vagy gőzzel.
- A készülék használata közben rendszeresen ellenőrizze a tartály vízszintjét. Ha a vízszint a minimum jelzés alá esik, tölts fel a kézikönyvben leírtak szerint.
- A készülék belsejében található adapter felett egy éles tű található, amely használat közben a kapszula átszúrására szolgál. Legyen fokozottan óvatos a sérülések elkerülése érdekében. Ne tegye a kezét a készülék belsejébe, amikor a tartót kiveszi.
- Legyen különösen óvatos, amikor a vízzel teli cseptálcát kezeli. A víz forró lehet, és fennáll a forrázás vagy égési sérülés veszélye.
- Ne mozgassa a készüléket, ha egy csésze kávé a cseptálca rácsára helyez, vagy a csészéket a melegítésre szánt felületre helyezi.
- Ügyeljen rá, hogy a tápkábel ne érintkezzen forró felülettel.
- A készüléket a csatlakozónál fogva húzza ki az aljzatból, soha ne a kábelt húzza. Ellenkező esetben a hálózati kábel vagy az aljzat sérülhet.
- Akadályozza meg, hogy a tápkábel és a csatlakozódugók vízzel vagy más folyadékkal érintkezzenek.
- Használat előtt teljesen tekerje le a tápkábelt.
- A tápkábelt ne hagyja az asztal vagy konyhapult széléről lógni, forró felülethez érni vagy összegabalyodni. Ne tegyen nehéz tárgyakat a hálózati kábelre.
- Biztonsági okokból a készüléket külön áramkörbe javasolt csatlakoztatni, más készülékektől elkülönítve. A készülék csatlakoztatásához ne használjon elosztót vagy hosszabbító kábelt.
- Az áramütés elkerülése érdekében ne tegye a készüléket, a talpat vagy a tápkábelt vízbe vagy más folyadékba.

A TERMÉKEN VAGY A KÍSÉRŐ DOKUMENTÁCIÓBAN ELHELYEZETT JELEK MAGYARÁZATA



A termék teljesíti az összes rá vonatkozó EU irányelv követelményeit.



Ez a jel a terméken vagy a kísérő dokumentációban azt jelzi, hogy a használt elektromos és elektronikus készülékeket nem szabad a háztartási hulladék közé dobni.

HU Multi-kapszulás kávéfőző 3 in 1

Használati útmutató

- Köszönjük, hogy megvásárolta a SENCOR márka termékét, és bízunk benne, hogy elégedett lesz vele.
- A készülék első bekapcsolása előtt olvassa el a használati útmutatót, akkor is, ha hasonló készülékek használatát már ismeri. A terméket csak úgy használja, ahogy ebben a használati utasításban le van írva. Őrizz meg az útmutatót a későbbiekre. Ha a készüléket másnak átadja, akkor ezt a használati útmutatót is csomagolja hozzá.
- A készüléket óvatosan vegye ki a csomagolásból, nehogy kidobja a csomagolóanyagot, mielőtt minden alkatrészt megtalálna. Javasoljuk, hogy legalább a hibás teljesítésre vagy a minőségi garanciára vonatkozó törvényes jog fennállásának időtartamára őrizze meg az eredeti szállítási kartont, a csomagolóanyagot, a pénztári bizonylatot és az eladó felelősségváltásának mértékéről szóló igazolást vagy a jótállási jegyet. Javasoljuk, hogy szállítás esetén a készüléket az eredeti dobozába csomagolja vissza.

A KÁVÉFŐZŐ LEÍRÁSA

A1 Vízartály fedele	A12 NESCAFÉ® Dolce Gusto®* és hasonló kapszulatartó
A2 Vízartály	A13 ESE podtartó/őrölt kávé tartó
A3 Kezelőpanel	A14 Szűrő ESE podokhoz
A4 Biztosító fogantyú	A15 Szűrő őrölt kávéra
A5 Tartó behelyezési hely	A16 Méréspohár/tömrítő
A6 Kávékiadó nyílás	
A7 A kávéfőző háza	
A8 Tárolódoboz	
A9 Csepprács	
A10 Csepptalca	
A11 Nespresso® Original* és hasonló kapszulatartó	

A KEZELŐPANEL LEÍRÁSA

B1 Nespresso® Original* kapszulatokon	B8 Coffee gomb a kapszulatartó típusának kiválasztásához
B2 NESCAFÉ® Dolce Gusto®* kapszulatokon	B9 D/00 gomb a kávéfőző be-/kikapcsolásához;
B3 Őrölt kávé/ESE pod ikon	a kávéadagolás indításához/ megszakításához
B4 Single kávé ikon	B10 Size gomb a csésze típusának/kiadott kávé mennyiségének kiválasztásához
B5 Double kávé ikon	
B6 Lungo kávé ikon	
B7 Kávétérfogat ikonok Nescafé® Dolce Gusto®* kapszulatokhoz	

- *A Nespresso® Original és a NESCAFÉ Dolce Gusto® a megfelelő harmadik fél vállalatok védjegyei, amelyek nem állnak kapcsolatban a FAST ČR, a.s. vállalattal.

A TARTÓK LEÍRÁSA

Nespresso és hasonló kapszulatartó

C1 Fedél	C4 Kapszulatlyukasztó tűskék
C2 Zár	C5 A tartó belseje
C3 Kapszulatartó rekesz	

Dolce Gusto és hasonló kapszulatartó

C6 Fedél	C8 Kapszulatlyukasztó tűske
C7 Zár	C9 Kapszulatartó rekesz

ESE podtartó/őrölt kávé tartó

C10 Fedél	C12 A szűrő beillesztésének helye
C11 Zár	

A HASZNÁLAT CÉLJA

- A Sencor SCC 1000BK kávéfőzőt úgy tervezték, hogy kapszulákból, ESE podokból és őrölt kávéból készítsen kávét.

ELŐKÉSZÍTÉS A HASZNÁLATRA

Az első használat előtt

- Az első használat előtt távolítsa el a készülékről minden csomagolást, reklámmatricát/címkét.
- Helyezze a kávéfőzőt egyenes, erős és stabil felületre, kellő távolságban a hálózati csatlakozótól. Győződjön meg arról, hogy elegendő szabad hely van a kávéfőző körül (legalább 15 centiméter), hogy biztosítsa a megfelelő légáramlást.



Figyelemztetés:

A kávéfőző nem beépített készülékként használható, és használat közben nem helyezhető szekrénybe.

- Távolítsa el a vízartályt, a rácsos csepptalcat és a mérőpoharat/tömrítőt. Mossa el őket meleg vízben kevés mosogatószerrel, öblítse le és törölje szárazra.
- Enyhén nedves ruhával törölje le a kávéfőző külsőjét és a tartókat. Törölje szárazra.
- Az összes megmosott alkatrészt tegye vissza a kávéfőzőbe.

A vízartály feltöltése

- A tartály feltöltése előtt mindig győződjön meg, hogy a tápkábel ki van húzva van az áramhálózataból. Töltse fel a vízartályt tiszta hideg ivóvízzel.
 1. Vegye le a fedelet, és húzza fel a tartályt a kávéfőző hátuljából.
 2. Töltse fel a tartályt vízzel a MAX jelzésig.
 3. Helyezze be a tartályt a kávéfőzőbe, és finoman nyomja meg, hogy összekapcsolja a tartályt alján és a kávéfőzőben lévő érintkezőket. Helyezze vissza a fedelet.



Figyelemztetés:

A tartály maximum kapacitása 1,4 l víz. Ne töltse túl. Feltöltéskor mindig tartsa be a tartályon feltüntetett minimum és maximum jelzést. Soha ne töltse meg a tartályt meleg vagy felforrósított vízzel, szénsavas vízzel vagy más folyadékkal, például tejjel. Ez a berendezés meghibásodásához vezethet.



Megjegyzés:

Ne hagyjon vizet a tartályban egy napnál tovább. A jó minőségű kávé elkészítéséhez mindig friss vizet kell használni. Ellenkező esetben negatívan befolyásolhatja az így kapott ital ízét.

- A vízartályt akkor is feltöltheti, ha a tartály be van helyezve a kávéfőzőbe. Ebben az esetben vegye le a fedelet, és öntsön vizet a tartályba. Helyezze vissza a fedelet.



Figyelemztetés:

Ügyeljen arra, hogy kiöntéskor ne öntse le a kávéfőzőt vagy a tápkábelt.

A kapszula és a tartó behelyezése a kávéfőzőbe (D ábra)

1. Fogja meg a biztosító fogantyút, és döntse felfelé.
2. Húzza ki a tartót a kávéfőző testéből.
3. Válassza ki a tartót a használni kívánt kapszula típusának megfelelően.

- Nyomja meg a zárat a fedél kioldásához és kinyitásához.
- Helyezze be a kapszulát, és zárja le a fedelet. Kísé nyomja meg, míg egy kattantást nem hall. Ez jelzi, hogy a fedél megfelelően rögzül.
- Tegye vissza a tartót a kávéfőzőbe, és hajtsa le a biztonsági fogantyút.



Figyelmeztetés:

A kapszulákat mindig az adott kapszulához való tartóval használja. Ne kombinálja a különböző kapszulákat és tartókat. Fennáll a veszélye a tartó és a kávéfőző súlyos károsodásának.



Figyelmeztetés:

Ha a biztonsági fogantyú le van hajtva, nem lehet eltávolítani vagy behelyezni a kapszulatartót.



Figyelmeztetés:

Ne használja a kávéfőzőt, ha a biztonsági fogantyú ki van döntve.

Az ESE podsűrő és az ESE podtartó/örült kávétartó behelyezése a kávéfőzőbe

- Fogja meg a biztosító fogantyút, és döntse felfelé.
- Húzza ki a tartót a kávéfőző testéből.
- Távolítsa el az ESE podtartót/örült kávétartót.
- Nyomja meg a zárat a fedél kioldásához és kinyitásához.
- Helyezze be az ESE podsűrőt, és helyezze az ESE podot a szűrőbe. Hajtsa le a fedelet. Kísé nyomja meg, míg egy kattantást nem hall. Ez jelzi, hogy a fedél megfelelően rögzül.
- Tegye vissza a tartót a kávéfőzőbe, és hajtsa le a biztonsági fogantyút.

Az örültkávé szűrő és az ESE podtartó/örült kávétartó behelyezése a kávéfőzőbe

- Fogja meg a biztosító fogantyút, és döntse felfelé.
- Húzza ki a tartót a kávéfőző testéből.
- Távolítsa el az ESE podtartót/örült kávétartót.
- Nyomja meg a zárat a fedél kioldásához és kinyitásához.
- Helyezzen be egy örültkávé szűrőt. Szórja az örült kávé a szűrőbe egy mérőpohár segítségével. A mérőpohár másik végével döngölje az örült kávé a szűrőbe. Döngölés után az örült kávé szintjének a szűrő belső falán található MAX vonalig kell érnie.
- Hajtsa le a fedelet. Kísé nyomja meg, míg egy kattantást nem hall. Ez jelzi, hogy a fedél megfelelően rögzül.
- Tegye vissza a tartót a kávéfőzőbe, és hajtsa le a biztonsági fogantyút.

Tápforráshoz való csatlakoztatás

- A hálózati csatlakozót megfelelően földelt hálózati aljzathoz csatlakoztassa. Egy rövid sipolás halható. A kezelőpanel összes gombja ki lesz kapcsolva.

A kávéfőző bekapcsolása

- Nyomja meg a **D00** gombot a kávéfőző bekapcsolásához. A **D00** gomb villogni kezd, és a kávéfőző megkezdzi az előmelegítést.
- A kávéfőző előmelegítése kész, amikor a kezelőpanelen lévő összes gomb, a Nespresso kapszula ikon és a Single kávé ikon kigyullad.



Megjegyzés:

Ha kioldja a biztonsági fogantyút, miközben a kávéfőző be van kapcsolva, a kezelőpanel villogni fog, és a kávéfőzőt nem lehet beállítani vagy elindítani, amíg le nem hajtja a biztonsági fogantyút.



Megjegyzés:

Amikor a kávéfőző felmelegszik, nem lehet elindítani a kávékészítést.

A kávéfőző átöblítése

Első használat előtt vagy hosszabb használaton kívüli időszak után a kávéfőzőt át kell öblíteni, hogy megtisztítsa a belső csöveket és alkatrészeket.

- Győződjön meg arról, hogy a víztartály tele van, a tartóban nincs kapszula vagy örült kávé, és a biztosító fogantyú le van hajtva. Helyezzen a cseppeltálcára rácsra egy csészét, amelybe a víz lefolyhat.
- Miután a kávéfőző előmelegedett, helyezzen be bármilyen tartót a kávéfőzőbe, és válassza ki a csésze méretét, nyomja meg a **D00** gombot, és a kávéfőző elindul. A víz a belső csöbe kerül, felmelegszik, átáramlik a főzőfejen keresztül, és a kávé a csészébe folyik.
- Amikor az öblítési folyamat befejeződött, hangjelzés hallható, és a kezelőpanel világít.
- Újítsa ki a csészét, és a kávéfőző készen áll a használatra.

Kávékészítés

- Tegye a kapszulát a tartóba és a tartót a kávéfőzőbe, kapcsolja be és hagyja előmelegedni.
- Helyezzen egy csészét a cseppeltálcára.
- A **Coffee** gomb nyomogatásával válassza ki az elkészíteni kívánt kávé típusát.



: kávé készítése Nespresso kapszulából;



: kávé készítése Dolce Gusto kapszulából;



: kávé készítése örült kávéból/ESE podból.

- Nyomja meg többször a **Size** gombot a csészetípus/adagolt kávé mennyiségének kiválasztásához. Ha Nespresso kapszulát vagy örült kávé/ESE pod kávé választ, akkor a következőket választhatja:



: egy csésze elkészítése;



: két csésze elkészítése (intenzívebb kávé);



: Lungo kávé elkészítése.

Ha a Dolce Gusto kapszulából választ kávé, kiválaszthatja a kiadott kávé mennyiségét. A gomb minden lenyomásakor egy ikon világít az ikonskálán (**B7**). Minél több vonal gyullad ki, annál több kávé folyik a csészébe.

- Nyomja meg a **D00** gombot, és a kávéfőző elindítja a kávékészítést. A kezelőpanelen a **D00** gomb, a kiválasztott kávé típus és a mennyiség/intenzitás továbbra is világít. A többi kialszik.
- Az elkészítési folyamat automatikusan befejeződik, amint az előre beállított mennyiség kávé a csészébe folyik.
- Vegyen el a csészét a cseppprácsról, és élvezze a kávéját.
- Hajtsa ki a biztosító fogantyút, és távolítsa el a tartót. A használt kapszulát/ESE-t környezetbarát módon, a gyártó utasításai szerint ártalmatlanítsa. Dobja a kávézaccot a házi komposztálába.



Figyelmeztetés:

A tartó, a használt kapszula vagy kávézacc nagyon forró lehet. Fennáll az égési sérülés kockázata a helytelen kezelés miatt.



Figyelmeztetés:

Kávékészítés közben ne nyissa ki a biztonsági fogantyút.



Megjegyzés:

A kávékészítést bármikor megszakíthatja a **D00** gomb rövid megnyomásával.



Megjegyzés:

Ne használja újra a kapszulákat. Tartsa be a kapszulagyártó utasításait.

Az egyes italok alapértelmezett adagolási idejének táblázata

Kávé/Csésze típus	Single	Double	Lungo
Nespresso kapszula	30 ml	60 ml	110 ml
Örölt kávé/ESE pod	30 ml	60 ml	110 ml

Kávé/Kigyulladt vonalak száma	1	2	3	4	5	6	7
Dolce Gusto kapszula	30 ml	40 ml	70 ml	110 ml	160 ml	170 ml	220 ml

A víztartály vízzel történő feltöltése

- Ha a kávéfőző használatáa közben a tartályban lévő víz kifogy, fel kell tölteni. Vegye le a fedelet, és öntsön tiszta vizet a tartályba. Helyezze vissza a fedelet.



Figyelmeztetés:

Ügyeljen arra, hogy a víztartály feltöltésekor ne öntse le a kávéfőzőt vagy a tápkábelt. A kiomlott vizet törölje le száraz ronggyal.

Automatikus kikapcsolás

- A kávéfőző 15 perc téttlenség után automatikusan kikapcsol. Ez normális jelenség. Nyomja meg a **D00** gombot, a kávéfőző bekapcsol, és a belső hőmérséklettől függően elkezd előmelegedni.

A csepptálcá elhelyezése (E ábra)

- A csepptálcá két pozícióban helyezhető el: felül a kisebb csészékhez vagy alul a nagyobb csészékhez, vagy eltávolíthatja, ha magas poharat/csészt használ.

KARBANTARTÁS ÉS TISZTÍTÁS

- A készülék tisztítása előtt először mindig húzza ki a tápkábel csatlakozóját a hálózati aljzatból, és várja meg, míg a készülék teljesen kihűl.
- A kávéfőzőt minden használat után tisztítsa meg.
- A készülék egyetlen részének tisztításához se használjon súrolószert, higított sít, amelyek felsérthetik a készülék felületét. A készülék egyetlen alkatrésze sem mosható mosogatógépben.



Figyelmeztetés:

Az áramütés veszélyének elkerülése érdekében ne tegye a készüléket, a tápkábelt vagy a hálózati csatlakozódugót vízbe vagy más folyadékba.

A tartók tisztítása

- Hajtsa ki a biztonsági fogantyút, és húzza ki a tartót a kávéfőzőből. A használt kapszulát környezetbarát módon, a gyártó utasításai szerint ártalmatlanítsa. Ha örölt kávéból készített kávé, dobja a kávézaccot a házi komposztálóba.
- Öblítse le a tartót folyó meleg víz alatt, és törölje szárazra egy tiszta ruhával.
- A tartó eltávolítása után enyhén megnedvesített szivaccsal és tiszta ruhával törölje szárazra a kávéfőző belsejének alsó részét.
- Helyezze vissza a tartót a kávéfőzőbe, és hajtsa le a biztonsági fogantyút.

A csepptálcá és a rács tisztítása

- Óvatosan vegye ki a csepptálcát, távolítsa el a rácsot és öntse ki a tálcá tartalmát.
- A tálcát és a rácsot mossa el meleg vízben kevés mosogatószerrel, majd öblítse le tiszta vízzel. Törölje szárazra.

A víztartály tisztítása

- Vegye ki a víztartályt a kávéfőzőből és öntse ki a vizet.
- Öblítse ki a tartályt tiszta meleg víz alatt és törölje szárazra.

A kávéfőző külső felületének tisztítása

- Puha, enyhén nedves szivaccsal törölje le a kávéfőzőt, majd törölje szárazra egy tiszta ruhával.

VÍZKÖMMENTESÍTÉS

- A kávéfőző használatáa során a belső körben lerakódhatnak a vízben lévő ásványi anyagok. Ez természetes folyamat. Ezért rendszeresen vízkömentesíteni kell. A lerakódott ásványi anyagok negatívan befolyásolhatják a kávé ízét.
- Amikor a kávéfőzőt vízkömentesíteni kell (általában körülbelül 500 csésze után), a **Coffee** és a **Size** gomb felváltva villog.



Megjegyzés:

Még akkor is, ha a **Coffee** és a **Size** gomb felváltva villog, lehetséges a kávé elkészítése. A gyári beállítások visszaállítása nem állítja vissza a csészeszámlálót.

- Töltse meg a víztartályt víz és egy vízkömentesítő szer oldatával egészen a MAX jelzésig. A kapszulás kávégépekhez való vízközdőt használjon, és kövesse a vízközdő kísérő dokumentációjában található utasításokat.
- Tegye be a tartót a kávéfőzőbe.
- Tegyen egy keldően nagy edényt a fej alá, amelybe a használt vízközdő oldat és az ásványi lerakódások folynak.
- Nyomja meg és tartsa lenyomva egyszerre a **Coffee** és a **Size** gombot 5 másodpercig, és a kávéfőző vízkömentesítő üzemmódba kapcsol. A **Coffee** és a **Size** gomb gyorsan villog.
- Nyomja meg a **D00** gombot, és a vízkömentesítő folyamat elindul.
- Várja meg, míg a kávéfőző befejezi a vízkömentesítést.
- Távolítsa el a tálat, és a vizet öntse ki.
- Vegye ki a víztartályt, öblítse ki és tisztítsa meg. Töltse fel tiszta vízzel, és helyezze vissza a kávéfőzőbe.
- 2–3-szor öblítse át a kávéfőzőt, hogy eltávolítsa a vízközdő és az ásványi lerakódások esetleges maradványait.



Megjegyzés:

Ha meg kell szakítania a vízkömentesítést, nyomja meg és tartsa lenyomva a **Coffee** és a **Size** gombokat 5 másodpercig.

TÁROLÁS

- Mielőtt elteszi a készüléket, győződjön meg róla, hogy tiszta, száraz és teljesen kihűlt. Végezze el a vízkömentesítési folyamatot. A készüléket aztán tegye egy jól szellőző száraz helyre, ahol gyermekek és állatok nem férhetnek hozzá.



Tipp:

A használaton kívüli tartókat a tárolódobozban tárolhatja.

PROBLÉMEGOLDÁS

Probléma	Ok	Megoldás
A kávé elkészítése során a Coffee és a Size gombok egyszerre villogtak, és a vízvivattyú leállt.	Hiba a tartályból a kávéfőzőbe történő vízbevezetésnél, vagy a víztartály üres.	Távolítsa el a tartályt, és szárítsa meg a vízbemeneteli nyílást a kávéfőzőben, vagy töltsön vizet a tartályba.
	A kávé lassan folyik, a kapszula eltömődhetett.	Vegye ki a tartót, és ellenőrizze a kapszula helyét.
	A kávé lassan folyik, lehet, hogy nem megfelelő tartóval rendelkező kapszulát használt.	Távolítsa el a tartót és ellenőrizze, hogy a kapszula a megfelelő tartóban van-e.
A kávéfőző nem kapcsol be.	A csatlakozó nincs bedugva a hálózati aljzatba.	A mosogatógépet csatlakoztassa a hálózati aljzatba.
	Nem nyomta meg a D00 gombot.	Nyomja meg a D00 gombot a kávéfőző bekapcsolásához.
A kávéfőző furcsa hangot ad ki.	A víztartály üres.	Töltsön vizet a tartályba.
A kávéfőzőt be van kapcsolva, de nem ad ki kávét.	Nem megfelelő tartóval rendelkező kapszulát használt.	Távolítsa el a tartót és ellenőrizze, hogy a kapszula a megfelelő tartóban van-e.
Víz van a kávéfőző alatt.	A víztartály nincs megfelelően behelyezve.	Távolítsa el a tartályt, és helyezze vissza, hogy érintkezzen a kávéfőző vízbevezető nyílásával.
A tartályt nem lehet a kávéfőzőbe tenni.	A biztonsági fogantyút le van hajtva.	Hajtsa ki a biztonsági fogantyút, hogy a tartó behelyezhető legyen a kávéfőzőbe.
A kávéfőző sziszegő hangot ad ki a kávéadagolás során.	Ez természetes jelenség a kávékészítés során.	



Megjegyzés:

Ha a probléma továbbra is fennáll, vagy a fentiekben nem szerepel, kapcsolja ki a gépet, válassza le az áramforrásról, és forduljon egy hivatalos szervizközpontozhoz.

MŰSZAKI ADATOK

Névleges feszültségtartomány 220–240 V–
 Névleges frekvencia 50–60 Hz
 Névleges fogyasztás 1215–1545 W
 Energiafogyasztás kikapcsolt üzemmódban 0,3 W
 Zajszint < 68 dB

A készülék 15 perc után automatikusan kikapcsolt állapotba kapcsol téltenség esetén, ha hálózati aljzathoz van csatlakoztatva.

A HASZNÁLT CSOMAGOLÓANYAGOKRA VONATKOZÓ UTASÍTÁSOK ÉS TÁJÉKOZTATÓ

A használt csomagolóanyagot az önkormányzat által kijelölt hulladékgyűjtő helyen adja le.

A HASZNÁLT AKKUMULÁTOROK ÁRTALMATLANÍTÁSA

A megfelelő ártalmatlanítás érdekében használt akkumulátorokat adja le a kijelölt gyűjtőhelyen. Az akkumulátorok megfelelő ártalmatlanításával segít elkerülni a negatív környezeti és egészségügyi hatásokat.

HASZNÁLT ELEKTROMOS ÉS ELEKTRONIKUS KÉSZÜLÉKEK ÁRTALMATLANÍTÁSA

A használt elektromos és elektronikai termékeket nem szabad a normál háztartási hulladékba dobni. A megfelelő ártalmatlanításhoz és újrafelhasználáshoz az ilyen terméket adja le a kijelölt gyűjtőhelyeken. Az EU országokban, illetve más európai országokban a használt termékeket azonos új termék vásárlása esetén az eladás helyén is le lehet adni. A termék megfelelő módon történő ártalmatlanításával segít megőrizni az értékes természeti erőforrásokat, és hozzájárul a nem megfelelő hulladék-megsemmisítés által okozott esetleges negatív környezeti és egészségügyi hatások megelőzéséhez. A további részletekről a helyi önkormányzati hivatal vagy a legközelebbi hulladékgyűjtő hely ad tájékoztatást. Ezen hulladékfajta nem megfelelő ártalmatlanítása a nemzeti előírásokkal összhangban bírsággal sújtható.

Az Európai Unió országokban működő vállalkozások számára

Elektromos és elektronikus berendezések megsemmisítésével kapcsolatban kérjen tájékoztatást eladójától vagy forgalmazójától.

Ártalmatlanítás az Európai Unión kívüli országokban

Ha ezt a terméket ártalmatlanítani kívánja, a szükséges tájékoztatásért forduljon a termék eladójához vagy a helyi önkormányzat illetékes osztályához.

.....

A szöveg és a műszaki paraméterek változtatásának jogát fenntartjuk.

FAST ČR, a.s.
U Sanitasu 1621
CZ-251 01 Říčany
www.sencor.com
info@sencor.cz