

GERMAN STEYR TYPE 1500A/01

DIY-CART CHASSIS
DIY車体キット製成品セット



1/48 ドイツ大型軍用乗用車 シュタイヤー 1500A/01



In the early days of World War II, German mechanized units achieved many victories by employing the "Blitzkrieg" strategy. These triumphs made the Wehrmacht keenly aware of the need for large numbers of reliable transport vehicles. In the spring of 1940, the so-called "Schell Program" sought to consolidate and standardize the wide variety of wheeled vehicles then in use by the German army. Vehicles were classified according to weight, from 1 to 6.5 tons. One of the vehicles in the 1.5-ton class was the 1500A/01, produced by the Austrian firm Steyr. Developed using the chassis of a 1500A truck, the 1500A/01 housed an eight cylinder, 550hp gasoline engine, a four forward/one reverse gear transmission, a front wheel toner bar, and a leaf spring rear suspension. The all-wheel drive vehicle featured cabriolet

in the Antipartagen des Zweiten Weltkriegs erzielten die motorisierten Deutschen Einheiten viele Siege durch Anwendung der "Blitzkrieg" Strategie. Diese Erfolge bestärkten die Wehrmacht in der Erkenntnis des Bedarfs an einer großen Zahl zuverlässiger Transportfahrzeuge. Im Frühjahr 1940 sollte mit dem so genannten "Schell Programm" die Vielfalt der damals bei der Deutschen Wehrmacht eingesetzten Kraftfahrzeuge konsolidiert und vereinheitlicht werden. Die Fahrzeuge wurden nach Gewicht eingeteilt, von 1 bis 6,5 Tonnen. Unter den Fahrzeugen der 1,5-Tonnen Klasse befand sich der 1500A/01, hergestellt von der Österreichischen Firma Steyr. Entwickelt unter Verwendung des Chassis eines 1500A Lastwagens, besaß der 1500A/01 einen Achtzylinder-Benzinmotor mit 550PS und ein Getriebe mit vier Vordrängergängen und einem Rückwärtsgang, Tonsonenabst. an den Vorderrädern und Hinterradaufhängung mit Blattfeder. Das Allradantriebs-Fahrzeug verfügte

Au début de la 2^e G.M., les unités mécanisées allemandes remportèrent de nombreuses victoires en utilisant la stratégie de la Blitzkrieg. Ces succès firent prendre conscience à la Wehrmacht de la nécessité de disposer d'une grande quantité de véhicules de transport fiables. Au printemps 1940, le programme "Schell" fut établi pour augmenter et standardiser le parc de véhicules à roues de l'armée allemande. Les véhicules étaient classifiés en fonction de leur poids, de 1 à 6,5 tonnes. Le 1500A/01 de la classe 1,5 tonnes était produit par la firme autrichienne Steyr. Développé sur la base du châssis de camion 1500A, le 1500A/01 disposait d'un moteur à essence huit cylindres de 550cv, d'une transmission à quatre rapports avant et un arrière, d'une suspension avant à barre de torsion et d'une suspension arrière à ressorts à lames. Ce véhicule à

第二次世界大戦の初め、電撃作戦を延びて勝利を得たドイツは、戦線部隊を機械化することの重要性を再認識するとともに、戦線部隊への補給を支える輸送車輛の確保の必要性も実感しました。当時、ドイツ軍の採用していた輸送車輛は多岐にわたっており、生産や運用面で様々な不都合があったのです。1940年春、ドイツ軍は連用車輛総監ファウストル・シュルツの指揮のもとで、軍用車生産の標準化を図りました。これは一般にシュルツ計画と呼ばれ、車輛の標準統合とともに部品の規格を統一して生産性を高めるものでした。例えば、1.5トン車もあつたトラックは30種類に、5.2種類の乗用車は19種類に集約されたのです。これらの車輛は重量により1トン、1.5トン、3トン、4.5トンおよび6.5トンの5種類に分けられました。そしてこの1.5トン車の中の一台として、オーストリア・シュタイヤー社製1500A型のシャーシを基に開発された全

body style and a distinctive rounded engine hood with front guard, pressed with the machine's versatility and on-road top speed of 100km/h, the Wehrmacht ordered the production of a modified version for command use. In contrast to the 8-person capacity of the 1500A/01, the Kommandeurwagen, which was designed for comfort, could carry only 5 passengers. Towards the end of the war, a variant was built that incorporated bulletproof front glass and reinforced steel plates on doors. A total of 12,450 models were produced from 1941 to 1944, with the Kommandeurwagen active on all fronts from Russia to North Africa. The vehicle was used as a staff car, HQ transport, artillery tractor and ambulance, and was particularly highly regarded for its service during the African campaign.

über eine cabrioletartige Karosserie und eine charakteristisch abgerundete Motorhaube mit Rammschutz vorn. Vor der Weitsichtigkeit des Fahrzeugs und einer Höchstgeschwindigkeit von 100km/h auf der Straße beorderte, ordnete die Wehrmacht die Fertigung einer abgewandelten Version für Befehlshaber an. Im Gegensatz zu der 8-Personen-Zuladung des 1500A/01 konnte der auf Komfort ausgelegte Kommandeurwagen nur 5 Fahrgäste befördern. Gegen Ende des Kriegs wurde eine Variante gebaut, die eine kugelsichere Frontscheibe und verstärkte Stahlplatten an den Türen besaß. Insgesamt wurden 12.450 Modelle zwischen 1941 und 1944 gebaut, wobei der Kommandeurwagen an allen Fronten von Russland bis Nordafrika im Dienst war. Das Fahrzeug wurde als Stabwagen, für hochwertige Transporte, als Artillerie-Zugfahrzeug und als Sanitätsauto eingesetzt, es wurde besonders für seine Dienste beim Afrika-Feldzug geschätzt.

transmission intégrale avait une carrosserie type cabriolet et un vitesse élevé ainsi qu'une caractéristique impressionnée par la polyvalence et la vitesse (haut sur route de 100km/h de l'engin, la Wehrmacht ordonna la production d'une version modifiée destinée au commandement. Par rapport au 1500A/01 pouvant transporter huit personnes, le Kommandeurwagen était plus confortable, conçue pour cinq passagers seulement. Vers la fin de la guerre, une variante avec pare-brise renforcé et portières blindées fut produite. Un total de 12.450 exemplaires ont été construits de 1941 à 1944, le Kommandeurwagen étant actif sur tous les fronts de la Russie à l'Afrique du Nord. Elle était utilisée comme voiture de haut niveau ou de commandement, tracteur d'artillerie ou ambulance et s'illustra particulièrement durant la Campagne d'Afrique du Nord.

輪駆動の軽便な軍用乗用車が1500A/01でした。前面にガードが付いた、特徴的な丸みのあるエンジンフードを備えたこの乗用車は、乗員8名、空冷8気缸8.5馬力のガソリンエンジンを搭載し、前進4段と後進1段の定速機、そして前後トーションバー式、後輪リフスアプリアングルのサスペンションを備え、舗装路上では最高速度100km/hでの走行が可能でした。また、指揮官用のコマンドワゴンと呼ばれるタイプも生産され、大戦後期には防弾ガラスや鋼板で強化されたドアが取り付けられたタイプも造られました。前線ではロシアからアフリカまでのあらゆる戦場で、幕僚車、部隊本部員車、火砲牽引車、それに負傷車など多くの用途に採用され、1941年から1944年までに各規格合わせて12,450台を生産。特に北アフリカ戦場では、信頼性の高い空冷エンジンによって優れた機動力を発揮し、多くのドイツ軍将兵に好まれたのです。

RECOMMENDED TOOLS

《用要する工具》
Tools recommended
Benötigtes Werkzeug
Outils nécessaires

接着剤
ブラスチック接着剤
Cement
Kleber
Colle



瞬間接着剤
Instant cement
Sekundenkleber
Colle rapide



ニッパー
Side cutters
Schneidzange
Pince coupante



ドライバー (M)
+ Screwdriver (metric)
+ Schraubenzieher (metrisch)
Tourenschraub + (métrique)



ドリルビット (ドリル刃)
Pis sées (drill drill bit)
Schraubdrück (drill Spindelbohrer)
Outil à percer (trou de diamètre)



ナイフ
Modelling knife
Modellmesser
Couteau de modéliste

READ BEFORE ASSEMBLY

注意 ●このキットは組み立てモデルです。作る前に必ず説明書を最後までお読みください。また小学生などの低年齢の方が組み立てるときは、保護者の方もお読みください。また接着剤や塗料は、必ずプラスチック用をお使いください。(別売) ●工具の使用には十分注意してください。特にナイフ、ニッパーなどの刃物によるケガや事故に注意してください。●接着剤や塗料は使用する前にそれぞれの注意書きをよく読み、指示に従って正しく使用し、使用するときは換気に十分注意してください。●小さなお子様のいる所での作業はやめてください。小さな部品の飲み込みや、ビニール袋をかぶつての窒息などの危険な状況が考えられます。

CAUTION ●Read carefully and fully understand the instructions before commencing assembly. A supervising adult should also read the instructions if a child assembles the model. ●When assembling this kit, tools including knives are used. Extra care should be taken to avoid personal injury. ●Read and follow the instructions supplied with paint and/or cement, if used (not included in kit). Use plastic cement and paints only. ●Keep out of reach of small children. Children must not be allowed to suck any part, or pull vinyl bag over their heads.

VORSICHT ●Bevor Sie mit dem Zusammenbau beginnen, sollten Sie alle Anweisungen gelesen und verstanden haben. Fall sein Kind das Modell zusammenbaut, sollte ein beaufsichtigender Erwachsener die Bauanleitung ebenfalls gelesen haben. ●Beim Zusammenbau dieses Bausatzes werden Werkzeuge einschließlich Messer verwendet. Zur Vermeidung von Verletzungen ist besondere Vorsicht angebracht. ●Wenn Sie Farben und/oder Kleber verwenden (nicht im Bausatz enthalten), beachten und befolgen Sie die dort beiliegenden Anweisungen. Nur Klebstoff und Farben für Plastik verwenden. ●Bausatz von kleinen Kindern fernhalten. Verhüten Sie, daß Kinder irgendwelche Bauteile in den Mund nehmen oder Plastiktüten über den Kopf ziehen.

PRECAUTIONS ●Bien lire et assimiler les instructions avant de commencer l'assemblage. La construction du modèle par un enfant doit s'effectuer sous la surveillance d'un adulte. ●L'assemblage de ce kit requiert de l'outillage, en particulier des couteaux de modélisme. Manier les outils avec précaution pour éviter toute blessure. ●Lire et suivre les instructions d'utilisation des peintures et ou de la colle, si utilisées (non incluses dans le kit). Utiliser uniquement une colle et des peintures spéciales pour le polystyrène. ●Garder hors de portée des enfants en bas âge. Ne pas laisser les enfants mettre en bouche ou sucer les pièces, ou passer un sachet vinyl sur la tête.

PAINT REQUIRED

塗装指示のマークです。タミヤカラーのカラーナンバーで指示しました。

This mark denotes numbers for Tamiya Paint colors. / Dieses Zeichen gibt die Tamiya-Farbnrnummern an. / Ce signe indique la référence de la peinture TAMIYA à utiliser.

TS-3 ●ダークイエロー / Dark yellow / Dunkelgelb / (XF-60) Jaune foncé

TS-4 ●ジャーマングレイ / German grey / (XF-63) Deutsches Grau / Gris Panzer

X-11 ●クロームシルバー / Chrome silver / Chrom-Silber / Aluminium chromé

X-18 ●セミグロスブラック / Semi gloss black / Seidenglanz Schwarz / Noir satiné

XF-1 ●フラットブラック / Flat black / Matt Schwarz / Noir mat

XF-2 ●フラットホワイト / Flat white / Matt Weiß / Blanc mat

XF-10 ●フラットブラウン / Flat brown / Matt Braun / Brun mat

XF-15 ●フラットフレッシュ / Flat flesh / Fleischfarben Matt / Chair mate

XF-49 ●カーキ / Khaki / Khaki / Kaki

XF-56 ●メタリックグレイ / Metallic grey / Grau-Metallic / Gris métallisé

XF-61 ●ダークグリーン / Dark green / Dunkelgrün / Vert foncé

XF-64 ●レッドブラウン / Red brown / Rotbraun / Rouge brun

XF-65 ●フィールドグレイ / Field grey / Feldgrau / Gris campagne

ASSEMBLY



- 組立説明図の中で塗装指示のない部品は車体色で塗装します。
- When no color is specified, paint the item with body color.
- Wenn keine Farbe angegeben ist, Teile mit Karosseriefarbe bemalen.
- Lorsqu'aucune teinte n'est spécifiée, peindre dans la teinte de carrosserie.

《瞬間接着剤について》

- ★通常は塗装する前に使用します。その際、接着面の油分を十分に取ってください。塗装後に接着する場合は接着面の塗料を落としてから使用します。この時、塗料が残っていると接着力が極端に低下するので注意しましょう。
- ★接着剤をつけすぎると接着力が落ちるだけでなく、白化しやすくなるので注意してください。
- ★劣化した接着剤は使用しないでください。不要な部品で試してから使用してください。
- ★使用する際は瞬間接着剤の取扱説明をよく読んでからご使用ください。

INSTANT CEMENT

- ★Remove any paint or oil from cementing surface before affixing parts.
- ★Use only a small amount of cement. Too

much cement will make joints turn white and lose adhesion.

- ★Do not use old cement. Test cement first with unnecessary parts such as sprues before use.
- ★Carefully read instructions on use before cementing.

SEKUNDENKLEBER

- ★Entfernen Sie alle Farbe und Ölflecke von der Kleboberfläche bevor sie Teile ankleben.
- ★Verwenden Sie nur geringe Mengen Klebstoff. Bei zuviel Klebstoff kann sich die Verbindung verschieben und die Haftkraft verloren gehen.
- ★Verwenden Sie keinen alten Klebstoff. Testen Sie den Kleber vor der Anwendung zuerst mit nicht benötigten Teilen etwa vom

Spritzling.

- ★Vor dem Kleben die Gebrauchsanleitung sorgfältig lesen.

COLLE RAPIDE

- ★Enlever les traces de peinture ou de graisse des surfaces de contact avant de coller les pièces.
- ★N'utiliser qu'une petite quantité de colle. Un excès peut blanchir les lignes de joint et limiter l'adhésion.
- ★Ne pas utiliser une colle périmée. Tester la colle sur des pièces inutilisées comme des morceaux de grappes avant utilisation effective.
- ★Lire soigneusement les instructions avant de coller.

1 シャーシの組み立て Chassis assembly Zusammenbau des Chassis Assemblage du châssis



- ★ダイキャスト部品との接着には瞬間接着剤を使用してください。
- ★Affix die-cast metal part using instant cement.
- ★Den Teil aus Metall-Spritzguss mit Sekundenkleber anbringen.
- ★Fixer la pièce en métal moulé avec de la colle rapide.

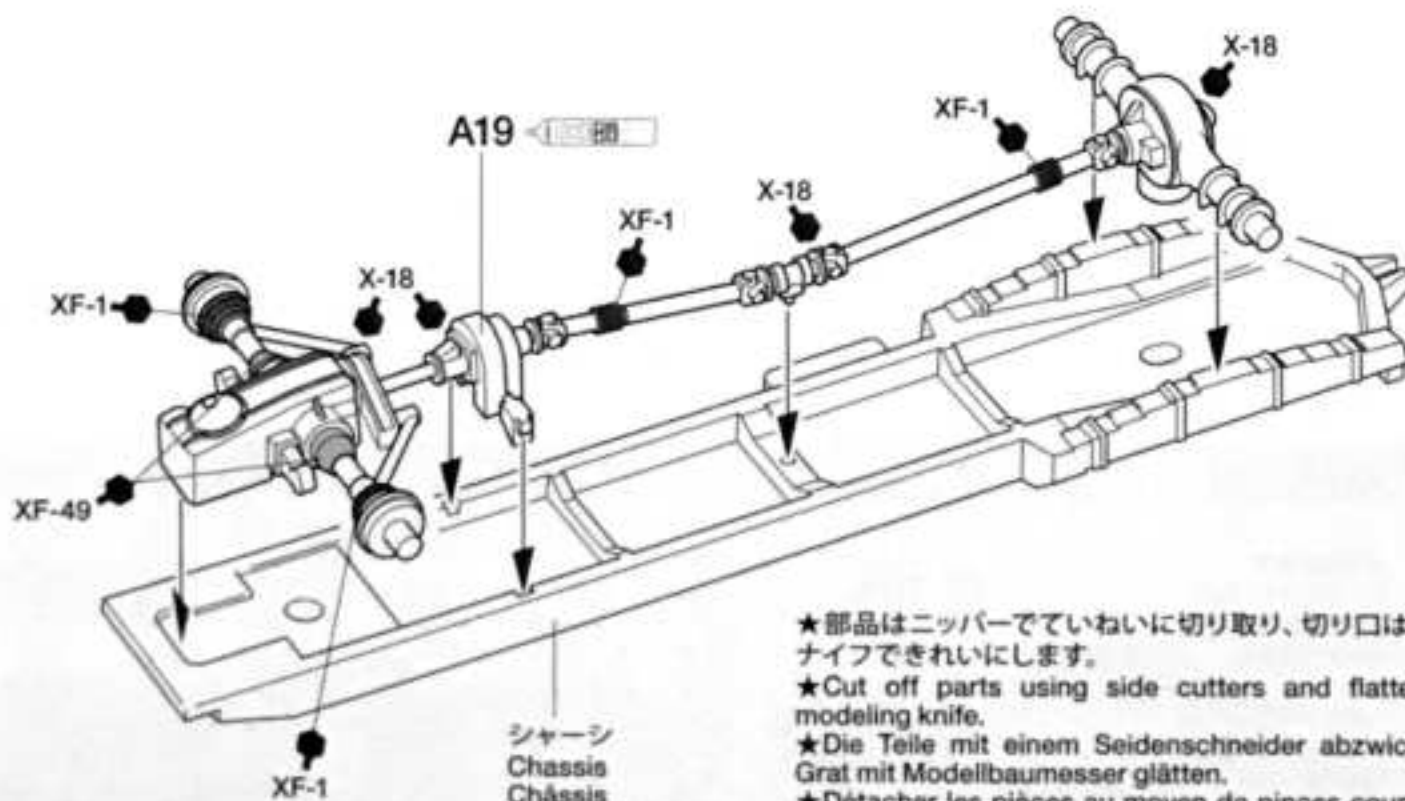

- ★部品はニッパーでいねいに切り取り、切り口はカッターナイフできれいにします。
- ★Cut off parts using side cutters and flatten using modeling knife.
- ★Die Teile mit einem Seidenschneider abwickeln und Grat mit Modellbaumesser glätten.
- ★Détacher les pièces au moyen de pinces coupantes et aplatir avec un couteau de modélisme.

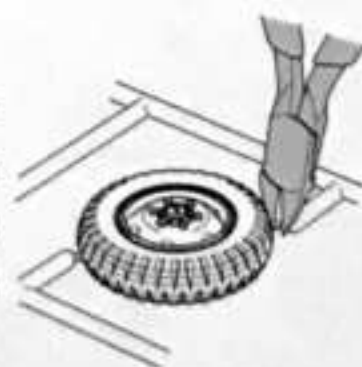

2 ホイールの組み立て
Wheel
Räder
Roues

《フロントホイール》
Front wheel
Voderrad
Roue avant
★2個作ります。
★Make 2.
★2 Satz anfertigen.
★Faire 2 jeux.

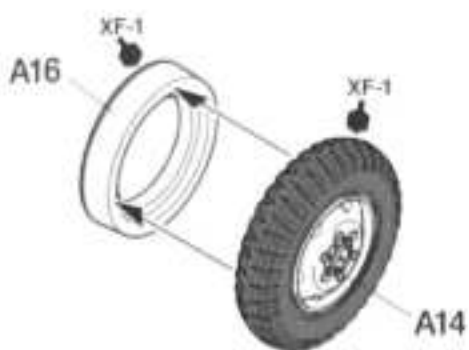

《リヤホイール》
Rear wheel
Hinterrad
Roue arrière

★2個作ります。
★Make 2.
★2 Satz anfertigen.
★Faire 2 jeux.



3 ホイールの取り付け
Attaching wheels
Einbau der Räder
Fixation des roues

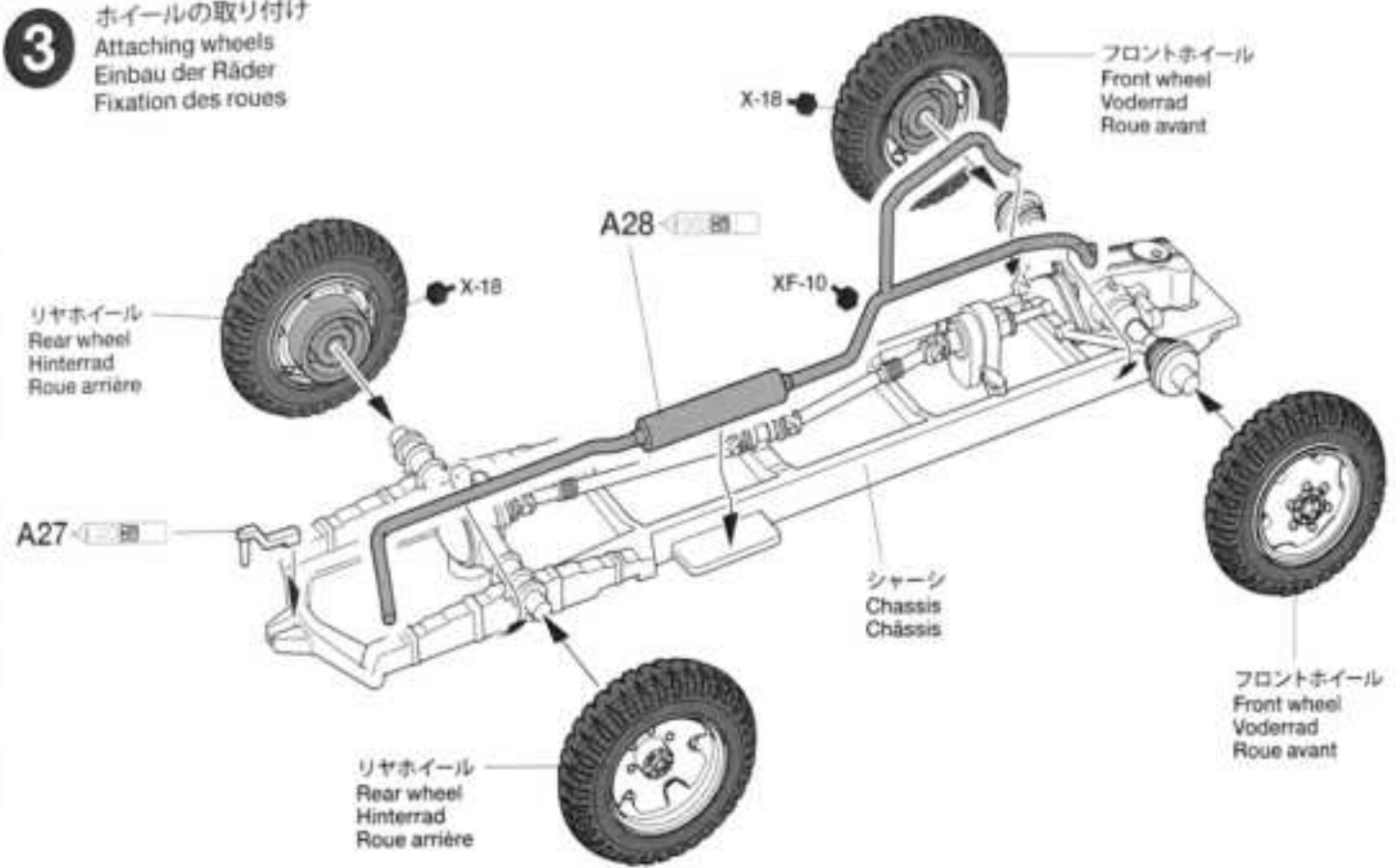

4 ボディの組み立て
Body
Karosserie
Carrosserie

指示の番号のスライドマークをはります。
Number of decal to apply.
Nummer des Abziehbildes, das anzubringen ist.
Numéro de la décalcomanie à utiliser.

★切り取ります。
★Remove.
★Entfernen.
★Enlever.

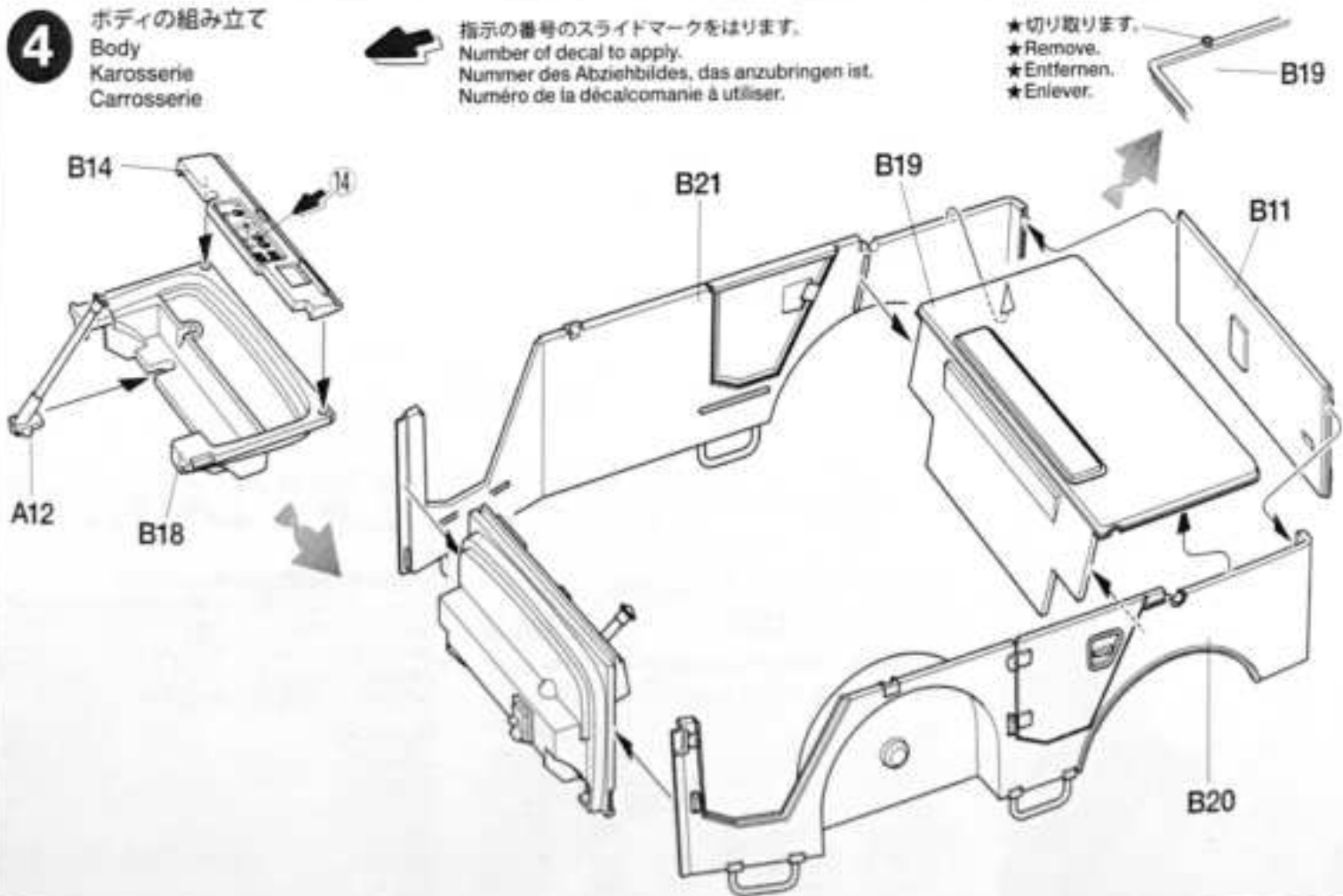

5 フロアパネルの組み立て
Floor panel
Bodenblech
Plancher

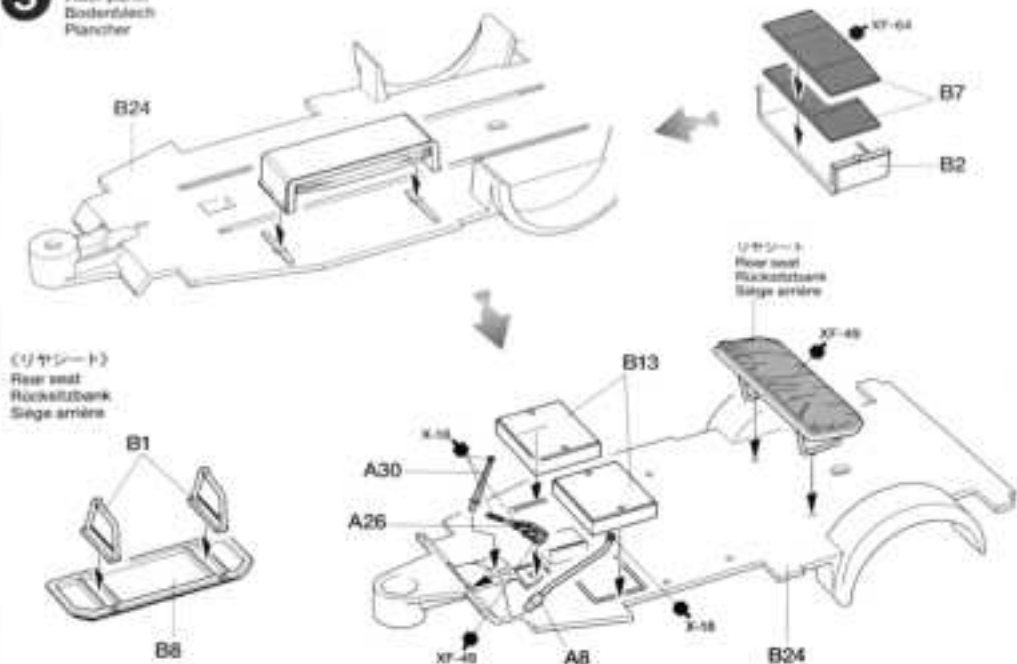

6 フロアパネルの取り付け
Attaching floor panel
Bodenblech-Einbau
Fixation du plancher

→ 箇所の穴を開けます。
Make holes.
Loch machen.
Perforer des trous.

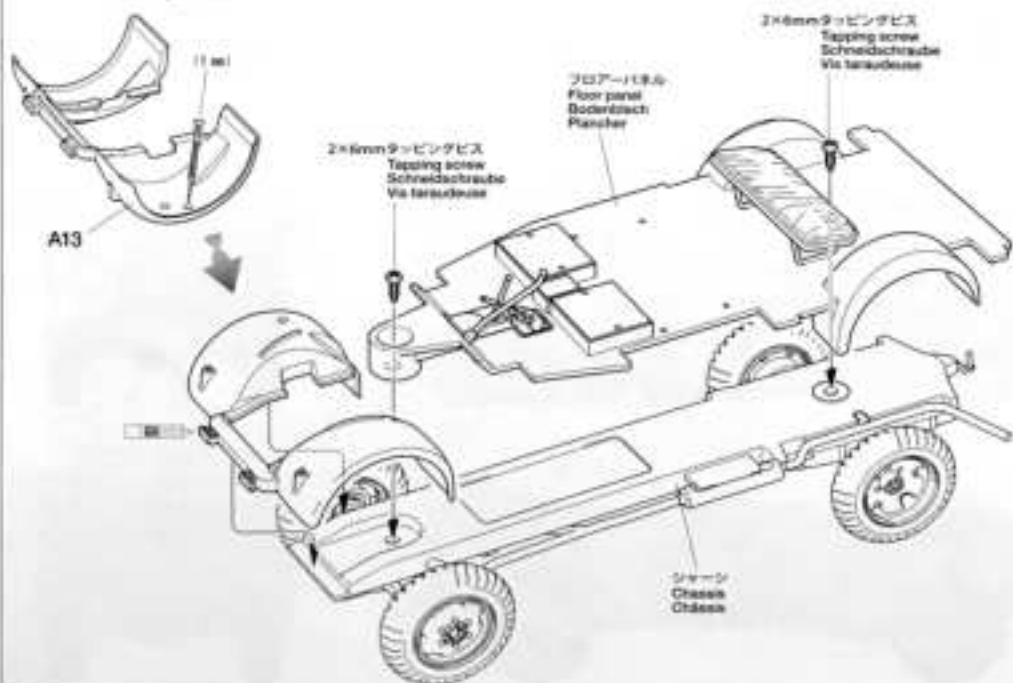

7 ボディの取り付け
Attaching body
Karosserie-Einbau
Fixation de la carrosserie

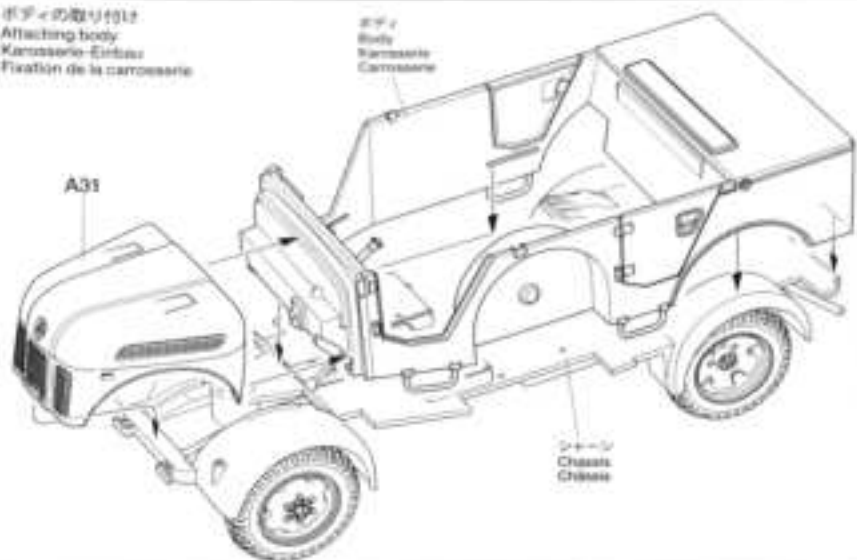

8 ボディ部品の取り付け
Attaching body parts
Karosserieeinbau
Fixation des accessoires

(ミドルシート)
Middle seat
Mittelsitz
Siège central



★取り取ります。
★ Remove.
★ Entfernen.
★ Enlever.

(ノテックライト)
Notek light
Notek-Scheinwerfer
Phare Notek

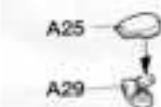

(ジャerryカン)
Jerry can
Kanister

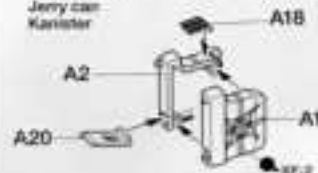

★取り取ります。
★ Remove.
★ Entfernen.
★ Enlever.

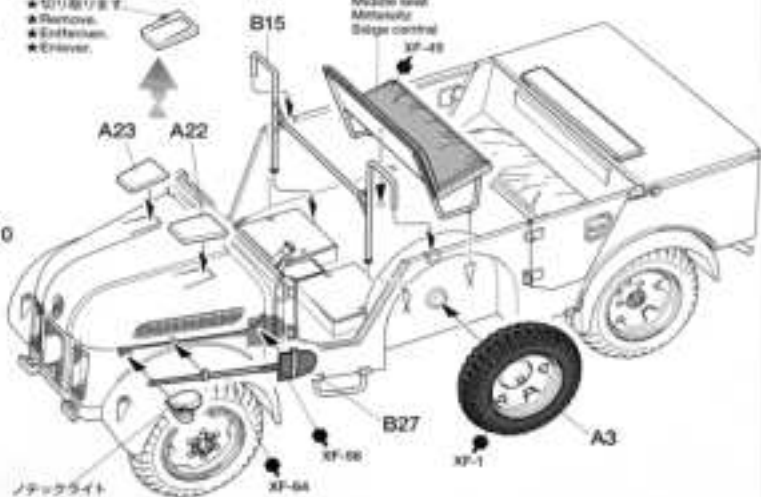

(ミドルシート)
Middle seat
Mittelsitz
Siège central

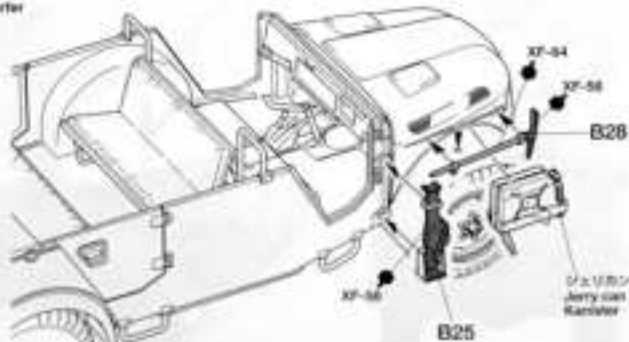

(ジャerryカン)
Jerry can
Kanister

9 フロントシート・ドアの取り付け
 Attaching front seats and doors
 Anbringung der Sitz und Türen
 Fixation des sièges et portières

《フロントシート》

Front seats
 Vordersitze
 Sièges avant

- ★2個作ります。
- ★Make 2.
- ★2 Satz anfertigen.
- ★Faire 2 jeux.

- ★切り取ります。
- ★Remove.
- ★Entfernen.
- ★Enlever.

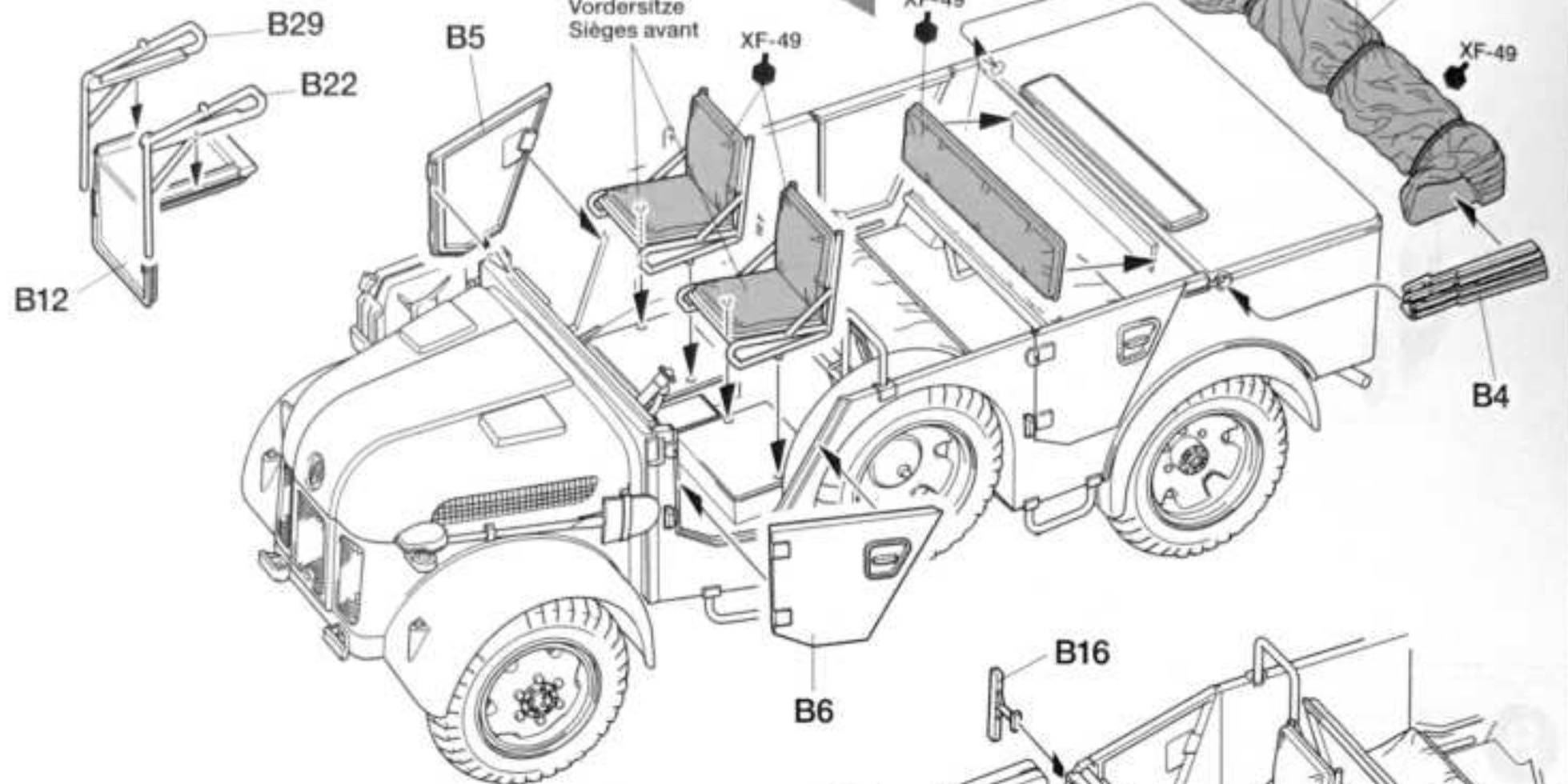

《ヘッドライト》

Headlight
 Scheinwerfer
 Phare

- ★2個作ります。
- ★Make 2.
- ★2 Satz anfertigen.
- ★Faire 2 jeux.

ヘッドライト
 Headlight
 Scheinwerfer
 Phare

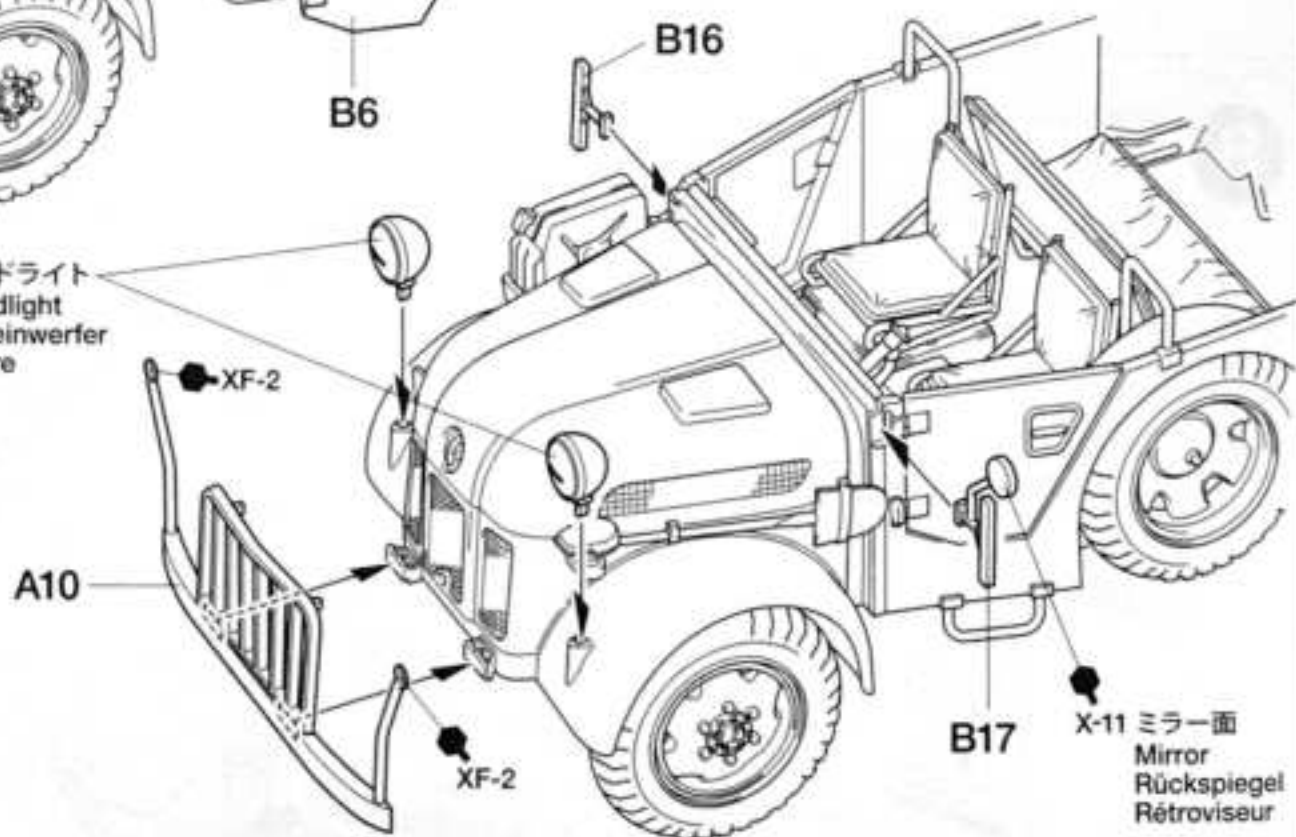

10 人形の取り付け
 Attaching figure
 Einsetzen der Figur
 Installation de la figurine

《人形の塗装》

Painting figure
 Bemalung der Figur
 Décoration de la figurine

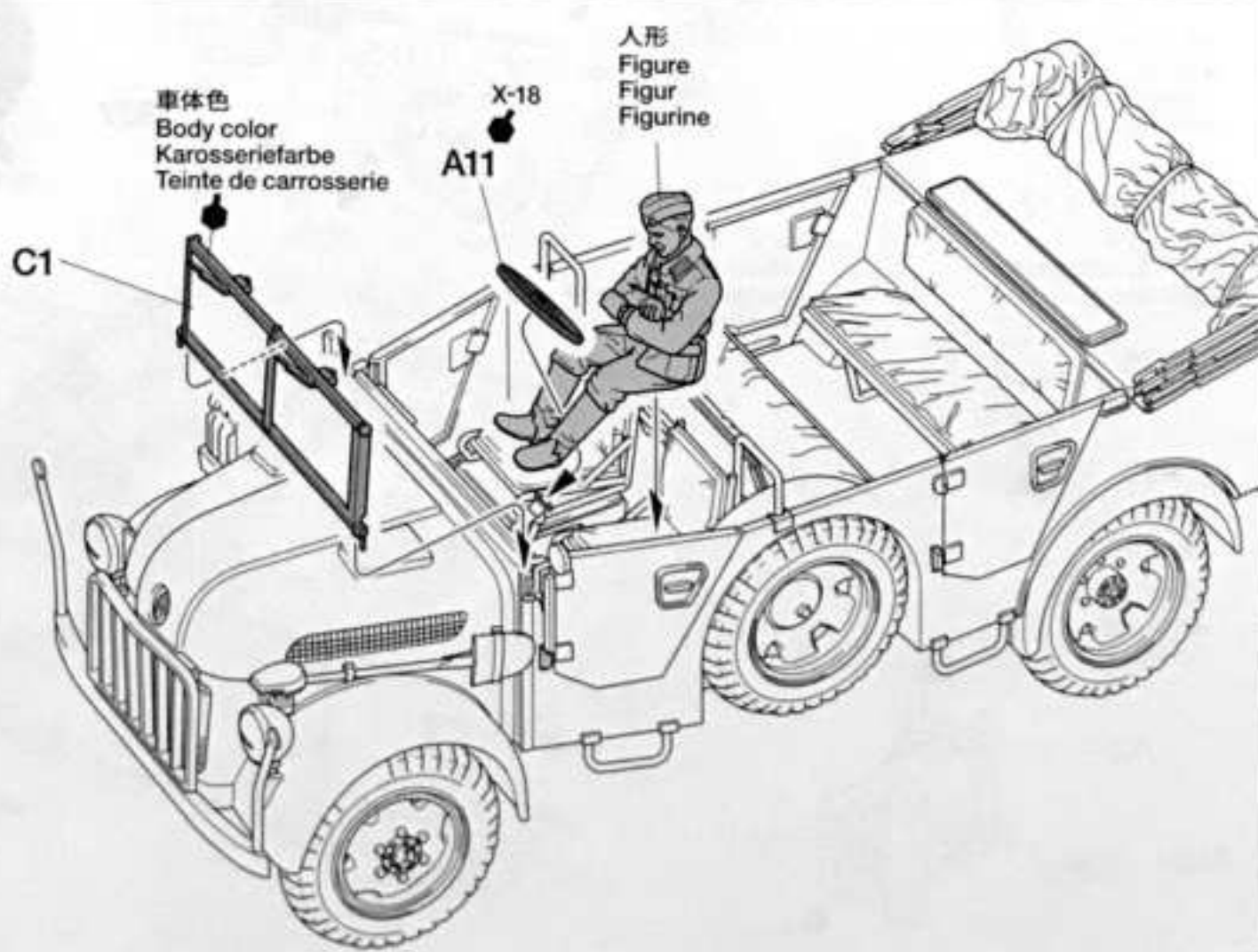
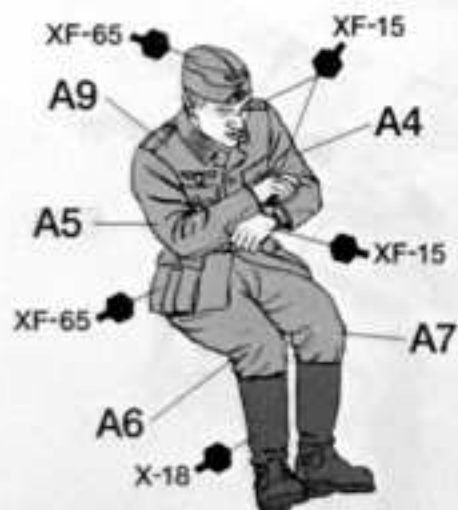

PAINTING

《シュタイヤー1500A/01の塗装》

1941年から生産が開始されたシュタイヤー1500A/01は当初、ヨーロッパではジャーマングレイの単一色で、アフリカ戦線ではダークイエローで塗装されていました。しかし1943年2月の通達によりダークイエローが基本色とされると、1500A/01の塗装も同様に変更され、この基本色の上からレッドブラウンやダークグリーンで迷彩を施した車輛も見られました。車内や足まわりなど細部の塗装は組立図中に●マークとタミヤカラー・エナメル塗料、アクリル塗料の色番号で指示してあります。塗装にはパッケージイラストも参考にしてください。

Painting the Kommandeurwagen
1500A/01s were initially painted in German Gray for the European theater and Dark Yellow for the North African theater. However, starting from 1943, all cars came from the factory in Dark Yellow, with Red Brown and Dark Green camouflage sometimes applied later. Refer to the instruction manual for information on painting details. The ● mark indicates numbers for Tamiya Paint colors.

Lackierung des Kommandeurwagens
Die 1500A/01 wurden ursprünglich für den Europäischen Kriegsschauplatz in Deutschem Grau und für Nordafrika in Dunkelgelb lackiert. Ab Anfang 1943 kamen jedoch alle Fahrzeuge in Dunkelgelb aus

der Fabrik, worauf manchmal später ein Tarnanstrich in Rotbraun und Dunkelgelb aufgebracht wurde. Weitere Information über die Detailbemalung finden Sie in der Bauanleitung. Die ● Markierung gibt die Nummer der Tamiya Lackfarbe an.

Peinture de la Kommandeurwagen
Les 1500A/01 étaient à l'origine peintes en gris foncé pour le théâtre d'opérations européen ou en jaune sombre pour l'Afrique du Nord. Cependant, à partir de 1943, toutes sortaient d'usine en jaune sombre, un camouflage vert foncé et rouge brun étant parfois appliqué ultérieurement. Se reporter à la notice de montage pour la peinture des détails. Le symbole ● indique la référence de peinture Tamiya à utiliser.

A 第90軽師団フォン・デア・ハイテ戦闘団所属 1942年北アフリカ 90th Light Division "Kampfgruppe von der Heydte" North-Africa 1942

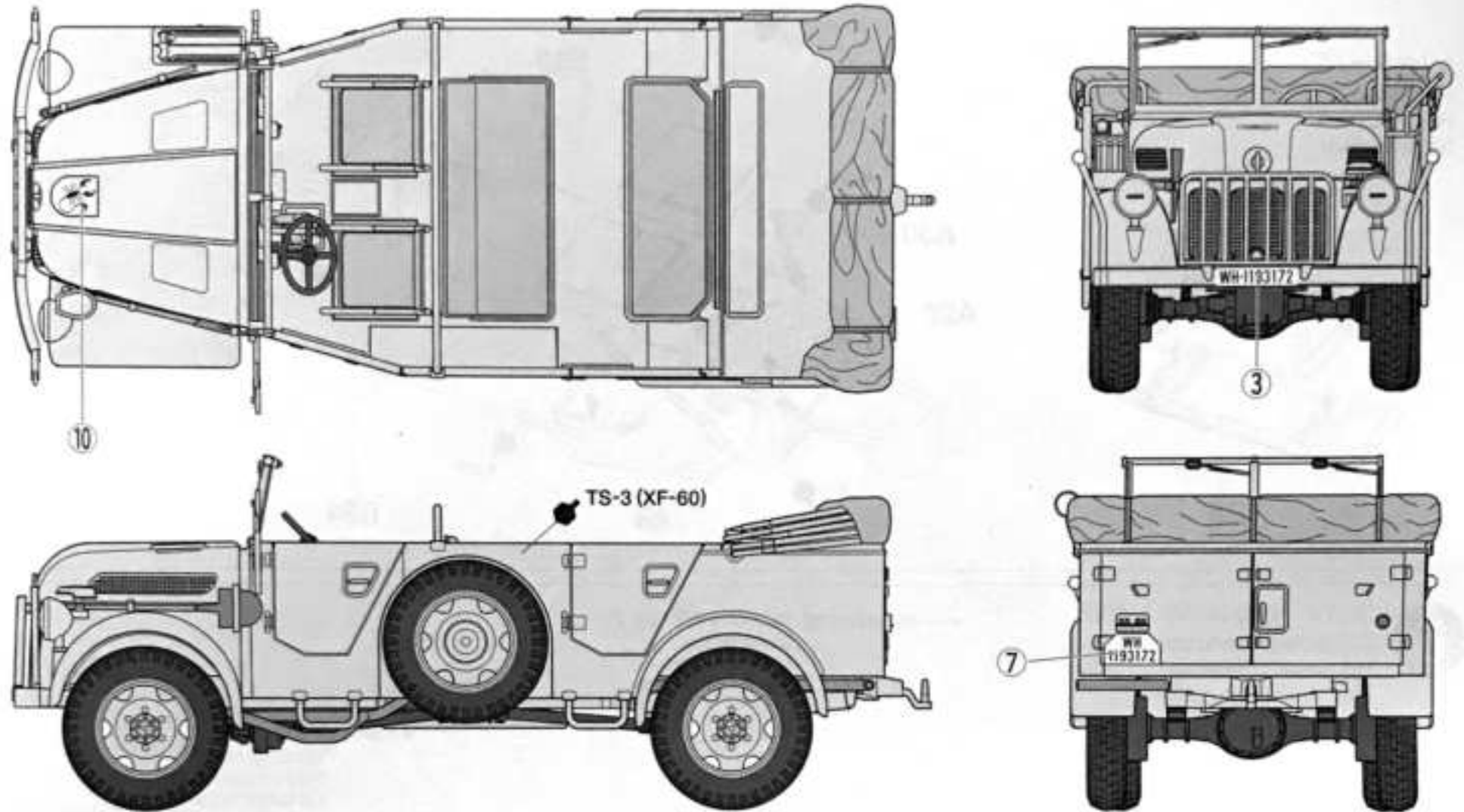

B グロスドイッチュラント装甲擲弾兵師団所属 1943年2月ロシア "Gross Deutschland" Russia, Feb. 1943

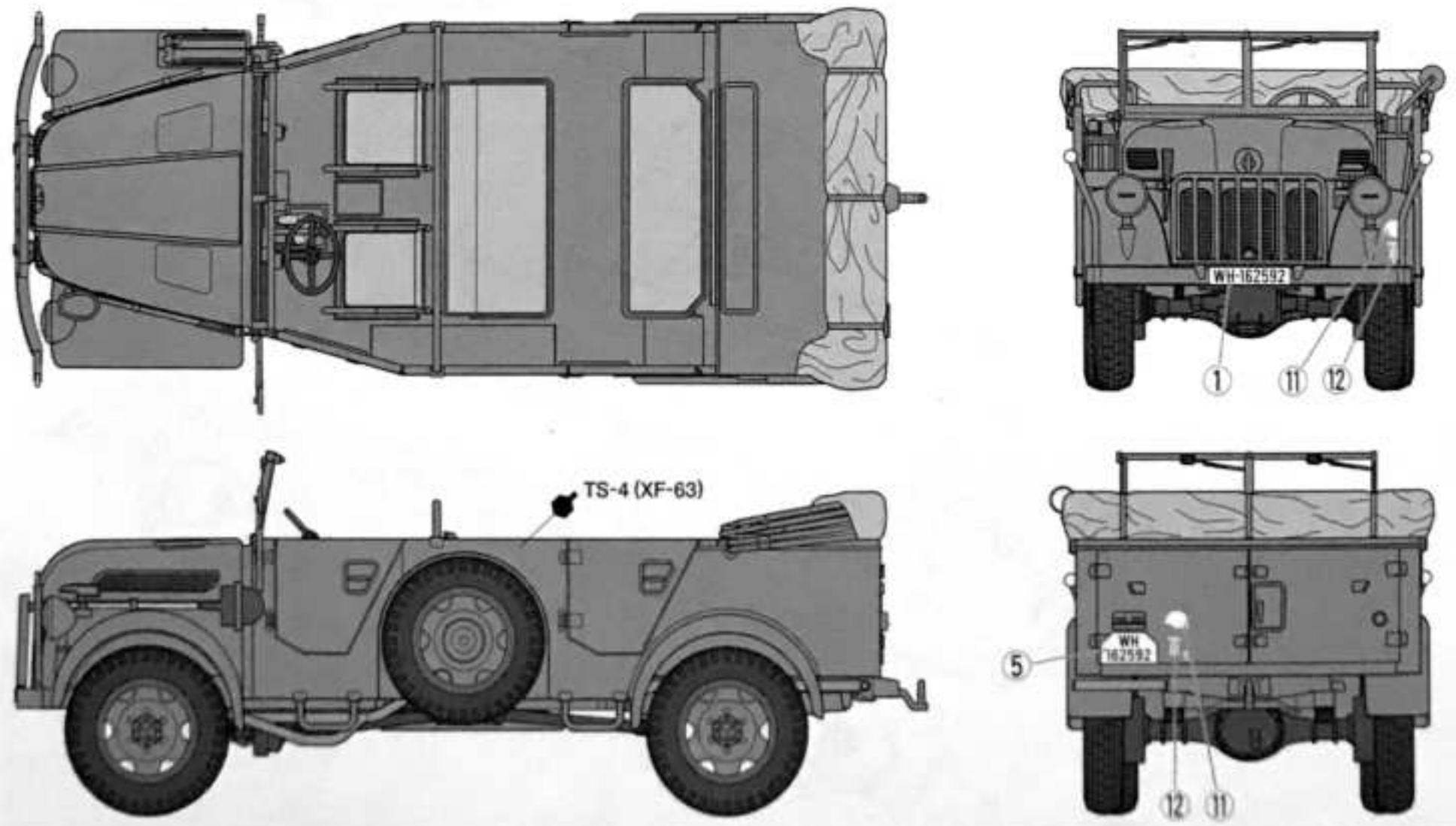

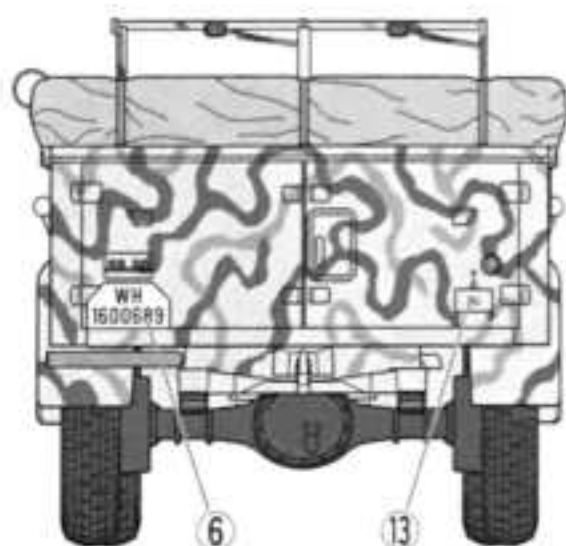
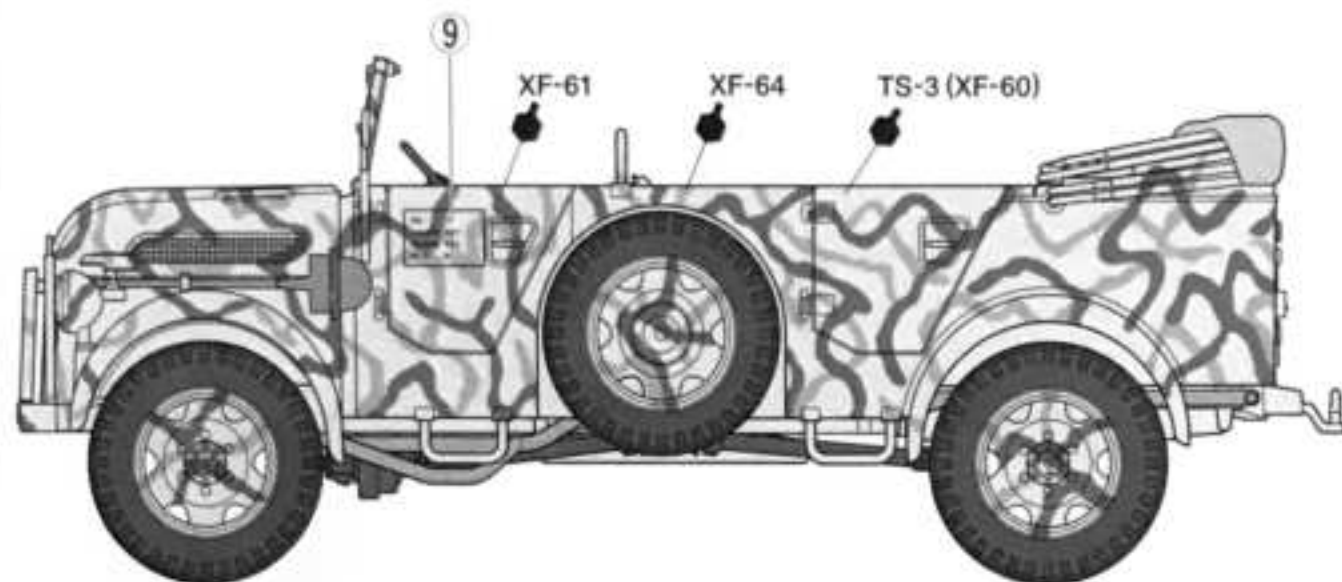
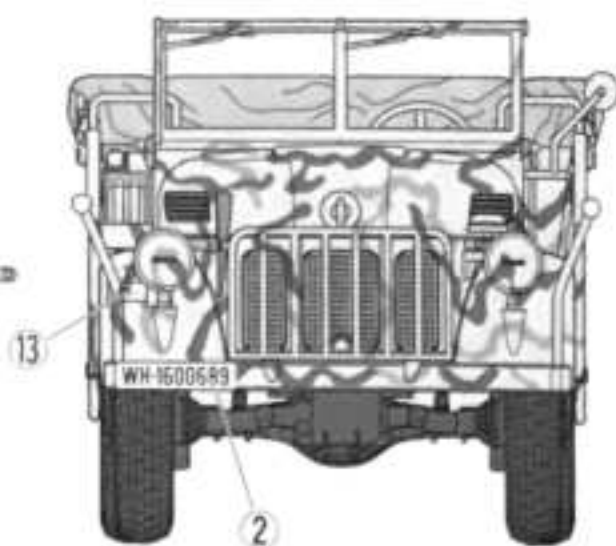
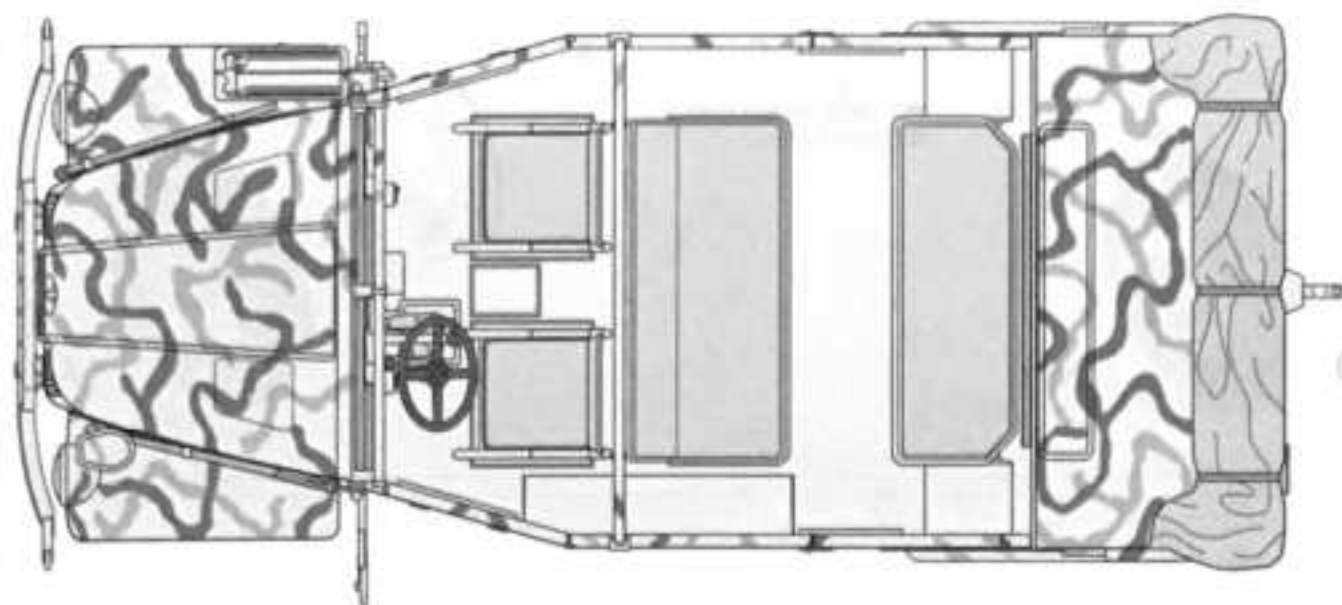

APPLYING DECALS

《スライドマークの貼り方》

- ①はりたいマークをハサミで切り抜きます。
- ②マークをめぬま温に10秒ほどひたしてからタオル等の布の上に置きます。
- ③台紙のはしを手で持ち、貼るところにマークをスライドさせてモデルに移してください。
- ④指に少し水をつけてマークをめらしながら、正しい位置にずらしします。
- ⑤やわらかな布でマークの内側の気泡を押し出しながら、押しつけるようにして水分をとります。

DECAL APPLICATION

- ①Cut off decal from sheet.

- ②Dip the decal in tepid water for about 10 sec. and place on a clean cloth.
- ③Hold the backing sheet edge and slide decal onto the model.
- ④Move decal into position by wetting decal with finger.
- ⑤Press decal gently down with a soft cloth until excess water and air bubbles are gone.

ANBRINGUNG DES ABZIEHBILDES

- ①Abziehbild vom Blatt ausschneiden.
- ②Das Abziehbild ungefähr 10 Sek. in lauwarmes Wasser tauchen, dann auf sauberen Stoff legen.
- ③Die Kante der Unterlage halten und das Abziehbild auf das Modell schieben.
- ④Das Abziehbild an die richtige Stelle

- schieben und dabei mit dem Finger das Abziehbild naßmachen.
- ⑤Das abziehbild mit weichem Stoff ganz andrücken, bis kein überflüssiges Wasser und keine Luftblasen mehr vorhanden sind.

APPLICATION DES DECALCOMANIES

- ①Découpez la décalcomanie de sa feuille.
- ②Plongez la décalcomanie dans de l'eau tiède pendant 10 secondes environ et poser sur un linge propre.
- ③Retenez la feuille de protection par le côté et glissez la décalcomanie sur le modèle réduit.
- ④Placez la décalcomanie à l'endroit voulu en la mouillant avec un de vos doigts.
- ⑤Pressez doucement la décalcomanie avec un tissu doux jusqu'à ce que l'eau en excès et les bulles aient disparu.

部品請求について

For Japanese use only!

★部品をなくしたり、こわした方は、このステッカーが貼られたカスタマーサービス取次店でご注文いただけます。また、当社カスタマーサービスに直接ご注文する場合は、右記の方法でご注文することができます。詳しくは当社カスタマーサービスまでお問い合わせください。



- ①《郵便振替のご利用法》
郵便局の払込用紙の通信欄に下のカードを参考にITEM番号、スケール、製品名、部品名、部品コード、数量を必ずご記入ください。振込人住所欄にはお電話番号もお書きいただき、口座番号・00810-9-1118、加入者名・(株)タミヤでお振込ください。
- ②《代金引換のご利用法》
パーツ代金に加えて代引き手数料(315円)をご負担いただければ、電話またはホームページより代金引換によるご注文をお受けいたします。
- ③《タミヤカードのご利用法》
タミヤカードをご利用の場合、代金はご指定金融機関の口座引き落としとなります。ご注文は電話またはホームページよりお受けいたします。

《住所》 〒422-8610 静岡県駿河区恩田原3-7
株式会社タミヤ カスタマーサービス係
《お問い合わせ電話番号》
静岡 054-283-0003
東京 03-3899-3765 (静岡へ自動転送)
営業時間/平日▶8:00~20:00 土、日、祝日▶8:00~17:00
《カスタマーサービスアドレス》
http://tamiya.com/japan/customer/cs_top.htm



1/48 ドイツ大型軍用乗用車 シュタイヤー1500A/01 ITEM 32549

★価格は予告なく変更となる場合があります。

部品名	価格	部品コード
シャーシ (ダイキャスト)	550円	5493020
Aパーツ	510円	0013076
Bパーツ	720円	0013077
Cパーツ	280円	9003819
2×6mmタッピングビスビス (10本)	200円	9808058
マーク	220円	9493082
説明図	270円	1053443

AFTER MARKET SERVICE CARD

When purchasing Tamiya replacement parts, please take or send this form to your local Tamiya dealer so that the parts required can be correctly identified and supplied. Please note that specifications, availability and price are subject to change without notice.

Parts code	ITEM 32549
5493020	Chassis
0013076	A Parts
0013077	B Parts
9003819	C Parts
9808058	2x6mm Tapping Screw (10 pcs.)
9493082	Decal
1053443	Instructions

1/48
MM

Military Miniature
www.tamiya.com