

Quick Start Guide

EN

ES

FR

DE

PT

IT

NL

SE

PL



VXP Series

VXP 15HP (-WH)

1600 Watt 15" PowerDual Powered Sound Reinforcement Loudspeaker with Integrated LAB GRUPPEN IDEEA Class-D Amplification

VXP 12 (-WH)/VXP 8 (-WH)/VXP 6 (-WH)

1600 Watt 12"/8"/6" Dual Concentric Powered Sound Reinforcement Loudspeaker with Integrated LAB GRUPPEN IDEEA Class-D Amplification

EN

EN Important Safety Instructions

ES



Terminals marked with this symbol carry electrical current of sufficient magnitude to constitute risk of electric shock.

Use only high-quality professional speaker cables with ¼" TS or twist-locking plugs pre-installed. All other installation or modification should be performed only by qualified personnel.



This symbol, wherever it appears, alerts you to the presence of uninsulated dangerous voltage inside the enclosure - voltage that may be sufficient to constitute a risk of shock.



This symbol, wherever it appears, alerts you to important operating and maintenance instructions in the accompanying literature. Please read the manual.



Caution

To reduce the risk of electric shock, do not remove the top cover (or the rear section). No user serviceable parts inside. Refer servicing to qualified personnel.



Caution

To reduce the risk of fire or electric shock, do not expose this appliance to rain and moisture. The apparatus shall not be exposed to dripping or splashing liquids and no objects filled with liquids, such as vases, shall be placed on the apparatus.



Caution

These service instructions are for use by qualified service personnel only. To reduce the risk of electric shock do not perform any servicing other than that contained in the operation instructions. Repairs have to be performed by qualified service personnel.

1. Read these instructions.
2. Keep these instructions.
3. Heed all warnings.
4. Follow all instructions.
5. Do not use this apparatus near water.
6. Clean only with dry cloth.
7. Do not block any ventilation openings. Install in accordance with the manufacturer's instructions.
8. Do not install near any heat sources such as radiators, heat registers, stoves, or other apparatus (including amplifiers) that produce heat.

9. Do not defeat the safety purpose of the polarized or grounding-type plug. A polarized plug has two blades with one wider than the other. A grounding-type plug has two blades and a third grounding prong. The wide blade or the third prong are provided for your safety. If the provided plug does not fit into your outlet, consult an electrician for replacement of the obsolete outlet.

10. Protect the power cord from being walked on or pinched particularly at plugs, convenience receptacles, and the point where they exit from the apparatus.

11. Use only attachments/accessories specified by the manufacturer.



12. Use only with the cart, stand, tripod, bracket, or table specified by the manufacturer, or sold with the apparatus. When a cart is used, use caution when moving the cart/apparatus combination to avoid

injury from tip-over.

13. Unplug this apparatus during lightning storms or when unused for long periods of time.

14. Refer all servicing to qualified service personnel. Servicing is required when the apparatus has been damaged in any way, such as power supply cord or plug is damaged, liquid has been spilled or objects have fallen into the apparatus, the apparatus has been exposed to rain or moisture, does not operate normally, or has been dropped.

15. The apparatus shall be connected to a MAINS socket outlet with a protective earthing connection.

16. Where the MAINS plug or an appliance coupler is used as the disconnect device, the disconnect device shall remain readily operable.



17. Correct disposal of this product: This symbol indicates that this product must not be disposed of with household waste, according to the WEEE Directive (2012/19/EU) and your national law. This product

should be taken to a collection center licensed for the recycling of waste electrical and electronic equipment (EEE). The mishandling of this type of waste could have a possible negative impact on the environment and human health due to potentially hazardous substances that are generally associated with EEE. At the same time, your cooperation in the correct disposal of this product will contribute to the efficient use of natural resources. For more information about where you can take your waste equipment for recycling, please contact your local city office, or your household waste collection service.

18. Do not install in a confined space, such as a book case or similar unit.

19. Do not place naked flame sources, such as lighted candles, on the apparatus.

20. Please keep the environmental aspects of battery disposal in mind. Batteries must be disposed of at a battery collection point.

21. This apparatus may be used in tropical and moderate climates up to 45°C.

LEGAL DISCLAIMER

Music Tribe accepts no liability for any loss which may be suffered by any person who relies either wholly or in part upon any description, photograph, or statement contained herein. Technical specifications, appearances and other information are subject to change without notice. All trademarks are the property of their respective owners. Midas, Klark Teknik, Lab Gruppen, Lake, Tannoy, Turbosound, TC Electronic, TC Helicon, Behringer, Bugera, Oberheim, Auratone, Aston Microphones and Coolaudio are trademarks or registered trademarks of Music Tribe Global Brands Ltd. © Music Tribe Global Brands Ltd. 2021 All rights reserved.

LIMITED WARRANTY

For the applicable warranty terms and conditions and additional information regarding Music Tribe's Limited Warranty, please see complete details online at musictribe.com/warranty.

ES

ES Instrucciones de seguridad



Las terminales marcadas con este símbolo transportan corriente eléctrica de magnitud suficiente como para constituir un riesgo de descarga eléctrica. Utilice solo cables de altavoz profesionales y de alta calidad con conectores TS de 6,3 mm o de bayoneta prefijados. Cualquier otra instalación o modificación debe ser realizada únicamente por un técnico cualificado.



Este símbolo, siempre que aparece, le advierte de la presencia de voltaje peligroso sin aislar dentro de la caja; este voltaje puede ser suficiente para constituir un riesgo de descarga.



Este símbolo, siempre que aparece, le advierte sobre instrucciones operativas y de mantenimiento que aparecen en la documentación adjunta. Por favor, lea el manual.



Atención

Para reducir el riesgo de descarga eléctrica, no quite la tapa (o la parte posterior). No hay piezas en el interior del equipo que puedan ser reparadas por el usuario. Si es necesario, póngase en contacto con personal cualificado.



Atención

Para reducir el riesgo de incendio o descarga eléctrica, no exponga este aparato a la lluvia, humedad o alguna otra fuente que pueda salpicar o derramar algún líquido sobre el aparato. No coloque ningún tipo de recipiente para líquidos sobre el aparato.



Atención

Las instrucciones de servicio deben llevarlas a cabo exclusivamente personal cualificado. Para evitar el riesgo de una descarga eléctrica, no realice reparaciones que no se encuentren descritas en el manual de operaciones. Las reparaciones deben ser realizadas exclusivamente por personal cualificado.

1. Lea las instrucciones.
2. Conserve estas instrucciones.
3. Preste atención a todas las advertencias.
4. Siga todas las instrucciones.
5. No use este aparato cerca del agua.
6. Limpie este aparato con un paño seco.
7. No bloquee las aberturas de ventilación. Instale el equipo de acuerdo con las instrucciones del fabricante.

8. No instale este equipo cerca de fuentes de calor tales como radiadores, acumuladores de calor, estufas u otros aparatos (incluyendo amplificadores) que puedan producir calor.

9. No elimine o deshabilite nunca la conexión a tierra del aparato o del cable de alimentación de corriente. Un enchufe polarizado tiene dos polos, uno de los cuales tiene un contacto más ancho que el otro. Una clavija con puesta a tierra dispone de tres contactos: dos polos y la puesta a tierra. El contacto ancho y el tercer contacto, respectivamente, son los que garantizan una mayor seguridad. Si el enchufe suministrado con el equipo no concuerda con la toma de corriente, consulte con un electricista para cambiar la toma de corriente obsoleta.

10. Coloque el cable de suministro de energía de manera que no pueda ser pisado y que esté protegido de objetos afilados. Asegúrese de que el cable de suministro de energía esté protegido, especialmente en la zona de la clavija y en el punto donde sale del aparato.

11. Use únicamente los dispositivos o accesorios especificados por el fabricante.



12. Use únicamente la carretilla, plataforma, trípode, soporte o mesa especificados por el fabricante o suministrados junto con el equipo. Al transportar el equipo, tenga cuidado para evitar

daños y caídas al tropezar con algún obstáculo.

13. Desenchufe el equipo durante tormentas o si no va a utilizarlo durante un periodo largo.

14. Confíe las reparaciones únicamente a servicios técnicos cualificados. La unidad requiere mantenimiento siempre que haya sufrido algún daño, si el cable de suministro de energía o el enchufe presentaran daños, se hubiera derramado un líquido o hubieran caído objetos dentro del equipo, si el aparato hubiera estado expuesto a la humedad o la lluvia, si ha dejado de funcionar de manera normal o si ha sufrido algún golpe o caída.

15. Al conectar la unidad a la toma de corriente eléctrica asegúrese de que la conexión disponga de una unión a tierra.

16. Si el enchufe o conector de red sirve como único medio de desconexión, éste debe ser accesible fácilmente.



17. Cómo debe deshacerse de este aparato: Este símbolo indica que este aparato no debe ser tratado como basura orgánica, según lo indicado en la Directiva WEEE (2012/19/EU) y a las normativas aplicables en su país.

En lugar de ello deberá llevarlo al punto limpio más cercano para el reciclaje de sus elementos eléctricos / electrónicos (EEE). Al hacer esto estará ayudando a prevenir las posibles consecuencias negativas para el medio ambiente y la salud que podrían ser provocadas por una gestión inadecuada de este tipo de aparatos. Además, el reciclaje de materiales ayudará a conservar

los recursos naturales. Para más información acerca del reciclaje de este aparato, póngase en contacto con el Ayuntamiento de su ciudad o con el punto limpio local.

18. No instale esta unidad en un espacio muy reducido, tal como encastrada en una librería o similar.

19. No coloque objetos con llama, como una vela encendida, sobre este aparato.

20. Tenga presentes todas las advertencias relativas al reciclaje y correcta eliminación de las pilas. Las pilas deben ser siempre eliminadas en un punto limpio y nunca con el resto de la basura orgánica.

21. Puede usar este aparato en lugares con climas tropicales y moderados que soporten temperaturas de hasta 45°C.

NEGACIÓN LEGAL

Music Tribe no admite ningún tipo de responsabilidad por cualquier daño o pérdida que pudiera sufrir cualquier persona por confiar total o parcialmente en la descripciones, fotografías o afirmaciones contenidas en este documento. Las especificaciones técnicas, imágenes y otras informaciones contenidas en este documento están sujetas a modificaciones sin previo aviso. Todas las marcas comerciales que aparecen aquí son propiedad de sus respectivos dueños. Midas, Klark Teknik, Lab Gruppen, Lake, Tannoy, Turbosound, TC Electronic, TC Helicon, Behringer, Bugera, Oberheim, Auratone, Aston Microphones and Coolaudio son marcas comerciales o marcas registradas de Music Tribe Global Brands Ltd. © Music Tribe Global Brands Ltd. 2021 Reservados todos los derechos.

GARANTÍA LIMITADA

Si quiere conocer los detalles y condiciones aplicables de la garantía así como información adicional sobre la Garantía limitada de Music Tribe, consulte online toda la información en la web musictribe.com/warranty.

EN

ES

FR Consignes de sécurité



Les points repérés par ce symbole portent une tension électrique suffisante pour constituer un risque d'électrocution.

Utilisez uniquement des câbles d'enceintes professionnels de haute qualité avec fiches Jack mono 6,35 mm ou fiches à verrouillages déjà installées. Toute autre installation ou modification doit être effectuée uniquement par un personnel qualifié.



Ce symbole avertit de la présence d'une tension dangereuse et non isolée à l'intérieur de l'appareil - elle peut provoquer des chocs électriques.



Attention

Ce symbole signale les consignes d'utilisation et d'entre ! Tien importantes dans la documentation fournie. Lisez les consignes de sécurité du manuel d'utilisation de l'appareil.



Attention

Pour éviter tout risque de choc électrique, ne pas ouvrir le capot de l'appareil ni démonter le panneau arrière. L'intérieur de l'appareil ne possède aucun élément réparable par l'utilisateur. Laisser toute réparation à un professionnel qualifié.



Attention

Pour réduire les risques de feu et de choc électrique, n'exposez pas cet appareil à la pluie, à la moisissure, aux gouttes ou aux éclaboussures. Ne posez pas de récipient contenant un liquide sur l'appareil (un vase par exemple).



Attention

Ces consignes de sécurité et d'entretien sont destinées à un personnel qualifié. Pour éviter tout risque de choc électrique, n'effectuez aucune réparation sur l'appareil qui ne soit décrite par le manuel d'utilisation. Les éventuelles réparations doivent être effectuées uniquement par un technicien spécialisé.

1. Lisez ces consignes.
2. Conservez ces consignes.
3. Respectez tous les avertissements.
4. Respectez toutes les consignes d'utilisation.
5. N'utilisez jamais l'appareil à proximité d'un liquide.
6. Nettoyez l'appareil avec un chiffon sec.
7. Veillez à ne pas empêcher la bonne ventilation de l'appareil via ses ouïes de ventilation. Respectez les consignes du fabricant concernant l'installation de l'appareil.

8. Ne placez pas l'appareil à proximité d'une source de chaleur telle qu'un chauffage, une cuisinière ou tout appareil dégageant de la chaleur (y compris un ampli de puissance).

9. Ne supprimez jamais la sécurité des prises bipolaires ou des prises terre. Les prises bipolaires possèdent deux contacts de largeur différente. Le plus large est le contact de sécurité. Les prises terre possèdent deux contacts plus une mise à la terre servant de sécurité. Si la prise du bloc d'alimentation ou du cordon d'alimentation fourni ne correspond pas à celles de votre installation électrique, faites appel à un électricien pour effectuer le changement de prise.

10. Installez le cordon d'alimentation de telle façon que personne ne puisse marcher dessus et qu'il soit protégé d'arêtes coupantes. Assurez-vous que le cordon d'alimentation est suffisamment protégé, notamment au niveau de sa prise électrique et de l'endroit où il est relié à l'appareil; cela est également valable pour une éventuelle rallonge électrique.

11. Utilisez exclusivement des accessoires et des appareils supplémentaires recommandés par le fabricant.



12. Utilisez exclusivement des chariots, des diables, des présentoirs, des pieds et des surfaces de travail recommandés par le fabricant ou livrés avec le produit.

Déplacez précautionneusement tout chariot ou diable chargé pour éviter d'éventuelles blessures en cas de chute.

13. Débranchez l'appareil de la tension secteur en cas d'orage ou si l'appareil reste inutilisé pendant une longue période de temps.

14. Les travaux d'entretien de l'appareil doivent être effectués uniquement par du personnel qualifié. Aucun entretien n'est nécessaire sauf si l'appareil est endommagé de quelque façon que ce soit (dommages sur le cordon d'alimentation ou la prise par exemple), si un liquide ou un objet a pénétré à l'intérieur du châssis, si l'appareil a été exposé à la pluie ou à l'humidité, s'il ne fonctionne pas correctement ou à la suite d'une chute.

15. L'appareil doit être connecté à une prise secteur dotée d'une protection par mise à la terre.

16. La prise électrique ou la prise IEC de tout appareil dénué de bouton marche/arrêt doit rester accessible en permanence.



17. Mise au rebut appropriée de ce produit: Ce symbole indique qu'en accord avec la directive DEEE (2012/19/EU) et les lois en vigueur dans votre pays, ce produit ne doit pas être jeté avec les déchets ménagers. Ce produit doit être

déposé dans un point de collecte agréé pour le recyclage des déchets d'équipements électriques et électroniques (EEE). Une mauvaise manipulation de ce type de déchets pourrait avoir un impact négatif sur l'environnement et la santé à cause des substances potentiellement

dangereuses généralement associées à ces équipements. En même temps, votre coopération dans la mise au rebut de ce produit contribuera à l'utilisation efficace des ressources naturelles. Pour plus d'informations sur l'endroit où vous pouvez déposer vos déchets d'équipements pour le recyclage, veuillez contacter votre mairie ou votre centre local de collecte des déchets.

18. N'installez pas l'appareil dans un espace confiné tel qu'une bibliothèque ou meuble similaire.

19. Ne placez jamais d'objets enflammés, tels que des bougies allumées, sur l'appareil.

20. Gardez à l'esprit l'impact environnemental lorsque vous mettez des piles au rebut. Les piles usées doivent être déposées dans un point de collecte adapté.

21. Cet appareil peut être utilisé sous un climat tropical ou modéré avec des températures de 45°C maximum.

DÉNI LÉGAL

Music Tribe ne peut être tenu pour responsable pour toute perte pouvant être subie par toute personne se fiant en partie ou en totalité à toute description, photographie ou affirmation contenue dans ce document. Les caractéristiques, l'apparence et d'autres informations peuvent faire l'objet de modifications sans notification. Toutes les marques appartiennent à leurs propriétaires respectifs. Midas, Klark Teknik, Lab Gruppen, Lake, Tannoy, Turbosound, TC Electronic, TC Helicon, Behringer, Bugera, Oberheim, Auratone, Aston Microphones et Coolaudio sont des marques ou marques déposées de Music Tribe Global Brands Ltd. © Music Tribe Global Brands Ltd. 2021 Tous droits réservés.

GARANTIE LIMITÉE

Pour connaître les termes et conditions de garantie applicables, ainsi que les informations supplémentaires et détaillées sur la Garantie Limitée de Music Tribe, consultez le site Internet musictribe.com/warranty.

DE Wichtige Sicherheitshinweise



Vorsicht

Die mit dem Symbol markierten Anschlüsse führen so viel Spannung, dass die Gefahr eines Stromschlags besteht. Verwenden Sie nur hochwertige, professionelle Lautsprecherkabel mit vorinstallierten 6,35 mm MONO-Klinkensteckern oder Lautsprecherstecker mit Drehverriegelung. Alle anderen Installationen oder Modifikationen sollten nur von qualifiziertem Fachpersonal ausgeführt werden.



Achtung

Um eine Gefährdung durch Stromschlag auszuschließen, darf die Geräteabdeckung bzw. Geräterückwand nicht abgenommen werden. Im Innern des Geräts befinden sich keine vom Benutzer reparierbaren Teile. Reparaturarbeiten dürfen nur von qualifiziertem Personal ausgeführt werden.



Achtung

Um eine Gefährdung durch Feuer bzw. Stromschlag auszuschließen, darf dieses Gerät weder Regen oder Feuchtigkeit ausgesetzt werden noch sollten Spritzwasser oder tropfende Flüssigkeiten in das Gerät gelangen können. Stellen Sie keine mit Flüssigkeit gefüllten Gegenstände, wie z. B. Vasen, auf das Gerät.



Achtung

Die Service-Hinweise sind nur durch qualifiziertes Personal zu befolgen. Um eine Gefährdung durch Stromschlag zu vermeiden, führen Sie bitte keinerlei Reparaturen an dem Gerät durch, die nicht in der Bedienungsanleitung beschrieben sind. Reparaturen sind nur von qualifiziertem Fachpersonal durchzuführen.

1. Lesen Sie diese Hinweise.
2. Bewahren Sie diese Hinweise auf.
3. Beachten Sie alle Warnhinweise.
4. Befolgen Sie alle Bedienungshinweise.
5. Betreiben Sie das Gerät nicht in der Nähe von Wasser.
6. Reinigen Sie das Gerät mit einem trockenen Tuch.
7. Blockieren Sie nicht die Belüftungsschlitze. Beachten Sie beim Einbau des Gerätes die Herstellerhinweise.
8. Stellen Sie das Gerät nicht in der Nähe von Wärmequellen auf. Solche Wärmequellen sind z. B. Heizkörper, Herde oder andere Wärme erzeugende Geräte (auch Verstärker).
9. Entfernen Sie in keinem Fall die Sicherheitsvorrichtung von Zweipol- oder geerdeten Steckern. Ein Zweipolstecker hat zwei unterschiedlich breite Steckkontakte. Ein geerdeter Stecker hat zwei Steckkontakte und einen dritten Erdungskontakt. Der breitere Steckkontakt oder der zusätzliche

Erdungskontakt dient Ihrer Sicherheit. Falls das mitgelieferte Steckerformat nicht zu Ihrer Steckdose passt, wenden Sie sich bitte an einen Elektriker, damit die Steckdose entsprechend ausgetauscht wird.

10. Verlegen Sie das Netzkabel so, dass es vor Tritten und scharfen Kanten geschützt ist und nicht beschädigt werden kann. Achten Sie bitte insbesondere im Bereich der Stecker, Verlängerungskabel und an der Stelle, an der das Netzkabel das Gerät verlässt, auf ausreichenden Schutz.

11. Das Gerät muss jederzeit mit intaktem Schutzleiter an das Stromnetz angeschlossen sein.

12. Sollte der Hauptnetzstecker oder eine Gerätesteckdose die Funktionseinheit zum Abschalten sein, muss diese immer zugänglich sein.

13. Verwenden Sie nur Zusatzgeräte/Zubehörteile, die laut Hersteller geeignet sind.



14. Verwenden Sie nur Wagen, Standvorrichtungen, Stative, Halter oder Tische, die vom Hersteller benannt oder im Lieferumfang des Geräts enthalten sind. Falls Sie einen

Wagen benutzen, seien Sie vorsichtig beim Bewegen der Wagen-Gerätkombination, um Verletzungen durch Stolpern zu vermeiden.

15. Ziehen Sie den Netzstecker bei Gewitter oder wenn Sie das Gerät längere Zeit nicht benutzen.

16. Lassen Sie alle Wartungsarbeiten nur von qualifiziertem Service-Personal ausführen. Eine Wartung ist notwendig, wenn das Gerät in irgendeiner Weise beschädigt wurde (z. B. Beschädigung des Netzkabels oder Steckers), Gegenstände oder Flüssigkeit in das Geräterinnere gelangt sind, das Gerät Regen oder Feuchtigkeit ausgesetzt wurde, das Gerät nicht ordnungsgemäß funktioniert oder auf den Boden gefallen ist.



17. Korrekte Entsorgung dieses Produkts: Dieses Symbol weist darauf hin, das Produkt entsprechend der WEEE Richtlinie (2012/19/EU) und der jeweiligen nationalen Gesetze nicht zusammen mit

Ihren Haushaltsabfällen zu entsorgen. Dieses Produkt sollte bei einer autorisierten Sammelstelle für Recycling elektrischer und elektronischer Geräte (EEE) abgegeben werden. Wegen bedenklicher Substanzen, die generell mit elektrischen und elektronischen Geräten in Verbindung stehen, könnte eine unsachgemäße Behandlung dieser Abfallart eine negative Auswirkung auf Umwelt und Gesundheit haben. Gleichzeitig gewährleistet Ihr Beitrag zur richtigen Entsorgung dieses Produkts die effektive Nutzung natürlicher Ressourcen. Für weitere Informationen zur Entsorgung Ihrer Geräte bei einer Recycling-Stelle nehmen Sie bitte Kontakt zum zuständigen städtischen Büro, Entsorgungsamt oder zu Ihrem Haushaltsabfallentsorger auf.

18. Installieren Sie das Gerät nicht in einer beengten Umgebung, zum Beispiel Bücherregal oder ähnliches.

19. Stellen Sie keine Gegenstände mit offenen Flammen, etwa brennende Kerzen, auf das Gerät.

20. Beachten Sie bei der Entsorgung von Batterien den Umweltschutz-Aspekt. Batterien müssen bei einer Batterie-Sammelstelle entsorgt werden.

21. Dieses Gerät ist in tropischen und gemäßigten Klimazonen bis 45° C einsetzbar.

HAFTUNGS-AUSSCHLUSS

Music Tribe übernimmt keine Haftung für Verluste, die Personen entstanden sind, die sich ganz oder teilweise auf hier enthaltene Beschreibungen, Fotos oder Aussagen verlassen haben. Technische Daten, Erscheinungsbild und andere Informationen können ohne vorherige Ankündigung geändert werden. Alle Warenzeichen sind Eigentum der jeweiligen Inhaber. Midas, Klark Teknik, Lab Gruppen, Lake, Tannoy, Turbosound, TC Electronic, TC Helicon, Behringer, Bugera, Oberheim, Auratone, Aston Microphones und Coolaudio sind Warenzeichen oder eingetragene Warenzeichen der Music Tribe Global Brands Ltd. © Music Tribe Global Brands Ltd. 2021 Alle Rechte vorbehalten.

BESCHRÄNKTE GARANTIE

Die geltenden Garantiebedingungen und zusätzliche Informationen bezüglich der von Music Tribe gewährten beschränkten Garantie finden Sie online unter musictribe.com/warranty.

PT Instruções de Segurança Importantes



Aviso!

Terminais marcados com o símbolo carregam corrente elétrica de magnitude suficiente para constituir um risco de choque elétrico. Use apenas cabos de alto-falantes de alta qualidade com plugues TS de ¼" ou plugues com trava de torção pré-instalados. Todas as outras instalações e modificações devem ser efetuadas por pessoas qualificadas.



Este símbolo, onde quer que o encontre, alerta-o para a leitura das instruções de manuseamento que acompanham o equipamento. Por favor leia o manual de instruções.



Atenção

De forma a diminuir o risco de choque elétrico, não remover a cobertura (ou a secção de trás). Não existem peças substituíveis por parte do utilizador no seu interior. Para esse efeito recorrer a um técnico qualificado.



Atenção

Para reduzir o risco de incêndios ou choques elétricos o aparelho não deve ser exposto à chuva nem à humidade. Além disso, não deve ser sujeito a salpicos, nem devem ser colocados em cima do aparelho objectos contendo líquidos, tais como jarras.



Atenção

Estas instruções de operação devem ser utilizadas, em exclusivo, por técnicos de assistência qualificados. Para evitar choques elétricos não proceda a reparações ou intervenções, que não as indicadas nas instruções de operação, salvo se possuir as qualificações necessárias. Para evitar choques elétricos não proceda a reparações ou intervenções, que não as indicadas nas instruções de operação. Só o deverá fazer se possuir as qualificações necessárias.

1. Leia estas instruções.
2. Guarde estas instruções.
3. Preste atenção a todos os avisos.
4. Siga todas as instruções.
5. Não utilize este dispositivo perto de água.
6. Limpe apenas com um pano seco.
7. Não obstrua as entradas de ventilação. Instale de acordo com as instruções do fabricante.
8. Não instale perto de quaisquer fontes de calor tais como radiadores, bocas de ar quente, fogões de sala ou outros aparelhos (incluindo amplificadores) que produzam calor.
9. Não anule o objectivo de segurança das fichas polarizadas ou do tipo de ligação à terra. Uma ficha polarizada dispõe de duas palhetas sendo uma mais larga do que a outra. Uma ficha do tipo ligação à terra dispõe

de duas palhetas e um terceiro dente de ligação à terra. A palheta larga ou o terceiro dente são fornecidos para sua segurança. Se a ficha fornecida não encaixar na sua tomada, consulte um electricista para a substituição da tomada obsoleta.

10. Proteja o cabo de alimentação de pisadelas ou apertos, especialmente nas fichas, extensões, e no local de saída da unidade. Certifique-se de que o cabo eléctrico está protegido. Verifique particularmente nas fichas, nos receptáculos e no ponto em que o cabo sai do aparelho.
11. O aparelho tem de estar sempre conectado à rede eléctrica com o condutor de protecção intacto.
12. Se utilizar uma ficha de rede principal ou uma tomada de aparelhos para desligar a unidade de funcionamento, esta deve estar sempre acessível.
13. Utilize apenas ligações/acessórios especificados pelo fabricante.



14. Utilize apenas com o carrinho, estrutura, tripé, suporte, ou mesa especificados pelo fabricante ou vendidos com o dispositivo. Quando utilizar um carrinho, tenha cuidado ao

mover o conjunto carrinho/dispositivo para evitar danos provocados pela terpidação.

15. Desligue este dispositivo durante as trovoadas ou quando não for utilizado durante longos períodos de tempo.

16. Qualquer tipo de reparação deve ser sempre efectuado por pessoal qualificado. É necessária uma reparação sempre que a unidade tiver sido de alguma forma danificada, como por exemplo: no caso do cabo de alimentação ou ficha se encontrarem danificados; na eventualidade de líquido ter sido derramado ou objectos terem caído para dentro do dispositivo; no caso da unidade ter estado exposta à chuva ou à humidade; se esta não funcionar normalmente, ou se tiver caído.



17. Correcta eliminação deste produto: este símbolo indica que o produto não deve ser eliminado juntamente com os resíduos domésticos, segundo a Directiva REEE (2012/19/EU) e a legislação nacional. Este produto deverá

ser levado para um centro de recolha licenciado para a reciclagem de resíduos de equipamentos eléctricos e electrónicos (EEE). O tratamento incorrecto deste tipo de resíduos pode ter um eventual impacto negativo no ambiente e na saúde humana devido a substâncias potencialmente perigosas que estão geralmente associadas aos EEE. Ao mesmo tempo, a sua colaboração para a eliminação correcta deste produto irá contribuir para a utilização eficiente dos recursos naturais. Para mais informação acerca dos locais onde poderá deixar o seu equipamento usado para reciclagem, é favor contactar os serviços municipais locais, a entidade de gestão de resíduos ou os serviços de recolha de resíduos domésticos.

18. Não instale em lugares confinados, tais como estantes ou unidades similares.

19. Não coloque fontes de chama, tais como velas acesas, sobre o aparelho.

20. Favor, obedecer os aspectos ambientais de descarte de bateria. Baterias devem ser descartadas em um ponto de coletas de baterias.

21. Esse aparelho pode ser usado em climas tropicais e moderados até 45°C.

LEGAL RENUNCIANTE

O Music Tribe não se responsabiliza por perda alguma que possa ser sofrida por qualquer pessoa que dependa, seja de maneira completa ou parcial, de qualquer descrição, fotografia, ou declaração aqui contidas. Dados técnicos, aparências e outras informações estão sujeitas a modificações sem aviso prévio. Todas as marcas são propriedade de seus respectivos donos. Midas, Klark Teknik, Lab Gruppen, Lake, Tannoy, Turbosound, TC Electronic, TC Helicon, Behringer, Bugera, Oberheim, Auratone, Aston Microphones e Coolaudio são marcas ou marcas registradas do Music Tribe Global Brands Ltd. © Music Tribe Global Brands Ltd. 2021 Todos direitos reservados.

GARANTIA LIMITADA

Para obter os termos de garantia aplicáveis e condições e informações adicionais a respeito da garantia limitada do Music Tribe, favor verificar detalhes na íntegra através do website musictribe.com/warranty.

IT Informazioni importanti



Attenzione

I terminali contrassegnati da questo simbolo conducono una corrente elettrica di magnitudine sufficiente a costituire un rischio di scossa elettrica. Utilizzare solo cavi per altoparlanti professionali di alta qualità con jack sbilanciati da 6,35mm. o connettori con blocco a rotazione. Tutte le altre installazioni o modifiche devono essere eseguite esclusivamente da personale qualificato.



Attenzione

Questo simbolo, ovunque appaia, avverte della presenza di una tensione pericolosa non isolata all'interno dello chassis, tensione che può essere sufficiente per costituire un rischio di scossa elettrica.



Attenzione

Questo simbolo, ovunque appaia, segnala importanti istruzioni operative e di manutenzione nella documentazione allegata. Si invita a leggere il manuale.



Attenzione

Per ridurre il rischio di scosse elettriche, non rimuovere il coperchio superiore (o la sezione posteriore). All'interno non ci sono parti riparabili dall'utente. Per la manutenzione rivolgersi a personale qualificato.



Attenzione

Per ridurre il rischio di incendi o scosse elettriche, non esporre questo apparecchio a pioggia e umidità. L'apparecchio non deve essere esposto a gocciolio o schizzi di liquidi e nessun oggetto contenente liquidi, come vasi, deve essere collocato sull'apparecchio.



Attenzione

Queste istruzioni di servizio sono destinate esclusivamente a personale qualificato. Per ridurre il rischio di scosse elettriche non eseguire interventi di manutenzione diversi da quelli contenuti nel manuale di istruzioni. Le riparazioni devono essere eseguite da personale di assistenza qualificato.

1. Leggere queste istruzioni.
2. Conservare queste istruzioni.
3. Prestare attenzione a tutti gli avvisi.
4. Applicare tutte le istruzioni.
5. Non utilizzare questo dispositivo vicino l'acqua.
6. Pulire esclusivamente con un panno asciutto.
7. Non bloccare le aperture di ventilazione. Installare in conformità con le istruzioni del produttore.
8. Non installare vicino a fonti di calore come radiatori, termoregolatori, stufe o altri apparecchi (inclusi amplificatori) che producono calore.

9. Non escludere la sicurezza fornita dalla spina polarizzata o con messa a terra. Una spina polarizzata ha due lame, una più larga dell'altra. Una spina con messa a terra ha due lame e un terzo polo di messa a terra. La lama larga o il terzo polo sono forniti per la vostra sicurezza. Se la spina fornita non si adatta alla presa, consultare un elettricista per la sostituzione della presa obsoleta.

10. Proteggere il cavo di alimentazione dal calpestio o essere schiacciato in particolare alle spine, prese di corrente e il punto in cui esce dall'apparecchio.

11. Utilizzare esclusivamente dispositivi/accessori specificati dal produttore.



12. Utilizzare solo carrelli, supporti, treppiedi, staffe o tavoli indicati dal produttore o venduti con l'apparecchio. Utilizzando un carrello, prestare attenzione quando si sposta la combinazione

carrello/apparecchio per evitare lesioni dovute al ribaltamento.

13. Scollegare questo apparecchio durante i temporali o se non è utilizzato per lunghi periodi di tempo.

14. Per tutte le riparazioni rivolgersi a personale qualificato. La manutenzione è necessaria quando l'apparecchio è danneggiato in qualsiasi modo, come danneggiamento del cavo di alimentazione o della spina, versamento di liquido o oggetti caduti nell'apparecchio, se l'apparecchio è stato esposto a pioggia o umidità, se non funziona normalmente o è caduto.

15. L'apparecchio deve essere collegato a una presa di corrente elettrica con messa a terra di protezione.

16. Se la spina o una presa del dispositivo è utilizzata come dispositivo di disconnessione, deve essere facilmente utilizzabile.



17. Smaltimento corretto di questo prodotto: questo simbolo indica che questo dispositivo non deve essere smaltito insieme ai rifiuti domestici, secondo la Direttiva RAEE (2012/19/UE) e la vostra legislazione

nazionale. Questo prodotto deve essere portato in un centro di raccolta autorizzato per il riciclaggio di rifiuti di apparecchiature elettriche ed elettroniche (RAEE). La cattiva gestione di questo tipo di rifiuti potrebbe avere un possibile impatto negativo sull'ambiente e sulla salute umana a causa di sostanze potenzialmente pericolose che sono generalmente associate alle apparecchiature elettriche ed elettroniche. Nello stesso tempo la vostra collaborazione al corretto smaltimento di questo prodotto contribuirà all'utilizzo efficiente delle risorse naturali. Per ulteriori informazioni su dove è possibile trasportare le apparecchiature per il riciclaggio vi invitiamo a contattare l'ufficio comunale locale o il servizio di raccolta dei rifiuti domestici.

18. Non installare in uno spazio ristretto, come in una libreria o in una struttura simile.

19. Non collocare sul dispositivo fonti di fiamme libere, come candele accese.

20. Per lo smaltimento delle batterie, tenere in considerazione gli aspetti ambientali. Le batterie devono essere smaltite in un punto di raccolta delle batterie esauste.

21. Questo apparecchio può essere usato in climi tropicali e temperati fino a 45°C.

DISCLAIMER LEGALE

Music Tribe non si assume alcuna responsabilità per eventuali danni che possono essere subiti da chiunque si affidi in tutto o in parte a qualsiasi descrizione, fotografia o dichiarazione contenuta qui. Specifiche tecniche, aspetti e altre informazioni sono soggette a modifiche senza preavviso. Tutti i marchi sono di proprietà dei rispettivi titolari. Midas, Klark Teknik, Lab Gruppen, Lake, Tannoy, Turbosound, TC Electronic, TC Helicon, Behringer, Bugera, Oberheim, Auratone, Aston Microphones e Coolaudio sono marchi o marchi registrati di Music Tribe Global Brands Ltd. © Music Tribe Global Brands Ltd. 2021 Tutti i diritti riservati.

GARANZIA LIMITATA

Per i termini e le condizioni di garanzia applicabili e le informazioni aggiuntive relative alla garanzia limitata di Music Tribe, consultare online i dettagli completi su musictribe.com/warranty.

NL Belangrijke veiligheidsvoorschriften



Waarschuwing

Aansluitingen die gemerkt zijn met het symbool voeren een zodanig hoge spanning dat ze een risico vormen voor elektrische schokken. Gebruik uitsluitend kwalitatief hoogwaardige, in de handel verkrijgbare luidsprekerkabels die voorzien zijn van ¼" TS stekkers. Laat uitsluitend gekwalificeerd personeel alle overige installatie- of modificatiehandelingen uitvoeren.



Dit symbool wijst u altijd op belangrijke bedienings- en onderhoudsvoorschriften in de bijbehorende documenten.

Wij vragen u dringend de handleiding te lezen.



Attentie

Verwijder in geen geval de bovenste afdekking (van het achterste gedeelte) anders bestaat er gevaar voor een elektrische schok. Het apparaat bevat geen te onderhouden onderdelen. Reparatiewerkzaamheden mogen uitsluitend door gekwalificeerd personeel uitgevoerd worden.



Attentie

Om het risico op brand of elektrische schokken te beperken, dient u te voorkomen dat dit apparaat wordt blootgesteld aan regen en vocht. Het apparaat mag niet worden blootgesteld aan neerdruppelend of opspattend water en er mogen geen met water gevulde voorwerpen – zoals een vaas – op het apparaat worden gezet.



Attentie

Deze onderhoudsinstructies zijn uitsluitend bedoeld voor gekwalificeerd onderhoudspersoneel. Om elektrische schokken te voorkomen, mag u geen andere onderhoudshandelingen verrichten dan in de bedieningsinstructies vermeld staan. Reparatiewerkzaamheden mogen alleen uitgevoerd worden door gekwalificeerd onderhoudspersoneel.

1. Lees deze voorschriften.
2. Bewaar deze voorschriften.
3. Neem alle waarschuwingen in acht.
4. Volg alle voorschriften op.
5. Gebruik dit apparaat niet in de buurt van water.
6. Reinig het uitsluitend met een droge doek.
7. Let erop geen van de ventilatie-openingen te bedekken. Plaats en installeer het volgens de voorschriften van de fabrikant.
8. Het apparaat mag niet worden geplaatst in de buurt van radiatoren, warmte-uitlaten, kachels of andere zaken (ook versterkers) die warmte afgeven.

9. Maak de veiligheid waarin door de polarisatie- of aardingsstekker wordt voorzien, niet ongedaan. Een polarisatiestekker heeft twee bladen, waarvan er een breder is dan het andere. Een aardingsstekker heeft twee bladen en een derde uitsteeksel voor de aarding. Het bredere blad of het derde uitsteeksel zijn er voor uw veiligheid. Mocht de geleverde stekker niet in uw stopcontact passen, laat het contact dan door een elektricien vervangen.

10. Om beschadiging te voorkomen, moet de stroomleiding zo gelegd worden dat er niet kan worden overgelopen en dat ze beschermd is tegen scherpe kanten. Zorg zeker voor voldoende bescherming aan de stekkers, de verlengkabels en het punt waar het netsnoer het apparaat verlaat.

11. Het toestel met altijd met een intacte aarddraad aan het stroomnet aangesloten zijn.

12. Wanneer de stekker van het hoofdnetwerk of een apparaatstopcontact de functionele eenheid voor het uitschakelen is, dient deze altijd toegankelijk te zijn.

13. Gebruik uitsluitend door de producent gespecificeerd toebehoren c.q. onderdelen.



14. Gebruik het apparaat uitsluitend in combinatie met de wagen, het statief, de driepoot, de beugel of tafel die door de producent is aangegeven, of die in combinatie met het apparaat wordt verkocht.

Bij gebruik van een wagen dient men voorzichtig te zijn bij het verrijden van de combinatie wagen/apparaat en letsel door vallen te voorkomen.

15. Bij onweer en als u het apparaat langere tijd niet gebruikt, haalt u de stekker uit het stopcontact.

16. Laat alle voorkomende reparaties door vakkundig en bevoegd personeel uitvoeren. Reparatiewerkzaamheden zijn nodig als het toestel op enige wijze beschadigd is geraakt, bijvoorbeeld als de hoofd-stroomkabel of -stekker is beschadigd, als er vloeistof of voorwerpen in terecht zijn gekomen, als het aan regen of vochtigheid heeft bloot-gestaan, niet normaal functioneert of wanneer het is gevallen.



17. Correcte afvoer van dit product: dit symbool geeft aan dat u dit product op grond van de AEEA-richtlijn (2012/19/EU) en de nationale wetgeving van uw land niet met het gewone huishoudelijke afval mag

weggooien. Dit product moet na afloop van de nuttige levensduur naar een officiële inzamelpost voor afgedankte elektrische en elektronische apparatuur (AEEA) worden gebracht, zodat het kan worden gerecycleerd. Vanwege de potentieel gevaarlijke stoffen die in elektrische en elektronische apparatuur kunnen voorkomen, kan een onjuiste afvoer van afval van het onderhavige type een negatieve invloed op het milieu en de menselijke gezondheid hebben. Een juiste afvoer van dit product is echter niet alleen beter voor het milieu en de gezondheid, maar draagt tevens bij aan een doelmatiger gebruik

van de natuurlijke hulpbronnen. Voor meer informatie over de plaatsen waar u uw afgedankte apparatuur kunt inleveren, kunt u contact opnemen met uw gemeente of de plaatselijke reinigingsdienst.

18. Installeer niet in een kleine ruimte, zoals een boekenkast of iets dergelijks.

19. Plaats geen open vlammen, zoals brandende kaarsen, op het apparaat.

20. Houd rekening met de milieuaspecten van het afvoeren van batterijen. Batterijen moeten bij een inzamelpunt voor batterijen worden ingeleverd.

21. Dit apparaat kan worden gebruikt in tropische en gematigde klimaten tot 45 °C.

WETTELIJKE ONTKENNING

Music Tribe aanvaardt geen aansprakelijkheid voor enig verlies dat kan worden geleden door een persoon die geheel of gedeeltelijk vertrouwt op enige beschrijving, foto of verklaring hierin. Technische specificaties, verschijningen en andere informatie kunnen zonder voorafgaande kennisgeving worden gewijzigd. Alle handelsmerken zijn eigendom van hun respectievelijke eigenaren. Midas, Klark Teknik, Lab Gruppen, Lake, Tannoy, Turbosound, TC Electronic, TC Helicon, Behringer, Bugera, Oberheim, Auratone, Aston Microphones en Coolaudio zijn handelsmerken of gedeponeerde handelsmerken van Music Tribe Global Brands Ltd. © Music Tribe Global Brands Ltd. 2021 Alle rechten voorbehouden.

BEPERKTE GARANTIE

Voor de toepasselijke garantievoorwaarden en aanvullende informatie met betrekking tot de beperkte garantie van Music Tribe, zie de volledige details online op musictribe.com/warranty.

SE Viktiga säkerhetsanvisningar



Varning

Uttag markerade med symbolen leder elektrisk strömstyrka som är tillräckligt stark för att utgöra en risk för elchock. Använd endast högkvalitativa, kommersiellt tillgängliga högtalarkablar med förhåndsinstallerade ¼" TS-kontakter. All annan installering eller modifikation bör endast utföras av kompetent personal.



Den här symbolen hänvisar till viktiga punkter om användning och underhåll i den medföljande dokumentationen. Var vänlig och läs bruksanvisningen.



Försiktighet

Minska risken för elektriska stötar genom att aldrig ta av höljet upptill på apparaten (eller ta av baksidan). Inuti apparaten finns det inga delar som kan repareras av användaren. Endast kvalificerad personal får genomföra reparationer.



Försiktighet

För att minska risken för brand och elektriska stötar ska apparaten skyddas mot regn och fukt. Apparaten går inte utsattas för dropp eller spill och inga vattenbehållare som vaser etc. får placeras på den.



Försiktighet

Serviceinstruktionen är enbart avsedd för kvalificerad servicepersonal. För att undvika risker genom elektriska stötar, genomföra inga reparationer på apparaten, vilka inte är beskrivna i bruksanvisningen. Endast kvalificerad fackpersonal får genomföra reparationerna.

1. Läs dessa anvisningar.
2. Spara dessa anvisningar.
3. Beakta alla varningar.
4. Följ alla anvisningar.
5. Använd inte apparaten i närheten av vatten.
6. Rengör endast med torr trasa.
7. Blockera inte ventilationsöppningarna. Installera enligt tillverkarens anvisningar.
8. Installera aldrig intill värmekällor som värme-element, varmluftsintag, spisar eller annan utrustning som avger värme (inklusive förstärkare).
9. Ändra aldrig en polariserad eller jordad kontakt. En polariserad kontakt har två blad – det ena bredare än det andra. En jordad kontakt har två blad och ett tredje jordstift. Det breda bladet eller jordstiftet är till för din säkerhet. Om den medföljande kontakten inte passar i ditt uttag, ska du kontakta en elektriker för att få uttaget bytt.

10. Förlägg elkabeln så, att det inte är möjligt att trampa på den och att den är skyddad mot skarpa kanter och inte kan skadas. Ge i synnerhet akt på områdena omkring stickkontakterna, förlängningskablarna och på det ställe, där elkabeln lämnar apparaten, är tillräckligt skyddade.

11. Apparaten måste alltid vara ansluten till elnätet med intakt skyddsledare.

12. Om huvudkontakten, eller ett apparatuttag, fungerar som avstängningsenhet måste denna alltid vara tillgänglig.

13. Använd endast tillkopplingar och tillbehör som angetts av tillverkaren.



14. Använd endast med vagn, stativ, trefot, hållare eller bord som angetts av tillverkaren, eller som sålts tillsammans med apparaten. Om du använder en vagn, var försiktig, när du

förflyttar kombinationen vagn-apparat, för att förhindra olycksfall genom snubbling.

15. Dra ur anslutningskontakten und åskväder eller när apparaten inte ska användas under någon längre tid.

16. Låt kvalificerad personal utföra all service. Service är nödvändig när apparaten har skadats, t.ex. när en elkabel eller kontakt är skadad, vätska eller främmande föremål har kommit in i apparaten, eller när den har fallit i golvet.



17. Kassera produkten på rätt sätt: den här symbolen indikerar att produkten inte ska kastas i hushållssoporna, enligt WEEE direktivet (2012/19/EU) och gällande, nationell lagstiftning. Produkten ska lämnas till ett

auktoriserat återvinningsställe för elektronisk och elektrisk utrustning (EEE). Om den här sortens avfall hanteras på fel sätt kan miljön, och människors hälsa, påverkas negativt på grund av potentiella risksubstanser som ofta associeras med EEE. Avfallshanteras produkten däremot på rätt sätt bidrar detta till att naturens resurser används på ett bra sätt. Kontakta kommun, ansvarig förvaltning eller avfallshanteringsföretag för mer information om återvinningscentral där produkten kan lämnas

18. Installera inte i ett trångt utrymme, t.ex. i en bokhylla eller liknande enhet.

19. Placera inte källor med öppen eld, t.ex. tända ljus, på apparaten.

20. Tänk på miljöaspekterna vid kassering av batterier. Batterier måste kasseras på ett batteriuppsamlingsställe.

21. Denna apparat kan användas i tropiska och mätliga klimat upp till 45 °C.

FRISKRIVNINGSKLAUSUL

Music Tribe tar inget ansvar för någon förlust som kan drabbas av någon person som helt eller delvis förlitar sig på någon beskrivning, fotografi eller uttalande som finns här. Tekniska specifikationer, utseenden och annan information kan ändras utan föregående meddelande.

Alla varumärken tillhör respektive ägare. Midas, Klark Teknik, Lab Gruppen, Lake, Tannoy, Turbosound, TC Electronic, TC Helicon, Behringer, Bugera, Oberheim, Auratone, Aston Microphones och Coolaudio är varumärken eller registrerade varumärken som tillhör Music Tribe Global Brands Ltd. © Music Tribe Global Brands Ltd. 2021 Alla Rättigheter reserverade.

BEGRÄNSAD GARANTI

För tillämpliga garantivillkor och ytterligare information om Music Tribes begränsade garanti, se fullständig information online på musictribe.com/warranty.

PL Ważne informacje o bezpieczeństwie



Uwaga

Terminale oznaczone symbolem przenoszą wystarczająco wysokie napięcie elektryczne, aby stworzyć ryzyko porażenia prądem. Używaj wyłącznie wysokiej jakości fabrycznie przygotowanych kabli z zainstalowanymi wtyczkami ¼" TS. Wszystkie inne instalacje lub modyfikacje powinny być wykonywane wyłącznie przez wykwalifikowany personel techniczny.



Ten symbol informuje o ważnych wskazówkach dotyczących obsługi i konserwacji urządzenia w dołączonej dokumentacji. Proszę przeczytać stosowne informacje w instrukcji obsługi.



Uwaga

W celu wyeliminowania zagrożenia porażenia prądem zabrania się zdejmowania obudowy lub tylnej ścianki urządzenia. Elementy znajdujące się we wnętrzu urządzenia nie mogą być naprawiane przez użytkownika. Naprawy mogą być wykonywane jedynie przez wykwalifikowany personel.



Uwaga

W celu wyeliminowania zagrożenia porażenia prądem lub zapalenia się urządzenia nie wolno wystawiać go na działanie deszczu i wilgotności oraz dopuszczać do tego, aby do wnętrza dostała się woda lub inna ciecz. Nie należy stawiać na urządzeniu napełnionych cieżką przedmiotów takich jak np. wazony lub szklanki.



Uwaga

Prace serwisowe mogą być wykonywane jedynie przez wykwalifikowany personel. W celu uniknięcia zagrożenia porażenia prądem nie należy wykonywać żadnych manipulacji, które nie są opisane w instrukcji obsługi. Naprawy wykonywane mogą być jedynie przez wykwalifikowany personel techniczny.

1. Proszę przeczytać poniższe wskazówki.
 2. Proszę przechowywać niniejszą instrukcję.
 3. Należy przestrzegać wszystkich wskazówek ostrzegawczych.
 4. Należy postępować zgodnie z instrukcją obsługi.
 5. Urządzenia nie wolno używać w pobliżu wody.
 6. Urządzenie można czyścić wyłącznie suchą szmatką.
 7. Nie zasłaniać otworów wentylacyjnych.
- W czasie podłączania urządzenia należy przestrzegać zaleceń producenta.

8. Nie stawiać urządzenia w pobliżu źródeł ciepła takich, jak grzejniki, piece lub urządzenia produkujące ciepło (np. wzmacniacze).

9. W żadnym wypadku nie należy usuwać zabezpieczeń z wtyczek dwubiegunowych oraz wtyczek z uziemieniem. Wtyczka dwubiegunowa posiada dwa wtyki kontaktowe o różnej szerokości. Wtyczka z uziemieniem ma dwa wtyki kontaktowe i trzeci wtyk uziemienia. Szerszy wtyk kontaktowy lub dodatkowy wtyk uziemienia służą do zapewnienia bezpieczeństwa użytkownikowi. Jeśli format wtyczki urządzenia nie odpowiada standardowi gniazdka, proszę zwrócić się do elektryka z prośbą o wymienienie gniazda.

10. Kabel sieciowy należy ułożyć tak, aby nie był narażony na deptanie i działanie ostrych krawędzi, co mogłoby doprowadzić do jego uszkodzenia. Szczególną uwagę zwrócić należy na odpowiednią ochronę miejsc w pobliżu wtyczek i przedłużaczy oraz miejsce, w którym kabel sieciowy przymocowany jest do urządzenia.

11. Urządzenie musi być zawsze podłączone do sieci sprawnym przewodem z uziemieniem.

12. Jeżeli wtyk sieciowy lub gniazdo sieciowe w urządzeniu pełni funkcję wyłącznika, to muszą one być zawsze łatwo dostępne.

13. Używać wyłącznie sprzętu dodatkowego i akcesoriów zgodnie z zaleceniami producenta.



14. Używać jedynie zalecanych przez producenta lub znajdujących się w zestawie wózków, stojaków, statywów, uchwytów i stołów. W przypadku

posługiwania się wózkiem należy zachować szczególną ostrożność w trakcie przewożenia zestawu, aby uniknąć niebezpieczeństwa potknięcia się i zranienia.

15. W trakcie burzy oraz na czas dłuższego nieużywania urządzenia należy wyjąć wtyczkę z gniazdka sieciowego.

16. Wykonywanie wszelkich napraw należy zlecać jedynie wykwalifikowanemu pracownikowi serwisu. Przeprowadzenie przeglądu technicznego staje się konieczne, jeśli urządzenie zostało uszkodzone w jakikolwiek sposób (dotyczy to także kabla sieciowego lub wtyczki), jeśli do wnętrza urządzenia dostały się przedmioty lub ciecz, jeśli urządzenie wystawione było na działanie deszczu lub wilgoci, jeśli urządzenie nie funkcjonuje poprawnie oraz kiedy spadło na podłogę.



17. Prawidłowa utylizacja produktu: Ten symbol wskazuje, że tego produktu nie należy wyrzucać razem ze zwykłymi odpadami domowymi, tylko zgodnie z dyrektywą w sprawie zużytego sprzętu

elektrycznego i elektronicznego (WEEE) (2012/19/EU) oraz przepisami krajowymi. Niniejszy produkt należy przekazać do autoryzowanego punktu zbiórki zużytego sprzętu elektrycznego i elektronicznego. Niewłaściwe postępowanie z tego typu odpadami może wywołać szkodliwe działanie na środowisko naturalnej i

zdrowie człowieka z powodu potencjalnych substancji niebezpiecznych zaliczanych jako zużyty sprzęt elektryczny i elektroniczny. Jednocześnie, Twój wkład w prawidłową utylizację niniejszego produktu przyczynia się do oszczędnego wykorzystywania zasobów naturalnych. Szczegółowych informacji o miejscach, w których można oddawać zużyty sprzęt do recyklingu, udzielają urzędy miejskie, przedsiębiorstwa utylizacji odpadów lub najbliższy zakład utylizacji odpadów.

18. Nie instaluj w ograniczonej przestrzeni, takiej jak półka na książki lub podobny zestaw.

19. Nie stawiaj na urządzeniu źródeł otwartego ognia, takich jak zapalone świece.

20. Należy pamiętać o środowiskowych aspektach utylizacji baterii. Baterie należy utylizować w punkcie zbiórki baterii.

21. To urządzenie może być używane w klimacie tropikalnym i umiarkowanym do 45 °C.

ZASTRZEŻENIA PRAWNE

Music Tribe nie ponosi odpowiedzialności za jakiegokolwiek straty, które mogą ponieść osoby, które polegają w całości lub w części na jakimkolwiek opisie, fotografii lub oświadczeniu zawartym w niniejszym dokumencie. Specyfikacje techniczne, wygląd i inne informacje mogą ulec zmianie bez powiadomienia. Wszystkie znaki towarowe są własnością ich odpowiednich właścicieli. Midas, Klark Teknik, Lab Gruppen, Lake, Tannoy, Turbosound, TC Electronic, TC Helicon, Behringer, Bugera, Oberheim, Auratone, Aston Microphones i Coolaudio są znakami towarowymi lub zastrzeżonymi znakami towarowymi firmy Music Tribe Global Brands Ltd. © Music Tribe Global Brands Ltd. 2021 Wszystkie prawa zastrzeżone.

OGRANICZONA GWARANCJA

Aby zapoznać się z obowiązującymi warunkami gwarancji i dodatkowymi informacjami dotyczącymi ograniczonej gwarancji Music Tribe, zapoznaj się ze wszystkimi szczegółami w trybie online pod adresem musictribe.com/warranty.

Controls

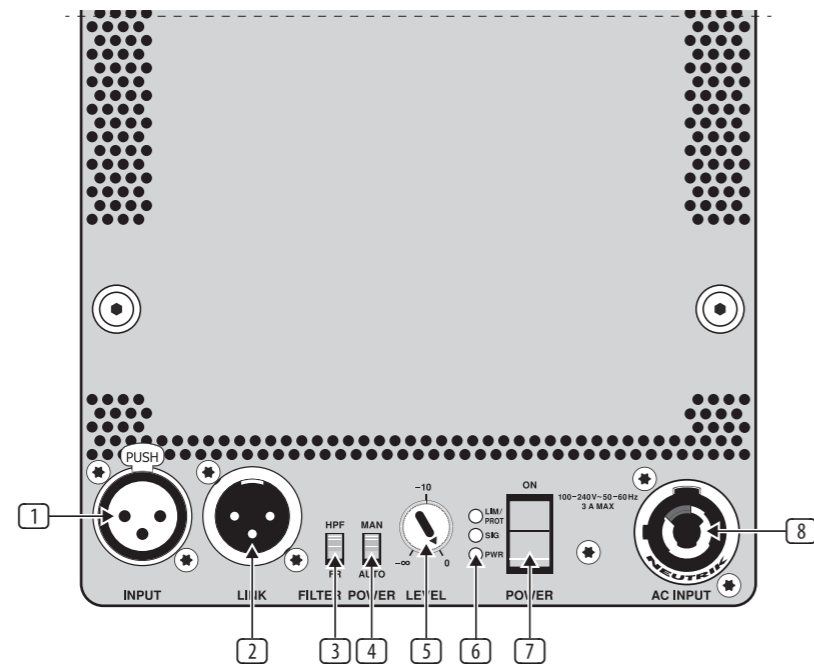

- 1 **INPUT** audio input jack accepts balanced XLR connections from audio sources. Pin 1 = ground; pin 2 = hot (+); pin 3 = cold (-).
- 2 **LINK** audio output jack sends out a copy of the INPUT signal for use with other speakers. The LINK jack accepts balanced XLR connections: Pin 1 = ground; pin 2 = hot (+); pin 3 = cold (-). Multiple enclosures may be driven from a single audio source. Simply plug the signal source output into the first speaker's INPUT XLR socket, and then patch that speaker's XLR LINK output to the next speaker's INPUT XLR socket.
- 3 **FILTER** switch can be used to insert a high-pass filter into the signal chain. When set to HPF, the high-pass filter is engaged. When set to FR (Full Range), the high-pass filter is inactive.
- 4 **POWER** switch selects between AUTO or MAN (Manual) power modes. In AUTO mode, the amplifier switches into Standby if no signal is detected for a period of 20 minutes; if a signal is detected while in standby mode, the amplifier will power back on within 2 seconds.
- 5 **LEVEL** control sets the output volume using a recessed potentiometer.
- 6 **LED INDICATORS** display the power status, signal status, and the status of the built-in speaker protection limiter (see "LED Functions" below).
- 7 **POWER** rocker switch turns the unit on/off.
- 8 **MAINS** jack connects to AC power using cables equipped with Neutrik powerCON connectors (mating connector supplied).

Operation

AC Power Requirements

VXP Series loudspeakers are equipped with Neutrik powerCON mains connectors, which quickly lock into place inside the MAINS AC jack. This AC mains connector is supplied with each VXP Series loudspeaker.

The LAB GRUPPEN IDEAA™ module in VXP loudspeakers features a universal power supply that will operate on any AC mains supply from 70 V to 265 V (+/- 10%) at 50 or 60 Hz, although with reduced power output capability at the low voltage extremes. This tolerance of varied AC mains voltage allows continued operation even when using long, thin power cables, or when the unit is powered by portable generators that cannot maintain full nominal voltage.

Auto and Manual Power Modes

VXP Series loudspeakers offer two modes for power on/off:

AUTO mode – This POWER switch setting is the default mode. AUTO engages the Auto Power Down (APD) feature which puts the IDEAA™ module into Standby mode if no input signal is detected for a period of 20 minutes. Auto Power On (APO) turns the module back on in less than 2 seconds after a signal is detected at the input.

MANUAL mode – The power mode may be switched to MAN to disable the auto-power-down and auto-power-on functions. This allows use of an external power sequencer or manual control.

LED Functions

The **LIM/PROT** LED lights up when the built-in limiter is active and system is approaching clipping. An occasional flicker of the red LED on the loudest peaks is acceptable. If this LED remains red for more than the duration of brief dynamic peaks, or lights continuously, then the system is being overdriven. If the red LED illuminates excessively:

- Reduce the input level
- Reduce the output level of the mixer, or other source to the speaker

The **SIG** LED lights up when an audio signal is present at the INPUT jack.

The **PWR** LED lights up to indicate several system conditions:

- Green = Active (AC power present at MAINS connection, PWR switch ON)
- Red = Standby
- Amber = Temperature protection active

Cooling

Do not install this equipment in an enclosed space. Do not limit free ventilation and movement of air around the back panel. Ensure that there is at least 100 mm (4") of space around all sides of the product for ventilation. VXP Series loudspeakers do not have cooling fans; the highly efficient switch mode power supply and proprietary Class D output stage have low current draw and therefore require only the convection cooling provided by the rear panel heat sink.

Gain Structure

The VXP Series gain structure is designed to allow a low-level source device to drive the loudspeaker to full output. Maximum specified SPL will be achieved with a 4 dBu input signal. There is sufficient headroom in the signal path to accommodate input levels of 10 or even 20 dBu, with high quality compression engaged as needed to maintain sonic integrity without clipping. To avoid any compression, or when a lower SPL output is desired, the input attenuator on the rear panel can be used to reduce gain/sensitivity.

Limiters

The limiters are carefully set-up to preserve the loudspeaker's dynamic headroom by allowing short term transients to pass through. Audible degradation will only become apparent when the LIM/PROT indicator is on constantly.

The limiting functions will protect the amplifier from long term overheating by attenuating voltage to the drive units. If used irresponsibly (constant hard clipping) sound quality will be compromised. In extreme cases drive units may also be damaged.

Equalisation

The VXP loudspeaker requires no equalisation or correction to overcome system limitations; equalization is necessary only to compensate for difficult acoustic environments. Over-equalisation can reduce system headroom and introduce phase distortion, resulting in degraded sound. If equalisation is required, it should be applied gently and smoothly. Because VXP loudspeakers are point source and phase coherent designs, excessive equalization usually proves detrimental to the overall sound quality.

When one loudspeaker is used in close proximity to another, comb filtering effects can create coverage problems. (Comb filtering creates an uneven frequency response across the coverage area due to constructive and destructive interference effects between the two sources.) Comb filtering cannot be cured by equalisation and should be addressed with proper arraying as discussed in the following section.

Arraying

Small alterations to loudspeaker positions can have the effect of minimising problematic combing frequencies. Arrays should be constructed so that the individual coverage patterns of each loudspeaker combine with minimal overlap. The design of the VXP Series loudspeakers greatly simplifies the creation of effective arrays, allowing seamless wide horizontal coverage using two loudspeakers without the need for tedious experimentation.

By placing the VXP Series loudspeakers with the 30 degree angled rear panels together, minimal dispersion pattern overlap is achieved, guaranteeing an extraordinarily smooth transition. In many applications the 90 or 75 degree dispersion pattern may be sufficient in the horizontal plane. It is also possible to stack the cabinets vertically using the above method (in a central cluster for example), where greater vertical dispersion is required.

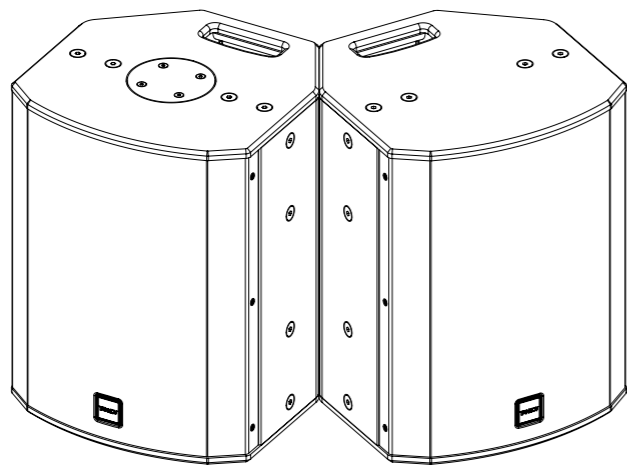

As shown in the above diagram, one of the VXP Series loudspeakers is inverted to achieve the optimum splay angle. The grille can be simply removed from this cabinet and be replaced for matching orientation. The grille is held in position by the two fixing screws on the top and bottom lips of the cabinet.

IMPORTANT NOTE: The mounting of a permanently installed sound system may be dangerous unless undertaken by qualified personnel with the required experience and certification to perform the necessary tasks. Walls, floors or ceilings must be capable of safely and securely supporting the actual load. The mounting accessory used must be safely and securely fixed both to the loudspeaker and to the wall, floor or ceiling.

When mounting rigging components on walls, floors or ceilings, ensure that all fixings and fasteners used are of an appropriate size and load rating. Wall and ceiling claddings, and the construction and composition of walls and ceilings, all need to be taken into account when determining whether a particular fixing arrangement can be safely employed for a particular load. Cavity plugs or other specialist fixings, if required, must be of an appropriate type, and must be fitted and used in accordance with the maker's instructions.

The operation of your speaker cabinet as part of a flown system, if installed incorrectly and improperly, can potentially expose persons to serious health risks and even death. In addition, please ensure that electrical, mechanical and acoustic considerations are discussed with qualified and certified (by local state or national authorities) personnel prior to any installation or flying.

Make sure that speaker cabinets are set up and flown by qualified and certified personnel only, using dedicated equipment and original parts and components delivered with the unit. If any parts or components are missing please contact your Dealer before attempting to set up the system.

Be sure to observe the local, state and other safety regulations applicable in your country. MUSIC Group, including the MUSIC Group companies listed on the enclosed "Service Information Sheet", assumes no liability for any damage or personal injury resulting from improper use, installation or operation of the product. Regular checks must be conducted by qualified personnel to ensure that the system remains in a secure and stable condition. Make sure that, where the speaker is flown, the area underneath the speaker is free of human traffic. Do not fly the speaker in areas that can be entered or used by members of the public.

Speakers create a magnetic field, even if not in operation. Therefore, please keep all materials that can be affected by such fields (discs, computers, monitors, etc.) at a safe distance. A safe distance is usually between 1 and 2 metres.

Controles

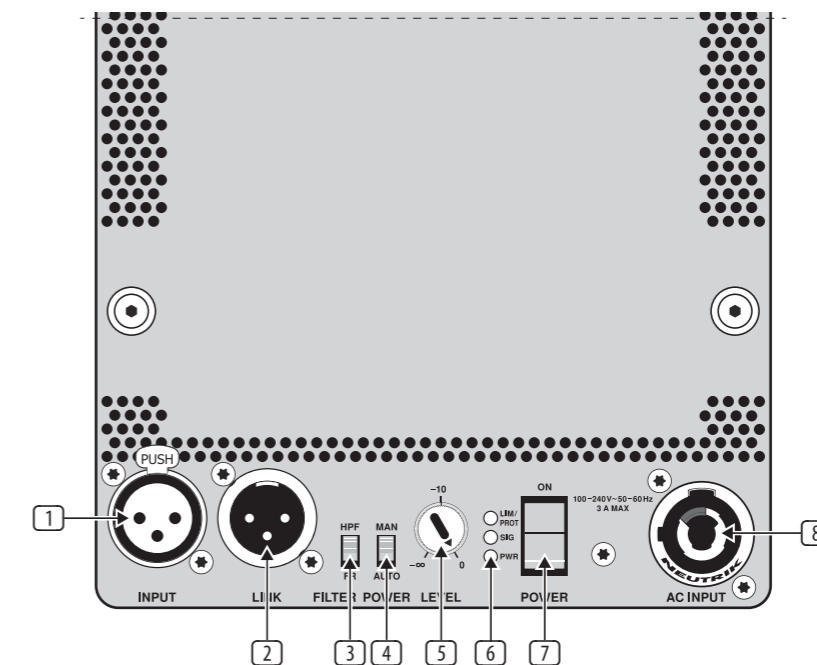

- 1 **INPUT** conector de entrada de audio acepta conexiones XLR balanceadas de fuentes de audio. Pin 1 = tierra; pin 2 = caliente (+); pin 3 = frío (-).
- 2 **LINK** La toma de salida de audio envía una copia de la señal INPUT para usar con otros altavoces. El conector LINK acepta conexiones XLR balanceadas: Pin 1 = tierra; pin 2 = caliente (+); pin 3 = frío (-). Se pueden controlar varios gabinetes desde una sola fuente de audio. Simplemente conecte la salida de la fuente de señal en la toma INPUT XLR del primer altavoz y luego conecte la salida XLR LINK de ese altavoz a la toma INPUT XLR del siguiente altavoz.
- 3 **FILTER** El interruptor se puede utilizar para insertar un filtro de paso alto en la cadena de señal. Cuando se establece en HPF, se activa el filtro de paso alto. Cuando se establece en FR (rango completo), el filtro de paso alto está inactivo.
- 4 **POWER** El interruptor selecciona entre los modos de potencia AUTO o MAN (Manual). En el modo AUTO, el amplificador cambia a Standby si no se detecta ninguna señal durante un período de 20 minutos; si se detecta una señal en el modo de espera, el amplificador se volverá a encender en 2 segundos.
- 5 **LEVEL** El control establece el volumen de salida mediante un potenciómetro empotrado.
- 6 **LED INDICATORS** muestra el estado de la alimentación, el estado de la señal y el estado del limitador de protección del altavoz incorporado (consulte "Funciones LED" a continuación).
- 7 **POWER** El interruptor basculante enciende/apaga la unidad.
- 8 **MAINS** jack se conecta a la alimentación de CA mediante cables equipados con conectores Neutrik powerCON (conector de acoplamiento incluido).

Operación

Requisitos de alimentación de CA

Los altavoces de la serie VXP están equipados con conectores de red Neutrik powerCON, que se bloquean rápidamente en su lugar dentro del enchufe MAINS AC. Este conector de alimentación de CA se suministra con cada altavoz de la serie VXP.

El módulo LAB GRUPPEN IDEAA™ en los altavoces VXP cuenta con una fuente de alimentación universal que funcionará con cualquier fuente de alimentación de CA de 70 V a 265 V (+/- 10%) a 50 o 60 Hz, aunque con una capacidad de salida de potencia reducida en el nivel bajo. extremos de voltaje. Esta tolerancia de voltaje de red de CA variable permite un funcionamiento continuo incluso cuando se utilizan cables de alimentación largos y delgados, o cuando la unidad está alimentada por generadores portátiles que no pueden mantener el voltaje nominal completo.

Modos de encendido automático y manual

Los altavoces de la serie VXP ofrecen dos modos de encendido/apagado:

Modo automático- Esta configuración del interruptor POWER es el modo predeterminado. AUTO activa la función de apagado automático (APD) que pone el módulo IDEAA™ en modo de espera si no se detecta ninguna señal de entrada durante un período de 20 minutos. Auto Power On (APO) vuelve a encender el módulo en menos de 2 segundos después de que se detecta una señal en la entrada.

Modo manual - El modo de energía se puede cambiar a MAN para deshabilitar las funciones de apagado automático y encendido automático. Esto permite el uso de un secuenciador de potencia externo o control manual.

Funciones LED

El LED **LIM/PROT** se enciende cuando el limitador incorporado está activo y el sistema se acerca al recorte. Es aceptable un parpadeo ocasional del LED rojo en los picos más fuertes. Si este LED permanece rojo por más de la duración de breves picos dinámicos, o se enciende continuamente, significa que el sistema está sobrecargado. Si el LED rojo se ilumina excesivamente:

- Reducir el nivel de entrada
- Reducir el nivel de salida del mezclador u otra fuente al altavoz

El LED **SIG** se enciende cuando hay una señal de audio en la toma INPUT.

El LED **PWR** se enciende para indicar varias condiciones del sistema:

- Verde = Activo (alimentación de CA presente en la conexión MAINS, interruptor PWR en ON)
- Rojo = en espera
- Ámbar = protección de temperatura activa

Enfriamiento

No instale este equipo en un espacio cerrado. No limite la ventilación libre y el movimiento de aire alrededor del panel posterior. Asegúrese de que haya al menos 100 mm (4 ") de espacio alrededor de todos los lados del producto para la ventilación. Los altavoces de la serie VXP no tienen ventiladores de enfriamiento; la fuente de alimentación conmutada de alta eficiencia y la etapa de salida patentada de Clase D tienen un bajo consumo de corriente y por lo tanto, solo requieren la refrigeración por convección proporcionada por el disipador de calor del panel trasero.

Ganar estructura

La estructura de ganancia de la serie VXP está diseñada para permitir que un dispositivo de fuente de bajo nivel lleve el altavoz a una salida completa. El SPL máximo especificado se logrará con una señal de entrada de 4 dBu. Hay suficiente espacio libre en la ruta de la señal para dar cabida a niveles de entrada de 10 o incluso 20 dBu, con compresión de alta calidad activada según sea necesario para mantener la integridad del sonido sin saturación. Para evitar cualquier compresión, o cuando se desea una salida de SPL más baja, el atenuador de entrada en el panel trasero se puede usar para reducir la ganancia/sensibilidad.

Limitadores

Los limitadores se configuran cuidadosamente para preservar el margen dinámico del altavoz al permitir el paso de transitorios a corto plazo. La degradación audible solo se hará evidente cuando el indicador LIM/PROT esté encendido constantemente.

Las funciones de limitación protegerán al amplificador de un sobrecalentamiento a largo plazo al atenuar el voltaje de las unidades de control. Si se usa de manera irresponsable (saturación constante), la calidad del sonido se verá comprometida. En casos extremos, las unidades de transmisión también pueden resultar dañadas.

Igualdad

El altavoz VXP no requiere ecualización o corrección para superar las limitaciones del sistema; La ecualización es necesaria solo para compensar entornos acústicos difíciles. La sobreecualización puede reducir el margen del sistema e introducir distorsión de fase, lo que da como resultado un sonido degradado. Si se requiere ecualización, debe aplicarse suave y suavemente. Debido a que los altavoces VXP son diseños de fuente puntual y coherentes de fase, la ecualización excesiva generalmente resulta perjudicial para la calidad general del sonido.

Cuando se utiliza un altavoz muy cerca de otro, los efectos de filtrado de peine pueden crear problemas de cobertura. (El filtrado de peine crea una respuesta de frecuencia desigual en todo el área de cobertura debido a los efectos de interferencia constructiva y destructiva entre las dos fuentes). El filtrado de peine no se puede curar mediante la ecualización y debe abordarse con la disposición adecuada como se explica en la siguiente sección.

Arraying

Pequeñas alteraciones en las posiciones de los altavoces pueden tener el efecto de minimizar las frecuencias de combinación problemáticas. Los arreglos deben construirse de manera que los patrones de cobertura individuales de cada altavoz se combinen con una superposición mínima. El diseño de los altavoces de la serie VXP simplifica enormemente la creación de arreglos efectivos, lo que permite una amplia cobertura horizontal sin interrupciones utilizando dos altavoces sin la necesidad de una tediosa experimentación.

Al colocar los altavoces de la serie VXP con los paneles traseros en ángulo de 30 grados juntos, se logra una superposición mínima del patrón de dispersión, lo que garantiza una transición extraordinariamente suave. En muchas aplicaciones, el patrón de dispersión de 90 o 75 grados puede ser suficiente en el plano horizontal. También es posible apilar los gabinetes verticalmente usando el método anterior (en un grupo central por ejemplo), donde se requiere una mayor dispersión vertical.

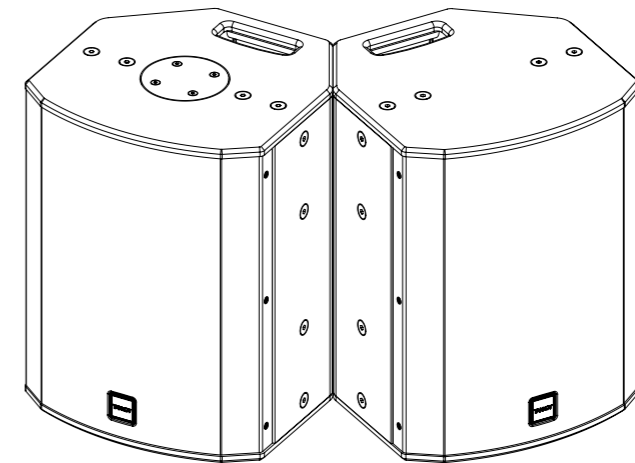

Como se muestra en el diagrama anterior, uno de los altavoces de la serie VXP está invertido para lograr el ángulo de apertura óptimo. La rejilla se puede quitar simplemente de este gabinete y reemplazarse para que coincida con la orientación. La rejilla se mantiene en su posición mediante los dos tornillos de fijación en los labios superior e inferior del gabinete.

NOTA IMPORTANTE: El montaje de un sistema de sonido instalado permanentemente puede ser peligroso a menos que sea realizado por personal calificado con la experiencia y certificación requeridas para realizar las tareas necesarias. Las paredes, los pisos o los techos deben ser capaces de soportar de manera segura la carga real. El accesorio de montaje utilizado debe fijarse de forma segura tanto al altavoz como a la pared, suelo o techo.

Al montar componentes de aparejos en paredes, pisos o techos, asegúrese de que todas las fijaciones y sujetadores utilizados sean del tamaño y la capacidad de carga adecuados. Los revestimientos de paredes y techos, y la construcción y composición de paredes y techos, deben tenerse en cuenta al determinar si una disposición de fijación en particular puede emplearse de manera segura para una carga en particular. Los tapones de cavidades u otras fijaciones especializadas, si es necesario, deben ser de un tipo apropiado y deben instalarse y utilizarse de acuerdo con las instrucciones del fabricante.

El funcionamiento de su caja de altavoces como parte de un sistema volado, si se instala de forma incorrecta e inadecuada, puede exponer a las personas a riesgos graves para la salud e incluso la muerte. Además, asegúrese de que las consideraciones eléctricas, mecánicas y acústicas se analicen con personal calificado y certificado (por las autoridades estatales o nacionales locales) antes de cualquier instalación o vuelo.

Asegúrese de que los gabinetes de altavoces sean instalados y volados únicamente por personal calificado y certificado, utilizando equipo dedicado y piezas y componentes originales entregados con la unidad. Si falta alguna pieza o componente, póngase en contacto con su distribuidor antes de intentar configurar el sistema.

Asegúrese de respetar las normativas de seguridad locales, estatales y de otro tipo aplicables en su país. MUSIC Group, incluidas las empresas de MUSIC Group enumeradas en la "Hoja de información de servicio" adjunta, no asume ninguna responsabilidad por cualquier daño o lesión personal que resulte del uso, instalación u operación inadecuados del producto. Las verificaciones periódicas deben ser realizadas por personal calificado para garantizar que el sistema permanezca en una condición segura y estable. Asegúrese de que, donde se vuela el altavoz, el área debajo del altavoz esté libre de tráfico humano. No vuele el altavoz en áreas a las que el público pueda ingresar o usar.

Los altavoces crean un campo magnético, incluso si no están en funcionamiento. Por lo tanto, mantenga todos los materiales que puedan verse afectados por dichos campos (discos, computadoras, monitores, etc.) a una distancia segura. Una distancia segura suele estar entre 1 y 2 metros.

Réglages

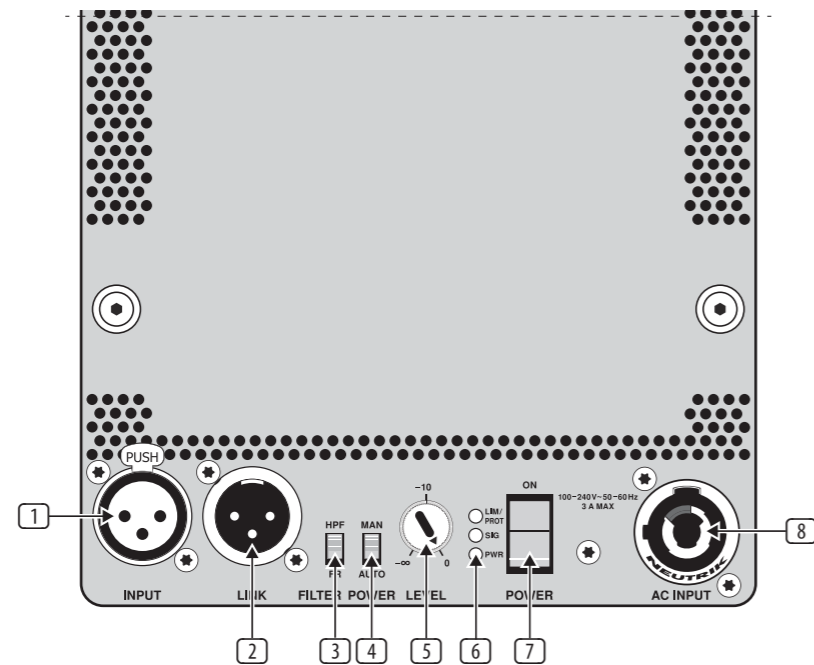

- 1 **INPUT** La prise d'entrée audio accepte les connexions XLR symétriques des sources audio. Broche 1 = masse; broche 2 = chaud (+); broche 3 = froid (-).
- 2 **LINK** La prise de sortie audio envoie une copie du signal INPUT à utiliser avec d'autres enceintes. La prise LINK accepte les connexions XLR symétriques: broche 1 = masse; broche 2 = chaud (+); broche 3 = froid (-). Plusieurs enceintes peuvent être pilotées à partir d'une seule source audio. Branchez simplement la sortie de la source de signal dans la prise INPUT XLR de la première enceinte, puis raccordez la sortie XLR LINK de cette enceinte à la prise INPUT XLR de l'enceinte suivante.
- 3 **FILTER** peut être utilisé pour insérer un filtre passe-haut dans la chaîne de signal. Lorsqu'il est réglé sur HPF, le filtre passe-haut est engagé. Lorsqu'il est réglé sur FR (Full Range), le filtre passe-haut est inactif.
- 4 **POWER** Le commutateur sélectionne entre les modes d'alimentation AUTO ou MAN (manuel). En mode AUTO, l'amplificateur passe en veille si aucun signal n'est détecté pendant une période de 20 minutes; si un signal est détecté en mode veille, l'amplificateur se rallumera dans les 2 secondes.
- 5 **LEVEL** La commande règle le volume de sortie à l'aide d'un potentiomètre encastré.
- 6 **LED INDICATORS** afficher l'état de l'alimentation, l'état du signal et l'état du limiteur de protection du haut-parleur intégré (voir «Fonctions des voyants» ci-dessous).
- 7 **POWER** l'interrupteur à bascule allume/éteint l'appareil.
- 8 **MAINS** se connecte à l'alimentation CA à l'aide de câbles équipés de connecteurs Neutrik powerCON (connecteur correspondant fourni).

Opération

Exigences d'alimentation CA

Les enceintes de la série VXP sont équipées de connecteurs secteur Neutrik powerCON, qui se verrouillent rapidement à l'intérieur de la prise secteur. Ce connecteur secteur CA est fourni avec chaque enceinte de la série VXP.

Le module LAB GRUPPEN IDEAA™ dans les enceintes VXP dispose d'une alimentation universelle qui fonctionnera sur n'importe quelle alimentation secteur CA de 70 V à 265 V (+/- 10%) à 50 ou 60 Hz, bien qu'avec une capacité de sortie de puissance réduite au niveau bas les extrêmes de tension. Cette tolérance de tension secteur CA variée permet un fonctionnement continu même lors de l'utilisation de câbles d'alimentation longs et fins, ou lorsque l'unité est alimentée par des générateurs portables qui ne peuvent pas maintenir la pleine tension nominale.

Modes d'alimentation automatique et manuel

Les haut-parleurs de la série VXP offrent deux modes de mise sous/hors tension:

Mode automatique- Ce réglage du commutateur POWER est le mode par défaut. AUTO active la fonction de mise hors tension automatique (APD) qui met le module IDEAA™ en mode veille si aucun signal d'entrée n'est détecté pendant une période de 20 minutes. Auto Power On (APO) remet le module sous tension en moins de 2 secondes après la détection d'un signal à l'entrée.

Mode manuel - Le mode d'alimentation peut être commuté sur MAN pour désactiver les fonctions de mise hors tension automatique et de mise sous tension automatique. Cela permet d'utiliser un séquenceur d'alimentation externe ou une commande manuelle.

Fonctions LED

La LED **LIM/PROT** s'allume lorsque le limiteur intégré est actif et que le système approche de l'écrêtage. Un scintillement occasionnel de la LED rouge sur les pics les plus forts est acceptable. Si cette LED reste rouge pendant plus que la durée de brefs pics dynamiques ou s'allume en continu, le système est saturé. Si la LED rouge s'allume excessivement:

- Réduisez le niveau d'entrée
- Réduisez le niveau de sortie de la table de mixage ou d'une autre source vers le haut-parleur

La LED **SIG** s'allume lorsqu'un signal audio est présent sur la prise INPUT.

La LED **PWR** s'allume pour indiquer plusieurs conditions du système:

- Vert = actif (alimentation CA présente à la connexion MAINS, interrupteur PWR ON)
- Rouge = Veille
- Orange = protection de la température active

Refroidissement

N'installez pas cet équipement dans un espace clos. Ne limitez pas la ventilation libre et le mouvement de l'air autour du panneau arrière. Assurez-vous qu'il y a au moins 100 mm (4 ") d'espace autour de tous les côtés du produit pour la ventilation. Les haut-parleurs de la série VXP ne sont pas équipés de ventilateurs de refroidissement; le bloc d'alimentation à découpage très efficace et l'étage de sortie exclusif de classe D ont une faible consommation de courant et nécessitent donc uniquement le refroidissement par convection fourni par le dissipateur thermique du panneau arrière.

Structure de gain

La structure de gain de la série VXP est conçue pour permettre à un périphérique source de bas niveau de conduire le haut-parleur à la sortie maximale. Le SPL maximum spécifié sera atteint avec un signal d'entrée de 4 dBu. Il y a suffisamment de marge dans le chemin du signal pour accepter des niveaux d'entrée de 10 ou même 20 dBu, avec une compression de haute qualité engagée au besoin pour maintenir l'intégrité sonore sans écrêtage. Pour éviter toute compression ou lorsqu'une sortie SPL inférieure est souhaitée, l'atténuateur d'entrée sur le panneau arrière peut être utilisé pour réduire le gain/la sensibilité.

Limiteurs

Les limiteurs sont soigneusement configurés pour préserver la marge dynamique de l'enceinte en laissant passer les transitoires à court terme. Une dégradation audible n'apparaîtra que lorsque l'indicateur LIM/PROT est allumé en permanence.

Les fonctions de limitation protégeront l'amplificateur contre la surchauffe à long terme en atténuant la tension des unités d'entraînement. S'il est utilisé de manière irresponsable (écrêtage dur constant), la qualité du son sera compromise. Dans des cas extrêmes, les unités d'entraînement peuvent également être endommagées.

Égalisation

Le haut-parleur VXP ne nécessite aucune égalisation ou correction pour surmonter les limitations du système; l'égalisation n'est nécessaire que pour compenser les environnements acoustiques difficiles. La sur-égalisation peut réduire la marge du système et introduire une distorsion de phase, entraînant une dégradation du son. Si une égalisation est nécessaire, elle doit être appliquée doucement et en douceur. Étant donné que les haut-parleurs VXP sont des sources ponctuelles et des conceptions cohérentes en phase, une égalisation excessive s'avère généralement préjudiciable à la qualité sonore globale.

Lorsqu'un haut-parleur est utilisé à proximité immédiate d'un autre, les effets de filtrage en peigne peuvent créer des problèmes de couverture. (Le filtrage en peigne crée une réponse en fréquence inégale sur toute la zone de couverture en raison des effets d'interférence constructifs et destructifs entre les deux sources.) Le filtrage en peigne ne peut pas être corrigé par égalisation et doit être traité avec une matrice appropriée, comme indiqué dans la section suivante.

Arraying

De petites modifications de la position des haut-parleurs peuvent avoir pour effet de minimiser les fréquences de peignage problématiques. Les réseaux doivent être construits de manière à ce que les motifs de couverture individuels de chaque enceinte se combinent avec un chevauchement minimal. La conception des haut-parleurs de la série VXP simplifie considérablement la création de réseaux efficaces, permettant une large couverture horizontale transparente à l'aide de deux haut-parleurs sans nécessiter d'expérimentation fastidieuse.

En plaçant les haut-parleurs de la série VXP avec les panneaux arrière inclinés à 30 degrés, un chevauchement minimal du motif de dispersion est obtenu, garantissant une transition extraordinairement douce. Dans de nombreuses applications, le motif de dispersion à 90 ou 75 degrés peut être suffisant dans le plan horizontal. Il est également possible d'empiler les armoires verticalement en utilisant la méthode ci-dessus (dans un cluster central par exemple), où une plus grande dispersion verticale est nécessaire.

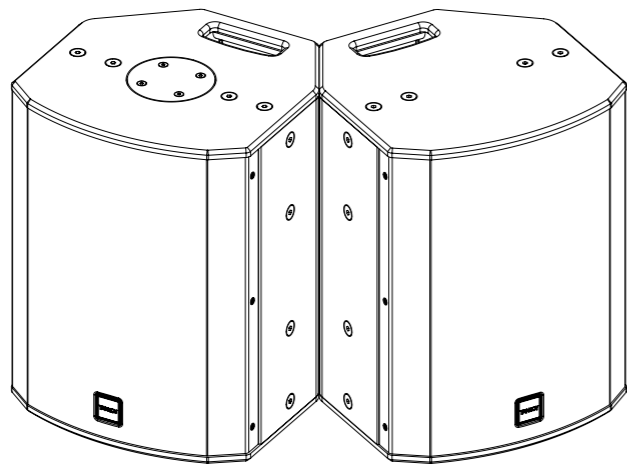

Comme le montre le diagramme ci-dessus, l'un des haut-parleurs de la série VXP est inversé pour obtenir l'angle d'écartement optimal. La grille peut être simplement retirée de cette armoire et remplacée pour une orientation correspondante. La grille est maintenue en place par les deux vis de fixation sur les lèvres supérieure et inférieure de l'armoire.

NOTE IMPORTANTE: Le montage d'un système de sonorisation installé en permanence peut être dangereux à moins qu'il ne soit effectué par du personnel qualifié ayant l'expérience et la certification requises pour effectuer les tâches nécessaires. Les murs, les planchers ou les plafonds doivent pouvoir supporter en toute sécurité et solidement la charge réelle. L'accessoire de montage utilisé doit être fixé de manière sûre et sûre à la fois à l'enceinte et au mur, au sol ou au plafond.

Lors du montage de composants d'accrochage sur des murs, des sols ou des plafonds, assurez-vous que toutes les fixations et attaches utilisées sont de taille et de capacité de charge appropriées. Les revêtements de murs et de plafonds, ainsi que la construction et la composition des murs et des plafonds, doivent tous être pris en compte pour déterminer si un dispositif de fixation particulier peut être utilisé en toute sécurité pour une charge particulière. Les bouchons de cavité ou autres fixations spécialisées, si nécessaire, doivent être d'un type approprié et doivent être montés et utilisés conformément aux instructions du fabricant.

Le fonctionnement de votre enceinte dans le cadre d'un système volant, s'il est installé de manière incorrecte et incorrecte, peut potentiellement exposer les personnes à de graves risques pour la santé, voire la mort. De plus, veuillez vous assurer que les considérations électriques, mécaniques et acoustiques sont discutées avec un personnel qualifié et certifié (par les autorités locales ou nationales) avant toute installation ou tout vol.

Assurez-vous que les enceintes sont installées et pilotées uniquement par du personnel qualifié et certifié, en utilisant un équipement dédié et des pièces et composants d'origine livrés avec l'unité. S'il manque des pièces ou des composants, veuillez contacter votre revendeur avant de tenter de configurer le système.

Veillez à respecter les réglementations de sécurité locales, nationales et autres applicables dans votre pays. MUSIC Group, y compris les sociétés du groupe MUSIC répertoriées sur la «Fiche d'information sur le service» ci-jointe, n'assume aucune responsabilité pour tout dommage ou blessure corporelle résultant d'une utilisation, d'une installation ou d'une utilisation incorrectes du produit. Des contrôles réguliers doivent être effectués par un personnel qualifié pour s'assurer que le système reste dans un état sûr et stable. Assurez-vous que, là où le haut-parleur est piloté, la zone sous le haut-parleur est libre de trafic humain. Ne faites pas voler l'enceinte dans des zones qui peuvent être pénétrées ou utilisées par des membres du public.

Les haut-parleurs créent un champ magnétique, même s'ils ne fonctionnent pas. Par conséquent, veuillez conserver tous les matériaux susceptibles d'être affectés par de tels champs (disques, ordinateurs, moniteurs, etc.) à une distance de sécurité. Une distance de sécurité est généralement comprise entre 1 et 2 mètres.

Bedienelemente

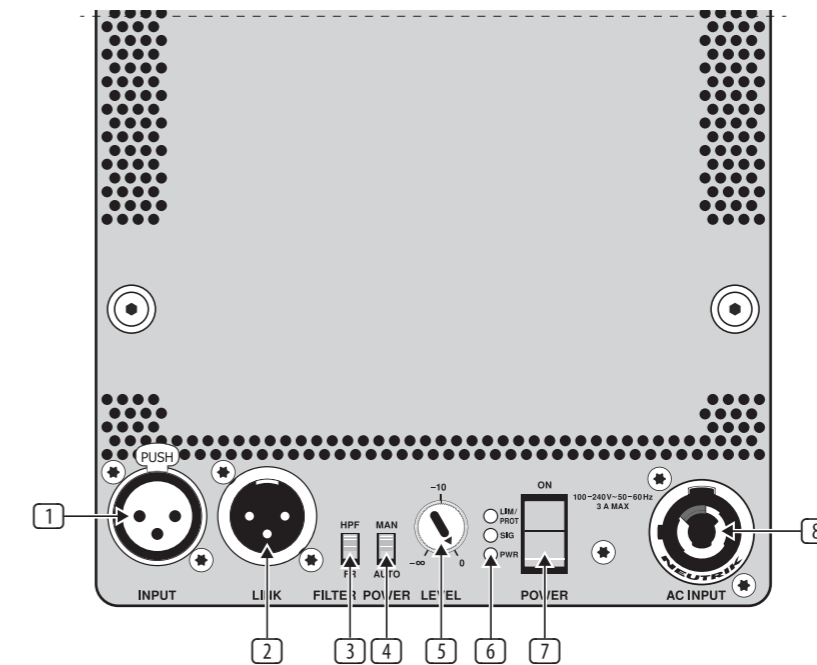

- 1 **INPUT** Die Audioeingangsbuchse akzeptiert symmetrische XLR-Verbindungen von Audioquellen. Pin 1 = Masse; Pin 2 = heiß (+); Pin 3 = kalt (-).
- 2 **LINK** Die Audioausgangsbuchse sendet eine Kopie des INPUT-Signals zur Verwendung mit anderen Lautsprechern. Die LINK-Buchse akzeptiert symmetrische XLR-Verbindungen: Pin 1 = Masse; Pin 2 = heiß (+); Pin 3 = kalt (-). Mehrere Gehäuse können von einer einzigen Audioquelle angesteuert werden. Stecken Sie einfach den Signalquellenausgang in die INPUT XLR-Buchse des ersten Lautsprechers und verbinden Sie den XLR LINK-Ausgang dieses Lautsprechers mit der INPUT XLR-Buchse des nächsten Lautsprechers.
- 3 **FILTER** Mit dem Schalter kann ein Hochpassfilter in die Signalkette eingefügt werden. Bei Einstellung auf HPF ist der Hochpassfilter aktiviert. Bei Einstellung auf FR (Full Range) ist der Hochpassfilter inaktiv.
- 4 **POWER** Der Schalter wählt zwischen den Leistungsmodi AUTO oder MAN (manuell). Im AUTO-Modus schaltet der Verstärker in den Standby-Modus, wenn 20 Minuten lang kein Signal erkannt wird. Wenn im Standby-Modus ein Signal erkannt wird, schaltet sich der Verstärker innerhalb von 2 Sekunden wieder ein.
- 5 **LEVEL** Die Steuerung stellt die Ausgangslautstärke mit einem vertieften Potentiometer ein.
- 6 **LED INDICATORS** Zeigen Sie den Stromstatus, den Signalstatus und den Status des eingebauten Lautsprecherschutzbegrenzers an (siehe „LED-Funktionen“ unten).
- 7 **POWER** Wippschalter schaltet das Gerät ein/aus.
- 8 **MAINS** Die Buchse wird über Kabel mit Neutrik powerCON-Steckern (Gegenstecker mitgeliefert) an das Stromnetz angeschlossen.

FR

DE

Operation

Wechselstromanforderungen

Die Lautsprecher der VXP-Serie sind mit Neutrik powerCON-Netzanschlüssen ausgestattet, die schnell in der MAINS AC-Buchse einrasten. Dieser Netzanschluss wird mit jedem Lautsprecher der VXP-Serie geliefert.

Das LAB GRUPPEN IDEAA™ -Modul in VXP-Lautsprechern verfügt über ein universelles Netzteil, das mit jeder Wechselstromversorgung von 70 V bis 265 V (+/- 10%) bei 50 oder 60 Hz betrieben werden kann, obwohl die Ausgangsleistung bei niedriger Leistung reduziert ist. Spannungsextreme. Diese Toleranz für unterschiedliche Netzwechselspannungen ermöglicht einen fortgesetzten Betrieb, selbst wenn lange, dünne Stromkabel verwendet werden oder wenn das Gerät von tragbaren Generatoren gespeist wird, die die volle Nennspannung nicht aufrechterhalten können.

Automatische und manuelle Leistungsmodi

Die Lautsprecher der VXP-Serie bieten zwei Modi zum Ein- und Ausschalten:

Automatikmodus - Diese Einstellung des POWER-Schalters ist der Standardmodus. AUTO aktiviert die Auto Power Down (APD) -Funktion, mit der das IDEAA™ -Modul in den Standby-Modus versetzt wird, wenn 20 Minuten lang kein Eingangssignal erkannt wird. Auto Power On (APO) schaltet das Modul in weniger als 2 Sekunden wieder ein, nachdem am Eingang ein Signal erkannt wurde.

Manueller Modus - Der Energiemodus kann auf MAN umgeschaltet werden, um die Funktionen zum automatischen Ausschalten und Einschalten zu deaktivieren. Dies ermöglicht die Verwendung eines externen Stromsequenzers oder einer manuellen Steuerung.

LED-Funktionen

Die **LIM/PROT**-LED leuchtet auf, wenn der eingebaute Begrenzer aktiv ist und sich das System dem Abschneiden nähert. Ein gelegentliches Flackern der roten LED an den lautesten Spitzen ist akzeptabel. Wenn diese LED länger als die Dauer kurzer dynamischer Spitzen rot bleibt oder kontinuierlich leuchtet, wird das System übersteuert. Wenn die rote LED übermäßig leuchtet:

- Reduzieren Sie den Eingangspegel
- Reduzieren Sie den Ausgangspegel des Mischpults oder einer anderen Quelle zum Lautsprecher

Die **SIG**-LED leuchtet auf, wenn an der INPUT-Buchse ein Audiosignal anliegt.

Die **PWR**-LED leuchtet auf, um verschiedene Systembedingungen anzuzeigen:

- Grün = Aktiv (Wechselstrom am Hauptanschluss, PWR-Schalter EIN)
- Rot = Standby
- Gelb = Temperaturschutz aktiv

Kühlung

Installieren Sie dieses Gerät nicht in geschlossenen Räumen. Begrenzen Sie nicht die freie Belüftung und Luftbewegung um die Rückwand. Stellen Sie sicher, dass an allen Seiten des Produkts mindestens 100 mm Platz für die Belüftung vorhanden sind. Die Lautsprecher der VXP-Serie verfügen nicht über Lüfter, das hocheffiziente Schaltnetzteil und die proprietäre Ausgangsstufe der Klasse D haben eine geringe Stromaufnahme und Daher ist nur die Konvektionskühlung erforderlich, die vom Kühlkörper auf der Rückseite bereitgestellt wird.

Struktur gewinnen

Die Verstärkungsstruktur der VXP-Serie ermöglicht es einem Low-Level-Quellgerät, den Lautsprecher auf volle Leistung zu bringen. Der maximal festgelegte Schalldruck wird mit einem 4-dBu-Eingangssignal erreicht. Der Signalweg bietet ausreichend Headroom für Eingangspegel von 10 oder sogar 20 dBu, wobei bei Bedarf eine Komprimierung von hoher Qualität aktiviert wird, um die Klangintegrität ohne Übersteuerung aufrechtzuerhalten. Um eine Komprimierung zu vermeiden oder wenn ein niedrigerer Schalldruckausgang gewünscht wird, kann der Eingangsdämpfer auf der Rückseite verwendet werden, um die Verstärkung/Empfindlichkeit zu verringern.

Limiter

Die Begrenzer sind sorgfältig eingerichtet, um den dynamischen Headroom des Lautsprechers zu erhalten, indem kurzfristige Transienten durchgelassen werden. Eine hörbare Verschlechterung wird nur sichtbar, wenn die LIM/PROT-Anzeige ständig leuchtet.

Die Begrenzungsfunktionen schützen den Verstärker vor langfristiger Überhitzung, indem die Spannung an den Antriebseinheiten gedämpft wird. Bei verantwortungsloser Verwendung (konstantes hartes Abschneiden) wird die Klangqualität beeinträchtigt. In extremen Fällen können auch Antriebseinheiten beschädigt werden.

Ausgleich

Der VXP-Lautsprecher erfordert keine Entzerrung oder Korrektur, um Systembeschränkungen zu überwinden. Ein Ausgleich ist nur erforderlich, um schwierige akustische Umgebungen auszugleichen. Ein Überausgleich kann den Headroom des Systems verringern und zu Phasenverzerrungen führen, was zu einer Verschlechterung des Klangs führt. Wenn ein Ausgleich erforderlich ist, sollte er sanft und gleichmäßig angewendet werden. Da VXP-Lautsprecher punkt- und phasenkohärente Designs sind, wirkt sich eine übermäßige Entzerrung normalerweise nachteilig auf die Gesamtklangqualität aus.

Wenn ein Lautsprecher in unmittelbarer Nähe eines anderen verwendet wird, können Kammfiltereffekte zu Abdeckungsproblemen führen. (Die Kammfilterung erzeugt aufgrund konstruktiver und destruktiver Interferenzeffekte zwischen den beiden Quellen einen ungleichmäßigen Frequenzgang über den Abdeckungsbereich.) Die Kammfilterung kann nicht durch Entzerrung geheilt werden und sollte mit einer geeigneten Anordnung behandelt werden, wie im folgenden Abschnitt erläutert.

Arraying

Kleine Änderungen der Lautsprecherpositionen können problematische Kammfrequenzen minimieren. Arrays sollten so konstruiert sein, dass die einzelnen Abdeckungsmuster jedes Lautsprechers mit minimaler Überlappung kombiniert werden. Das Design der Lautsprecher der VXP-Serie vereinfacht die Erstellung effektiver Arrays erheblich und ermöglicht eine nahtlose, breite horizontale Abdeckung mit zwei Lautsprechern, ohne dass langwierige Experimente erforderlich sind.

Durch das Zusammenstellen der Lautsprecher der VXP-Serie mit den um 30 Grad abgewinkelten Rückwänden wird eine minimale Überlappung der Streumuster erreicht, was einen außerordentlich reibungslosen Übergang garantiert. In vielen Anwendungen kann das 90- oder 75-Grad-Dispersionsmuster in der horizontalen Ebene ausreichend sein. Es ist auch möglich, die Schränke vertikal mit der obigen Methode zu stapeln (z. B. in einem zentralen Cluster), wenn eine größere vertikale Streuung erforderlich ist.

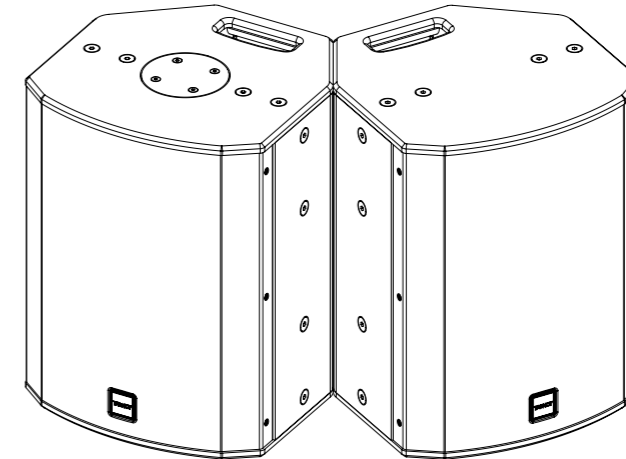

Wie im obigen Diagramm gezeigt, wird einer der Lautsprecher der VXP-Serie invertiert, um den optimalen Spreizwinkel zu erzielen. Der Kühlergrill kann einfach aus diesem Schrank entfernt und zur passenden Ausrichtung ausgetauscht werden. Das Gitter wird durch die beiden Befestigungsschrauben an der Ober- und Unterlippe des Gehäuses in Position gehalten.

WICHTIGER HINWEIS: Die Montage eines fest installierten Soundsystems kann gefährlich sein, es sei denn, es wird von qualifiziertem Personal mit der erforderlichen Erfahrung und Zertifizierung durchgeführt, um die erforderlichen Aufgaben auszuführen. Wände, Böden oder Decken müssen in der Lage sein, die tatsächliche Last sicher zu tragen. Das verwendete Montagezubehör muss sowohl am Lautsprecher als auch an Wand, Boden oder Decke sicher befestigt sein.

Stellen Sie bei der Montage von Takelagekomponenten an Wänden, Böden oder Decken sicher, dass alle verwendeten Befestigungen und Befestigungselemente eine angemessene Größe und Tragfähigkeit haben. Wand- und Deckenverkleidungen sowie die Konstruktion und Zusammensetzung von Wänden und Decken müssen berücksichtigt werden, wenn bestimmt wird, ob eine bestimmte Befestigungsanordnung für eine bestimmte Last sicher eingesetzt werden kann. Hohlraumstopfen oder andere Spezialbefestigungen müssen, falls erforderlich, von einem geeigneten Typ sein und gemäß den Anweisungen des Herstellers montiert und verwendet werden.

Der Betrieb Ihrer Lautsprecherbox als Teil eines geflogenen Systems kann bei falscher und unsachgemäßer Installation möglicherweise Personen ernsthaften Gesundheitsrisiken und sogar dem Tod aussetzen. Stellen Sie außerdem sicher, dass elektrische, mechanische und akustische Überlegungen vor jeder Installation oder jedem Flug mit qualifiziertem und zertifiziertem Personal (von den örtlichen oder nationalen Behörden) besprochen werden.

Stellen Sie sicher, dass die Lautsprecherboxen nur von qualifiziertem und zertifiziertem Personal mit speziellen Geräten und Originalteilen und -komponenten, die mit dem Gerät geliefert werden, aufgestellt und geflogen werden. Wenn Teile oder Komponenten fehlen, wenden Sie sich bitte an Ihren Händler, bevor Sie versuchen, das System einzurichten.

Beachten Sie unbedingt die in Ihrem Land geltenden örtlichen, staatlichen und sonstigen Sicherheitsbestimmungen. Die MUSIC Group, einschließlich der im beigefügten „Service Information Sheet“ aufgeführten Unternehmen der MUSIC Group, übernimmt keine Haftung für Schäden oder Personenschäden, die durch unsachgemäße Verwendung, Installation oder Betrieb des Produkts entstehen. Regelmäßige Überprüfungen müssen von qualifiziertem Personal durchgeführt werden, um sicherzustellen, dass das System in einem sicheren und stabilen Zustand bleibt. Stellen Sie sicher, dass der Bereich unter dem Lautsprecher dort, wo der Lautsprecher geflogen wird, frei von menschlichem Verkehr ist. Fliegen Sie den Lautsprecher nicht in Bereichen, die von Mitgliedern der Öffentlichkeit betreten oder benutzt werden können.

Lautsprecher erzeugen ein Magnetfeld, auch wenn sie nicht in Betrieb sind. Bewahren Sie daher alle Materialien, die von solchen Feldern betroffen sein können (Discs, Computer, Monitore usw.), in sicherem Abstand auf. Ein sicherer Abstand liegt normalerweise zwischen 1 und 2 Metern.

Controles

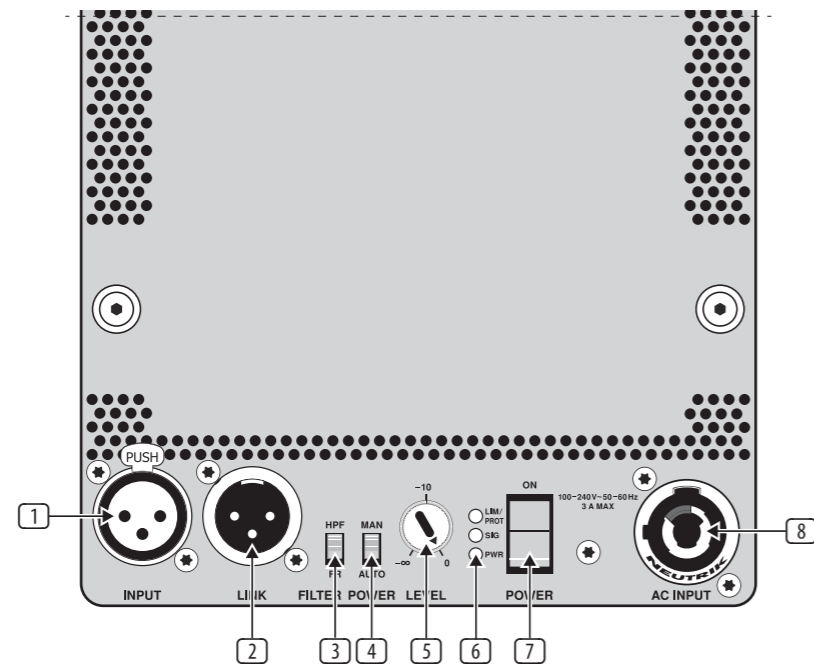

- 1 **INPUT** o conector de entrada de áudio aceita conexões XLR balanceadas de fontes de áudio. Pino 1 = terra; pino 2 = quente (+); pino 3 = frio (-).
- 2 **LINK** o conector de saída de áudio envia uma cópia do sinal INPUT para uso com outros alto-falantes. O conector LINK aceita conexões XLR balanceadas: Pino 1 = terra; pino 2 = quente (+); pino 3 = frio (-). Vários gabinetes podem ser acionados a partir de uma única fonte de áudio. Simplesmente conecte a saída da fonte de sinal ao soquete INPUT XLR do primeiro alto-falante e, em seguida, conecte a saída XLR LINK desse alto-falante ao soquete INPUT XLR do próximo alto-falante.
- 3 **FILTER** A chave pode ser usada para inserir um filtro passa-alta na cadeia de sinal. Quando definido como HPF, o filtro passa-alta é ativado. Quando definido como FR (Faixa completa), o filtro passa-altas fica inativo.
- 4 **POWER** interruptor seleciona entre os modos de energia AUTO ou MAN (Manual). No modo AUTO, o amplificador muda para Standby se nenhum sinal for detectado por um período de 20 minutos; se um sinal for detectado no modo de espera, o amplificador será ligado novamente em 2 segundos.
- 5 **LEVEL** O controle define o volume de saída usando um potenciômetro embutido.
- 6 **LED INDICATORS** exibem o status da alimentação, o status do sinal e o status do limitador de proteção do alto-falante embutido (consulte "Funções do LED" abaixo).
- 7 **POWER** interruptor basculante liga/desliga a unidade.
- 8 **MAINS** jack conecta-se à alimentação CA usando cabos equipados com conectores Neutrik powerCON (conector correspondente fornecido).

Operação

Requisitos de energia AC

Os alto-falantes da série VXP são equipados com conectores de alimentação Neutrik powerCON, que se encaixam rapidamente no conector MAINS AC. Este conector de alimentação CA é fornecido com cada alto-falante da série VXP.

O módulo LAB GRUPPEN IDEAA™ em alto-falantes VXP apresenta uma fonte de alimentação universal que funcionará em qualquer fonte de alimentação CA de 70 V a 265 V (+/- 10%) a 50 ou 60 Hz, embora com capacidade de saída de energia reduzida no baixo extremo de tensão. Esta tolerância de tensão de alimentação CA variada permite a operação contínua mesmo ao usar cabos de alimentação longos e finos ou quando a unidade é alimentada por geradores portáteis que não podem manter a tensão nominal total.

Modos de energia automática e manual

Os alto-falantes da série VXP oferecem dois modos de ligar/desligar:

Modo automático- A configuração desta chave POWER é o modo padrão. AUTO ativa o recurso de desligamento automático (APD), que coloca o módulo IDEAA™ no modo de espera se nenhum sinal de entrada for detectado por um período de 20 minutos. Auto Power On (APO) liga o módulo novamente em menos de 2 segundos depois que um sinal é detectado na entrada.

Modo manual - O modo de energia pode ser alternado para MAN para desativar as funções de desligamento automático e ligação automática. Isso permite o uso de um sequenciador de energia externo ou controle manual.

Funções LED

O LED **LIM/PROT** acende quando o limitador embutido está ativo e o sistema está se aproximando do corte. É aceitável uma oscilação ocasional do LED vermelho nos picos mais altos. Se este LED permanecer vermelho por mais do que a duração de breves picos dinâmicos ou acender continuamente, o sistema está sendo sobrecarregado. Se o LED vermelho acender excessivamente:

- Reduza o nível de entrada
- Reduza o nível de saída do mixer ou outra fonte para o alto-falante

O LED **SIG** acende quando um sinal de áudio está presente na entrada INPUT.

O LED **PWR** acende para indicar várias condições do sistema:

- Verde = Ativo (alimentação CA presente na conexão MAINS, interruptor PWR LIGADO)
- Vermelho = Espera
- Âmbar = proteção de temperatura ativa

Resfriamento

Não instale este equipamento em um espaço fechado. Não limite a ventilação livre e o movimento do ar ao redor do painel traseiro. Certifique-se de que haja pelo menos 100 mm (4 ") de espaço em torno de todos os lados do produto para ventilação. Os alto-falantes da série VXP não têm ventoinhas de resfriamento; a fonte de alimentação de modo de comutação altamente eficiente e o estágio de saída de Classe D proprietário têm baixo consumo de corrente e portanto, requerem apenas o resfriamento por convecção fornecido pelo dissipador de calor do painel traseiro.

Estrutura de ganho

A estrutura de ganho da Série VXP foi projetada para permitir que um dispositivo de fonte de baixo nível conduza o alto-falante para a saída total. O SPL máximo especificado será alcançado com um sinal de entrada de 4 dBu. Há espaço livre suficiente no caminho do sinal para acomodar níveis de entrada de 10 ou até 20 dBu, com compressão de alta qualidade ativada conforme necessário para manter a integridade sônica sem cortes. Para evitar qualquer compressão, ou quando uma saída SPL inferior for desejada, o atenuador de entrada no painel traseiro pode ser usado para reduzir o ganho/sensibilidade.

Limiters

Os limitadores são cuidadosamente configurados para preservar o headroom dinâmico do alto-falante, permitindo a passagem de transientes de curto prazo. A degradação audível só se tornará aparente quando o indicador LIM/PROT estiver constantemente aceso.

As funções de limitação protegerão o amplificador de superaquecimento a longo prazo, atenuando a tensão para as unidades de acionamento. Se usado de forma irresponsável (corte constante), a qualidade do som será comprometida. Em casos extremos, as unidades de acionamento também podem ser danificadas.

Equalização

O alto-falante VXP não requer equalização ou correção para superar as limitações do sistema; a equalização é necessária apenas para compensar ambientes acústicos difíceis. A sobre-equalização pode reduzir o headroom do sistema e introduzir distorção de fase, resultando em degradação do som. Se a equalização for necessária, ela deve ser aplicada com cuidado e suavidade. Como os alto-falantes VXP são fontes pontuais e designs coerentes de fase, a equalização excessiva geralmente se mostra prejudicial à qualidade geral do som.

Quando um alto-falante é usado próximo a outro, os efeitos do filtro comb podem criar problemas de cobertura. (A filtragem Comb cria uma resposta de frequência desigual em toda a área de cobertura devido aos efeitos de interferência construtiva e destrutiva entre as duas fontes.) A filtragem Comb não pode ser curada por equalização e deve ser tratada com o arranjo adequado conforme discutido na seção seguinte.

Arraying

Pequenas alterações nas posições dos alto-falantes podem ter o efeito de minimizar as frequências problemáticas de combinação. Os arranjos devem ser construídos de forma que os padrões de cobertura individuais de cada alto-falante combinem com o mínimo de sobreposição. O design dos alto-falantes da série VXP simplifica muito a criação de matrizes eficazes, permitindo ampla cobertura horizontal contínua usando dois alto-falantes sem a necessidade de experimentação tediosa.

Colocando os alto-falantes da série VXP com os painéis traseiros em ângulo de 30 graus juntos, a sobreposição do padrão de dispersão mínima é alcançada, garantindo uma transição extraordinariamente suave. Em muitas aplicações, o padrão de dispersão de 90 ou 75 graus pode ser suficiente no plano horizontal. Também é possível empilhar os armários verticalmente usando o método acima (em um cluster central, por exemplo), onde uma maior dispersão vertical é necessária.

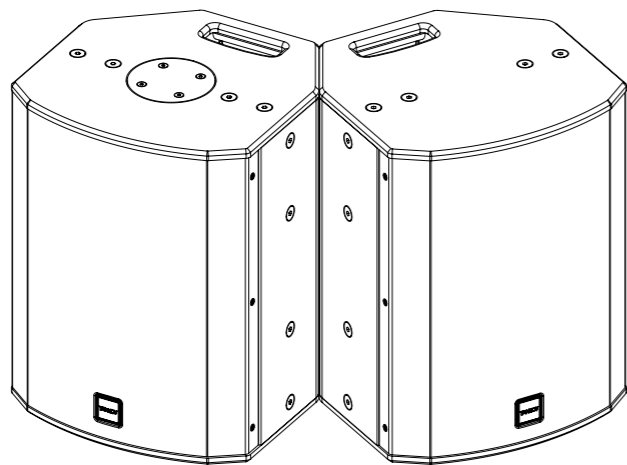

Conforme mostrado no diagrama acima, um dos alto-falantes da série VXP é invertido para atingir o ângulo de abertura ideal. A grade pode ser simplesmente removida deste gabinete e substituída para uma orientação adequada. A grade é mantida em posição pelos dois parafusos de fixação nas bordas superior e inferior do gabinete.

NOTA IMPORTANTE: A montagem de um sistema de som instalado permanentemente pode ser perigosa, a menos que realizada por pessoal qualificado com a experiência e certificação necessárias para executar as tarefas necessárias. Paredes, pisos ou tetos devem ser capazes de suportar com segurança a carga real. O acessório de montagem usado deve ser fixado de forma segura tanto no alto-falante quanto na parede, no chão ou no teto.

Ao montar componentes de amarração em paredes, pisos ou tetos, certifique-se de que todos os fixadores e fixadores usados sejam de tamanho e capacidade de carga apropriados. Revestimentos de paredes e tetos, e a construção e composição de paredes e tetos, todos precisam ser levados em consideração ao determinar se um determinado arranjo de fixação pode ser empregado com segurança para uma carga específica. Os tampões de cavidade ou outras fixações especializadas, se necessários, devem ser de um tipo apropriado e devem ser encaixados e usados de acordo com as instruções do fabricante.

A operação de seu gabinete de alto-falante como parte de um sistema voado, se instalado incorretamente e inadequadamente, pode expor pessoas a riscos graves para a saúde e até a morte. Além disso, certifique-se de que as considerações elétricas, mecânicas e acústicas sejam discutidas com pessoal qualificado e certificado (por autoridades locais ou nacionais) antes de qualquer instalação ou voo.

Certifique-se de que os gabinetes de alto-falante sejam instalados e operados apenas por pessoal qualificado e certificado, usando equipamento dedicado e peças e componentes originais fornecidos com a unidade. Se alguma peça ou componente estiver faltando, entre em contato com seu revendedor antes de tentar configurar o sistema.

Certifique-se de observar as regulamentações locais, estaduais e outras regulamentações de segurança aplicáveis em seu país. O MUSIC Group, incluindo as empresas do MUSIC Group listadas na "Folha de Informações de Serviço" inclusa, não assume responsabilidade por quaisquer danos ou ferimentos pessoais resultantes do uso, instalação ou operação inadequada do produto. As verificações regulares devem ser conduzidas por pessoal qualificado para garantir que o sistema permaneça em uma condição segura e estável. Certifique-se de que, para onde o alto-falante está voando, a área embaixo dele esteja livre de tráfego humano. Não voe o alto-falante em áreas que podem ser acessadas ou usadas por membros do público.

Os alto-falantes criam um campo magnético, mesmo se não estiverem em operação. Portanto, mantenha todos os materiais que podem ser afetados por tais campos (discos, computadores, monitores, etc.) a uma distância segura. Uma distância segura é geralmente entre 1 e 2 metros.

Controlli

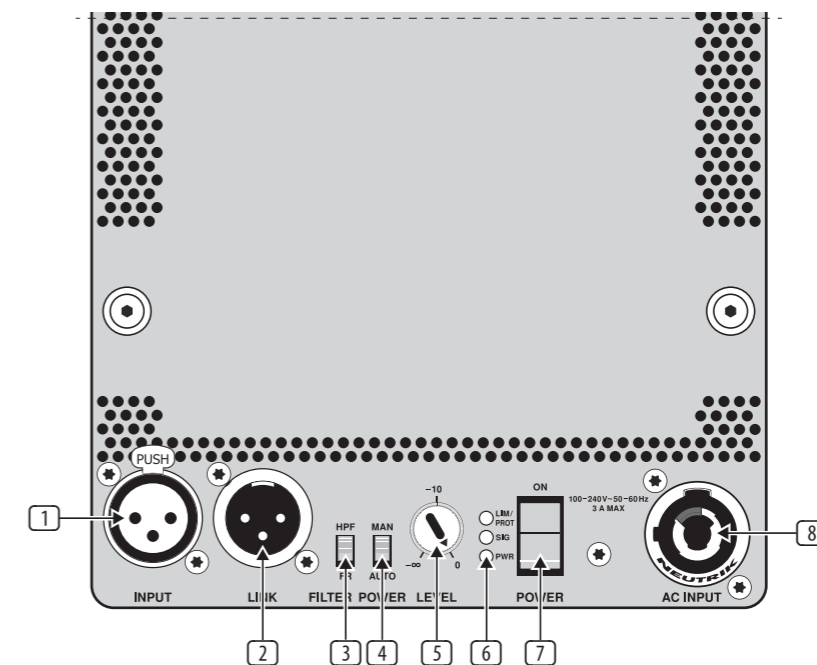

- 1 **INPUT** il jack di ingresso audio accetta connessioni XLR bilanciate da sorgenti audio. Pin 1 = massa; pin 2 = caldo (+); pin 3 = freddo (-).
- 2 **LINK** il jack di uscita audio invia una copia del segnale INPUT da utilizzare con altri altoparlanti. La presa LINK accetta connessioni XLR bilanciate: Pin 1 = massa; pin 2 = caldo (+); pin 3 = freddo (-). Più contenitori possono essere pilotati da una singola sorgente audio. È sufficiente collegare l'uscita della sorgente del segnale alla presa INPUT XLR del primo altoparlante, quindi collegare l'uscita XLR LINK di quell'altoparlante alla presa INPUT XLR dell'altoparlante successivo.
- 3 **FILTER** può essere utilizzato per inserire un filtro passa-alto nella catena del segnale. Quando è impostato su HPF, il filtro passa-alto è attivato. Quando è impostato su FR (Full Range), il filtro passa-alto non è attivo.
- 4 **POWER** l'interruttore seleziona tra le modalità di alimentazione AUTO o MAN (manuale). In modalità AUTO, l'amplificatore passa in Standby se non viene rilevato alcun segnale per un periodo di 20 minuti; se viene rilevato un segnale in modalità standby, l'amplificatore si riaccende entro 2 secondi.
- 5 **LEVEL** il controllo imposta il volume di uscita utilizzando un potenziometro incassato.
- 6 **LED INDICATORS** visualizzare lo stato di alimentazione, lo stato del segnale e lo stato del limitatore di protezione dell'altoparlante integrato (vedere "Funzioni dei LED" di seguito).
- 7 **POWER** interruttore a bilanciere accende/spegne l'unità.
- 8 **MAINS** jack si collega all'alimentazione CA utilizzando cavi dotati di connettori Neutrik powerCON (connettore di accoppiamento fornito).

PT

IT

Operazione

Requisiti di alimentazione CA

Gli altoparlanti della serie VXP sono dotati di connettori di rete powerCON Neutrik, che si bloccano rapidamente in posizione all'interno del jack MAINS AC. Questo connettore di rete CA viene fornito con ogni altoparlante della serie VXP.

Il modulo LAB GRUPPEN IDEAA™ negli altoparlanti VXP è dotato di un alimentatore universale che funziona con qualsiasi alimentazione di rete CA da 70 V a 265 V (+/- 10%) a 50 o 60 Hz, sebbene con capacità di uscita di potenza ridotta ai bassi estremi di tensione. Questa tolleranza della varia tensione di rete CA consente il funzionamento continuo anche quando si utilizzano cavi di alimentazione lunghi e sottili o quando l'unità è alimentata da generatori portatili che non possono mantenere la piena tensione nominale.

Modalità di alimentazione automatica e manuale

Gli altoparlanti della serie VXP offrono due modalità di accensione/spengimento:

Modalità automatica - Questa impostazione dell'interruttore POWER è la modalità predefinita. AUTO attiva la funzione di spegnimento automatico (APD) che mette il modulo IDEAA™ in modalità Standby se non viene rilevato alcun segnale in ingresso per un periodo di 20 minuti. Auto Power On (APO) riaccende il modulo in meno di 2 secondi dopo il rilevamento di un segnale in ingresso.

Modalità manuale - La modalità di alimentazione può essere impostata su MAN per disabilitare le funzioni di spegnimento automatico e accensione automatica. Ciò consente l'uso di un sequencer di alimentazione esterno o di un controllo manuale.

Funzioni LED

Il LED **LIM/PROT** si accende quando il limitatore integrato è attivo e il sistema si avvicina al clipping. Uno sfarfallio occasionale del LED rosso sui picchi più forti è accettabile. Se questo LED rimane rosso per più della durata di brevi picchi dinamici o si accende in modo continuo, il sistema è in overdrive. Se il LED rosso si illumina eccessivamente:

- Riduci il livello di ingresso
- Riduci il livello di uscita del mixer o di un'altra sorgente all'altoparlante

Il LED **SIG** si accende quando è presente un segnale audio alla presa INPUT.

Il LED **PWR** si accende per indicare diverse condizioni del sistema:

- Verde = Attivo (alimentazione AC presente al collegamento MAINS, interruttore PWR su ON)
- Rosso = Standby
- Ambra = protezione termica attiva

Raffreddamento

Non installare questa apparecchiatura in uno spazio chiuso. Non limitare la libera ventilazione e il movimento dell'aria attorno al pannello posteriore. Assicurarsi che ci sia uno spazio di almeno 100 mm (4 ") intorno a tutti i lati del prodotto per la ventilazione. Gli altoparlanti della serie VXP non hanno ventole di raffreddamento; l'alimentatore switching ad alta efficienza e lo stadio di uscita di classe D proprietario hanno un basso assorbimento di corrente e richiedono quindi solo il raffreddamento per convezione fornito dal dissipatore di calore del pannello posteriore.

Guadagna struttura

La struttura del guadagno della serie VXP è progettata per consentire a un dispositivo sorgente di basso livello di pilotare l'altoparlante alla massima potenza. Il valore SPL massimo specificato verrà raggiunto con un segnale di ingresso di 4 dBu. C'è sufficiente headroom nel percorso del segnale per accogliere livelli di ingresso di 10 o anche 20 dBu, con compressione di alta qualità attivata secondo necessità per mantenere l'integrità sonora senza clipping. Per evitare qualsiasi compressione, o quando si desidera un'uscita SPL inferiore, l'attenuatore di ingresso sul pannello posteriore può essere utilizzato per ridurre il guadagno/sensibilità.

Limitatori

I limitatori sono impostati con cura per preservare l'headroom dinamico dell'altoparlante consentendo il passaggio di transitori di breve durata. Il degrado udibile diventerà evidente solo quando l'indicatore LIM/PROT è costantemente acceso.

Le funzioni di limitazione proteggeranno l'amplificatore dal surriscaldamento a lungo termine attenuando la tensione alle unità di azionamento. Se usato in modo irresponsabile (hard clipping costante) la qualità del suono sarà compromessa. In casi estremi anche le unità di trasmissione possono essere danneggiate.

Equalizzazione

L'altoparlante VXP non richiede equalizzazione o correzione per superare i limiti del sistema; l'equalizzazione è necessaria solo per compensare ambienti acustici difficili. L'equalizzazione eccessiva può ridurre l'headroom del sistema e introdurre una distorsione di fase, con conseguente degrado del suono. Se è necessaria l'equalizzazione, deve essere applicata delicatamente e senza intoppi. Poiché gli altoparlanti VXP sono sorgenti puntiformi e progetti coerenti di fase, un'equalizzazione eccessiva di solito si rivela dannosa per la qualità complessiva del suono.

Quando un altoparlante viene utilizzato in prossimità di un altro, gli effetti di filtro a pettine possono creare problemi di copertura. (Il filtraggio a pettine crea una risposta in frequenza non uniforme sull'area di copertura a causa di effetti di interferenza costruttivi e distruttivi tra le due sorgenti.) Il filtraggio a pettine non può essere curato dall'equalizzazione e dovrebbe essere affrontato con un corretto allineamento come discusso nella sezione seguente.

Arraying

Piccole modifiche alle posizioni degli altoparlanti possono avere l'effetto di ridurre al minimo le frequenze di pettinatura problematiche. Gli array devono essere costruiti in modo che i singoli schemi di copertura di ciascun altoparlante si combinino con una sovrapposizione minima. Il design degli altoparlanti della serie VXP semplifica enormemente la creazione di array efficaci, consentendo un'ampia copertura orizzontale senza soluzione di continuità utilizzando due altoparlanti senza la necessità di noiose sperimentazioni.

Posizionando gli altoparlanti della serie VXP con i pannelli posteriori angolati di 30 gradi insieme, si ottiene una sovrapposizione minima del modello di dispersione, garantendo una transizione straordinariamente fluida. In molte applicazioni il modello di dispersione di 90 o 75 gradi può essere sufficiente sul piano orizzontale. È anche possibile impilare gli armadi verticalmente utilizzando il metodo sopra (ad esempio in un cluster centrale), dove è richiesta una maggiore dispersione verticale.

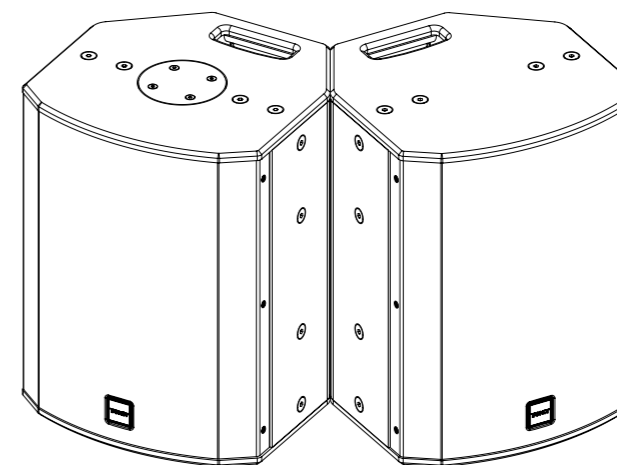

Come mostrato nel diagramma sopra, uno degli altoparlanti della serie VXP è invertito per ottenere l'angolo di apertura ottimale. La griglia può essere semplicemente rimossa da questo armadio e sostituita per adattarla all'orientamento. La griglia è tenuta in posizione dalle due viti di fissaggio sui bordi superiore e inferiore del mobile.

NOTA IMPORTANTE: Il montaggio di un sistema audio installato in modo permanente può essere pericoloso se non effettuato da personale qualificato con l'esperienza e la certificazione necessarie per eseguire le attività necessarie. Pareti, pavimenti o soffitti devono essere in grado di sostenere in modo sicuro e protetto il carico effettivo. L'accessorio di montaggio utilizzato deve essere fissato saldamente e saldamente sia all'altoparlante che a parete, pavimento o soffitto.

Quando si montano componenti di sartiate su pareti, pavimenti o soffitti, assicurarsi che tutti i fissaggi e gli elementi di fissaggio utilizzati siano di dimensioni e capacità di carico adeguate. I rivestimenti di pareti e soffitti, nonché la costruzione e la composizione di pareti e soffitti, devono essere tutti presi in considerazione quando si determina se una particolare disposizione di fissaggio può essere utilizzata in sicurezza per un particolare carico. I tappi per cavità o altri fissaggi specialistici, se richiesti, devono essere di tipo appropriato e devono essere montati e utilizzati secondo le istruzioni del produttore.

Il funzionamento dell'altoparlante come parte di un sistema in volo, se installato in modo errato e improprio, può potenzialmente esporre le persone a gravi rischi per la salute e persino alla morte. Inoltre, assicurarsi che le considerazioni elettriche, meccaniche e acustiche siano discusse con personale qualificato e certificato (dalle autorità locali o nazionali) prima di qualsiasi installazione o volo.

Assicurarsi che le casse acustiche siano installate e pilotate solo da personale qualificato e certificato, utilizzando apparecchiature dedicate e parti e componenti originali forniti con l'unità. In caso di parti o componenti mancanti, contattare il proprio rivenditore prima di tentare di impostare il sistema.

Assicuratevi di osservare le norme di sicurezza locali, statali e di altro tipo applicabili nel tuo paese. MUSIC Group, comprese le società del Gruppo MUSIC elencate nel "Foglio informativo di servizio" allegato, non si assume alcuna responsabilità per eventuali danni o lesioni personali derivanti da uso, installazione o funzionamento improprio del prodotto. Controlli regolari devono essere condotti da personale qualificato per garantire che il sistema rimanga in condizioni sicure e stabili. Assicuratevi che, nel punto in cui il diffusore è volato, l'area sottostante il diffusore sia priva di traffico umano. Non far volare l'altoparlante in aree che possono essere inserite o utilizzate da membri del pubblico.

Gli altoparlanti creano un campo magnetico, anche se non in funzione. Pertanto, tenere tutti i materiali che possono essere interessati da tali campi (dischi, computer, monitor, ecc.) A una distanza di sicurezza. Una distanza di sicurezza è generalmente compresa tra 1 e 2 metri.

Bediening

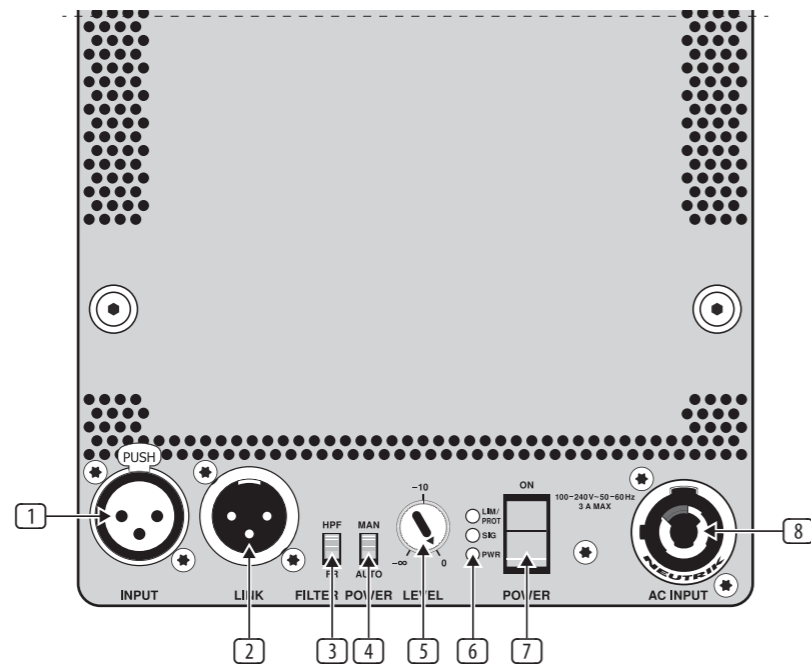

- 1 **INPUT** audio-ingang accepteert gebalanceerde XLR-verbindingen van audiobronnen. Pin 1 = aarde; pin 2 = heet (+); pin 3 = koud (-).
- 2 **LINK** audio-uitgangsaansluiting stuurt een kopie van het INPUT-signaal voor gebruik met andere luidsprekers. De LINK-aansluiting accepteert gebalanceerde XLR-aansluitingen: Pin 1 = massa; pin 2 = heet (+); pin 3 = koud (-). Meerdere behuizingen kunnen worden aangestuurd vanuit een enkele audiobron. Sluit gewoon de signaalbronuitgang aan op de INPUT XLR-aansluiting van de eerste luidspreker en patch vervolgens de XLR LINK-uitgang van die luidspreker naar de INPUT XLR-aansluiting van de volgende luidspreker.
- 3 **FILTER** schakelaar kan worden gebruikt om een hoogdoorlaatfilter in de signaalketen te plaatsen. Indien ingesteld op HPF, is het hoogdoorlaatfilter ingeschakeld. Indien ingesteld op FR (volledig bereik), is het hoogdoorlaatfilter inactief.
- 4 **POWER** schakelaar selecteert tussen AUTO of MAN (handmatige) vermogensmodi. In de AUTO-modus schakelt de versterker in stand-by als er gedurende 20 minuten geen signaal wordt gedetecteerd; Als er een signaal wordt gedetecteerd in de stand-by-modus, wordt de versterker binnen 2 seconden weer ingeschakeld.
- 5 **LEVEL** regelaar stelt het uitgangsvolume in met behulp van een verzonken potentiometer.
- 6 **LED INDICATORS** de voedingsstatus, signaalstatus en de status van de ingebouwde luidsprekerbeschermingsbegrenzer weergeven (zie "LED-functies" hieronder).
- 7 **POWER** tuimelschakelaar zet het apparaat aan/uit.
- 8 **MAINS** jack wordt aangesloten op wisselstroom met behulp van kabels die zijn uitgerust met Neutrik powerCON-connectoren (bijgeleverde connector).

Operatie

Vereisten voor wisselstroom

De luidsprekers uit de VXP-serie zijn uitgerust met Neutrik powerCON-netaansluitingen, die snel op hun plaats klikken in de MAINS AC-aansluiting. Deze AC-netstekker wordt bij elke VXP-serie luidspreker geleverd.

De LAB GRUPPEN IDEAA™-module in VXP-luidsprekers is voorzien van een universele voeding die werkt op elke wisselstroomvoeding van 70 V tot 265 V (+/- 10%) bij 50 of 60 Hz, hoewel met een verminderd uitgangsvermogen bij de lage spanning extremen. Deze tolerantie van gevarieerde AC-netspanning maakt continu gebruik mogelijk, zelfs bij gebruik van lange, dunne voedingskabels of wanneer de unit wordt gevoed door draagbare generatoren die niet de volledige nominale spanning kunnen behouden.

Automatische en handmatige voedingsmodi

Luidsprekers uit de VXP-serie bieden twee modi voor in- en uitschakelen:

Automatische modus - Deze instelling van de POWER-schakelaar is de standaardmodus. AUTO activeert de Auto Power Down (APD) -functie die de IDEAA™-module in de standby-modus zet als er gedurende 20 minuten geen ingangssignaal wordt gedetecteerd. Auto Power On (APO) zet de module weer aan in minder dan 2 seconden nadat een signaal is gedetecteerd bij de ingang.

Handmatige modus - De energiemodus kan worden omgeschakeld naar MAN om de functies voor automatisch uitschakelen en automatisch inschakelen uit te schakelen. Dit maakt het gebruik van een externe vermogenssequencer of handmatige bediening mogelijk.

LED-functies

De **LIM/PROT**-LED licht op wanneer de ingebouwde limiter actief is en het systeem clippen nadert. Af en toe flikkeren van de rode LED op de luidste pieken is acceptabel. Als deze LED langer rood blijft dan de duur van korte dynamische pieken, of continu brandt, wordt het systeem overbelast. Als de rode LED overdreven brandt:

- Verlaag het ingangsniveau
- Verlaag het uitgangsniveau van de mixer of een andere bron naar de luidspreker

De **SIG**-LED licht op als er een audiosignaal aanwezig is op de INPUT-aansluiting.

De **PWR**-led gaat branden om verschillende systeemcondities aan te geven:

- Groen = Actief (AC-voeding aanwezig op MAINS-aansluiting, PWR-schakelaar AAN)
- Rood = stand-by
- Oranje = temperatuurbeveiliging actief

Koeling

Installeer deze apparatuur niet in een afgesloten ruimte. Beperk de vrije ventilatie en luchtbeweging rond het achterpaneel niet. Zorg ervoor dat er ten minste 100 mm (4") ruimte is rondom het product voor ventilatie. Luidsprekers uit de VXP-serie hebben geen koelventilatoren; de zeer efficiënte schakelende voeding en de gepatenteerde Klasse D-eindtrap hebben een laag stroomverbruik en vereist daarom alleen de convectiekoeling die wordt geleverd door het koellichaam op het achterpaneel.

Krijg structuur

De versterkingsstructuur van de VXP-serie is zo ontworpen dat een bronapparaat op laag niveau de luidspreker volledig kan weergeven. De maximale gespecificeerde SPL wordt bereikt met een ingangssignaal van 4 dBu. Er is voldoende hoofdruimte in het signaalpad om ingangsniveaus van 10 of zelfs 20 dBu mogelijk te maken, waarbij waar nodig hoogwaardige compressie wordt ingeschakeld om de sonische integriteit te behouden zonder te knippen. Om compressie te voorkomen, of wanneer een lagere SPL-uitgang gewenst is, kan de ingangsverzwakker op het achterpaneel worden gebruikt om de versterking/gevoeligheid te verminderen.

Begrenzers

De begrenzers zijn zorgvuldig ingesteld om de dynamische hoofdruimte van de luidspreker te behouden door kortstondige transiënten door te laten. Hoorbare verslechtering zal alleen duidelijk worden wanneer de LIM/PROT-indicator constant brandt.

De beperkende functies beschermen de versterker tegen langdurige oververhitting door de spanning naar de aandrijfeenheden te verzwakken. Bij onverantwoord gebruik (constant hard clipping) wordt de geluidskwaliteit aangetast. In extreme gevallen kunnen aandrijfeenheden ook worden beschadigd.

Egalisatie

De VXP-luidspreker vereist geen egalisatie of correctie om systeembependingen te overwinnen; egalisatie is alleen nodig om moeilijke akoestische omgevingen te compenseren. Over-egalisatie kan de hoofdruimte van het systeem verminderen en fasevorming introduceren, wat resulteert in een verminderd geluid. Als egalisatie vereist is, moet deze voorzichtig en soepel worden aangebracht. Omdat VXP-luidsprekers puntbron- en fase-coherente ontwerpen zijn, is overmatige egalisatie meestal schadelijk voor de algehele geluidskwaliteit.

Wanneer de ene luidspreker dicht bij de andere wordt gebruikt, kunnen kamfiltereffecten dekkingsproblemen veroorzaken. (Kamfiltering creëert een ongelijkmatige frequentierespons over het dekkingsgebied als gevolg van constructieve en destructieve interferentie-effecten tussen de twee bronnen.) Kamfiltering kan niet worden verholpen door egalisatie en moet worden aangepakt met de juiste opstelling, zoals besproken in de volgende sectie.

Arraying

Kleine wijzigingen aan de luidsprekerposities kunnen het effect hebben dat problematische kamfrequenties worden geminimaliseerd. Arrays moeten zo worden geconstrueerd dat de individuele dekkingspatronen van elke luidspreker worden gecombineerd met minimale overlapping. Het ontwerp van de luidsprekers uit de VXP-serie vereenvoudigt het creëren van effectieve arrays aanzienlijk, waardoor een naadloze brede horizontale dekking mogelijk is met behulp van twee luidsprekers zonder de noodzaak van vervelend experimenteren.

Door de luidsprekers uit de VXP-serie met de achterpanelen van 30 graden tegen elkaar te plaatsen, wordt minimale overlapping van het verspreidingspatroon bereikt, wat een buitengewoon soepele overgang garandeert. In veel toepassingen kan het spreidingspatroon van 90 of 75 graden voldoende zijn in het horizontale vlak. Het is ook mogelijk om de kasten verticaal te stapelen met behulp van bovenstaande methode (bijvoorbeeld in een centraal cluster), waarbij een grotere verticale spreiding vereist is.

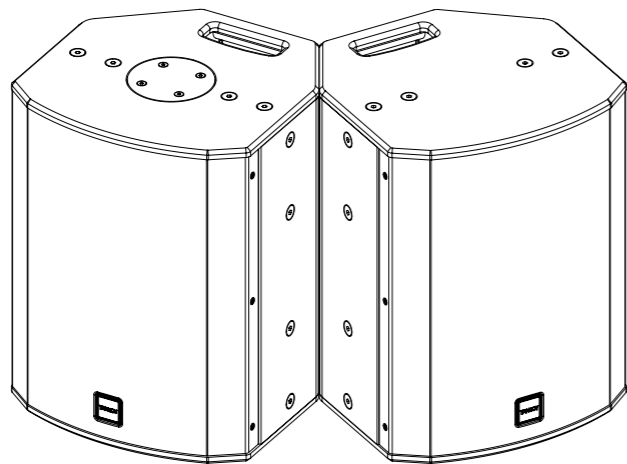

Zoals weergegeven in het bovenstaande diagram, is een van de luidsprekers uit de VXP-serie omgekeerd om de optimale spreidingshoek te bereiken. Het rooster kan eenvoudig uit deze kast worden verwijderd en worden vervangen voor een passende oriëntatie. Het rooster wordt op zijn plaats gehouden door de twee bevestigingsschroeven aan de boven- en onderlip van de kast.

BELANGRIJKE NOTITIE: De montage van een permanent geïnstalleerd geluidssysteem kan gevaarlijk zijn, tenzij dit wordt uitgevoerd door gekwalificeerd personeel met de vereiste ervaring en certificering om de noodzakelijke taken uit te voeren. Muren, vloeren of plafonds moeten de werkelijke belasting veilig en zeker kunnen dragen. Het gebruikte montageaccessoire moet veilig en stevig worden bevestigd aan zowel de luidspreker als aan de muur, vloer of plafond.

Zorg er bij het monteren van hijscomponenten op muren, vloeren of plafonds voor dat alle gebruikte bevestigingen en bevestigingsmiddelen de juiste maat en draagvermogen hebben. Wand- en plafondbekledingen en de constructie en samenstelling van wanden en plafonds moeten allemaal in aanmerking worden genomen bij het bepalen of een bepaalde bevestigingsinrichting veilig kan worden toegepast voor een bepaalde belasting. Holle pluggen of andere specialistische bevestigingen, indien nodig, moeten van een geschikt type zijn en moeten worden aangebracht en gebruikt in overeenstemming met de instructies van de fabrikant.

De werking van uw luidsprekerkast als onderdeel van een gevlogen systeem kan, indien onjuist en onjuist geïnstalleerd, personen mogelijk blootstellen aan ernstige gezondheidsrisico's en zelfs de dood. Zorg er bovendien voor dat elektrische, mechanische en akoestische overwegingen worden besproken met gekwalificeerd en gecertificeerd personeel (door lokale staats- of nationale autoriteiten) voordat u gaat installeren of vliegen.

Zorg ervoor dat de luidsprekerkasten alleen worden opgesteld en vervoerd door gekwalificeerd en gecertificeerd personeel, met gebruikmaking van speciale apparatuur en originele onderdelen en componenten die bij de unit worden geleverd. Als er onderdelen of componenten ontbreken, neem dan contact op met uw dealer voordat u probeert het systeem in te stellen.

Zorg ervoor dat u de lokale, provinciale en andere veiligheidsvoorschriften in uw land in acht neemt. MUSIC Group, met inbegrip van de MUSIC Group-bedrijven die vermeld staan op het bijgevoegde "Service-informatieblad", aanvaardt geen aansprakelijkheid voor enige schade of persoonlijk letsel als gevolg van onjuist gebruik, installatie of bediening van het product. Regelmatige controles moeten worden uitgevoerd door gekwalificeerd personeel om ervoor te zorgen dat het systeem in een veilige en stabiele toestand blijft. Zorg ervoor dat, waar de luidspreker wordt gevlogen, het gebied onder de luidspreker vrij is van mensenverkeer. Laat de spreker niet vliegen in gebieden die kunnen worden betreden of gebruikt door leden van het publiek.

Luidsprekers creëren een magnetisch veld, zelfs als ze niet in gebruik zijn. Bewaar daarom alle materialen die door dergelijke velden kunnen worden beïnvloed (schijven, computers, monitoren, enz.) Op een veilige afstand. Een veilige afstand is meestal tussen de 1 en 2 meter.

Kontroller

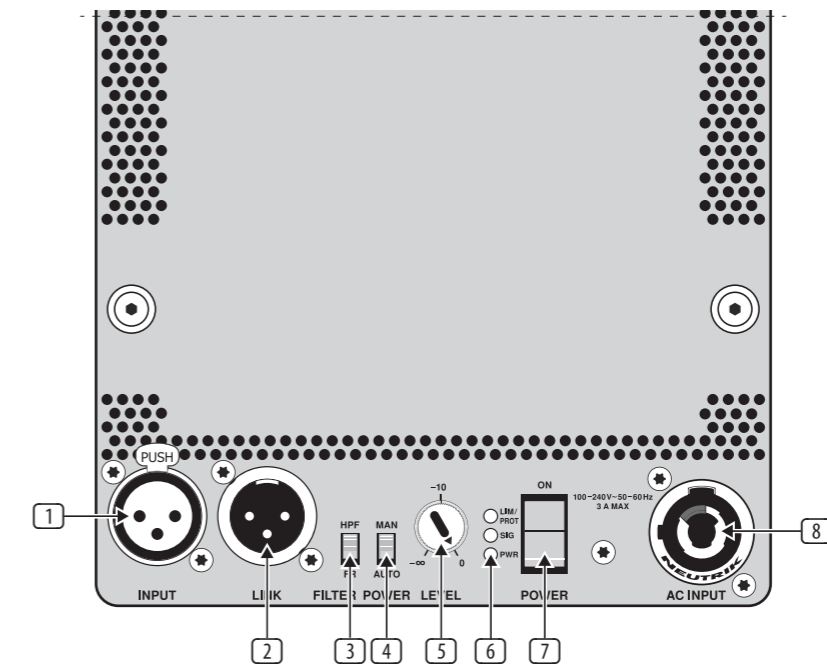

- 1 **INPUT** ljudingången accepterar balanserade XLR-anslutningar från ljudkällor. Stift 1 = mark; stift 2 = het (+); stift 3 = kall (-).
- 2 **LINK** ljudutgången skickar ut en kopia av INPUT-signalen för användning med andra högtalare. LINK-uttaget accepterar balanserade XLR-anslutningar: Stift 1 = jord; stift 2 = het (+); stift 3 = kall (-). Flera höljen kan drivas från en enda ljudkälla. Anslut bara signalkällans utgång till den första högtalarens INPUT XLR-uttag och lappa sedan högtalarens XLR LINK-utgång till nästa högtalarens INPUT XLR-uttag.
- 3 **FILTER** kan användas för att sätta in ett högpasfilter i signalkedjan. När HPF är inställt är högpasfiltret inkopplat. När den är inställd på FR (Full Range) är högpasfiltret inaktivt.
- 4 **POWER** välj mellan AUTO eller MAN (manuell) strömlägen. I AUTO-läge växlar förstärkaren till Standby om ingen signal detekteras under en period av 20 minuter; om en signal detekteras i vänteläge slås förstärkaren på igen inom 2 sekunder.
- 5 **LEVEL** kontroll ställer in utgångsvolymer med en infälld potentiometer.
- 6 **LED INDICATORS** visa strömstatus, signalstatus och status för den inbyggda begränsaren för högtalarskydd (se "LED-funktioner" nedan).
- 7 **POWER** vippomkopplare slår på/stänger av enheten.
- 8 **MAINS** uttaget ansluts till växelström med kablar utrustade med Neutrik powerCON-kontakter (medföljande kontakt medföljer).

NL

SE

Drift

Nätströmskrav

Högtalarna i VXP-serien är utrustade med Neutrik powerCON-nätkontakter som snabbt låses på plats inuti MAINS AC-uttaget. Denna AC-nätkontakt levereras med varje högtalare i VXP-serien.

LAB GRUPPEN IDEAA™-modulen i VXP-högtalare har en universell strömförsörjning som fungerar på valfri nätström från 70 V till 265 V (+/- 10%) vid 50 eller 60 Hz, men med låg effekt extrema spänningar. Denna tolerans av varierande växelspanning möjliggör fortsatt drift även när du använder långa, tunna strömkablar eller när enheten drivs av bärbara generatorer som inte kan upprätthålla full nominell spänning.

Automatiskt och manuellt strömläge

Högtalarna i VXP-serien erbjuder två lägen för ström på/av:

AUTO-läge- Denna inställning för POWER-omkopplare är standardläget. AUTO aktiverar funktionen för automatisk avstängning (APD) som sätter IDEAA™-modulen i standby-läge om ingen insignal detekteras under en period av 20 minuter. Auto Power On (APO) slår på modulen igen på mindre än 2 sekunder efter att en signal upptäcks vid ingången.

Manuellt läge - Strömläget kan växlas till MAN för att inaktivera funktionerna för automatisk avstängning och automatisk påslagning. Detta möjliggör användning av en extern strömförsörjare eller manuell kontroll.

LED-funktioner

LIM/PROT-lampan tänds när den inbyggda begränsaren är aktiv och systemet närmar sig klippning. En och annan flimmer av den röda lysdioden på de högsta topparna är acceptabel. Om denna lysdiod förblir röd under mer än korta dynamiska toppar, eller tänds kontinuerligt, körs systemet över. Om den röda lysdioden tänds för mycket:

- Sänk ingångsnivån
- Minska mixern eller någon annan källa till högtalaren

SIG-lysdioden tänds när en ljudsignal finns på INPUT-uttaget.

PWR-lysdioden tänds för att indikera flera systemförhållanden:

- Grön = Aktiv (växelström finns vid MAINS-anslutning, PWR-omkopplare PÅ)
- Röd = Standby
- Gul = Temperaturskydd aktivt

Kyl

Installera inte denna utrustning i ett slutet utrymme. Begränsa inte fri ventilation och luft rörelser runt bakpanelen. Se till att det finns minst 100 mm (4") utrymme runt alla sidor av produkten för ventilation. Högtalarna i VXP-serien har inga kylfläktar; den högeffektiva strömförsörjningsenheten för strömbrytare och det egna utgångssteget klass D har låg strömförbrukning och kräver därför endast konvektionskylning från bakpanelens kylfläns.

Få struktur

VXP-seriens förstärkningsstruktur är utformad för att låta en källanhet med låg nivå köra högtalaren till full effekt. Maximalt specificerad SPL uppnås med en 4 dBu insignal. Det finns tillräckligt med utrymme i signalvägen för att rymma ingångsnivåer på 10 eller till och med 20 dBu, med komprimering av hög kvalitet kopplad efter behov för att upprätthålla ljudintegritet utan klippning. För att undvika komprimering eller när en lägre SPL-utgång önskas kan ingångsdämparen på bakpanelen användas för att minska förstärkning/känslighet.

Begränsare

Begränsarna är noggrant inställda för att bevara högtalarens dynamiska takhöjd genom att låta kortvariga transienter passera. Hörbar nedbrytning kommer bara att framgå när LIM/PROT-indikatorn lyser konstant.

Begränsningsfunktionerna skyddar förstärkaren från långvarig överhettning genom att dämpa spänningen till drivenheterna. Om det används oansvarigt (konstant hård klippning) kommer ljudkvaliteten att äventyras. I extrema fall kan drivenheter också skadas.

Utjämning

VXP-högtalaren kräver ingen utjämning eller korrigerig för att övervinna systembegränsningarna. utjämning är endast nödvändig för att kompensera för svåra akustiska miljöer. Överutjämning kan minska systemhöjd och införa fasförvrängning, vilket resulterar i försämrat ljud. Om utjämning krävs ska den appliceras försiktigt och smidigt. Eftersom VXP-högtalare är punktkällor och fassammanhängande mönster, visar sig överdriven utjämning vanligtvis skadligt för den totala ljudkvaliteten.

När en högtalare används i närheten av en annan kan kamfiltreringseffekter skapa täckningsproblem. (Kamfiltrering skapar ett ojämnt frekvensrespons över täckningsområdet på grund av konstruktiva och destruktiva störningseffekter mellan de två källorna.) Kamfiltrering kan inte botas genom utjämning och bör behandlas med korrekt gruppering som diskuteras i följande avsnitt.

Arraying

Små ändringar av högtalarpositioner kan leda till att problematiska kamfrekvenser minimeras. Arrayer bör konstrueras så att de individuella täckmönstren för varje högtalare kombineras med minimal överlappning. Designen av VXP-högtalarna förenklar avsevärt skapandet av effektiva matriser, vilket möjliggör sömlös bred horisontell täckning med två högtalare utan att behöva tråkiga experiment.

Genom att placera högtalarna i VXP-serien med 30 graders vinklade bakpaneler tillsammans uppnås minimal spridningsmönsteröverlappning vilket garanterar en utomordentligt smidig övergång. I många tillämpningar kan dispersionsmönstret på 90 eller 75 grader vara tillräckligt i horisontalplanet. Det är också möjligt att stapla skåpen vertikalt med ovanstående metod (i ett centralt kluster till exempel), där större vertikal spridning krävs.

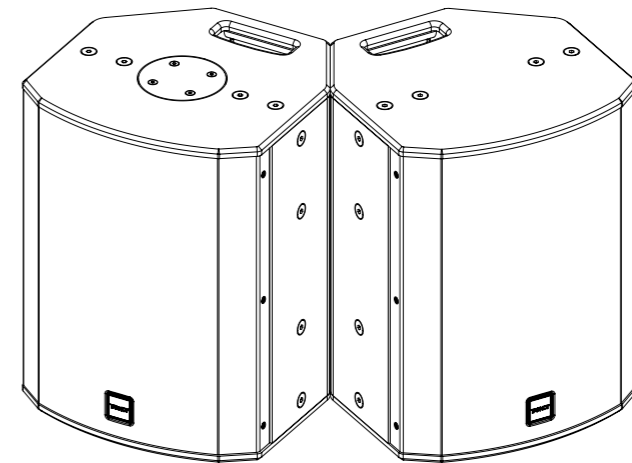

Som visas i ovanstående diagram är en av VXP-högtalarna inverterad för att uppnå optimal spridningsvinkel. Grillen kan enkelt tas bort från skåpet och bytas ut för att matcha orienteringen. Grillen hålls på plats av de två fästskruvarna på skåpets övre och nedre läppar.

VIKTIG NOTERING: Montering av ett permanent installerat ljudsystem kan vara farligt om det inte utförs av kvalificerad personal med erforderlig erfarenhet och certifiering för att utföra nödvändiga uppgifter. Väggar, golv eller tak måste kunna bära den faktiska belastningen på ett säkert och säkert sätt. Det monterade tillbehöret som används måste fästas säkert och säkert på högtalaren och på väggen, golvet eller taket.

När du monterar riggkomponenter på väggar, golv eller tak, se till att alla fästordningar och fästordningar som används är av lämplig storlek och belastning. Vagg- och takbeklädnader och konstruktion och sammansättning av väggar och tak måste alla beaktas när man bestämmer om ett visst fixeringsarrangemang säkert kan användas för en viss belastning. Hållighetskontakter eller andra specialfästen, om så krävs, måste vara av lämplig typ och måste monteras och användas i enlighet med tillverkarens instruktioner.

Användningen av högtalarskåpet som en del av ett flöjt system, om det installeras felaktigt och felaktigt, kan potentiellt utsätta personer för allvarliga hälsorisker och till och med dödsfall. Se också till att elektriska, mekaniska och akustiska överväganden diskuteras med kvalificerad och certifierad (av lokala statliga eller nationella myndigheter) personal före installation eller flygning.

Se till att högtalarskåp endast ställs upp och flygs av kvalificerad och certifierad personal med dedikerad utrustning och originaldelar och komponenter som medföljer enheten. Om några delar eller komponenter saknas, kontakta din återförsäljare innan du försöker installera systemet.

Var noga med att följa de lokala, statliga och andra säkerhetsbestämmelser som är tillämpliga i ditt land. MUSIC Group, inklusive MUSIC Group-företagen listade på bifogade "Serviceinformationsblad", tar inget ansvar för skador eller personsador som uppstår på grund av felaktig användning, installation eller drift av produkten. Regelbundna kontroller måste utföras av kvalificerad personal för att säkerställa att systemet förblir i ett säkert och stabilt skick. Se till att området där högtalaren flyger är området under högtalaren fritt för mänsklig trafik. Flyga inte högtalaren i områden som kan komma in eller användas av allmänheten.

Högtalare skapar ett magnetfält, även om de inte är i drift. Håll därför allt material som kan påverkas av sådana fält (skivor, datorer, bildskärmar, etc.) på säkert avstånd. Ett säkert avstånd är vanligtvis mellan 1 och 2 meter.

Sterowanica

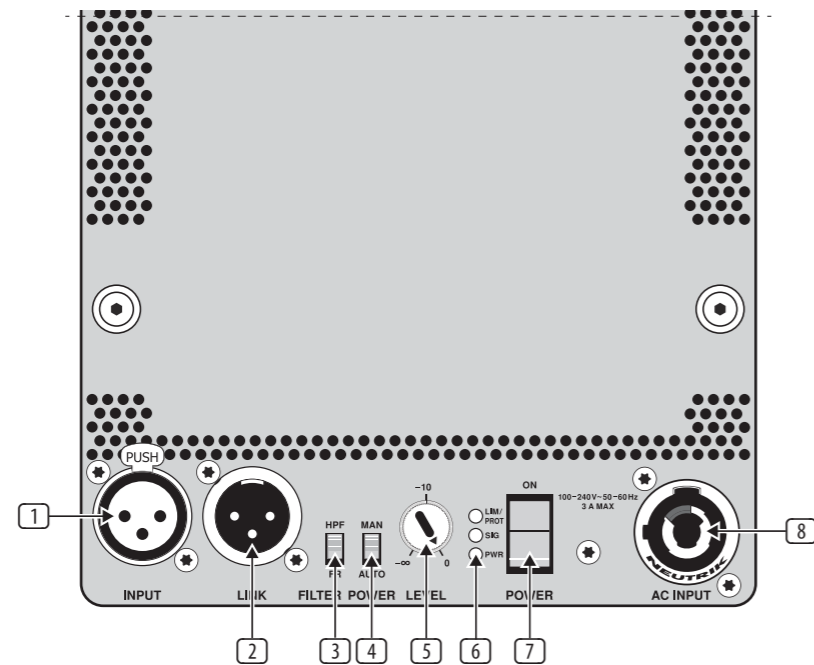

- 1 **INPUT** gniazdo wejściowe audio akceptuje zbalansowane połączenia XLR ze źródeł audio. Pin 1 = masa; pin 2 = gorący (+); pin 3 = zimny (-).
- 2 **LINK** gniazdo wyjściowe audio wysyła kopię sygnału INPUT do użytku z innymi głośnikami. Gniazdo LINK akceptuje zbalansowane połączenia XLR: Pin 1 = masa; pin 2 = gorący (+); pin 3 = zimny (-). Wiele obudów może być sterowanych z jednego źródła dźwięku. Po prostu podłącz wyjście źródła sygnału do gniazda INPUT XLR pierwszego głośnika, a następnie połącz wyjście XLR LINK tego głośnika z gniazdem INPUT XLR następnego głośnika.
- 3 **FILTER** Przełącznik może być użyty do wstawienia filtra górnoprzepustowego do łańcucha sygnału. W przypadku ustawienia HPF włączony jest filtr górnoprzepustowy. Po ustawieniu na FR (pełny zakres) filtr górnoprzepustowy jest nieaktywny.
- 4 **POWER** przełącznik wybiera pomiędzy trybami zasilania AUTO lub MAN (ręcznym). W trybie AUTO wzmacniacz przełącza się w tryb gotowości, jeśli przez 20 minut nie zostanie wykryty żaden sygnał; jeśli sygnał zostanie wykryty w trybie czuwania, wzmacniacz włączy się ponownie w ciągu 2 sekund.
- 5 **LEVEL** regulator ustawia głośność wyjściową za pomocą wbudowanego potencjometru.
- 6 **LED INDICATORS** wyświetla stan zasilania, stan sygnału i stan wbudowanego ogranicznika ochronnego głośników (patrz „Funkcje diod LED” poniżej).
- 7 **POWER** przełącznik kołyskowy włącza/wyłącza urządzenie.
- 8 **MAINS** podłącza się do zasilania AC za pomocą kabli wyposażonych w złącza Neutrik powerCON (w zestawie odpowiednie złącze).

Operacja

Wymagania dotyczące zasilania AC

Głośniki z serii VXP są wyposażone w złącza sieciowe Neutrik powerCON, które szybko blokują się w gnieździe MAINS AC. To złącze zasilania AC jest dostarczane z każdym głośnikiem z serii VXP.

Moduł LAB GRUPPEN IDEAA™ w głośnikach VXP jest wyposażony w uniwersalny zasilacz, który będzie działał na dowolnym zasilaniu sieciowym AC od 70 V do 265 V (+/- 10%) przy 50 lub 60 Hz, chociaż ze zmniejszoną mocą wyjściową przy niskim skrajnie napięcia. Ta tolerancja na zmienne napięcie sieci prądu przemiennego umożliwia ciągłą pracę nawet przy użyciu długich, cienkich przewodów zasilających lub gdy urządzenie jest zasilane przez przenośne generatory, które nie mogą utrzymać pełnego napięcia znamionowego.

Automatyczne i ręczne tryby zasilania

Głośniki z serii VXP oferują dwa tryby włączania/wyłączania zasilania:

Tryb automatyczny - To ustawienie przełącznika POWER jest trybem domyślnym. AUTO włącza funkcję automatycznego wyłączania (APD), która przełącza moduł IDEAA™ w tryb gotowości, jeśli nie zostanie wykryty żaden sygnał wejściowy przez okres 20 minut. Auto Power On (APO) włącza moduł ponownie w mniej niż 2 sekundy po wykryciu sygnału na wejściu.

Tryb ręczny - Tryb zasilania można przełączyć na MAN, aby wyłączyć funkcje automatycznego wyłączania i automatycznego włączania. Pozwala to na użycie zewnętrznego sekwensera zasilania lub sterowania ręcznego.

Funkcje LED

Dioda **LIM/PROT** zapala się, gdy wbudowany limiter jest aktywny i system zbliża się do przesterowania. Dopuszczalne jest sporadyczne migotanie czerwonej diody LED na najgłośniejszych szczytach. Jeśli ta dioda LED świeci się na czerwono dłużej niż przez krótki czas dynamicznych wartości szczytowych lub świeci w sposób ciągły, oznacza to, że system jest przesterowany. Jeśli czerwona dioda LED świeci nadmiernie:

- Zmniejsz poziom wejściowy
- Zmniejsz poziom wyjściowy miksera lub innego źródła do głośnika

Dioda **SIG** LED zapala się, gdy sygnał audio jest obecny w gnieździe INPUT.

Dioda **PWR** zapala się, wskazując kilka stanów systemu:

- Zielony = aktywny (zasilanie AC obecne na przyłączy MAINS, przełącznik PWR włączony)
- Czerwony = czuwanie
- Bursztynowy = ochrona temperatury aktywna

Chłodzenie

Nie instaluj tego sprzętu w zamkniętej przestrzeni. Nie ograniczaj swobodnej wentylacji i przepływu powietrza wokół tylnego panelu. Upewnij się, że jest co najmniej 100 mm (4 cale) wolnej przestrzeni z każdej strony produktu na wentylację. Głośniki z serii VXP nie są wyposażone w wentylatory chłodzące; wysoce wydajny zasilacz impulsowy i opatentowany stopień wyjściowy klasy D mają niski pobór prądu i dlatego wymagają tylko chłodzenia konwekcyjnego zapewnianego przez radiator panelu tylnego.

Zyskaj strukturę

Struktura wzmocnienia serii VXP została zaprojektowana tak, aby umożliwić niskopoziomowe urządzenie źródłowe napędzanie głośnika do pełnej mocy wyjściowej. Maksymalny określony poziom SPL zostanie osiągnięty przy sygnale wejściowym 4 dBu. Na ścieżce sygnału jest wystarczający zapas miejsca, aby pomieścić poziomy wejściowe 10 lub nawet 20 dBu, z włączoną kompresją wysokiej jakości w razie potrzeby, aby zachować integralność dźwięku bez obcinania. Aby uniknąć jakiegokolwiek kompresji lub gdy pożądany jest niższy poziom SPL, można użyć tłumika wejściowego na panelu tylnym w celu zmniejszenia wzmocnienia/czułości.

Ograniczniki

Ograniczniki są starannie ustawione, aby zachować dynamiczny zapas głośnika, umożliwiając przechodzenie krótkotrwałych stanów przejściowych. Słyszalna degradacja będzie widoczna tylko wtedy, gdy wskaźnik LIM/PROT będzie stale włączony.

Funkcje ograniczające chronią wzmacniacz przed długotrwałym przegrzaniem poprzez tłumienie napięcia na jednostkach napędowych. W przypadku nieodpowiedzialnego użycia (ciągłe, mocne przesterowanie) jakość dźwięku zostanie obniżona. W skrajnych przypadkach mogą również ulec uszkodzeniu jednostki napędowe.

Wyrównanie

Głośnik VXP nie wymaga korekcji ani korekcji w celu pokonania ograniczeń systemu; wyrównanie jest konieczne tylko w celu skompensowania trudnych warunków akustycznych. Nadmierna korekcja może zmniejszyć rezerwę systemu i wprowadzić zniekształcenia fazowe, powodując pogorszenie jakości dźwięku. Jeśli wymagane jest wyrównanie, należy je nakładać delikatnie i gładko. Ponieważ głośniki VXP są konstrukcjami ze źródłem punktowym i spójną fazowo, nadmierne wyrównanie zwykle wpływa niekorzystnie na ogólną jakość dźwięku.

Kiedy jeden głośnik jest używany blisko drugiego, efekty filtrowania grzebieniowego mogą powodować problemy z zasięgiem. (Filtrowanie grzebieniowe tworzy nierównomierną odpowiedź częstotliwościową w całym obszarze zasięgu z powodu konstruktywnych i destrukcyjnych efektów interferencji między dwoma źródłami). Filtrowania grzebieniowego nie można wyleczyć przez wyrównanie i należy je rozwiązać za pomocą odpowiedniego szyku, jak omówiono w następnej sekcji.

Arraying

Niewielkie zmiany w położeniu głośników mogą mieć wpływ na zminimalizowanie problematycznych częstotliwości czesania. Macierze powinny być tak skonstruowane, aby indywidualne wzory pokrycia każdego głośnika łączyły się z minimalnym nakładaniem się. Konstrukcja głośników z serii VXP znacznie upraszcza tworzenie skutecznych macierzy, umożliwiając bezproblemowe, szerokie pokrycie w poziomie przy użyciu dwóch głośników bez potrzeby żmudnych eksperymentów.

Umieszczając głośniki z serii VXP z tylnymi panelami ustawionymi pod kątem 30 stopni, uzyskuje się minimalne nakładanie się dyspersji, co gwarantuje niezwykle płynne przejście. W wielu zastosowaniach wzorec dyspersji 90 lub 75 stopni może być wystarczający w płaszczyźnie poziomej. Istnieje również możliwość ustawiania szafek w pionie przy użyciu powyższej metody (na przykład w centralnym klastrze), gdzie wymagane jest większe rozproszenie pionowe.

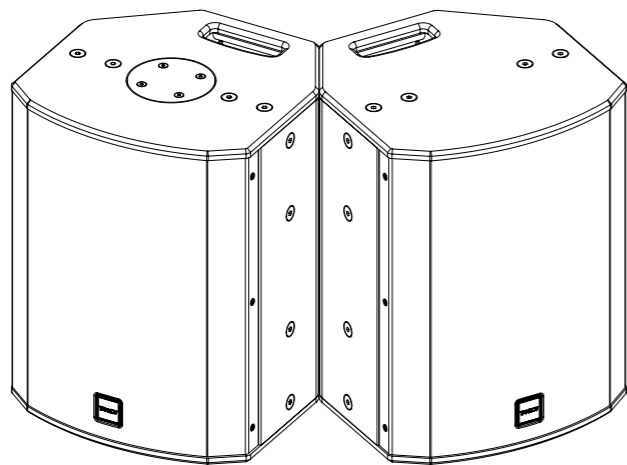

Jak pokazano na powyższym schemacie, jeden z głośników z serii VXP jest odwrócony, aby uzyskać optymalny kąt rozproszenia. Kratkę można po prostu wyjąć z tej szafki i wymienić w celu dopasowania orientacji. Kratka jest mocowana za pomocą dwóch śrub mocujących na górnej i dolnej krawędzi szafki.

WAŻNA UWAGA: Montaż systemu dźwiękowego zainstalowanego na stałe może być niebezpieczny, chyba że zostanie przeprowadzony przez wykwalifikowany personel z wymaganym doświadczeniem i uprawnieniami do wykonywania niezbędnych czynności. Ściany, podłogi lub sufity muszą być w stanie bezpiecznie i pewnie unieść rzeczywisty ładunek. Używane akcesoria montażowe muszą być bezpiecznie i pewnie przymocowane zarówno do głośnika, jak i do ściany, podłogi lub sufitu.

Podczas montażu elementów olinowania na ścianach, podłogach lub sufitach należy upewnić się, że wszystkie użyte mocowania i elementy mocujące mają odpowiedni rozmiar i nośność. Okładziny ściennie i sufitowe oraz konstrukcja i skład ścian i sufitów - wszystko to należy wziąć pod uwagę przy określaniu, czy dany układ mocowania może być bezpiecznie zastosowany dla określonego obciążenia. Zaśleпки lub inne specjalistyczne mocowania, jeśli są wymagane, muszą być odpowiedniego typu oraz muszą być zamontowane i używane zgodnie z instrukcjami producenta.

Eksploatacja Twojej kolumny głośnikowej jako części systemu latającego, jeśli zostanie zainstalowana nieprawidłowo i nieprawidłowo, może potencjalnie narazić osoby na poważne zagrożenie zdrowia, a nawet śmierć. Ponadto należy upewnić się, że względy elektryczne, mechaniczne i akustyczne zostały omówione z wykwalifikowanym i certyfikowanym (przez lokalne władze stanowe lub krajowe) personelem przed każdą instalacją lub lotem.

Upewnij się, że kolumny głośnikowe są ustawiane i obsługiwane wyłącznie przez wykwalifikowany i certyfikowany personel, przy użyciu dedykowanego sprzętu oraz oryginalnych części i komponentów dostarczonych z urządzeniem. Jeśli brakuje jakichkolwiek części lub komponentów, przed przystąpieniem do konfiguracji systemu należy skontaktować się ze sprzedawcą.

Należy przestrzegać lokalnych, państwowych i innych przepisów bezpieczeństwa obowiązujących w Twoim kraju. MUSIC Group, w tym spółki Grupy MUSIC wymienione w załączonej „Karcie informacyjnej serwisu”, nie ponosi żadnej odpowiedzialności za jakiegokolwiek szkody lub obrażenia ciała wynikające z niewłaściwego użytkowania, instalacji lub obsługi produktu. Regularne kontrole muszą być przeprowadzane przez wykwalifikowany personel, aby upewnić się, że system pozostaje w bezpiecznym i stabilnym stanie. Upewnij się, że w miejscu, w którym leci głośnik, obszar pod głośnikiem jest wolny od ruchu ludzi. Nie lataj prelegentem w miejscach, do których mogą wchodzić osoby postronne lub z których mogą korzystać.

Głośniki wytwarzają pole magnetyczne, nawet jeśli nie działają. Dlatego wszystkie materiały, na które takie pola mogą oddziaływać (dyski, komputery, monitory itp.) Należy przechowywać w bezpiecznej odległości. Bezpieczna odległość wynosi zwykle od 1 do 2 metrów.

EN Technical Specifications

	VXP 6 (-WH)	VXP 8 (-WH)	VXP 12 (-WH)	VXP 15HP (-WH)
System				
Frequency response (Full range mode)	88 Hz - 35 kHz ±3 dB 80 Hz - 45 kHz -10 dB	80 Hz - 35 kHz ±3 dB 67 Hz - 45 kHz -10 dB	70 Hz - 25 kHz ±3 dB 55 Hz - 38 kHz -10 dB	60 Hz - 25 kHz ±3 dB 47 Hz - 30 kHz -10 dB
Frequency response (Hi-pass mode)	120 Hz - 35 kHz ±3 dB 100 Hz - 45 kHz -10 dB	120 Hz - 35 kHz ±3 dB 100 Hz - 45 kHz -10 dB	100 Hz - 25 kHz ±3 dB 80 Hz - 38 kHz -10 dB	100 Hz - 25 kHz ±3 dB 80 Hz - 30 kHz -10 dB
Nominal dispersion	90° conical @ -6dB point	90° conical @ -6dB point	90° conical @ -6dB point	75° conical @ -6dB point
Directivity factor (Q)	5.6	6.8	9.6	9.7
Directivity index (DI)	7	7.9	9.8	9.9
Dynamic range	106 dB	106 dB	106 dB	106 dB
Maximum SPL	123 dB peak	125 dB peak	129 dB peak	131 dB peak
Crossover type	Passive 1.6 kHz with dynamic HF protection	Passive 1.7 kHz with dynamic HF protection	Passive 1 kHz with HF protection	Passive 1.3 kHz
Transducers	150 mm (1 x 6") constant directivity Dual Concentric™	200 mm (1 x 8") constant directivity Dual Concentric™	305 mm (1 x 12") constant directivity Dual Concentric™	380 mm (1 x 15") constant directivity PowerDual™
Amplifier				
Maximum output power*	1600 W	1600 W	1600 W	1600 W
Type	Class-D	Class-D	Class-D	Class-D
Protection	Output current limiter, clip limiter, brownout protection and recovery, thermal	Output current limiter, clip limiter, brownout protection and recovery, thermal	Output current limiter, clip limiter, brownout protection and recovery, thermal	Output current limiter, clip limiter, brownout protection and recovery, thermal
Connectors				
Input	1 x XLR, balanced	1 x XLR, balanced	1 x XLR, balanced	1 x XLR, balanced
Input impedance	10 kΩ unbalanced, 20 kΩ balanced	10 kΩ unbalanced, 20 kΩ balanced	10 kΩ unbalanced, 20 kΩ balanced	10 kΩ unbalanced, 20 kΩ balanced
Maximum input level for clip	+4.5 dBu (hard clip at +14.5 dBu input signal)	+4.5 dBu (hard clip at +14.5 dBu input signal)	+4.5 dBu (hard clip at +14.5 dBu input signal)	+4.5 dBu (hard clip at +14.5 dBu input signal)
Link	1 x XLR	1 x XLR	1 x XLR	1 x XLR
Mains Supply	Neutrik powerCON 20A†	Neutrik powerCON 20A†	Neutrik powerCON 20A†	Neutrik powerCON 20A†
Controls				
Level	Recessed potentiometer	Recessed potentiometer	Recessed potentiometer	Recessed potentiometer
Filter	Hi-pass (HPF)/ full range (FR), switchable	Hi-pass (HPF)/ full range (FR), switchable	Hi-pass (HPF)/ full range (FR), switchable	Hi-pass (HPF)/ full range (FR), switchable
Power mode	Manual (MAN)/ auto (AUTO), switchable	Manual (MAN)/ auto (AUTO), switchable	Manual (MAN)/ auto (AUTO), switchable	Manual (MAN)/ auto (AUTO), switchable
Power Supply				
Type	Switch-mode autorange power supply	Switch-mode autorange power supply	Switch-mode autorange power supply	Switch-mode autorange power supply
Mains voltage	100-240 V~, 50/60 Hz	100-240 V~, 50/60 Hz	100-240 V~, 50/60 Hz	100-240 V~, 50/60 Hz
Power consumption	60 W @ ½ max power	75 W @ ½ max power	120 W @ ½ max power	150 W @ ½ max power

Enclosure				
Dimensions (HWD)	334 x 226 x 216 mm (13.1 x 8.9 x 8.5")	389 x 281 x 276 mm (15.3 x 11.1 x 10.9")	487 x 371 x 361 mm (19.2 x 14.6 x 14.2")	591 x 451 x 421 mm (23.3 x 17.8 x 16.6")
Net weight	7.2 kg (15.9 lbs)	10.1 kg (22.2 lbs)	19.0 kg (41.9 lbs)	27.3 kg (60.1 lbs)
Construction	12 mm (½") plywood, vented and internally braced	15 mm (⅝") plywood, vented and internally braced	15 mm (⅝") plywood (enclosure) and 18 mm (¾") plywood (front), vented and internally braced	18 mm (¾") plywood, vented and internally braced
Finish	Semi matt black paint (white optional)	Semi matt black paint (white optional)	Semi matt black paint (white optional)	Semi matt black paint (white optional)
Grille	Powder coated perforated steel	Powder coated perforated steel	Powder coated perforated steel	Powder coated perforated steel
Flying hardware	2 x M6 yoke bracket inserts Blanking plate for optional VTH pole mount	2 x M10 flying inserts 2 x M10 yoke bracket inserts (6 mm allen key) Blanking plate for optional VTH pole mount	8 x M10 flying inserts (portrait or landscape mounting) 8 x M10 yoke bracket inserts 1 x Integrip carrying handles Blanking plate for optional VTH pole mount	8 x M10 corner flying inserts 8 x M10 yoke bracket inserts 1 x Integrip carrying handles Blanking plate for optional VTH pole mount
Accessories				
	Yoke Horizontal VX5.2/VX6	Yoke Horizontal VX8	Yoke Horizontal VX12	Yoke Horizontal VX15
	Yoke Horizontal VX5.2/VX6 - WH	Yoke Horizontal VX8 - WH	Yoke Horizontal VX12 - WH	Yoke Vertical VX15
	VTH Top Hat	Yoke Vertical VX8/VX8.2	Yoke Vertical VX12/VX12.2	VTH Top Hat
		Yoke Vertical VX8/VX8.2 - WH	Yoke Vertical VX12/VX12.2 - WH	
		VTH Top Hat	VTH Top Hat	

*independent of limiters and driver protection circuits

†Neutrik and powerCON speakON are registered trademarks of Neutrik AG.

‡Only qualified personnel are allowed to modify the AC-Main cord and to adhere to all applicable national standards.

Other important information

EN Important information

1. Register online. Please register your new Music Tribe equipment right after you purchase it by visiting musictribe.com. Registering your purchase using our simple online form helps us to process your repair claims more quickly and efficiently. Also, read the terms and conditions of our warranty, if applicable.

2. Malfunction. Should your Music Tribe Authorized Reseller not be located in your vicinity, you may contact the Music Tribe Authorized Fulfiller for your country listed under "Support" at musictribe.com. Should your country not be listed, please check if your problem can be dealt with by our "Online Support" which may also be found under "Support" at musictribe.com. Alternatively, please submit an online warranty claim at musictribe.com BEFORE returning the product.

3. Power Connections. Before plugging the unit into a power socket, please make sure you are using the correct mains voltage for your particular model. Faulty fuses must be replaced with fuses of the same type and rating without exception.

FR Informations importantes

1. Enregistrez-vous en ligne. Prenez le temps d'enregistrer votre produit Music Tribe aussi vite que possible sur le site Internet musictribe.com. Le fait d'enregistrer le produit en ligne nous permet de gérer les réparations plus rapidement et plus efficacement. Prenez également le temps de lire les termes et conditions de notre garantie.

2. Dysfonctionnement. Si vous n'avez pas de revendeur Music Tribe près de chez vous, contactez le distributeur Music Tribe de votre pays : consultez la liste des distributeurs de votre pays dans la page "Support" de notre site Internet musictribe.com. Si votre pays n'est pas dans la liste, essayez de résoudre votre problème avec notre "aide en ligne" que vous trouverez également dans la section "Support" du site musictribe.com. Vous pouvez également nous faire parvenir directement votre demande de réparation sous garantie par Internet sur le site musictribe.com AVANT de nous renvoyer le produit.

3. Raccordement au secteur. Avant de relier cet équipement au secteur, assurez-vous que la tension secteur de votre région soit compatible avec l'appareil. Veillez à remplacer les fusibles uniquement par des modèles exactement de même taille et de même valeur électrique — sans aucune exception.

PT Outras Informações Importantes

1. Registre-se online. Por favor, registre seu novo equipamento Music Tribe logo após a compra visitando o site musictribe.com Registrar sua compra usando nosso simples formulário online nos ajuda a processar seus pedidos de reparos com maior rapidez e eficiência. Além disso, leia nossos termos e condições de garantia, caso seja necessário.

2. Funcionamento Defeituoso. Caso seu fornecedor Music Tribe não esteja localizado nas proximidades, você pode contatar um distribuidor Music Tribe para o seu país listado abaixo de "Suporte" em musictribe.com. Se seu país não estiver na lista, favor checar se seu problema pode ser resolvido com o nosso "Suporte Online" que também pode ser achado abaixo de "Suporte" em musictribe.com. Alternativamente, favor enviar uma solicitação de garantia online em musictribe.com ANTES da devolução do produto.

3. Ligações. Antes de ligar a unidade à tomada, assegure-se de que está a utilizar a voltagem correcta para o modelo em questão. Os fusíveis com defeito terão de ser substituídos, sem qualquer excepção, por fusíveis do mesmo tipo e corrente nominal.

ES Aspectos importantes

1. Registro online. Le recomendamos que registre su nuevo aparato Music Tribe justo después de su compra accediendo a la página web musictribe.com. El registro de su compra a través de nuestro sencillo sistema online nos ayudará a resolver cualquier incidencia que se presente a la mayor brevedad posible. Además, aproveche para leer los términos y condiciones de nuestra garantía, si es aplicable en su caso.

2. Averías. En el caso de que no exista un distribuidor Music Tribe en las inmediaciones, puede ponerse en contacto con el distribuidor Music Tribe de su país, que encontrará dentro del apartado "Support" de nuestra página web musictribe.com. En caso de que su país no aparezca en ese listado, acceda a la sección "Online Support" (que también encontrará dentro del apartado "Support" de nuestra página web) y compruebe si su problema aparece descrito y solucionado allí. De forma alternativa, envíenos a través de la página web una solicitud online de soporte en periodo de garantía ANTES de devolvernos el aparato.

3. Conexiones de corriente. Antes de enchufar este aparato a una salida de corriente, asegúrese de que dicha salida sea del voltaje adecuado para su modelo concreto. En caso de que deba sustituir un fusible quemado, deberá hacerlo por otro de idénticas especificaciones, sin excepción.

DE Weitere wichtige Informationen

1. Online registrieren. Bitte registrieren Sie Ihr neues Music Tribe-Gerät direkt nach dem Kauf auf der Website musictribe.com. Wenn Sie Ihren Kauf mit unserem einfachen online Formular registrieren, können wir Ihre Reparaturanträge schneller und effizienter bearbeiten. Lesen Sie bitte auch unsere Garantiebedingungen, falls zutreffend.

2. Funktionsfehler. Sollte sich kein Music Tribe Händler in Ihrer Nähe befinden, können Sie den Music Tribe Vertrieb Ihres Landes kontaktieren, der auf musictribe.com unter „Support“ aufgeführt ist. Sollte Ihr Land nicht aufgelistet sein, prüfen Sie bitte, ob Ihr Problem von unserem „Online Support“ gelöst werden kann, den Sie ebenfalls auf musictribe.com unter „Support“ finden. Alternativ reichen Sie bitte Ihren Garantieanspruch online auf musictribe.com ein, BEVOR Sie das Produkt zurücksenden.

3. Stromanschluss. Bevor Sie das Gerät an eine Netzsteckdose anschließen, prüfen Sie bitte, ob Sie die korrekte Netzspannung für Ihr spezielles Modell verwenden. Fehlerhafte Sicherungen müssen ausnahmslos durch Sicherungen des gleichen Typs und Nennwerts ersetzt werden.

IT Informazioni importanti

1. Registratevi online. Vi invitiamo a registrare il nuovo apparecchio Music Tribe subito dopo averlo acquistato visitando musictribe.com. La registrazione dell'acquisto tramite il nostro semplice modulo online ci consente di elaborare le richieste di riparazione in modo più rapido ed efficiente. Leggete anche i termini e le condizioni della nostra garanzia, qualora applicabile.

2. Malfunzionamento. Nel caso in cui il rivenditore autorizzato Music Tribe non si trovi nelle vostre vicinanze, potete contattare il Music Tribe Authorized Fulfiller per il vostro paese, elencato in "Support" @ musictribe.com. Se la vostra nazione non è elencata, controllate se il problema può essere risolto tramite il nostro "Online Support" che può anche essere trovato sotto "Support" @ musictribe.com. In alternativa, inviate una richiesta di garanzia online su musictribe.com PRIMA di restituire il prodotto.

3. Collegamento all'alimentazione. Prima di collegare l'unità a una presa di corrente, assicuratevi di utilizzare la tensione di rete corretta per il modello specifico. I fusibili guasti devono essere sostituiti, senza eccezioni, con fusibili dello stesso tipo e valore nominale.

NL Belangrijke informatie

1. Registreer online. Registreer uw nieuwe Music Tribe-apparatuur direct nadat u deze hebt gekocht door naar musictribe.com te gaan. Door uw aankoop te registreren via ons eenvoudige online formulier, kunnen wij uw reparatieclaims sneller en efficiënter verwerken. Lees ook de voorwaarden van onze garantie, indien van toepassing.

2. Storing. Mocht uw door Music Tribe geautoriseerde wederverkoper niet bij u in de buurt zijn gevestigd, dan kunt u contact opnemen met de door Music Tribe Authorized Fulfiller voor uw land vermeld onder "Support" op musictribe.com. Als uw land niet in de lijst staat, controleer dan of uw probleem kan worden opgelost door onze "Online Support", die u ook kunt vinden onder "Support" op musictribe.com. U kunt ook een online garantieclaim indienen op musictribe.com VOORDAT u het product retourneert.

3. Stroomaansluitingen. Voordat u het apparaat op een stopcontact aansluit, moet u ervoor zorgen dat u de juiste netspanning voor uw specifieke model gebruikt. Defecte zekeringen moeten zonder uitzondering worden vervangen door zekeringen van hetzelfde type en dezelfde waarde.

SE Viktig information

1. Registrera online. Registrera din nya Music Tribe-utrustning direkt efter att du köpt den genom att besöka musictribe.com. Att registrera ditt köp med vårt enkla onlineformulär hjälper oss att behandla dina reparationsanspråk snabbare och mer effektivt. Läs också villkoren i vår garanti, om tillämpligt.

2. Fel. Om din Music Tribe-auktoriserade återförsäljare inte finns i din närhet kan du kontakta Music Tribe Authorized Fulfiller för ditt land listat under "Support" på musictribe.com. Om ditt land inte är listat, kontrollera om ditt problem kan hanteras av vår "Onlinesupport" som också finns under "Support" på musictribe.com. Alternativt kan du skicka in ett online-garantianspråk på musictribe.com INNAN du returnerar produkten.

3. Strömanslutningar. Innan du ansluter enheten till ett eluttag, se till att du använder rätt nätspanning för just din modell. Felaktiga säkringar måste bytas ut mot säkringar av samma typ och märkning utan undantag.

PL Ważna informacja

1. Zarejestrować online. Zarejestruj swój nowy sprzęt Music Tribe zaraz po zakupie na stronie musictribe.com. Zarejestrowanie zakupu za pomocą naszego prostego formularza online pomaga nam szybciej i efektywniej rozpatrywać roszczenia dotyczące naprawy. Przeczytaj również warunki naszej gwarancji, jeśli dotyczy.

2. Awaria. Jeśli Twój autoryzowany sprzedawca Music Tribe nie znajduje się w pobliżu, możesz skontaktować się z autoryzowanym dostawcą Music Tribe dla swojego kraju, wymienionym w sekcji „Wsparcie” na stronie musictribe.com. Jeśli Twojego kraju nie ma na liście, sprawdź, czy Twój problem może zostać rozwiązany przez nasze „Wsparcie online”, które można również znaleźć w sekcji „Wsparcie” na stronie musictribe.com. Alternatywnie, prześlij zgłoszenie gwarancyjne online na musictribe.com PRZED zwrótem produktu.

3. Połączenia zasilania. Przed podłączeniem urządzenia do gniazdka sieciowego upewnij się, że używasz odpowiedniego napięcia sieciowego dla danego modelu. Wadliwe bezpieczniki należy bez wyjątku wymienić na bezpieczniki tego samego typu i wartości.

FEDERAL COMMUNICATIONS COMMISSION COMPLIANCE INFORMATION

Tannoy

VXP SERIES

Responsible Party Name: **Music Tribe Commercial NV Inc.**

Address: **5270 Procyon Street,
Las Vegas NV 89118,
United States**

Phone Number: **+1 702 800 8290**

VXP SERIES

This equipment has been tested and found to comply with the limits for a Class A digital device, pursuant to part 15 of the FCC Rules. These limits are designed to provide reasonable protection against harmful interference when the equipment is operated in a commercial environment. This equipment generates, uses, and can radiate radio frequency energy and, if not installed and used in accordance with the instruction manual, may cause harmful interference to radio communications. Operation of this equipment in a residential area is likely to cause harmful interference in which case the user will be required to correct the interference at his own expense.

This equipment complies with Part 15 of the FCC Rules. Operation is subject to the following two conditions:

- (1) This device may not cause harmful interference, and
- (2) This device must accept any interference received, including interference that may cause undesired operation.

Warning: Operation of this equipment in a residential environment could cause radio interference.



Hereby, Music Tribe declares that this product is in compliance with Directive 2014/35/EU, Directive 2014/30/EU, Directive 2011/65/EU and Amendment 2015/863/EU, Directive 2012/19/EU, Regulation 519/2012 REACH SVHC and Directive 1907/2006/EC.

Full text of EU DoC is available at <https://community.musictribe.com/>

EU Representative: Music Tribe Brands DK A/S

Address: Ib Spang Olsens Gade 17, DK - 8200 Aarhus N, Denmark

