

# Dynamic Gymini™

Model Number:  
120500E001



OM+

E20501S067 0A

For customer service information please visit our website: [www.tinylove.com](http://www.tinylove.com)

Tiny Love



English

## Dynamic Gymini™

### INSTRUCTION GUIDE

READ THE INSTRUCTIONS BEFORE USE, FOLLOW THEM AND KEEP THEM FOR REFERENCE.

- Adult assembly required. Philips screwdriver required (not included).
- Never assemble/dismantle while baby is on mat. Always perform these actions away from the baby.
- Do not modify or alter this product in any way.
- Do not leave your children unattended for any time.
- Do not allow baby to play with the arches when they are not attached to the mat.

#### Other battery information:

- We recommend alkaline batteries for longer battery life.
- Do not mix old and new batteries.
- Do not mix alkaline, standard (carbon-zinc) or rechargeable (nickel-cadmium) batteries.
- Non rechargeable batteries are not to be recharged.
- Rechargeable batteries are to be removed from the unit before being charged.
- Rechargeable batteries are only to be charged under adult supervision.
- Use only batteries of the same or equivalent type as recommended.
- Batteries are to be inserted with the correct polarity.
- The supply terminals are not to be short-circuited.
- Check that all contact surfaces are clean and bright before installing batteries.
- Exhausted batteries are to be removed from a product.
- Do not burn batteries. Dispose of batteries in a safe and appropriate manner.
- Install new batteries and retry function before calling Consumer Relations on electronics.
- At the end of their useful life, dispose of the product/batteries in an appropriate collection point.
- Use 3 AAA Batteries (1.5v type LR3), not included.

#### Cleaning & storage:

1. Washing instructions:



Toys

Mat

2. DO NOT submerge other parts of the product in water.
3. Remove the batteries for long-term storage or periods of non-use.

English

#### Operating the electronic feature:

- **To operate, turn the switch to On mode.**

#### Recording mode

- Move the mode switch to microphone (recording)
- Press-and-hold the bird's tummy for two seconds until a red light appears.
- You can only record when the red light appears.
- The recording will stop automatically after 10 seconds or by repressing the bird's tummy.

#### Listening to a recording

- Move the mode switch to Play
- Pressing or tapping the bird's tummy will play the recording.
- When listening to the recording, an alternating blue and green light appears.

#### Feedback mode

- Move the mode switch to Feedback.
- Pressing or tapping the bird's tummy to receiving feedback of alternating lights and music.

#### Music mode

- Move the mode switch to Music.
- Continuous music of 8 different tunes in a loop will play for 20 minutes.
- Pressing the button changes the tune.

Português

## Dynamic Gymini™

### GUIA DE INSTRUÇÕES

LER AS INSTRUÇÕES ANTES DE UTILIZAR E CONSERVÁ-LAS COMO INFORMAÇÃO.

- Necessária montagem por um adulto. Necessário utilizar chave de fenda Philips (não incluída).
- Nunca monte/desmonte o produto com o bebé sobre o tapetinho. Estas ações devem ser sempre executadas longe do bebé.
- Não modifique ou altere este produto de nenhuma maneira.
- Não deve nunca suas crianças sem supervisão.
- Não permita que o bebé brinque com os arcos quando não estiverem fixados ao tapete circuito.

#### Outras informações sobre a bateria:

- Recomendamos o uso de pilhas alcalinas para garantir longa vida às baterias.
- Não misture baterias velhas e novas.
- Não misture baterias recarregáveis com baterias padrão alcalinas (carbono-zinco).
- Baterias não-recarregáveis não devem ser recarregadas.
- Pilhas recarregáveis devem ser recarregadas somente sob supervisão de um adulto.
- Pilhas recarregáveis devem ser recarregadas somente sob supervisão de um adulto.
- Use apenas baterias do mesmo tipo ou de tipo equivalente, como recomendado.
- As pilhas devem ser inseridas com a polaridade correta.
- Os terminais de suprimento não devem ser colocados em curto-circuito.
- Verifique que todas as superfícies de contato estejam limpas e brilhantes antes de instalar as pilhas.
- Pilhas gastas devem ser removidas do produto.
- Não jogue baterias no fogo. Disponha delas em local seguro a apropriado.
- Instale pilhas novas e tente ligar novamente o produto antes de contatar o Serviço de Atendimento ao Cliente.
- No final da sua vida útil, lave o produto/bateria para um ponto de recolha apropriado.
- Utilize baterias 3 AAA (1.5 v tipo LR3). Não incluídas.

Manufactured by:

Tiny Love Ltd. Korendijk 5,  
NL-5704 RD, Helmond.

© All rights reserved, Tiny Love Ltd.

E20501S067 0A

Para receber ajuda do serviço de informação ao cliente, por favor visite nosso website: [www.tinylove.com](http://www.tinylove.com)

Français

## Dynamic Gymini™

### NOTICE D'UTILISATION

LIRE LES INSTRUCTIONS AVANT UTILISATION, S'Y CONFORMER ET LES GARDER COMME RÉFÉRENCE.

- Assemblage par un adulte requis. Nécessite un tournevis cruciforme (non fourni).
- Ne jamais monter/démonter quand Bébé est sur le tapis.
- Ne modifiez ce produit en aucun cas.
- Ne laissez jamais des enfants sans surveillance.
- Ne laissez pas Bébé jouer avec les arches quand elles ne sont pas attachées au tapis.

#### Informations supplémentaires concernant les piles :

- Nous vous recommandons d'utiliser des piles alcalines qui durent plus longtemps.
- Ne pas mélanger vieilles et nouvelles piles.
- Ne mélangez pas les piles alcalines, standard (carbonezinc) et rechargeables (nickel-cadmium).
- Ne tentez pas de recharger des piles non rechargeables.
- Enlevez les piles rechargeables du produit avant de les recharger.
- Appuyez sans relâcher sur le ventre de l'oiseau pendant deux secondes jusqu'à l'apparition d'un voyant rouge.
- Vous ne pouvez enregistrer que quand le voyant rouge est allumé.
- L'enregistrement s'arrêtera automatiquement au bout de 10 secondes ou en appuyant à nouveau sur le ventre de l'oiseau.
- Mettez le sélecteur de mode sur microphone (enregistrement).
- Appuyez sans relâcher sur le ventre de l'oiseau pendant deux secondes jusqu'à l'apparition d'un voyant rouge.
- Vous ne pouvez enregistrer que quand le voyant rouge est allumé.
- L'enregistrement s'arrêtera automatiquement au bout de 10 secondes ou en appuyant à nouveau sur le ventre de l'oiseau.
- Pendant la lecture de l'enregistrement, des lumières bleues et vertes clignotent en alternance.

- Mettez le sélecteur sur Feedback.
- Appuyez ou tapez sur le ventre de l'oiseau ou voir des lumières clignotant et entendre de la musique.

- Mettez le sélecteur sur Music.
- Vous entendrez une musique continue composée de 8 morceaux, pendant 20 minutes.
- Appuyez sur le bouton pour changer de mélodie.

Français

#### Entretien et Entreposage :

1. Instructions de lavage :



Toys

Mat

2. NE PAS immerger les autres parties du produit dans l'eau.
3. Enlevez les piles si vous n'utilisez pas ou entreposez le produit pour une longue période.

#### Fonctionnement électronique

- **Pour mettre en marche, mettre l'interrupteur sur ON.**

#### Mode enregistrement

- Mettre le sélecteur de mode sur microphone (enregistrement).
- Appuyez sans relâcher sur le ventre de l'oiseau pendant deux secondes jusqu'à l'apparition d'un voyant rouge.
- Vous ne pouvez enregistrer que quand le voyant rouge est allumé.
- L'enregistrement s'arrêtera automatiquement au bout de 10 secondes ou en appuyant à nouveau sur le ventre de l'oiseau.

#### Ecouter un enregistrement

- Mettez le sélecteur sur Play.
- Appuyez ou tapez sur le ventre de l'oiseau pour entendre l'enregistrement.
- Pendant la lecture de l'enregistrement, des lumières bleues et vertes clignotent en alternance.

#### Mode Feedback

- Mettez le sélecteur sur Feedback.
- Appuyez ou tapez sur le ventre de l'oiseau ou voir des lumières clignotant et entendre de la musique.

#### Mode musique

- Mettez le sélecteur sur Music.
- Vous entendrez une musique continue composée de 8 morceaux, pendant 20 minutes.
- Appuyez sur le bouton pour changer de mélodie.

Deutsch

## Dynamic Gymini™

### GEBRAUCHSANLEITUNG

LESEN SIE DIESE ANWEISUNGEN VOR GEBRAUCH, BEFOLGEN SIE DIESE UND BEWAHREN SIE SIE SORGFÄLTIG AUF.

- Der Zusammenbau ist durch einen Erwachsenen vorzunehmen. Für den Aufbau ist ein Kreuzschlitzschraubenzieher erforderlich (nicht im Lieferumfang enthalten).
- Niemals zusammenbauen / auseinandernehmen, während sich das Baby auf der Matte befindet. Führen Sie diese Handlungen stets in sicherer Entfernung zum Baby aus.
- Vermeiden Sie es, dieses Produkt in irgendeiner Form umzubauen oder zu verändern.
- Lassen Sie Ihr Kind niemals unbeaufsichtigt.
- Lassen Sie das Baby auf keinen Fall mit dem Rundbögen spielen, wenn diese nicht an der Matte befestigt sind.

#### Sonstige Batterieinformation:

- Wir empfehlen Alkalibatterien für eine längere Batteriehaltbarkeit.
- Kombinieren Sie keine alten Batterien mit neuen.
- Kombinieren Sie keine Alkali-, Standard- (Kohlentstoff-Zink) oder wiederaufladbaren (Nickel-Kadmium) Batterien.
- Nicht wiederaufladbare Batterien dürfen nicht nachgeladen werden.
- Wiederaufladbare Batterien dürfen nicht nachgeladen werden.
- Eine Aufladung cessará automatisch após 10 segundos se a barriga do pássaro for pressionada de novo.
- Wiederaufladbare Batterien müssen vor dem Nachladen aus dem Spielzeug entfernt werden.
- Batterien müssen entsprechend der korrekten Polarität äquivalenten Typs.
- Batterien müssen entsprechend der korrekten Polarität eingesetzt werden.
- Die Versorgungsanschlüsse dürfen nicht kurzgeschlossen werden.
- Überprüfen Sie, ob alle Kontaktflächen sauber und glänzend sind, bevor Sie die Batterien einlegen.
- Verbrauchte Batterien müssen aus dem Spielzeug entfernt werden.
- Verbrennen Sie Batterien niemals! Entsorgen Sie diese auf angemessene und sichere Weise.
- Legen Sie neue Batterien ein die und testen Sie die Funktion noch einmal, bevor Sie den Kundenservice anrufen.
- Entsorgen Sie das Produkt/Batterien bei einer geeigneten Sammelstelle.
- 3 AAA Batterien verwenden (1.5 v Typ LR3). Nicht inbegriffen.

Deutsch

#### Reinigung und Aufbewahrung:

1. Waschanleitung:

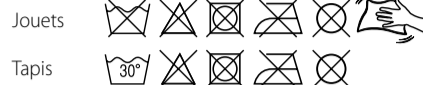

Spielzeug

Matte

2. KEINE anderen Teile des Produkts in Wasser eintauchen.
3. Entfernen Sie die Batterien für eine längerfristige Lagerung oder Nichtbenutzung.

#### Die Elektronik bedienen

- **Für die Bedienung den Schalter in den On-Modus drehen.**

#### Aufnahmemodus

- Den Modusschalter auf das Mikrofon (Aufnahme) stellen.
- Drücken oder Antippen des Vogelbauchs und halten, bis ein rotes Licht erscheint.
- Sie können ur aufnehmen, wenn das rote Licht erscheint.
- Die Aufnahme hält automatisch nach 10 Sekunden an oder wenn der Vogelbauch erneut gedrückt wird.

#### Eine Aufnahme anhören

- Den Modusschalter auf Play stellen.
- Drücken oder Antippen des Vogelbauchs spielt die Aufnahme ab.
- Während des Anhörens der Aufnahme erscheint abwechselnd ein blaues und grünes Licht.

#### Feedback-Modus

- Den Modusschalter auf Feedback stellen.
- Durch Drücken oder Antippen des Vogelbauchs, um Reaktionen von wechselnden Lichtern und Musi zu erhalten.

#### Musikmodus

- Den Modusschalter auf Music stellen.
- Kontinuierliche Musikwiedergabe von 8 verschiedenen Melodien in einer Schleife spielt 20 Minuten lang.
- Durch Drücken des Knopfes ändert sich die Melodie.

Nederlands

## Dynamic Gymini™

### INSTRUCTIES

LEES EERST DE GEBRUIKSAANWIJZING EN VOLG DEZE OP. BEWAAR DEZE OM LATER TE KUNNEN RAADPLEGEN.

- Te monteren door een volwassene. kruisop schroevendraaier nodig (niet inbegrepen).
- Nooit in elkaar zetten / afbreken terwijl de baby zich op de mat bevindt: Voer deze handelingen altijd uit wanneer de baby er niet bij is.
- Verander dit product op geen enkele manier.
- Laat uw kinderen geen enkel moment zonder toezicht.
- Laat uw baby niet met de bogen spelen als ze niet aan de speelmat bevestigd zijn.

#### Overige informatie over de batterij:

- Wij adviseren alkaline batterijen omdat deze een lange levensduur hebben.
- Gebruik geen oude en nieuwe batterijen door elkaar.
- Gebruik geen alkalische, standaard (carbonzink) of oplaadbare (nikkel-cadmium) batterijen door elkaar.
- Probeer geen batterijen op te laden die niet voor opladen geschikt zijn.
- Oplaadbare batterijen moeten voor het opladen uit het speelgoed verwijderd worden.
- Oplaadbare batterijen mogen alleen onder toezicht van een volwassene opgeladen worden.
- Gebruik alleen batterijen van hetzelfde of gelijkwaardige soort.
- Zorg ervoor dat er geen n kortsluiting ontstaat bij de toevoerterminals.
- Controleer of de contactoppervlakken schoon zijn voordat u de batterijen plaatst.
- Opgebruikte batterijen moeten uit het speelgoed verwijderd worden.
- Verbrand de batterijen niet. Lever de batterijen in bij uw dichtstbijzijnde inleverpunt.
- Werkt het product niet? Plaats nieuwe batterijen en probeer opnieuw. Werkt het product nog niet? Neem dan contact op met onze klantenservice.
- Lever het product na einde levensduur in bij de milieustraat in uw gemeente
- Gebruik 3 AAA-batterijen (1,5 V type LR3). Niet inbegrepen.

#### Schoonmaken en bewaren:

1. Wasinstructies:



Speelgoed

Mat

2. Dompel GEEN andere delen van het product in water.
3. Verwijder de batterijen in geval van langdurig opbergen of ongebruik.

#### Die Elektronik bedienen

- **Für die Bedienung den Schalter in den On-Modus drehen.**

#### Aufnahmemodus

- Den Modusschalter auf das Mikrofon (Aufnahme) stellen.
- Den Vogelbauch zwei Sekunden lang drücken und halten, bis ein rotes Licht erscheint.
- Sie können ur aufnehmen, wenn das rote Licht erscheint.
- Die Aufnahme hält automatisch nach 10 Sekunden an oder wenn der Vogelbauch erneut gedrückt wird.

#### Eine Aufnahme anhören

- Den Modusschalter auf Play stellen.
- Drücken oder Antippen des Vogelbauchs spielt die Aufnahme ab.
- Während des Anhörens der Aufnahme erscheint abwechselnd ein blaues und grünes Licht.

#### Feedback-Modus

- Den Modusschalter auf Feedback stellen.
- Durch Drücken oder Antippen des Vogelbauchs, um Reaktionen von wechselnden Lichtern und Musi zu erhalten.

#### Musikmodus

- Den Modusschalter auf Music stellen.
- Kontinuierliche Musikwiedergabe von 8 verschiedenen Melodien in einer Schleife spielt 20 Minuten lang.
- Durch Drücken des Knopfes ändert sich die Melodie.

Español

## Dynamic Gymini™

### GUÍA DE INSTRUCCIONES

LEER LAS INSTRUCCIONES ANTES DE LA UTILIZACIÓN, SEGUIRLAS Y CONSERVARLAS COMO REFERENCIA.

- Se requiere ensamblaje por un adulto. Se requiere un destornillador Philips (no incluido).
- Nunca arme ni desarme cuando el bebé se encuentra sobre la manta. Realice estas acciones únicamente cuando el bebé está lejos.
- No cambie ni altere este producto.
- No deje a sus niños sin atención en ningún momento.
- No permita que el bebé juegue con los arcos cuando no están fijados a la cobija.

#### Más informaciones sobre baterías:

- Recomendamos el uso de baterías alcalinas para una mayor duración.
- No mezclar baterías nuevas y viejas.
- No mezclar baterías alcalinas, estándar (carbonozinc) o recargables (níquel-cadmio).
- Las baterías no recargables no deben ser recargadas.
- Las pilas recargables tienen que extraerse del juguete antes de cargarlas.
- Las pilas recargables sólo deben cargarse bajo la supervisión de un adulto.
- Usar sólo baterías del tipo recomendado o equivalentes.
- Las pilas deben insertarse con la polaridad correcta.
- Las terminales de alimentación no deben cortocircuitarse.
- Compruebe que todas las superficies de contacto estén limpias y claras antes de instalar las baterías.
- Las pilas gastadas deben extraerse del producto.
- No quemar baterías. Desechar las baterías de manera segura y adecuada.
- Instale baterías nuevas y reinente si funcionan antes de llamar al Servicio del Cliente de electrónica.
- Al final de su vida útil, llevar el producto/pilas a un punto de recogida apropiado.
- Utiliza 3 AAA (1.5 v tipo LR3). No incluidas.

#### Limpeza y almacenamiento:

1. Instrucciones de lavado:

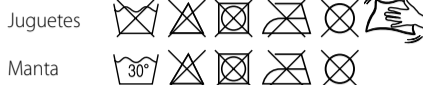

Juguetes

Manta

2. NO submerja otras partes del productos en agua.
3. Extraiga las pilas si no lo utiliza o lo guardará durante mucho tiempo.

#### Utilizar la electrónica

- **Para utilizarla girar el interruptor al modo ON.**

#### Modo grabación

- Mover el selector de modo al microfono (grabación).
- Presionar la barriga del pájaro y mantenerlo presionado durante dos segundo hasta cuando aparezca una luz roja.
- Solo se puede grabar cuando aparece la luz roja.
- La grabación se detiene automáticamente después de 10 segundos o volviendo a presionar la barriga del pájaro.

#### Escuchar una grabación

- Mover el selector de modo a Play.
- Se reproduce la grabación presionando o pulsando la barriga del pájaro.
- Mientras se escucha una grabación, aparece una luz alternante en azul y verde.

#### Modo realimentación

- Mover el selector de modo a Feedback.
- Se recibe una realimentación de luces y música alternantes presionando o pulsando la barriga del pájaro.

#### Modo música

- Move the mode switch to Music.
- Música continua con 8 melodías diferentes en lazo que sigue sonando durante 20 minutos.
- Se cambia la melodía al presionar el botón.

Italiano

## Dynamic Gymini™

### MANUALE D'ISTRUZIONI

LEGGERE LE ISTRUZIONI PRIMA DELL'USO, ATTENERSI AD ESSE E CONSERVARLE PER RIFERIMENTO FUTURO.

- Richiesto assemblaggio da parte di un adulto. È necessario un cacciavite a stella (non incluso).
- Non assemblare / smontare quando il bambino è sul tappetino. Eseguire sempre queste operazioni lontano dal bambino.
- Non modificare o alterare questo prodotto in alcun modo.
- Non lasciare mai il bambino senza sorveglianza.
- Non consentire al bambino di giocare con gli archi quando questi non sono agganciati al tappetino.

#### Altre informazioni sulle batterie:

- Raccomandiamo l'utilizzo di pile alcaline per una maggiore durata.
- Separare sempre le batterie usate da quelle nuove.
- Tenere separati i diversi tipi di batterie: alcaline, standard (zinco-carbone) e ricaricabili (niche-cadmio).
- Le batterie non ricaricabili non si devono mai ricaricare.
- Le pile ricaricabili devono essere rimosse dal prodotto prima di essere ricaricate.
- Le pile ricaricabili devono essere ricaricate solo sotto la sorveglianza di un adulto.
- Usare batterie di un solo tipo o di tipi equivalenti raccomandati.
- Le pile devono essere inserite secondo la corretta polarità.
- Non mandare i contatti in cortocircuito.
- Verificare che tutte le superfici di contatto siano ben pulite prima di inserire le pile.
- Le pile scariche devono essere rimosse dal prodotto.
- Non bruciare le batterie. Per disfarsene, seguire le apposite modalità.
- Inserire pile nuove e riprovare ad azionare il prodotto prima di chiamare l'assistenza clienti per problemi di elettronica.
- Al termine del ciclo di vita del prodotto/Batteria, smaltirlo presso un centro di raccolta appropriato.
- Utilizzare pile 3 AAA (1,5 v tipo LR3). Non incluse.

#### Manutenzione e conservazione:

1. Istruzioni per il lavaggio:

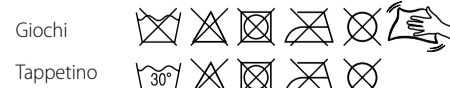

Giochi

Tappetino

2. NON immergere in acqua altre parti del prodotto.
3. Rimuovere le pile se si ripone per un lungo periodo o non viene utilizzato per molto tempo.

#### Attivazione della funzione elettronica

- **Per attivare, spostare l'interruttore sulla posizione ON.**

#### Modalità di registrazione

- Spostare l'interruttore delle modalità sul microfono (registrazione).
- Tenere premuta la pancia dell'uccellino per due secondi finché appare una luce rossa.
- Si può registrare solo quando appare la luce rossa.
- La registrazione si fermerà automaticamente dopo 10 secondi o premendo nuovamente la pancia dell'uccellino.

#### Ascoltare una registrazione

- Spostare l'interruttore delle modalità su Play.
- Premendo la pancia dell'uccellino o darle un colpoetto si attiva la riproduzione della registrazione.
- Durante l'ascolto della registrazione, lampeggerà una luce alternata blu e verde.

#### Modalità di feedback

- Spostare l'interruttore delle modalità su Feedback.
- Premere la pancia dell'uccellino o darle un colpoetto per ricevere un feedback alternato di luci e musica.

#### Modalità musica

- Spostare l'interruttore delle modalità su Musica.
- Una musica con 8 melodie diverse suonerà continuamente per 20 minuti.
- Premere il pulsante per cambiare melodia.

Voor klantenservice informatie kunt u terecht op onze website: [www.tinylove.com](http://www.tinylove.com)

Für Informationen zu unserem Kundenservice besuchen Sie bitte unsere Website: [www.tinylove.com](http://www.tinylove.com)

Per informazioni sull'assistenza clienti, visitare il nostro sito web: [www.tinylove.com](http://www.tinylove.com)

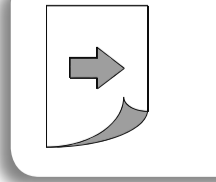

## Dynamic Gymini™

### KÄYTTÖOHJEET

LUE KÄYTTÖOHJEET ENNEN KÄYTTÖÄ JA NOUDATA NIITÄ. SÄILYTÄ OHJEET VASTAISUUDEN VARALLE.

- Aikuisen koottava. Ristipääräuvimeisellä tarpeen (ei toimiteta).
- Älä koskaan kosketa tai pura osia, kun vauva on matolla.
- Suorita nämä toimet, kun vauva ei ole läheillä.
- Älä muuntele tai muuta tätä tuotetta millään tavalla.
- Älä jätä lastasi hetkeksikään ilman valvontaa.
- Älä anna lapsesi leikkiä kaarilla silloin kun ne eivät ole mattoon kiinnitettyinä.

### Lisätietoja paristoista:

- Suosittelemme alkaliparistoja vuoksi pidetään akun käyttöikä.
- Vanhvoja ja uusia paristoja ei saa käyttää yhdessä.
- Älä käytä samanaikaisesti eri tyyppisiä paristoja – Älä sekoita keskenään alkali-, standardi- (hiili-sinkkiparisto) tai uudelleenladatavia (nikkelikadmium) paristoja.
- Ei-ladattavia paristoja ei saa ladata uudelleen.
- Uudelleenladatavien paristojen lataamisen saa tehdä vain aikuisten valvonnassa.
- Uudelleenladatavien paristojen lataamisen saa tehdä vain aikuisten valvonnassa.
- Käytä vain suositettuja tai vastaaventyyppisiä paristoja.
- Paristot on tyhennettävä sisään niin, että navat tulevat oikein päin.
- Pariston napoja ei saa lykellä oikosulkuun.
- Varmista, että kaikki kosketuspinnat ovat puhtaat ja paljasti ennen kuin asetat paristot.
- Loppuun kuluneet paristot on poistettava lelusta.
- Paristoja ei saa hävittää polttamalla. Hävitä paristot turvallisesti paikallisten ohjeiden mukaan.
- Asenna uudet paristot ja testata toimivuutta uudelleen ennen yhteydenottoa asiakaspalveluun.
- Kun tuotteet/akut ovat tyhjiä, ne on hävitettävä kierrätykseskukseen.
- Käytä 3 AAA-paristoa (1,5 V tyyppi LR3). Ei sisälly.

### Puhdistus ja Säilytys:

#### 1. Pesuohjeet:



Lelu



Oili

- Muut tuotteiden osat EIVÄT upota veteen.
- Paristot on tyhennettävä sisään niin, että navat tulevat oikein päin.

### Käytä elektronisen toiminnon

#### 🔌 Ota tila kytkemällä toiminto.

#### 🔊 Äänentallennustilassa

- Paina linnun vatsaan kaksi sekuntia, kunnes punainen valo syttyy.
- Voit tallentaa vain, kun punainen valo palaa.
- Tallennus päättyy automaattisesti 10 sekunnin kuluttua tai kun painat linnun vatsaan uudelleen.

#### ▶ Kuunteleminen tallennus

- Siirrä mode-painike pelata.
- Paina linnun vatsaa aloittaa tallennuksen.
- Kun kuuntelee nauhoituksen, sytty sinisenä ja vihreänä.

#### 🗣️ Palaute tila

- Siirrä mode-painiketta palautetta.
- Paina linnun vatsaan saadakseen palautetta viikkuvia valoja ja musiikkia.

#### 🎵 Musiikin ominaisuus

- Siirrä mode-painike musiikkia.
- Jatkuvaa toisto jopa kahdeksan eri kappaletta 20 minuuttia aikaa.
- Painamalla näppäintä muuttaa laulun.

Lisätietoja asiakaspalvelusta sivuiltamme: [www.tinylove.com](http://www.tinylove.com)

## Dynamic Gymini™

### INSTRUKTIONSGUIDE

LÄS ANVISNINGARNA FÖRE ANVÄNDNINGEN, FÖLJ DEM OCH SPARA DEM FÖR FRAMTIDA BRUK.

- Montering av en vuxen krävs. Kräver en Phillips skruvmejsel (ingår ej).
- Montera eller plocka aldrig isär när din baby ligger på mattan. Utför alltid dessa åtgärder på avstånd från din baby.
- Justera eller ändra inte på något sätt denna produkt.
- Lämnna aldrig dina barn utan uppsyn.
- Tillåt inte din baby leka med bågarna när de är lösgjordade från täcket.

### Annan information om batterier:

- Vi rekommenderar alkaliska batterier för längre batteritid.
- Blanda inte nya och gamla batterier.
- Blanda inte alkaliska, standard-, (karbonzink) eller uppladdningsbara (nikkel-kadmium) batterier.
- Ikke uppladdningsbara batterier får inte laddas om.
- Uppladdningsbara batterier skall avlägsnas från leksaken innan de laddas.
- Endast vuxna personer får ladda laddningsbara batterier.
- Använd endast rekommenderade eller likvärdiga batterier.
- Batterierna ska sättas in med rätt polaritet.
- Tillförsel terminalen får inte kortslutas.
- Kontrollera att alla kontaktytor är rena och blanka innan du installerar batterier.
- Urladdade batterier skall avlägsnas från leksaken.
- Bränn inte batterierna. Gör dig av med tomma batterier på ett säkert sätt.
- Sätt i nya batterier och försök igen innan du ringer Kundtjänst för elektronik.
- I slutet av sin livslängd, kassera produkten/batterierna på ett lämpligt insamlingsställe.
- Använd 3 AAA-batterier (1,5 V typ LR3). Ingår ej.

### Rengöring och förvaring:

- Varningsinstruktioner:

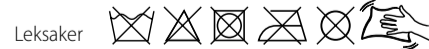

Leksaker

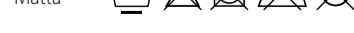

Matta

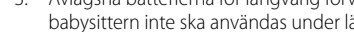

- Doppa INTE andra delar av produkten i vatten.
- Avlägsna batterierna för långvarig förvaring eller om babysittaren inte ska användas under längre perioder.

För kundserviceinformation besök vår hemsida: [www.tinylove.com](http://www.tinylove.com)

## Dynamic Gymini™

### BETWJENINGSVEJLEDNING

LÆS BRUGSANVISNINGEN FØR BRUG, FØLG DEN OG GEM DEN TIL SENERE BRUG.

- Samling skal foretages af en voksen. Stjerneskruttrækker nødvendig (medfølger ikke).
- Foretag aldrig samling/adskillelse, når babyen befinder sig på matten. Udfør altid disse handlinger på afstand af babyen.
- Foretag ikke ændringer eller modifikationer af dette produkt på nogen måde.
- Efterlad aldrig barnet uden opsyn.
- Lad ikke babyen lege med buerne, når de ikke er fastgjort til tæppet.

### Øvrige batterioplysninger:

- Vi anbefaler brug af alkaliebatterier af hensyn til længere batterilevetid.
- Bland ikke nye og gamle batterier.
- Bland ikke almindelige alkaliebatterier med genopladelige batterier (NiCD-batterier).
- Ikke-genopladelige batterier må ikke genoplades.
- Genopladelige batterier skal fjernes fra produktet før opladning.
- Genopladelige batterier må kun genoplades under opsyn af voksne.
- Benytt kun batterier af samme eller lignende type som anbefalet.
- Batterierna ska sättas in med rätt polaritet.
- Forsyningsterminalerne må ikke kortsluttes.
- Kontroller, at alle kontaktflexer er rene og blottede, før batterierne isættes.
- Afladte batterier skal fjernes fra produktet.
- Batterier må ikke afbrændes. Kasser batterier på en sikker og passende facon.
- Isæt nye batterier, og afprøv funktionaliteten igen, før du ringer til kundeservice for brugerelektronik.
- Når produktet/batterierna er udjnet, skal de kasseres på et genbrugscenter.
- Brug 3 AAA-batterier (1,5 V type LR3). Medfølger ikke.

Der findes oplysninger om kundeservice på vores websted: [www.tinylove.com](http://www.tinylove.com)

## Dynamic Gymini™

### BRUKSANVISNING

LÆS BRUKSANVISNINGENE FØR BRUK, FØLG DEM OG TA VARE PÅ DEM.

- Montering av voksen påkrevd. Bruk en stjerneskruttrækker (ikke inkludert).
- Må ikke settes/legges sammen når babyen ligger på matten. Utfør alltid disse handlingene vekki fra babyen.
- Dette produktet må ikke på noen måte modifiseres eller endres.
- Forlat aldri barnet uten tilsyn.
- Ikke la barnet leke med buene når de ikke er festet til matten.

### Annen batteri informasjon:

- Vi anbefaler alkaliske batterier for lengre batterilevetid.
- Vårlige batterier må ikke gjenoplades.
- Ikke bland alkaliske, vanlige (karbon-sink) eller gjenoppladbare (nikkel-kadmium) batterier.
- Oppladbare batterier må fjernes fra mobilen for gjenoppladning.
- Gjenoppladbare batterier må fjernes fra innretningen for gjenoppladning.
- Gjenoppladbare batterier må bare opplades under overoppsyn av en voksen person.
- Bruk kun batterier av samme eller tilsvarende type som anbefalt.
- Batterierna må lades i riktig pol-retning.
- Batterierna kan lekke væske som kan være skadelig for babyen din og produktet. Vi anbefaler derfor på det sterkeste kun å bruke høykvalitet, alkaliske (tørre) batterier.
- Sjekk at alle kontakflatene er rene og blanke før du installerer batteriene.
- Ubrukte batterier må fjernes fra innretningen.
- Bruk kun batterier av samme eller tilsvarende type som anbefalt.
- Sett inn nye batterier og restart før du ringer den elektroniske kundeservicen.
- Når innretningen / batteriene ikke kan brukes lengre må de innleveres til resirkulering på et egnet sted.
- Brug 3 AAA batterier (1.5 v type LR3).Ikke inkludert.

### Rengøring og opbevaring:

- Vaskeanvisninger:



Legetøj



Mätte

- Øvrige produktdele MÅ IKKE nedsænkes i vand.
- Fjern batterierne, hvis produktet enten skal opbevares eller tages ud af drift igennem længere tid.

### Brug af den elektroniske funktion

#### 🔌 Aktiver tilstanden ved at tænde for funktionen.

#### 🔊 Optagetilstand

- Flyt tilstandsknappen til mikrofon (optagelse).
- Tryk på fuglens mave i to sekunder, indtil et rødt lys tændes.
- Du kan kun optage, når det røde lys er tændt.
- Optagelsen stopper automatisk efter 10 sekunder, eller når du trykker på fuglens mave igen.

#### ▶ Lytte til en optagelse

- Flyt tilstandsknappen til afspil.
- Tryk på fuglens mave for at påbegynde optagelsen.
- Når du lytter til optagelsen, lyser indikatorerne skiftevis blå og grønt.

#### 🗣️ Feedbacktilstand

- Flyt tilstandsknappen til feedback.
- Tryk på fuglens mave for at modtage feedback fra blinkende lys og musik.

#### 🎵 Musiktilstand

- Flyt tilstandsknappen til musik.
- Kontinuerlig afspilning af op til otte forskellige sange i 20 minutter påbegyndes.
- Tryk på knappen for at skifte sang.

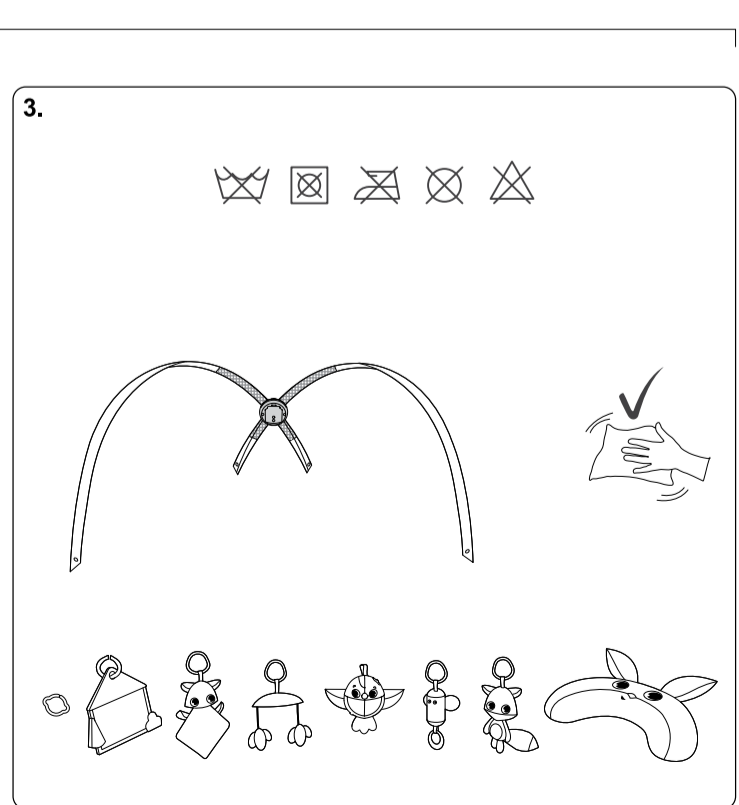
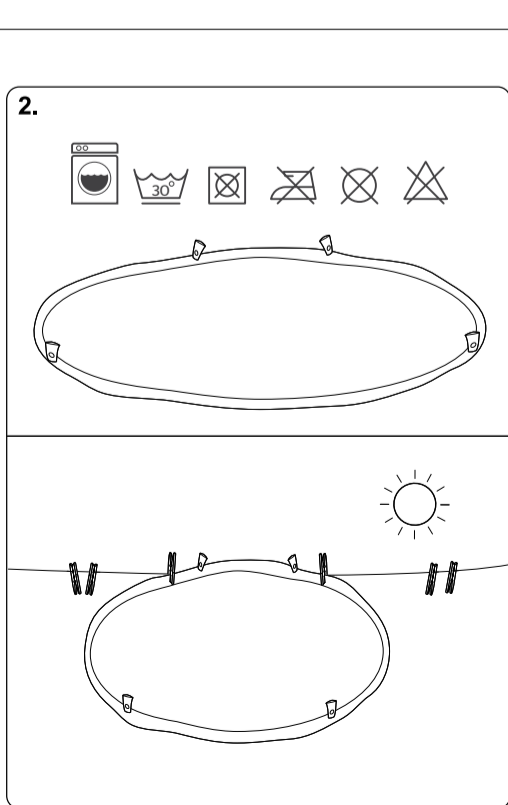
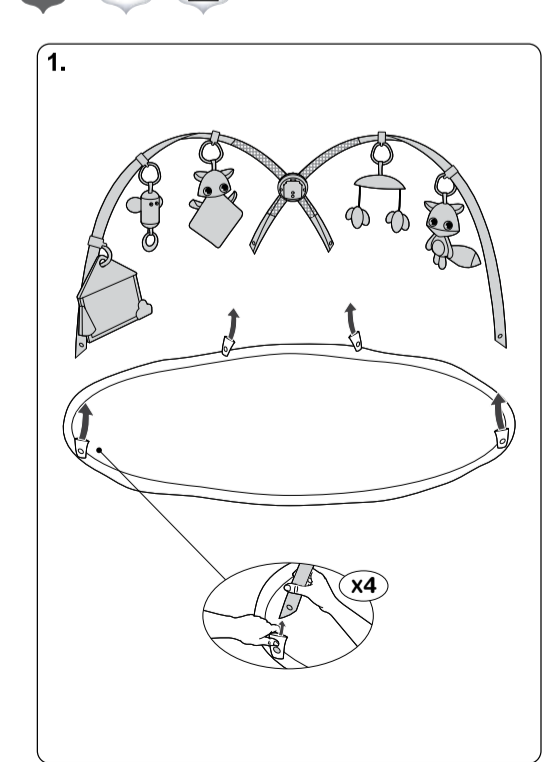
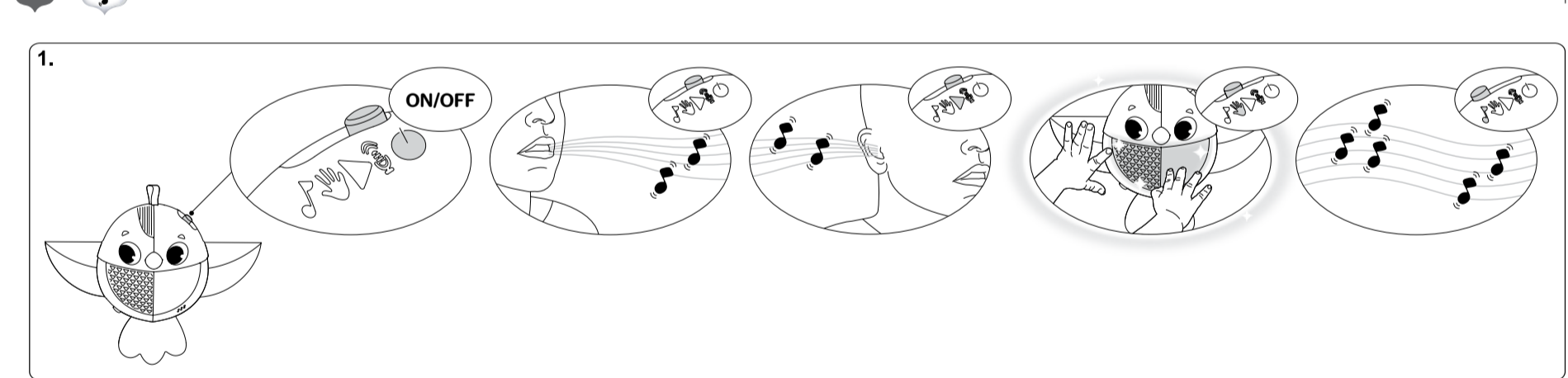
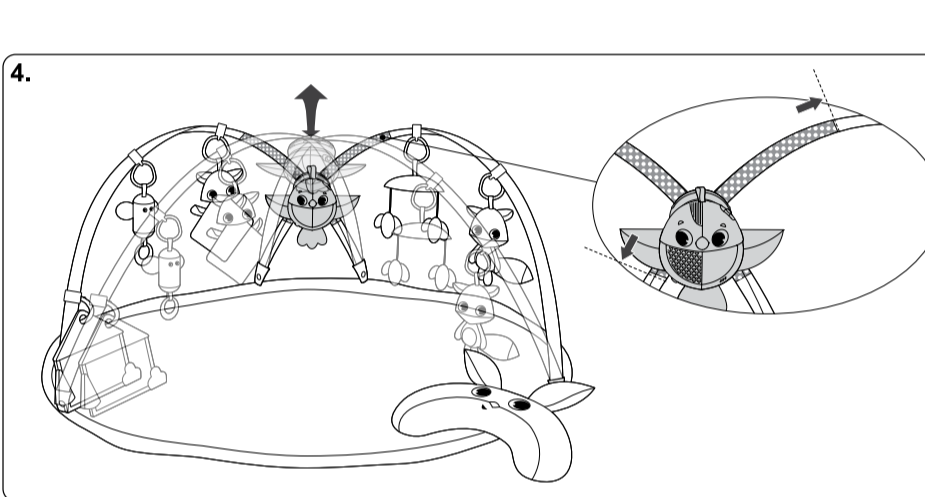
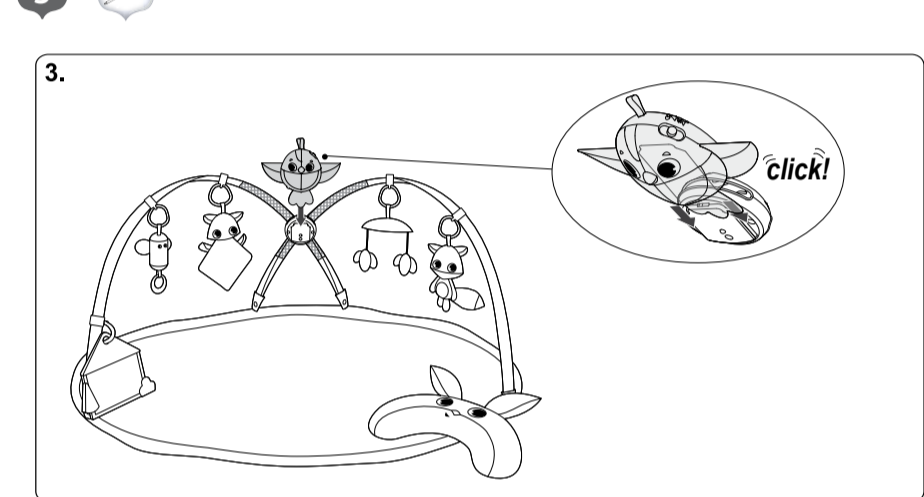
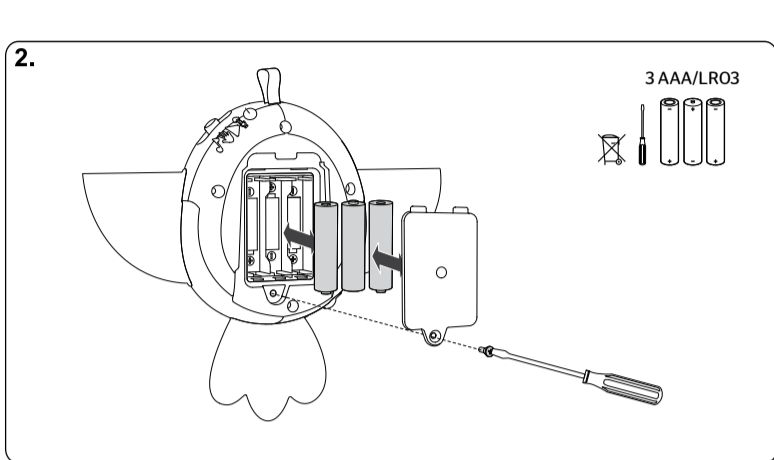
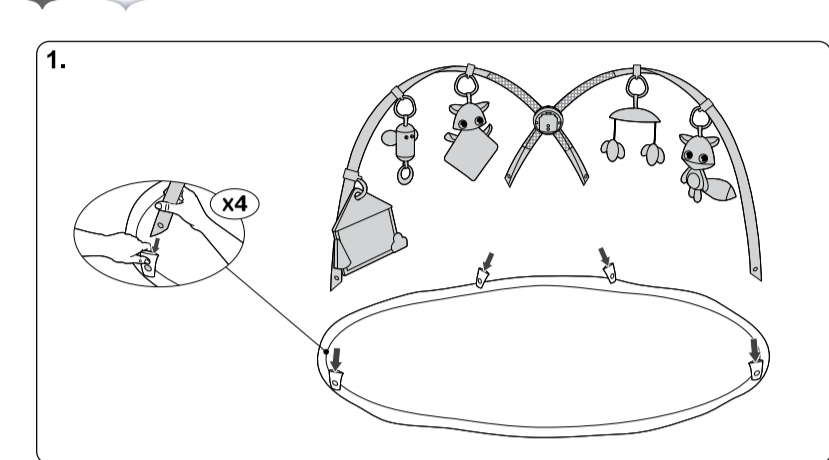
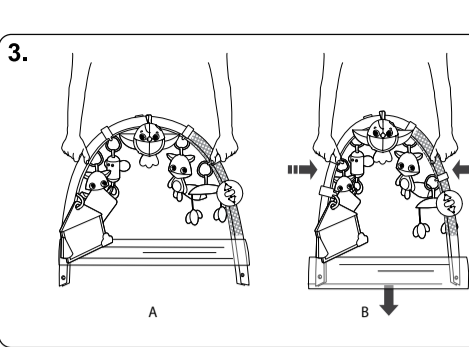
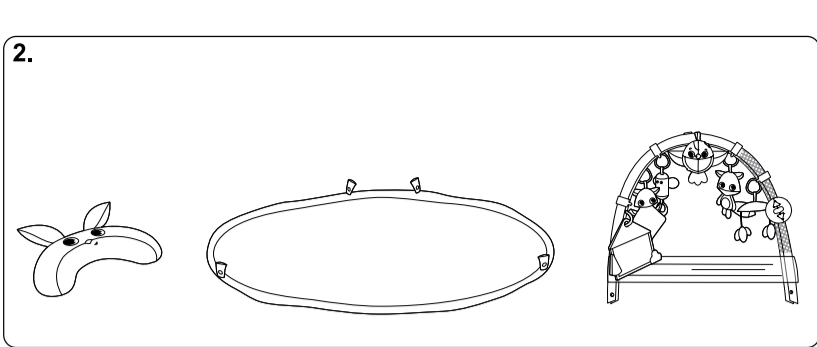
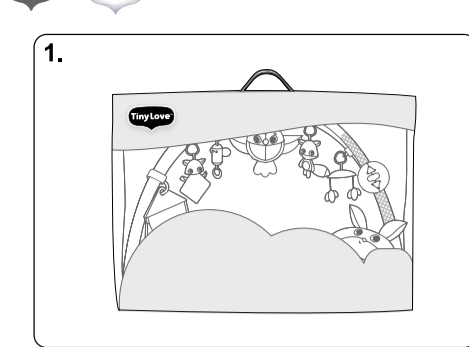

För kundservice informasjon vennligst besök vår hjemmeside: [www.tinylove.com](http://www.tinylove.com)