

VEVOR

Affordable. Reliable. Home Improvement.

INDUSTRIAL CONCRETE SPRAYER

MODEL: 21014S / 21014ST / 21018ST

VEVOR

Affordable. Reliable. Home Improvement.

INDUSTRIAL CONCRETE SPRAYER

MODEL: 21014S / 21014ST / 21018ST



This is the original instruction, please read all manual instructions carefully before operating. VEVOR reserves a clear interpretation of our user manual. The appearance of the product shall be subject to the product you received. Please forgive us that we won't inform you again if there are any technology or software updates on our product.

SAFETY INSTRUCTIONS













WARNING:











- Improper use or failure to follow instructions may result in explosive failure, causing serious eye or other injuries.
- To ensure safe use of this product, read and follow all instructions.
- Do not leave a pressurized sprayer exposed to sunlight.
- Heat can cause pressure buildup, potentially leading to an explosion.
- Do not store or leave solution in the tank after use.
- When using the sprayer, always wear safety goggles, gloves, a long-sleeved shirt, long pants, and full-foot protection.
- Never use any tool to remove the pump if there is pressure in the sprayer.
- Never position your face or body over the tank while pumping or releasing the pump to avoid injury from ejected pump parts or solution.
- Only pressurize the sprayer with the original pump.
- Do not attempt to modify this sprayer.
- Replace parts only with original manufacturer parts.
- Never spray flammable, caustic, acidic, chlorine, bleach, or other corrosive solutions or chemicals that produce heat, pressure, or gas.
- Always read and follow the chemical manufacturer's instructions before use, as some chemicals may be hazardous when used with this sprayer.

SAVE THESE INSTRUCTIONS!

PARTS LIST

Main body

A	 <p>Tank X 1</p>	B	 <p>Pump Assembly X 1</p>
C	 <p>Spray wand X 1</p>	D	 <p>Spray gun X 1</p>
E	 <p>Long hose X 1 PVC</p>	F	 <p>Seal ring X 1 ϕ 46.6X3.5mm</p>
G	 <p>Seal ring X 1 ϕ 104.6X5.7mm</p>	H	 <p>Nozzle (fan) X 1</p>
I	 <p>Nozzle (adjustable) X 1</p>	J	 <p>Spanner X 1</p>
K	 <p>Check valve X 1</p>	L	 <p>Seal ring X 3 ϕ 10.2X2.4</p>

M	 <p>Seal ring X 1 φ 11.2X2.4</p>	N	 <p>Seal ring X 5 Φ5.5X1.9</p>
O	 <p>Split cotter X 1</p>	P	 <p>Short hose X 1 EPDM</p>
Cart part			
Q	 <p>Frame X 1</p>	R	 <p>Cart handle X 1</p>
S	 <p>Wheel X 2</p>	T	 <p>Bolt X 1</p>
U	 <p>Wing Nut X 1</p>	V	 <p>Nut X 2</p>

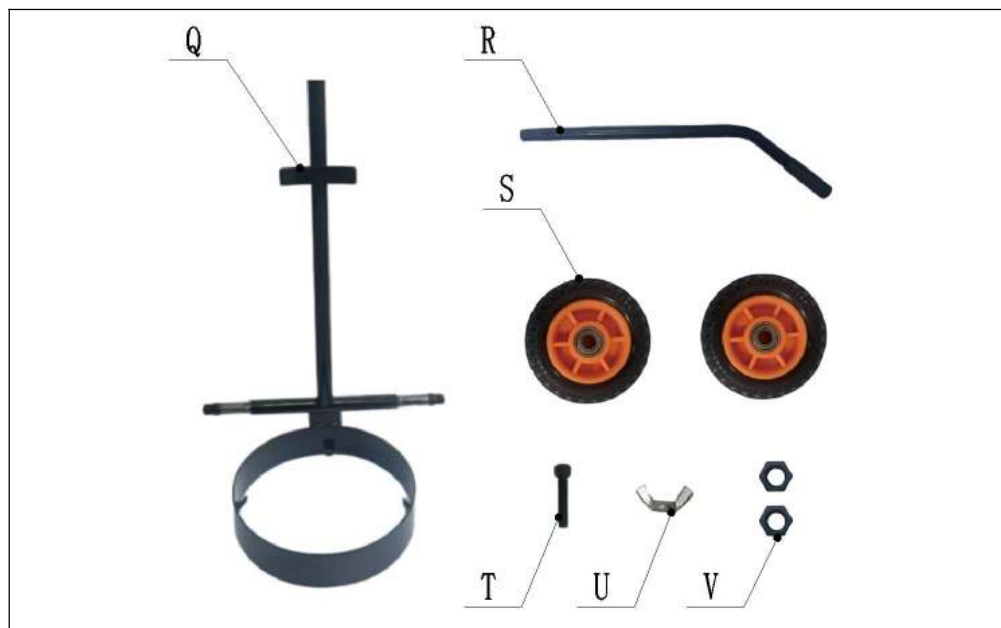

MAIN BODY ASSEMBLY STEP

STEP 01: HOSE TO TANK

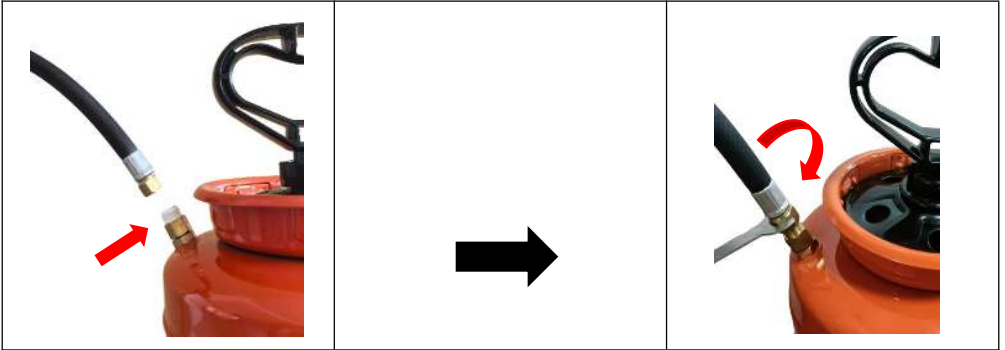

Wrap the seal tape around the brass screw 1~2 times , then attach the hose by screwing the swivel nut clockwise . Refer to the "Pre-Use Check" before using.

STEP 02: ASSEMBLE SPRAY GUN

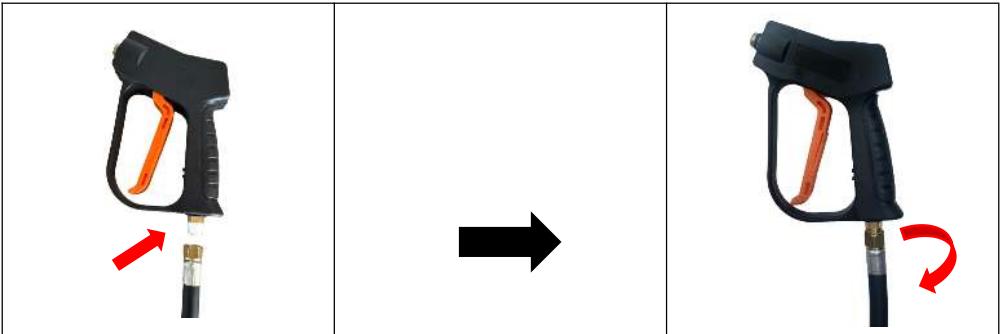

Wrap the seal tape around the brass screw 1~2 times , then insert the switch handle into the hose, then screw the nut tightly.

STEP 03: ASSEMBLE THE LANCE

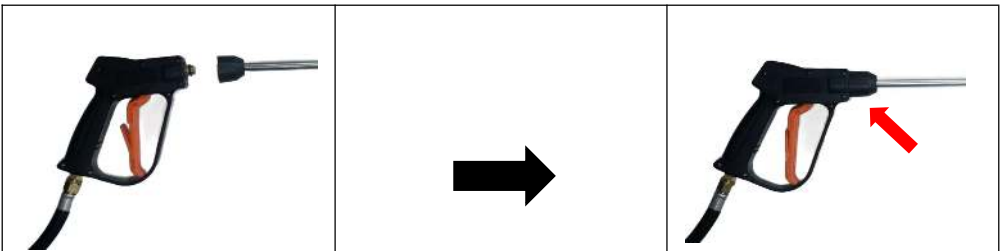

Insert the lance into the switch handle, then screw the nut tightly.

STEP 04: ASSEMBLE NOZZLE

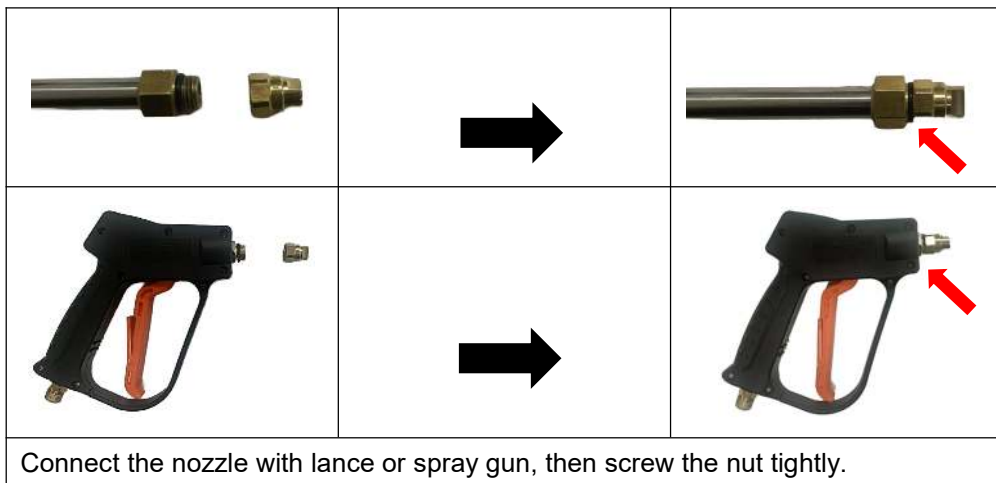

CART ASSEMBLY STEP

STEP 01: Remove the protective cover

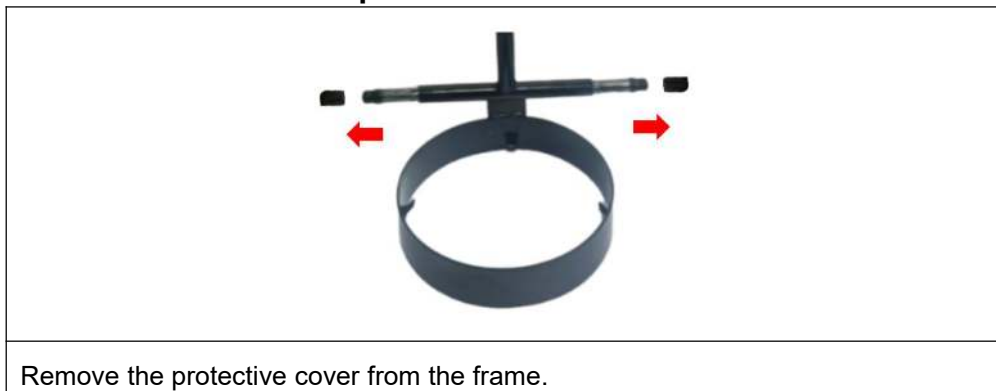

STEP 02: ASSEMBLE CART

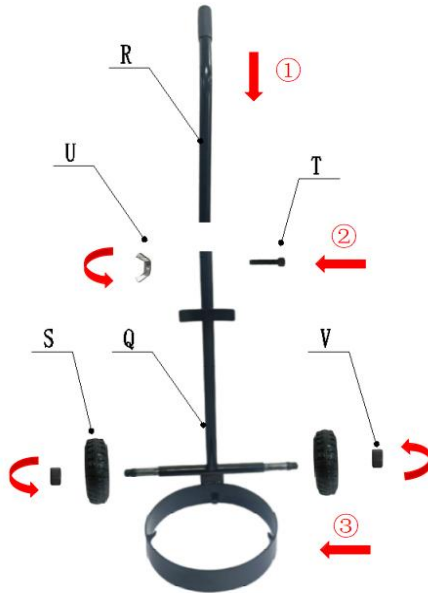

- ① Insert the Cart Handle (R) into the Frame (Q).
- ② Pass the Bolt (T) through the mounting holes of the Cart Handle (R) and Frame (Q), then manually tighten with the Wing Nut (U).
- ③ After installing the Wheels (S) onto the specified axle positions of the Frame (Q), tighten the Nut (V) with the Spanner (J) to an appropriate torque.

STEP 03: FIX THE MAIN BODY ON THE CART.

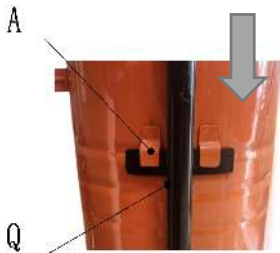

Fix the hook of the main body to the bracket of the cart.

USAGE



Pre-Use Check

- 1) Do: Check tightness of hose nut to be sure hose is securely attached to the tank outlet.
- 2) Do: Inspect hose for deterioration, cracks, softness, or brittleness. If any of these conditions are found, replace hose before using. Replace with original manufacturer's parts only.
- 3) Do: Remove pump (see Filling, Pressurizing and Spraying Instructions), inspect interior and exterior of tank for signs of deterioration of body and bottom. Any sign of deterioration indicates possible tank weakening and could result in explosive bursting under pressure. If any of these signs are found, discard tank immediately and replace. Do not attempt to patch leaks, etc., as this could result in serious injury.
- 4) Do: Follow Filling, Pressurizing and Spraying Instructions, except use water only (Pump plunger 10-20 strokes and inspect for leaks).
- 5) Do: Direct shut-off away from you and open to make sure discharge is not clogged.
- 6) Do: If unit passes this test, release pressure (see Pressure Releasing Instructions), empty tank, and proceed with Filling, Pressurizing and Spraying Instructions.
- 7) Do: Inspect all metal parts including the wand, nozzle and fittings for rust, corrosion and pitting. If any of these conditions are found, replace affected part with original manufacturer's part before using.



Filling

- 1) Do: Turn pump handle counterclockwise and remove pump.
- 2) Do: Prepare spray solution following all directions and safety warnings on chemical label.
- 3) Do: Fill tank to no more than the proper gallon marker. Do NOT: over fill to accommodate pump.
- 4) Do: Check pump to make sure that no grass or dirt is stuck to barrel, Replace pump in tank and tighten securely.

Pressurizing and Spraying

	<p>Lock Position</p> 	
<p>TO LOCK HANDLE: Push handle down to depress coil spring and turn handle 1/4 turn clockwise, then allow handle to raise into lock position.</p>		<p>TO LOCKPUMP: Place pump prongs down into slots in funnel, turn clamp clockwise to furthest position under bottom slot, then turn handle clockwise until tightly locked and sealed in place.</p>

Pressurizing and Spraying



		
<p>TO UNLOCK PUMP: Turn handle counterclockwise until 5-prong clamp is loose. Then rotate clamp counterclockwise to stop and lift out.</p>	<p>TO RELEASE HANDLE: Push down to depress coil spring and turn handle counter clockwise 1/4 turn, then lift handle.</p>	<p>Pump until you feel resistance.</p>

To Release Pressure

1) Do: With pump facing away, turn locked handle counter clockwise until air

- begins to escape. Stop turning handle when you hear air escaping.
 2) Do: Stay away from the sprayer until all air has escaped.

THE USAGE OF HANDLE SWITCH

<p>1. Press and hold the handle to start working, or release it to stop working.</p>	
<p>2. Opening the handle buckle can prevent the risk of accidental triggering. It is recommended to open it after each use.</p>	

SEAL POSITION

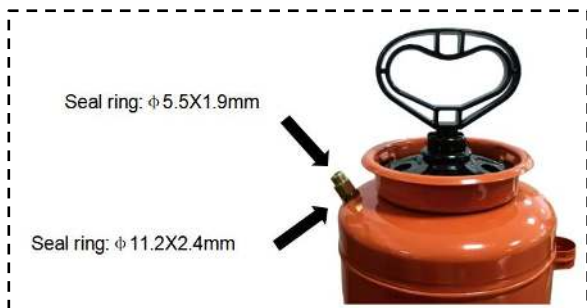
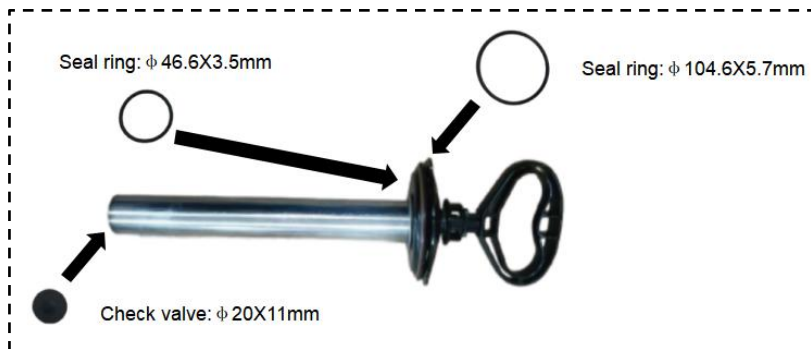

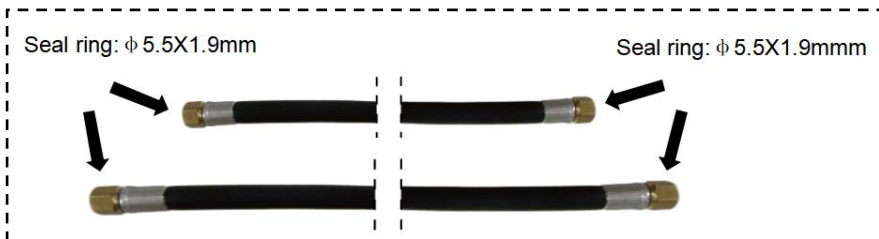

PRODUCT PARAMETER

Model	21014S	21014ST	21018ST
Trolley Included	NO	YES	YES
Capacity	3.5gal	3.5gal	4.5gal
Main Body Dimensions	240×210×680mm	240×210×680mm	240×210×800mm
Working Pressure	25-60 PSI	25-60 PSI	25-60 PSI
weight	5.9kg	9.8kg	10.2kg

CARE AND MAINTENANCE

- 1) Do: After operating the sprayer, remove the working solution from the tank completely and rinse the tank, hose, pump, and spray tube with clean water. Finally, spray with clean water for 3 minutes to eliminate the possibility of a chemical reaction when other chemicals are used in the next spraying. Residues of chemicals can lead to corrosion and other damage to parts of the sprayer especially spraying nozzles, filters, and seals.
- 2) Do: Open shut-off and allow recommended solvent to run through discharge assembly.
- 3) Do: Release pressure (Follow Pressure Release Instructions), remove pump and empty sprayer.
- 4) Do: Store sprayer tank upside down, with pump removed, in a warm dry location.
- 5) Do: Periodically oil pump by dropping 10-12 drops of light oil down pump rod through opening in cover.

Manufacturer: Shanghaimuxinmuyeyouxiangongsi

Address: Shuangchenglu 803nong11hao1602A-1609shi, baoshanqu, shanghai 200000 CN.

Imported to AUS: SIHAO PTY LTD. 1 ROKEVA STREET EASTWOOD NSW 2122 Australia

Imported to USA: Sanven Technology Ltd. Suite 250, 9166 Anaheim Place, Rancho Cucamonga, CA 91730

UK	REP	YH CONSULTING LIMITED. C/O YH Consulting Limited Office 147, Centurion House, London Road, Staines-upon-Thames, Surrey, TW18 4AX
-----------	------------	--

EC	REP	E-CrossStu GmbH Mainzer Landstr.69, 60329 Frankfurt am Main.
-----------	------------	--



VEVOR

Affordable. Reliable. Home Improvement.

INDUSTRIALE CALCESTRUZZO

SPRUZZATORE

MODELLO: 21014S / 21014ST / 21018ST

VEVOR

Affordable. Reliable. Home Improvement.

INDUSTRIAL CONCRETE SPRAYER

MODELLO: 21014S / 21014ST / 21018ST



Queste sono le istruzioni originali, si prega di leggere attentamente tutte le istruzioni del manuale prima dell'uso. VEVOR si riserva la piena interpretazione del proprio manuale utente. L'aspetto del prodotto dipenderà dal prodotto ricevuto. Vi preghiamo di scusarci se non vi informeremo più in caso di aggiornamenti tecnologici o software sul

nostro prodotto.

SAFETY INSTRUCTIONS

AVVERTIMENTO:















- L'uso improprio o la mancata osservanza delle istruzioni possono causare guasti esplosivi, con conseguenti gravi lesioni agli occhi o ad altri organi.
- Per garantire un utilizzo sicuro di questo prodotto, leggere e seguire tutte le istruzioni.
- Non lasciare uno spruzzatore pressurizzato esposto alla luce solare.
- Il calore può causare un accumulo di pressione, con il rischio di un'esplosione.
- Non conservare o lasciare la soluzione nel serbatoio dopo l'uso.
- Quando si utilizza lo spruzzatore, indossare sempre occhiali di sicurezza, guanti, un maglietta a maniche lunghe, pantaloni lunghi e protezione completa per i piedi.
- Non utilizzare mai alcun utensile per rimuovere la pompa se c'è pressione nello spruzzatore.
- Non posizionare mai il viso o il corpo sopra il serbatoio durante il pompaggio o il rilascio della pompa per evitare lesioni causate da parti della pompa o dalla soluzione espulse.
- Pressurizzare l'irroratore solo con la pompa originale.
- Non tentare di modificare questo spruzzatore.
- Sostituire le parti solo con parti originali del produttore.
- Non spruzzare mai soluzioni o sostanze chimiche infiammabili, caustiche, acide, a base di cloro, candeggina o altre sostanze corrosive che producono calore, pressione o gas.
- Leggere e seguire sempre le istruzioni del produttore del prodotto chimico prima utilizzare, poiché alcune sostanze chimiche potrebbero essere pericolose se utilizzate con questo spruzzatore.

CONSERVARE QUESTE ISTRUZIONI !

PARTS LIST

Corpo principale

UN	 Cisterna X 1	B	 Gruppo pompa X 1
C	 Lancia spray X 1	D	 Pistola a spruzzo X 1
E	 Tubo lungo X 1 PVC	F	 Anello di tenuta X 1 ϕ 46,6X3,5mm
G	 Anello di tenuta X 1 ϕ 104,6X5,7mm	H	 Ugello (ventola) X 1

IO	 Ugello (regolabile) X 1	J	 Chiave inglese X 1
K	 Valvola di ritegno X 1	L	 Anello di tenuta X 3 ϕ 10.2X2.4
M	 Anello di tenuta X 1 ϕ 11.2X2.4	N	 Anello di tenuta X 5 ϕ 5.5X1.9
O	 Chiavetta divisa X 1	P	 Tubo corto X 1 EPDM
Parte artistica C			
Q	 Telaio X 1	R	 del carrello X 1
S	 Ruota X2	T	 Bullone X 1
Tu	 Dado ad alette X 1	V	 Dado X 2

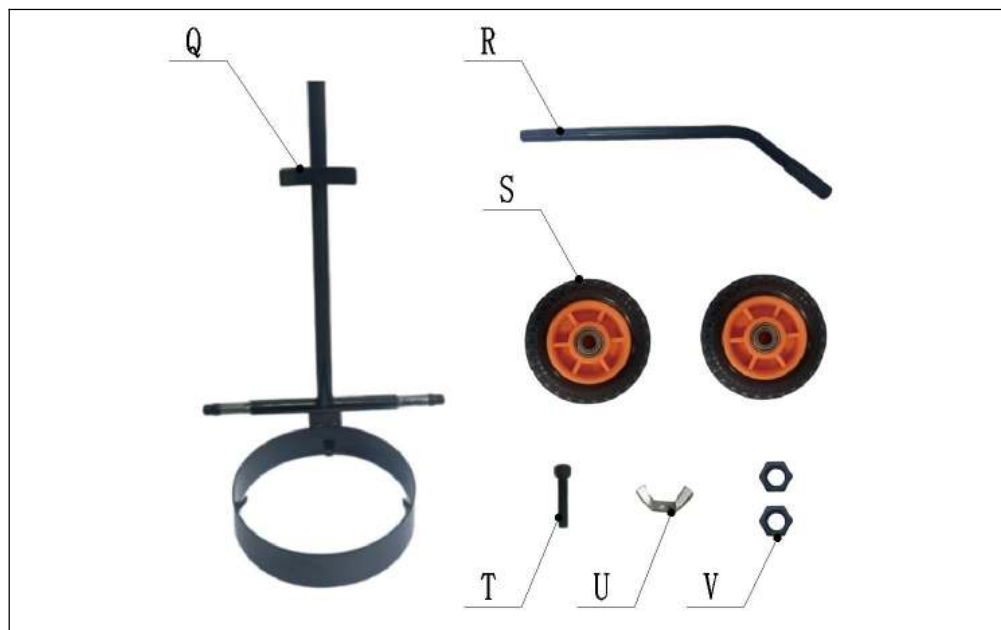

MAIN BODY ASSEMBLY STEP

FASE 01: TUBO AL SERBATOIO

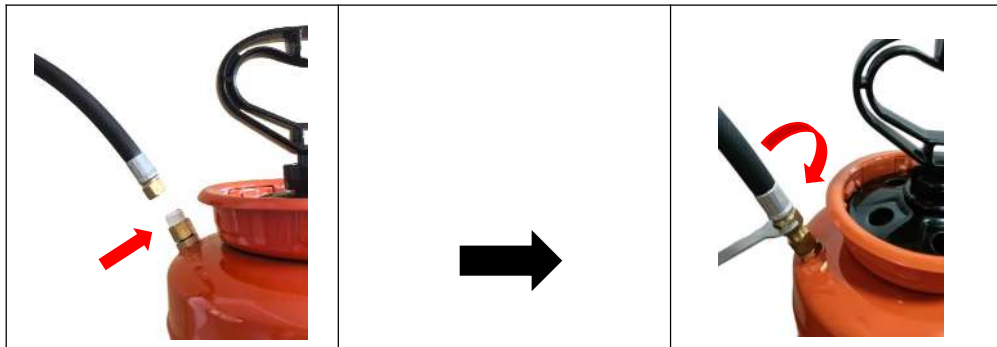

Avvolgere il nastro sigillante attorno alla vite in ottone 1-2 volte, quindi collegare il tubo avvitando il dado girevole in senso orario. Fare riferimento al "Controllo pre-uso" prima dell'uso.

PASSO 0 2 : MONTARE LA PISTOLA A SPRUZZO

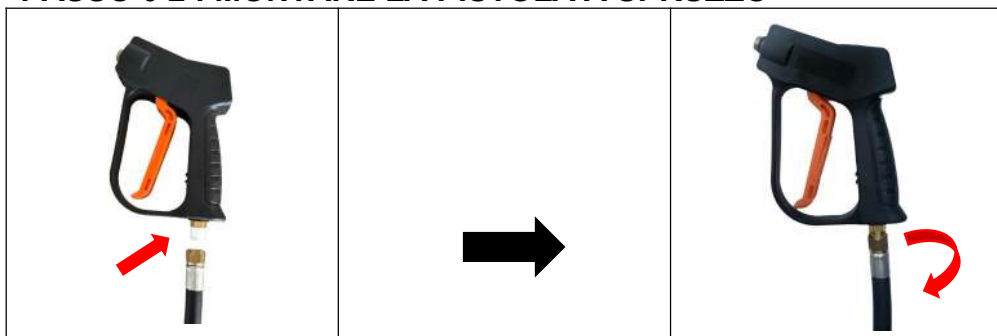

Avvolgere il nastro sigillante attorno alla vite in ottone 1~2 volte, quindi inserire il tubo , quindi avvitare saldamente il dado.

PASSO 0 3 : ASSEMBLARE LA LANCIA



Inserire la lancia nella maniglia dell'interruttore, quindi avvitare saldamente il dado.

PASSO 0 4 : ASSEMBLARE UGELLO



CART ASSEMBLY STEP

FASE 01: Rimuovere la copertura protettiva



PASSO 0 2 : ASSEMBLARE C ARTE

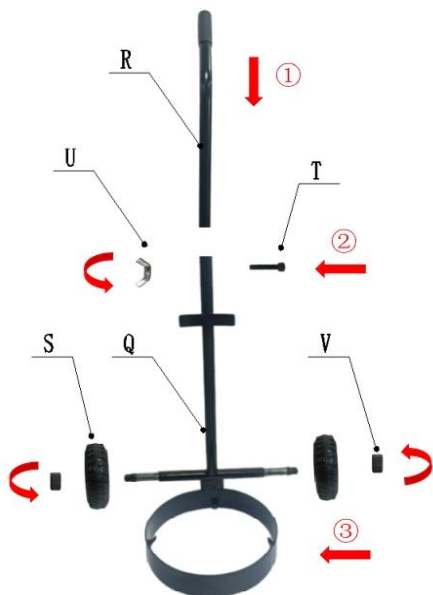

① Inserire la maniglia del carrello (R) nel telaio (Q).

2. Far passare il bullone (T) attraverso i fori di montaggio della maniglia del carrello (R) e del telaio (Q), quindi serrare manualmente con il dado ad alette (U).

3 Dopo aver installato le ruote (S) sulle posizioni dell'asse specificate del telaio (Q), serrare il dado (V) con la chiave inglese (J) alla coppia appropriata.

PASSO 0 3 : FISSARE IL CORPO PRINCIPALE SUL CARRELLO.

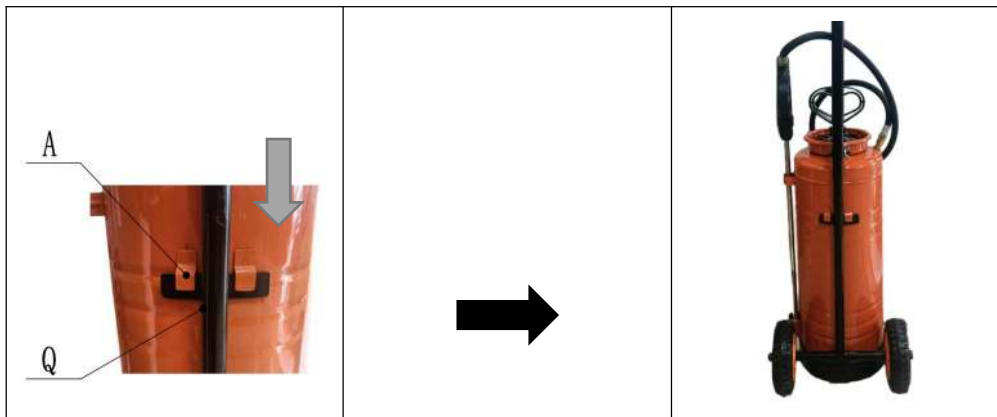

Fissare il gancio del corpo principale alla staffa del carrello.

USAGE

Controllo pre-utilizzo

- 1) Da fare: controllare la tenuta del dado del tubo flessibile per accertarsi che il tubo sia saldamente fissato all'uscita del serbatoio.
- 2) Cosa fare: ispezionare il tubo per verificare che non presenti deterioramento, crepe, cedimento o fragilità. Se si riscontra una di queste condizioni, sostituire il tubo prima dell'uso. Sostituire solo con ricambi originali del produttore.
- 3) Cosa fare: rimuovere la pompa (vedere le istruzioni per il riempimento, la pressurizzazione e la spruzzatura), ispezionare l'interno e l'esterno del serbatoio per verificare la presenza di segni di deterioramento del corpo e del fondo. Qualsiasi segno di deterioramento indica un possibile indebolimento del serbatoio e potrebbe causare un'esplosione sotto pressione. Se si riscontra uno qualsiasi di questi segni, smaltire immediatamente il serbatoio e sostituirlo. Non tentare di riparare perdite, ecc., poiché ciò potrebbe causare gravi lesioni.
- 4) Cosa fare: seguire le istruzioni di riempimento, pressurizzazione e spruzzatura, utilizzando solo acqua (pompate lo stantuffo 10-20 volte e controllare che non vi siano perdite).
- 5) Cosa fare: chiudere l'acqua lontano da sé e aprirla per accertarsi che lo scarico non sia ostruito.
- 6) Cosa fare: se l'unità supera questo test, rilasciare la pressione (vedere le istruzioni per il rilascio della pressione), svuotare il serbatoio e procedere con le istruzioni di riempimento, pressurizzazione e spruzzatura.
- 7) Cosa fare: ispezionare tutte le parti metalliche, tra cui la lancia, l'ugello e i raccordi, per verificare la presenza di ruggine, corrosione e vaiolatura. Se si riscontra una di queste condizioni, sostituire la parte interessata con la parte originale del produttore prima dell'uso.

Riempimento

- 1) Cosa fare: ruotare la maniglia della pompa in senso antiorario e rimuovere la pompa.
- 2) Cosa fare: preparare la soluzione spray seguendo tutte le istruzioni e le avvertenze di sicurezza riportate sull'etichetta del prodotto chimico.
- 3) Da fare: riempire il serbatoio fino al segno corretto dei galloni. Da non fare: riempire eccessivamente per far passare la pompa.
- 4) Da fare: controllare la pompa per assicurarsi che non vi siano erba o sporcizia attaccate al barile, riposizionare la pompa nel serbatoio e stringere saldamente.

Pressurizzazione e spruzzatura

	<p>Serratura Posizione</p> 	
<p>PER BLOCCARE LA MANIGLIA: Spingere la maniglia verso il basso per premere la molla elicoidale e girare la maniglia di 1/4 di giro in senso orario, quindi lasciare che la maniglia si sollevi in posizione di blocco.</p>	<p>PER BLOCCARE LA POMPA: Posizionare i rebbi della pompa verso il basso nelle fessure dell'imbuto, girare il morsetto in senso orario fino alla posizione più lontana sotto fessura inferiore, quindi girare la maniglia in senso orario finché non è ben chiuso e sigillato in posizione.</p>	

Pressurizzazione e spruzzatura





<p>PER SBLOCCARE LA POMPA: Girare la maniglia antiorario finché il morsetto a 5 punte è allentare. Quindi ruotare il morsetto in senso antiorario per fermarsi e sollevare.</p>	<p>PER RILASCIARE HANOLE: Premere verso il basso per premere molla elicoidale e giro gestire il contatore in senso orario 1/4 di giro, quindi sollevare la maniglia.</p>	<p>Pompate finché non senti resistenza.</p>
--	---	---

Per rilasciare la pressione

- 1) Da fare: con la pompa rivolta verso l'esterno, ruotare la maniglia bloccata in senso orario finché l'aria non inizia a fuoriuscire. Smettere di girare la manovella quando si sente l'aria fuoriuscire.
- 2) Cosa fare: stare lontani dallo spruzzatore finché tutta l'aria non è fuoriuscita.

L'USO DELL'INTERRUTTORE A MANIGLIA

<p>1. Tenere premuta la maniglia per iniziare a lavorare, oppure rilasciarla per interrompere il lavoro.</p>	
<p>2. L'apertura della fibbia dell'impugnatura può prevenire il rischio di attivazione accidentale. Si consiglia di aprirla dopo ogni utilizzo.</p>	

SEAL POSITION

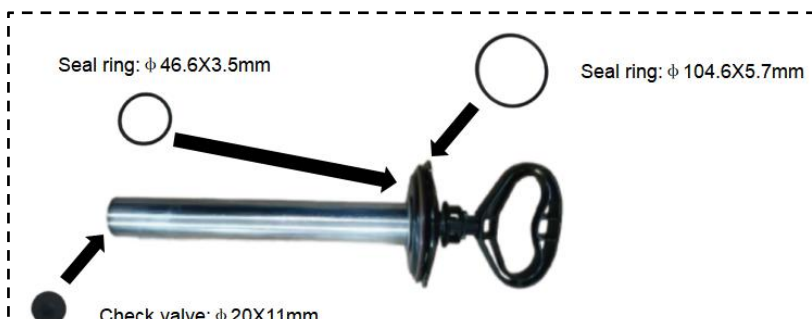

by
ket
(E).

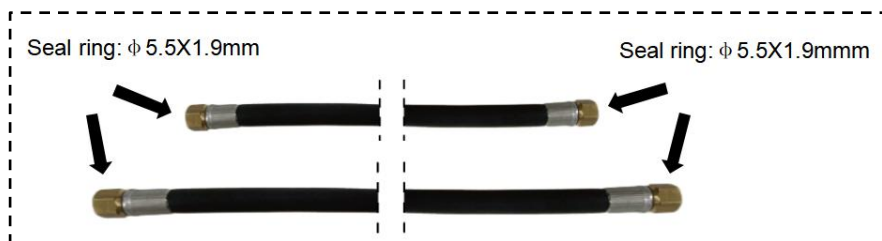
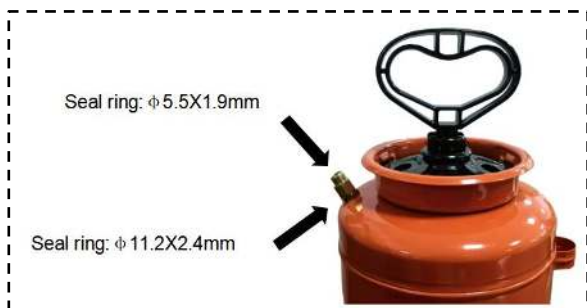

PRODUCT PARAMETER

Modello	21014S	21014ST	21018ST
Carrello incluso	NO	Sì	Sì

Capacità	3,5 galloni	3,5 galloni	4,5 galloni
Corpo principale Dimensioni	240×210×680mm	240×210×680mm	240×210×800mm
Pressione di esercizio	25-60 PSI	25-60 PSI	25-60 PSI
peso	5,9 kg	9,8 kg	10,2 kg

CARE AND MAINTENANCE

1) Do: After operating the sprayer, remove the working solution from the tank completely and rinse the tank, hose, pump, and spray tube with clean water. Finally, spray with clean water for 3 minutes to eliminate the possibility of a chemical reaction when other chemicals are used in the next spraying. Residues of chemicals can lead to corrosion and other damage to parts of the sprayer especially spraying nozzles, filters, and seals.

- 2) Da fare: aprire la valvola di intercettazione e lasciare che il solvente consigliato scorra attraverso il gruppo di scarico.
- 3) Cosa fare: rilasciare la pressione (seguire le istruzioni per il rilascio della pressione), rimuovere la pompa e svuotare lo spruzzatore.
- 4) Cosa fare: conservare il serbatoio dell'irroratore capovolto, con la pompa rimossa, in un luogo caldo e asciutto.
- 5) Da fare: oliare periodicamente la pompa facendo cadere 10-12 gocce di olio leggero lungo l'asta della pompa attraverso l'apertura nel coperchio.

Produttore: Shanghaimuxinmuyeyouxiangongsi

Indirizzo: Shuangchenglu 803nong11hao1602A-1609shi, baoshanqu, Shanghai 200000 CN.

Importato in AUS: SIHAO PTY LTD. 1 ROKEVA STREET EASTWOOD Nuovo Galles del Sud 2122 Australia

Importato negli USA: Sanven Technology Ltd. Suite 250, 9166 Anaheim
Luogo, Rancho Cucamonga, CA 91730

UK	REP
-----------	------------

YH CONSULTING LIMITED. C/O YH Consulting
Limited Office 147, Centurion House, London
Road, Staines-upon-Thames, Surrey, TW18 4AX

EC	REP
-----------	------------

E-CrossStu GmbH
Mainzer Landstr.69,
60329 Frankfurt am Main.



VEVOR

Affordable. Reliable. Home Improvement.

INDUSTRIAL CONCRETO PULVERIZADOR

MODELO: 21014S / 21014ST / 21018ST

VEVOR

Affordable. Reliable. Home Improvement.

INDUSTRIAL CONCRETE SPRAYER

MODELO: 21014S / 21014ST / 21018ST



Estas son las instrucciones originales; lea atentamente todas las instrucciones del manual antes de utilizarlo. VEVOR se reserva el derecho de interpretar este manual de usuario. La apariencia del producto dependerá del producto que haya recibido. Le rogamos que nos disculpe si no le informamos de nuevo si hay actualizaciones

tecnológicas o de software en nuestro producto.









SAFETY INSTRUCTIONS

ADVERTENCIA:



- El uso inadecuado o el incumplimiento de las instrucciones puede provocar una falla explosiva, causando lesiones graves en los ojos u otros daños.
- Para garantizar el uso seguro de este producto, lea y siga todas las instrucciones.
- No deje el pulverizador presurizado expuesto a la luz solar.
- El calor puede provocar una acumulación de presión, lo que podría provocar una explosión.
- No guarde ni deje la solución en el tanque después de usarla.
- Al utilizar el pulverizador, utilice siempre gafas de seguridad, guantes, Camisa de manga larga, pantalones largos y protección completa para los pies.
- Nunca utilice ninguna herramienta para retirar la bomba si hay presión en el pulverizador.
- Nunca coloque su cara o cuerpo sobre el tanque mientras bombea o suelta la bomba para evitar lesiones causadas por piezas de la bomba o solución expulsadas.
- Presurice el pulverizador únicamente con la bomba original.
- No intente modificar este pulverizador.
- Reemplace las piezas únicamente con piezas originales del fabricante.
- Nunca rocíe productos inflamables, cáusticos, ácidos, clorados, blanqueadores u otras soluciones o productos químicos corrosivos que produzcan calor, presión o gas.
- Lea y siga siempre las instrucciones del fabricante del producto químico antes Úselo, ya que algunos productos químicos pueden ser peligrosos cuando se utilizan con este pulverizador.

¡GUARDE ESTAS INSTRUCCIONES !

PARTS LIST

Cuerpo principal			
A	 Tanque X 1	B	 de bomba X 1
do	 Varilla rociadora X 1	D	 Pistola pulverizadora X 1
mi	 Manguera larga X 1 CLORURO DE POLIVINILO	F	 Anillo de sello X 1 ϕ 46,6 x 3,5 mm
GRAMO	 Anillo de sello X 1	H	 Boquilla (ventilador) X 1

	ϕ 104,6 x 5,7 mm		
I	 Boquilla (ajustable) X 1	J	 Llave X 1
K	 Válvula de retención X 1	L	 Anillo de sello X 3 ϕ 10,2X2,4
METRO	 Anillo de sello X 1 ϕ 11.2X2.4	norte	 Anillo de sello X 5 ϕ 5.5X1.9
Oh	 Chaveta dividida X 1	PAG	 Manguera corta X 1 EPDM
Parte del arte del carrito			
Q	 Marco X 1	R	 Asa de carrito X 1
S	 Rueda X 2	T	 Perno X 1

U	 Tuerca de mariposa X 1	V	 Tuerca X 2
---	--	---	--



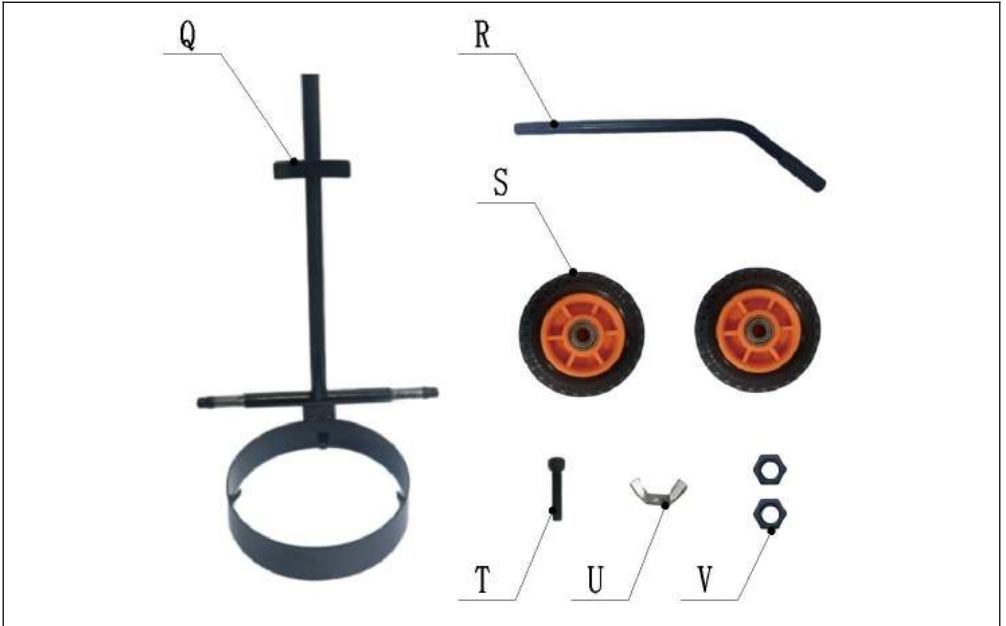

MAIN BODY ASSEMBLY STEP

PASO 01: MANGUERA AL TANQUE

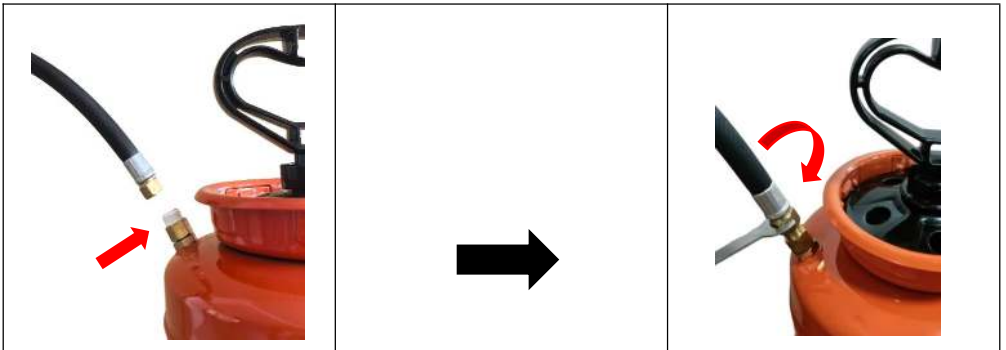

Envuelva la cinta selladora alrededor del tornillo de latón una o dos veces y luego conecte la manguera girando la tuerca giratoria en sentido horario. Consulte la "Comprobación previa al uso" antes de usar.

PASO 0 2 : MONTAR LA PISTOLA PULVERIZADORA

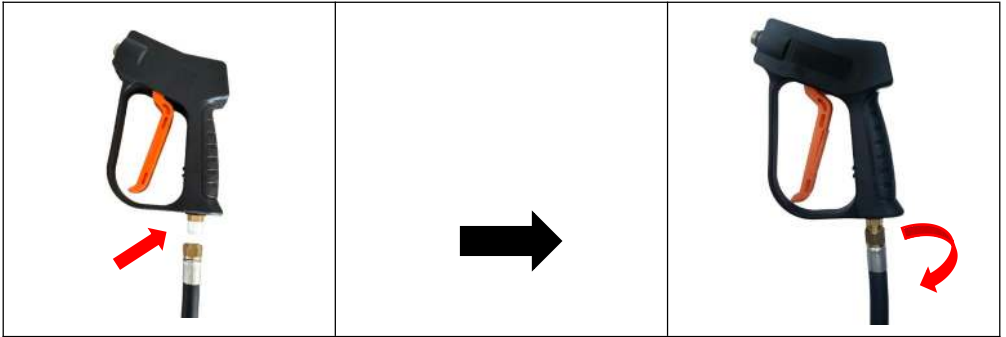

Envuelva la cinta selladora alrededor del tornillo de latón 1 o 2 veces y luego inserte el Coloque la manija del interruptor en la manguera y luego enrosque la tuerca firmemente.

PASO 0 3 : MONTAR LA LANZA

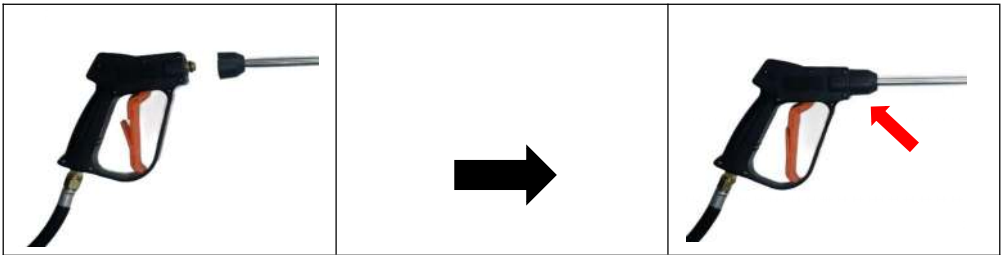

Inserte la lanza en la manija del interruptor y luego enrosque la tuerca firmemente.

PASO 0 4 : ARMAR BOQUILLA

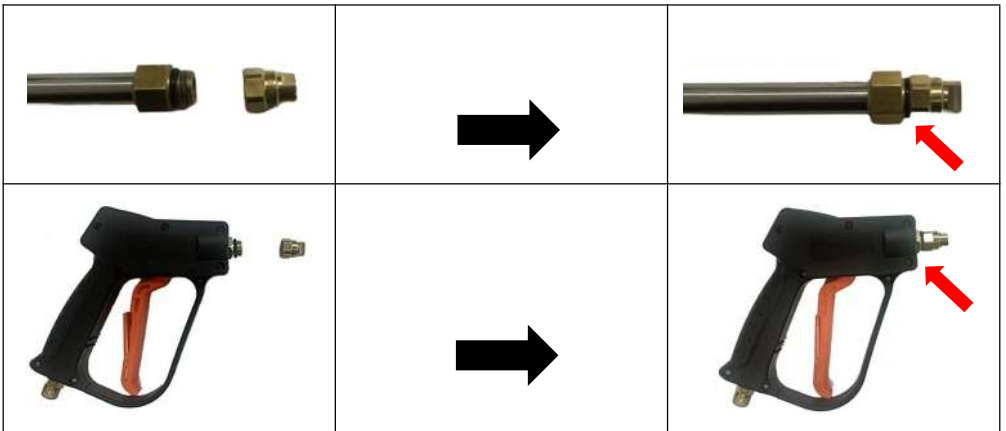

Conecte la boquilla a la lanza o pistola pulverizadora y luego enrosque la tuerca firmemente.

CART ASSEMBLY STEP

PASO 01: Retire la cubierta protectora



Retire la cubierta protectora del marco .

PASO 0 2 : ARMAR ARTE DE CARRITO

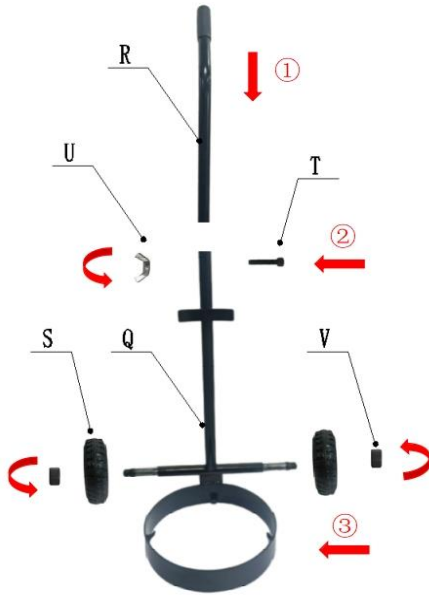

- ① Inserte el asa del carrito (R) en el marco (Q).
- ② Pase el perno (T) a través de los orificios de montaje del mango del carrito (R) y el marco (Q), luego apriételo manualmente con la tuerca de mariposa (U).
- ③ Después de instalar las ruedas (S) en las posiciones de eje especificadas del marco (Q), apriete la tuerca (V) con la llave (J) hasta alcanzar un torque adecuado.

PASO 0 3 : FIJE EL CUERPO PRINCIPAL EN EL CARRITO.

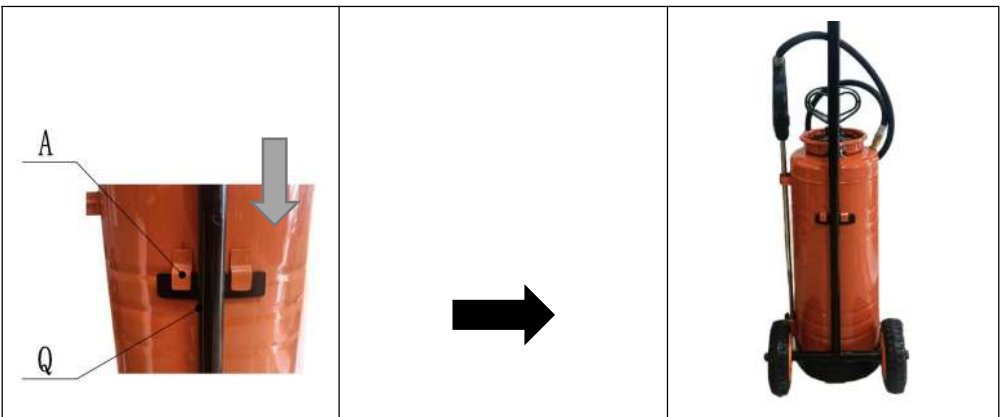

Fije el gancho del cuerpo principal al soporte del carro.

USAGE

Comprobación previa al uso

- 1) Hacer: Verifique que la tuerca de la manguera esté bien ajustada para asegurarse de que la manguera esté bien sujeta a la salida del tanque.
- 2) Qué hacer: Inspeccione la manguera para detectar deterioro, grietas, ablandamiento o fragilidad. Si detecta alguna de estas condiciones, reemplácela antes de usarla. Reemplácela únicamente con piezas originales del fabricante.
- 3) Qué hacer: Retire la bomba (consulte las instrucciones de llenado, presurización y pulverización) e inspeccione el interior y el exterior del tanque para detectar signos de deterioro en el cuerpo y el fondo. Cualquier signo de deterioro indica un posible debilitamiento del tanque y podría provocar una explosión bajo presión. Si detecta alguno de estos signos, deseche el tanque inmediatamente y reemplácelo. No intente reparar fugas, etc., ya que esto podría causar lesiones graves.
- 4) Haga lo siguiente: Siga las instrucciones de llenado, presurización y pulverización, excepto que utilice solo agua (bombee el émbolo de 10 a 20 veces e inspeccione si hay fugas).
- 5) Qué hacer: Apunte la llave de paso lejos de usted y ábrala para asegurarse de que la descarga no esté obstruida.
- 6) Qué hacer: Si la unidad pasa esta prueba, libere la presión (consulte las Instrucciones para liberar presión), vacíe el tanque y continúe con las Instrucciones de llenado, presurización y pulverización.
- 7) Qué hacer: Inspeccione todas las piezas metálicas, incluyendo la varilla, la boquilla y los accesorios, para detectar óxido, corrosión y picaduras. Si detecta alguna de estas condiciones, reemplace la pieza afectada con la original del fabricante antes de usar.

Relleno

- 1) Haga lo siguiente: Gire la manija de la bomba en sentido antihorario y retire la bomba.
- 2) Qué hacer: Prepare la solución de pulverización siguiendo todas las instrucciones y advertencias de seguridad de la etiqueta del producto químico.
- 3) Sí: Llene el tanque hasta el límite de galones indicado. NO: llene demasiado para acomodar la bomba.
- 4) Hacer: Verifique la bomba para asegurarse de que no haya pasto ni suciedad adherida al barril. Vuelva a colocar la bomba en el tanque y Apriete firmemente.

Presurización y pulverización

	<p>Cerrar Posición</p> 	
<p>PARA BLOQUEAR LA MANIJA: Empuje la manija hacia abajo para Presione el resorte helicoidal y gire la manija 1/4 de vuelta en el sentido de las agujas del reloj, luego permita que la manija se levante en posición de bloqueo.</p>	<p>PARA BLOQUEAR LA BOMBA: Coloque las puntas de la bomba hacia abajo en las ranuras del embudo, gire la abrazadera en el sentido de las agujas del reloj hasta la posición más alejada debajo ranura inferior, luego gire la manija en el sentido de las agujas del reloj hasta que esté firmemente bloqueado y sellado en su lugar.</p>	

Presurización y pulverización



		
--	---	--

<p>PARA DESBLOQUEAR LA BOMBA: Gire la manija sinistrórsum hasta que la abrazadera de 5 puntas esté Suelto. Luego gire la abrazadera. en sentido antihorario para detenerse y levantar.</p>	<p>PARA LIBERAR HANOLE: Empujar hacia abajo para presionar resorte helicoidal y giro contador de manijas dextrorso 1/4 de vuelta, luego levante la manija.</p>	<p>Bombée hasta que sienta resistencia.</p>
---	---	---

Para liberar presión

- 1) Hacer: Con la bomba orientada hacia afuera, gire la manija bloqueada en sentido contrario a las agujas del reloj. Gire en sentido horario hasta que el aire empiece a salir. Deje de girar la manija cuando oiga que sale aire.
- 2) Qué hacer: Manténgase alejado del pulverizador hasta que haya salido todo el aire.

EL USO DEL INTERRUPTOR DE MANIJA

<p>1. Mantenga presionada la manija para comenzar a trabajar o suéltela para dejar de trabajar.</p>	
<p>2. Abrir la hebilla del mango evita el riesgo de activación accidental. Se recomienda abrirla después de cada uso.</p>	

SEAL POSITION

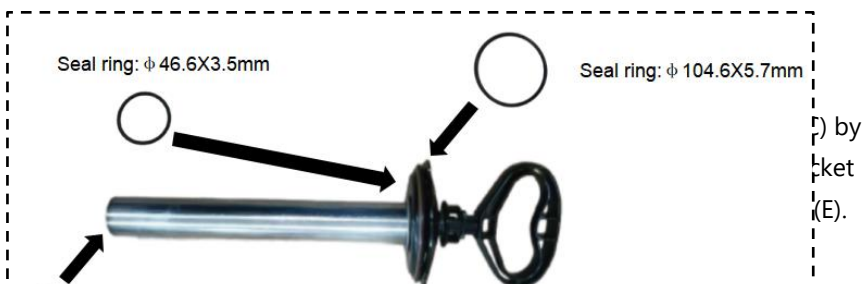

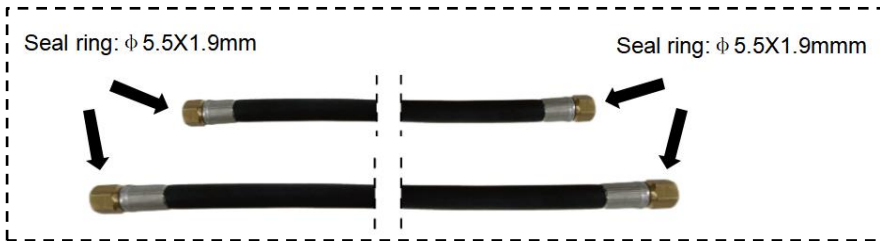
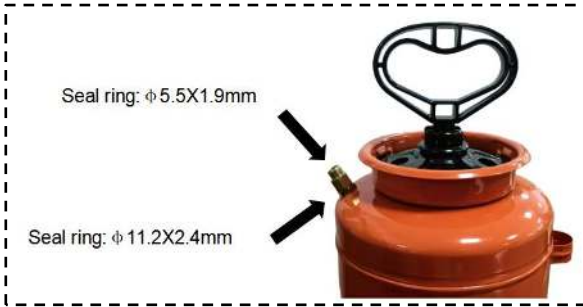

PRODUCT PARAMETER

Modelo	21014S	21014ST	21018ST
Carro incluido	NO	SÍ	SÍ

Capacidad	3,5 galones	3,5 galones	4,5 galones
Cuerpo principal Dimensiones	240×210×680 mm	240×210×680 mm	240×210×800 mm
Presión de trabajo	25-60 PSI	25-60 PSI	25-60 PSI
peso	5,9 kilos	9,8 kilos	10,2 kilos

CARE AND MAINTENANCE

1) Do: After operating the sprayer, remove the working solution from the tank completely and rinse the tank, hose, pump, and spray tube with clean water. Finally, spray with clean water for 3 minutes to eliminate the possibility of a chemical reaction when other chemicals are used in the next spraying. Residues of chemicals can lead to corrosion and other damage to parts of the sprayer especially spraying nozzles, filters, and seals.

- 2) Hacer: Abra la válvula de cierre y permita que el solvente recomendado pase a través del conjunto de descarga.
- 3) Haga lo siguiente: Libere la presión (siga las instrucciones de liberación de presión), retire la bomba y vacíe el pulverizador.
- 4) Qué hacer: Guarde el tanque del pulverizador boca abajo, con la bomba retirada, en un lugar cálido y seco.
- 5) Hacer: Bombee aceite periódicamente dejando caer 10-12 gotas de aceite liviano por la varilla de la bomba a través de la abertura en la tapa.

Fabricante: Shanghaimuxinmuyeyouxiangongsi

Dirección: Shuangchenglu 803nong11hao1602A-1609shi, baoshanqu, Shanghái 200000 CN.

Importado a AUS: SIHAO PTY LTD. 1 ROKEVA STREET EASTWOOD NSW 2122 Australia

Importado a EE. UU.: Sanven Technology Ltd. Suite 250, 9166 Anaheim
Lugar, Rancho Cucamonga, CA 91730

UK	REP
-----------	------------

YH CONSULTING LIMITED. C/O YH Consulting
Limited Office 147, Centurion House, London
Road, Staines-upon-Thames, Surrey, TW18 4AX

EC	REP
-----------	------------

E-CrossStu GmbH
Mainzer Landstr.69,
60329 Frankfurt am Main.



VEVOR

Affordable. Reliable. Home Improvement.

INDUSTRIELL BETONG SPRUTA

MODELL: 21014S / 21014ST / 21018ST

VEVOR

Affordable. Reliable. Home Improvement.

INDUSTRIAL CONCRETE SPRAYER

MODELL: 21014S / 21014ST / 21018ST



Detta är originalinstruktionerna, vänligen läs alla instruktioner noggrant innan du använder produkten. VEVOR förbehåller sig en tydlig tolkning av vår användarmanual. Produktens utseende ska vara beroende av den produkt du mottagit. Vi ber om ursäkt för att vi inte kommer att informera dig igen om det finns några teknik- eller programuppdateringar för vår

produkt.

SAFETY INSTRUCTIONS

VARNING:













- Felaktig användning eller underlåtenhet att följa instruktionerna kan leda till explosionsfel, vilket orsakar allvarliga ögonskador eller andra skador.
- För att säkerställa säker användning av denna produkt, läs och följ alla instruktioner.
- Lämna inte en trycksatt spruta exponerad för solljus.
- Värme kan orsaka tryckuppbyggnad, vilket potentiellt kan leda till explosion.
- Förvara eller lämna inte lösningen kvar i tanken efter användning.
- Använd alltid skyddsglasögon, handskar och en långärmad tröja, långbyxor och heltäckande fotskydd.
- Använd aldrig verktyg för att ta bort pumpen om det finns tryck i sprutan.
- Placera aldrig ansiktet eller kroppen över tanken när du pumpar eller släpper pumpen för att undvika skador från utkastade pumpdelar eller lösning.
- Trycksätt endast sprutan med originalpumpen.
- Försök inte modifiera denna spruta.
- Byt endast ut delar mot originaldelar från tillverkaren.
- Spraya aldrig brandfarliga, frätande, sura, klor-, blekmedels- eller andra frätande lösningar eller kemikalier som producerar värme, tryck eller gas.
- Läs och följ alltid kemikalietillverkarens anvisningar innan du använder användning, eftersom vissa kemikalier kan vara farliga när de används med denna spruta.

SPARA DESSA INSTRUKTIONER !

PARTS LIST

Huvuddel

En	 Tank 1 st	B	 Pumpenhet X 1
C	 Sprutstav X 1	D	 Sprutpistol X 1
E	 Lång slang X 1 PVC	F	 Tätningring X 1 ϕ 46,6X3,5 mm
G	 Tätningring X 1 ϕ 104,6X5,7 mm	H	 Munstycke (fläkt) X 1
Jag	 Munstycke (justerbart) X 1	J	 Skiftnyckel 1 st

K	 Kontrollventil X 1	L	 Tätningring x 3 ϕ 10,2X2,4
M	 Tätningring X 1 ϕ 11,2X2,4	N	 Tätningring X 5 ϕ 5,5X1,9
O	 Delad sax X 1	P	 Kort slang X 1 EPDM-material
C art-del			
Q	 Ram X 1	R	 Handtag X 1
S	 Hjul 2 st	T	 Bult X 1
U	 Vingmutter 1 st	V	 Mutter x 2

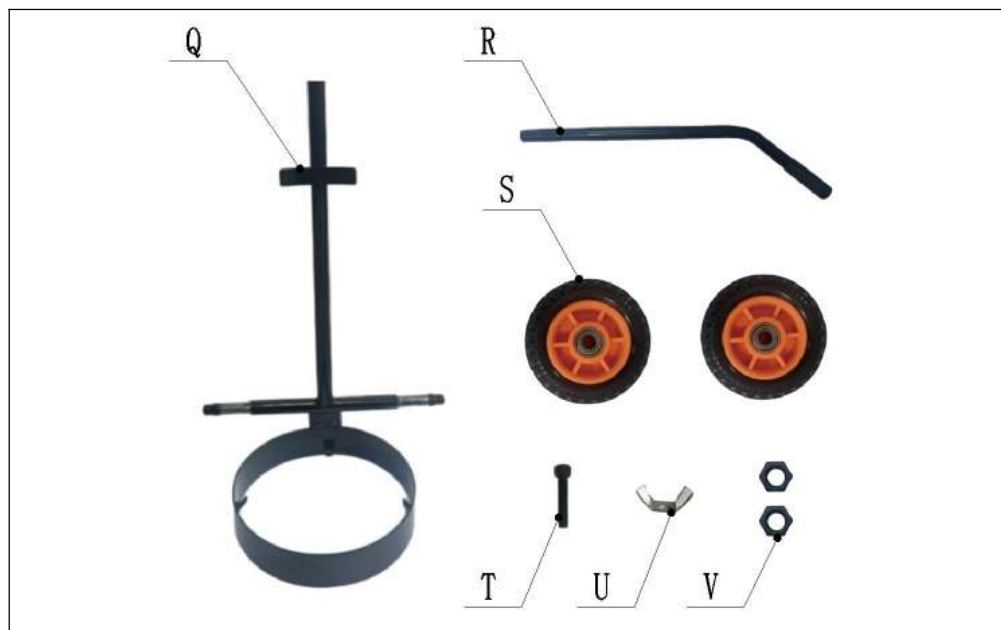

MAIN BODY ASSEMBLY STEP

STEG 01: SLANG TILL TANK

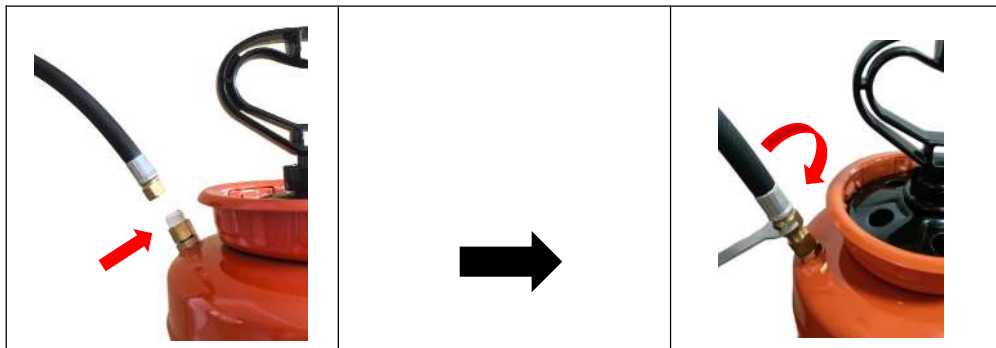

Linda tätningstejpen runt mässingskruven 1 - 2 gånger och fäst sedan slangen genom att skruva på svängmuttern medurs. Se "Kontroll före användning" före användning.

STEG 0 2 : MONTERA SPRUTPISTOLEN

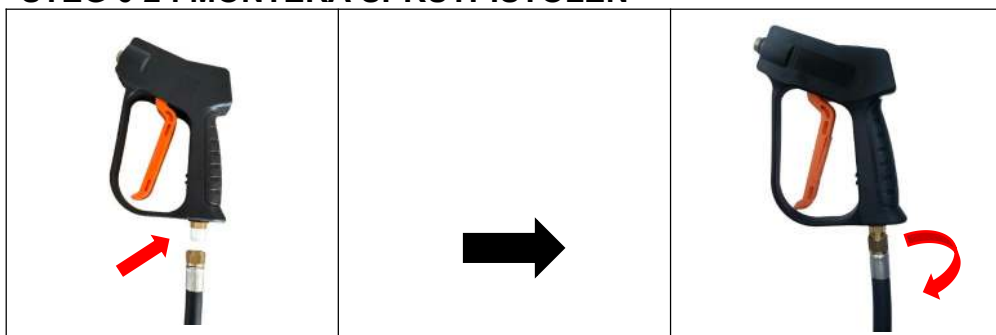

Linda tätningstejpen runt mässingskruven 1-2 gånger och sätt sedan i Byt handtaget till slangen och skruva sedan fast muttern ordentligt.

STEG 0 3 : MONTERA LANSEN

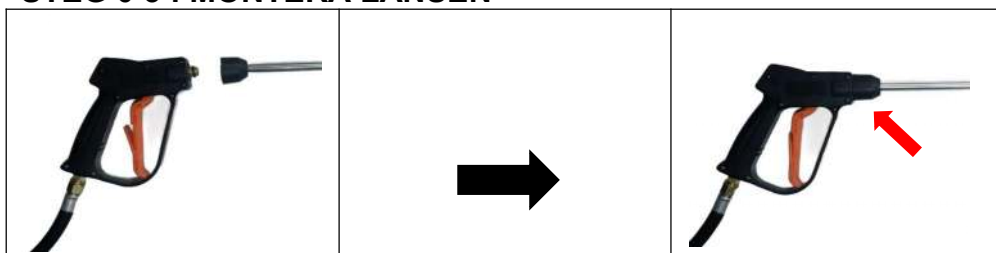

Sätt in spolröret i strömbrytarhandtaget och skruva sedan fast muttern ordentligt.

STEG 0 4 : MONTERA MUNSTYCKE



CART ASSEMBLY STEP

STEG 01: Ta bort skyddshöljet



STEG 0 2 : MONTERA C -KONST

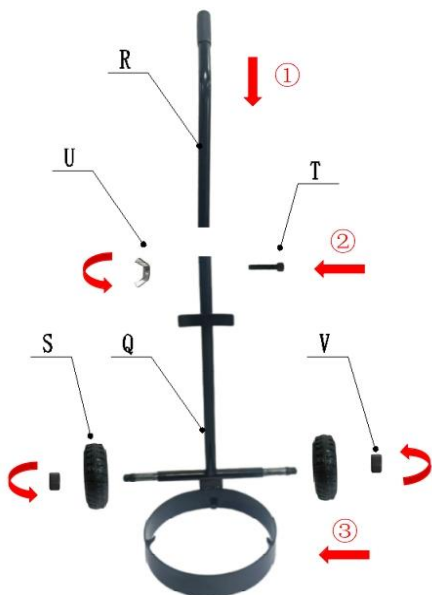

- ① Sätt i vagnhandtaget (R) i ramen (Q).
- ② För bulten (T) genom monteringshålen på vagnhandtaget (R) och ramen (Q) och dra sedan åt den manuellt med vingmuttern (U).
- ③ Efter att hjulen (S) har monterats på de angivna axelpositionerna på ramen (Q), dra åt muttern (V) med skiftnyckeln (J) till lämpligt vridmoment.

STEG 0 3 : FÄST HUVUDD delen PÅ VAGNEN.

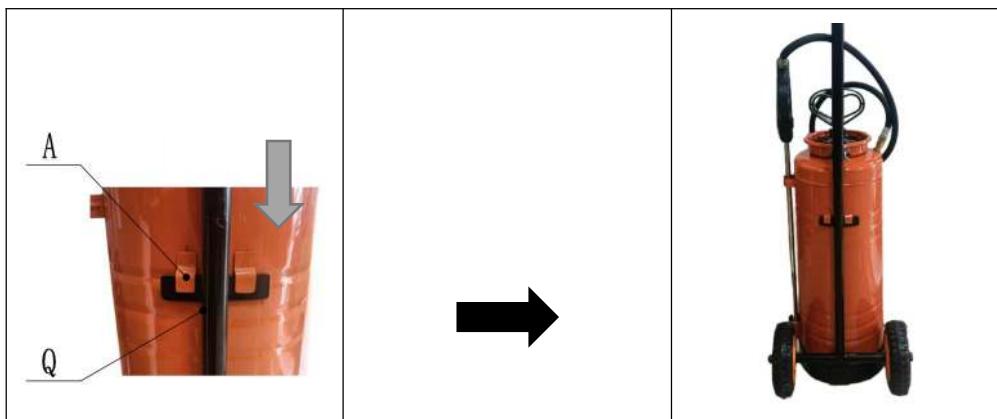

Fäst kroken på huvudkroppen på vagnens fäste.

USAGE



Kontroll före användning

- 1) Gör: Kontrollera att slangmuttern är ordentligt åtdragen för att se till att slangen är ordentligt fastsatt vid tankutloppet.
- 2) Gör: Kontrollera slangen för slitage, sprickor, mjukhet eller sprödhet. Om något av dessa tillstånd upptäcks, byt ut slangen före användning. Byt endast ut den mot originaldelar från tillverkaren.
- 3) Gör så här: Ta bort pumpen (se instruktioner för påfyllning, trycksättning och sprutning), inspektera tankens insida och utsida för tecken på försämring av hölje och botten. Alla tecken på försämring tyder på att tanken kan försvagas och kan leda till explosiv sprängning under tryck. Om något av dessa tecken upptäcks, kassera tanken omedelbart och byt ut den. Försök inte att laga läckor etc., eftersom det kan leda till allvarliga skador.
- 4) Gör: Följ instruktionerna för påfyllning, trycksättning och sprutning, men använd endast vatten (pumpa kolven 10–20 slag och kontrollera om det finns läckor).
- 5) Gör: Rikta avstängningen bort från dig och öppna för att säkerställa att utloppet inte är igensatt.
- 6) Gör: Om enheten klarar detta test, släpp ut trycket (se instruktioner för tryckavlastning), töm tanken och fortsätt med instruktionerna för påfyllning, trycksättning och sprutning.
- 7) Gör så här: Kontrollera alla metalldelar, inklusive skaft, munstycke och kopplingar, för rost, korrosion och groppfrätning. Om något av dessa tillstånd upptäcks, byt ut den berörda delen mot tillverkarens originaldel innan användning.

Fyllning

- 1) Gör så här: Vrid pumphandtaget moturs och ta bort pumpen.
- 2) Gör så här: Förbered spraylösningen enligt alla anvisningar och säkerhetsvarningar på kemikalietiketten.
- 3) Gör så här: Fyll tanken högst upp till rätt gallonmarkering. GÖR INTE: Överfyll för att få plats med pumpen.
- 4) Gör: Kontrollera pumpen för att se till att inget gräs eller smuts har fastnat i tunnan, sätt tillbaka pumpen i tanken och dra åt ordentligt.

Trycksättning och sprutning

	<p>Låsa Placera</p> 	
<p>FÖR ATT LÅSA HANDTAGET: Tryck handtaget nedåt för att tryck ner spiral fjädern och vrid handtaget 1/4 varv medurs, låt sedan handtaget höjas i låst läge.</p>	<p>FÖR ATT LÅSA PUMPEN: Placera pumpstiften ner i spåren i tratten, vrid klämman medsols till den yttersta positionen under botten spåret, vrid sedan handtaget medurs tills den är ordentligt låst och förseglad på plats.</p>	

Trycksättning och sprutning

		
<p>FÖR ATT LÅSA UPP PUMPEN: Vrid handtaget moturs tills 5- stiftsklämman är loss. Roter sedan klämman moturs för att stoppa och lyfta ut.</p>	<p>ATT SLÄPPA HANOLE: Tryck ner för att trycka ner spiral fjäder och vrid handtagsräknare medurs 1/4 varv, lyft sedan handtaget.</p>	<p>Pumpa tills du känner motstånd.</p>

Att släppa trycket

- 1) Gör: Med pumpen vänd bortåt, vrid den låsta handtagsräknaren medsols tills luft börjar komma ut. Sluta vrida handtaget när du hör luft komma ut.
- 2) Gör så här: Håll dig borta från sprutan tills all luft har släppts ut.

ANVÄNDNINGEN AV HANDTAGSOMKOPPLAREN

1. Tryck och håll in handtaget för att börja arbeta, eller släpp det för att avsluta arbetet.



2. Att öppna handtagsspännet kan förhindra risken för oavsiktlig utlösning. Det rekommenderas att öppna det efter varje användning .



SEAL POSITION

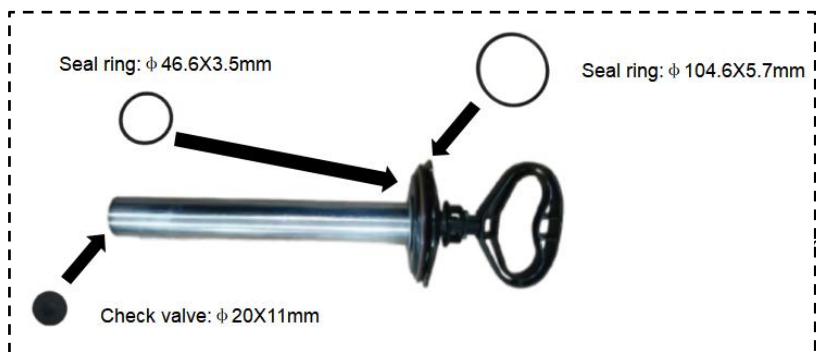

) by
cket
(E).

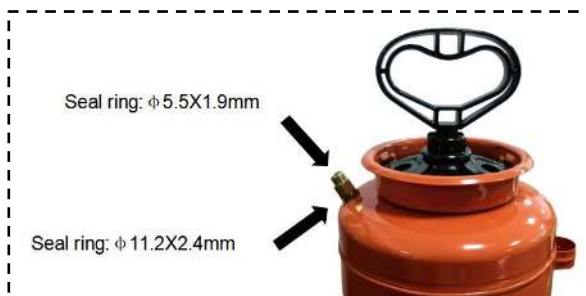

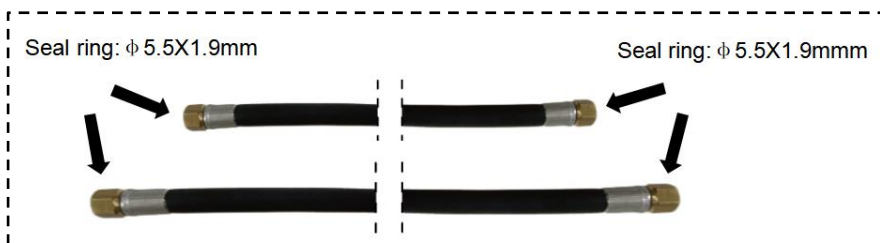

PRODUCT PARAMETER

Modell	21014S	21014ST	21018ST
Vagn ingår	INGA	JA	JA
Kapacitet	3,5 gallon	3,5 gallon	4,5 liter
Huvuddel Mått	240×210×680 mm	240×210×680 mm	240×210×800 mm
Arbetstryck	25-60 PSI	25-60 PSI	25-60 PSI

vikt	5,9 kg	9,8 kg	10,2 kg
-------------	--------	--------	---------

CARE AND MAINTENANCE

- 1) Do: After operating the sprayer, remove the working solution from the tank completely and rinse the tank, hose, pump, and spray tube with clean water. Finally, spray with clean water for 3 minutes to eliminate the possibility of a chemical reaction when other chemicals are used in the next spraying. Residues of chemicals can lead to corrosion and other damage to parts of the sprayer especially spraying nozzles, filters, and seals.
- 2) Gör: Öppna avstängningskranen och låt det rekommenderade lösningsmedlet rinna genom utloppsenheten.
- 3) Gör: Släpp ut trycket (följ instruktionerna för tryckavlastning), ta bort pumpen och töm sprutan.
- 4) Gör så här: Förvara spruttanken upp och ner, med pumpen borttagen, på en varm och torr plats.
- 5) Gör: Pumpa olja regelbundet genom att droppa 10–12 droppar tunn olja ner i pumpstången genom öppningen i locket.

Tillverkare: Shanghaimuxinmuyeyouxiangongsi

Adress: Shuangchenglu 803nong11hao1602A-1609shi, baoshanqu, Shanghai 200 000 kanadensiska republiken.

Importerad till Australien: SIHAO PTY LTD. 1 ROKEVA

STREETEASTWOOD

NSW 2122 Australien

Importerad till USA: Sanven Technology Ltd. Suite 250, 9166 Anaheim Plats, Rancho Cucamonga, Kalifornien 91730

UK	REP
-----------	------------

YH CONSULTING LIMITED. C/O YH Consulting
Limited Office 147, Centurion House, London
Road, Staines-upon-Thames, Surrey, TW18 4AX

EC	REP
-----------	------------

E-CrossStu GmbH
Mainzer Landstr.69,
60329 Frankfurt am Main.



VEVOR

Affordable. Reliable. Home Improvement.

INDUSTRIEEL CONCREET SPUITMACHINE

MODEL: 21014S / 21014ST / 21018ST

VEVOR

Affordable. Reliable. Home Improvement.

INDUSTRIAL CONCRETE SPRAYER

MODEL: 21014S / 21014ST / 21018ST



Dit is de originele handleiding. Lees alle instructies zorgvuldig door voordat u het product gebruikt. VEVOR behoudt zich het recht voor om de gebruiksaanwijzing duidelijk te interpreteren. Het uiterlijk van het product is afhankelijk van het product dat u hebt ontvangen. Neemt u het ons niet kwalijk dat we u niet meer op de hoogte stellen van eventuele

technologische of software-updates voor ons product.









SAFETY INSTRUCTIONS















WAARSCHUWING:

- Onjuist gebruik of het niet opvolgen van de instructies kan leiden tot een explosieve storing, wat ernstig oogletsel of ander letsel kan veroorzaken.
- Om een veilig gebruik van dit product te garanderen, dient u alle instructies te lezen en op te volgen.
- Stel een hogedrukspuit niet bloot aan zonlicht.
- Hitte kan druk opbouwen, wat kan leiden tot een explosie.
- Bewaar of laat de oplossing na gebruik niet in de tank zitten.
- Draag bij het gebruik van de spuitmachine altijd een veiligheidsbril, handschoenen en een shirt met lange mouwen, lange broek en volledige voetbescherming.
- Gebruik nooit gereedschap om de pomp te verwijderen als er druk op de spuit staat.
- Plaats uw gezicht of lichaam nooit boven de tank terwijl u de pomp oppompt of loslaat, om letsel door uitgeworpen pomponderdelen of oplossing te voorkomen.
- Breng de spuit uitsluitend onder druk met de originele pomp.
- Probeer deze spuit niet aan te passen.
- Vervang onderdelen uitsluitend door originele onderdelen van de fabrikant.
- Spuit nooit ontvlambare, bijtende, zure, chloor-, bleek- of andere bijtende oplossingen of chemicaliën die hitte, druk of gas produceren.
- Lees en volg altijd de instructies van de fabrikant van de chemische stof voordat u het product gebruikt. gebruik, aangezien sommige chemicaliën gevaarlijk kunnen zijn bij gebruik met deze spuit.

BEWAAR DEZE INSTRUCTIES !

PARTS LIST

Hoofdgedeelte			
A		B	
	Tank X1		Pompmontage X 1
C		D	
	Spuitslans X 1		Spuitspistool X 1
E		F	
	Lange slang X 1 PVC		Afdichtring X 1 ϕ 46,6X3,5mm
G		H	
	Afdichtring X 1 ϕ 104,6X5,7mm		Mondstuk (ventilator) X 1

I	 Mondstuk (verstelbaar) X 1	J	 Moersleutel X1
K	 Controleer klep X 1	L	 Afdichtring X 3 ϕ 10.2X2.4
M	 Afdichtring X 1 ϕ 11.2X2.4	N	 Afdichtring X 5 ϕ 5.5X1.9
O	 Splitpen X 1	P	 Korte slang X 1 EPDM
C kunst onderdeel			
Q	 Kader X 1	R	 Kar handvat X 1
S	 Wiel X2	T	 Bout X 1
jij	 Vleugelmoer X1	V	 Moer X 2

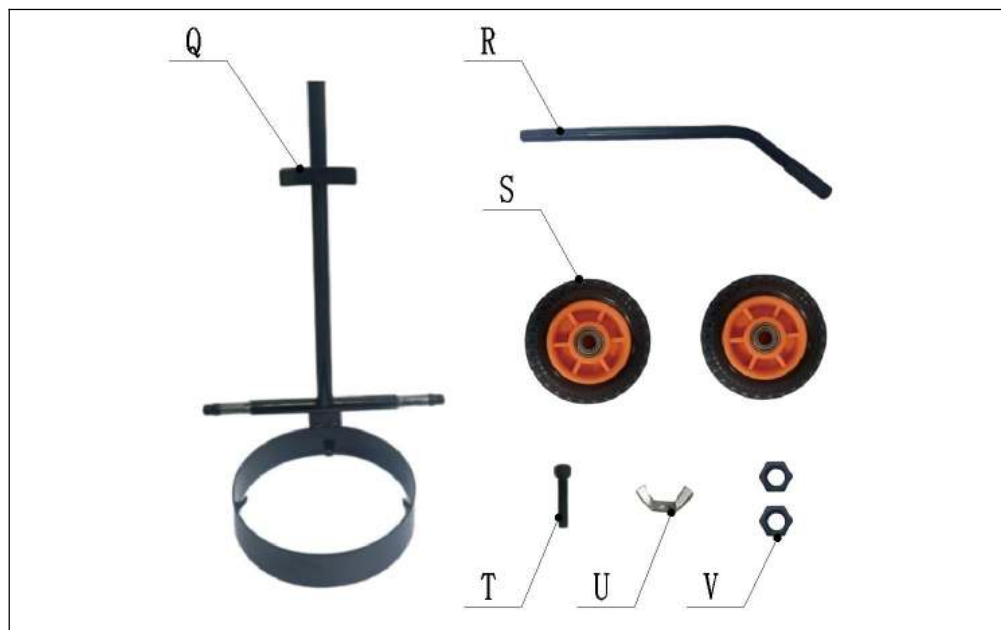

MAIN BODY ASSEMBLY STEP

STAP 01: SLANG NAAR TANK

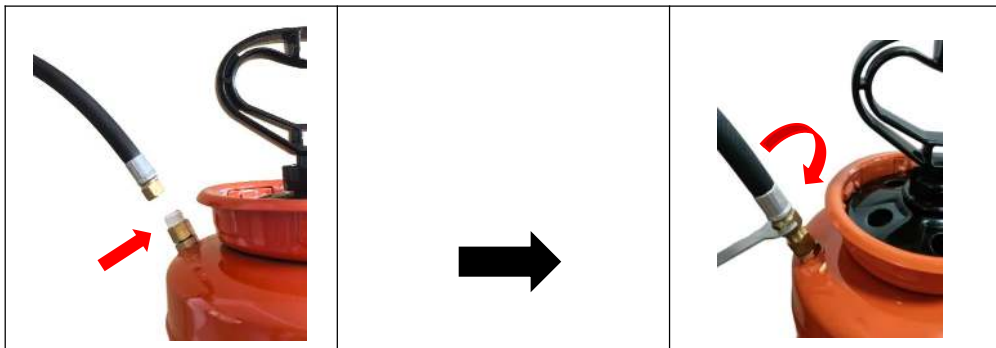

Wikkell de afdichtingstape 1-2 keer om de messing schroef en bevestig vervolgens de slang door de wartelmoer met de klok mee te draaien. Raadpleeg de "Controle vóór gebruik" vóór gebruik.

STAP 0 2 : SPUITPISTOOL IN ELKAAR ZETTEN

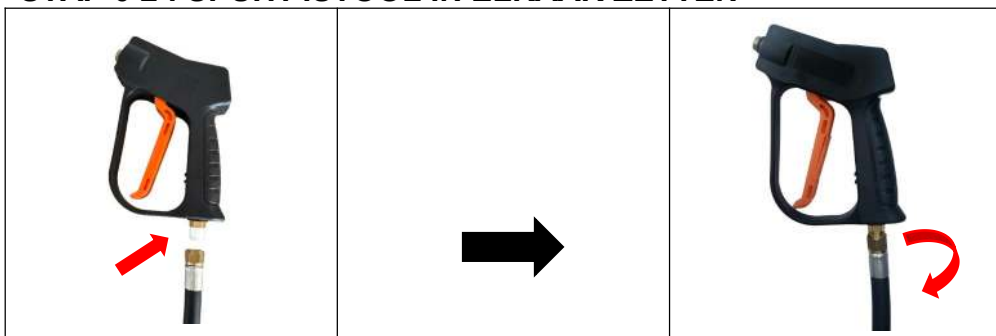

Wikkell de afdichtingstape 1 tot 2 keer om de messing schroef en plaats vervolgens de Draai de schakelaarhendel in de slang en draai de moer goed vast.

STAP 0 3 : MONTEER DE LANS

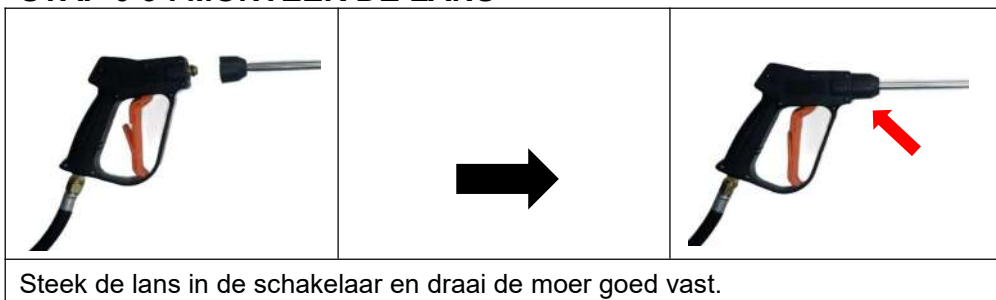

Steek de lans in de schakelaar en draai de moer goed vast.

STAP 0 4 : MONTEREN MONDSTUK

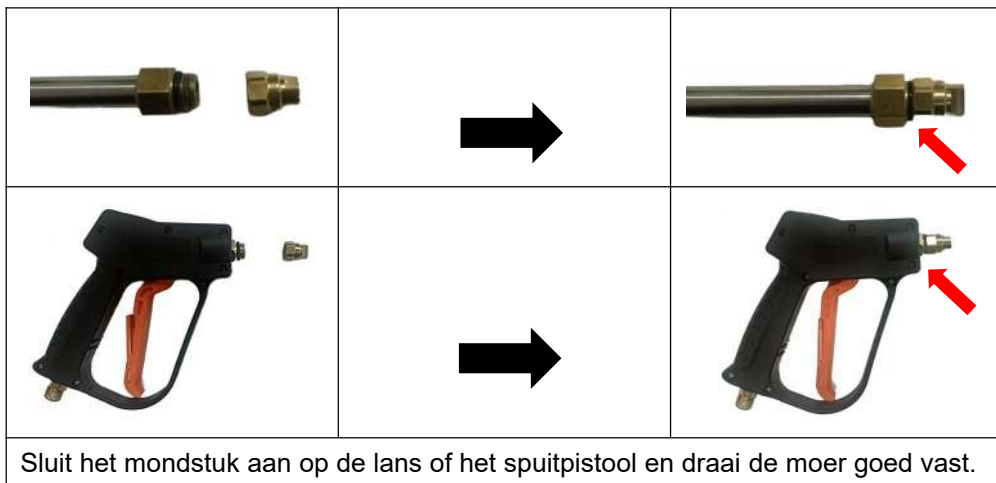

CART ASSEMBLY STEP

STAP 01: Verwijder de beschermkap

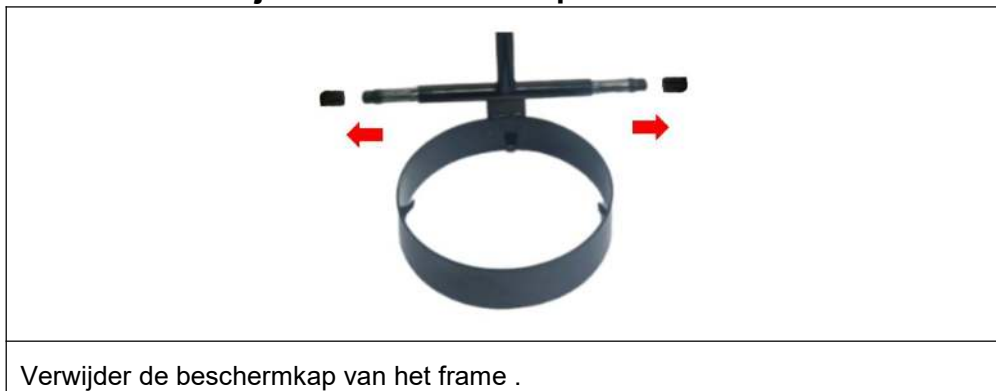

STAP 0 2 : MONTEREN C -KUNST

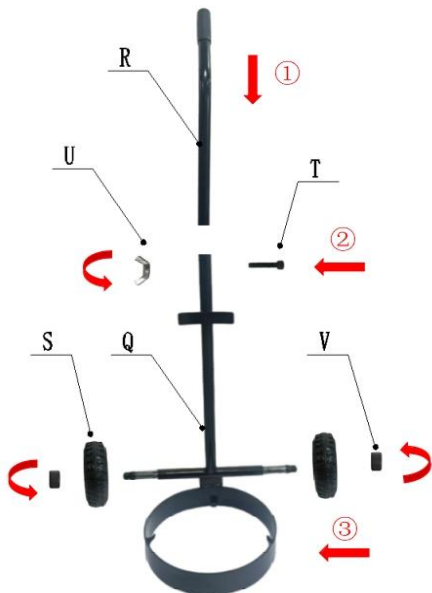

- ① Steek de handgreep van de wagen (R) in het frame (Q).
2. Steek de bout (T) door de montagegaten van de handgreep van de wagen (R) en het frame (Q) en draai deze vervolgens handmatig vast met de vleugelmoer (U).
- ③ Nadat u de wielen (S) op de aangegeven asposities van het frame (Q) hebt gemonteerd, draait u de moer (V) met de sleutel (J) vast met het juiste koppel.

STAP 0 3 : BEVESTIG HET HOOFDSTUK OP DE KAR.

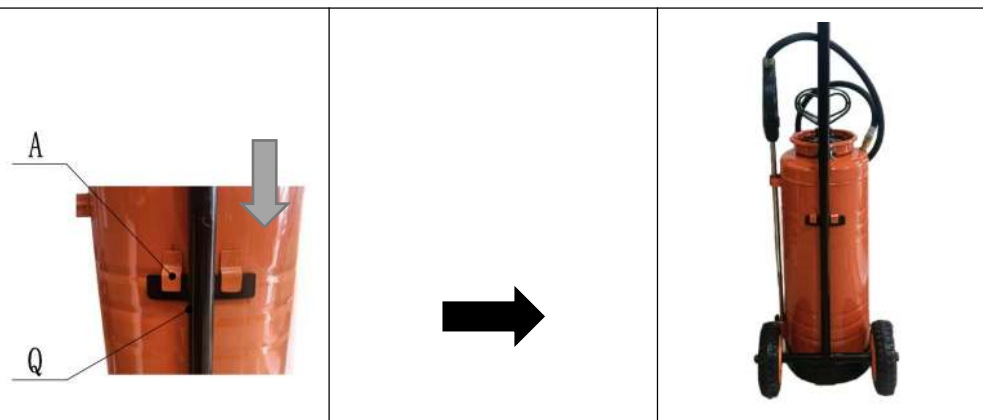

Bevestig de haak van het hoofdgedeelte aan de beugel van de kar.

USAGE

Controle vóór gebruik

- 1) Doen: Controleer of de moer van de slang goed vastzit, zodat u zeker weet dat de slang goed vastzit aan de uitlaat van de tank.
- 2) Doen: Controleer de slang op slijtage, scheuren, zachtheid of broosheid. Als u een van deze problemen constateert, vervang de slang dan vóór gebruik. Vervang de slang uitsluitend door originele onderdelen van de fabrikant.
- 3) Doen: Verwijder de pomp (zie de instructies voor vullen, onder druk zetten en spuiten), inspecteer de binnen- en buitenkant van de tank op tekenen van beschadiging van de tankbodem en de tank zelf. Elk teken van beschadiging wijst op mogelijke verzwakking van de tank en kan leiden tot explosief barsten onder druk. Als u een van deze tekenen aantreft, gooi de tank dan onmiddellijk weg en vervang deze. Probeer geen lekken te repareren, aangezien dit ernstig letsel kan veroorzaken.
- 4) Doen: Volg de instructies voor het vullen, onder druk zetten en spuiten, maar gebruik alleen water (pomp de zuiger 10-20 slagen en controleer op lekken).
- 5) Doen: Draai de afsluiter van u af en open hem om er zeker van te zijn dat de afvoer niet verstopt zit.
- 6) Doen: Als het apparaat deze test doorstaat, laat dan de druk ontsnappen (zie de instructies voor drukontlasting), maak de tank leeg en ga verder met de instructies voor het vullen, op druk brengen en spuiten.
- 7) Doen: Controleer alle metalen onderdelen, inclusief de lans, het mondstuk en de fittingen, op roest, corrosie en putcorrosie. Als u een van deze condities constateert, vervang het betreffende onderdeel dan door een origineel onderdeel van de fabrikant voordat u het gebruikt.

Vulling

- 1) Doen: Draai de pomphendel tegen de klok in en verwijder de pomp.
- 2) Doen: Bereid de spuitoplossing voor volgens alle aanwijzingen en veiligheidswaarschuwingen op het chemische etiket.
- 3) Doen: Vul de tank niet verder dan de aangegeven gallonmarkering. NIET: vul de tank te vol om ruimte te maken voor de pomp.
- 4) Doen: Controleer de pomp om er zeker van te zijn dat er geen gras of vuil aan de ton vastzit, plaats de pomp terug in de tank en goed vastdraaien.

Druk uitoefenen en spuiten

	<p style="text-align: center;">Slot Positie</p> 	
<p>OM DE HANDGREEP TE VERGRENDELEN: Duw de handgreep naar beneden om Druk de spiraalveer in en draai de hendel een kwartslag met de klok mee, laat de hendel vervolgens omhoog komen in de vergrendelde positie.</p>	<p>OM DE POMP TE VERGRENDELEN: Plaats de pomppennen in de sleuven in de trechter, klem draaien met de klok mee naar de verste positie onder onderste sleuf, draai vervolgens de hendel met de klok mee totdat ze stevig vastzitten en verzegeld zijn.</p>	

Druk uitoefenen en spuiten

		
<p>OM DE POMP TE ONTGRENDELEN: Draai de hendel tegen de klok in totdat de 5 -puntsklem is los. Draai vervolgens de klem tegen de klok in om te stoppen en eruit te</p>	<p>VRIJGEVEN HANOLE: Duw naar beneden om te deprimeren schroefveer en draai handvat teller rechtsof Draai een kwartslag en til de hendel op.</p>	<p>Pomp totdat je het voelt weerstand.</p>

tillen.

Om druk te verlichten

- 1) Doen: Draai de vergrendelde hendel tegen de pomp in, met de pomp van u af gericht. Draai met de klok mee totdat er lucht begint te ontsnappen. Stop met draaien aan de hendel zodra u lucht hoort ontsnappen.
- 2) Doen: Blijf uit de buurt van de spuit totdat alle lucht verdwenen is.

HET GEBRUIK VAN DE HANDVATSCHAKELAAR

1. Houd de hendel ingedrukt om te beginnen met werken, of laat deze los om te stoppen met werken.



2. Door de gesp van de handgreep te openen, voorkomt u het risico op onbedoeld activeren. Het is raadzaam om de gesp na elk gebruik te openen.



SEAL POSITION

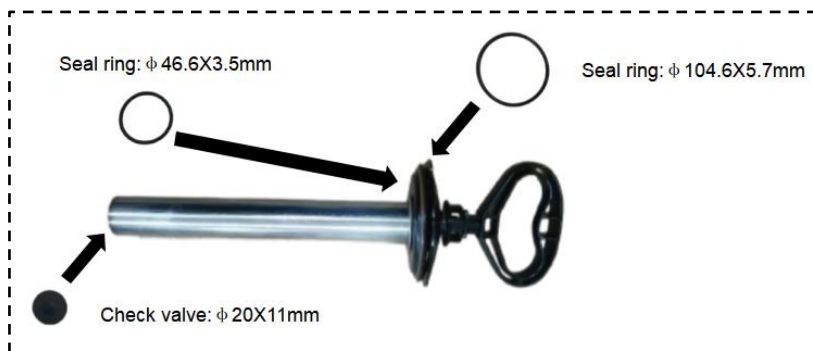

) by
cket
(E).

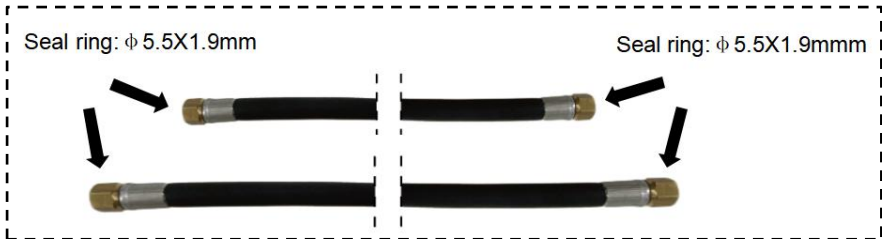
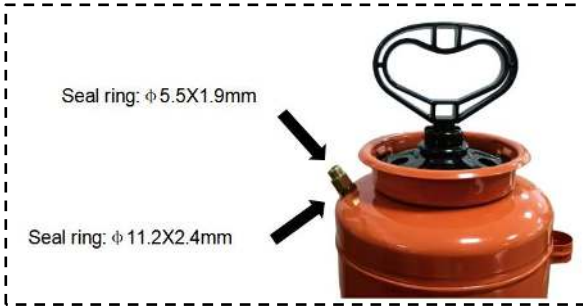

PRODUCT PARAMETER

Model	21014S	21014ST	21018ST
Inclusief trolley	NEE	JA	JA
Capaciteit	3,5 gal	3,5 gal	4,5 gallon

Hoofdgedeelte Afmetingen	240×210×680m m	240×210×680m m	240×210×800m m
Werkdruk	25-60 PSI	25-60 PSI	25-60 PSI
gewicht	5,9 kg	9,8 kg	10,2 kg

CARE AND MAINTENANCE

- 1) Do: After operating the sprayer, remove the working solution from the tank completely and rinse the tank, hose, pump, and spray tube with clean water. Finally, spray with clean water for 3 minutes to eliminate the possibility of a chemical reaction when other chemicals are used in the next spraying. Residues of chemicals can lead to corrosion and other damage to parts of the sprayer especially spraying nozzles, filters, and seals.
- 2) Doen: Open de afsluiter en laat het aanbevolen oplosmiddel door de afvoerleiding lopen.
- 3) Doen: Laat de druk ontsnappen (volg de instructies voor drukontlasting), verwijder de pomp en maak de sproeier leeg.
- 4) Doen: Bewaar de spuittank ondersteboven, met de pomp verwijderd, op een warme, droge plaats.
- 5) Doen: Regelmatig olie oppompen door 10-12 druppels lichte olie via de opening in het deksel langs de pompstang te laten lopen.

Fabrikant: Shanghaimuxinmuyeyouxiangongsi

Adres: Shuangchenglu 803nong11hao1602A-1609shi, baoshanqu, shanghai 200000 CN.

Geïmporteerd naar AUS: SIHAO PTY LTD. 1 ROKEVA STREETEASTWOOD NSW 2122 Australië

Geïmporteerd naar de VS: Sanven Technology Ltd. Suite 250, 9166 Anaheim

Plaats, Rancho Cucamonga, CA 91730

UK	REP
-----------	------------

YH CONSULTING LIMITED. C/O YH Consulting
Limited Office 147, Centurion House, London
Road, Staines-upon-Thames, Surrey, TW18 4AX

EC	REP
-----------	------------

E-CrossStu GmbH
Mainzer Landstr.69,
60329 Frankfurt am Main.



VEVOR

Affordable. Reliable. Home Improvement.

INDUSTRIEL BÉTON PULVÉRISATEUR

MODÈLE: 21014S / 21014ST / 21018ST

VEVOR

Affordable. Reliable. Home Improvement.

INDUSTRIAL CONCRETE SPRAYER

MODÈLE: 21014S / 21014ST / 21018ST



Ceci est le mode d'emploi d'origine. Veuillez lire attentivement l'intégralité du manuel avant utilisation. VEVOR se réserve le droit d'interpréter clairement ce manuel d'utilisation. L'apparence du produit dépend du produit que vous avez reçu. Veuillez nous excuser de ne plus vous informer des mises à jour technologiques ou logicielles de notre produit.

SAFETY INSTRUCTIONS









AVERTISSEMENT:















- Une utilisation incorrecte ou le non-respect des instructions peut entraîner une défaillance explosive, provoquant de graves blessures aux yeux ou autres.
- Pour garantir une utilisation sûre de ce produit, lisez et suivez toutes les instructions.
- Ne laissez pas un pulvérisateur sous pression exposé au soleil.
- La chaleur peut provoquer une accumulation de pression, pouvant conduire à une explosion.
- Ne pas conserver ni laisser la solution dans le réservoir après utilisation.
- Lorsque vous utilisez le pulvérisateur, portez toujours des lunettes de sécurité, des gants, un chemise à manches longues, pantalon long et protection intégrale des pieds.
- N'utilisez jamais d'outil pour retirer la pompe s'il y a de la pression dans le pulvérisateur.
- Ne placez jamais votre visage ou votre corps au-dessus du réservoir pendant le pompage ou le relâchement de la pompe pour éviter toute blessure causée par les pièces de la pompe ou la solution éjectées.
- Pressuriser le pulvérisateur uniquement avec la pompe d'origine.
- N'essayez pas de modifier ce pulvérisateur.
- Remplacez les pièces uniquement par des pièces d'origine du fabricant.
- Ne vaporisez jamais de solutions ou de produits chimiques inflammables, caustiques, acides, chlorés, blanchis ou autres produits corrosifs qui produisent de la chaleur, de la pression ou du gaz.
- Lisez et suivez toujours les instructions du fabricant du produit chimique avant utiliser, car certains produits chimiques peuvent être dangereux lorsqu'ils sont utilisés avec ce pulvérisateur.

CONSERVEZ CES INSTRUCTIONS !

PARTS LIST

Corps principal

UN	 <p>Réservoir X 1</p>	B	 <p>pompe X 1</p>
C	 <p>Lance de pulvérisation X 1</p>	D	 <p>Pistolet pulvérisateur X 1</p>
E	 <p>Tuyau long X 1 PVC</p>	F	 <p>Bague d'étanchéité X 1 φ 46,6X3,5mm</p>
G	 <p>Bague d'étanchéité X 1 φ 104,6X5,7mm</p>	H	 <p>Buse (ventilateur) X 1</p>

je	 Buse (réglable) X 1	J	 Clé X 1
K	 Clapet anti -retour X 1	L	 Bague d'étanchéité X 3 ϕ 10,2X2,4
M	 Bague d'étanchéité X 1 ϕ 11,2X2,4	N	 Joint d'étanchéité X 5 Φ 5,5X1,9
O	 Goupille fendue X 1	P	 Tuyau court X 1 EPDM
Pièce d'art C			
Q	 Cadre X 1	R	 chariot X 1
S	 Roue X 2	T	 Boulon X 1
Tu	 Écrou à oreilles X 1	V	 Écrou X 2

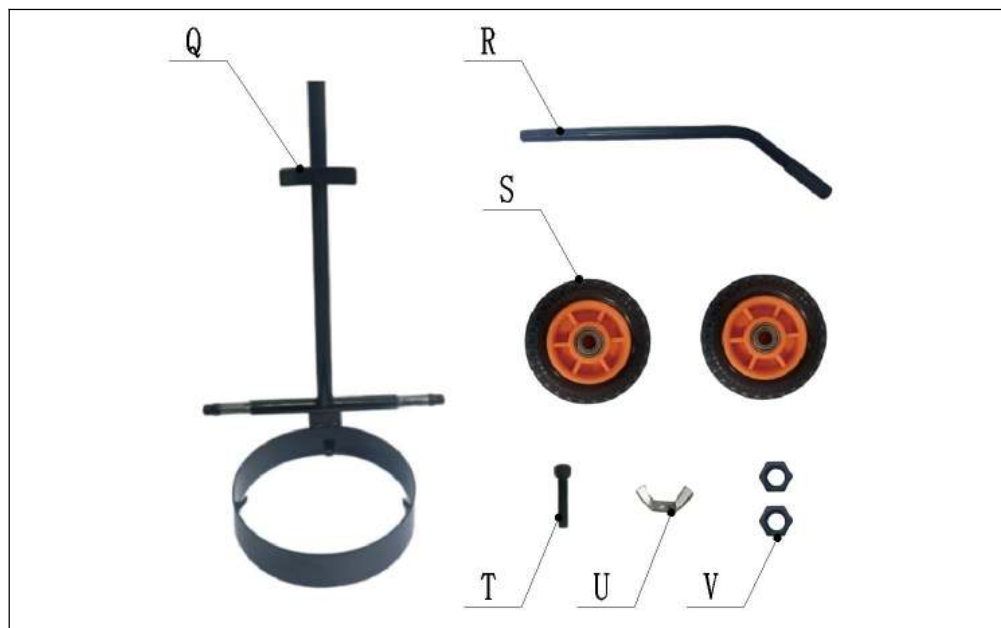

MAIN BODY ASSEMBLY STEP

ÉTAPE 01 : TUYAU VERS LE RÉSERVOIR

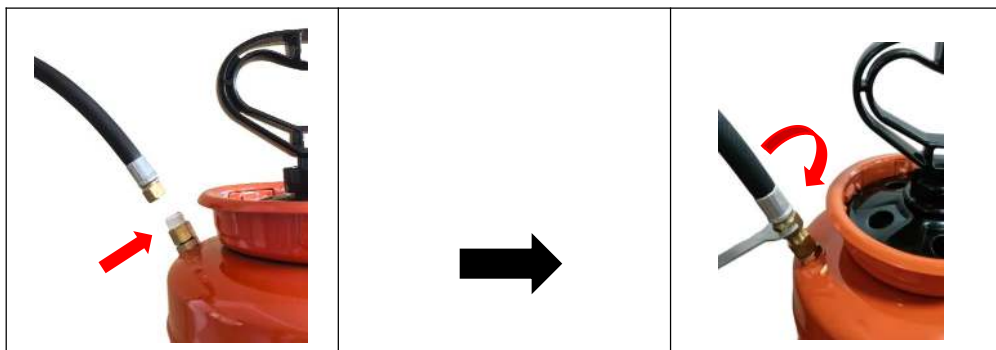

Enroulez le ruban d'étanchéité autour de la vis en laiton une à deux fois, puis fixez le tuyau en vissant l'écrou pivotant dans le sens des aiguilles d'une montre. Consultez la section « Vérification avant utilisation » avant utilisation.

ÉTAPE 02 : ASSEMBLER LE PISTOLET DE PULVÉRISATION

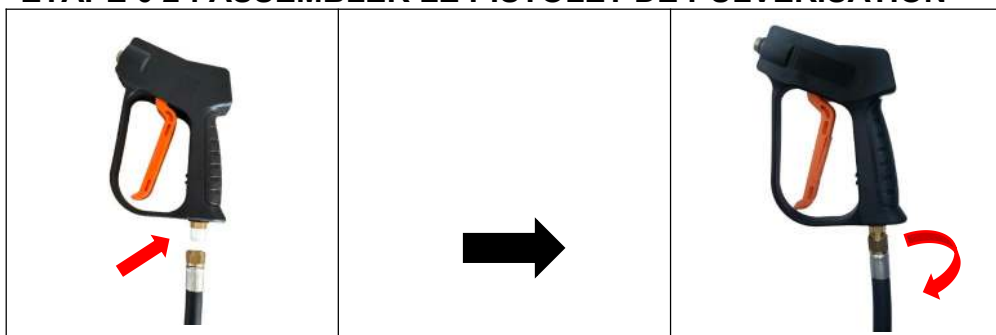

Enroulez le ruban d'étanchéité autour de la vis en laiton 1 à 2 fois, puis insérez le Insérez la poignée dans le tuyau , puis vissez fermement l'écrou.

ÉTAPE 03 : ASSEMBLER LA LANCE

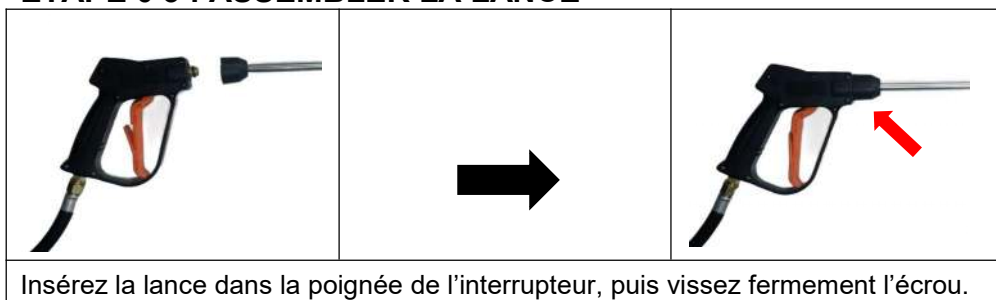

Insérez la lance dans la poignée de l'interrupteur, puis vissez fermement l'écrou.

ÉTAPE 0 4 : ASSEMBLER AJUTAGE

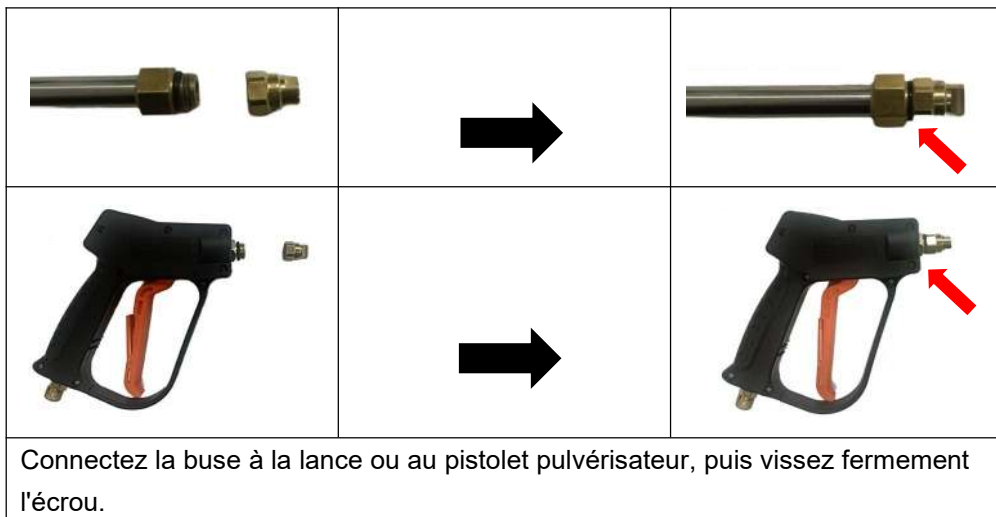

CART ASSEMBLY STEP

ÉTAPE 01 : Retirez le couvercle de protection



ÉTAPE 0 2 : ASSEMBLER C ART

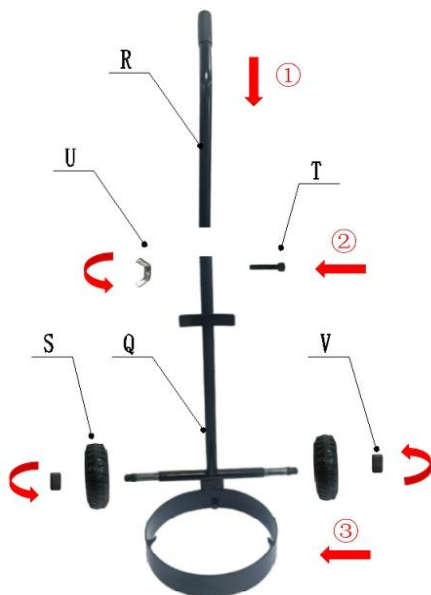

1. Insérez la poignée du chariot (R) dans le cadre (Q).
2. Passez le boulon (T) à travers les trous de montage de la poignée du chariot (R) et du cadre (Q), puis serrez manuellement avec l'écrou à oreilles (U).
- ③ Après avoir installé les roues (S) sur les positions d'essieu spécifiées du cadre (Q), serrez l'écrou (V) avec la clé (J) à un couple approprié.

ÉTAPE 0 3 : FIXER LE CORPS PRINCIPAL SUR LE CHARIOT.

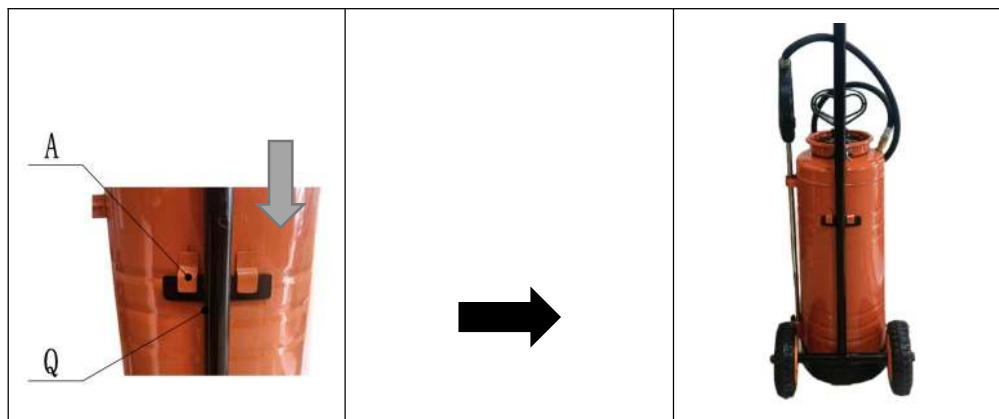

Fixez le crochet du corps principal au support du chariot.

USAGE

Vérification avant utilisation

- 1) À faire : Vérifiez le serrage de l'écrou du tuyau pour vous assurer que le tuyau est solidement fixé à la sortie du réservoir.
- 2) À faire : Inspecter le tuyau pour déceler toute détérioration, fissure, faiblesse ou fragilité. Si l'un de ces problèmes est constaté, remplacer le tuyau avant utilisation. Remplacer uniquement par des pièces d'origine.
- 3) À faire : Retirer la pompe (voir les instructions de remplissage, de pressurisation et de pulvérisation), inspecter l'intérieur et l'extérieur du réservoir pour déceler tout signe de détérioration du corps et du fond. Tout signe de détérioration indique une possible fragilisation du réservoir et pourrait provoquer une explosion sous pression. Si l'un de ces signes est détecté, jeter immédiatement le réservoir et le remplacer. Ne pas tenter de colmater les fuites, etc., car cela pourrait entraîner des blessures graves.
- 4) À faire : Suivez les instructions de remplissage, de pressurisation et de pulvérisation, mais utilisez uniquement de l'eau (pompez le piston 10 à 20 coups et inspectez pour détecter les fuites).
- 5) À faire : Dirigez l'arrêt loin de vous et ouvrez-le pour vous assurer que la décharge n'est pas obstruée.
- 6) À faire : Si l'appareil réussit ce test, relâchez la pression (voir les instructions de relâchement de la pression), videz le réservoir et procédez aux instructions de remplissage, de pressurisation et de pulvérisation.
- 7) À faire : Inspecter toutes les pièces métalliques, y compris la lance, la buse et les raccords, afin de détecter toute trace de rouille, de corrosion ou de piqûres. Si l'une de ces conditions est constatée, remplacer la pièce concernée par une pièce d'origine avant utilisation.

Remplissage

- 1) À faire : Tournez la poignée de la pompe dans le sens inverse des aiguilles d'une montre et retirez la pompe.
- 2) À faire : Préparez la solution de pulvérisation en suivant toutes les instructions et les avertissements de sécurité figurant sur l'étiquette du produit chimique.
- 3) À faire : Remplissez le réservoir jusqu'au repère de gallon approprié. **À NE PAS FAIRE** : Ne remplissez pas trop pour permettre à la pompe de fonctionner.
- 4) À faire : Vérifiez la pompe pour vous assurer qu'aucune herbe ou saleté n'est collée au baril, remettez la pompe dans le réservoir et serrer fermement.

Pressurisation et pulvérisation

	<p>Verrouillage Position</p> 	
<p>POUR VERROUILLER LA POIGNÉE : Poussez la poignée vers le bas pour appuyez sur le ressort hélicoïdal et tournez la poignée d'un quart de tour dans le sens des aiguilles d'une montre, puis laissez la poignée se lever en position de verrouillage.</p>	<p>POUR VERROUILLER LA POMPE : Placez les broches de la pompe dans les fentes de l'entonnoir, tournez la pince dans le sens des aiguilles d'une montre jusqu'à la position la plus éloignée sous fente inférieure, puis tournez la poignée dans le sens des aiguilles d'une montre jusqu'à ce qu'il soit bien verrouillé et scellé en place.</p>	

Pressurisation et pulvérisation



		
--	---	--

<p>POUR DÉVERROUILLER LA POMPE : Tournez la poignée dans le sens inverse des aiguilles d'une montre jusqu'à ce que la pince à 5 broches soit lâche. Puis faites tourner la pince dans le sens inverse des aiguilles d'une montre pour arrêter et soulever.</p>	<p>À LIBÉRER HANOLE : Appuyez vers le bas pour enfoncer ressort hélicoïdal et tour comptoir de poignée dans le sens des aiguilles d'une montre 1/4 de tour, puis soulever la poignée.</p>	<p>Pompez jusqu'à ce que vous sentiez résistance.</p>
---	--	---

Pour relâcher la pression

- 1) À faire : Avec la pompe tournée vers l'extérieur, tournez la poignée verrouillée dans le sens inverse des aiguilles d'une montre. Tournez la manivelle dans le sens des aiguilles d'une montre jusqu'à ce que l'air commence à s'échapper. Arrêtez de tourner la manivelle dès que vous entendez de l'air s'échapper.
- 2) À faire : Restez loin du pulvérisateur jusqu'à ce que tout l'air se soit échappé.

L'UTILISATION DE L'INTERRUPTEUR À POIGNÉE

<p>1. Appuyez et maintenez la poignée pour commencer à travailler ou relâchez-la pour arrêter de travailler.</p>	
<p>2. L'ouverture de la boucle de la poignée permet d'éviter tout risque de déclenchement accidentel. Il est recommandé de l'ouvrir après chaque utilisation.</p>	

SEAL POSITION

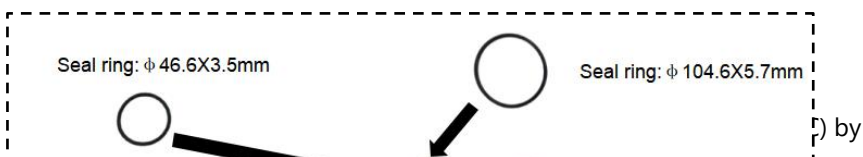

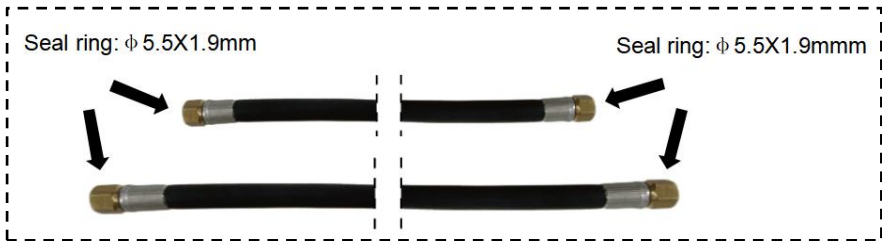
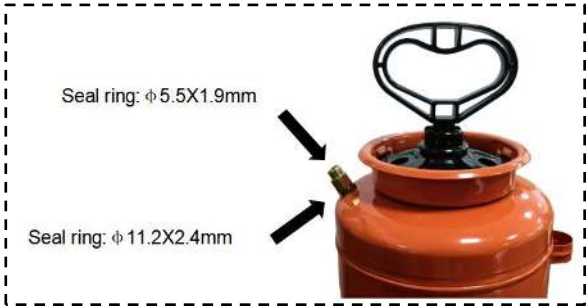

PRODUCT PARAMETER

Modèle	21014S	21014ST	21018ST
---------------	--------	---------	---------

Chariot inclus	NON	OUI	OUI
Capacité	3,5 gallons	3,5 gallons	4,5 gal
Corps principal Dimensions	240 × 210 × 680 mm	240 × 210 × 680 mm	240 × 210 × 800 mm
Pression de travail	25 à 60 PSI	25 à 60 PSI	25 à 60 PSI
poids	5,9 kg	9,8 kg	10,2 kg

CARE AND MAINTENANCE

- 1) Do: After operating the sprayer, remove the working solution from the tank completely and rinse the tank, hose, pump, and spray tube with clean water. Finally, spray with clean water for 3 minutes to eliminate the possibility of a chemical reaction when other chemicals are used in the next spraying. Residues of chemicals can lead to corrosion and other damage to parts of the sprayer especially spraying nozzles, filters, and seals.
- 2) À faire : Ouvrez le robinet d'arrêt et laissez le solvant recommandé s'écouler à travers l'ensemble de décharge.
- 3) À faire : Relâcher la pression (suivre les instructions de relâchement de la pression), retirer la pompe et vider le pulvérisateur.
- 4) À faire : Stockez le réservoir du pulvérisateur à l'envers, avec la pompe retirée, dans un endroit chaud et sec.
- 5) À faire : Huiler périodiquement la pompe en laissant tomber 10 à 12 gouttes d'huile légère dans la tige de la pompe à travers l'ouverture du couvercle.

Fabricant : Shanghaimuxinmuyeyouxiangongsi

Adresse : Shuangchenglu 803nong11hao1602A-1609shi, baoshanqu,

Shanghai 200 000 CN.

Importé en Australie : SIHAO PTY LTD. 1 ROKEVA STREET, ASTWOOD
NSW 2122 Australie

Importé aux États-Unis : Sanven Technology Ltd. Suite 250, 9166
Anaheim

Lieu, Rancho Cucamonga, CA 91730

UK	REP
-----------	------------

YH CONSULTING LIMITED. C/O YH Consulting
Limited Office 147, Centurion House, London
Road, Staines-upon-Thames, Surrey, TW18 4AX

EC	REP
-----------	------------

E-CrossStu GmbH
Mainzer Landstr.69,
60329 Frankfurt am Main.



VEVOR

Affordable. Reliable. Home Improvement.

INDUSTRIE BETON SPRÜHGERÄT

MODELL: 21014S / 21014ST / 21018ST

VEVOR

Affordable. Reliable. Home Improvement.

INDUSTRIAL CONCRETE SPRAYER

MODELL: 21014S / 21014ST / 21018ST



Dies ist die Originalanleitung. Bitte lesen Sie alle Anweisungen sorgfältig durch, bevor Sie das Gerät in Betrieb nehmen. VEVOR behält sich eine klare Auslegung unserer Bedienungsanleitung vor. Das Aussehen des Produkts hängt vom gelieferten Produkt ab. Bitte haben Sie Verständnis dafür, dass wir Sie nicht erneut über Technologie- oder Software-Updates

informieren.









SAFETY INSTRUCTIONS















WARNUNG:

- Unsachgemäße Verwendung oder Nichtbefolgen der Anweisungen kann zu einem explosiven Versagen führen, das schwere Augen- oder andere Verletzungen verursachen kann.
- Um eine sichere Verwendung dieses Produkts zu gewährleisten, lesen und befolgen Sie alle Anweisungen.
- Setzen Sie einen Drucksprüher nicht dem Sonnenlicht aus.
- Hitze kann zu einem Druckaufbau führen, der möglicherweise eine Explosion zur Folge hat.
- Bewahren Sie die Lösung nach Gebrauch nicht im Tank auf und lassen Sie sie auch nicht darin.
- Tragen Sie beim Gebrauch des Sprühgeräts immer eine Schutzbrille, Handschuhe, langärmeliges Hemd, lange Hose und Vollfußschutz.
- Verwenden Sie niemals ein Werkzeug zum Entfernen der Pumpe, wenn im Sprühgerät Druck herrscht.
- Halten Sie Ihr Gesicht oder Ihren Körper beim Pumpen oder Lösen der Pumpe niemals über den Tank, um Verletzungen durch herausgeschleuderte Pumpenteile oder Lösung zu vermeiden.
- Beaufschlagen Sie das Spritzgerät nur mit der Originalpumpe.
- Versuchen Sie nicht, dieses Sprühgerät zu modifizieren.
- Ersetzen Sie Teile nur durch Originalteile des Herstellers.
- Sprühen Sie niemals brennbare, ätzende, säurehaltige, chlorhaltige, bleichmittelhaltige oder andere ätzende Lösungen oder Chemikalien, die Hitze, Druck oder Gas erzeugen.
- Lesen und befolgen Sie immer die Anweisungen des Chemikalienherstellers, bevor Verwendung, da einige Chemikalien bei Verwendung mit diesem Sprühgerät gefährlich sein können.

BEWAHREN SIE DIESE ANLEITUNG AUF !

PARTS LIST

Hauptteil			
A	 <p>Tank X 1</p>	B	 <p>P umpenbaugruppe X 1</p>
C	 <p>Sprühstab X 1</p>	D	 <p>Spritzpistole X 1</p>
E	 <p>Langer Schlauch X 1 PVC</p>	F	 <p>Dichtungsring X 1 ϕ 46,6 x 3,5 mm</p>
G	 <p>Dichtungsring X 1 ϕ 104,6 x 5,7 mm</p>	H	 <p>Düse (Lüfter) X 1</p>

<p>ICH</p>	 Düse (einstellbar) X 1	<p>J</p>	 Schlüssel X 1
<p>K</p>	 Rückschlagventil X 1	<p>L</p>	 Dichtungsring X 3 ϕ 10,2 x 2,4
<p>M</p>	 Dichtungsring X 1 ϕ 11,2 x 2,4	<p>N</p>	 Dichtungsring X 5 Φ 5,5 x 1,9
<p>O</p>	 Splint X 1	<p>P</p>	 Kurzer Schlauch X 1 EPDM
<p>C -Art-Teil</p>			
<p>Q</p>	 Rahmen X 1	<p>R</p>	 Wagengriff X 1
<p>S</p>	 Rad X 2	<p>T</p>	 Bolzen X 1
<p>U</p>	 Flügelmutter X 1	<p>V</p>	 Mutter X 2

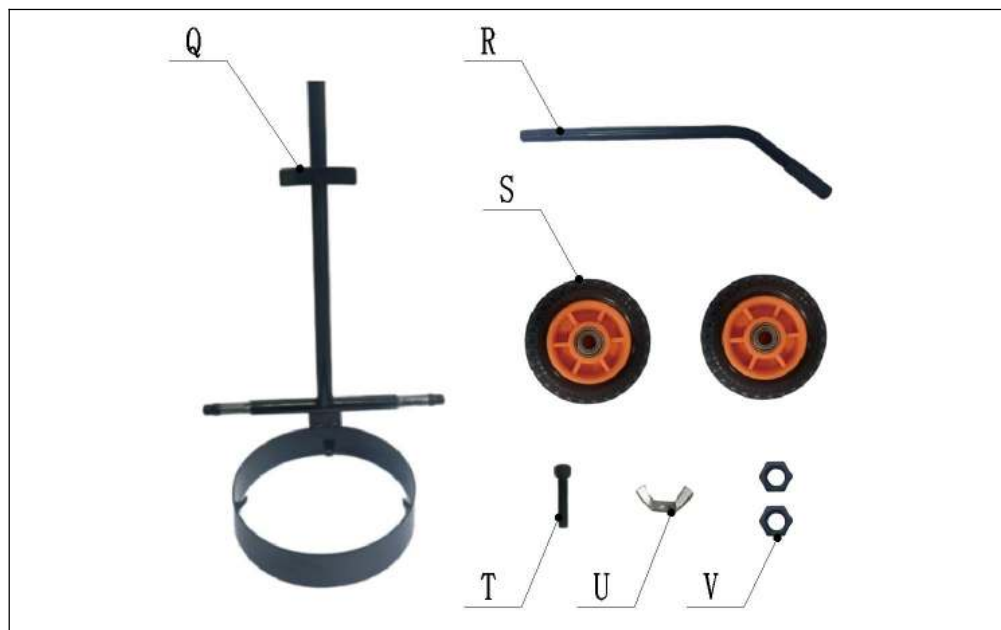

MAIN BODY ASSEMBLY STEP

SCHRITT 01: SCHLAUCH ZUM TANK

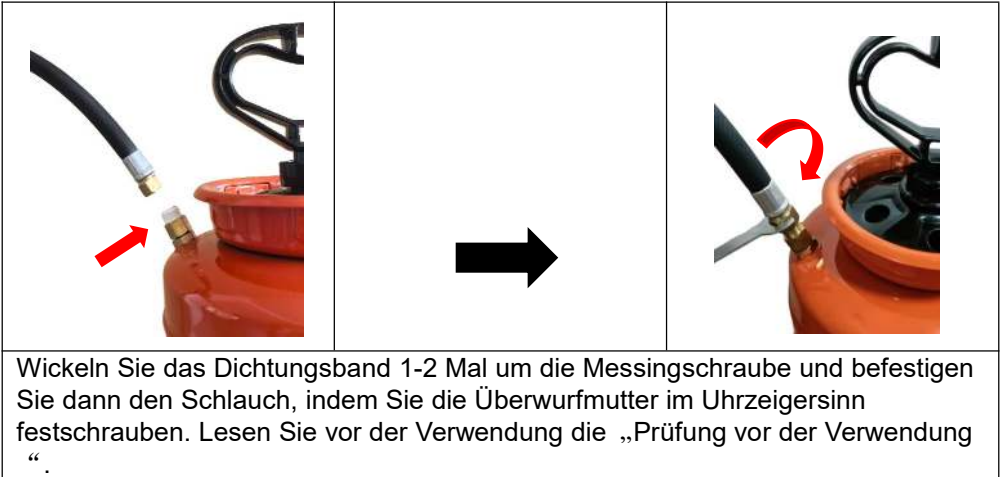

SCHRITT 0 2 : SPRITZPISTOLE MONTIEREN

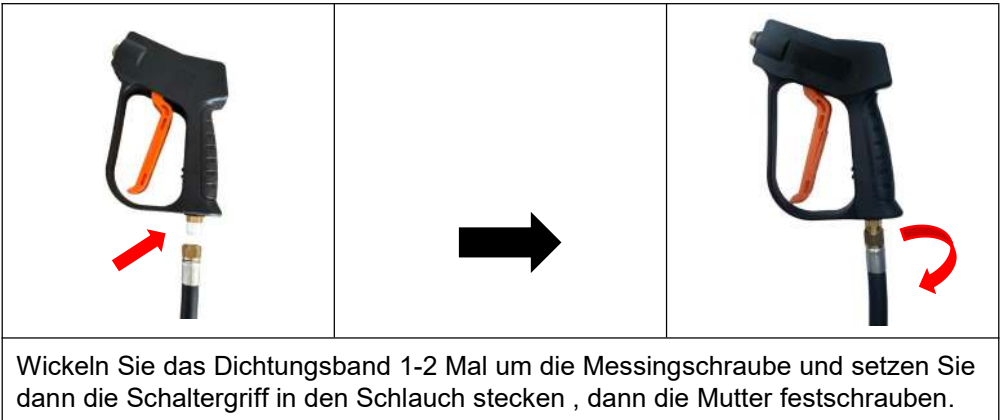

SCHRITT 0 3 : Montieren Sie die Lanze

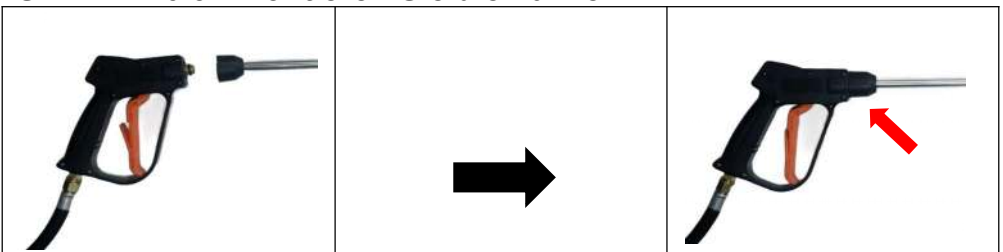

Führen Sie die Lanze in den Schaltergriff ein und schrauben Sie die Mutter fest.

SCHRITT 0 4 : MONTIEREN DÜSE

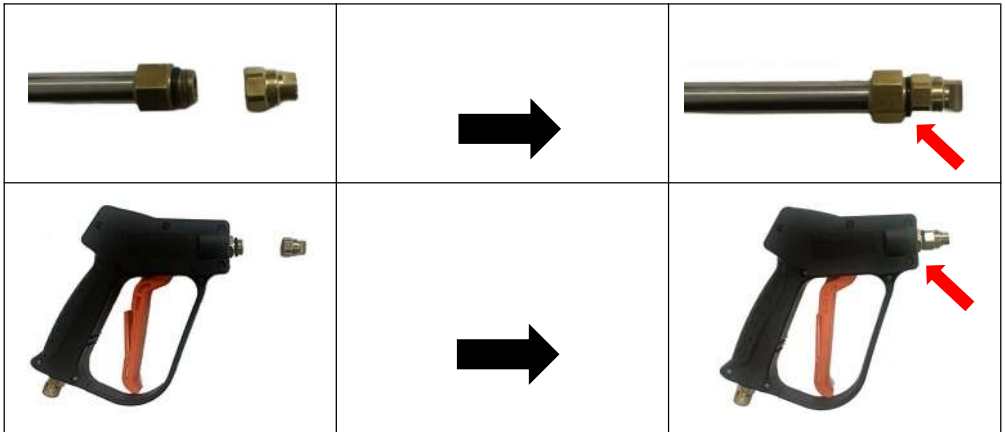

Verbinden Sie die Düse mit der Lanze oder Spritzpistole und schrauben Sie die Mutter fest.

CART ASSEMBLY STEP

SCHRITT 01: Entfernen Sie die Schutzabdeckung



Entfernen Sie die Schutzabdeckung vom Rahmen .

SCHRITT 0 2 : MONTIEREN C ART

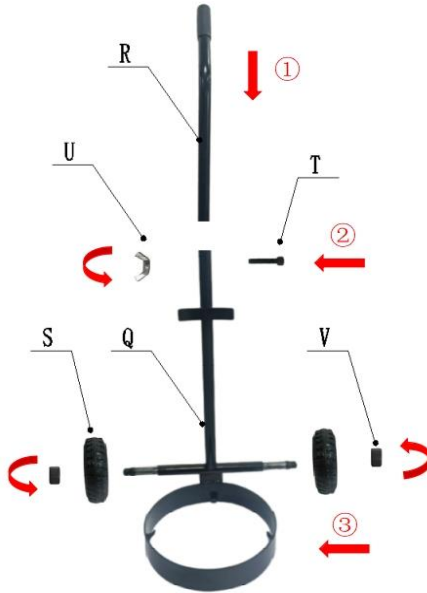

- ① Stecken Sie den Wagengriff (R) in den Rahmen (Q).
- ② Führen Sie die Schraube (T) durch die Montagelöcher des Wagengriffs (R) und des Rahmens (Q) und ziehen Sie sie dann manuell mit der Flügelmutter (U) fest.
- ③ Nachdem Sie die Räder (S) an den angegebenen Achspositionen des Rahmens (Q) montiert haben, ziehen Sie die Mutter (V) mit dem Schraubenschlüssel (J) mit dem entsprechenden Drehmoment fest.

SCHRITT 0 3 : BEFESTIGEN SIE DEN HAUPTKÖRPER AM WAGEN.



Befestigen Sie den Haken des Hauptkörpers an der Halterung des Wagens.

USAGE

Überprüfung vor der Verwendung

- 1) Was Sie tun sollten: Überprüfen Sie, ob die Schlauchmutter fest sitzt, um sicherzustellen, dass der Schlauch sicher am Tankauslass befestigt ist.
- 2) Was zu tun ist: Schlauch auf Verschleiß, Risse, Weichheit oder Sprödigkeit prüfen. In diesem Fall Schlauch vor Gebrauch austauschen. Nur Originalteile des Herstellers verwenden.
- 3) Vorgehensweise: Pumpe ausbauen (siehe Füll-, Druckaufbau- und Sprühanleitung), Tank innen und außen auf Beschädigungen an Gehäuse und Boden prüfen. Jegliche Beschädigung deutet auf eine mögliche Schwächung des Tanks hin und kann zu einem explosionsartigen Bersten unter Druck führen. Bei solchen Anzeichen den Tank sofort entsorgen und ersetzen. Leckagen etc. nicht selbst flicken, da dies zu schweren Verletzungen führen kann.
- 4) Vorgehensweise: Befolgen Sie die Anweisungen zum Befüllen, Druckaufbauen und Sprühen, verwenden Sie jedoch nur Wasser (Pumpenkolben 10–20 Mal betätigen und auf Lecks prüfen).
- 5) Vorgehensweise: Richten Sie die Absperrung von sich weg und öffnen Sie sie, um sicherzustellen, dass der Auslass nicht verstopft ist.
- 6) Vorgehensweise: Wenn das Gerät diesen Test besteht, lassen Sie den Druck ab (siehe Anweisungen zum Druckentlasten), leeren Sie den Tank und fahren Sie mit den Anweisungen zum Befüllen, Unter Druck setzen und Sprühen fort.
- 7) Was zu tun ist: Überprüfen Sie alle Metallteile, einschließlich Stab, Düse und Armaturen, auf Rost, Korrosion und Lochfraß. Sollten diese Mängel auftreten, ersetzen Sie das betroffene Teil vor der Verwendung durch ein Originalteil des Herstellers.

Füllung

- 1) Vorgehensweise: Pumpengriff gegen den Uhrzeigersinn drehen und Pumpe entfernen.
- 2) Vorgehensweise: Bereiten Sie die Sprühlösung vor und befolgen Sie dabei alle Anweisungen und Sicherheitshinweise auf dem Etikett der Chemikalien.
- 3) Was Sie tun sollten: Füllen Sie den Tank nicht mehr als bis zur entsprechenden Gallonenmarkierung. Nicht überfüllen, um Platz für die Pumpe zu schaffen.
- 4) Was Sie tun sollten: Überprüfen Sie die Pumpe, um sicherzustellen, dass kein Gras oder Schmutz am Fass klebt. Setzen Sie die Pumpe wieder in den Tank ein und fest anziehen.

Druckbeaufschlagung und Sprühen

	<p>Sperren Position</p> 	
<p>GRIF VERRIEGELN: Griff nach unten drücken, um Schraubenfeder herunterdrücken und Griff eine Vierteldrehung im Uhrzeigersinn drehen, dann Griff anheben lassen in die Verriegelungsposition.</p>		<p>ZUM VERRIEGELN DER PUMPE: Setzen Sie die Pumpenzinken in die Schlitz im Trichter, drehen Sie die Klemme im Uhrzeigersinn bis zur äußersten Position unter unteren Schlitz, dann Griff im Uhrzeigersinn drehen bis es fest verschlossen und versiegelt ist.</p>



Druckbeaufschlagung und Sprühen

		
<p>ZUM ENTRIEGELN DER PUMPE: Griff drehen gegen den Uhrzeigersinn bis die 5 -polige Klemme lösen. Dann die Klemme drehen gegen den Uhrzeigersinn bis zum Anschlag drehen und herausheben.</p>	<p>VERÖFFENTLICHEN HANOLE: Zum Herunterdrücken nach unten drücken Schraubenfeder und drehen Handle-Zähler im Uhrzeigersinn 1/4-Drehung, dann Griff anheben.</p>	<p>Pumpen Sie, bis Sie spüren Widerstand.</p>

Druck ablassen

- 1) Vorgehensweise: Mit der Pumpe nach außen zeigend, den verriegelten Griff gegen im Uhrzeigersinn, bis Luft zu entweichen beginnt. Hören Sie auf, den Griff zu drehen, wenn Sie hören, dass Luft entweicht.
- 2) Tun: Bleiben Sie vom Sprühgerät fern, bis die gesamte Luft entwichen ist.

DIE VERWENDUNG DES GRIFFSCHALTERS

<p>1. Halten Sie den Griff gedrückt, um mit der Arbeit zu beginnen, oder lassen Sie ihn los, um die Arbeit zu beenden.</p>	
<p>2. Durch Öffnen der Griffschnalle kann das Risiko eines versehentlichen Auslösens vermieden werden. Es wird empfohlen, die Schnalle nach jedem Gebrauch zu öffnen .</p>	

SEAL POSITION

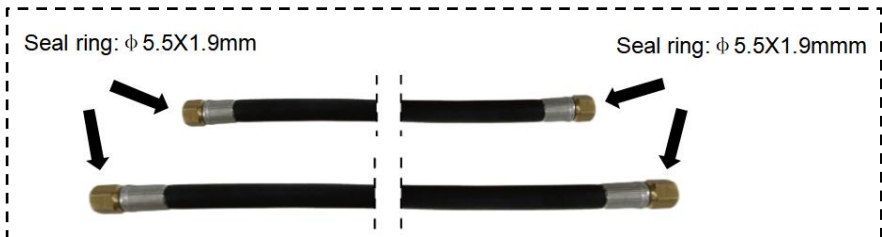
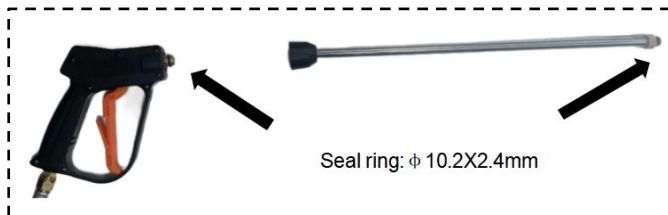
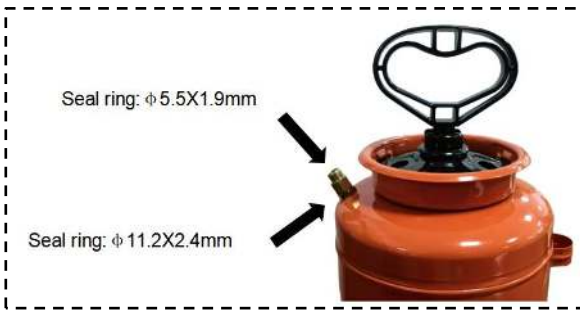
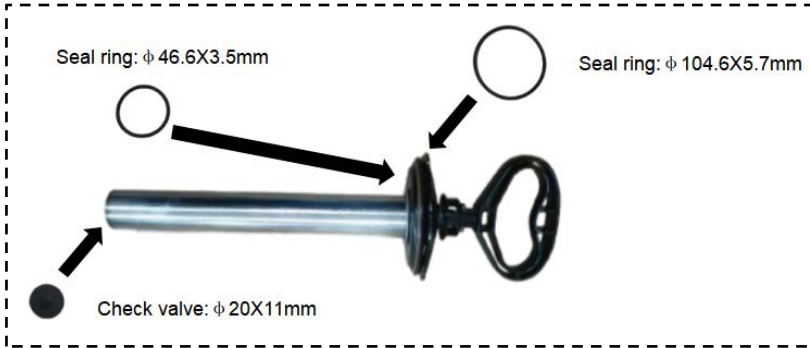

PRODUCT PARAMETER

Modell	21014S	21014ST	21018ST
Trolley inklusive	NEIN	JA	JA
Kapazität	3,5 Gallonen	3,5 Gallonen	4,5 Gallonen
Hauptteil Maße	240×210×680mm	240×210×680mm	240×210×800mm
Arbeitsdruck	25-60 PSI	25-60 PSI	25-60 PSI
Gewicht	5,9 kg	9,8 kg	10,2 kg

CARE AND MAINTENANCE

1) Do: After operating the sprayer, remove the working solution from the tank completely and rinse the tank, hose, pump, and spray tube with clean water. Finally, spray with clean water for 3 minutes to eliminate the possibility of a chemical reaction when other chemicals are used in the next spraying. Residues of chemicals can lead to corrosion and other damage to parts of the sprayer especially spraying nozzles, filters, and seals.

- 2) Vorgehensweise: Öffnen Sie die Absperrung und lassen Sie das empfohlene Lösungsmittel durch die Auslassbaugruppe laufen.
- 3) Vorgehensweise: Druck ablassen (Anweisungen zum Druckentlasten befolgen), Pumpe entfernen und Sprühgerät leeren.
- 4) Vorgehensweise: Bewahren Sie den Sprühbehälter kopfüber und mit abgenommener Pumpe an einem warmen, trockenen Ort auf.

5) Vorgehensweise: Ölen Sie die Pumpe regelmäßig, indem Sie 10–12 Tropfen Leichtöl durch die Öffnung im Deckel auf die Pumpenstange tropfen.

Hersteller: Shanghaimuxinmuyeyouxiangongsi

Adresse: Shuangchenglu 803nong11hao1602A-1609shi, baoshanqu, Shanghai 200000 CN.

Importiert nach AUS: SIHAO PTY LTD. 1 ROKEVA STREETEASTWOOD NSW 2122 Australien

Importiert in die USA: Sanven Technology Ltd. Suite 250, 9166 Anaheim Place, Rancho Cucamonga, CA 91730

UK	REP
-----------	------------

YH CONSULTING LIMITED. C/O YH Consulting Limited Office 147, Centurion House, London Road, Staines-upon-Thames, Surrey, TW18 4AX

EC	REP
-----------	------------

E-CrossStu GmbH
Mainzer Landstr.69,
60329 Frankfurt am Main.



VEVOR

Affordable. Reliable. Home Improvement.

PRZEMYSŁOWY BETON OPRYSKIWACZ

MODEL: 21014S / 21014ST / 21018ST

VEVOR

Affordable. Reliable. Home Improvement.

INDUSTRIAL CONCRETE SPRAYER

MODEL: 21014S / 21014ST / 21018ST



To jest oryginalna instrukcja obsługi. Przed użyciem prosimy o dokładne zapoznanie się z treścią instrukcji. Firma VEVOR zastrzega sobie prawo do jednoznacznej interpretacji niniejszej instrukcji obsługi. Wygląd produktu zależy od stanu, w jakim go otrzymali Państwo. Prosimy o wyrozumiałość, ale nie będziemy Państwa ponownie informować o

aktualizacjach technologicznych lub oprogramowania naszego produktu.









SAFETY INSTRUCTIONS













OSTRZEŻENIE:

- Niewłaściwe użycie lub nieprzestrzeganie instrukcji może spowodować eksplozję, powodującą poważne obrażenia oczu lub inne obrażenia.
- Aby zapewnić bezpieczne korzystanie z produktu, należy przeczytać i przestrzegać wszystkich instrukcji.
- Nie wystawiać opryskiwacza pod ciśnieniem na działanie promieni słonecznych.
- Ciepło może powodować wzrost ciśnienia, co może grozić wybuchem.
- Nie przechowywać ani nie pozostawiać roztworu w zbiorniku po użyciu.
- Podczas używania opryskiwacza należy zawsze nosić okulary ochronne, rękawice, koszula z długim rękawem, długie spodnie i pełna ochrona stóp.
- Nigdy nie używaj żadnych narzędzi do demontażu pompy, jeśli w opryskiwaczu znajduje się ciśnienie.
- Podczas pompowania lub zwalniania pompy nigdy nie należy ustawiać twarzy ani ciała nad zbiornikiem, aby uniknąć obrażeń spowodowanych wyrzucanymi częściami pompy lub roztworem.
- Do opryskiwacza należy włączać ciśnienie wyłącznie za pomocą oryginalnej pompy.
- Nie należy podejmować prób modyfikacji tego opryskiwacza.
- Części należy wymieniać wyłącznie na oryginalne części producenta.
- Nigdy nie rozpylaj łatwopalnych, żrących, kwasowych, chlorowych, wybielaczy ani innych żrących roztworów lub substancji chemicznych wytwarzających ciepło, ciśnienie lub gaz.
- Zawsze należy przeczytać instrukcję producenta środka chemicznego i postępować zgodnie z nią przed użyciem. użytkowania, gdyż niektóre substancje chemiczne mogą być niebezpieczne w przypadku użycia tego opryskiwacza.

ZAPISZ TE INSTRUKCJE !

PARTS LIST

Korpus główny			
A	 Czołg X 1	B	 Zespół pompy X 1
C	 Dysza natryskowa X 1	D	 Pistolet natryskowy x 1
mi	 Długi wąż X 1 PCV	F	 Pierścień uszczelniający X 1 φ 46,6X3,5 mm
G	 Pierścień uszczelniający	H	 Dysza (wentylator) X 1

	X 1 ϕ 104,6X5,7mm		
I	 Dysza (regulowana) x 1	J	 Klucz do nakrętek X 1
K	 Zawór zwrotny X 1	L	 Pierścień uszczelniający X 3 ϕ 10,2X2,4
M	 Pierścień uszczelniający X 1 ϕ 11,2X2,4	N	 Pierścień uszczelniający X 5 ϕ 5,5X1,9
O	 Zawleczka rozdzielająca X 1	P	 Krótki wąż X 1 EPDM
Część artystyczna wózka			
Q	 Rama X 1	R	 Uchwyt do wózka X 1
S		T	

	Koło x 2		Śruba X 1
U	 Nakrętka skrzydełkowa X 1	V	 Orzech X 2



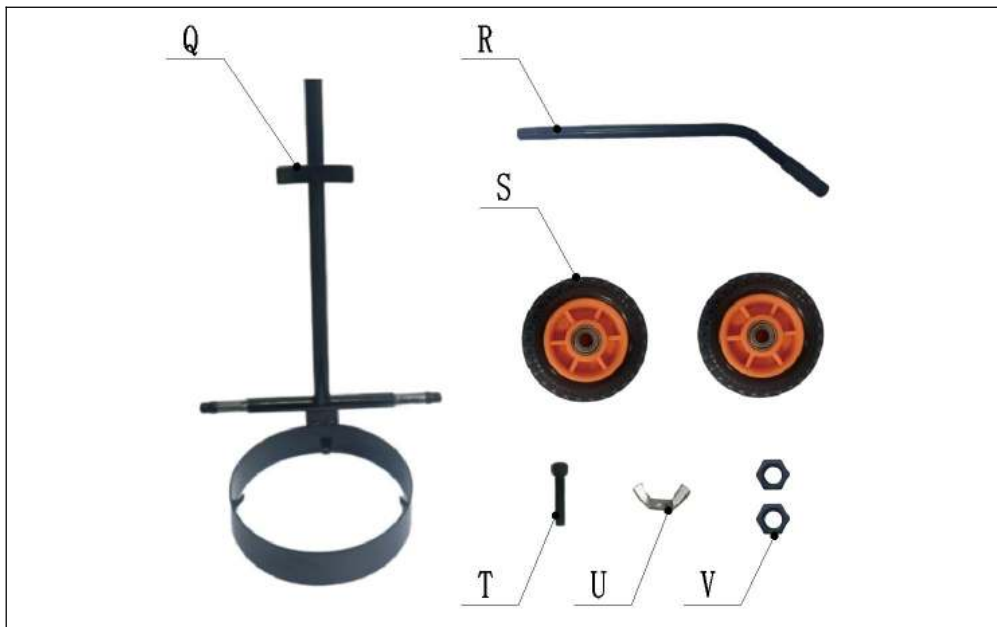

MAIN BODY ASSEMBLY STEP

KROK 01: WĄŻ DO ZBIORNIKA

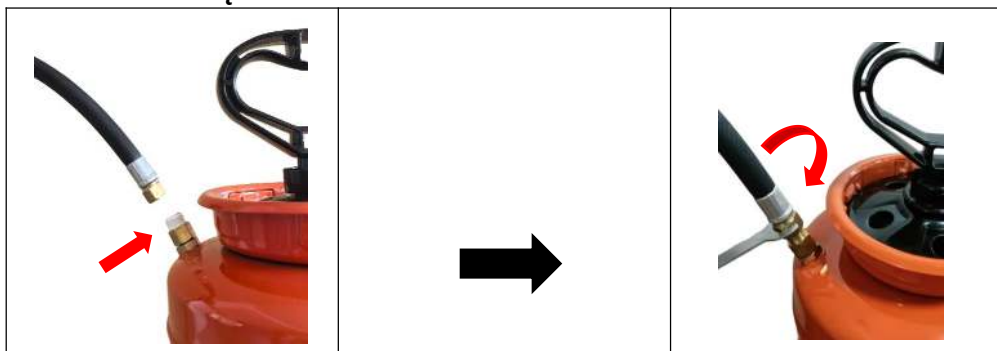

Owiń taśmę uszczelniającą wokół mosiężnej śruby 1-2 razy, a następnie zamocuj wąż, dokręcając nakrętkę obrotową zgodnie z ruchem wskazówek zegara. Przed użyciem zapoznaj się z „Kontrolą przed użyciem” .

KROK 0 2 : ZMONTUJ PISTOLET NATRYSKOWY

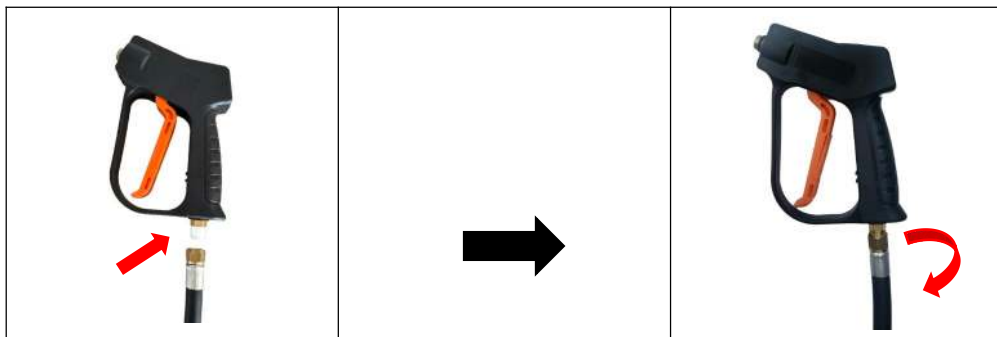

śruby 1-2 razy, a następnie włóż Przełoż uchwyty do węży i mocno dokręć nakrętkę.

KROK 0 3 : ZŁÓŻ LANCĘ

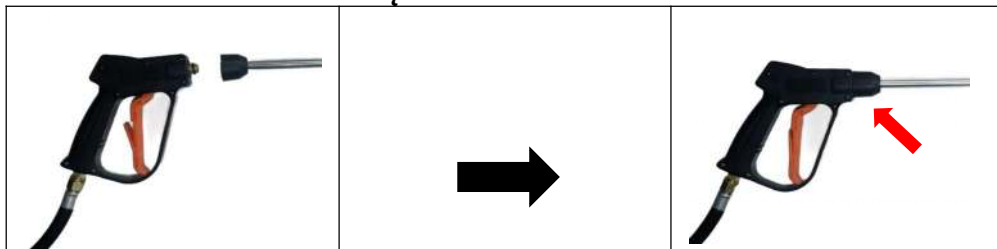

Włóż lancę do uchwytu przełącznika i mocno dokręć nakrętkę.

KROK 0 4 : GROMADZIĆ SIĘ DYSZA

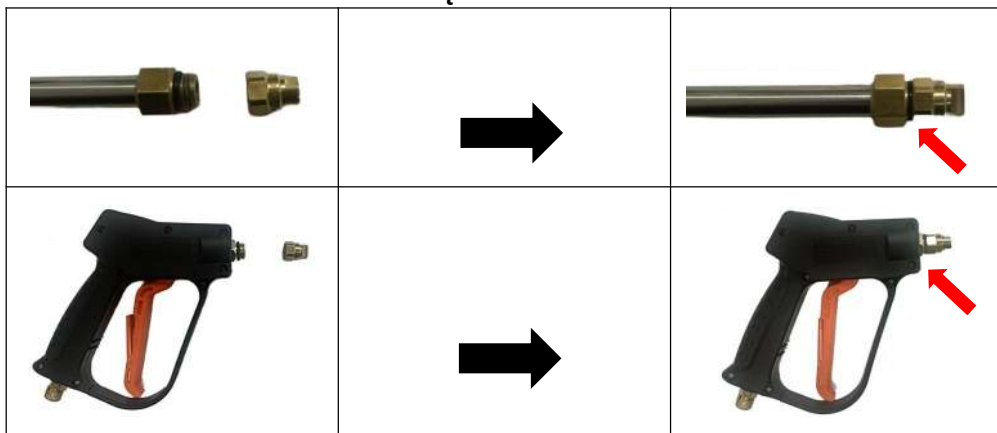

Podłącz dyszę do lancy lub pistoletu natryskowego i mocno dokręć nakrętkę.

CART ASSEMBLY STEP

KROK 01: Zdejmij osłonę ochronną



Zdejmij osłonę ochronną z ramki .

KROK 0 2 : GROMADZIĆ SIĘ SZTUKA KOSZYKA

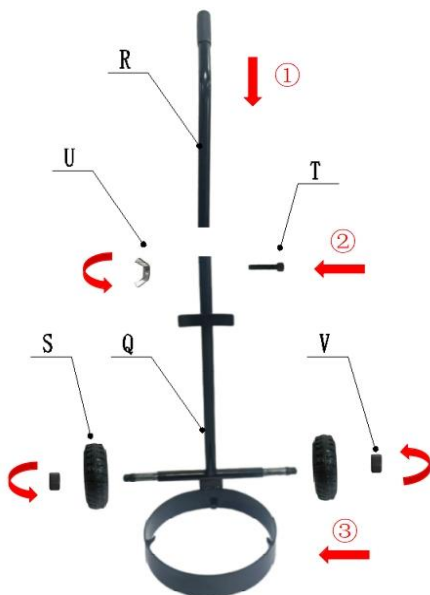

- ① Włóż uchwyt wózka (R) do ramy (Q).
- ② Przełóż śrubę (T) przez otwory montażowe uchwytu wózka (R) i ramy (Q), a następnie ręcznie dokręć nakrętką motylkową (U).
- ③ Po zamontowaniu kół (S) na określonych pozycjach osi ramy (Q), dokręć nakrętkę (V) kluczem (J) odpowiednim momentem obrotowym.

KROK 0 3 : ZAMONTUJ GŁÓWNA CZĘŚĆ NA WÓZKU.

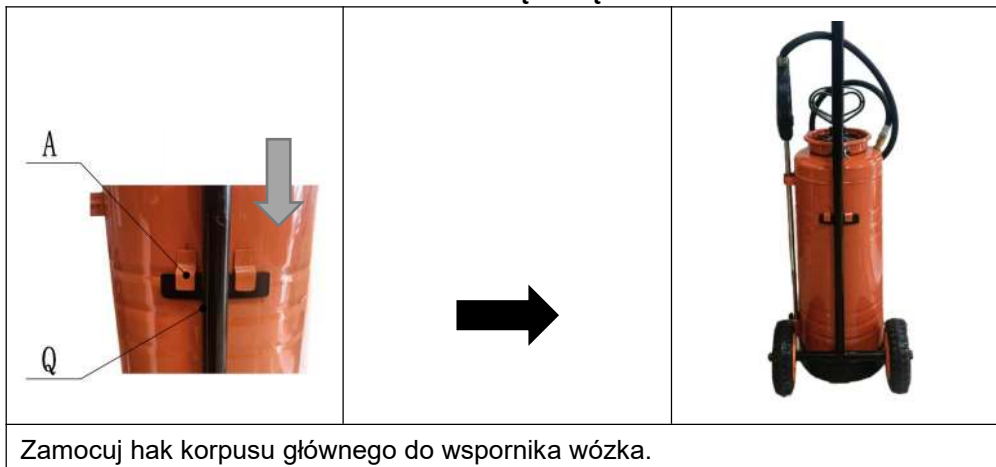

Zamocuj hak korpusu głównego do wspornika wózka.

USAGE

Kontrola przed użyciem

- 1) Należy: sprawdzić dokręcenie nakrętki węża, aby mieć pewność, że wąż jest solidnie przymocowany do wylotu zbiornika.
- 2) Należy: Sprawdzić wąż pod kątem zużycia, pęknięć, miękkości lub kruchości. W przypadku stwierdzenia któregoś z tych objawów, należy wymienić wąż przed użyciem. Wymieniać wyłącznie na oryginalne części producenta.
- 3) Należy: Zdemonstować pompę (patrz Instrukcja napełniania, dodawania ciśnienia i rozpylania), sprawdzić wewnątrz i zewnętrzną część zbiornika pod kątem oznak zużycia korpusu i dna. Wszelkie oznaki zużycia wskazują na możliwe osłabienie zbiornika i mogą doprowadzić do wybuchu pod wpływem ciśnienia. W przypadku stwierdzenia któregoś z tych objawów należy natychmiast wyrzucić zbiornik i wymienić go na nowy. Nie należy próbować łączyć przecieków itp., ponieważ może to spowodować poważne obrażenia.
- 4) Postępuj zgodnie z instrukcjami napełniania, zwiększania ciśnienia i rozpylania, z tą różnicą, że należy używać wyłącznie wody (pompuj tłok 10–20 razy i sprawdź, czy nie ma przecieków).

- 5) Co należy zrobić: Odwróć zawór od siebie i otwórz go, aby upewnić się, że odpływ nie jest zablokowany.
- 6) Zrób to: Jeśli urządzenie przejdzie pomyślnie ten test, uwolnij ciśnienie (patrz Instrukcje uwalniania ciśnienia), opróżnij zbiornik i kontynuuj napełnianie, zwiększanie ciśnienia i rozpylanie.
- 7) Należy: Sprawdzić wszystkie metalowe części, w tym dyszę, dyszę i złączki, pod kątem rdzy, korozji i wżerów. W przypadku stwierdzenia któregokolwiek z tych objawów, przed użyciem należy wymienić uszkodzoną część na oryginalną część producenta.

Pożywny

- 1) Sposób wykonania: Obróć uchwyt pompy w kierunku przeciwnym do ruchu wskazówek zegara i wyjmij pompę.
- 2) Co należy zrobić: Przygotuj roztwór w sprayu, postępując zgodnie ze wszystkimi instrukcjami i ostrzeżeniami dotyczącymi bezpieczeństwa umieszczonymi na etykiecie środka chemicznego.
- 3) Co robić: Napełniać zbiornik nie więcej niż do właściwego poziomu galonów. **NIE NAPEŁNIAĆ** nadmiernie zbiornika, aby umożliwić pompowanie.
- 4) Co należy zrobić: Sprawdź pompę, aby upewnić się, że do beczki nie przykleiła się trawa lub brud, wymień pompę w zbiorniku i mocno dokręć.

Naciskanie i rozpylanie



ABY ZABLOKOWAĆ KLAMKĘ: Naciśnij klamkę w dół, naciśnij sprężynę śrubową i obróć uchwyt o 1/4 obrotu zgodnie z ruchem wskazówek zegara, a następnie pozwól uchwytowi się podnieść w pozycję zablokowaną.

ZABLOKOWANIE POMPY: Umieść zęby pompy włożyć do szczelin w leju i obrócić zacisk zgodnie z ruchem wskazówek zegara do najdalszej pozycji pod dolny otwór, a następnie obróć uchwyt zgodnie z ruchem wskazówek zegara aż do momentu, gdy zostaną szczelnie zamknięte i uszczelnione.

Naciskanie i rozpylanie



ODBLOKOWANIE POMPY: Obróć uchwyt przeciwnie do ruchu wskazówek zegara aż do zacisku 5 -bolcowego luźno. Następnie obróć zacisk przeciwnie do ruchu wskazówek zegara, aby zatrzymać i podnieść.

WYDAĆ HANOLE: Naciśnij, aby wcisnąć sprężynę śrubową i obróć uchwyt licznika zgodnie ze wskazówkami zegara 1/4 obrotu, a następnie podnieś uchwyt.

Pompuj, aż poczujesz opór.

Abym uwolnić ciśnienie

- 1) Wykonaj: Trzymając pompę skierowaną na zewnątrz, przekręć zablokowany uchwyt w kierunku przeciwnym do kierunku zgodnie z ruchem wskazówek zegara, aż powietrze zacznie uciekać. Prześtań obracać korbką, gdy usłyszysz uchodzące powietrze.

2) Należy zachować ostrożność: należy trzymać się z dala od opryskiwacza, dopóki całe powietrze nie ucieknie.

UŻYCIE PRZEŁĄCZNIKA UCHWYTOWEGO

1. Naciśnij i przytrzymaj uchwyt, aby rozpocząć pracę, lub zwolnij go, aby ją zatrzymać.



2. Otwarcie klamry uchwytu może zapobiec ryzyku przypadkowego uruchomienia. Zaleca się otwieranie klamry po każdym użyciu .



SEAL POSITION

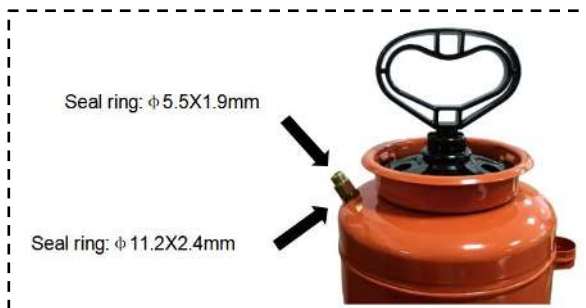
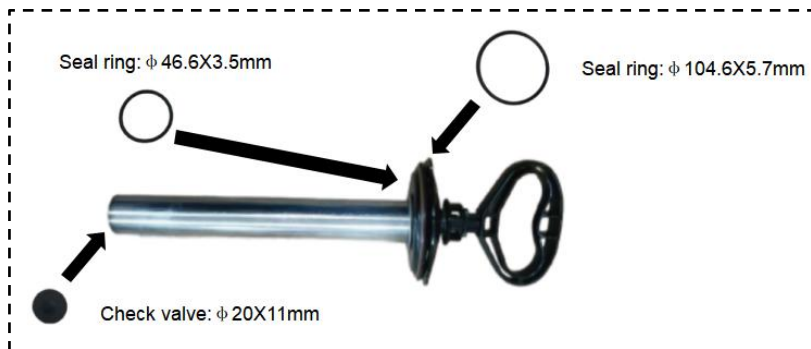

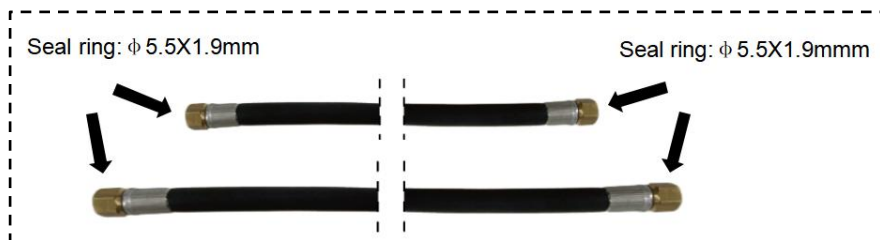

PRODUCT PARAMETER

Model	21014S	21014ST	21018ST
Wózek w zestawie	NIE	TAK	TAK
Pojemność	3,5 galona	3,5 galona	4,5 galona
Korpus główny Wymiary	240×210×680 mm	240×210×680 mm	240×210×800 mm
Ciśnienie robocze	25-60 PSI	25-60 PSI	25-60 PSI
waga	5,9 kg	9,8 kg	10,2 kg

CARE AND MAINTENANCE

- 1) Do: After operating the sprayer, remove the working solution from the tank completely and rinse the tank, hose, pump, and spray tube with clean water. Finally, spray with clean water for 3 minutes to eliminate the possibility of a chemical reaction when other chemicals are used in the next spraying. Residues of chemicals can lead to corrosion and other damage to parts of the sprayer especially spraying nozzles, filters, and seals.
- 2) Zrób to: Otwórz zawór odcinający i pozwól, aby zalecany rozpuszczalnik przepłynął przez zespół wylotowy.
- 3) Co należy zrobić: Zwolnij ciśnienie (postępuj zgodnie z instrukcją zwalniania ciśnienia), zdejmij pompę i opróżnij opryskiwacz.
- 4) Co należy zrobić: Przechowywać zbiornik opryskiwacza do góry dnem, z wyjątką pompą, w ciepłym i suchym miejscu.
- 5) Co należy zrobić: Okresowo pompuj olej, wkraplając 10–12 kropli lekkiego oleju na pręt pompy przez otwór w pokrywie.

Producent: Shanghaimuxinmuyeyouxiangongsi

Adres: Shuangchenglu 803nong11hao1602A-1609shi, baoshanqu, szanghaj 200000 CN.

Importowane do AUS: SIHAO PTY LTD. 1 ROKEVA
STREETEASTWOOD
NSW 2122 Australia

Importowane do USA: Sanven Technology Ltd. Suite 250, 9166 Anaheim
Miejsce, Rancho Cucamonga, CA 91730

UK	REP
-----------	------------

YH CONSULTING LIMITED. C/O YH Consulting
Limited Office 147, Centurion House, London
Road, Staines-upon-Thames, Surrey, TW18 4AX

EC	REP
-----------	------------

E-CrossStu GmbH
Mainzer Landstr.69,
60329 Frankfurt am Main.

