

Weller



- DE Originalbetriebsanleitung
- EN Translation of the original instructions
- ES Traducción del manual original
- FR Traduction de la notice originale
- IT Traduzione delle istruzioni originali
- PT Tradução do manual original
- NL Vertaling van de oorspronkelijke gebruiksaanwijzing
- SV Översättning av bruksanvisning i original
- DK Oversættelse af den originale brugsanvisning
- FI Alkuperäisten ohjeiden käännös
- GR Μετάφραση του πρωτοτύπου των οδηγιών χρήσης
- TR Orijinal işletme talimatı çevirisi
- CZ Překlad původního návodu k používání
- PL Tłumaczeniem instrukcji oryginalnej
- HU Eredeti használati utasítás fordítása
- SK Preklad pôvodného návodu na použitie
- SL Prevod izvirnih navodil
- EE Algupäraste kasutusjuhendi tõlge
- LV Instrukciju tulkojumam no oriģinālvalodas
- LT Originalios instrukcijos vertimas
- BG превод на оригиналната инструкция
- RO Traducere a instructiunilor originale
- HR Prijevod originalnih uputa
- RU Оригинальное руководство по эксплуатации
- CN 原装使用说明
- KO 오리지널 사용 설명서
- JP 取扱説明書



Zero Smog 4V
Zero Smog 6V
Zero Smog 20T



MANUAL



VIDEO



FAQ



1



Zero Smog 4V

T0053660699

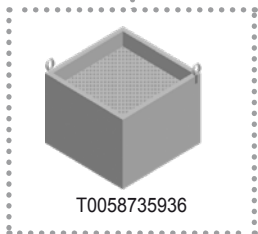

Zero Smog 6V

T0053666699

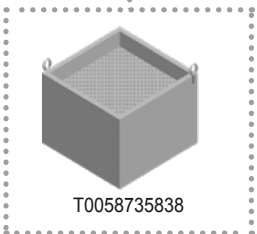

Zero Smog 20T

T0053670699

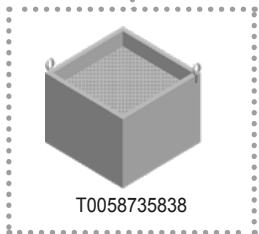

2

Zero Smog 4V, Zero Smog 6V, Zero Smog 20T

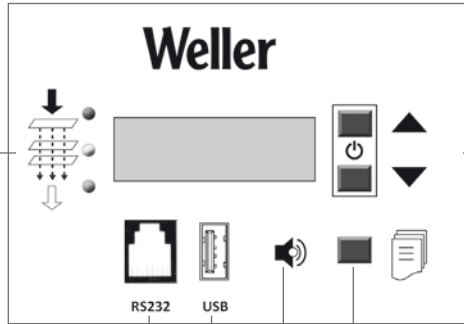
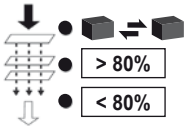

1

2

3

4

5

6

- 1** DE Rot/Gelb/Grün Filteranzeige
 EN Red/yellow/green filter display
 ES Indicador del filtro Rojo/Amarillo/Verde
 FR Affichage de l'état du filtre rouge/jaune/vert
 IT Indicatore del filtro rosso/giallo/verde
 PT Indicação de filtro vermelha/amarela/verde
 NL Rood/geel/groen-filterindicatie
 SV Röd/gul/grön filterdisplay
 DK Rød/gul/grøn-filtervisning
 FI Punainen/keltainen/vihreäsuodatinnäyttö

- GR Ένδειξη φίλτρου Κόκκινη/Κίτρινη/Πράσινη
 TR Kırmızı/Sarı/Yeşil filtre göstergesi
 CZ Indikace filtru červená/žlutá/zelená
 PL Czerwony/żółty/zielony wskaźnik filtra
 HU piros/sárga/zöld szűrő kijelző
 SK Indikácia filtra červená/žltá/zelená
 SL Rdeč/rumen/zelen indikator za filter
 EE Punane/kollane/roheline filtri näit
 LV Sarkans/dzeltens/zaļš filtra rādījums

- LT Raudonas / geltonas / žalias filtro indikatorius
 BG Червена/жълта/зелена филтърна индикация
 RO Indicator de filtru roșu/galben/verde
 HR Crveno/žuto/zeleno pokaznik za filter
 RU Красный/желтый/зеленый - индикация степени загрязненности фильтра
 CN 红/黄/绿过滤器显示
 KO 적색/황색/녹색 필터 표시기
 JP 赤/黄/緑 フィルター表示

2

DE RS232-Schnittstelle
 EN RS232 port
 ES Puerto RS232
 FR Interface RS232
 IT Interfaccia RS232
 PT Interface RS232
 NL RS232-interface
 SV RS232-gränssnitt
 DK RS232-port

FI RS232-liittymä
 GR Θύρα διαπαφής RS232
 TR RS232 arabirimi
 CZ Rozhraní RS232
 PL Złącze RS232
 HU RS232-interfész
 SK Rozhranie RS232
 SL Vmesnik RS232
 EE RS232-liides

LV RS232 pieslēgvieta
 LT RS232 sąsaja
 BG RS232-интерфейс
 RO Interfață RS232
 HR Sučelje RS232
 RU Интерфейс RS232
 CN RS232接口
 KO RS232 인터페이스
 JP RS232 ポート

3

DE USB-Schnittstelle
 EN USB port
 ES Interfaz USB
 FR Interface USB
 IT Interfaccia USB
 PT Interface USB
 NL USB-poort
 SV USB-port
 DK USB-port

FI USB-liitäntä
 GR Θύρα διαπαφής USB
 TR USB arabirim
 CZ Rozhraní USB
 PL Złącze USB
 HU USB csatlakozó
 SK Rozhranie USB
 SL Vmesnik USB
 EE USB-liides

LV USB pieslēgvieta
 LT USB sąsaja
 BG USB-интерфейс
 RO Interfață USB
 HR Sučelje USB
 RU Интерфейс USB
 CN USB接口
 KO USB 인터페이스
 JP USB ポート

4

DE Akustisches Signal
 EN Audible signal
 ES Señal acústica
 FR Signal sonore
 IT Segnale acustico
 PT Sinal acústico
 NL Akoestisch signaal
 SV Akustisk signal
 DK Akustisk signal

FI Merkkiääni
 GR Ηχητικό σήμα
 TR Akustik sinyal
 CZ Akustický signál
 PL Sygnał dźwiękowy
 HU hangjelzés
 SK Akustický signál
 SL Zvočni signal
 EE Akustiline signaal

LV Akustiskais signāls
 LT Garsinis signalas
 BG Акустичен сигнал
 RO Semnal acustic
 HR Akustični signal
 RU Акустический сигнал
 CN 声音信号
 KO 음향 신호
 JP 音響信号

5

DE Menütaste
 EN Menu key
 ES Tecla de menú
 FR Touche menu
 IT Tasto del menu
 PT Tecla de menu
 NL Menuetoets
 SV Menyknapp
 DK Menutast

FI Valikonäppäin
 GR Πλήκτρο μενού
 TR Menü tuşu
 CZ Tlačítka Menu
 PL Przycisk menu
 HU menübillentyű
 SK Tlačidlo menu
 SL Menijska tipka
 EE Menüüklahv

LV Izvēlnes taustiņš
 LT Garsinis mygtukas
 BG Бутон за менюто
 RO Tastă de meniu
 HR Tipka izbornika
 RU Кнопка меню
 CN 菜单按钮
 KO 메뉴 버튼
 JP メニューボタン

6

DE UP/DOWN Tasten
 EN UP/DOWN keys
 ES Teclas subir/bajar (UP/DOWN)
 FR Touches UP/DOWN
 IT Tasti UP/DOWN
 PT Teclas UP/DOWN
 NL UP/DOWN-toetsen
 SV Uppåt-/nedåtknappar
 DK OP/NED-taster

FI UP/DOWN-näppäimet
 GR Πλήκτρα UP/DOWN
 TR YUKARI/AŞAĞI tuşları
 CZ Tlačítka UP/DOWN
 PL Przyciski UP/DOWN
 HU FEL/LE billentyűk
 SK Tlačidlá UP/DOWN
 SL Tipki GOR/DOL
 EE UP/DOWN klahvid
 LV UP/DOWN taustiņi

LT Mygtukai
 AUKŠTYN / ŽEMYN
 BG UP/DOWN бутони
 RO Taste UP/DOWN
 HR Tipke GORE/DOLJE
 RU Кнопки UP/DOWN (Вверх/вниз)
 CN 上/下按钮
 KO UP/DOWN 버튼
 JP 上/下ボタン

3

DE Inbetriebnahme
 EN Starting up the device
 ES Puesta en servicio del aparato
 FR Mise en service de l'appareil
 IT Messa in funzione dell'apparecchio
 PT Colocação do aparelho em serviço
 NL Toestel in gebruik nemen
 SV Ta lödstationen i drift
 DK Ibrugtagning af apparatet
 FI Laitteen käyttöönotto
 GR Θέση της συσκευής σε λειτουργία
 TR Cihazı işletime alma
 CZ Uvedení zařízení do provozu
 PL Uruchamianie urządzenia

HU A készülék üzembe helyezése
 SK Uvedenie zariadenia do prevádzky
 SL Začetek dela z napravom
 EE Seadme kasutuselevõtt
 LV Iekārtas lietošanas sākšana
 LT Prietaiso paruošimas eksploatauoti
 BG Включване на уреда
 RO Punerea în funcțiune a aparatului
 HR Uređaj pustiti u rad
 RU Ввод устройства в эксплуатацию
 CN 调试
 KO 시스템 가동
 JP 運転開始

Zero Smog 4V, Zero Smog 6V

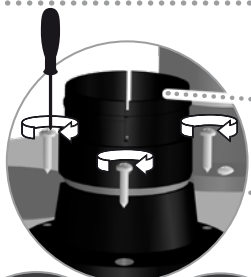
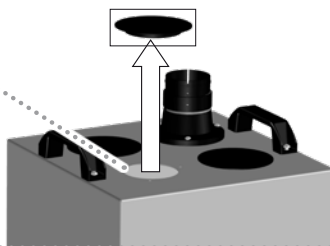
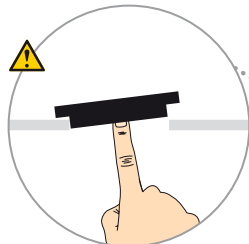

T0058762767N

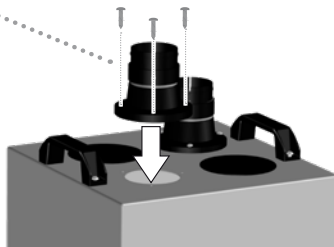

max 4
 Easy-Click 60

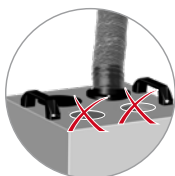
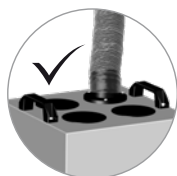

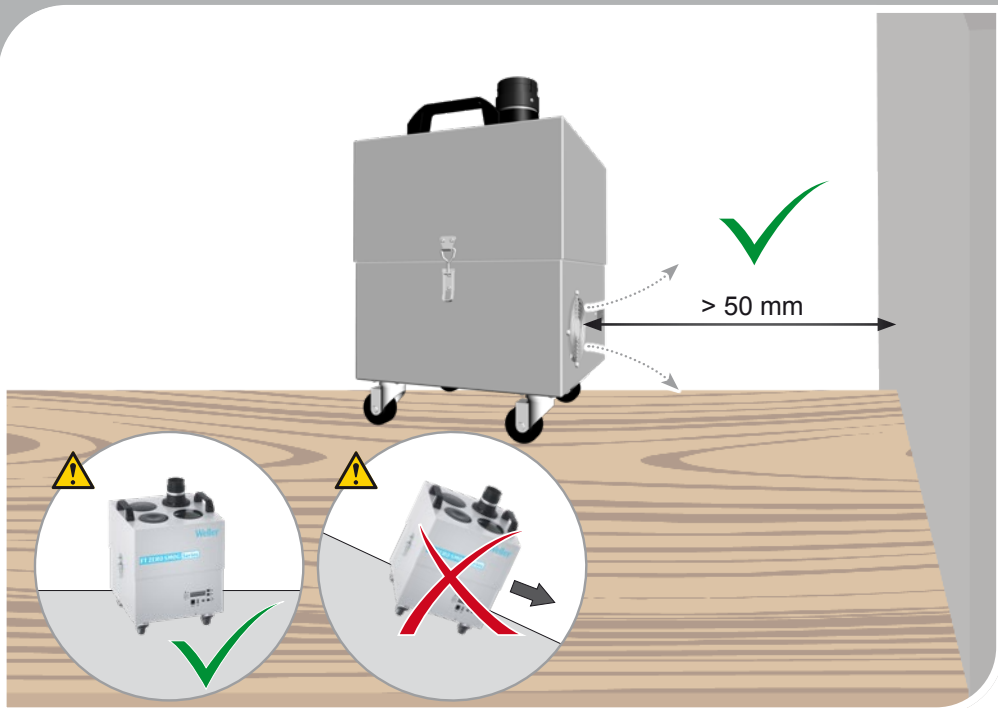

Tip

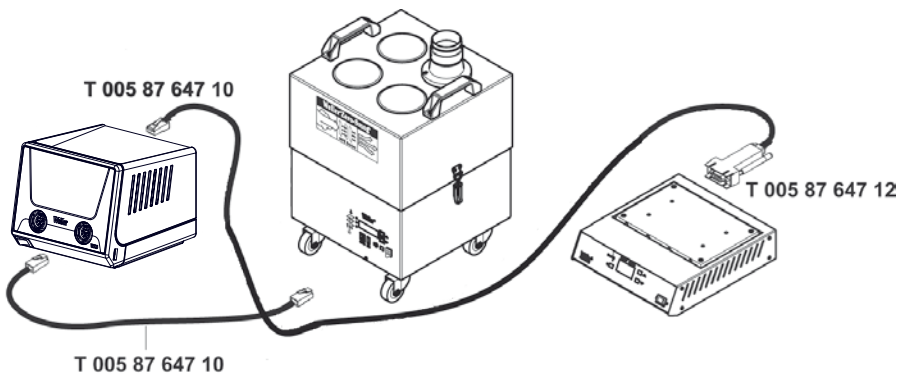

3

DE Inbetriebnahme
EN Starting up the device
ES Puesta en servicio del aparato
FR Mise en service de l'appareil
IT Messa in funzione dell'apparecchio
PT Colocação do aparelho em serviço
NL Toestel in gebruik nemen
SV Ta lödstationen i drift
DK Ibrugtagning af apparatet
FI Laitteen käyttöönotto
GR Θέση της συσκευής σε λειτουργία
TR Cihazı işletime alma
CZ Uvedení zařízení do provozu
PL Uruchamianie urządzenia

HU A készülék üzembe helyezése
SK Uvedenie zariadenia do prevádzky
SL Začetek dela z napravo
EE Seadme kasutuselevõtt
LV Iekārtas lietošanas sākšana
LT Prietaiso paruošimas eksploatauoti
BG Включване на уреда
RO Punerea în funcțiune a aparatului
HR Uređaj pustiti u rad
RU Ввод устройства в эксплуатацию
CN 调试
KO 시스템 가동
JP 運転開始

Zero Smog 20T

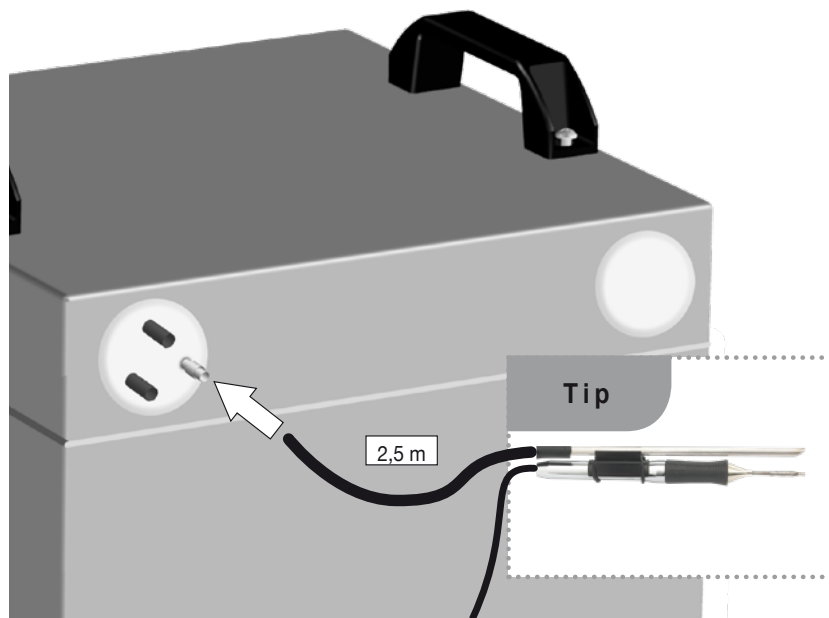
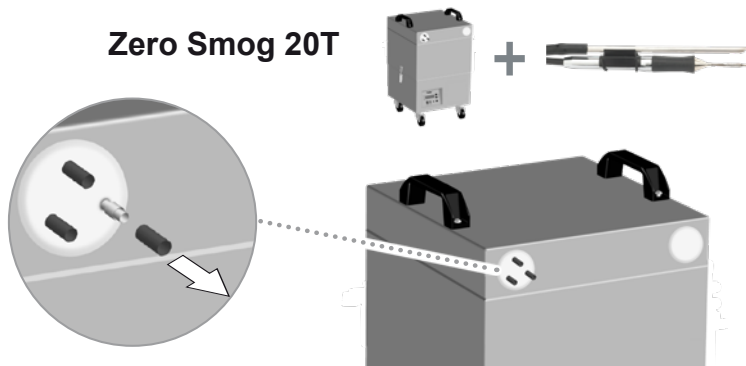

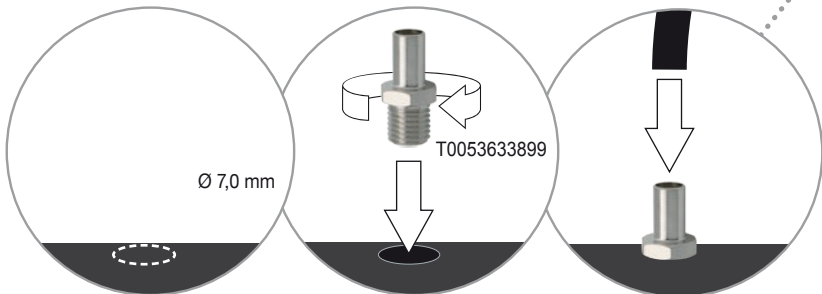
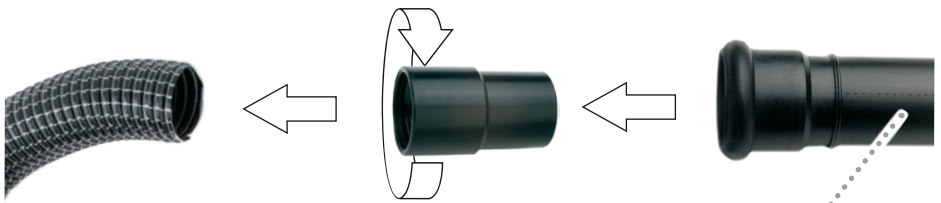
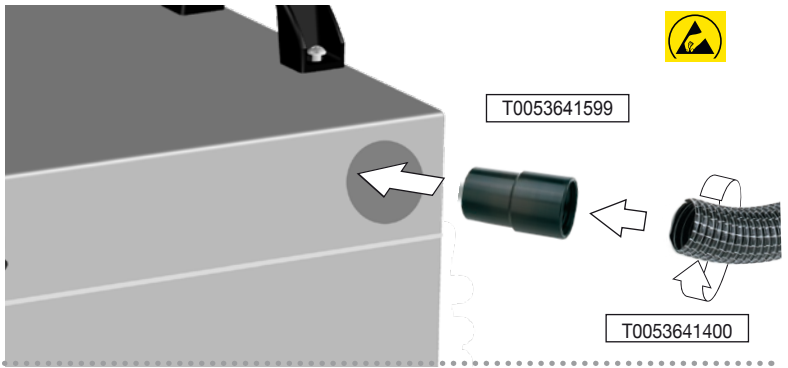
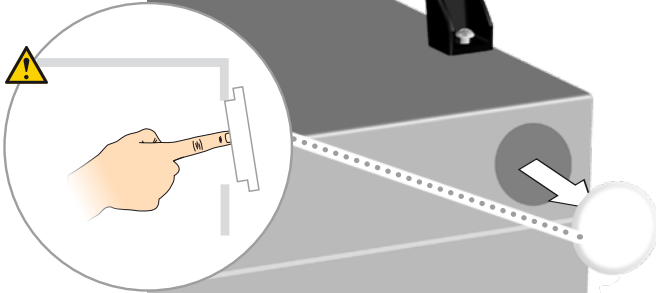

Zero Smog 20T



Tip

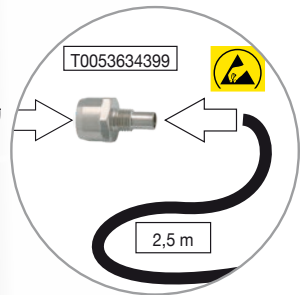
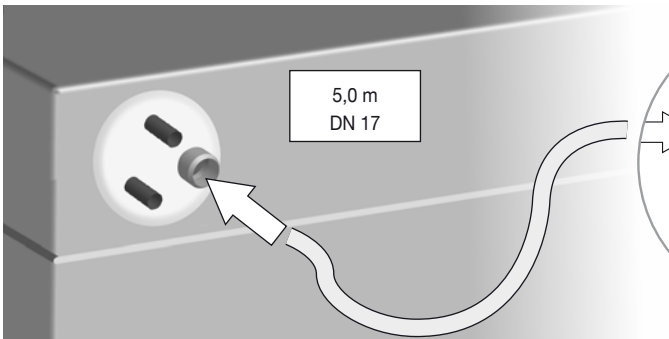
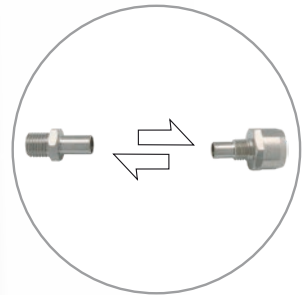
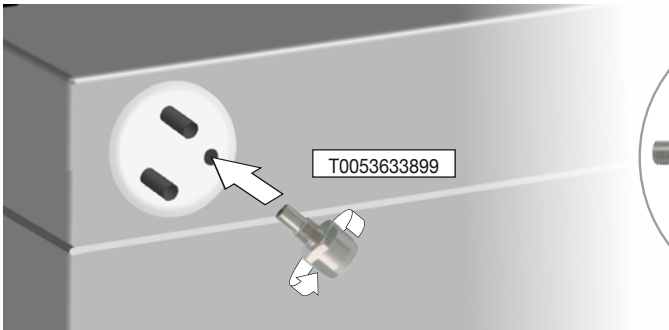
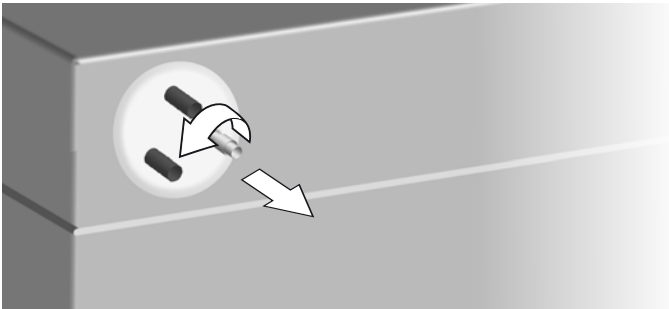
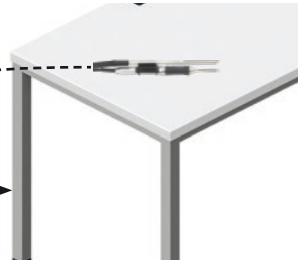
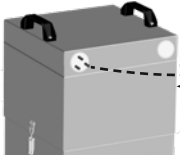

4

DE Betrieb
 EN Operation
 ES Operación
 FR Fonctionnement
 IT Esercizio
 PT Operação
 NL Gebruik
 SV Drift
 DK Funktion
 FI Käyttö
 GR Λειτουργία
 TR Operasyon
 CZ Provoz
 PL Operacja

HU Üzemeltetés
 SK Prevádzka
 SL Delovanje
 EE Operatsioon
 LV Darbība
 LT Operacija
 BG Работа
 RO Funcționarea
 HR Operativni rad
 RU Эксплуатация
 CN 运行
 KO 작동
 JP 運転

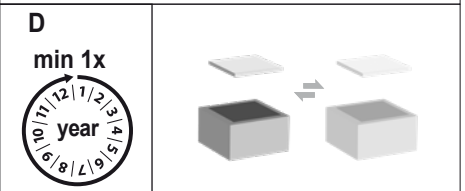
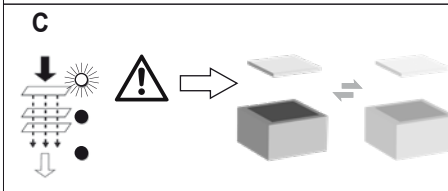
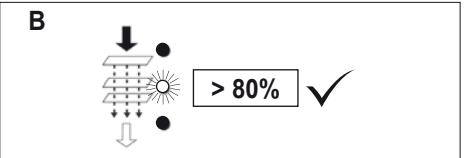
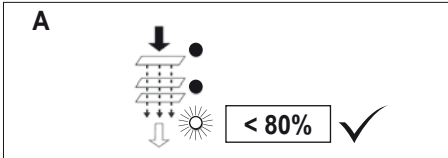
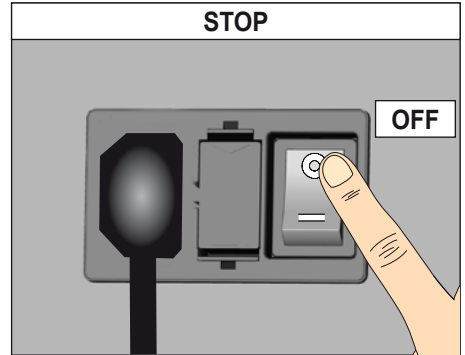
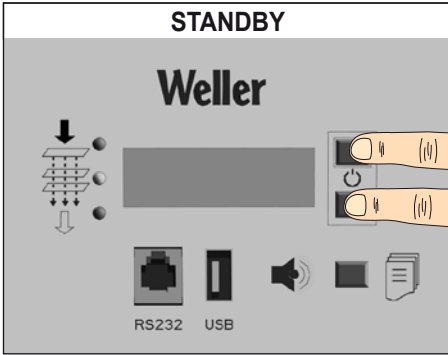
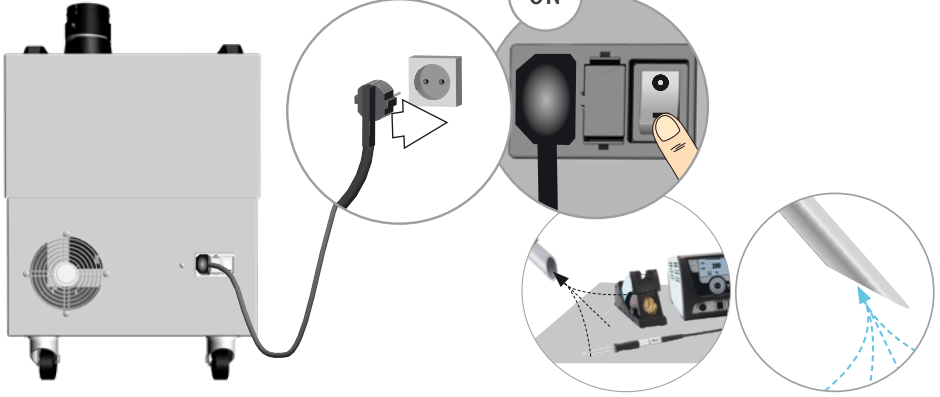

5

DE Filterwechsel
 EN Filter change
 ES Cambio de filtro
 FR Remplacement du filtre
 IT Sostituzione del filtro
 PT Troca do filtro
 NL Wissel van de filter
 SV Byte av filter
 DK Filterskift
 FI Suodattimen vaihto
 GR Αλλαγή φίλτρου
 TR Filtre değişimi
 CZ Výměna filtru
 PL Wymiana filtra

HU Szűrőcsere
 SK Výmena filtra
 SL Menjava filtra
 EE Filtri vahetamine
 LV Filtra nomaīņa
 LT Filtrų keitimas
 BG Смяна на филтъра
 RO Schimbarea filtrului
 HR Mjenjanje filtra
 RU Эксплуатация
 CN 更換过滤器
 KO 필터 교환
 JP フィルター交換

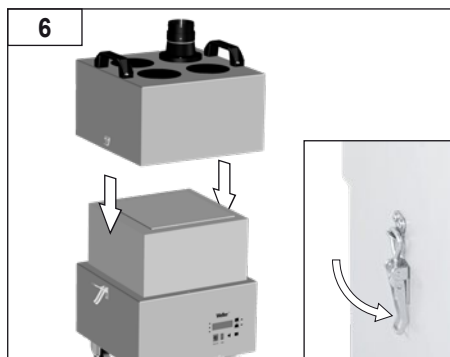
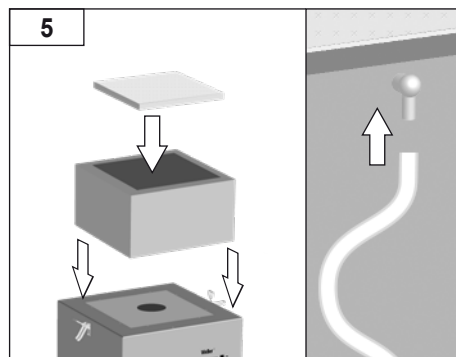
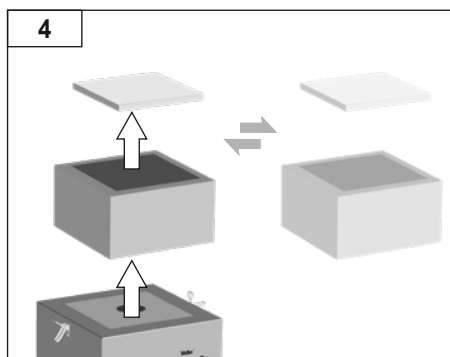
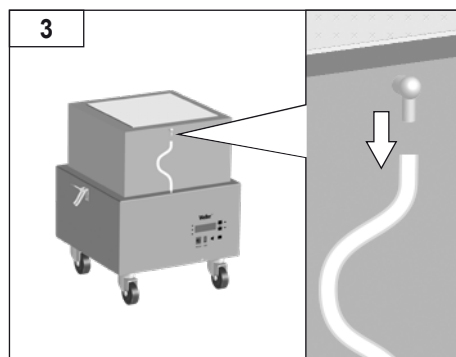
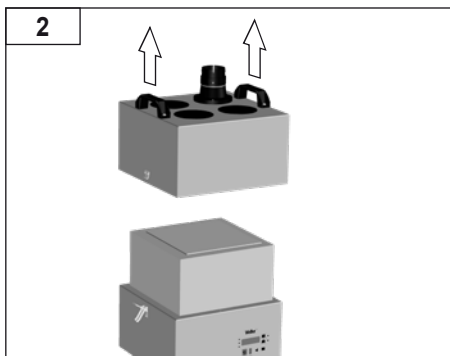
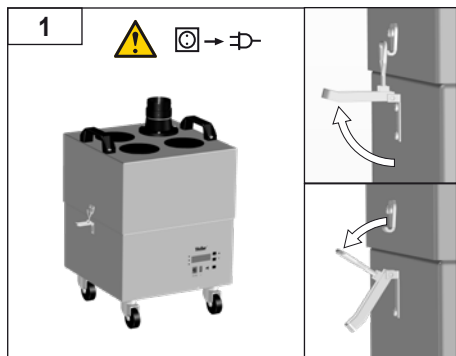

DE	Deutsch	Sicherheitshinweise Bestimmungsgemäße Verwendung Benutzergruppen Pflege und Wartung Garantie Technische Daten Symbole	14
EN	English	Safety information Specified Conditions Of Use User groups Care and maintenance Warranty Technical Data Symbols	20
ES	Español	Advertencias de seguridad Aplicación De Acuerdo A La Finalidad Grupo de usuarios Cuidado y mantenimiento Garantía Datos Técnicos Símbolos	26
FR	Français	Consignes de sécurité Utilisation Conforme Aux Prescriptions Groupes d'utilisateurs Entretien et maintenance Garantie Caractéristiques Techniques Symboles	32
IT	Italiano	Avvertenze per la sicurezza Utilizzo Conforme Gruppi utenti Cura e manutenzione Garanzia Dati Tecnici Simboli	38
PT	Portugues	Indicações de segurança Utilização Autorizada Grupos de utilizadores Conservação e manutenção Garantia Características Técnicas Símbolos	44
NL	Nederlands	Veiligheidsinstructies Voorgeschreven Gebruik Van Het Systeem Gebruikersgroepen onderhouden Garantie Technische Gegevens Symbolen	49
SV	Svenska	Säkerhetsanvisningar Använd Maskinen Enligt Anvisningarna Användarkategorier skötsel och underhåll Garanti Tekniska Data Symboler	55
DK	Dansk	Sikkerhedsanvisninger Tiltænkt Formål Brugergrupper Pleje og vedligeholdelse Garanti Tekniske Data Symboler	62
FI	Suomi	Turvallisuusohjeet Tarkoituksenmukainen Käyttö Käyttäjärhyhmät aseman hoito ja huolto Takuu Tekniset Arvot Symbolit	68
GR	Ελληνικά	Υποδείξεις ασφαλείας Χρήση σύμφωνα με το σκοπό προορισμού Ομάδες χρηστών Φροντίδα και συντήρηση της συσκευής Εγγύηση Τεχνικά στοιχεία Σύμβολα	76
TR	Türkçe	Güvenlik uyarıları Kullanım Kullanıcı grupları temizliği ve bakımı Garanti Teknik Veriler Semboller	80
CZ	Český	Bezpečnostní pokyny Použití v souladu s určením Uživatelské skupiny Údržba a servisní práce ohledně Záruka Technické údaje Symboly	86
PL	Polski	Bezpieczeństwo Użytkowanie Grupy użytkowników Pielęgnacja i konserwacja urządzeń Gwarancja Dane Techniczne Symbole	92
HU	Magyar	Biztonsági utasítások Rendeltetésszerű használat Felhasználói csoportok Ápolás és karbantartás Garancia Műszaki Adatok Szimbólumok	98
SK	Slovensky	Bezpečnostné pokyny Používanie v súlade s určeným účelom použitia Skupiny používateľov Ošetrovanie a údržba Záruka Technické údaje Symboly	104
SL	Slovenščina	Varnostna navodila Uporaba v skladu s predpisi Skupine uporabnikov Nega in vzdrževanje Garancija Tehnični Podatki Simboli	110
EE	Eesti	Ohutusjuhised Kasutusotstarbele vastav käitamine Kasutajarühmad Hooldamine ja teenindamine Garantii Tehnilised Andmed Sümbol	116
LV	Latviski	Saugos taisyklės Naudojimas pagal paskirtį Naudotojų grupės Įprastinė ir techninė priežiūra Garantija Techniniai duomenys Simboliai	122
LT	Lietuviškai	Drošības norādes Atbilstoša lietošana Lietotāju grupas Apkope un kopšana Garantija Tehniskie dati Simboli	128
BG	Български	Инструкции за безопасна работа Използване по предназначение Потребителски групи Обслужване и поддържане Гаранция Технически данни Символи	134
RO	Român	Indicații de securitate Utilizarea conformă cu destinația Grupe de utilizatori Îngrijirea și întreținerea curentă Garanția pentru produs Date tehnice Simboluri	140
HR	Hrvatski	Sigurnosna upozorenja Namjenska uporaba Skupine korisnika Njega i servisiranje Jamstvo Tehnički podaci Simboli Originalna izjava o sukladnosti	146
RU	Русский	Указания по технике безопасности Использование по назначению Группы пользователей Уход и техническое обслуживание Гарантия Технические характеристики Символы	152
CN	中文	安全信息 规定的使用条件 用户群体 小心维护 保修 技术资料 符号/标志 符合标准说明原件	158
KO	한국어	안전정보 규정된 사용조건 사용자 그룹 관리 및 유지보수 보증 기술자료 표지 표준설명 부품에 부착되어야 한다.	164
JP	日本語	安全に関する情報 指定の使用条件 ユーザーグループ 保守及びメンテナンス 保証規定証 仕様諸元 シンボル オリジナルの適合宣言書	170



Lesen Sie diese Anleitung und die beiliegenden Sicherheitshinweise vor Inbetriebnahme und bevor Sie mit dem Gerät arbeiten vollständig durch.

Bewahren Sie diese Anleitung so auf, dass sie für alle Benutzer zugänglich ist.

Wir danken Ihnen für das mit dem Kauf dieses Geräts erwiesene Vertrauen.

Bei der Fertigung wurden strengste Qualitätsanforderungen zugrunde gelegt, die eine einwandfreie Funktion des Gerätes sicherstellen.

Diese Anleitung enthält wichtige Informationen, um das Gerät sicher und sachgerecht in Betrieb zu nehmen, zu bedienen, zu warten und einfache Störungen selbst zu beseitigen.

Geben Sie das Gerät an Dritte stets zusammen mit der Betriebsanleitung weiter.

Das Gerät wurde entsprechend dem heutigen Stand der Technik und den anerkannten sicherheitstechnischen Regeln hergestellt.

Trotzdem besteht die Gefahr von Personen- und Sachschäden, wenn Sie die Sicherheitshinweise und Warnhinweise in dieser Anleitung nicht beachten.

Sicherheitshinweise

Dieses Gerät kann von Kindern ab 8 Jahren und darüber, sowie von Personen mit verringerten physischen, sensorischen oder mentalen Fähigkeiten oder Mangel an Erfahrung und Wissen benutzt werden, wenn sie beaufsichtigt oder bezüglich des sicheren Gebrauchs des Gerätes unterwiesen wurden und die daraus resultierenden Gefahren verstehen. Kinder dürfen nicht mit dem Gerät spielen.

Reinigung und Benutzer-Wartung dürfen nicht von Kindern ohne Beaufsichtigung durchgeführt werden.

⚠️ WARNUNG! Stromschlag

Bei defektem Gerät können aktive Leiter frei liegen oder der Schutzleiter ohne Funktion sein.

- Reparaturen müssen durch von Weller ausgebildete Personen erfolgen.
- Ist die Anschlussleitung des Elektrowerkzeugs beschädigt, muss sie durch eine speziell vorgeschichtete Anschlussleitung ersetzt werden, die über die Kundendienstorganisation erhältlich ist.

⚠️ WARNUNG! Verletzungsgefahr

Beim Transport können das Gerät oder Teile herabfallen.

- Halten Sie das Gerät nur an den dafür vorgesehenen Griffen.
- Verwenden Sie das Gerät niemals als Transportmittel.

⚠️ WARNUNG! Erstickungsgefahr Vergiftungsgefahr

Fehlerhafte Installation kann zu erhöhten Arbeitsplatzkonzentrationen führen

- nach Installation Arbeitsplatzkonzentration messen

Fehlerhafte Auslegung der Wartungszyklen bei Gasmessdiagnosen kann zu erhöhten Konzentration am Arbeitsplatz führen

- Wartungszyklus festlegen

Beim Reinigen des Rohrsystems/Absaugraums verstärkte Schadstoffbelastung der Umgebungsluft

- Bei Beeinträchtigung der Saugleistung durch Ablagerungen im Rohrleitungssystem verschmutzte Teile ersetzen

Bestimmungsgemäße Verwendung

Dieses Filtersystem ist zum Absaugen und Filtern von Partikeln und Gasen geeignet - abhängig vom jeweiligen Filtermedium.

Berücksichtigte Richtlinien

Die Weller Lötrauchabsaugung Zero Smog entspricht der EG Konformitätserklärung gemäß den grundlegenden Sicherheitsanforderungen der Richtlinien 24/18/EG, 26/95/EG und 211/65/EU (RoHS).

Für eigenmächtig vorgenommene Veränderungen am Gerät wird vom Hersteller keine Haftung übernommen.

⚠️ WARNUNG! Erstickungsgefahr Vergiftungsgefahr

Unsatzgemäßer Gebrauch kann zu Atembeschwerden, Erstickern, Vergiftung oder Krebs führen

- Partikel und Gase, die dem eingesetzten Filtermedium nicht entsprechen, dürfen nicht abgesaugt werden.
- Flüssigkeiten sowie brennbare Gase dürfen nicht abgesaugt werden
- Verwenden Sie das Gerät niemals ohne Filter oder mit vollem Filter.
- Verwenden Sie das Gerät niemals ohne Abdeckung des Ventilators

Dieses Gerät darf nur bei Raumtemperatur und in Innenräumen verwendet werden.

Zero Smog 4V, Zero Smog 6V: Das Gerät wurde für den Einsatz als Flächenabsaugung konzipiert und ist nicht geeignet für Direktabsaugungen am Lötkolben.

Zero Smog 20T: Das Gerät wurde für den Einsatz als Direktabsaugung am Lötkolben konzipiert und ist für Flächenabsaugungen nicht geeignet.

Der bestimmungsgemäße Gebrauch schließt auch ein, dass

- Sie diese Anleitung beachten,
- Sie alle weiteren Begleitunterlagen beachten,
- Sie die nationalen Unfallverhütungsvorschriften am Einsatzort beachten.

Wirksamkeitsprüfung

Entsprechend den allgemeinen Vorgaben der Berufsgenossenschaften müssen Absauganlagen regelmäßig, mindestens jährlich auf Ihre ausreichende Funktion und Wirksamkeit überprüft werden (TRGS 528 BGETF). Anhand der Wirksamkeitsprüfung können Sie die ordnungsgemäße Funktion der Lötrauchabsaugungen Zero Smog 4V / Zero Smog 6V / Zero Smog 2T überprüfen.

Benutzergruppen

Aufgrund unterschiedlich hoher Risiken und Gefahrenpotentiale dürfen einige Arbeitsschritte nur von geschulten Fachkräften ausgeführt werden.

Arbeitsschritt	Benutzergruppen
Installation von komplexen Rohrsystemen bei Anschluss von mehreren Absaugarmen	Fachpersonal mit technischer Ausbildung
Auswechseln von elektrischen Ersatzteilen	Elektrofachkraft
Festlegung von Wartungsintervallen	Laien
Installation von komplexen Rohrsystemen bei Anschluss von mehreren Absaugarmen Auswechseln von elektrischen Ersatzteilen	Technische Auszubildende unter Anleitung und Aufsicht einer ausgebildeten Fachkraft

Technische Daten

Lötrauchabsaugung	Zero Smog 4V	Zero Smog 6V	Zero Smog 20T
Abmessungen L x B x H	320 x 320 x 395 mm	450 x 450 x 650 mm	450 x 450 x 695 mm
Gewicht	19 kg	40 kg	45 kg
Spannung	T0053660699: 230 V / 50 Hz T0053660299: 120 V / 60 Hz	T0053666699: 230 V / 50 Hz T0053666299: 120 V / 60 Hz	T0053670699: 230 V / 50 Hz
Elektr. Leistung	275 VA	460 VA	530 VA
Sicherung	T1, 6A	T3, 15A	T3, 15A
Max. Vakuum	2.700 Pa	2.800 Pa	10.000 Pa
Max. Fördermenge	230 m³/h	615 m³/h	100 m³/h
Geräuschpegel	< 70 db	< 70 db	< 70 db
Vorfilter Stufe 1	Feinstaubfilter Klasse F7		
Kompaktfilter Stufe 2; 3	PartikelfilterH13 + Gasfilter (50% Aktivkohle + 50 % Kaliumpermanganat)		
Schnittstelle RS232	Mit Hilfe der RS232-Schnittstelle kann die Anlage in vollem Funktionsumfang bedient bzw. fernüberwacht werden.		
USB-Schnittstelle	Über die USB-Schnittstelle können Firmwareupdates, ein Efficiency Test und eine Daten Log Funktion durchgeführt werden. Das USB-Medium darf maximal 2 Minuten eingesteckt sein! Danach wird das USB Modul automatisch abgeschaltet.		

Menüführung

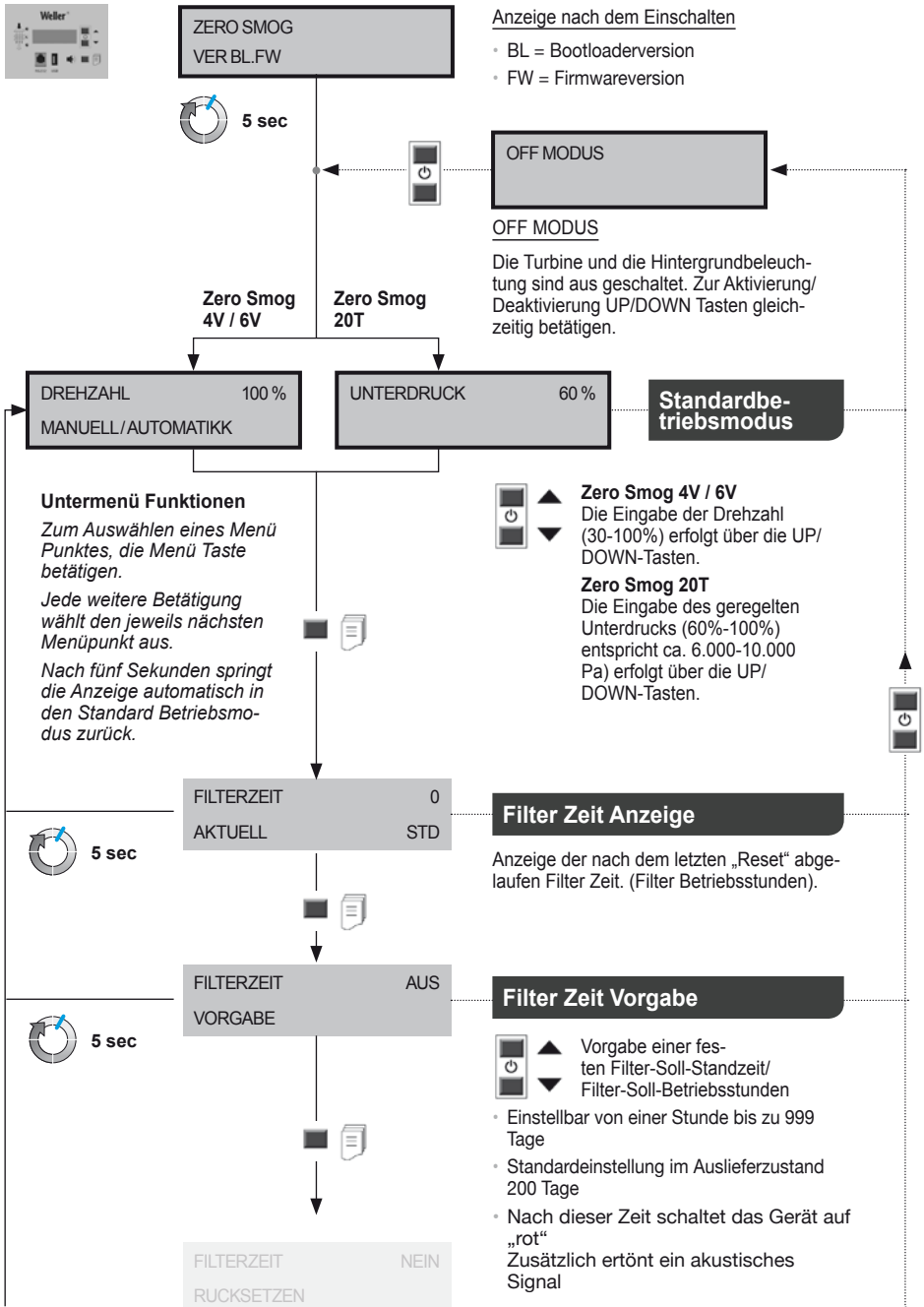

Menüführung

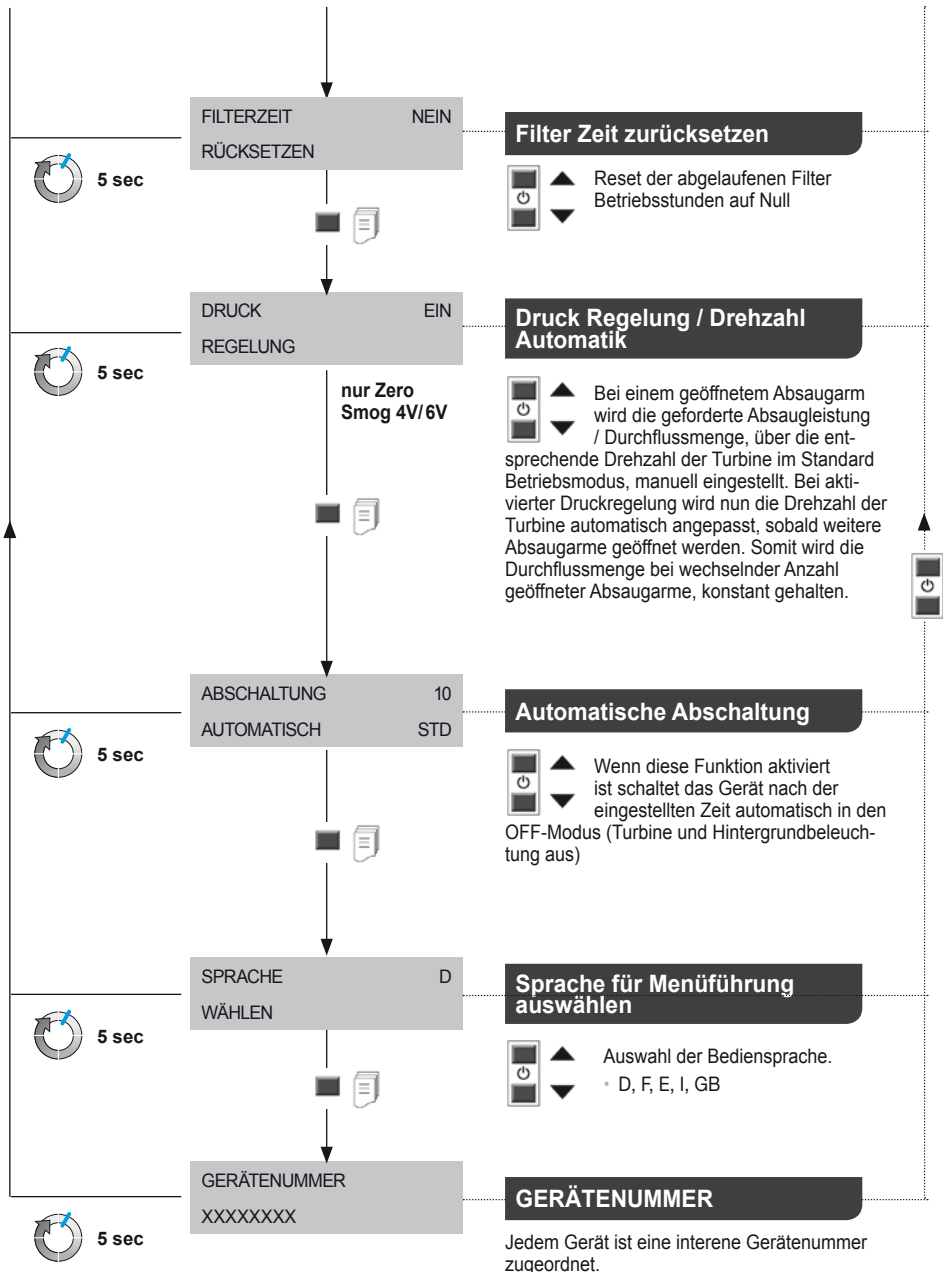

Pflege und Wartung

Reparaturen müssen durch von Weller ausgebildete Personen erfolgen.



Nur original WELLER-Ersatzteile verwenden.

⚠️ WARNUNG! →

Vor allen Arbeiten am Gerät Stecker aus der Steckdose ziehen.

Verschmutzte Filter müssen als Sondermüll behandelt werden.

Entsorgen Sie ausgetauschte Geräteteile, Filter oder alte Geräte gemäß den Vorschriften Ihres Landes.

Keinerlei Veränderungen am Gerät vornehmen!

Hinweis

Verschiedene Flussmittel, Flussmittelanteile sowie unterschiedliche Staubanteile der abgesaugten Luft können die Lebensdauer des Filters wesentlich reduzieren. Beim Absaugen von Kleberdämpfen ist ein Gasfilter (ohne Partikelfilter) zu verwenden.

Zur ordnungsgemäßen Funktion des Filtersystems muss der Filter wie folgt gewechselt werden

- mindestens 1 mal pro Jahr oder

- nach Anzeige oder
- bei Überschreiten der zulässigen mittleren Arbeitsplatzkonzentration oder
- nach Wartungsplan

Mittels einer Differenzdruckmessung wird der Verschmutzungsgrad des Filters erfasst. Die Filteranzeige zeigt den aktuellen Filterstand an

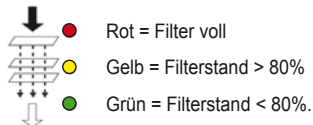

Bei verbrauchtem Filter ertönt ein akustisches Signal:

Signalton jede Stunde
nach 36 Stunden jede halbe Stunde
nach 54 Stunden alle 10 min
nach 72 Stunden immer.

Der Partikelfilter und Gasfilter sind aufeinander abgestimmt, so dass sie als Kompaktfilter zusammen ausgetauscht werden. Um eine einwandfreie Filterfunktion zu gewährleisten, muss der Kompaktfilter einmal im Jahr gewechselt werden. Der Feinstaubfilter (Filtermatte), ist die Vorfilterstufe des Kompaktfilters und ist daher häufiger zu wechseln. Der Austausch der Vorfiltermatte ist ausreichend, wenn nach der Wiederinbetriebnahme des Gerätes die rote LED nicht mehr aufleuchtet.

Fehlermeldungen und Fehlerbehebung

Meldung/Symptom	Mögliche Ursache	Maßnahmen zur Abhilfe
• Fehlende Absaugleistung	• Rohrsystem undicht	• Rohrsystem abdichten
	• Filter verschmutzt	• Filter wechseln
	• Turbinendrehzahl zu gering	• Solldrehzahl erhöhen
• Hohe Absauggeräusche	• Luftgeschwindigkeit durch Absaugarm zu groß	• Solldrehzahl senken (weniger Luftmenge)
• Zero Smog läuft nicht an	• Thermische Abschaltung	• Zero Smog abkühlen lassen. Nach ca. 3h wieder einschalten.
• Filteranzeige funktioniert nicht	• Unterdruckschlauch wurde nach Filterwechsel nicht aufgesteckt	• Schlauch am Filter nicht richtig aufgesteckt
• Partikelfilter zu schnell verschmutzt	• kein Vorfilter eingesetzt	• Vorfilter einsetzen F7 Filter einsetzen. Bei hohem Feststoffanteil Vorabschneider einsetzen
• USB Medium wird nicht erkannt	• USB Medium zu lange eingesteckt	• USB Medium max. 2 Minuten eingesteckt lassen. USB Medium entfernen und Gerät aus und wieder einschalten
• Geräte-Reset	• falsches USB Medium (>100 mA)	• USB Medium entfernen!

Garantie

Die Mängelansprüche des Käufers verjähren in einem Jahr ab Ablieferung an ihn. Dies gilt nicht für Rückgriffsansprüche des Käufers nach §§ 478, 479 BGB.

Aus einer von uns abgegebenen Garantie haften wir nur, wenn die Beschaffenheits- oder Haltbarkeitsgarantie von uns schriftlich und unter Verwendung des Begriffs „Garantie“ abgegeben worden ist.

Die Garantie verfällt bei unsachgemäßem Gebrauch und wenn von unqualifizierten Personen Eingriffe vorgenommen wurden.

Technische Änderungen vorbehalten!

Bitte informieren Sie sich unter
www.weller-tools.com

Symbole



Achtung!



Betriebsanleitung lesen!



Vor Durchführung jeglicher Arbeiten
am Gerät immer den Stecker aus der
Steckdose ziehen.



ESD gerechtes Design und ESD
gerechter Arbeitsplatz



Entsorgung

Werfen Sie Elektrowerkzeuge
nicht in den Hausmüll! Gemäß
Europäischer Richtlinie 2012/19/EU
über Elektro- und Elektronik- Altgeräte
und Umsetzung in nationales Recht
müssen verbrauchte Elektrowerkzeuge
getrennt gesammelt und einer
umweltgerechten Wiederverwertung
zugeführt werden.

Entsorgen Sie ausgetauschte
Geräteteile, Filter oder alte Geräte
gemäß den Vorschriften Ihres Landes.



CE-Konformitätszeichen



Read these instructions and the accompanying safety information carefully before starting up the device and starting work with the device.

Keep these instructions in a place that is accessible to all users.

Thank you for the confidence you have shown in buying this device.

The device has been manufactured in accordance with the most rigorous quality standards which ensure that it operates perfectly.

These instructions contain important information which will help you to start up, operate and service the device safely and correctly as well as to eliminate simple faults and malfunctions yourselves.

Always pass on the device to third parties together with these operating instructions.

The device has been manufactured in accordance with state-of-the-art technology and acknowledged regulations concerning safety.

There is nevertheless the risk of personal injury and damage to property if you fail to observe the safety information and the warnings given in these instructions.

Safety information

This appliance can be used by children aged from 8 years and above and persons with reduced physical, sensory or mental capabilities or lack of experience and knowledge if they have been given supervision or instruction concerning use of the appliance in a safe way and understand the hazards involved. Children shall not play with the appliance.

Cleaning and user maintenance shall not be made by children without supervision.

⚠ WARNING! Electrical shock

If the device is faulty, active electrical conductors may be bare or the PE conductor may not be functional.

- Repairs must always be referred to a Weller-trained specialist.
- If the power supply cord is damaged, it must be replaced with a specially prefabricated power supply cord available through the customer service organization.

⚠ WARNING! Danger of injury

The device or parts of the device may fall off during transportation.

- Hold the device by the intended handles only.

⚠ WARNING! Danger of asphyxiation Danger of poisoning

Improper installation can result in above-normal workplace concentrations

- Measure the workplace concentration upon completion of installation work

Inappropriate maintenance cycles for gas media may result in above-normal workplace concentrations

- Specify maintenance cycle

Above-normal contamination levels in the ambient air during cleaning work on the pipe system/extraction area

- If suction capacity is impaired by build-up within the pipe system, replace the contaminated parts

Specified Conditions Of Use

This filtration system is suitable for the extraction and filtration of particles and gases, depending on the filter medium used.

Applied directives

The Weller Zero Smog volume fume extraction system extraction unit corresponds to the EC Declaration of Conformity in accordance with the basic safety requirements of Directives 24/18/EC, 26/95/EC and 211/65/EU (RoHS).

The manufacturer will not be liable for unauthorized modifications to the device.

⚠ WARNING! Danger of asphyxiation Danger of poisoning

Improper use may result in respiratory problems, asphyxiation, poisoning or cancer

- Particles and gases which are unsuitable for the filter medium in use may not be extracted.
- Liquids and flammable gases may not be extracted
- Never use the device without a filter or with a full filter.
- Never use the device without the fan cover

This device may only be used at room temperature and indoors.

Zero Smog 4V, Zero Smog 6V: The unit is designed for use as a surface extraction unit and is not suitable for extracting fumes directly from the soldering gun.

Zero Smog 20T: The unit is designed for extracting fumes directly from the soldering gun and is not suitable for use as a surface extraction unit.

Intended use of the unit also includes the requirement that you

- adhere to these instructions,
- observe all other accompanying documents,
- comply with national accident prevention guidelines applicable at the place of use.

Efficiency test

In accordance with the general guidelines of the trade association, fume extractor systems must be checked regularly, at a minimum annually, in order to ensure that they are fully functional (TRGS 528 BGETF). The efficiency test also serves to check for proper functioning of the Zero Smog 4V / Zero Smog 6V / Zero Smog 2T solder fume extractor systems.

User groups

Due to differing degrees of risk and potential hazards, several work steps may only be performed by trained experts.

Work step	User groups
Installation of complex pipe systems with multiple extractor arms connected	Specialist personnel with technical training
Replacing electrical replacement parts	Electricians
Specification of maintenance intervals	Non-specialists
Installation of complex pipe systems with multiple extractor arms connected Replacing electrical replacement parts	Technical trainees under the guidance and supervision of a trained expert

Technical Data

Solder fume extraction	Zero Smog 4V	Zero Smog 6V	Zero Smog 20T
Dimensions L x W x H	320 x 320 x 395 mm	450 x 450 x 650 mm	450 x 450 x 695 mm
Weight	19 kg	40 kg	45 kg
Mains supply voltage	T0053660699: 230 V / 50 Hz T0053660299: 120 V / 60 Hz	T0053666699: 230 V / 50 Hz T0053666299: 120 V / 60 Hz	T0053670699: 230 V / 50 Hz
Electrical power rating	275 VA	460 VA	530 VA
Fuse	T1, 6A	T3, 15A	T3, 15A
Maximum vacuum	2.700 Pa	2.800 Pa	10.000 Pa
Maximum quantity supplied	230 m ³ /h	615 m ³ /h	100 m ³ /h
Noise emission level	< 70 db	< 70 db	< 70 db
Pre filter Stage 1	pre filter mat class F7		
Combined filter Stage 2; 3	Particle filterH13 + Gas filter (50% Activated carbon + 50 % Potassium Permanganate)		
RS232 port	All system functions can be operated and remotely monitored via the RS232 port.		
USB port	The USB port can be used to load firmware updates, run efficiency tests and log data. Do not leave the USB medium inserted for longer than 2 minutes. After this time expires, the USB module will switch off automatically.		

Menu navigation

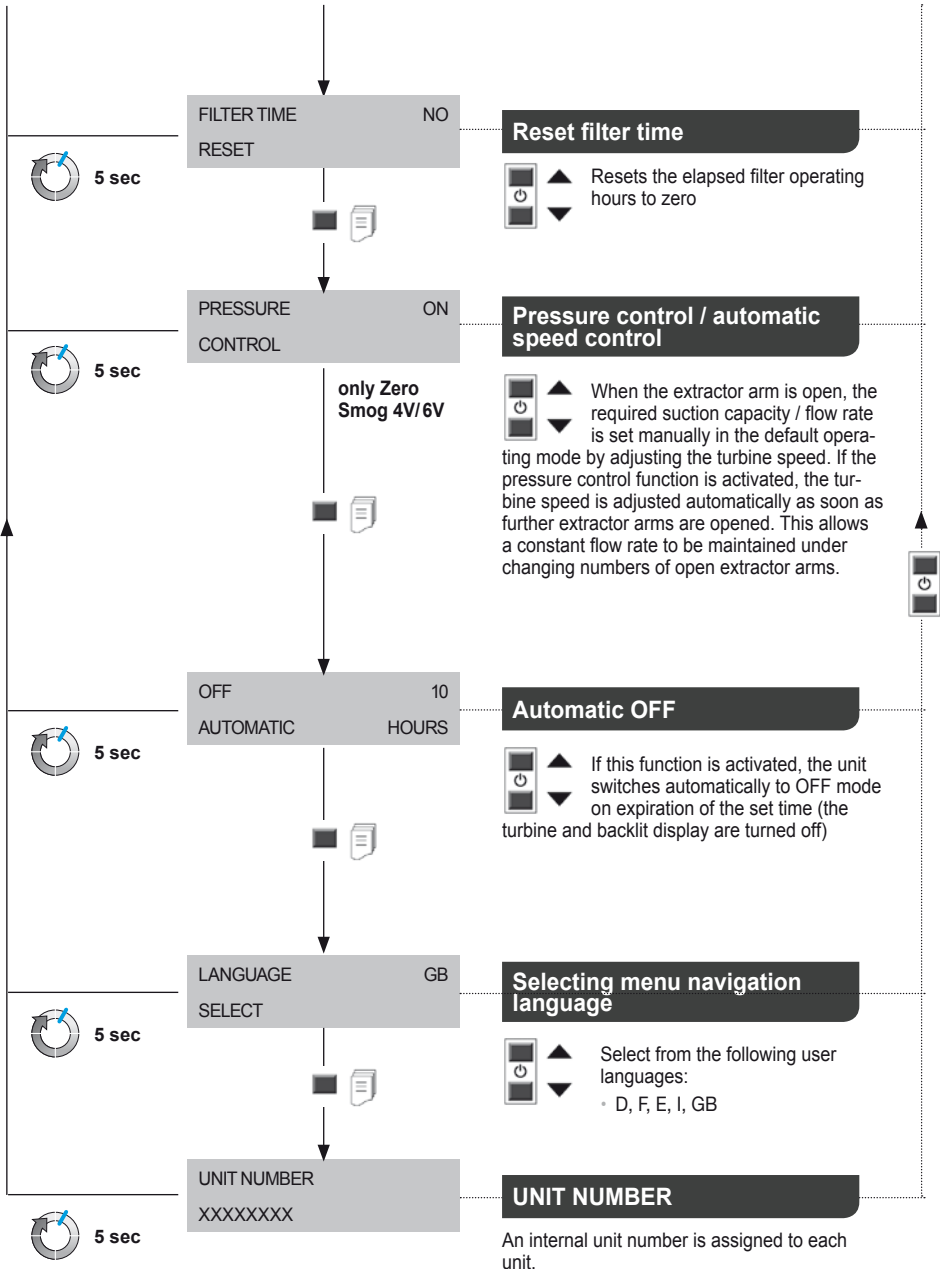

Care and maintenance

Repairs must always be referred to a Weller-trained specialist.



Use original replacement parts only.

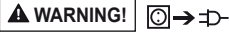

Before doing any work on the machine, pull the plug out of the socket.

Contaminated filters must be treated as special waste. Dispose of replaced equipment parts, filters or old devices in accordance with the rules and regulations applicable in your country.

The unit must not be altered or modified in any way!

Notice

Different fluxes and flux constituents and the amount of and size of dust particles in the extracted air will significantly effect the filters working life. A gas filter (without particle filter) must be used for the extraction of adhesive fumes.

To ensure that the filtration system functions properly, the filter must be replaced as follows

- at least once a year or

- when indicated or
- if the maximum allowable workplace concentration is exceeded or
- as per maintenance schedule

The degree of clogging of the filter is determined by differential pressure measurement. The filter display indicates the current filter status

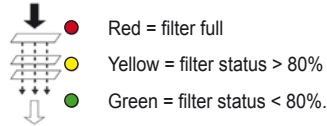

When the filter is used up, an audible signal sounds

- once an hour
- every half hour after 36 hours
- every 10 min after 54 hours
- continuously after 72 hours.

The particle filter and the gas filter are co-ordinated in such a way that they can be replaced together as a compact filter unit. The compact filter must be changed once a year in order to ensure it is fully functional. The fine dust filter (filter mat) is the preliminary stage of the compact filter and therefore must be replaced more frequently. It is may be necessary to replace the prefilter mat even the red LED does not come on after restarting the unit.

Error messages and error clearance

Message/symptom	Possible cause	Remedial measures
• Extraction power missing	• Pipe system leaking	• Reseal the pipe system
	• Filter is dirty	• change the filter
	• Turbine speed too low	• Increase the speed setting
• Loud extraction noises	• Air speed through extractionarm is too high speed	• Reduce the air speed (reduce air quantity)
• Zero Smog is not running	• Thermally switched off	• Leave the Zero Smog to cool down Switch on again after approx. 3 hours
• Filter display is not working	• Minimum pressure hose was not replaced after the filter change	• Reconnect the hose to the filter
• Particle filter depleted too quickly	• Pre-filter has not been used	• Use a pre-filter Fit an F7 filter Use a preliminary separator if the proportion of solid matter is high.n
• Unable to detect USB	• USB inserted too long	• Do not leave USB inserted for longer than 2 minutes. Remove USB and switch unit off and on again
• Reset unit	• Wrong USB medium > 100 mA)	• Remove USB!

Warranty

Claims by the buyer for physical defects are time-barred after a period of one year from delivery to the buyer. This does not apply to claims by the buyer for indemnification in accordance with §§ 478, 479 BGB (German Federal Law Gazette).

We shall only be liable for claims arising from a warranty furnished by us if the quality or durability warranty has been furnished by use in writing and using the term „Warranty“.

The warranty shall be void if damage is due to improper use and if the device has been tampered with by unauthorized persons.

Subject to technical alterations and amendments.

**For more information please visit
www.weller-tools.com**

Symbols



Caution!



Read the operating instructions!



Before performing work of any kind on the unit, always disconnect the power plug from the socket.



ESD-compatible design and
ESD-compatible workstation



Disposal

Do not dispose of electric tools together with household waste material! In observance of European Directive 2012/19/EU on waste electrical and electronic equipment and its implementation in accordance with national law, electric tools that have reached the end of their life must be collected separately and returned to an environmentally compatible recycling facility.

Dispose of replaced equipment parts, filters or old devices in accordance with the rules and regulations applicable in your country.



CE mark of conformity



Antes de poner en funcionamiento el aparato y de comenzar a trabajar con él leer completamente las presentes instrucciones y las normas de seguridad.

Conservar las presentes instrucciones en un lugar accesible para todos los usuarios.

Le agradecemos la confianza depositada en nosotros con la compra de este aparato.

La fabricación de este aparato está sometida a los más rigurosos controles de calidad para garantizar un perfecto funcionamiento del mismo.

Estas instrucciones contienen información importante para poder poner a manejar el aparato de forma adecuada y segura, realizar los trabajos de mantenimiento e incluso realizar pequeñas reparaciones.

Entregar el aparato a terceras personas siempre acompañado del presente manual de uso.

Este aparato ha sido diseñado y fabricado según los últimos avances técnicos y normas de seguridad homologadas.

No obstante, si no se respetan las normas de seguridad y las advertencias existe el riesgo de que el aparato ocasione daños personales o materiales.

Advertencias de seguridad

Este aparato puede ser utilizado por niños a partir de 8 años y por personas que presenten limitaciones de las facultades físicas, sensoriales o psíquicas o que carezcan de la experiencia y el conocimiento necesarios, siempre que sean supervisados por otra persona o que se les haya enseñado a utilizar la herramienta de forma segura y hayan comprendido los peligros que supone. Los niños no deben jugar con el aparato.

Las tareas de limpieza y mantenimiento que correspondan al usuario no deben ser realizadas por niños sin supervisión.

⚠ ¡ADVERTENCIA! Descarga eléctrica

Si el aparato estuviera averiado puede haber conductores activos desnudos o no funcionar el conductor protector.

- Las reparaciones deberán ser realizadas por especialistas formados por Weller.
- Si el cable de conexión de la herramienta eléctrica estuviera dañado deberá sustituirlo por un cable de conexión especial que podrá adquirir a través del servicio técnico.

⚠ ¡ADVERTENCIA! Riesgo de sufrir lesiones

Durante el transporte podría caerse el aparato o componentes de éste.

- Sujetar el aparato únicamente por los puntos previstos para tal fin.
- No usar nunca el aparato como medio de transporte.

⚠ ¡ADVERTENCIA! Peligro de asfixia Peligro de intoxicación

La instalación incorrecta podría causar un incremento del límite de exposición profesional

- Medir el límite de exposición profesional tras la instalación

La planificación incorrecta de los intervalos de mantenimiento podría causar un incremento del límite de exposición profesional en los gases

- Determinar los intervalos de mantenimiento

Al limpiar las tuberías/cavidad de aspiración se produce un incremento de los productos nocivos liberados al entorno

- Si la potencia de aspiración se viera mermada debido a los sedimentos en las tuberías, deberá sustituir los componentes afectados

Aplicación De Acuerdo A La Finalidad

Este sistema de filtración es apto para aspirar y filtrar partículas y gases - dependiendo del tipo de filtro.

Directivas aplicables

El aspirador de humos de humos de soldadura Zero Smog de Weller cumple la declaración de conformidad de la CE de acuerdo con los requisitos de seguridad básicos de las Directivas comunitarias 24/18/CE, 26/95/CE y 211/65/EU (RoHS).

El fabricante no asume ninguna responsabilidad en caso de realización de modificaciones por cuenta propia en el aparato.

⚠ ¡ADVERTENCIA! Peligro de asfixia Peligro de intoxicación

El uso inapropiado puede provocar molestias respiratorias, asfixia, intoxicación o cáncer

- No está permitido aspirar partículas y gases que no sean adecuadas para el filtro utilizado.
- No está permitido aspirar líquidos ni gases inflamables
- No usar nunca el aparato sin filtro o con el filtro lleno.
- No usar nunca el aparato sin la cubierta del ventilador

Sólo está permitido usar este aparato a temperatura ambiente y en interiores.

Zero Smog 4V, Zero Smog 6V: Este aparato ha sido diseñado para un aplicaciones como extractor de superficie y no es apto para extracción directa junto al soldador.

Zero Smog 20T: Este aparato ha sido diseñado para extracción directa junto al soldador y no es apto para aplicaciones como extractor de superficie.

El uso conforme a lo previsto incluye también:

- siga las instrucciones de este manual,
- siga las instrucciones de todos los documentos que acompañan al aparato,
- cumpla las normas de prevención de accidentes laborales vigentes en el país de uso.

Comprobación del funcionamiento

Siguiendo las normativas de las asociaciones de profesionales los equipos de aspiración deben ser revisados periódicamente, como mínimo una vez al año, para comprobar su correcto funcionamiento y efectividad (TRGS 528 BGETF). En base a la prueba de efectividad, se puede comprobar el buen funcionamiento de las unidades de extracción de humos 4 V Zero Smog / niebla 6V Cero / Zero Smog 2T WFE.

Grupo de usuarios

Debido a los diferentes tipos de riesgo y el potencial de riesgo algunas operaciones deberán ser realizadas exclusivamente por especialistas.

Operación	Grupo de usuarios
Instalación de sistemas de tuberías complejos para la conexión de varios brazos aspiradores!	Especialista con formación técnica
Sustitución de piezas de recambio eléctricas	Electricista
Determinación de los intervalos de mantenimiento	Usuarios normales
Instalación de sistemas de tuberías complejos para la conexión de varios brazos aspiradores	Personas en periodo de formación bajo la supervisión y dirección de una persona experimentada
Sustitución de piezas de recambio eléctricas	

Datos Técnicos

Extractor de gases de soldadura	Zero Smog 4V	Zero Smog 6V	Zero Smog 20T
Dimensiones L x An x Al	320 x 320 x 395 mm	450 x 450 x 650 mm	450 x 450 x 695 mm
Peso aproximadamente	19 kg	40 kg	45 kg
Tensión de red	T0053660699: 230 V / 50 Hz T0053660299: 120 V / 60 Hz	T0053666699: 230 V / 50 Hz T0053666299: 120 V / 60 Hz	T0053670699: 230 V / 50 Hz
Potencia eléctrica	275 VA	460 VA	530 VA
Protección	T1, 6A	T3, 15A	T3, 15A
Vacío máx.	2.700 Pa	2.800 Pa	10.000 Pa
Caudal máx.	230 m³/h	615 m³/h	100 m³/h
Nivel sonoro	< 70 db	< 70 db	< 70 db
Filtro previo Nivel 1	Filtro de polvo fino clase F7		
Filtro compacto Niveles 2; 3	Filtro de partículasH13 + Filtro de gas (50% carbón activo + 50 % Permanganato potásico)		
Puerto RS232	A través del puerto RS232 se puede manejar y controlar completamente el aparato.		
Interfaz USB	A través del puerto USB se puede ejecutar la actualización del firmware, una prueba de eficiencia y la función Log de datos. ¡La memoria USB puede estar conectada como máximo 2 minutos! Después el módulo USB se desconecta automáticamente.		

Guía de menú

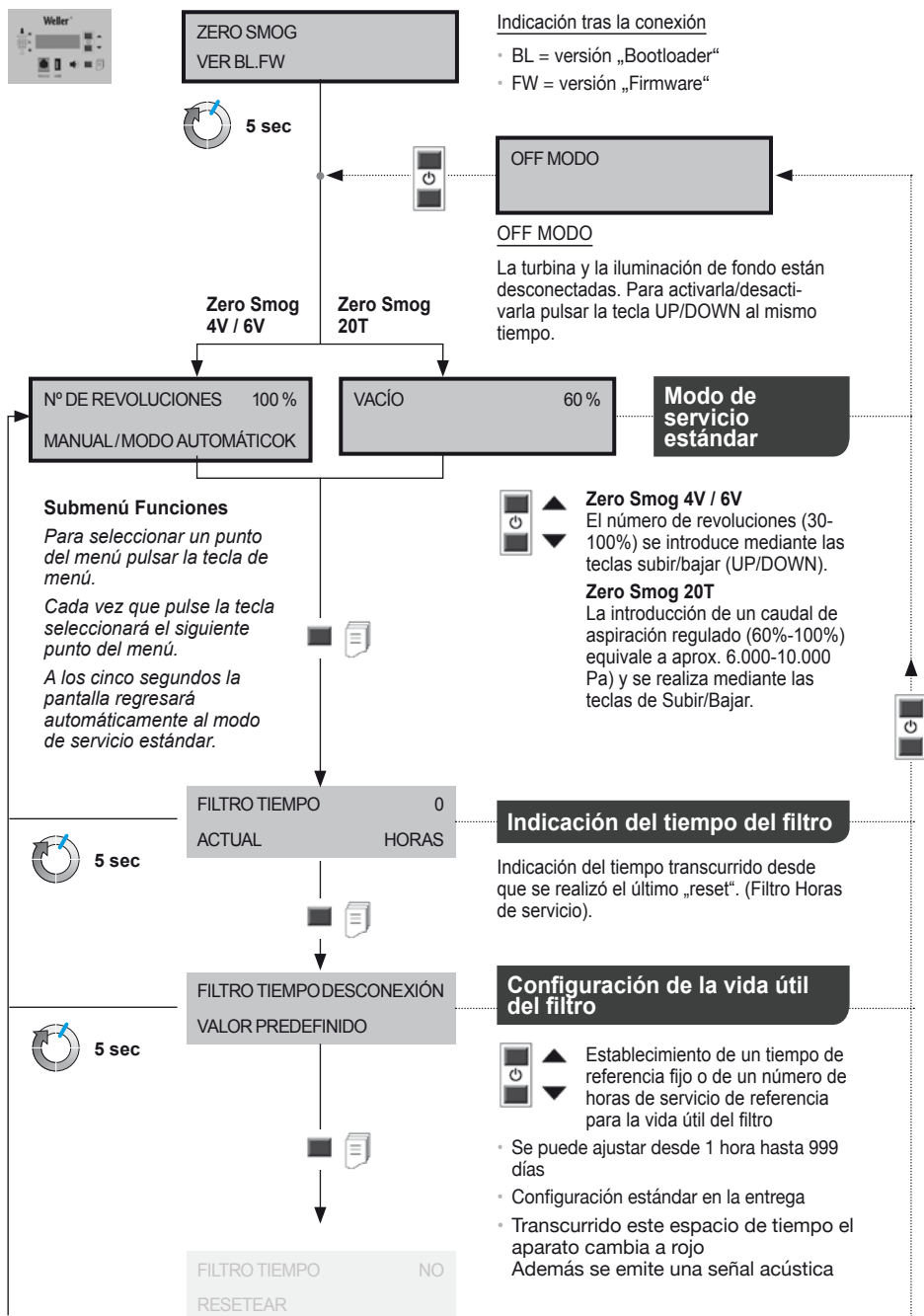

Guía de menú

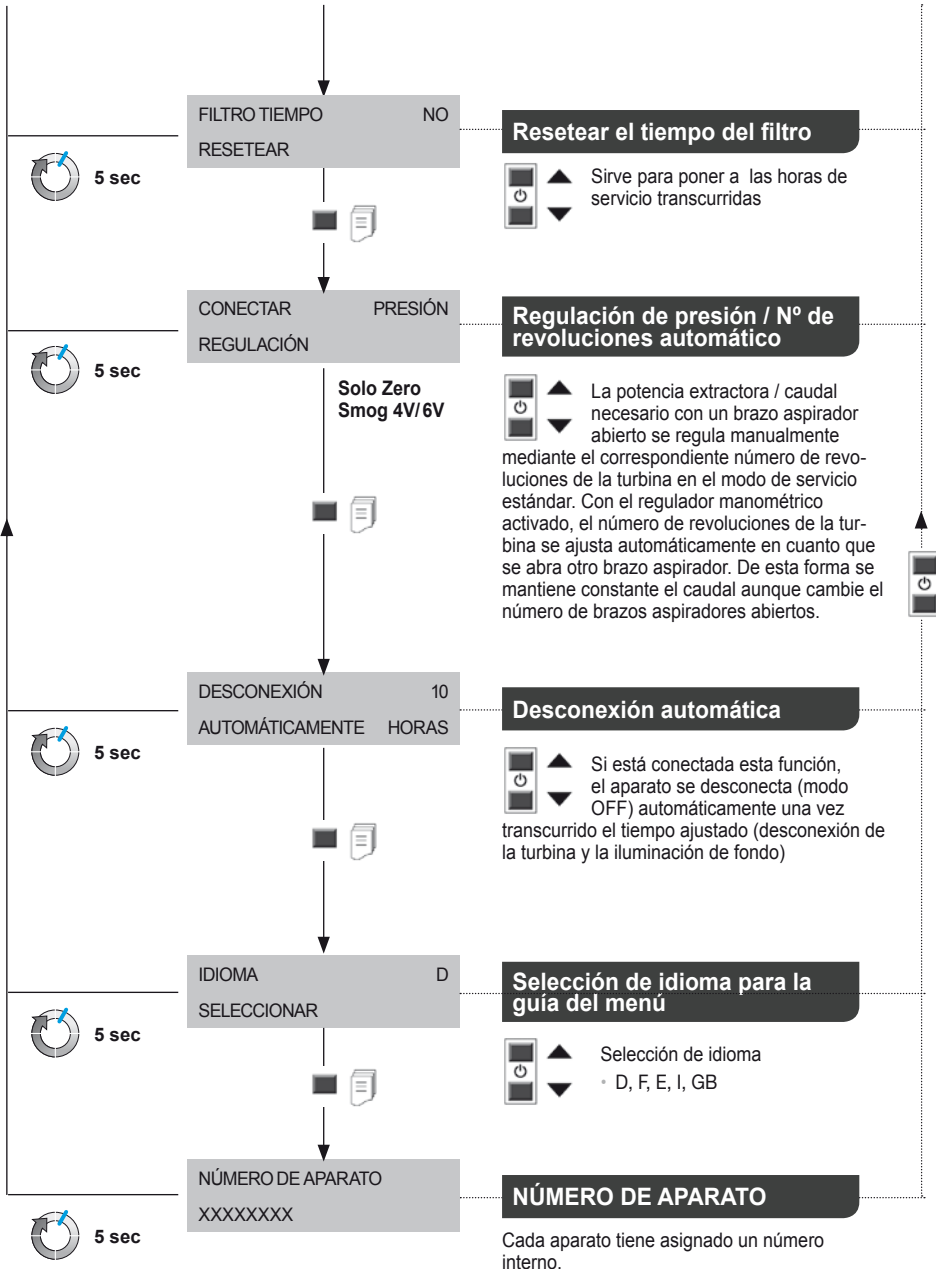

Cuidado y mantenimiento

Las reparaciones deberán ser realizadas por especialistas formados por Weller.



Use sólo piezas de recambio originales.

¡ADVERTENCIA!

Antes de realizar cualquier trabajo en la máquina, desenchufarla de la alimentación eléctrica.

Desechar los filtros sucios como residuos especiales. Elimine los componentes y filtros cambiados en el aparato, así como aparatos en desuso, siguiendo la normativa vigente en su país.

¡No está permitido realizar cambios ni modificaciones en el aparato!

Aviso

Los distintos fundentes, contenidos de fundentes así como distintos contenidos de polvo en el aire aspirado pueden reducir considerablemente la vida útil del filtro. Para eliminar los vapores liberados por el pegamento deberá usar un filtro de gas (sin filtro de partículas).

Para garantizar el correcto funcionamiento del sistema de filtración es imprescindible sustituir el filtro como se describe a continuación

- como mínimo 1 vez al año or

- tras indicarlo el aparato or
- al superarse el límite medio permitido de exposición profesional
- según calendario de mantenimiento

El grado de suciedad del filtro se registra mediante la medición de la diferencia de presión. El indicador del filtro muestra el estado actual del filtro



- Rojo = filtro lleno
- Amarillo = nivel de saturación > 80%
- Verde = nivel de saturación < 80%.

Cuando el filtro está saturado se emite una señal acústica:

La señal acústica se emite cada hora a las 36 horas cada media hora a las 54 horas cada 10 minutos a las 72 horas permanentemente.

El filtro de partículas y el de gas han sido diseñados para funcionar juntos, de tal forma que se deben cambiar juntos como si se tratara de un único filtro compacto. Para poder garantizar el correcto funcionamiento del filtro es imprescindible cambiarlo una vez al año. El filtro de polvo fino (estera filtrante) es la fase de filtrado previo del filtro compacto y por tanto deberá cambiarse con mayor frecuencia. Si tras la puesta en funcionamiento del aparato ya no se enciende el LED, es suficiente con cambiar la estera prefiltrante.

Mensajes de error y su reparación

Mensaje/Síntoma	Causa posible	Reparación
• Falta de potencia de aspiración	• Sistema de tubos inestanco	• Estanqueizar sistema de tubos
	• Filtro sucio	• Cambiar filtro
	• Régimen de turbina insuficiente	• Aumentar régimen nominal
• Mucho ruido de aspiración	• Excesiva velocidad de aire por brazo de aspiración	• Reducir régimen nominal (menor volumen de aire)
• Zero Smog no arranca	• Desconexión térmica	• Dejar enfriar el Zero Smog Volver a conectar después de unas 3 horas
• Indicador de filtro no funciona	• Tubo de depresión no colocado tras cambio de filtro	• Colocar tubo flexible correctamente en el filtro.
• Filtro de partículas sucio demasiado rápido	• No hay filtro previo	• Colocar filtro previo Colocar filtro F7 Con alto contenido de sustancias sólidas Colocar separador previon
• No se reconoce la memoria USB	• La memoria USB ha estado demasiado tiempo conectada (introducida)	• Dejar introducida la memoria USB como máximo 2 minutos. Retirar la memoria USB, desconectar el aparato y volverlo a conectar de nuevo
• Reset del aparato	• Memoris USB inadecuada > 100 mA)	• ¡Retire la memoria USB!

Garantía

Los derechos de reclamación por defectos del comprador prescriben un año después de la compra. Sólo válido para los derechos del comprador según el art. §§ 478, 479 BGB (código civil alemán).

Únicamente nos responsabilizamos de los derechos de garantía cuando la garantía de compra y vida útil del aparato haya sido entregada por nosotros por escrito y utilizando el término „Garantía“.

La garantía quedará anulada en caso de manipulación inadecuada del aparato o cuando sea utilizado por operarios no cualificados.

¡Reservado el derecho a realizar modificaciones técnicas!

Para más información visite nuestra web:
www.weller-tools.com

Símbolos



¡Atención!



¡Leer el manual de instrucciones!



Antes de realizar cualquier trabajo con el aparato retirar el enchufe de conexión de la toma de corriente eléctrica.



Diseño compatible con ESD y compatible con estación de trabajo ESD.



Eliminación de residuos

¡No deseche los aparatos eléctricos junto con los residuos domésticos! De conformidad con la Directiva Europea 2012/19/EU sobre residuos de aparatos eléctricos y electrónicos y su aplicación de acuerdo con la legislación nacional, las herramientas eléctricas cuya vida útil haya llegado a su fin se deberán recoger por separado y trasladar a una planta de reciclaje que cumpla con las exigencias ecológicas.

Elimine los componentes y filtros cambiados en el aparato, así como aparatos en desuso, siguiendo la normativa vigente en su país.



Marcado CE



Lire entièrement ce manuel et les consignes de sécurité ci-joints avant la mise en service et avant de

travailler avec l'appareil.

Conserver le présent manuel de telle manière qu'il soit accessible à tous les utilisateurs.

Nous vous remercions de la confiance que vous nous témoignez avec l'achat de cet appareil.

Sa fabrication a fait l'objet d'exigences les plus strictes en termes de qualité, ce qui garantit un fonctionnement irréprochable de l'appareil.

Ce manuel contient des informations importantes pour mettre en service, utiliser et entretenir l'appareil en toute sécurité et en bonne et due forme ainsi que pour éliminer les dérangements simples.

Toujours remettre l'appareil à un tiers accompagné du manuel d'utilisation.

L'appareil a été fabriqué conformément au niveau actuel de la technique et aux règles de sécurité techniques reconnues.

Malgré tout, il en résulte un risque pour les personnes et le matériel si les consignes de sécurité et avertissements figurant dans ce manuel ne sont pas observés.

Consignes de sécurité

L'appareil peut être utilisé par des enfants à partir de 8 ans et par des personnes ayant des capacités physiques, sensorielles ou mentales restreintes ou ayant un manque d'expérience et / ou de connaissances s'ils sont sous surveillance ou ont été informés de la manipulation sûre de l'appareil et ont compris les dangers qui en résultent. Les enfants ne doivent pas jouer avec L'appareil.

Le nettoyage et la maintenance ne doivent pas être effectués par des enfants sans surveillance.

⚠ AVERTISSEMENT ! Choc électrique

Un appareil défectueux peut présenter des conducteurs actifs mis à nu ou le conducteur de protection est sans fonction.

- Seules les personnes formées par Weller sont autorisées à effectuer les réparations.
- Si le câble de raccordement de l'appareil électrique est endommagé, il doit être remplacé par un câble de raccordement spécialement conçu et disponible via l'organisation du service après-vente.

⚠ AVERTISSEMENT ! Risque de blessures

Pendant le transport, l'appareil ou des pièces peuvent tomber.

- Tenir l'appareil uniquement par les poignées prévues à cet effet.
- Ne jamais utiliser l'appareil comme moyen de transport.

⚠ AVERTISSEMENT ! Risque d'étouffement Risque d'intoxication

Une installation défectueuse peut entraîner des concentrations élevées sur le lieu de travail

- Après l'installation mesurer la concentration sur le lieu de travail

Une analyse défectueuse des cycles de maintenance des fluides gazeux peut entraîner une concentration élevée sur le lieu de travail

- Définir le cycle de maintenance

En nettoyant le système de conduites/l'espace d'aspiration, augmentation du degré de pollution de l'air ambiant

- En cas d'altération de la capacité d'aspiration due à des dépôts dans le systèmes de conduites, remplacer les pièces encrassées

Utilisation Conforme Aux Prescriptions

Ce système de filtre convient pour aspirer et filtrer des particules et des gaz, indépendamment du média filtrant.

Directives prises en compte

Le système d'aspiration des fumées de brasage Weller Zero Smog correspond à la déclaration de conformité européenne en application des exigences de sécurité fondamentales de la directive 24/18/CE, 26/95/CE et 211/65/EU (RoHS).

Le fabricant décline toute responsabilité quant aux modifications effectuées de façon arbitraire sur l'appareil.

⚠ AVERTISSEMENT ! Risque d'étouffement Risque d'intoxication

Une utilisation incorrecte peut entraîner des difficultés respiratoires, l'intoxication, l'empoisonnement ou un cancer

- Des particules et des gaz ne correspondant pas au média filtrant utilisé ne doivent pas être aspirés.
- Des liquides ou des gaz combustibles ne doivent pas être aspirés
- Ne jamais utiliser l'appareil sans filtre ou avec un filtre plein.
- Ne jamais utiliser l'appareil sans couvercle du ventilateur

Cet appareil peut uniquement être utilisé à la température ambiante et dans des pièces fermées.

Zero Smog 4V, Zero Smog 6V: L'appareil a été conçu pour être utilisé comme aspiration de surface et ne convient pas pour les aspirations directes sur le fer à souder.

Zero Smog 20T: L'appareil a été conçu pour être utilisé comme aspiration directe sur le fer à souder et ne convient pas pour les aspirations de surface.

L'utilisation conforme inclut également le respect

- vous respectiez le présent mode d'emploi,
- vous respectiez tous les autres documents d'accompagnement,
- vous respectiez les directives nationales en matière de prévention des accidents, en vigueur sur le lieu d'utilisation.

Contrôle d'efficacité

Conformément aux directives générales émises par les caisses professionnelles d'assurances sociales, les aspirateurs sont soumis à un contrôle de fonctionnement et d'efficacité régulier (1 fois par an minimum) (directive allemande TRGS 528 BGTF). Le contrôle d'efficacité permet de vérifier le bon fonctionnement des aspirateurs de fumées de soudure Zero Smog 4V / Zero Smog 6V / Zero Smog 2T.

Groupes d'utilisateurs

En raison des risques et dangers d'importance différente, seuls des spécialistes formés sont autorisés à exécuter certaines étapes de travail.

Étape de travail	Groupes d'utilisateurs
Installation de systèmes de tuyaux complexes lors du raccordement de différents bras d'aspiration!	Spécialiste avec formation technique
Remplacement de pièces de rechange électriques	Électricien
Définition d'intervalles de maintenance	Non-spécialistes
Installation de systèmes de tuyaux complexes lors du raccordement de différents bras d'aspiration	Apprentis techniques sous l'égide et la surveillance d'un spécialiste qualifié
Remplacement de pièces de rechange électriques	

Caractéristiques Techniques

L'aspirateur de fumées de soudure	Zero Smog 4V	Zero Smog 6V	Zero Smog 20T
Dimensions L x l x H	320 x 320 x 395 mm	450 x 450 x 650 mm	450 x 450 x 695 mm
Poids Env.	19 kg	40 kg	45 kg
Tension de réseau	T0053660699: 230 V / 50 Hz T0053660299: 120 V / 60 Hz	T0053666699: 230 V / 50 Hz T0053666299: 120 V / 60 Hz	T0053670699: 230 V / 50 Hz
Puissance électrique	275 VA	460 VA	530 VA
Protection	T1, 6A	T3, 15A	T3, 15A
Vide max.	2.700 Pa	2.800 Pa	10.000 Pa
Volume refoulé max.	230 m³/h	615 m³/h	100 m³/h
Niveau sonore	< 70 db	< 70 db	< 70 db
Premier filtre Niveau 1	Filtre pour poussières fines classe F7		
Filtre compact Niveau 2; 3	Filtre à particules H13 + Filtre à gaz (50% Charbons actifs + 50 % Permanganate de potassium)		
Interface RS232	L'interface RS232 permet de commander et de télésurveiller la totalité des fonctions de l'installation.		
Interface USB	L'interface USB permet de procéder à des mises à jour de micro-logiciels, à un test d'efficacité et à l'enregistrement de données Le support USB ne doit pas être branché plus de 2 minutes ! Après deux minutes, le module USB est automatiquement déconnecté.		

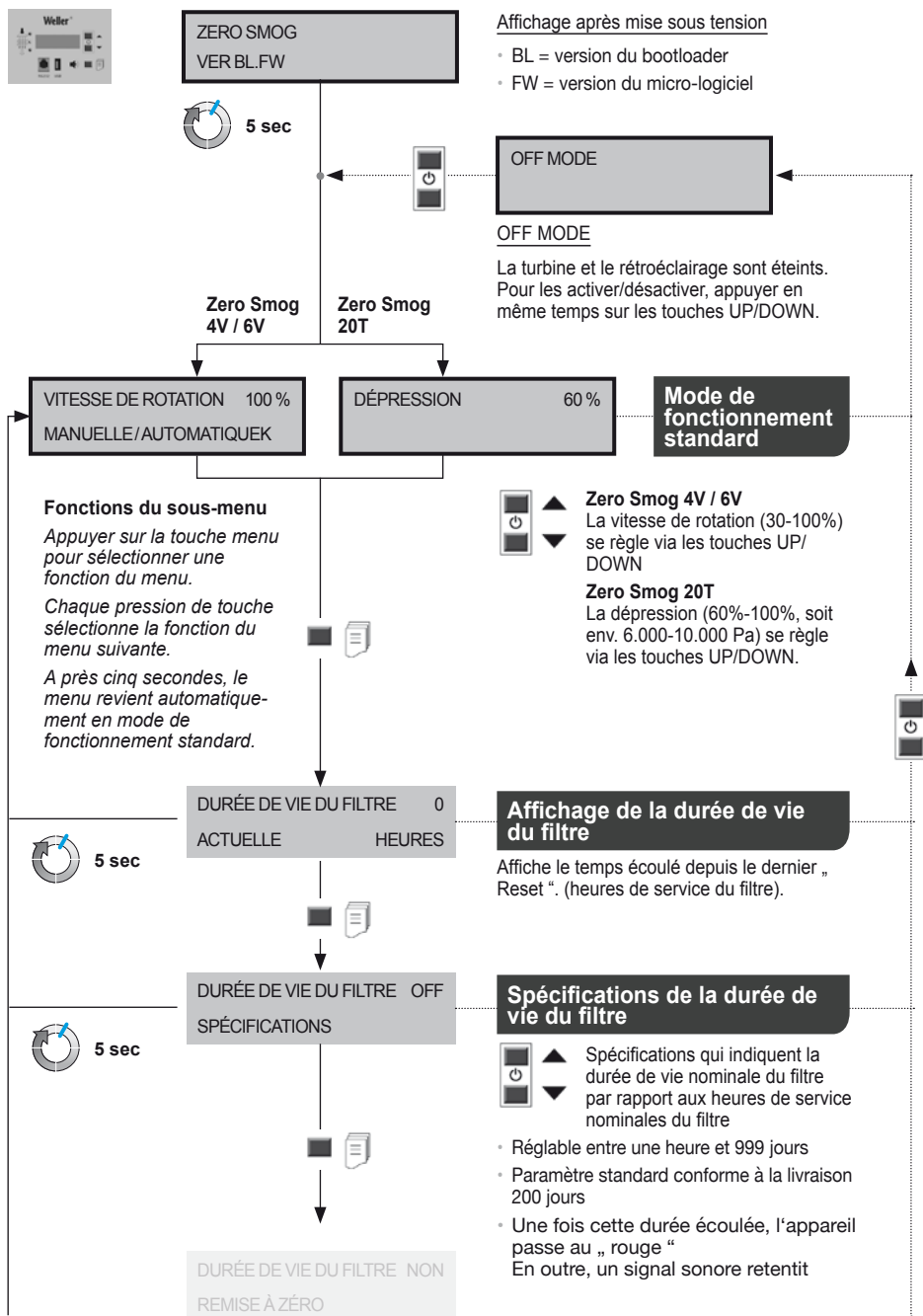

Menu

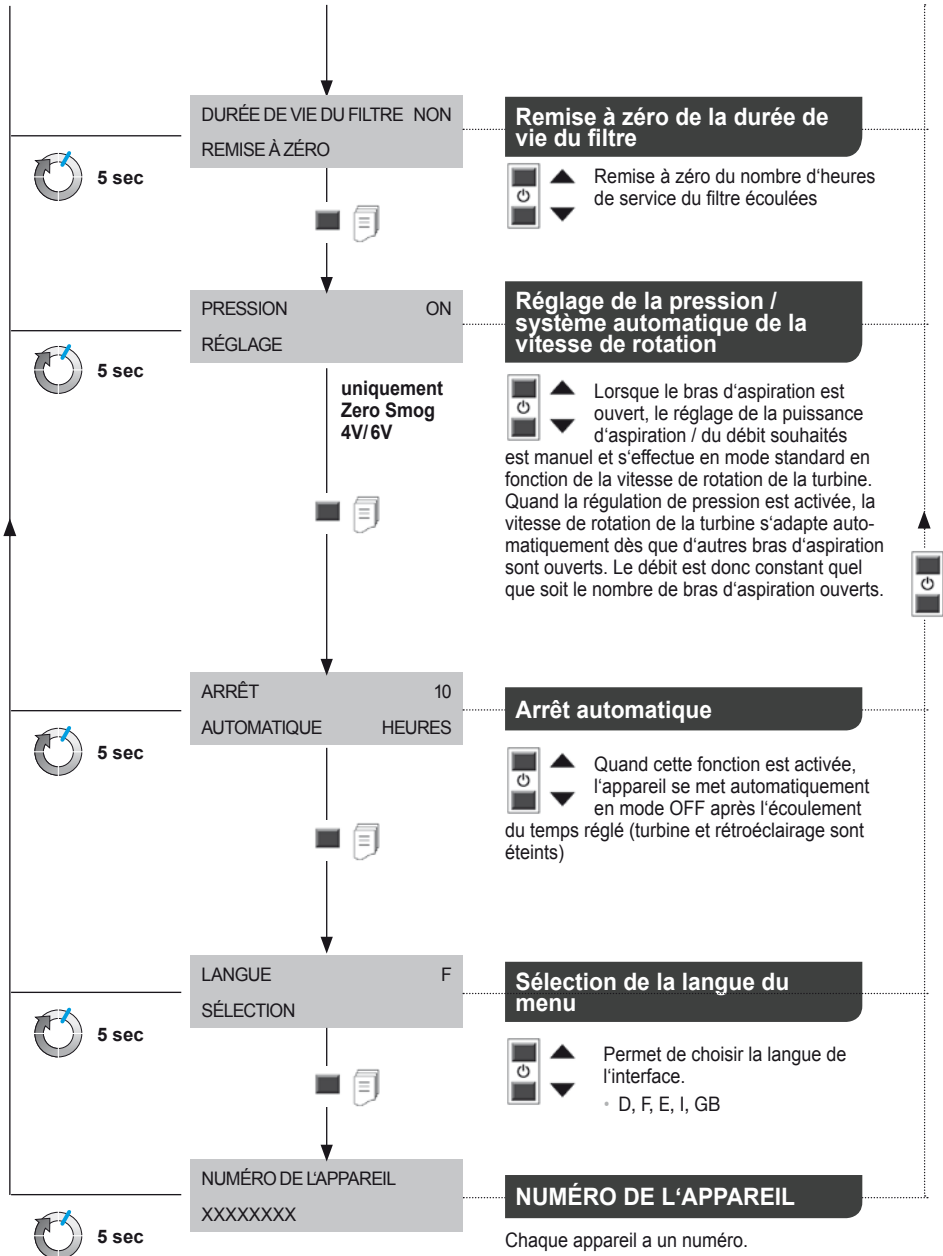

Entretien et maintenance

Seules les personnes formées par Weller sont autorisées à effectuer les réparations.



N'utiliser que des pièces de rechange d'origine.

⚠ AVERTISSEMENT !



Toujours extraire la fiche hors de la prise de courant avant d'intervenir sur l'appareil.

Des filtres colmatés doivent être traités comme déchets spéciaux.

Éliminez les pièces de l'appareil remplacées, les filtres ou les vieux appareils selon les consignes en vigueur dans votre pays.

N'effectuer aucune modification sur l'appareil !

Remarque

Certains fondants, ingrédients de fondants ainsi que des proportions différentes de la poussière dans l'air aspiré peuvent réduire la durée de vie du filtre de manière essentielle. Pour l'aspiration de vapeurs de colle, utiliser un filtre à gaz (sans filtre à particules).

Pour obtenir un fonctionnement correct du système de filtres, remplacer le filtre comme suit

- au moins 1 fois par an ou

- selon l'affichage ou
- en cas de dépassement de la concentration moyenne autorisée sur le lieu de travail ou
- selon le plan de maintenance

Un système de mesure de pression différentielle saisit le niveau de colmatage du filtre. L'affichage de l'état du filtre indique l'état actuel du filtre



● Rouge = filtre plein

● Jaune = état du filtre > 80%

● Vert = état du filtre < 80%.

Un signal sonore retentit quand le filtre doit être changé :

Signal sonore retentit toutes les 6 mn après 36 heures toutes les 3 mn après 54 heures toutes les 10 mn après 72 heures signal sonore constant.

Le filtre à particules et le filtre à gaz sont adaptés l'un à l'autre si bien qu'ils doivent être remplacés au même moment en tant que filtre compact. Afin de garantir le bon fonctionnement du filtre, le filtre compact doit être remplacé une fois par an. Le filtre pour les poussières fines (natte filtrante) est le premier filtre du filtre compact et doit être de ce fait remplacé plus souvent. Il suffit de remplacer la natte du premier filtre quand, après la remise en service de l'appareil, la LED rouge ne s'allume plus.

Messages d'erreur et élimination des défauts

Message / symptôme	Cause possible	Remède
• Manque de puissance d'aspiration	• Système de tuyauterie pas étanche	• Etancher le système de de tuyauterie
	• Filtre encrassé	• Remplacer le filtre
	• Régime de la turbine trop faible	• Augmenter le régime de consigne
• Bruits d' aspiration élevés	• Vitesse de l'air trop élevée dans le bras d'aspiration	• Réduire le régime de consigne (volume d'air moins important)
• Zero Smog ne démarre pas	• Mise hors service thermique	• Laisser Zero Smog refroidir Remettre en service après env. 3 h.
• Affichage du filtre ne fonctionne pas	• Tuyau sous vide pas enfiché après remplacement du filtre	• Enficher le tuyau correctement sur le filtre.
• Filtre à particules encrassé trop rapidement	• Premier filtre pas en place	• Mettre premier filtre en place Mettre filtre F7 en place En cas de haute teneur en matières solides Utiliser un préséparateur.n
• Pas de reconnaissance du support USB	• Support USB branché trop longtemps	• Ne pas laisser le support USB branché plus de 2 minutes. Retirer le support USB, éteindre l'appareil et le rallumer
• Réinitialisation de l'outil	• Mauvais support USB (> 100 mA)	• Retirer le support USB !

Garantie

Les réclamations pour vices de fabrication expirent 12 mois après la livraison. Ceci ne s'applique pas aux droits de recours de l'acquéreur d'après le §§ 478, 479 du code civil allemand.

La garantie que nous accordons n'est valable que dans la mesure où la garantie de qualité ou de solidité a fait l'objet d'une confirmation écrite par nos soins et moyennant l'emploi du terme „Garantie“.

La garantie perd toute sa validité en cas d'utilisation non conforme et de manipulations quelconques de la part d'un personnel non qualifié.

Sous réserve de modifications techniques !

Pour plus d'informations, consulter

www.weller-tools.com

Symboles



Attention !



Lire la notice d'utilisation !



Avant de réaliser tous travaux sur l'appareil, débrancher toujours la prise.



Design et poste de travail conformes ESD



Élimination des déchets

Ne pas jeter les appareils électriques dans les ordures ménagères. Conformément à la directive européenne 2012/19/EU relative aux déchets d'équipements électriques ou électroniques (DEEE), et à sa transposition dans la législation nationale, les appareils électriques doivent être collectés à part et être soumis à un recyclage respectueux de l'environnement.

Éliminez les pièces de l'appareil remplacées, les filtres ou les vieux appareils selon les consignes en vigueur dans votre pays.



Points de collecte sur www.quefairedemesdechets.fr



Signe CE



Prima di mettere in funzione l'apparecchio e di utilizzarlo, si prega di leggere attentamente le presenti istruzioni per l'uso e le avvertenze sulla sicurezza allegata.

Conservare le presenti istruzioni in modo che siano accessibili a tutti gli utenti.

Vi ringraziamo per la fiducia accordataci con l'acquisto del presente apparecchio.

L'apparecchio è stato realizzato in base a criteri qualitativi molto severi, che ne assicurano il perfetto funzionamento. Le presenti istruzioni per l'uso contengono importanti informazioni che permettono di mettere in funzione, utilizzare, eseguire la manutenzione in modo sicuro e conforme sull'apparecchio, nonché di eliminare autonomamente semplici anomalie.

Se l'apparecchio viene ceduto a terzi, consegnare sempre insieme allo stesso le relative istruzioni per l'uso.

L'apparecchio è stato prodotto in conformità agli attuali livelli tecnologici e secondo le regole tecniche di sicurezza riconosciute.

Vi è tuttavia pericolo di lesioni e danni materiali, qualora le avvertenze di sicurezza e di avvertimento riportate nelle presenti istruzioni non vengano rispettate.

Avvertenze per la sicurezza

L'apparecchio pu essere utilizzato da bambini di età pari o superiore a 8 anni e da persone con ridotte facoltà fisiche, sensoriali o mentali non-ché da persone prive di sufficiente esperienza e/o conoscenza dello stesso se sorvegliate o istruite in merito all'utilizzo sicuro dell'apparecchio e consapevoli degli eventuali rischi derivanti da un utilizzo Improprio. I bambini non devono giocare con L'apparecchio.

Le operazioni di pulizia e di manutenzione non devono essere effettuate dai bambini senza la supervisione di un adulto.

AVVISO! Rischio di folgorazione

Se l'apparecchio è difettoso, è possibile che vi siano conduttori attivi scoperti, o che il conduttore di protezione non funzioni.

- Le riparazioni andranno effettuate da personale appositamente formato da Weller.
- Se la linea di collegamento dell'elettrotensile è danneggiata, essa andrà sostituita da un'apposita linea di collegamento, disponibile presso il Servizio Assistenza Clienti.

AVVISO! Pericolo di lesioni

Durante il trasporto, vi è rischio di caduta dell'apparecchio o di sue parti.

- Reggere l'apparecchio esclusivamente tramite le apposite impugnature.
- Non utilizzare in alcun caso l'apparecchio come ausilio di trasporto.

AVVISO! Pericolo di asfissia Pericolo di intossicazione

Un'installazione errata può comportare maggiori concentrazioni sul posto di lavoro

- Dopo l'installazione, misurare la concentrazione sul posto di lavoro

In presenza di fluidi gassosi, cicli di manutenzione concepiti in modo errato possono comportare una maggiore concentrazione sul posto di lavoro

- Stabilire il ciclo di manutenzione

Maggiore presenza di sostanze nocive nell'aria ambiente durante la pulizia del sistema di tubazioni/del vano di aspirazione

- Se la potenza di aspirazione viene pregiudicata da depositi nel sistema di tubazioni, sostituire le parti contaminate

Utilizzo Conforme

Il presente sistema di filtraggio è idoneo all'aspirazione ed al filtraggio di particelle e di gas, in base al mezzo filtrante del caso.

Direttive considerate

L'aspiratore per gas di brasatura Zero Smog corrisponde alla Dichiarazione di conformità CE, ai sensi dei requisiti fondamentali per la sicurezza delle direttive 24/18/CE, 26/95/CE e 211/65/EU (RoHS).

Il produttore non si assume alcuna responsabilità nel caso in cui vengano arbitrariamente apportate eventuali modifiche all'apparecchio.

AVVISO! Pericolo di asfissia Pericolo di intossicazione

Un utilizzo improprio può causare problemi respiratori, soffocamento, intossicazione o cancro

- Non è consentito aspirare particelle e gas non corrispondenti al mezzo filtrante utilizzato
- Non è consentito aspirare liquidi o gas infiammabili
- Non utilizzare in alcun caso l'apparecchio senza filtro, o con il filtro intasato
- Non utilizzare in alcun caso l'apparecchio senza copertura del ventilatore

Il presente apparecchio andrà utilizzato esclusivamente a temperatura ambiente ed in ambienti interni.

Zero Smog 4V, Zero Smog 6V: L'apparecchio è stato concepito per l'impiego come aspiratore di superfici e non è adatto per l'aspirazione diretta sul saldatoio.

Zero Smog 20T: L'apparecchio è stato concepito per l'impiego come aspiratore diretto sul saldatore e non è adatto per l'aspirazione di superfici.

L'utilizzo conforme esclude altresì che:

- vengano osservate le presenti istruzioni,
- vengano rispettate tutte le ulteriori documentazioni accompagnatorie,
- vengano rispettate le normative antinfortunistiche nazionali sul luogo di impiego.

Controllo di validità

Gli impianti di aspirazione devono essere controllati regolarmente, almeno una volta l'anno, per verificarne la corretta funzionalità e validità, in conformità con le normative delle Associazione di tutela contro gli infortuni sul lavoro (TRGS 528 BGETF). Sulla base del controllo di validità è possibile controllare la corretta funzionalità degli aspiratori fumi di saldatura nei modelli Zero Smog 4V / Zero Smog 6V / Zero Smog 2T.

Gruppi utenti

Dati i diversi livelli di rischi e potenziali pericoli, alcune fasi operative sono riservate a personale specializzato ed appositamente istruito.

Fase operativa	Gruppi utenti
Installazione di sistemi di tubazioni complessi in caso di collegamento di più bracci aspiranti	Personale specializzato in possesso di formazione tecnica
Sostituzione di parti elettriche di ricambio	Elettricista
Definizione degli intervalli di manutenzione	Non occorre preparazione specifica
Installazione di sistemi di tubazioni complessi in caso di collegamento di più bracci aspiranti Sostituzione di parti elettriche di ricambio	Tecnici apprendisti, sotto la guida e la supervisione di un tecnico specializzato in possesso di preparazione specifica

Dati Tecnici

L'aspiratore del fumo di saldatura	Zero Smog 4V	Zero Smog 6V	Zero Smog 20T
Dimensioni L x P x H	320 x 320 x 395 mm	450 x 450 x 650 mm	450 x 450 x 695 mm
Peso	19 kg	40 kg	45 kg
Tensione di rete	T0053660699: 230 V / 50 Hz T0053660299: 120 V / 60 Hz	T0053666699: 230 V / 50 Hz T0053666299: 120 V / 60 Hz	T0053670699: 230 V / 50 Hz
Potenza elettrica	275 VA	460 VA	530 VA
Protezione	T1, 6A	T3, 15A	T3, 15A
Vuoto max.	2.700 Pa	2.800 Pa	10.000 Pa
Portata max.	230 m³/h	615 m³/h	100 m³/h
Livello del rumore	< 70 db	< 70 db	< 70 db
filtro primario stadio 1	microfiltro polvere della classe F7		
filtro compatto stadio 2; 3	Filtro per particelle H13 + Filtro per gas (50% Carboni attivi + 50 % Permanganato di potassio)		
Interfaccia RS232	Mediante l'interfaccia RS232 il sistema può essere azionato e/o controllato a distanza nella sua completa funzionalità		
Interfaccia USB	L'interfaccia USB consente di effettuare aggiornamenti del firmware, test di efficienza e log di dati. Il dispositivo USB deve restare inserito per un massimo di 2 minuti. In seguito il modulo USB verrà disattivato automaticamente.		

Guida a menu

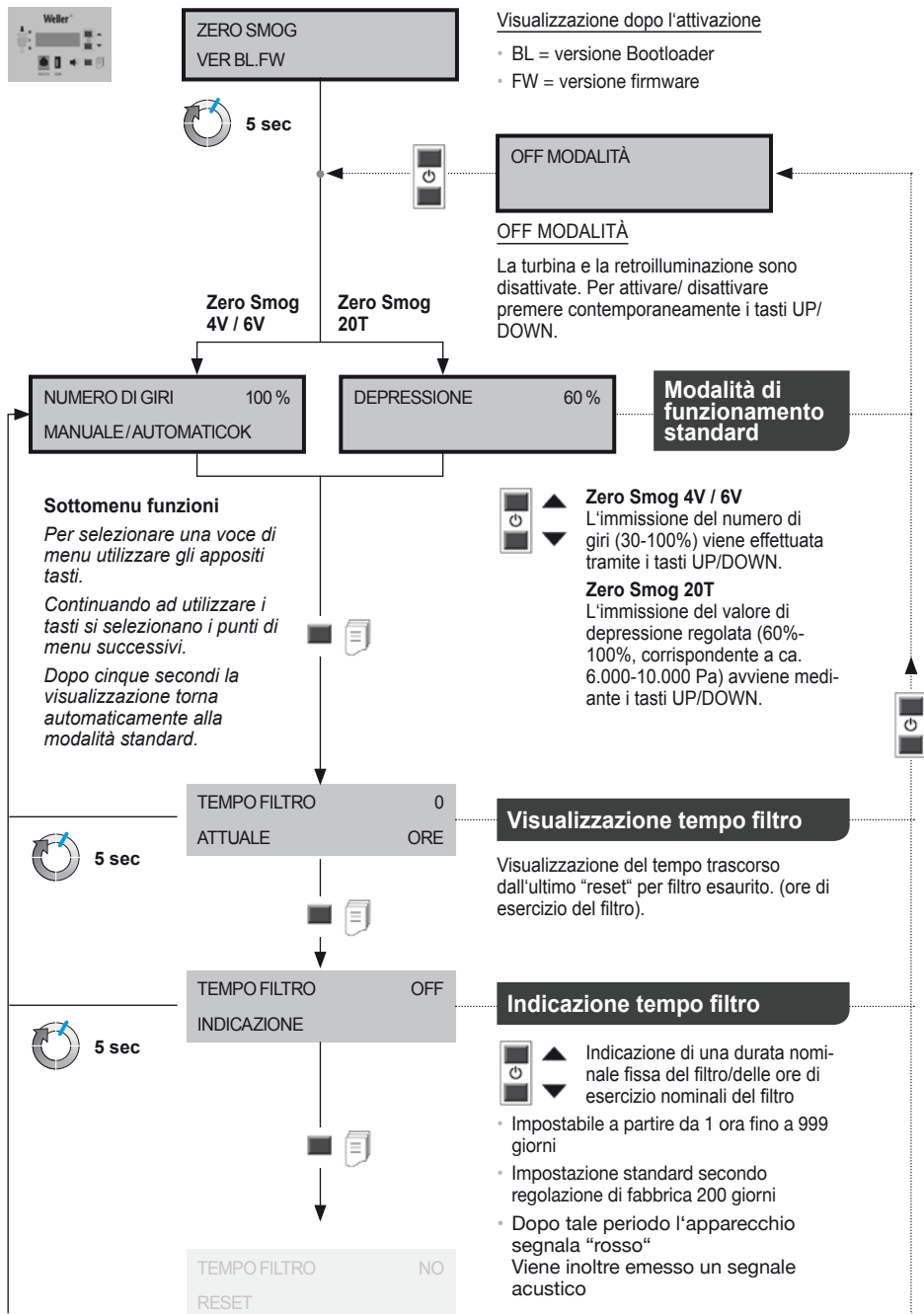

Guida a menu

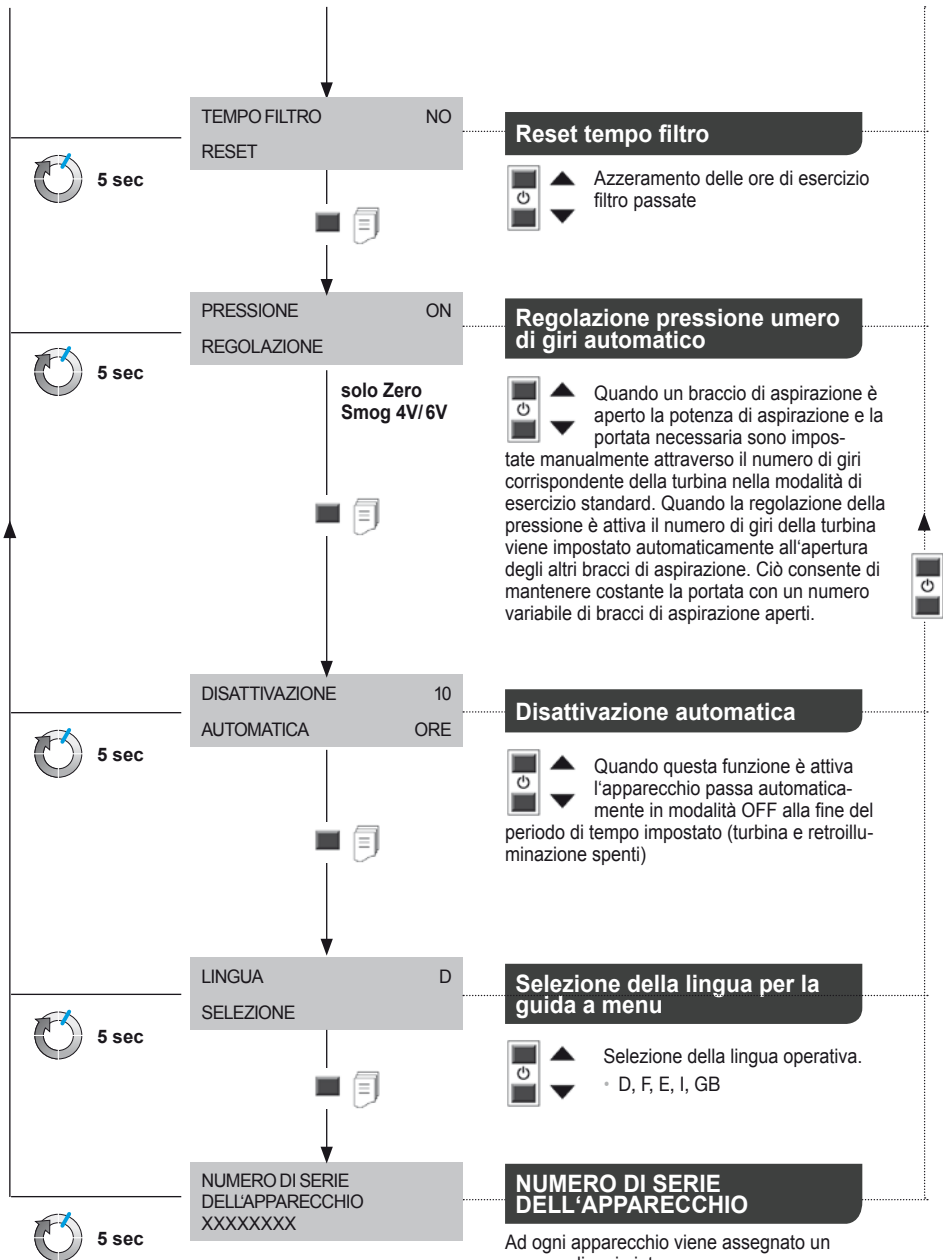

Cura e manutenzione

Le riparazioni andranno effettuate da personale appositamente formato da Weller.



Utilizzare soltanto pezzi di ricambio originali.

AVVISO!

Prima di effettuare qualsiasi lavoro sull'apparecchio, estrarre la spina dalla presa di corrente

I filtri sporchi devono essere trattati come rifiuti speciali. Provvedere allo smaltimento delle parti dell'apparecchio sostituite, dei filtri o delle vecchie apparecchiature nel rispetto delle normative vigenti nel proprio Paese.

Non apportare alcuna modifica all'apparecchio!

Avviso

Diversi flussanti, parti di flussanti, nonché diverse parti di polvere dell'aria aspirata, possono ridurre la durata del filtro. Per l'aspirazione di vapori di colla, andrà utilizzato un filtro gas (senza filtro per particelle).

Affinché il sistema filtrante possa funzionare correttamente, il filtro andrà sostituito come segue:

- almeno una volta all'anno, oppure
- a seguito di indicazione, oppure

- in caso di superamento della concentrazione media consentita sul posto di lavoro, oppure
- come da piano di manutenzione

Il grado di contaminazione del filtro è rilevato mediante misurazione della pressione differenziale. L'indicatore del filtro mostra lo stato attuale del filtro



Rosso = filtro pieno

Giallo = stato del filtro > 80%

Verde = stato del filtro < 80%.

Quando il filtro è esaurito viene emesso un segnale acustico:

tono di avviso ad ogni ora
dopo 36 ore ogni mezz'ora
dopo 54 ore ogni 10 min
dopo 72 ore senza interruzioni.

Il filtro per particelle e quello per gas sono reciprocamente armonizzati in modo da essere sostituibili unitamente, come filtro compatto. Al fine di garantire la corretta funzionalità del filtro compatto, è necessaria la sostituzione una volta l'anno. Il filtro per polveri fini (supporto filtrante), rappresenta il livello di prefiltro del filtro compatto e richiede quindi una sostituzione più frequente. Lo scambio del supporto prefiltrante è sufficiente in caso di mancata accensione del LED rosso in seguito alla rimessa in funzione dell'apparecchio.

Messaggi d'errore e problemi

Messaggio/Sintomo	Possibile causa	Misure correttive
• Manca la capacità d'aspirazione	• Tubi non a tenuta	• Chiudere a tenuta i tubi
	• Filtro sporco	• Sostituire il filtro
	• Velocità della turbina insufficiente	• Aumentare la velocità nominale
• Elevati rumori d'aspirazione nominale	• La velocità dell'aria attraverso il braccio d'aspirazione è eccessiva	• Ridurre la velocità (meno quantità d'aria)
• L'aspiratore Zero Smog non si avvia l'aspiratore Zero Smog	• Disinserimento termico	• Lasciar raffreddare Riavviare dopo ca. 3 ore
• L'indicatore del filtro non funziona	• Il tubo flessibile a depressione non è stato inserito dopo la sostituzione del filtro	• Inserire correttamente il tubo sul filtro
• Filtro per particelle Imbrattamento troppo rapido	• Prefiltro non inserito	• Inserire il prefiltro Inserire il filtro F7 Se la parte di sostanze solide è elevata, inserire il preseparatoro
• Il dispositivo USB non viene riconosciuto	• Il dispositivo USB non viene riconosciuto	• Lasciare il dispositivo USB inserito per un massimo di 2 minuti. Rimuovere il dispositivo USB, spegnere e riaccendere l'apparecchio
• Reset apparecchio	• Dispositivo USB non idoneo > 100 mA)	• Rimuovere dispositivo USB!

Garanzia

I diritti di reclamo dell'acquirente per eventuali difetti decadono dopo un anno dalla consegna. Tale condizione non si applica ai diritti di recesso dell'acquirente secondo §§ 478, 479 BGB.

Il produttore risponde della garanzia fornita solo se la garanzia di qualità e di durata è stata fornita dal produttore per iscritto e con l'impiego del termine „Garanzia“.

La garanzia decadrà in caso di utilizzo non conforme o qualora persone non qualificate abbiano effettuato interventi.

Con riserva di modifiche tecniche.

Per ulteriori informazioni:

www.weller-tools.com

Simboli



Attenzione!



Leggere le Istruzioni d'uso.



Prima di effettuare qualsiasi intervento sull'apparecchio, estrarre sempre il connettore dalla presa.



Concezione e postazione di lavoro a norma ESD



Smaltimento

Non gettare le apparecchiature elettriche tra i rifiuti domestici. Secondo la Direttiva Europea 2012/19/EU sui rifiuti di apparecchiature elettriche ed elettroniche e la sua attuazione in conformità alle norme nazionali, le apparecchiature elettriche esauste devono essere accolte separatamente, al fine di essere reimpiegate in modo eco-compatibile.

Provvedere allo smaltimento della parti dell'apparecchio sostituite, dei filtri o delle vecchie apparecchiature nel rispetto delle normative vigenti nel proprio Paese.



Contrassegno CE



Antes da colocação em funcionamento e antes de trabalhar com o aparelho, leia o presente manual de instruções e as indicações de segurança em anexo na íntegra.

Guarde este manual de modo a estar acessível para todos os utilizadores.

Agradecemos a confiança demonstrada pela sua aquisição deste aparelho.

O fabrico baseou-se nas mais rigorosas exigências de qualidade, estando assim assegurado um funcionamento correcto do aparelho.

O presente manual contém informações importantes para a colocação em funcionamento, operação, manutenção e eliminação de falhas simples do aparelho, de maneira segura e correcta.

Entregue o aparelho a terceiros sempre acompanhado do manual de instruções.

O aparelho foi fabricado de acordo com o nível técnico actual e as normas de segurança técnica reconhecidas.

Não obstante, existe o perigo de danos pessoais e materiais, caso não observe as indicações de segurança e os avisos contidos neste manual.

Indicações de segurança

Este aparelho não pode ser utilizado por cri-anças a partir dos 8 anos e pessoas com capacidades físicas, sensoriais ou mentais reduzidas ou que não disponham de experiência suficiente, excepto sob vigilância ou sob instruções específicas de utilização segura do aparelho, e desde que entendam os perigos resultantes da mesma. Não deixe que crianças brinquem com o Aparelho.

Não permita a limpeza e manutenção do aparelho pelo utilizador a crianças sem Vigilância.

AVISO! Choque eléctrico

Em caso de um aparelho defeituoso, os fios condutores podem ficar sem protecção ou o condutor de protecção pode não funcionar.

- As reparações têm de ser efectuadas pelo pessoal formado pela Weller.
- Caso o cabo de ligação da ferramenta eléctrica estiver danificada, tem de ser substituído por um cabo de ligação especialmente confeccionado, disponível através da organização de assistência técnica.

AVISO! Perigo de ferimento

O aparelho ou partes dele podem cair durante o transporte.

- Segure o aparelho exclusivamente nas pegadas previstas para o efeito.
- Nunca utilize o aparelho como meio de transporte.

AVISO! Perigo de asfixia Perigo de envenenamento

Uma instalação defeituosa pode provocar concentrações mais altas no local de trabalho

- Após a instalação, medir as concentrações no local de trabalho

Uma concepção defeituosa dos ciclos de manutenção nos substâncias gasosas pode provocar concentrações mais altas no local de trabalho

- Definir o ciclo de manutenção

Durante limpeza do sistema de tubagem/compartimento de exaustão ocorre uma carga de substâncias nocivas mais alta no ar ambiente

- Se a capacidade de aspiração fica prejudicada, devido a sedimentações no sistema de tubagens, substituir componentes sujos

Utilização Autorizada

Este sistema de filtragem está adequado para a exaustão e filtragem de partículas e gases, dependendo da respectiva substância de filtragem.

Directivas aplicadas

O aspiração de fumo de solda Zero Smog da WELLER corresponde à declaração de conformidade CE, conforme as exigências fundamentais de segurança das directivas 24/18/CE, 26/95/CE e 211/65/EU (RoHS).

O fabricante não assume qualquer responsabilidade relativamente a alterações do aparelho realizadas por conta própria.

AVISO! Perigo de asfixia Perigo de envenenamento

O uso indevido pode provocar problemas respiratórios, asfixia, envenenamento ou cranco

- Partículas e gases que não correspondem à substância de filtragem usada, não podem ser aspirados.
- Não podem ser aspirados líquidos, nem gases inflamáveis
- Nunca utilize o aparelho sem filtro ou com o filtro cheio.
- Nunca utilize o aparelho sem cobertura do ventilador

Este aparelho pode ser utilizado exclusivamente à temperatura ambiente e em espaços interiores.

Zero Smog 4V, Zero Smog 6V: O aparelho foi concebido para a utilização como exaustão em superfícies e não é adequado para a exaustões directas no ferro de soldar.

Zero Smog 20T: O aparelho foi concebido para a utilização como exaustão directa no ferro de soldar e não está adequado para exaustão em superfícies.

A utilização segundo o fim a que se destina inclui também que

- observe este manual,
- observe todos os outros documentos que o acompanham,
- observe os regulamentos nacionais de prevenção de acidentes em vigor no local de utilização.

Verificação de eficácia

De acordo com as normas gerais das associações profissionais da indústria, as instalações de aspiração devem ser verificadas regularmente, no mínimo, uma vez por ano quanto ao funcionamento e eficácia suficientes (TRGS 528 BGETF). Com base na verificação da eficácia, pode verificar o funcionamento correcto da aspiração do fumo de soldagem Zero Smog 4V / Zero Smog 6V / Zero Smog 2T.

Grupos de utilizadores

Devido a riscos e perigos potenciais de grandeza diferente, alguns passos de trabalho podem ser executados exclusivamente por profissionais formados.

Passo de trabalho	Grupos de utilizadores
Instalação de sistemas de tubagem complexas em caso da ligação de vários braços de exaustão!	Pessoal especializado com formação técnica
Substituição de peças sobressalentes eléctricos	Profissional de electrotecnia
Definição de intervalos de manutenção	Pessoas leigas
Instalação de sistemas de tubagem complexas em caso da ligação de vários braços de exaustão Substituição de peças sobressalentes eléctricos	Formandos de cursos técnicos sob instrução e supervisão por parte de um profissional especializado

Características Técnicas

Exaustão de fumo de solda	Zero Smog 4V	Zero Smog 6V	Zero Smog 20T
Dimensões C x L x A	320 x 320 x 395 mm	450 x 450 x 650 mm	450 x 450 x 695 mm
Peso	19 kg	40 kg	45 kg
Tensão de rede	T0053660699: 230 V / 50 Hz T0053660299: 120 V / 60 Hz	T0053666699: 230 V / 50 Hz T0053666299: 120 V / 60 Hz	T0053670699: 230 V / 50 Hz
Potência eléctrica	275 VA	460 VA	530 VA
Fusível	T1, 6A	T3, 15A	T3, 15A
Vácuo máx.	2.700 Pa	2.800 Pa	10.000 Pa
Quantidade de transporte máx.ora	230 m³/h	615 m³/h	100 m³/h
Nível de ruído	< 70 db	< 70 db	< 70 db
Pré-filtro Estágio 1	Filtro de pó fino classe F7		
Filtro compacto Estágio 2; 3	Filtro de partículasH13 + Filtro de gás (50% Carvão activado + 50 % Permanganato de Potássio)		
Interface RS232	Com a ajuda da interface RS232, podem ser operadas ou monitorizadas à distância todas as funções da instalação.		
Interface USB	Através da interface USB, podem ser efectuadas actualizações de firmware, um teste de eficácia e uma função de registo de dados. A memória USB pode estar inserida, no máx., durante 2 minutos! Depois disso, o módulo USB é automaticamente desligado.		

Menu de navegação

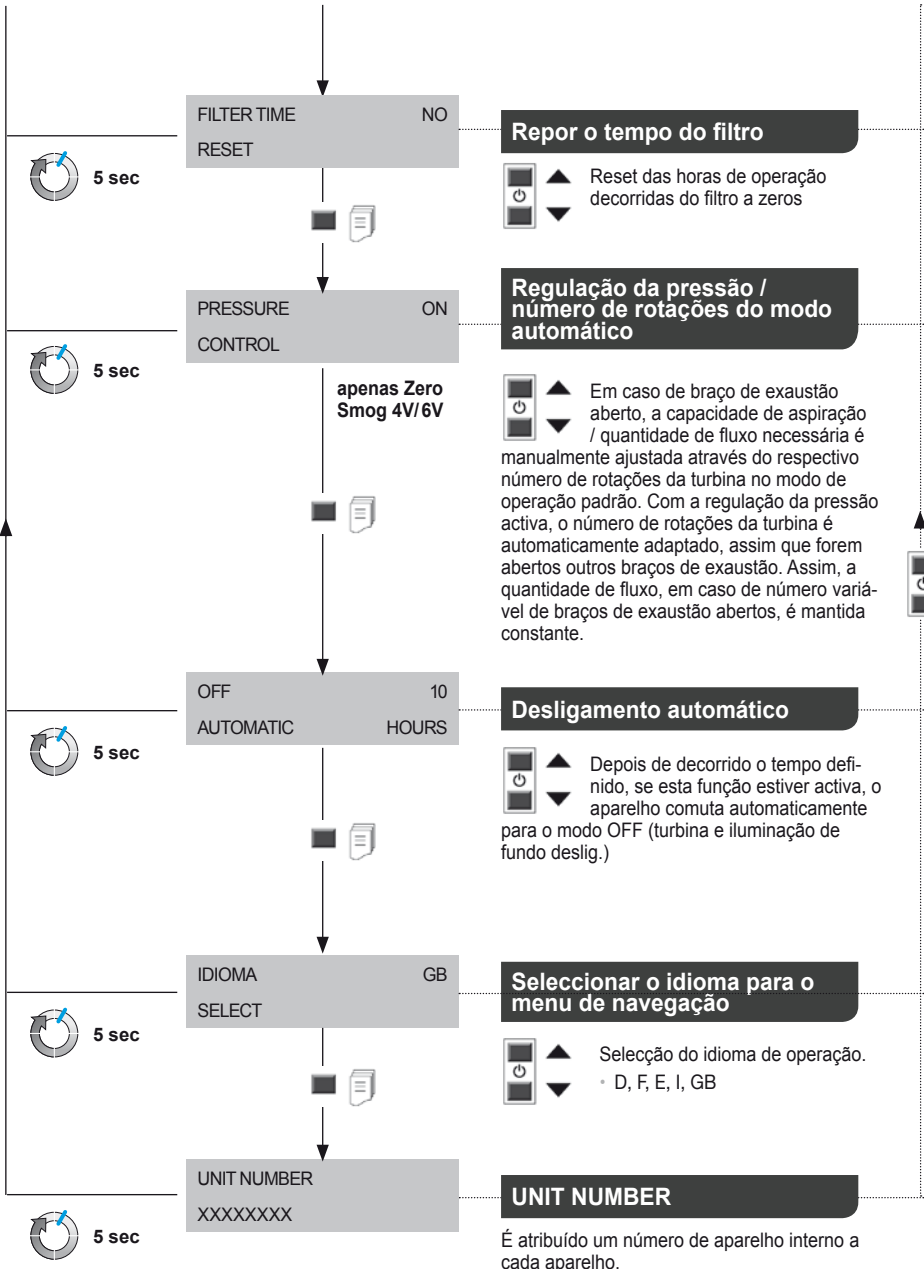

Conservação e manutenção

As reparações têm de ser efectuadas pelo pessoal formado pela Weller.



Kasutada ainult WELLERi originaalvaruosi.

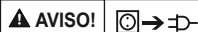

AVISO! Antes de efectuar qualquer intervenção no aspirador, desligá-lo da rede.

Filtros obstruídos devem ser tratados como lixo especial. Elimine as peças do aparelho substituídas, o filtro ou os aparelhos antigos segundo os regulamentos em vigor no país.

Não efectuar quaisquer alterações no aparelho!

Alerta

Diferentes meios de fluxo, cotas de meio de fluxo bem como diferentes cotas de pó no ar aspirado podem reduzir sensivelmente a vida útil do filtro. Ao aspirar os vapores da cola, deve-se utilizar um filtro de gás (sem filtro de partículas).

Para o devido funcionamento do sistema de filtragem, o filtro deve ser substituído como segue

- no mínimo, uma vez por ano, our
- conforme a indicação, our

- ao ultrapassar a concentração no local de trabalho média admissível
- conforme plano de manutenção

O grau de sujidade do filtro é detectado através da medição da pressão diferencial. A indicação de filtro indica o estado actual do filtro



- Vermelho = Filtro cheio
- Amarelo = Estado do filtro > 80%
- Verde = Estado do filtro < 80%.

Em caso de filtro gasto, soa um sinal acústico:

Som de aviso a cada hora
após 36 horas, a cada meia-hora
após 54 horas, a cada 10 min
após 72 horas, contínuo.

O filtro de partículas e o filtro de gás são compatíveis, de modo a puderem ser substituídos em conjunto, como filtro compacto. Para garantir um funcionamento perfeito do filtro, o filtro compacto deve ser substituído uma vez por ano. O filtro de poeiras finas (esteira filtrante), representa a etapa de pré-filtragem do filtro compacto, devendo ser mudado por isso com mais frequência. A substituição da esteira de pré-filtragem é o suficiente, se, após a nova colocação do aparelho em funcionamento, o LED vermelho deixar de acender.

Avisos de erro e eliminação de falhas

Aviso/Sintoma	Causa possível	Medidas para a solução
• Rendimento de aspiração ausente	• Sistema de tubulações com vazamento	• Vedar o sistema de tubulações
	• Filtro obstruído	• Trocar o filtro
• Ruídos de aspiração elevados	• Rotação da turbina demasiado baixa	• Aumentar a rotação teórica
	• Velocidade do vento braço de aspiração muito grande	• Reduzir a rotação teórica (pouca quantidade de ar)
• A máquina Zero Smog não arranca	• Desligação térmica	• Deixar a Zero Smog arrefecer Ligar novamente após aprox. 3 horas
• Indicador do filtro não funciona	• Mangueira de vácuo não foi encaixada trocado filtro	• Encaixar a mangueira correctamente no filtro após a
• Filtro de partículas sujo demasiado rápido	• Não está instalado nenhum pré-filtro	• Colocar um pré-filtro Colocar um filtro F7 No caso de alta concentração de matéria sólida colocar um separador prévio.n
• Memória USB não detectada	• Memória USB inserida durante demasiado tempo	• Deixar a memória USB inserida durante, no máx., 2 minutos. Remover a memória USB e desligar e voltar a ligar o aparelho
• Reset do aparelho	• Memória USB errada)	• Remover a memória USB!

Garantia

Os direitos do comprador de reivindicação por falhas vencem um ano após a entrega. Isto não se aplica aos direitos de recurso do comprador segundo os artigos 478, 479 do código civil alemão.

Numa garantia por nós fornecida apenas assumimos a responsabilidade se a garantia de qualidade ou duração tiver sido fornecida por nós por escrito e com utilização do termo „Garantia“.

A garantia expira em caso de utilização inadequada e se tiverem sido feitas intervenções por pessoal não qualificado.

Reservado o direito a alterações técnicas!

Informe-se em www.weller-tools.com

Símbolos

	Atenção!
	Leia o manual de instruções!
	Antes de efectuar quaisquer trabalhos no aparelho, retire sempre a ficha da tomada.
	Design adequado EPA e local de trabalho adequado EPA
	<p>Eliminação</p> <p>Não deite ferramentas eléctricas no lixo doméstico! De acordo com a directiva europeia 2012/19/EU sobre ferramentas eléctricas e electrónicas usadas e a transposição para as leis nacionais, as ferramentas eléctricas usadas devem ser recolhidas em separado e encaminhadas a uma instalação de reciclagem dos materiais ecológica.</p> <p>Elimine as peças do aparelho substituídas, o filtro ou os aparelhos antigos segundo os regulamentos em vigor no país.</p>
	Marca CE



Neem deze handleiding en de bijgeleverde veiligheidsvoorschriften voor de ingebruikneming en voor u met het toestel begint te werken, volledig door.

Bewaar deze handleiding zodat ze voor alle gebruikers toegankelijk is.

We danken u voor de aanschaf van het toestel en het door u gestelde vertrouwen in ons product.

Bij de productie werden de strengste kwaliteitsnormen toegepast, die een perfecte werking van het toestel garanderen.

Deze handleiding bevat belangrijke informatie om het toestel op een veilige en deskundige manier in gebruik te nemen, te bedienen, te onderhouden en om eenvoudige storingen zelf te verhelpen.

Geef het toestel samen met de gebruiksaanwijzing door aan derden.

Het toestel werd conform de modernste technieken en de erkende veiligheidstechnische regels geconstrueerd.

Toch bestaat er gevaar voor lichamelijk letsel en materiële schade als u de veiligheidsvoorschriften en waarschuwingen in deze handleiding niet in acht neemt.

Veiligheidsinstructies

Dit apparaat kan worden gebruikt door kinderen vanaf 8 jaar en door personen met beperkte fysieke, sensorische of geestelijke vermogens of personen die gebrek aan kennis of ervaring hebben, wanneer zij onder toezicht staan of met het oog op een veilig gebruik volledig over de bediening van het apparaat zijn geïnformeerd en op de hoogte zijn van de gevaren die hieruit kunnen voortvloeien. Kinderen mogen niet met het apparaat spelen.

Reiniging en onderhoud mogen niet worden uitgevoerd door kinderen als zij niet onder toezicht

WAARSCHUWING! Elektrische schok

Bij een defect toestel kunnen actieve draden vrijliggen of kan de aarddraad buiten werking zijn.

- Reparaties moeten door personen uitgevoerd worden die door Weller zijn opgeleid.
- Is de aansluitleiding van het elektrische gereedschap beschadigd, dan moet deze door een speciaal voorbereide aansluitleiding vervangen worden die via de klantendienstorganisatie verkrijgbaar is.

WAARSCHUWING! Verwondingsgevaar

Bij het transport kunnen het toestel of onderdelen vallen.

- Houd het toestel alleen aan de daarvoor bestemde grepen vast.
- Gebruik het toestel nooit als transportmiddel.

WAARSCHUWING! Verstikkingsgevaar Vergiftigingsgevaar

Foute installatie kan tot verhoogde werkplekconcentraties leiden

- Na installatie werkplekconcentratie meten

Foute onderhoudscycli bij gasmedia kunnen tot verhoogde concentratie op de werkplek leiden

- Onderhoudscyclus vastleggen

Bij het reinigen van het buissysteem/de afzuigruimte versterkte belasting door schadelijke stoffen in de omgevingslucht

- Bij vermindering van het zuigvermogen door afzettingen in het buisleidingsysteem vervuilde delen vervangen

Voorgeschreven Gebruik Van Het System

Dit filtersysteem is geschikt voor het afzuigen en filteren van partikels en gassen - afhankelijk van het betreffende filtermedium.

Toegepaste richtlijnen

De Weller Zero Smog soldeerlamp afzuiging voor soldeerook is conform de EG-conformiteitsverklaring volgens de fundamentele veiligheidsvereisten van de richtlijnen 24/18/EG, 26/95/EG en 211/65/EU (RoHS).

Voor eigenmachtig uitgevoerde veranderingen aan het toestel kan de fabrikant niet aansprakelijk gesteld worden.

WAARSCHUWING! Verstikkingsgevaar Vergiftigingsgevaar

Ondeskundig gebruik kan tot ademhalingsproblemen, verstikken, vergiftiging of kanker leiden

- Partikels en gassen die niet met het ingezette filtermedium overeenkomen, mogen niet afgezogen worden.
- Vloeistoffen alsook brandbare gassen mogen niet afgezogen worden
- Gebruik het toestel nooit zonder filter of met volle filter.
- Gebruik het toestel nooit zonder afdekking van de ventilator

Dit toestel mag alleen bij kamertemperatuur en in binnenruimtes gebruikt worden.

Zero Smog 4V, Zero Smog 6V: Het toestel werd voor het gebruik als oppervlakteafzuiging ontworpen en is niet geschikt voor directe afzuiging aan de soldeerbout.

Zero Smog 20T: Het toestel werd voor het gebruik als directe afzuiging aan de soldeerbout ontworpen en is niet geschikt voor oppervlakteafzuigingen.

Het gebruik volgens de bestemming veronderstelt ook dat

- u deze handleiding in acht neemt,
- u alle andere begeleidende documenten in acht neemt,
- u de nationale ongevalspreventievoorschriften op de plaats van gebruik in acht neemt.

Doeltreffendheidscontrole

Volgens de algemene gegevens van de beroepsverenigingen moeten afzuiginstallaties regelmatig, minstens jaarlijks op hun goede werking en doeltreffendheid gecontroleerd worden (TRGS 528 BGETF). Aan de hand van de doeltreffendheidscontrole kunt u de goede werking van de soldeer-rookafzuigingen Zero Smog 4V / Zero Smog 6V / Zero Smog 2T controleren.

Gebruikersgroepen

Wegens verschillend hoge risico's en gevaren mogen sommige handelingen alleen door geschoolde vaklui uitgevoerd worden.

Handeling	Gebruikersgroepen
Installatie van complexe buissystemen bij aansluiting van meerdere afzuigarmen!	Vakpersoneel met technische opleiding
Vervangen van elektrische reserveonderdelen	Elektrotechnicus
Vastleggen van onderhoudsintervallen	Leek
Installatie van complexe buissystemen bij aansluiting van meerdere afzuigarmen	Technische leerling onder leiding en toezicht van een opgeleide vakman
Vervangen van elektrische reserveonderdelen	

Technische Gegevens

Soldeerrookafzuiging	Zero Smog 4V	Zero Smog 6V	Zero Smog 20T
Afmetingen L x b x h	320 x 320 x 395 mm	450 x 450 x 650 mm	450 x 450 x 695 mm
Gewicht	19 kg	40 kg	45 kg
Netspanning	T0053660699: 230 V / 50 Hz T0053660299: 120 V / 60 Hz	T0053666699: 230 V / 50 Hz T0053666299: 120 V / 60 Hz	T0053670699: 230 V / 50 Hz
Elektr. vermogen	275 VA	460 VA	530 VA
Zekering	T1, 6A	T3, 15A	T3, 15A
Max. vacuüm	2.700 Pa	2.800 Pa	10.000 Pa
Max. afvoerhoeveelheid	230 m³/h	615 m³/h	100 m³/h
Geluidsemissie	< 70 db	< 70 db	< 70 db
Voorfilter trap 1	Fijnstoffilter klasse F7		
Compactfilter trap 2; 3	DeeltjesfilterH13 + Gasfilter (50% Actief-kool + 50 % Kaliumpermanganaat)		
RS232-interface	Met behulp van de RS232-interface kan de installatie met alle functies bediend en op afstand bewaakt worden.		
USB-poort	Via de USB-interface kunnen firmware-updates, een efficiëntietest en een datalogfunctie uitgevoerd worden. Het USB-medium mag maximaal 2 minuten aangesloten zijn! Daarna wordt de USB-module automatisch uitgeschakeld.		

Menunavigatie

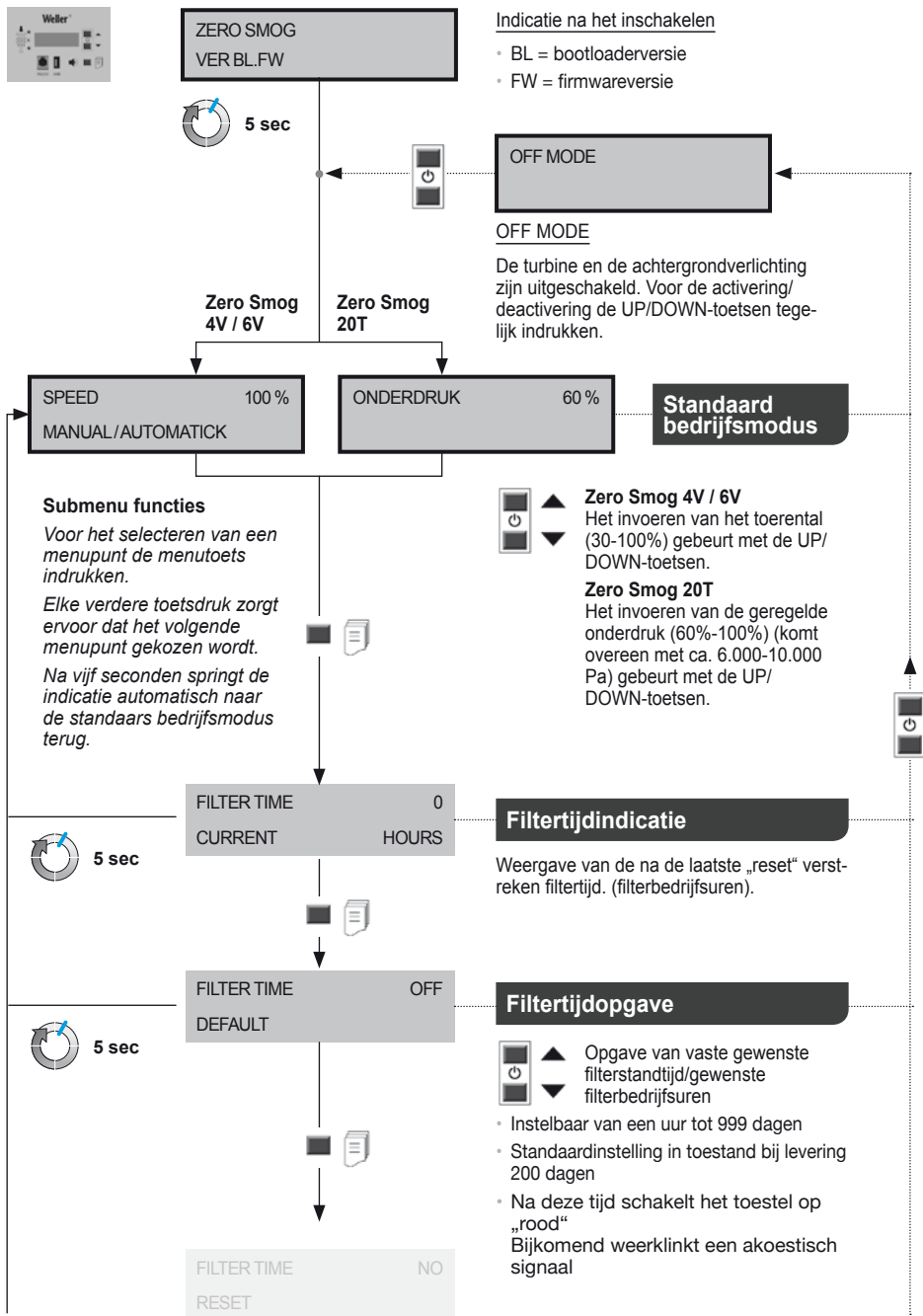

Menunavigatie

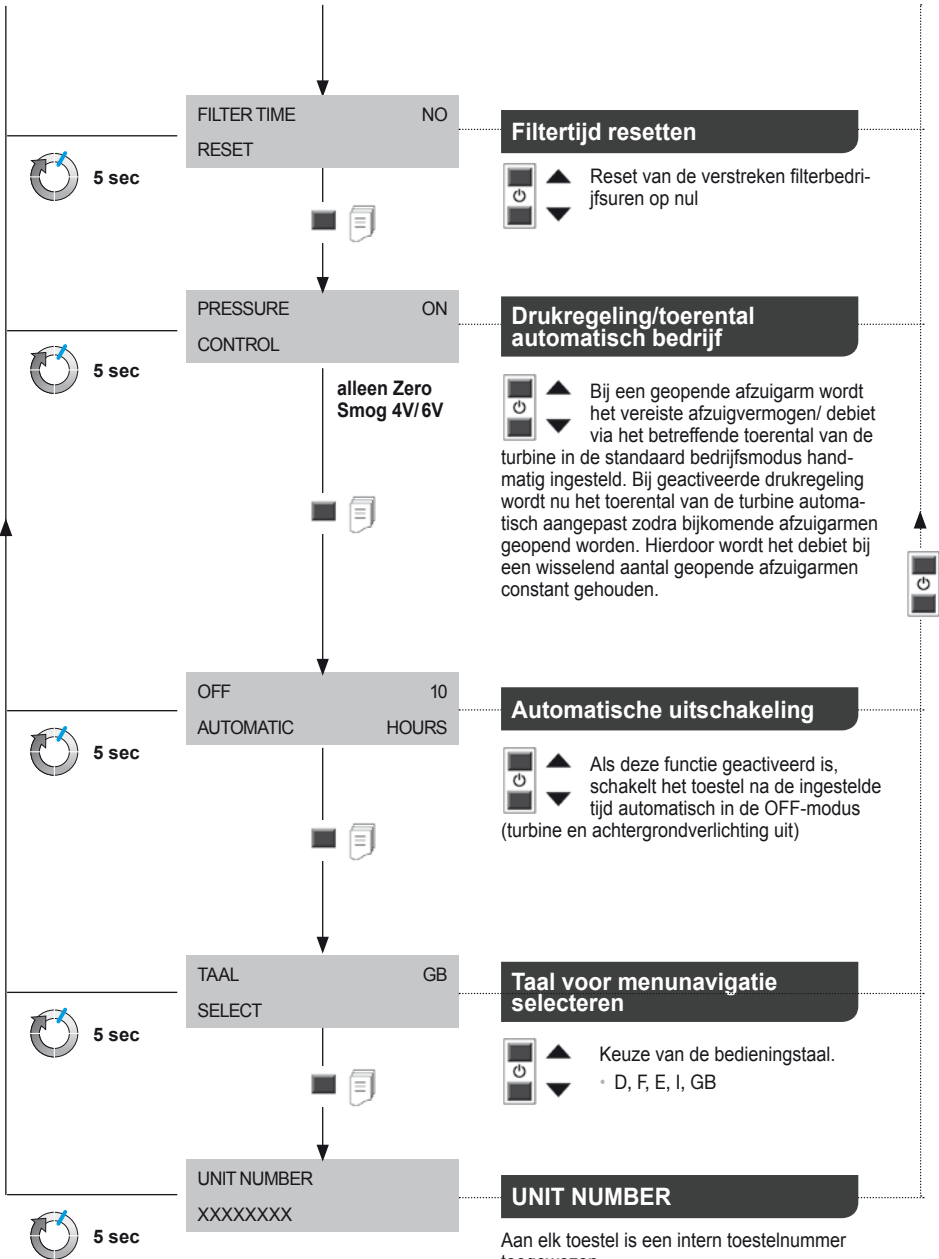

Aan elk toestel is een intern toestelnummer toegewezen.

Onderhouden

Reparaties moeten door personen uitgevoerd worden die door Weller zijn opgeleid.



Gebruik alléén origineel toebehoren en originele onderdelen.

⚠ WAARSCHUWING! ⚠



Voor alle werkzaamheden aan het apparaat de stekker uit het stopcontact nemen.

Vervuilde filters moeten als gevaarlijk afval worden behandeld.

Voer vervangen toestelonderdelen, filters of oude toestel conform de voorschriften van uw land af.

Geen veranderingen aan het toestel uitvoeren!

Aanwijzing

Verschillende vloeimiddelen, vloeimiddelaandelen en diverse stoffdelen in de afgezuigde lucht kunnen de levensduur van de filters aanzienlijk reduceren. Bij het afzuigen van lijmdampen moet een gasfilter (zonder deeltjesfilter) worden gebruikt.

Voor de correcte werking van het filtersysteem moet de filter als volgt vervangen worden

- Minstens 1 keer per jaar of

- na weergave of
- bij overschrijden van de toegestane gemiddelde werkplekconcentratie of
- volgen onderhoudsschema

Met een verschildrukmeting wordt de vervuilingsgraad van de filter gemeten. De filterindicatie geeft het actuele filterpeil weer



- Rood = filter vol
- Geel = filterpeil > 80%
- Groen = filterpeil < 80%.

Bij een verbruikte filter weerklinkt een akoestisch signaal:

Signaaltoon om het uur
na 36 uur om het half uur
na 54 uur om de 10 min.
na 72 uur constant.

Het deeltjesfilter en het gasfilter zijn op elkaar afgestemd, zodat deze als compact filter gezamenlijk worden verwisseld. Om een perfecte filterfunctie te garanderen, moet de compacte filter een keer per jaar vervangen worden. De fijnstof-filter (filtermat) is de voorfiltertrap van de compacte filter en moet daarom vaker vervangen worden. Het vervangen van de voorfiltermat is voldoende als na de heringebruikneming van het toestel de rode LED niet meer oplicht.

Foutmeldingen en verhelpen van fouten

Melding/symptoom	Mogelijke oorzaak	Maatregelen om het probleem te verhelpen
• Geen afzuig vermogen	• Pijpsysteem ondicht	• Pijpsysteem afdichten
	• Filter vervuild	• Filter wisselen
	• Toerental turbinevermogen	• Ingesteld toerental verhogen
• Hoog afzuiggeluid (lawaaï)	• Luchtsnelheid via de Afzuigarm te groot	• Ingesteld toerental verlagen (minder hoeveelheid lucht)
• Zero Smog loopt niet aan	• Thermische uitschakeling	• Zero Smog laten afkoelen Na ca. 3 uur weer inschakelen
• Filterindicatie werkt niet	• onderdrukslang werd na Filterwissel niet weer opgezet	• Slang weer goed op de filter plaatsen
• Deeltjesfilter te snel verontreinigt	• Geen voorfilter geplaatst	• Voorfilter plaatsen F7 Filter plaatsen Bij een hoog aandeel van vaste stoffen een voorafscheider gebruikenn
• USB-medium wordt niet herkend	• USB-medium te lang ingestoken	• USB-medium max. 2 minuten ingestoken laten. USB-medium verwijderen en toestel uit- en opnieuw inschakelen.
• Toestelreset	• Verkeerd USB-medium (> 100 mA))	• USB-medium verwijderen!

Garantie

Aanspraak op garantie van de koper verjaart een jaar na levering van het product. Dit geldt niet voor regresrecht van de koper volgens §§ 478, 479 BGB.

Voor een door ons verleende garantie zijn we alleen aansprakelijk als de kwaliteits- of houdbaarheidsgarantie door ons schriftelijk en met vermelding van het begrip „Garantie“ afgegeven werd.

De garantie vervalt bij ondeskundig gebruik en als door ongekwalificeerde personen ingrepen uitgevoerd werden.

Technische wijzigingen voorbehouden!

Gelieve u te informeren op www.weller-tools.com

Symbolen

	Attentie!
	Bedieningshandleiding lezen!
	Voor het uitvoeren van alle werkzaamheden aan het toestel altijd de stekker uit het stopcontact trekken.
	ESD-conform design en ESD-conforme werkplek
	Afvoer Geef elektrisch gereedschap niet met het huisvuil mee! Volgens de Europese richtlijn 2012/19/EU inzake oude elektrische en elektronische apparaten en de toepassing daarvan binnen de nationale wetgeving, dient gebruikt elektrisch gereedschap gescheiden te worden ingezameld en te worden afgevoerd naar een recycle bedrijf dat voldoet aan de geldende milieu-eisen. Voer vervangen toestelonderdelen, filters of oude toestel conform de voorschriften van uw land af.
	CE-teken



Läs bruksanvisningen och bifogade säkerhetsanvisningar före igångsättning och innan du börjar arbeta med verktyget.

Förvara bruksanvisningen så att den alltid finns till hands för alla användare.

Vi tackar det förtroende du visar oss med ditt köp av detta verktyg.

Tillverkningen lyder under höga kvalitetskrav som säkerställer problemfri funktion för verktyget.

Denna bruksanvisning innehåller viktig information om hur du startar verktyget säkert och fackmässigt, hur du använder och underhåller det samt hur du själv åtgärdar enkla fel.

Om verktyget lämnas vidare till tredje part måste bruksanvisningen bifogas.

Verktyget har tillverkats i enlighet med den senaste tekniken och gällande säkerhetstekniska regler.

Trots det föreligger risk för personskador och materiella skador om säkerhets- och varningsinformationen inte observeras.

Säkerhetsanvisningar

Barn under 8 år och personer med begränsad fysisk, sensorisk eller mental färdighet eller som saknar erfarenhet eller kunskaper får bara använda enheten under överinseende av någon eller om de får lära sig hur man använder enheten säkert och vilka risker som finns. Låt inte barn leka med enheten.

Barn får bara göra rengöring och skötsel under uppsikt.

⚠ VARNING! Elstöt

Om enheten är defekt finns det risk för att strömförande ledningar ligger blottade eller att skyddsledaren inte fungerar.

- Reparationer måste utföras av personer som har utbildats av Weller.
- Om anslutningsledningen på enheten är skadad måste den ersättas med en specialledning som du beställer via kundservice.

⚠ VARNING! Risk för skada

Vid transport kan enheten eller delar av enheten falla ner.

- Därför är det viktigt att du bara håller enheten i transporthandtagen.
- Använd aldrig enheten för att förflytta dig.

⚠ VARNING! Risk för kvävning Risk för förgiftning Felaktig installation kan leda till förhöjd arbetsplatskoncentration

- Mät arbetsplatskoncentrationen när du är färdig med installationen

Felaktigt planerade underhållsintervall vad gäller gasmedier kan leda till förhöjd koncentration på arbetsplatsen

- Fastställa underhållsintervall

När rörsystemet/utsugstrymmet rengörs ökar mängden skadliga ämnen i den omgivande luften

- Om sugeffekten försämrats på grund av avlagringar i rörledningssystemet måste de nedsmutsade delarna bytas

Använd Maskinen Enligt Anvisningarna

Filtersystemet är avsett för utsugning och filtrering av partiklar och gaser – beroende på vilket filtermedium som används.

Att tänka på

WELLER lödgasutsug Zero Smog motsvarar EG- försäkranskraven i direktiv 24/18/EG, 26/95/EG, 211/65/ EU (RoHS).

Tillverkaren tar inget ansvar för eventuella förändringar av verktyget som användaren utför på eget bevåg.

⚠ VARNING! Risk för kvävning Risk för förgiftning

Felaktig användning kan medföra andningsbesvär, kvävning, förgiftning eller cancer

- Partiklar och gaser som inte kan hanteras av det filtermedium som används får inte sugas ut.
- Vätskor och brandfarliga gaser får inte sugas ut
- Använd aldrig enheten utan filter eller när filtret är fullt.
- Använd aldrig enheten utan fläkthåpar

Denna enhet får endast användas inomhus i rumstemperatur.

Zero Smog 4V, Zero Smog 6V: Enheten har konstruerats för användning som ytupsugning och är inte avsedd för direkt uppsugning på lödkolven.

Zero Smog 20T: Enheten har konstruerats för användning som direktupsugning på lödkolven och är inte avsedd för ytupsugning.

Avsedd användning innebär att

- denna bruksanvisning beaktas,
- alla medföljande dokument beaktas,
- de nationella skyddsföreskrifter som gäller på användningsplatsen följs.

Effektivitetsprovning

I enlighet med de allmänna arbetsskyddskraven måste funktionen och effektiviteten hos utsugssystem kontrolleras regelbundet, minst en gång om året (TRGS 528 BGETF). Med hjälp av effektivitetsprovningen kan du kontrollera att lödroksutsugarna Zero Smog 4V / Zero Smog 6V / Zero Smog 2T fungerar som de ska.

Användarkategorier

Vissa arbetsmoment innebär en större olycksrisk och får därför endast utföras av utbildad fackpersonal.

Arbetsmoment	Användarkategorier
Installation av komplexa rörsystem vid anslutning av flera utsugsarmar	Fackpersonal med teknisk utbildning
Byte av elektriska reservdelar	Elektriker
Bestämning av underhållsintervall	Lekman
Installation av komplexa rörsystem vid anslutning av flera utsugsarmar Byte av elektriska reservdelar	Tekniklärlingar under överinseende av utbildad fackman

Tekniska Data

Lödroksutsug	Zero Smog 4V	Zero Smog 6V	Zero Smog 20T
Mått L x B x H	320 x 320 x 395 mm	450 x 450 x 650 mm	450 x 450 x 695 mm
Vikt	19 kg	40 kg	45 kg
Nätspänning	T0053660699: 230 V / 50 Hz T0053660299: 120 V / 60 Hz	T0053666699: 230 V / 50 Hz T0053666299: 120 V / 60 Hz	T0053670699: 230 V / 50 Hz
Effekt	275 VA	460 VA	530 VA
Säkring	T1, 6A	T3, 15A	T3, 15A
Max. vakuum	2.700 Pa	2.800 Pa	10.000 Pa
Max sugkapacitet	230 m³/h	615 m³/h	100 m³/h
Ljudtrycksnivå	< 70 db	< 70 db	< 70 db
Förfilter Steg 1	Finfilter klass F7		
Kompaktfilter Steg 2; 3	PartikelfilterH13 + Gasfilter (50% Aktivt kol + 50 % Kaliumpermanganat)		
RS232-gränssnitt	Med hjälp av RS232-gränssnittet kan anordningen med alla funktioner användas resp. Fjärrövervakas.		
USB-port	Via USB-gränssnittet går det att genomföra uppdateringar av fast programvara, effektivitetstest och en dataloggningsfunktion. USB-minnet får bara vara insatt högst 2 minuter! Därefter kopplas USB-modulen automatiskt ifrån.		

Menyer

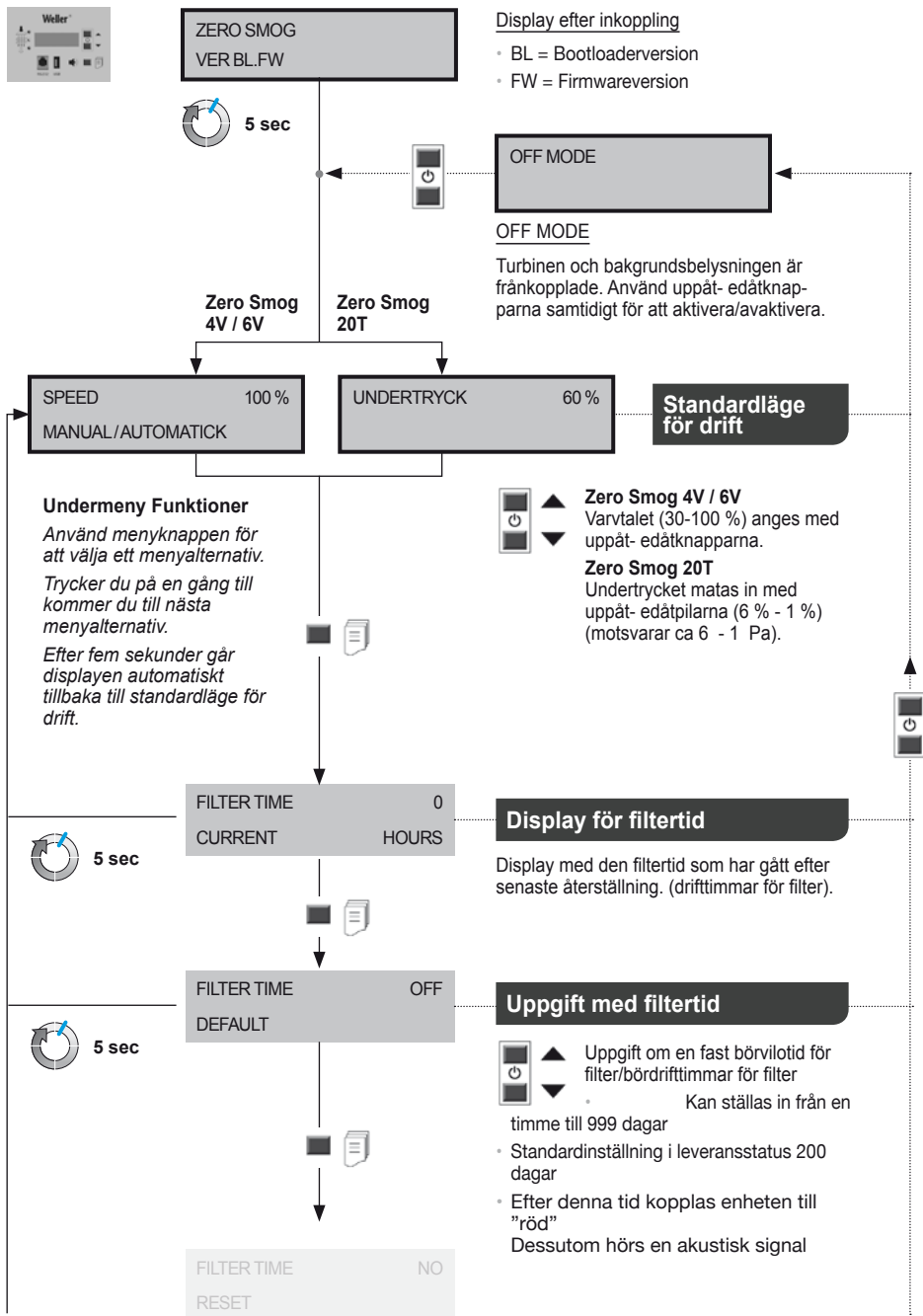

Menyer

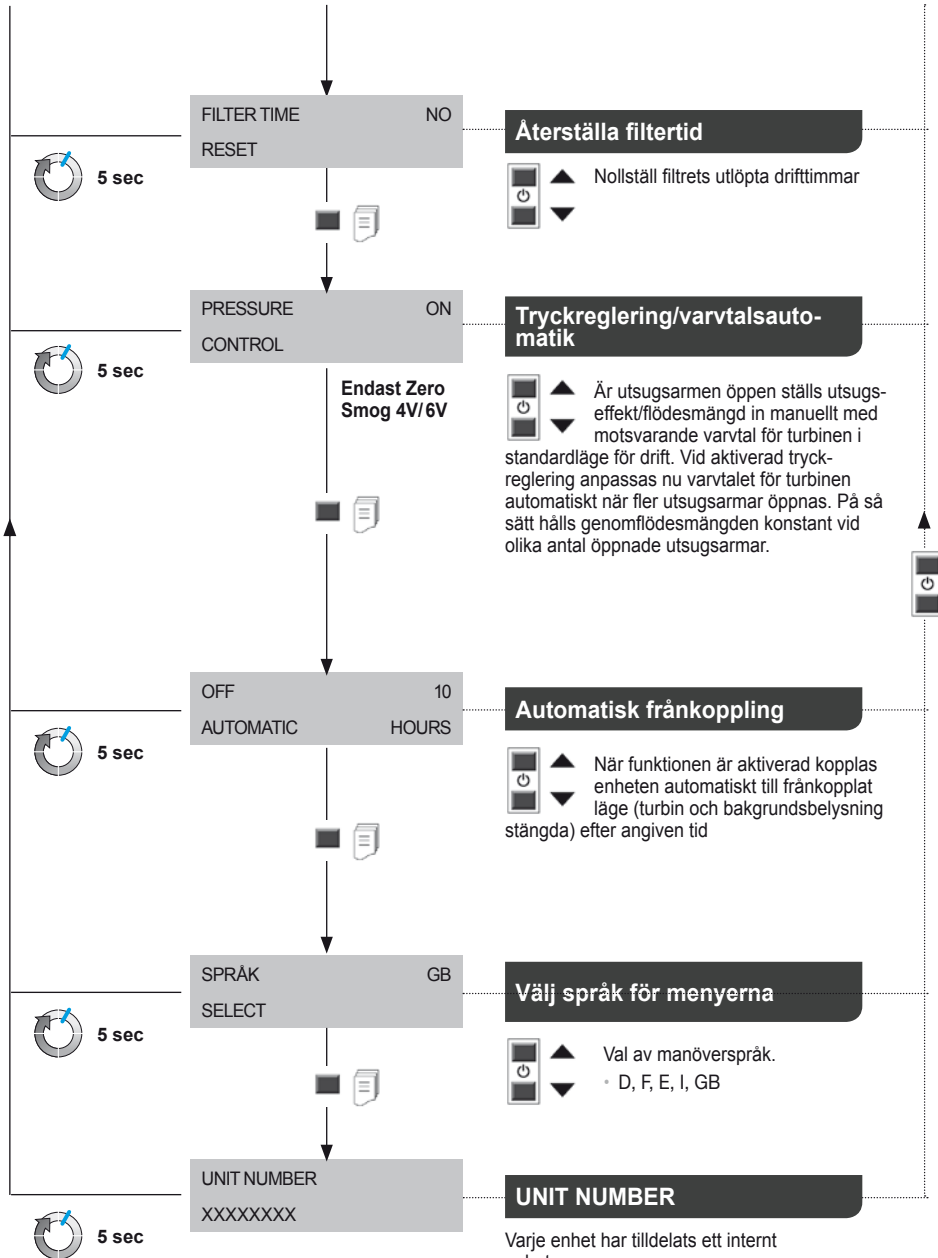

skötsel och underhåll

Reparationer måste utföras av personer som har utbildats av Weller.



Använd endast originalreservdelar.

⚠ VARNING! →

Tag ut kontakten ur vägguttaget, om maskinen skall åtgärdas.

Smutsiga filter måste behandlas som riskavfall.

Lämna utbyta apparatdelar, filter och gamla apparater till återvinning enligt gällande regler.

Modifiera inte verktyget!

Varning

Olika flussmedel, flussmedelsrester liksom vissa dammpartiklar från den utsugna luften kan väsentligt reducera filtrets livslängd. Vid utsugning av limångor används ett gasfilter (utan partikelfilter).

För att filtersystemet ska fungera problemfritt måste filtret bytas ut enligt följande

- minst en gång per år eller
- enligt indikering eller
- om den tillåtna koncentrationen på arbetsplatsen överskrids
- enligt underhållsplan

Med hjälp av tryckskillnadsmätning registreras filtrets föroreningsnivå. På filterdisplayen visas aktuell filterstatus

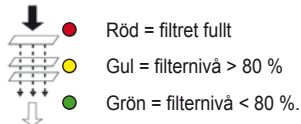
Är filtret förbrukat hörs en akustisk signal:

Signalton varje timme
 efter 36 timmar varje halvtimme
 efter 54 timmar var 10:e min
 efter 72 timmar en kontinuerlig ton.

Partikelfiltret och gasfiltret är anpassade till varandra och byts ut tillsammans som ett kompaktfilter. För att en fullgod filterfunktion ska kunna säkerställas måste kompaktfiltret bytas en gång om året. Finfiltret (filtermatta) är kompaktfiltrets förfiltersteg och ska därför bytas ut oftare. Det räcker med att byta ut förfiltermattan om den röda lysdioden på enheten inte längre börjar lysa när den används igen.

Felmeddelanden och åtgärder

Meddelande/Symtom	Möjlig orsak	Åtgärd
• Dålig sugkapacitet	• Rörsystemet otätt	• Täta rörsystemet
	• Filtret smutsigt	• Byt filter
	• För lågt varvtal på turbinen	• Höj börvärdet för varvtalet
• Högt sugbuller	• Lufthastigheten genom utsugningsarmen för hög	• Sänk lufthastigheten genom att sänka varvtalet (mindre börvärdet för luftmängd)
• Zero Smog startar inte	• Överhettningsskydd utlöst	• Låt Zero Smog svalna Starta igen efter cirka 3 timmar
• Filterindikatorn fungerar inte	• Undertrycksslangen sattes inte vid på efter filterbyte	• Sätt dit slangen filtret ordentligt
• Partikelfilter smutsas ner för snabbt	• Inget förfilter insatt	• Sätt in förfilter F7 Sätt in filter Vid hög andel fasta ämnen sätt in föravskiljaren
• USB-mediet kan inte identifieras	• USB-mediet har varit insatt för länge	• Låt USB-mediet sitta inne högst 2 minuter. Ta ut USB-mediet, koppla från enheten och koppla in den igen.
• Återställning av enhet	• Felaktigt USB-medium > 100 mA)	• Ta ut USB-mediet!

Garanti

Köparen kan reklamera produkten upp till ett år efter det att den har levererats. Detta gäller inte köparens ångerrätt enligt §§ 478, 479 BGB.

Vi tar enbart ansvar för den av oss utfärdade garantin om kvalitets- och hållbarhetsgaranti skriftligen har angivits av oss under begreppet "garanti".

Om verktyget har använts felaktigt eller om okvalificerade personer har gjort ingrepp i det, upphör garantin att gälla.

Med reservation för tekniska ändringar.

Mer information hittar du på
www.weller-tools.com

Symboler



Varning!



Läs bruksanvisningen!



Dra alltid ut kontakten ur uttaget innan arbete utförs på verktyget.



ESD-korrekt design och ESD-korrekt arbetsplats



Avfallshantering

Elektriska verktyg får inte kastas i hushållssoporna! Enligt direktivet 2012/19/EU som avser äldre elektrisk och elektronisk utrustning och dess tillämpning enligt nationell lagstiftning ska uttjänta elektriska verktyg sorteras separat och lämnas till miljövänlig återvinning.

Lämna utbytta apparatdelar, filter och gamla apparater till återvinning enligt gällande regler.



CE-märket



Læs vejledningen og de medfølgende sikkerhedsanvisninger grundigt igennem, før du tager apparatet i brug og arbejder med apparatet.

Opbevar denne vejledning, så alle brugere har adgang til den.

Vi takker for din tillid.

Produktionen er underlagt meget strenge kvalitetskrav, som sikrer en fejlfri funktion af apparatet.

Denne vejledning indeholder vigtige oplysninger for sikker og korrekt ibrugtagning, betjening og vedligeholdelse af apparatet samt for afhjælpning af simple fejl.

Apparatet bør kun videregives til tredjepart i følge med betjeningsvejledningen.

Apparatet er konstrueret i henhold til de nyeste standarder inden for teknik og sikkerhed.

Alligevel er der risiko for person- og tingskade, såfremt De ikke overholder de sikkerheds- og advarselsanvisninger, som findes i denne vejledning.

Sikkerhedsanvisninger

Dette apparat kan benyttes af børn fra 8 år og derover, samt af personer med reducerede fysiske, sensoriske eller mentale evner og / eller manglende erfaring eller viden, hvis de er under opsyn eller er blevet instrueret i sikker brug af apparatet og har forstået de farer og risici, der kan være forbundet med brugen af apparatet. Børn må ikke bruge apparatet som Legetøj.

Rengøring og vedligeholdelse må ikke udføres af børn, uden at de er under Opsigt.

⚠ ADVARSEL! Elektrisk stød

På et defekt apparat kan aktive ledere være blottede eller beskyttelseslederen kan være ude af funktion.

- Reparationer skal udføres af personer, som er uddannede af Weller.
- Hvis elværktøjets netledning er beskadiget, skal den udskiftes med en specialfremstillet netledning, som kan fås via kundeservice.

⚠ ADVARSEL! Fare for personskader

Ved transport kan apparatet eller dele blive tabt.

- Hold kun apparatet i de dertil beregnede greb.
- Anvend aldrig apparatet som transportmiddel.

⚠ ADVARSEL! Fare for kvælning Fare for forgiftning

Forkert installation kan medføre forhøjede arbejdspladskoncentrationer

- Mål arbejdspladskoncentrationen efter installation

Forkert planlægning af serviceintervallerne kan i forbindelse med gasmedier medføre en forhøjet koncentration på arbejdspladsen

- Fastlæg serviceinterval

Ved rengøring af rørsystemet/udsugningsrummet forhøjet belastning af den omgivende luft på grund af skadelige stoffer

- Udskift tilsmudsede dele ved forringelse af sugeeffekten som følge af aflejringer i rørledningsystemet

Tiltænkt Formål

Dette filtersystem egner sig til ludsugning og filtrering af partikler og gasser - afhængigt af det pågældende filtermedium.

Anvendte direktiver

Weller loddedampsudsugeren Zero Smog overholder EU's overensstemmelseserklæring i henhold til de grundlæggende sikkerhedskrav i direktiverne 24/18/EU, 26/95/EU og 211/65/EU (RoHS).

Producenten fraskriver sig ethvert ansvar for selvudførte forandringer på apparatet.

⚠ ADVARSEL! Fare for kvælning Fare for forgiftning

Ukorrekt brug kan medføre åndedrætsbesvær, kvælning, forgiftning eller kræft

- Partikler og gasser, som ikke er kompatibelt med det anvendte filtermedium, må ikke udsuges.
- Væsker og brændbare gasser må ikke udsuges
- Anvend aldrig apparatet uden filter eller hvis filtret er fyldt op.
- Anvend aldrig apparatet uden tildækning af ventilatoren

Dette apparat må kun anvendes ved stuetemperatur og indendørs.

Zero Smog 4V, Zero Smog 6V: Apparatet er udviklet til fladeudsugning og er ikke egnet til udsugning direkte ved loddekolben.

Zero Smog 20T: Apparatet er udviklet til brug som udsugning direkte ved loddekolben og er ikke egnet til fladeudsugning.

Bestemmelsesmæssig brug omfatter også, at

- Man følger denne vejledning,
- Man overholder al supplerende dokumentation,
- Man overholder nationale arbejdsmiljøforskrifter gældende på anvendelsesstedet.

Effektivitetskontrol

I overensstemmelse med de generelle forskrifter fra arbejdstilsynet skal udsugningsanlæg kontrolleres regelmæssigt, mindst én gang om året, for tilstrækkelig funktion og effektivitet (TRGS 528 BGETF). På grundlag af effektivitetskontrollen kan du kontrollere den korrekte funktion af lodderøgsudsugningsanlæggene Zero Smog 4V / Zero Smog 6V / Zero Smog 2T.

Brugergrupper

På grund af varierende høje risici og potentielle farer må visse arbejdsstrin kun udføres af uddannede fagfolk.

Arbejdsstrin	Brugergrupper
Installation af komplekse rørsystemer ved tilslutning af flere sugearmel	Fagpersonale med teknisk uddannelse
Udskiftning af elektriske af reservedele	Elektriker
Fastlæggelse af serviceintervaller	Lægmænd
Installation af komplekse rørsystemer ved tilslutning af flere sugearme Udskiftning af elektriske af reservedele	Tekniske lærlinge under vejledning og opsyn af en uddannet fagmand

Tekniske Data

Lodderøgsudsugningen	Zero Smog 4V	Zero Smog 6V	Zero Smog 20T
Dimensioner L x B x H	320 x 320 x 395 mm	450 x 450 x 650 mm	450 x 450 x 695 mm
Vægt	19 kg	40 kg	45 kg
Netspænding	T0053660699: 230 V / 50 Hz T0053660299: 120 V / 60 Hz	T0053666699: 230 V / 50 Hz T0053666299: 120 V / 60 Hz	T0053670699: 230 V / 50 Hz
Elektr. Ydelse	275 VA	460 VA	530 VA
Sikring	T1, 6A	T3, 15A	T3, 15A
Max. Vakuum	2.700 Pa	2.800 Pa	10.000 Pa
Max. Ydelse	230 m ³ /h	615 m ³ /h	100 m ³ /h
Støjniveau	< 70 db	< 70 db	< 70 db
Forfilter Trin 1	Finstøvsfilter klasse F7		
Kompaktfilter Trin 2; 3	PartikelfilterH13 + Gasfilter (50% Aktivkul + 50 % Kaliumpermanganat)		
RS232-port	Ved hjælp af RS232-porten er det muligt at fjernbetjene og fjernovervåge samtlige anlægsfunktioner.		
USB-port	Via USB-porten er det muligt at indlæse firmwareopdateringer, udføre effektivitetstest og anvende en datalogfunktion. USB-mediet må maks. sidde to minutter i apparatet! Derefter deaktiveres USB-modulet automatisk.		

Menustruktur

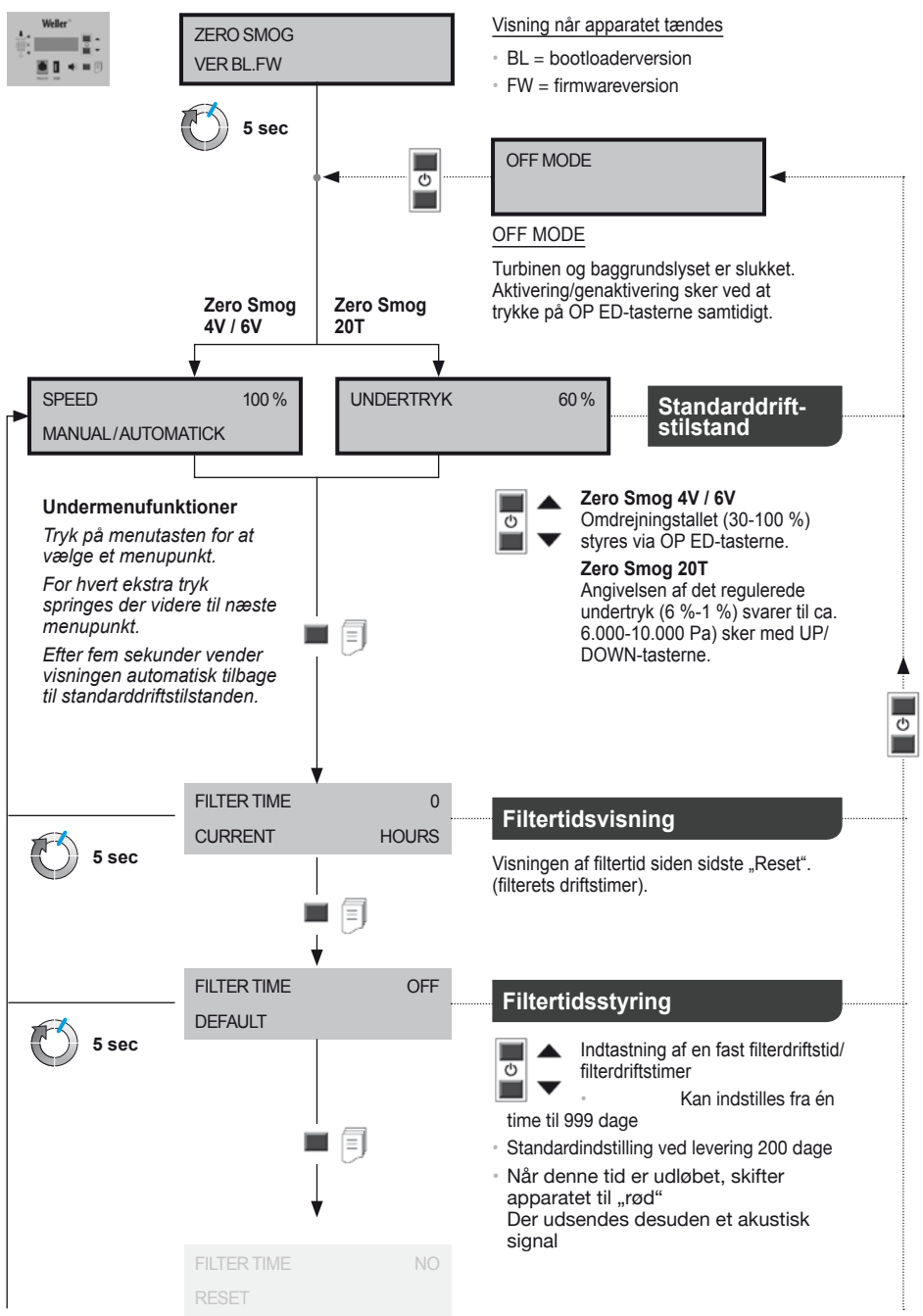

Menustruktur

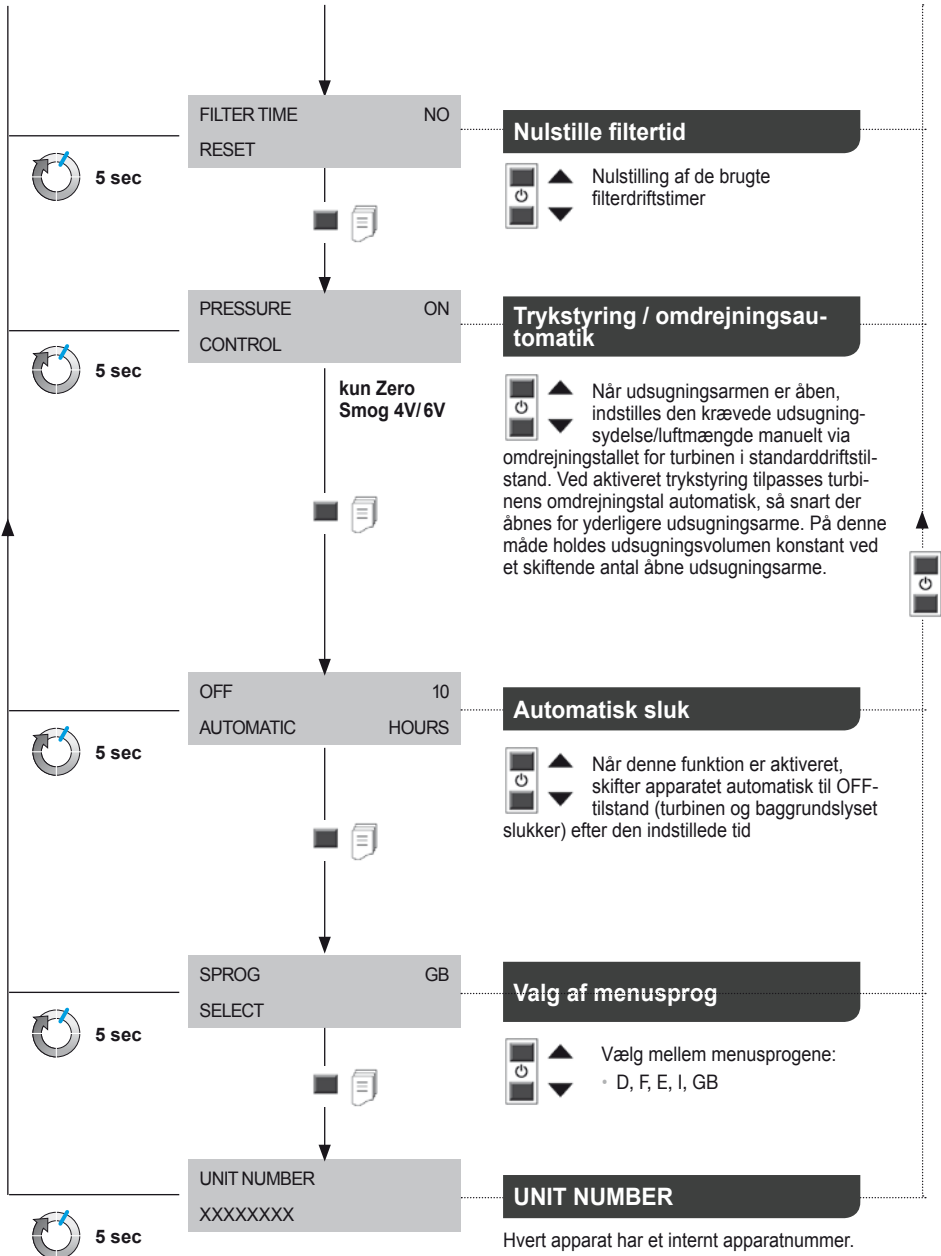

Plje og vedligeholdelse

Reparationer skal udføres af personer, som er uddannet af Weller.



Anvend kun originale reservedele.

ADVARSEL!

Træk stik ud af stikdåsen før alle arbejder på maskinen.

Tilsmudsede filtre skal behandles som specialaffald. Bortskaffelse af udskiftede dele, filtre eller ældre apparater skal ske i henhold til reglerne om affaldshåndtering i det pågældende land.

Foretag aldrig ændringer på apparatet!

Bemærk

Forskellige flusmidler, flusmiddelendele såvel forskellige støvendale i den udsugede luft kan reducere levetiden for filteret væsentligt. Ved udsugning af limdampe skal der anvendes et gasfilter (uden partikelfilter).

Af hensyn til en korrekt funktion af filtersystem skal filteret udskiftes som følger

- mindst 1 gang om året ellerr
- efter meddelelse ellerr
- ved overskridelse af den tilladte moderate arbejdsplads-koncentration eller
- ifølge serviceplan

Filterets tilsmudsningsgrad registreres ved hjælp af en differrenstrykmåling. Filtervisningen viser den aktuelle filterstatus

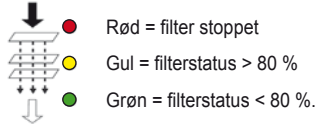

Når filteret er brugt op, lyder et akustisk signal:

Signal hver time
 efter 36 timer hver halve time
 efter 54 timer hvert 10. minut
 efter 72 timer permanent.

Partikelfilteret og gasfilteret er indbyrdes afstermt, således at det er muligt at udskifte dem samlet som kompaktfilter. For at sikre en fejlfri filterfunktion skal kompaktfiltret udskiftes én gang om året. Finstøvfilteret (filtermåtte) virker som forfilter til kompaktfilteret og skal derfor udskiftes oftere. Det er tilstrækkeligt at udskifte forfiltermåtten, hvis den røde LED slukker, når apparatet startes op igen.

Fejlmeldinger og fejlfhjælpning

Melding/symptom	Mulig årsag	Mulig afhjælpning
• Ingen udsugningevne	• Rørsystem utæt	• Rørsystem tættes
	• Filter snavset	• Filter udskiftes
	• Turbineomdr.tal for lav	• Forøg omdr.tal
• Høj udsugningsalarm	• Lufthastighed gennem udsugningsarm for stor	• Normomdr. tal sænkes (mindre luftmængde)
• Zero Smog starter ikke op	• Termisk afbrydelse	• Lad Zero Smog afkøle Efter ca. 3 t start igen
• Filtervisning fungerer ikke	• Undertryksslange efter filterskift ikke sat på	• Sæt slange rigtig på filter igen
• Partikelfilter snavset for hurtigt	• Ingen forfilter indsat	• Forfilter indsættes F7 filter indsættes Ved høj faststoffandel Indsæt forudledningsrørn
• USB-mediet kan ikke findes	• USB-mediet har siddet i for længe	• USB-mediet må maks. sidde i to minutter. Fjern USB-mediet og sluk/tænk for apparatet
• Nulstilling af apparatet	• Forkert USB-medie > 100 mA)	• Fjern USB-medie!

Garanti

Købers reklamationsret forældes et år efter, at varen er kommet i dennes besiddelse. Dette gælder ikke for købers regreskrav i henhold til §§ 478, 479 BGB (tysk ret).

Vi hæfter kun for garantier afgivet af os, såfremt beskaffenheds- og holdbarhedsgarantien er tildelt skriftligt af os under anvendelse af begrebet „Garanti“.

Garantien bortfalder ved forkert brug eller indgreb udført af ukvalificerede personer.

Forbehold for tekniske ændringer!

Mere information fås på
www.weller-tools.com

Symboler



Bemærk!



Læs betjeningsvejledningen!



Før gennemførelse af arbejder på apparat skal stikket altid trækkes ud af stikkontakten.



ESD-korrekt design og ESD-korrekt arbejdsplads



Bortskaffelse

Elværktøj må ikke bortskaffes som almindeligt affald! I henhold til det europæiske direktiv 2012/19/EU om bortskaffelse af elektriske og elektroniske produkter og gældende national lovgivning skal brugt værktøj indsamles separat og bortskaffes på en måde, der skåner miljøet mest muligt.

Bortskaffelse af udskiftede dele, filtre eller ældre apparater skal ske i henhold til reglerne om affaldshåndtering i det pågældende land.



CE-mærke



Lue tämä ohjekirja ja oheiset turvallisuusohjeet täydellisesti läpi ennen käyttöönottoa ja laitteen

kanssa työskentelyä.

Säilytä tätä ohjekirjaa sellaisessa paikassa, jossa se on kaikkien laitteella työskentelevien käytettävissä.

Kiitos, että olet osoittanut meille luottamustasi ostamalla tämän laitteen.

Sen valmistuksessa on noudatettu tiukkoja laatuvaatimuksia, jotka takaavat laitteen moitteettoman toiminnan.

Tämä ohjekirja sisältää tärkeitä tietoja, jotka neuvovat laitteen turvallisen ja asianmukaisen käyttöönoton, käytön, huollon ja yksinkertaisten häiriöiden itse tehtävän korjaamisen.

Jos luovutat laitteen kolmannelle osapuolelle, anna aina käyttöohjekirja sen mukana.

Laitte on valmistettu tekniikan nykyisen tason ja hyväksytyjen turvallisuusteknisten säännösten mukaan.

Siitä huolimatta on henkilö- ja esinevaurioiden vaara, mikäli et noudata tämän ohjekirjan turvallisuusohjeita ja varoituksia.

Turvallisuusohjeet

Laitetta voivat käyttää 8 vuotta täyttäneet lapset ja henkilöt, joiden fyysiset tai henkiset kyvyt ovat rajoittuneet tai joilta puuttuu kokemus ja/tai tieto laitteen käytöstä, valvonnan alaisina tai kun heitä on opastettu laitteen käytössä ja he ovat ymmärtäneet laitteen käytön vaarat. Lapset eivät saa leikkiä laitteella.

Lapset eivät saa puhdistaa tai huoltaa laitetta ilman valvontaa.

VAROITUS! Sähköisku

Jos laite on vioittunut, jännitteisiä johtoja voi olla paljain tai maadoitusjohto saattaa olla toimimaton.

- Korjaustöitä saavat tehdä vain Wellerin kouluttamat henkilöt.
- Jos sähkötyökalun virtajohto on vaurioitunut, se täytyy korvata erikoisvalmisteisella virtajohtolla, joka voidaan tilata huoltoedustajalta.

VAROITUS! Loukkaantumisaara

Kuljetuksen yhteydessä laite tai sen osia voi pudota maahan.

- Pidä laitteesta kiinni vain sen asiaankuuluvista kahvoista.
- Älä missään tapauksessa käytä laitetta kuljetusvälineenä.

VAROITUS! Tukehtumisvaara Myrkytysvaara
Virheellinen asennus voi lisätä työpisteen kaasupitoisuuksia

- mittaa asennuksen jälkeen työpisteen kaasupitoisuus

Kaasulaitteistojen virheelliset huoltovälit voivat lisätä työpisteen kaasupitoisuutta

- Huoltovälien määritys

Putkiston/imutilan puhdistuksen yhteydessä ympäristöilman saastekuormitus kasvaa

- Jos imuteho laskee putkiston likakertymien takia, vaihda likaiset osat

Tarkoituksenmukainen Käyttö

Tämä suodatusjärjestelmä soveltuu hiukkasten ja kaasujen imurointiin ja suodattamiseen - riippuen kulloisestakin suodatusvälineestä.

Noudatetut direktiivit

WELLER juotto savunpoistomuri Zero Smog vastaa EU:n vaatimustenmukaisuusvakuutus ta turvallisuudirektiiviä 24/18/EU, 26/95/EU ja 211/65/EU (RoHS) mukaan.

Valmistaja ei ota mitään vastuuta laitteeseen ominpäin tehdyistä muutoksista.

VAROITUS! Tukehtumisvaara Myrkytysvaara

Epäasianmukainen käyttö voi aiheuttaa hengitysvaikeuksia, tukehtumisvaaran, myrkytysvaaran tai syöpää

- Käytettävälle suodatusvälineelle sopimattomia hiukkasia ja kaasuja ei saa imuroida.
- Nesteitä ja palonarkoja kaasuja ei saa imuroida
- Älä missään tapauksessa käytä laitetta ilman suodatinta tai täyden suodattimen kanssa.
- Älä missään tapauksessa käytä laitetta ilman tuulettimen suojusta

Tätä laitetta saa käyttää vain huonelämpötilassa ja sisätiloissa.

Zero Smog 4V, Zero Smog 6V: Laite on suunniteltu pintaimuriksi ja siksi se sopii suoraan juotoskolvista tehtävään imurointiin.

Zero Smog 20T: Laite on suunniteltu suoraan juotoskolvista tehtävään imurointiin ja ei sovellu pintaimuriksi.

Määräystenmukainen käyttö sisältää myös sen, että

- noudatetaan tätä ohjekirjaa,
- noudatetaan kaikkia muita mukana olevia asiakirjoja,
- noudatetaan maakohtaisia tapaturmantorjuntamääräyksiä käyttöpaikalla.

Tehokkuustarkastus

Ammattijärjestöjen vastaavia ohjeita vastaavasti imu-laitteistojen riittävän luotettava toiminta ja tehokkuus täytyy tarkastaa säännöllisesti vähintään kerran vuodessa (TRGS 528 BGETF). Tehokkuustarkastuksen avulla voit testata juotossavumuilaitteistojen Zero Smog 4V / Zero Smog 6V / Zero Smog 2T asianmukaisen toiminnan

Käyttäjryhmät

Suuremman onnettomuusvaaran takia joitakin työvaiheita saavat tehdä vain koulutetut ammattihenkilöt.

Työvaihe	Käyttäjryhmät
Monimutkaisten putkisto- jen asennus kytkettäessä useampia imuvarsia	Teknisen koulutuksen omaava ammattihenkilöstö
Sähköisten varaosien vaihto	Sähköasentajat
Huoltoväljen määrittäminen	Työntekijät
Monimutkaisten putkisto- jen asennus kytkettäessä useampia imuvarsia Sähköisten varaosien vaihto	Teknisen alan oppisopimus- koulutettavat koulutetun ammattilaisen valvonnassa

Tekniset Arvot

Juotossavumuri	Zero Smog 4V	Zero Smog 6V	Zero Smog 20T
Mitat P x L x K	320 x 320 x 395 mm	450 x 450 x 650 mm	450 x 450 x 695 mm
Paino	19 kg	40 kg	45 kg
Verkköjännite	T0053660699: 230 V / 50 Hz T0053660299: 120 V / 60 Hz	T0053666699: 230 V / 50 Hz T0053666299: 120 V / 60 Hz	T0053670699: 230 V / 50 Hz
Sähköteho	275 VA	460 VA	530 VA
Sulake	T1, 6A	T3, 15A	T3, 15A
Max. alipaine	2.700 Pa	2.800 Pa	10.000 Pa
Max. syöttöteho	230 m³/h	615 m³/h	100 m³/h
Melutaso	< 70 db	< 70 db	< 70 db
Esisuodatin Vaihe 1	Hienopölysuodatin, luokka F7		
Yhdistelmäsuodatin Vaihe 2, 3	HiukkassuodatinH13 + Kaasusuodatin (50% Aktiivihiili + 50 % Kaliumpermanganaattia)		
RS232-liittymä	RS232-liittymän avulla järjestelmää voidaan käyttää täydessä toimintalaajuudessaan ja valvoo etäkäyttöisesti.		
USB-liitäntä	USB-liitäntän kautta voidaan suorittaa kiinteän ohjelmiston päivitykset, tehokkuudesta ja tietojen lokitoiminto. USB-tietoväline saa olla kytkettynä enintään 2 minuuttia! Sen jälkeen USB-moduulin toiminta katkaistaan automaattisesti.		

Valikko-ohjaus

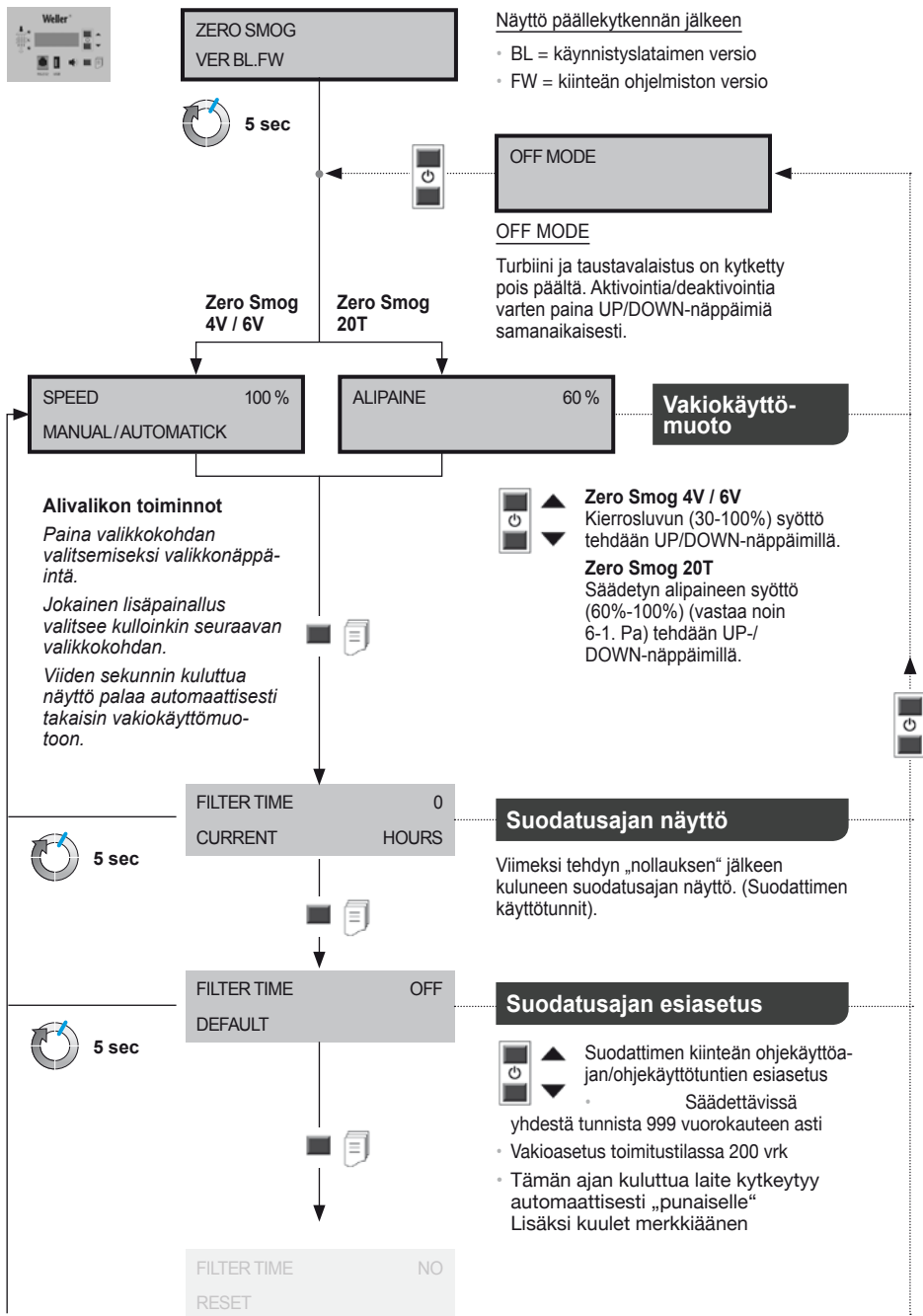

Valikko-ohjaus

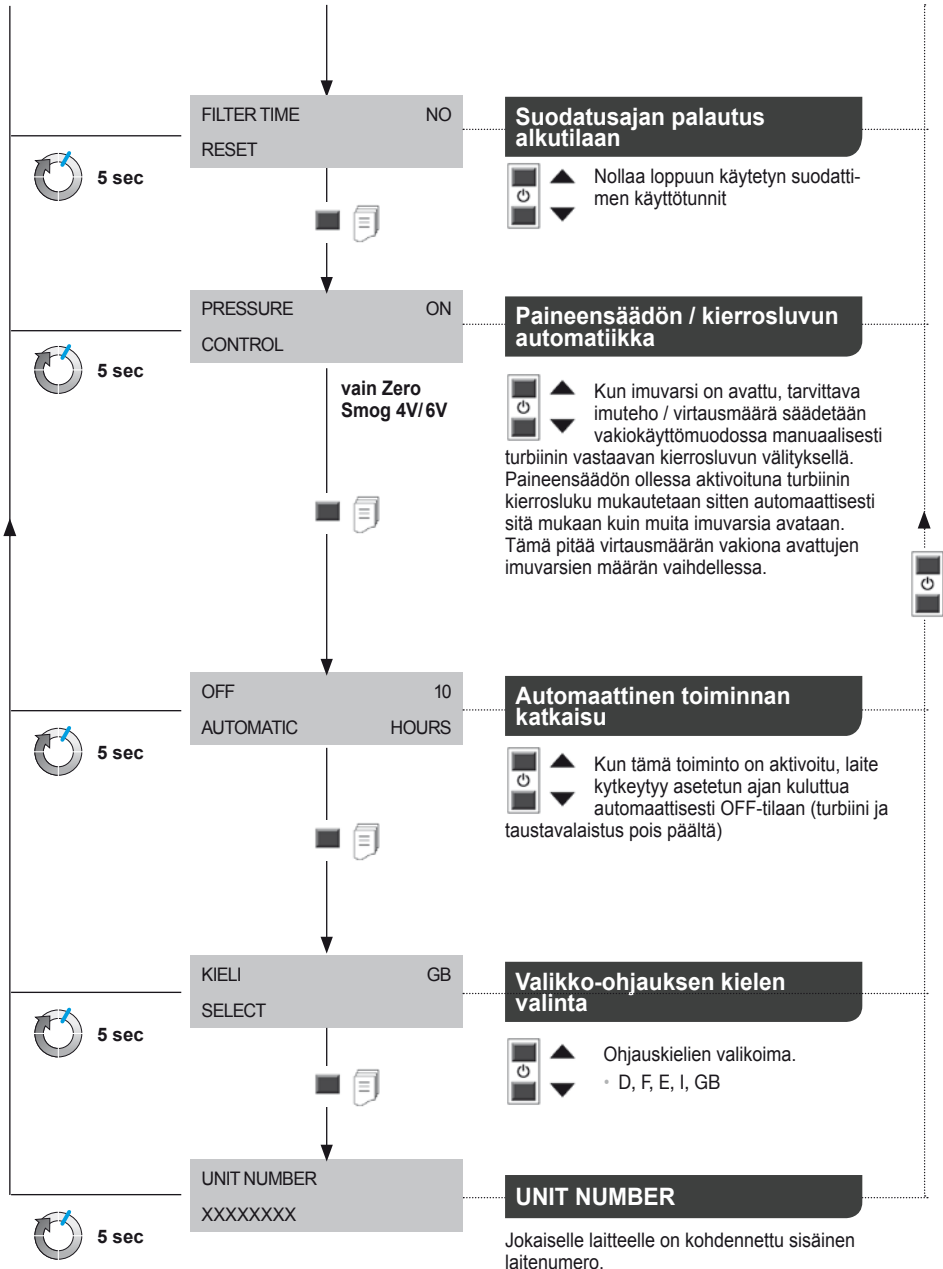

aseman hoito ja huolto

Korjaustoimia saavat tehdä vain Wellerin kouluttamat henkilöt.



Käyttäkää ainoastaan alkuperäisiä varaosia.

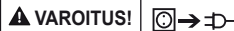

Ennen korjaus- ja huoltotöiden aloittamista on pistotulppa irrotettava pistorasista.

Likaantuneet suodattimet on käsiteltävä erikoisjätteenä. Hävitä vaihdetut laiteosat, suodattimet ja käytöstä poistetut laitteet omassa maassasi voimassa olevien määräysten mukaisesti.

Älä tee mitään muutoksia laitteeseen!

HUOMIO

Poisimetyt ilman eri juoksutusaineet, juoksutusaineosuudet sekä erilaiset pölyosuudet saattavat vähentää suodattimen kestoa olennaisesti. Liimahöyryjen imuroinnissa tulee käyttää kaasusuodatinta (ilman hiukkassuodatinta).

Suodatusjärjestelmän asianmukaisen toiminnan takaamiseksi suodatin täytyy vaihtaa seuraavasti

- vähintään kerran vuodessa tair

- näyttöilmoituksen jälkeen tair
- kun työpisteen suurin sallittu keskimääräinen kaasupitoisuus ylitetään tai
- huoltokaavion mukaan

Paine-eromittauksen avulla mitataan suodattimen likaisuusaste. Suodatinnäyttö ilmoittaa suodattimen nykyisen täyttöasteen



- Punainen = suodatin täynnä
- Keltainen = suodattimen täyttöaste > 80%
- Vihreä = suodattimen täyttöaste < 80%.

Suodattimen kuluttua loppuun kuulet merkkiään:

Merkkiääni kerran tunnissa
36 tunnin kuluttua puolen tunnin välein
54 tunnin kuluttua 10 minuutin välein
72 tunnin kuluttua koko ajan.

Hiukkassuodatin ja kaasusuodatin on sovitettu toisiinsa, niin että ne vaihdetaan yhdessä kompaktisuodattimena. Moitteettoman suodatustoiminnan takaamiseksi kompaktisuodatin on vaihdettava kerran vuodessa. Hienosuodatin (suodatinmatto) on kompaktisuodattimen esisuodatusvaihe ja siksi se tulee vaihtaa useammin. Esisuodatinmaton vaihto riittää, kun laitteen uudelleenkäyttöön oton jälkeen punainen LED ei enää syty.

Vikailmoitukset ja vikojen korjaaminen

Ilmoitus/vika	Mahdollinen syy	Korjaustoimenpiteet
• Puuttuva poisimuteho	• Putkijärjestelmä epätiivis	• Tiivistä putkijärjestelmä
	• Suodatin likaantunut	• Vaihda suodatin
	• Turbiinin kierrosnopeus liian alhainen	• Nosta tavoitekierrosnopeutta
• Äänekäävät imuäänät	• Ilman nopeus imuvarren läpi liian suuri	• Laske tavoitekierrosnopeutta (vähemmän ilmaa)
• Zero Smog ei lähde käyntiin	• Terminen poiskytkeminen	• Anna Zero Smog jäähtyä Kytke n. 3 tunnin jälkeen uudelleenpäälle
• Suodatinnäyttö ei toimi	• Alipaineletkua ei ole asetettu päälle suodattimen vaihdon jälkeen	• Aseta letku oikein suodattimen päälle
• Hiukkassuodatin likaantunut liian nopeasti	• Esisuodatinta ei ole asetettu	• Aseta esisuodatin paikalleen Aseta F/ suodatin paikalleen Jos on korkea kiintoaineisuus, aseta esierotin paikalleen
• USB-tietovälinettä ei tunnisteta	• USB-tietoväline liian kauan kytkettynä	• Kytke USB-tietoväline paikalleen enintään 2 minuutiksi. Ota USB-tietoväline pois, sammuta laite ja kytke laite uudelleen päälle
• Laitteen palautus alkutilaan	• Väärä USB- tietoväline (> 100 mA))	• Ota USB-tietoväline pois!

Takuu

Ostajan on esitettävä mahdollisia puutteita koskevat vaatimukset vuoden sisällä laitteen toimitusajankohdasta lukien. Tämä ei päde §§ 478, 479 BGB (Saksa) mukaisesti ostajan regressiooikeuksiin.

Vastaamme antamastamme takuusta vain silloin, kun olemme antaneet laatu- tai kestävyystakuun kirjallisesti ja „takuu“-sanaa käyttämällä.

Takuu raukeaa, jos laitetta käytetään epäasianmukaisesti tai epäpätevät henkilöt tekevät siihen liittyviä tehtäviä.

Oikeus teknisiin muutoksiin pidätetään!

Lisätietoja saat osoitteesta
www.weller-tools.com

Symbolit



Huomio!



Lue käyttöopas!



Vedä aina pistoke irti pistorasiasta, ennen kuin alat tekemään laitteeseen liittyviä töitä.



ESD-turvallinen muotoilu ja
ESD-turvallinen työpiste



Hävittäminen

Älä hävitä sähkötyökalua tavallisen kotitalousjätteen mukana! Vanhoja sähkö- ja elektroniikkalaitteita koskevan EU-direktiivin 2012/19/EU ja sen maakohtaisten sovellusten mukaisesti käytetyt sähkötyökalut on toimitettava ongelmajätteen keräyspisteeseen ja ohjattava ympäristöystävälliseen kierrätykseen. Hävitä vaihdetut laiteosat, suodattimet ja käytöstä poistetut laitteet omassa maassasi voimassa olevien määräysten mukaisesti.



CE-merkki



Διαβάστε πλήρως αυτές τις οδηγίες χειρισμού και τις συνημμένες υποδείξεις ασφαλείας πριν τη θέση σε λειτουργία και προτού αρχίσετε την εργασία με τη συσκευή.

Φυλάξτε αυτές τις οδηγίες χειρισμού έτσι, ώστε να είναι προσίτες σε όλους τους χρήστες.

Σας ευχαριστούμε για την εμπιστοσύνη που μας δείξατε, αγοράζοντας αυτή τη συσκευή.

Κατά την κατασκευή τηρήθηκαν αυστηρές απαιτήσεις ποιότητας, ώστε να εξασφαλίζεται η άψογη λειτουργία της συσκευής.

Αυτές οι οδηγίες χειρισμού περιλαμβάνουν σημαντικές πληροφορίες, για να μπορείτε σίγουρα και σωστά να θέσετε τη συσκευή σε λειτουργία, να τη χειριστείτε, να τη συντηρήσετε και να επιδιορθώσετε οι ίδιοι τυχόν απλές βλάβες.

Παραδίδετε τη συσκευή σε τρίτους πάντοτε μαζί με τις οδηγίες χειρισμού.

Η συσκευή κατασκευάστηκε σύμφωνα με το σημερινό επίπεδο της τεχνολογίας και τους αναγνωρισμένους κανόνες της τεχνικής ασφαλείας.

Παρόλ' αυτά υπάρχει κίνδυνος για τραυματισμούς ατόμων και υλικές ζημιές, όταν δεν προσέξετε τις υποδείξεις ασφαλείας και τις προειδοποιητικές υποδείξεις σε αυτές τις οδηγίες χειρισμού.

Υποδείξεις ασφαλείας

Η συσκευή μπορεί να χρησιμοποιηθεί από παιδιά από 8 χρονών και πάνω και από άτομα με μειωμένες οωματικές, αισθητήριες ή διανοητικές ικανότητες έλλειψη εμπειρίας και / ή γνώσεων, όταν επιτηρούνται ή έχουν ενημερωθεί σχετικά με την ασφαλή χρήση της συσκευής και έχουν κατανοήσει τους υπάρχοντες κατά τη χρήση κινδύνους. Τα παιδιά δεν επιτρέπεται να παίζουν με τη Συσκευή.

Ο καθαρισμός και η συντήρηση μέσω χρήστ η δεν επιτρέπεται να εκτελείται από παιδιά χωρίς επιτήρηση.

⚠️ ΠΡΟΕΙΔΟΠΟΙΗΣΗ! Ηλεκτροπληξία

Σε περίπτωση ελαττωματικής συσκευής τυχόν ενεργό (ηλεκτροφόρο) αγωγό μπορεί να βρίσκονται ελεύθεροι ή ο αγωγός γείωσης να είναι χωρίς λειτουργία.

- Οι επισκευές πρέπει να πραγματοποιούνται από άτομα εκπαιδευμένα από τη Weller.
- Εάν ο αγωγός σύνδεσης του ηλεκτρικού εργαλείου είναι κατεστραμμένος, πρέπει να αντικατασταθεί από έναν ειδικά προετοιμασμένο αγωγό σύνδεσης, ο οποίος διατίθεται μέσω της οργάνωσης του σέρβις πελατών.

⚠️ ΠΡΟΕΙΔΟΠΟΙΗΣΗ! Κίνδυνος τραυματισμού

Κατά τη μεταφορά η συσκευή ή τυχόν εξαρτήματα μπορεί να πέσουν κάτω.

- Κρατάτε τη συσκευή μόνο από τις προβλεπόμενες γι' αυτό λαβές.
- Μη χρησιμοποιείτε τη συσκευή ποτέ ως μεταφορικό μέσο.

⚠️ ΠΡΟΕΙΔΟΠΟΙΗΣΗ! Κίνδυνος ασφυξίας Κίνδυνος δηλητηρίασης

Η εσφαλμένη εγκατάσταση μπορεί να οδηγήσει σε αυξημένες συγκεντρώσεις στη θέση εργασίας

- Μετά την εγκατάσταση μετρήστε την συγκέντρωση στη θέση εργασίας

Ο εσφαλμένος καθορισμός των κύκλων συντήρησης σε περίπτωση αερίων μέσων μπορεί να οδηγήσει σε αυξημένη συγκέντρωση στη θέση εργασίας

- Καθορισμός κύκλου συντήρησης

Κατά τον καθαρισμό του συστήματος σωλήνων/του χώρου αναρρόφησης υπάρχει αυξημένη επιβάρυνση με βλαβερές ουσίες του αέρα περιβάλλοντος

- Σε περίπτωση μείωσης της ισχύος αναρρόφησης λόγω αποθεμάτων στο σύστημα σωλήνων αντικαταστήστε τα λερωμένα μέρη

Χρήση σύμφωνα με το σκοπό προορισμού

Αυτό το σύστημα φίλτρου είναι κατάλληλο για αναρρόφηση και φιλτράρισμα των σωματιδίων και αερίων - ανάλογα με το εκάστοτε υλικό του φίλτρου.

Οδηγίες που λήφθηκαν υπόψη

Ο απορροφητήρας του καπνού συγκόλλησης Zero Smog της WELLER ανταποκρίνεται στη Δήλωση πιστότητας ΕΚ σύμφωνα με τις βασικές απαιτήσεις ασφαλείας των οδηγιών 24/18/ΕΚ, 26/95/ΕΚ και 211/65/ΕΥ (RoHS).

Για αυθαίρετες πραγματοποιημένες αλλαγές στη συσκευή δεν αναλαμβάνεται από τον κατασκευαστή καμία ευθύνη.

⚠️ ΠΡΟΕΙΔΟΠΟΙΗΣΗ! Κίνδυνος ασφυξίας Κίνδυνος δηλητηρίασης

Η μη ενδεδειγμένη χρήση μπορεί να οδηγήσει σε προβλήματα αναπνοής, ασφυξία, δηλητηρίαση ή σε καρκίνο

- Σωματίδια και αέρια, που δεν αντιστοιχούν στο χρησιμοποιούμενο υλικό φίλτρου, δεν επιτρέπεται να αναρροφηθούν.
- Υγρά καθώς και εύφλεκτα αέρια δεν επιτρέπεται να αναρροφηθούν
- Μη χρησιμοποιείτε τη συσκευή ποτέ χωρίς φίλτρο ή με γεμάτο φίλτρο.
- Μη χρησιμοποιείτε τη συσκευή ποτέ χωρίς το κάλυμμα του ανεμιστήρα

Αυτή η συσκευή επιτρέπεται να χρησιμοποιηθεί μόνο σε θερμοκρασία περιβάλλοντος και σε εσωτερικούς χώρους.

Zero Smog 4V, Zero Smog 6V: Η συσκευή σχεδιάστηκε για τη χρήση ως επιφανειακή αναρρόφηση.

Zero Smog 20T: Η συσκευή σχεδιάστηκε για χρήση ως απευθείας αναρρόφηση στο έμβολο συγκόλλησης και δεν είναι κατάλληλη για επιφανειακή αναρρόφηση.

Η χρήση σύμφωνα με το σκοπό προορισμού συμπεριλαμβάνει και το γεγονός, ότι

- τηρείτε αυτές τις οδηγίες χειρισμού,
- προσέχετε όλα τα άλλα συνοδευτικά έγγραφα,
- τηρείτε τους εθνικούς κανονισμούς πρόληψης ατυχημάτων στον τόπο χρήσης.

Έλεγχος δραστηριότητας

Σύμφωνα με τις γενικές προδιαγραφές των επαγγελματικών ενώσεων πρέπει οι εγκαταστάσεις αναρρόφησης να ελέγχονται τακτικά, το λιγότερο μια φορά το χρόνο για επαρκή λειτουργία και αποτελεσματικότητα (TRGS 528 BGETF). Με τη βοήθεια του ελέγχου δραστηριότητας μπορείτε να ελέγξετε την ενδεδειγμένη λειτουργία των απορροφητήρων του καπνού συγκόλλησης Zero Smog 4V / Zero Smog 6V / Zero Smog 2T.

Ομάδες χρηστών

Λόγω των διαφορετικών επιπέδων κινδύνου και των πιθανών επικίνδυνων καταστάσεων ορισμένα βήματα εργασίας επιτρέπεται να εκτελούνται μόνο από εκπαιδευμένα εξειδικευμένα άτομα.

Βήμα εργασίας	Ομάδες χρηστών
Εγκατάσταση πολύπλοκων συστημάτων σωλήνων σε περίπτωση σύνδεσης περισσότερων χώρων αναρρόφησης!	Τεχνικό προσωπικό με ειδική εκπαίδευση
Αντικατάσταση των ηλεκτρικών ανταλλακτικών	Ειδικευμένος ηλεκτρολόγος
Καθορισμός των χρονικών διαστημάτων συντήρησης	Προσωπικό χωρίς ιδιαίτερες γνώσεις
Εγκατάσταση πολύπλοκων συστημάτων σωλήνων σε περίπτωση σύνδεσης περισσότερων χώρων αναρρόφησης Αντικατάσταση των ηλεκτρικών ανταλλακτικών	Τεχνικά μαθητεύσιμοι κάτω από την καθοδήγηση και επίβλεψη ενός εκπαιδευμένου τεχνικού

Τεχνικά στοιχεία

Απορροφητήρας του καπνού συγκόλλησης	Zero Smog 4V	Zero Smog 6V	Zero Smog 20T
Διαστάσεις M x Π x Υ	320 x 320 x 395 mm	450 x 450 x 650 mm	450 x 450 x 695 mm
Βάρος	19 kg	40 kg	45 kg
Τάση δικτύου	T0053660699: 230 V / 50 Hz T0053660299: 120 V / 60 Hz	T0053666699: 230 V / 50 Hz T0053666299: 120 V / 60 Hz	T0053670699: 230 V / 50 Hz
Ηλεκτρική ισχύς	275 VA	460 VA	530 VA
Ασφάλεια	T1, 6A	T3, 15A	T3, 15A
Μέγιστο κενό	2.700 Pa	2.800 Pa	10.000 Pa
Μέγ. μεταφερόμενη ποσότητα	230 m³/h	615 m³/h	100 m³/h
Στάθμη θορύβου	< 70 db	< 70 db	< 70 db
Προφίλτρο Βαθμίδα 1	Φίλτρο λεπτής σκόνης Κατηγορία F7		
Συμπαγές φίλτρο Βαθμίδα 2, 3	Φίλτρο σωματιδίωνH13 + Φίλτρο αερίου (50% Ενεργός άνθρακας + 50 % Περμανγανικό κάλιο)		
Θύρα· διεπαφής· RS232·	Με τη βοήθεια της θύρας διεπαφής RS232 μπορεί να γίνει ο χειρισμός ή η τηλεπαρακολούθηση όλων των λειτουργιών της εγκατά-στασης.		
Θύρα διεπαφής USB	Μέσω της θύρας διεπαφής USB μπορούν να πραγματοποιηθούν ενημερώσεις υλικολογισμικού, μια δοκιμή αποτελεσματικότητας και μια λειτουργία καταγραφής δεδομένων. Το μέσο USB επιτρέπεται να είναι τοποθετημένο το πολύ 2 λεπτά! Έπειτα απενεργοποιείται το δομοστοιχείο USB αυτόματα.		

Καθοδήγηση μενού

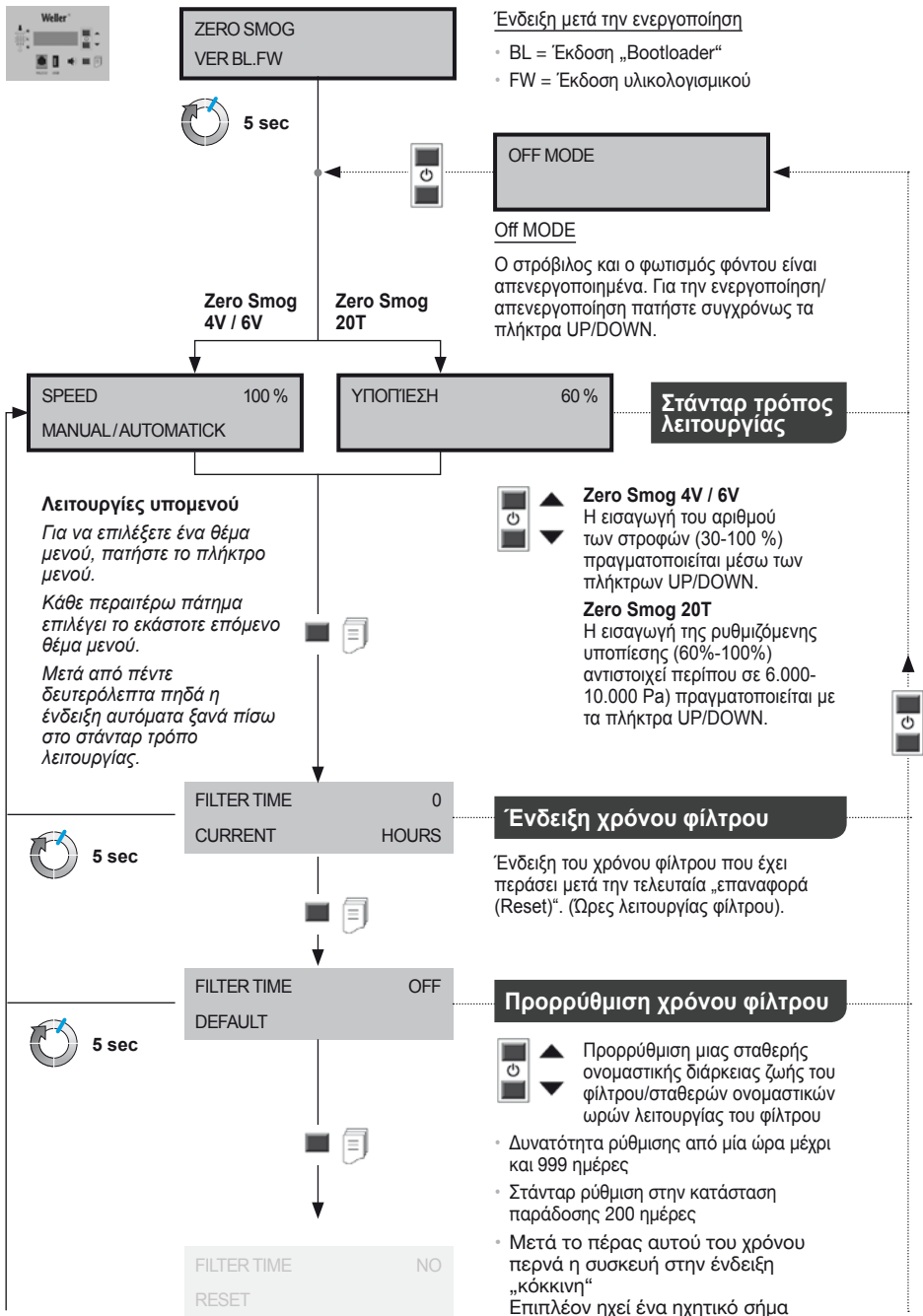

Καθοδήγηση μενού

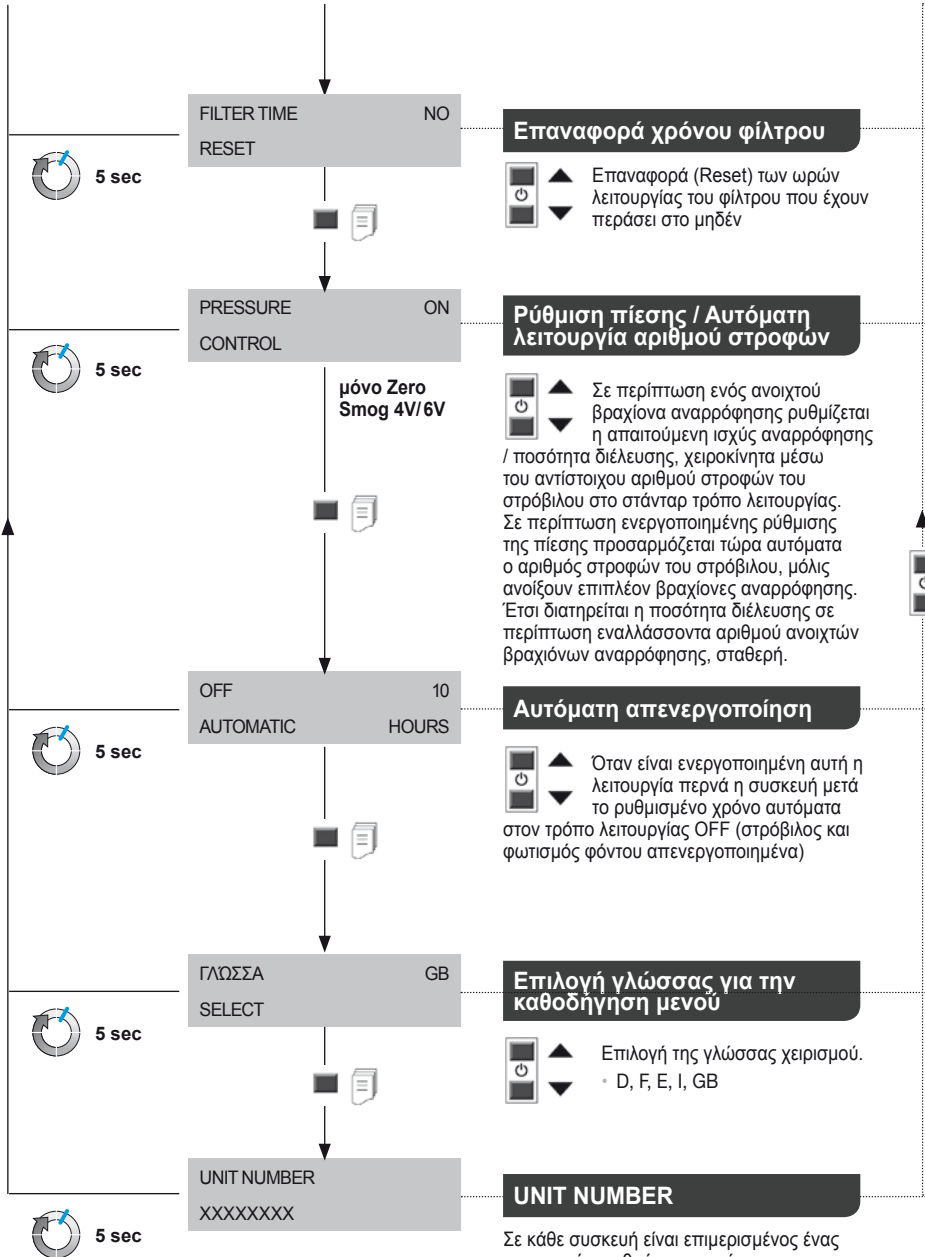

Φροντίδα και συντήρηση της συσκευής

Οι επισκευές πρέπει να πραγματοποιούνται από άτομα εκπαιδευμένα από τη Weller.



Χρησιμοποιείτε μόνο γνήσια ανταλλακτικά WELLER.

▲ ΠΡΟΕΙΔΟΠΟΙΗΣΗ!



Πριν από την πραγματοποίηση εργασιών στη συσκευή βγάλτε το ρευματολήπτη από την πρίζα.

Τα λερωμένα φίλτρα πρέπει να μεταχειρίζονται ως ειδικά απορρίμματα.

Αποσύρετε τα αντικαθιστούμενα εξαρτήματα της συσκευής, τα φίλτρα ή τις παλιές συσκευές σύμφωνα με τους κανονισμούς της χώρας σας.

Μην πραγματοποιήσετε καμία αλλαγή στη συσκευή!

Υπόδειξη

Διάφορα συλλιπάσματα (υλικά καθαρισμού), συστατικά συλλιπασμάτων καθώς και διαφορετικά συστατικά σκόνης του αναρροφούμενου αέρα, μπορούν να μειώσουν αισθητά τη διάρκεια ζωής του φίλτρου. Κατά την αναρρόφηση των ατμών κόλλας πρέπει να χρησιμοποιείται ένα φίλτρο αερίου (χωρίς φίλτρο σωλατιδίων).

Στη λειτουργία του συστήματος φίλτρου σύμφωνα με τους κανονισμούς πρέπει το φίλτρο να αντικαθίσταται ως ακολούθως

- το λιγότερο 1 φορά το χρόνο ή
- μετά την ένδειξη ή

- σε περίπτωση υπέρβασης της επιτρεπτής μέσης συγκέντρωσης στη θέση εργασίας ή

- σύμφωνα με το σχέδιο συντήρησης

Μέσω μιας μέτρησης της διαφορικής πίεσης ανιχνεύεται ο βαθμός ρύπανσης του φίλτρου. Η ένδειξη φίλτρου δείχνει την τρέχουσα κατάσταση φίλτρου

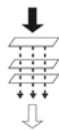

Κόκκινη = Φίλτρο γεμάτο

Κίτρινη = Βαθμός ρύπανσης του φίλτρου > 80 %

Πράσινη = Βαθμός ρύπανσης του φίλτρου <

80 %.

Σε περίπτωση μεταχειρισμένου φίλτρου ηχεί ένα ηχητικό σήμα:

Ηχητικό σήμα κάθε ώρα
μετά από 36 ώρες κάθε μισή ώρα
μετά από 54 ώρες κάθε 10 λεπτά
μετά από 72 ώρες συνεχώς.

Το φίλτρο σωματιδίων και το φίλτρο αερίου είναι εναρμονισμένα μεταξύ τους, έτσι ώστε να αντικαθίστανται μαζί ως συμπαγές φίλτρο. Για την εξασφάλιση μιας άψογης λειτουργίας του φίλτρου, το συμπαγές φίλτρο πρέπει να αλλάξει μία φορά το χρόνο. Το φίλτρο λεπτής σκόνης (στρώμα φίλτρου), αποτελεί τη βαθμίδα προφίλτρου του συμπαγές φίλτρου και πρέπει για αυτό να αντικαθίσταται συχνότερα. Η αντικατάσταση του στρώματος προφίλτρου είναι επαρκής, όταν μετά την επαναλειτουργία της συσκευής δεν ανάβει πλέον η κόκκινη φωτοδιόδος (LED).

Μηνύματα και άρση σφαλμάτων

Μήνυμα/Σύμπτωμα	Πιθανή αιτία	Μέτρα προς αντιμετώπιση
• Ελλιπής ισχύς αναρρόφησης	• Σύστημα σωλήνων μη στεγανό	• Στεγανοποιήστε το σύστημα σωλήνων
	• Φίλτρο λερωμένο	• Αλλαγή φίλτρου
	• Αριθμός στρώων του στροβίλου πολύ μικρός	• Αυξήστε τον ονομαστικό αριθμό στρωφών
• Δυνατοί θόρυβοι αναρρόφησης	• Ταχύτητα αέρα μέσω βραχίονα αναρρόφησης πολύ μεγάλη	• Μειώστε τον ονομαστικό αριθμό στρωφών (μικρότερη ποσότητα αέρα)
• Το Zero Smog δεν ξεκινά	• Θερμική απενεργοποίηση	• Αφήστε το Zero Smog να κρυώσει. Μετά από 3 h ενεργοποιήστε το ξανά.
• Η ένδειξη φίλτρου δε λειτουργεί	• Ο εύκαμπτος σωλήνας υποπίεσης δεν τοποθετήθηκε σωστά, μετά την αλλαγή του φίλτρου	• Ο εύκαμπτος σωλήνας στο φίλτρο δεν είναι σωστά τοποθετημένος
• Φίλτρο σωματιδίων πολύ γρήγορα λερωμένο	• Κανένα προφίλτρο τοποθετημένο	• Τοποθετήστε το προφίλτρο F7 Τοποθετήστε το φίλτρο. Σε περίπτωση μεγάλης αναλογίας στερεών υλικών, χρησιμοποιήστε τον προδιαχωριστήρα
• Το μέσο USB δεν αναγνωρίζεται	• Μέσο USB τοποθετημένο για μεγάλο χρονικό διάστημα	• Αφήστε το μέσο USB για το μέγ. δύο λεπτά τοποθετημένο. Απομακρύνετε το μέσο USB και απενεργοποιήστε και στη συνέχεια ενεργοποιήστε ξανά τη συσκευή.
• Επαναφορά (Reset) συσκευής	• Λάθος μέσο USB (> 100 mA)	• Απομακρύνετε το μέσο USB!

Εγγύηση

Οι αξιώσεις του αγοραστή για τυχόν ελαττώματα παραγράφονται μετά από ένα έτος από την παράδοση στον αγοραστή. Αυτό δεν ισχύει για αναγωγικές αξιώσεις του αγοραστή σύμφωνα με την §§ 478, 479 BGB.

Για μια εγγύηση που δίνουμε φέρουμε την ευθύνη μόνο, όταν η εγγύηση ποιότητας ή η εγγύηση αντοχής έχει δοθεί από εμάς γραπτά και με τη χρήση του όρου «εγγύηση».

Η εγγύηση εκπίπτει σε περίπτωση ακατάλληλης χρήσης και όταν πραγματοποιήθηκαν επεμβάσεις από μη ειδικευμένα άτομα.

Με επιφύλαξη του δικαιώματος τεχνικών αλλαγών!

Πληροφορηθείτε παρακαλώ στη διεύθυνση

www.weller-tools.com

Σύμβολα



Προσοχή!



Διαβάστε τις οδηγίες χειρισμού!



Πριν από την εκτέλεση κάθε εργασίας στη συσκευή τραβάτε πάντοτε το φως από την πρίζα του ρεύματος.



ESD συμβατός σχεδιασμός και ESD συμβατή θέση εργασίας



Απόσυρση

Μην πετάτε τα ηλεκτρικά εργαλεία στον κάδο οικιακών απορριμμάτων! Σύμφωνα με την ευρωπαϊκή οδηγία 2012/19/EU περί ηλεκτρικών και ηλεκτρονικών συσκευών και την ενσωμάτωσή της στο εθνικό δίκαιο, τα ηλεκτρικά εργαλεία πρέπει να συλλέγονται ξεχωριστά και να επιστρέφονται για ανακύκλωση με τρόπο φιλικό προς το περιβάλλον.

Αποσύρете τα αντικαθιστούμενα εξαρτήματα της συσκευής, τα φίλτρα ή τις παλιές συσκευές σύμφωνα με τους κανονισμούς της χώρας σας.



Σήμα CE



Cihazı çalıştırmadan ve kullanmaya başlamadan önce bu kullanım kılavuzunu ve ekteki güvenlik

uyarılarını okuyunuz.

Bu kullanım kılavuzunu bütün kullanıcıların erişebileceği bir yerde muhafaza ediniz.

Bu cihazı satın alarak göstermiş olduğunuz güven için size teşekkür ederiz.

Üretimde, cihazın kusursuz fonksiyon durumunu garantileyen en yoğun kalite gereksinimleri temel alınmıştır.

Bu kullanım kılavuzunda, cihazı güvenli ve uygun şekilde çalıştırmanız, kullanmanız, bekleme moduna almanız ve basit arızaları giderebilmeniz için önemli bilgiler mevcuttur.

Cihazı üçüncü şahıslara iletirken, yanında her zaman kullanım kılavuzunu da veriniz.

Cihaz güncel teknolojiye uygun olarak, kabul edilmiş güvenlik teknolojisi kurallarına göre üretilmiştir.

Buna rağmen, eğer bu kılavuzdaki güvenlik talimatlarını ve uyarıları dikkate almazsanız, yaralanma ve maddi hasar tehlikesi oluşabilir.

Güvenlik uyarıları

Bu cihaz 8 yaşından küçük çocuklar, sınırlı fiziksel, zihinsel ve duygusal yeteneklere sahip kişiler ve eksik tecrübe veya bilgi sahibi kişiler tarafından ancak sorumlu bir kişinin denetimi altında olmaları veya kendilerine cihazın güvenli kullanımı ve ortaya çıkabilecek tehlikeler hakkında bilgi verilmiş olması durumunda kullanılabilir. Çocuklar cihazla oynamamalıdır.

Temizlik ve kullanıcı bakımı çocuklar tarafından yapılamaz;

⚠ UYARI!! Elektrik çarpması

Cihaz arızalı ise aktif hatlar açıkta olabilir veya topraklama hattı çalışmıyor olabilir.

- Onarım çalışmaları Weller tarafından eğitilmiş personelce gerçekleştirilmelidir.
- Elektrikli aletin bağlantı hattı hasar görmüşse bu hat özel olarak hazırlanmış ve müşteri hizmetleri departmanından temin edilebilen bağlantı hattıyla değiştirilmelidir.

⚠ UYARI!! Yaralanma tehlikesi

Nakliye sırasında cihaz veya parçalar aşağı düşebilir.

- Cihazı sadece bu amaç için yerleştirilmiş tutamaklardan tutunuz.
- Cihazı asla taşıma aracı olarak kullanmayınız.

⚠ UYARI!! Boğulma tehlikesi Zehirlenme tehlikesi

Hatalı kurulum işyerindeki yoğunluğun artmasına neden olabilir

- Kurulumdan sonra işyerindeki yoğunluğu kontrol ediniz

Gazlı ortamlarda bakım aralıklarının hatalı olarak planlanması, işyerindeki yoğunluğun artmasına neden olabilir

- Bakım aralıklarını tespit edin

Boru sisteminin/emme odasının temizlenmesi sırasında ortam havasındaki zararlı madde yükü ciddi biçimde artar

- Boru hattı sistemindeki birikmeler nedeniyle emme performansında düşüş varsa kirli parçaları değiştiriniz

Kullanım

Bu filtre sistemi, ilgili filtre ortamına bağlı olarak, partikülleri ve gazları emmek ve filtrelemek için tasarlanmıştır.

Dikkate alınan yönergeler

Weller Zero Smog lehim dumanı emicisi, 24/18/EG, 26/95/EG ve 211/65/EU (RoHS). AB direktifleri çerçevesindeki temel güvenlik gereksinimlerine göre AB uygunluk beyanı ile örtüşmektedir.

Cihazda kendi yaptığınız değişiklikler için üretici sorumluluk kabul etmez.

⚠ UYARI!! Boğulma tehlikesi Zehirlenme tehlikesi

Usulüne uygun olmayan kullanım soluk alma problemlerine, boğulmaya, zehirlenmeye veya kansere neden olabilir

- Yerleştirilen filtre ortamına uygun olmayan partiküller ve gazlar emilemez.
- Sıvılar ve yanıcı gazları emmesi yasaktır
- Cihazı asla filtresiz veya dolu filtreyle kullanmayınız.
- Cihazı asla fan kapağı olmadan kullanmayınız

Bu cihaz sadece oda sıcaklığında ve iç meknlarda kullanılabilir.

Zero Smog 4V, Zero Smog 6V: Cihaz, yüzey emicisi olarak tasarlanmıştır ve lehim ucundan do rudan emi için uygun de ildir.

Zero Smog 20T: Cihaz, havaya çubuklarında doğrudan emme tertibatı olarak kullanılmak üzere tasarlanmıştır ve yüzeyden emme işlemleri için uygundur.

Amaca uygun kullanım şunları da içerir

- Bu kullanım kılavuzunu dikkate almanız,
- Diğer bütün dokümanları dikkate almanız,
- Kullanım yerinde ulusal kaza önleme yönetmeliklerini dikkate almanız.

Etkinlik testi

Meslek birliklerinin genel bildirimleri çerçevesinde; emme sistemlerindeki yeterli işlevsellik ve etkinlik durumu yılda en az bir kez olmak üzere düzenli olarak kontrol edilmelidir (TRGS 528 BGETF). Etkinlik testine bağlı olarak Zero Smog 4V / Zero Smog 6V / Zero Smog 2T lehim dumanı emme sistemleri için usulüne uygun çalışma kontrolü gerçekleştirilebilir.

Kullanıcı grupları

Farklı düzeyde riskler ve tehlike potansiyelleri nedeniyle bazı çalışma adımları sadece eğitimli uzmanlar tarafından yürütülebilir.

Çalışma adımı	Kullanıcı grupları
Birden çok emme kolunun bağlandığı karmaşık boru sistemlerinin kurulumu	Teknik eğitimli uzman personel
Elektrikli yedek parçaların değiştirilmesi	Uzman elektrik teknisyeni
Bakım aralıklarının tespit edilmesi	Uzman olmayan çalışan
Birden çok emme kolunun bağlandığı karmaşık boru sistemlerinin kurulumu Elektrikli yedek parçaların değiştirilmesi	Teknik eğitim görenler, eğitimli uzmanların gözetiminde ve talimatıyla çalışabilir

Teknik Veriler

Lehim dumanı emicisi	Zero Smog 4V	Zero Smog 6V	Zero Smog 20T
Boyutlar U x G x Y	320 x 320 x 395 mm	450 x 450 x 650 mm	450 x 450 x 695 mm
Ağırlık	19 kg	40 kg	45 kg
Şebeke gerilimi	T0053660699: 230 V / 50 Hz T0053660299: 120 V / 60 Hz	T0053666699: 230 V / 50 Hz T0053666299: 120 V / 60 Hz	T0053670699: 230 V / 50 Hz
Elektrik gücü	275 VA	460 VA	530 VA
Sigorta	T1, 6A	T3, 15A	T3, 15A
Maksimum vakum	2.700 Pa	2.800 Pa	10.000 Pa
Maks. sevk miktarı	230 m³/h	615 m³/h	100 m³/h
Ses emisyon seviyesi	< 70 db	< 70 db	< 70 db
Ön filtre Kademe 1	Sınıf F7 ince toz filtresi		
Kompakt filtre Kademe 2; 3	Parçacık filtresiH13 + Gaz filtresi (50% Aktif karbon + 50 % Potasyum Permanganat)		
RS232 arabirimi	RS232 arabirimi yardımıyla sistem tam fonksiyonlu olarak kullanılabilir veya uzaktan gözlenebilir.		
USB arabirim	USB arabirimi üzerinden firmware güncellemeleri, bir verimlilik testi ve veri giri i fonksiyonu uygulanabilir. USB cihazı en fazla 2 dakika süreyle takılı kalmalıdır! Sonra USB modülü otomatik olarak kapatılır.		

Menü yönlendirmesi

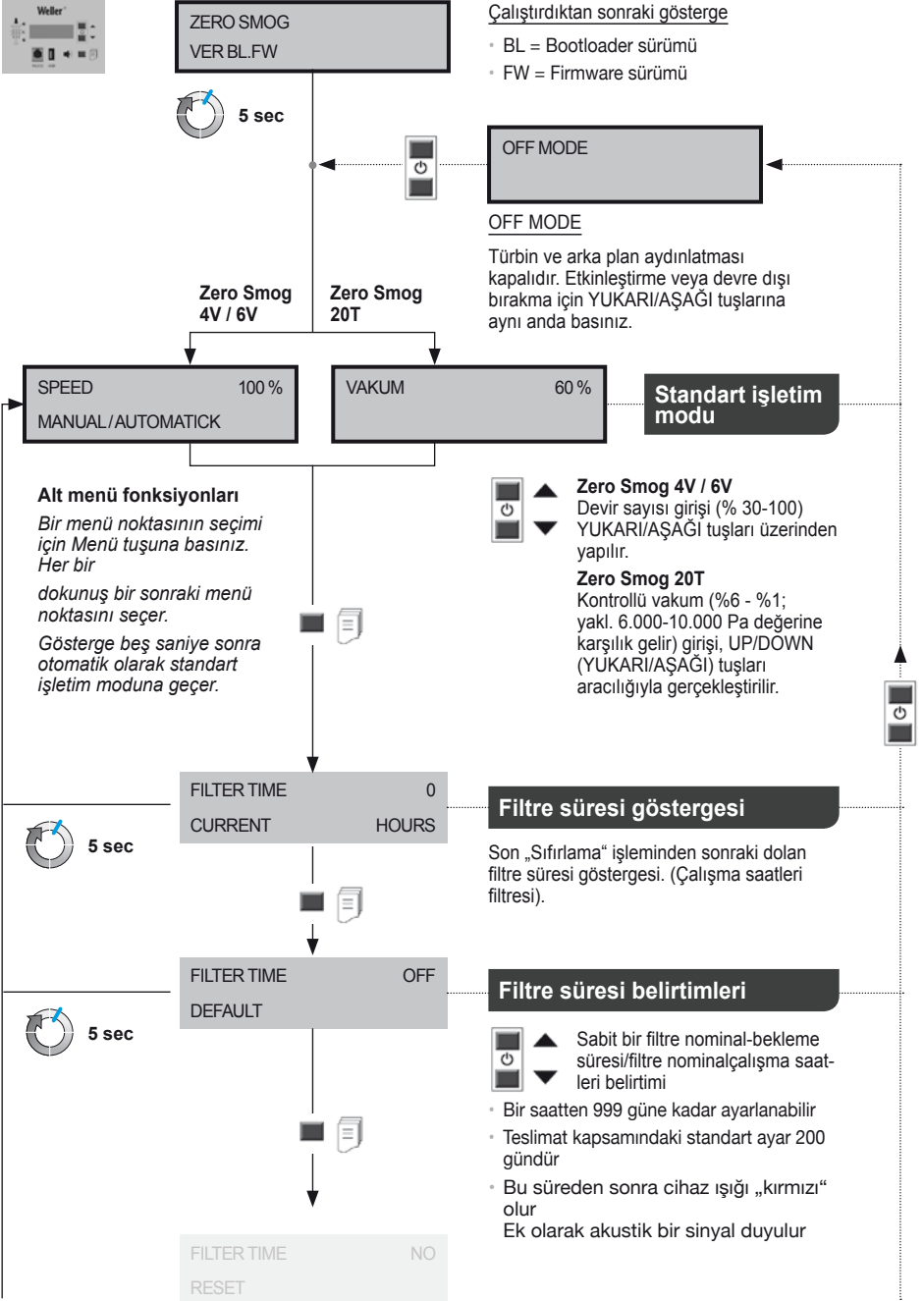

Menü yönlendirmesi

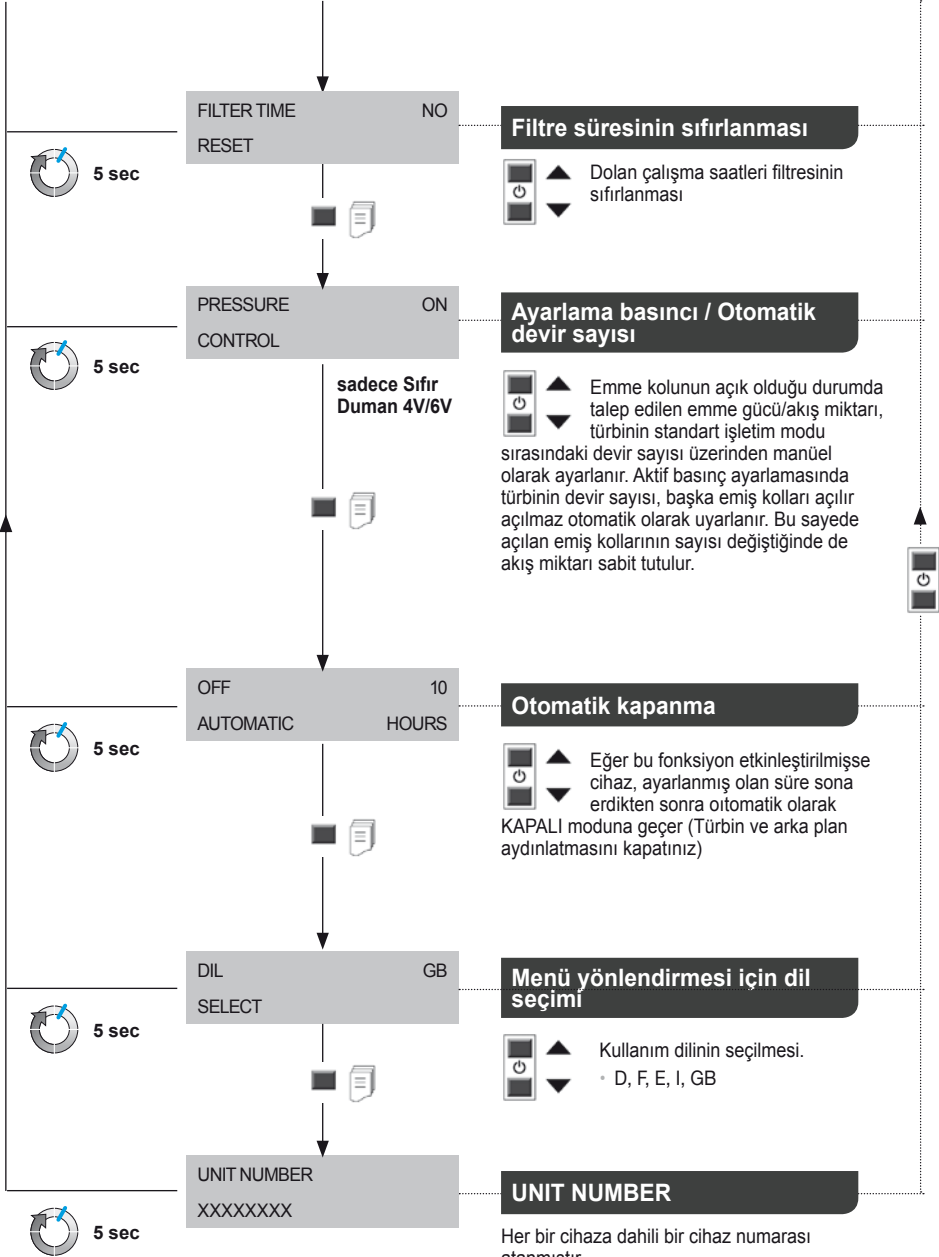

temizliği ve bakımı

Onarım çalışmaları Weller tarafından eğitilmiş personelle gerçekleştirilmelidir.



Sadece orijinal WELLER yedek parçaları kullanılmalıdır.

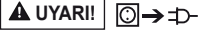

Aletin kendinde bir çalışma yapmadan önce fişi prizden çekin.

Kirlenmiş filtreler özel atık olarak işlem görmelidir. Değiştirdiğiniz cihaz parçaları, filtre veya eski cihazları ülkenizdeki yönetmeliklere göre imha ediniz.

Alette kesinlikle değişiklik yapılmamalıdır!

Dikkat

Emilen havadaki değişik toz parçacıkları, farklı eritken maddeler ve eritken madde içerikleri filtrenin kullanım ömrünü kısaltabilir. Yapıştırıcı buharlarının emilmesi sırasında (partikül filtresi olmadan) bir gaz filtresi kullanılmalıdır.

Filtre sisteminin düzgün çalışması için filtre aşağıdaki gibi değiştirilmelidir

- Yılda en az 1 defa veyar

- Gösterge uyardığında veyar
- İzin verilen ortalama işyeri yoğunluğunun aşılması durumunda veyar
- bakım planına göre

Bir basınç farkı ölçümüyle filtrenin kirlenme derecesi algılanır. Filtre göstergesi güncel filtre durumunu gösterir



- Kırmızı = Filtre dolu
- Sarı = Filtre durumu > % 80
- Ye il = Filtre durumu < % 80.

Kullanım ömrü dolmu filtreler için akustik bir sinyal duyulur:

Sinyal tonu - her saatte bir
36 saatten sonra her yarım saatte bir
54 saatten sonra her 10 dakikada bir
72 saatten sonra sürekli.

Parçacık filtresi ve gaz filtresi, birlikte bir kompakt filtre olarak değiştirilebilecek biçimde, birbirine uygun olarak tasarlanmıştır. Sorunsuz bir filtreleme fonksiyonu sağlamak için kompakt filtrenin yılda bir kez değiştirilmesi gerekir. Partikül filtresi (Filtre yata ı), kompakt filtrenin ön filtreleme kademesidir ve bu yüzden daha sık de i tirilmelidir. E er cihazın yeniden devreye alınmasından sonra kırmızı LED artık yanmıyorsa, ön filtrenin de i tirilmesi yeterlidir.

Hata mesajları ve hata giderme

Mesaj/Belirti	Olası neden	Yardı m önlemleri
• Emiş gücü yok	• Boru sistemi sızdırıyor	• Boru sistemi izole edilmelidir
	• Filtre kirlenmiş	• Filtrenin değiştirilmesi
	• Türbin devri çok düşük	• Nominal devir sayısı yükseltilmelidir
• Emiş sesi yüksek	• Emiş kolundan geçen hava hızı çok yüksek	• Nominal devir sayısı dürülmelidir (daha az hava miktarı)
• Zero Smog çalışmıyor	• Termik kapanma	• Zore Smog soğumaya bırakılmalıdır. Yakl. 3 saat sonra tekrar açılmalıdır.
• Filtre göstergesi çalışmıyor	• Filtre değişiminden sonra vakum hortumu takılmamış	• Hortum filtreye doğru takılmamış
• Parçacık filtresi çok hızlı kirlendi	• Ön filtre kullanılmamış	• F7 sınıfı ön filtre kullanılmalıdır. Katı madde oranı yüksekse bir ön yarıncı kullanılmalıdır
• USB ortamı tanınmıyor	• USB ortamı çok uzun süre takılı kalmış	• USB ortamı 2 dakikadan uzun süre takılı bırakılmamalıdır. USB ortamı çıkartılmalı ve cihaz kapatılarak tekrar açılmalıdır
• Cihaz sınırlaması	• Hatalı USB ortamı (> 100 mA))	• USB ortamı çıkartılmalıdır!

Garanti

Satıcının garanti talepleri teslimattan sonra bir yıl içinde zaman aşımına uğrar. Bu durum §§ 478, 479 BGB'ye göre satıcının müracaat hakkı için geçerli değildir.

Verdiğimiz garanti, sadece yapı veya dayanıklılık garantisi, „Garanti“ terimi altında tarafımızdan yazılı olarak belirtilmişse geçerlidir.

Garanti, yanlış kullanım sonucu ve yetkisi olmayan kişiler tarafından müdahaleler gerçekleştirildiği takdirde iptal olur.

Teknik değişiklik yapma hakkı saklıdır!

Lütfen adresinden bilgi alınız

www.weller-tools.com

Semboller



Dikkat!



Kullanım kılavuzu mutlaka okunmalıdır!



Alette herhangi bir çalışma gerçekleştirmeden önce mutlaka aletin fişini prizden çekin.



ESD uyumlu tasarım ve ESD uyumlu çalışma alanı



İmha etme

Elektrikli el aletlerini evdeki çöp kutusuna atmayınız! Kullanılmış elektrikli aletleri, elektrik ve elektronik eski cihazlar hakkındaki 2012/19/ EU Avrupa yönergelerine göre ve bu yönergeler ulusal hukuk kurallarına göre uyarlanarak, ayrı olarak toplanmalı ve çevre şartlarına uygun bir şekilde tekrar değerlendirmeye gönderilmelidir.

Değiştirdiğiniz cihaz parçaları, filtre veya eski cihazları ülkenizdeki yönetmeliklere göre imha ediniz.



CE işareti



Před uvedením zařízení do provozu a prací s ním si přečtěte celý tento návod a příložené bezpečnostní

pokyny.

Uchovejte tento návod tak, aby byl přístupný všem uživatelům.

Děkujeme Vám za důvěrou vyjádřenou koupí tohoto přístroje.

Výroba probíhá na základě velice přísných požadavků na kvalitu, které zajišťují bezvadné fungování přístroje.

Tento návod obsahuje důležité informace o bezpečném a odborném uvedení přístroje do provozu, jeho obsluze, údržbě a samostatném odstranění jednoduchých poruch.

Třetím osobám přístroj předávejte vždy spolu s návodem k obsluze.

Tento přístroj byl vyroben v souladu s aktuálním stavem techniky a uznávanými bezpečnostně-technickými pravidly.

Přesto hrozí nebezpečí materiálních škod a škod na zdraví, pokud nebudou dodržovány bezpečnostní a výstražné pokyny uváděné v tomto návodu.

Bezpečnostní pokyny

Přístroj smějí používat děti starší než 8 let a osoby se sníženými psychickými, smyslovými nebo mentálními schopnostmi nebo s nedostatkem zkušeností a / nebo vědomostí jen tehdy, pokud jsou pod dohledem nebo jestliže byly poučeny o bezpečném používání přístroje a jestli pochopily nebezpečí, která z toho vyplývají. Děti si nesmí s přístrojem hrát.

Čištění a údržbu přístroje nesmí děti vykonávat bez dozoru.

VAROVÁNÍ! Zásah elektrickým proudem

Při závadě přístroje mohou aktivní vodiče ležet volně nebo může být ochranný vodič nefunkční.

- Opravy musejí provádět pouze osoby vyškolené firmou Weller.
- Je-li přípojné vedení elektrického nástroje poškozeno, musí se nahradit speciálně seřízením přípojným vedením, které lze získat prostřednictvím zákaznického servisu.

VAROVÁNÍ! Nebezpečí úrazu

Při přepravě může dojít k pádu přístroje nebo jeho částí.

- Přístroj držte pouze za úchyty k těmto účelům určené.
- Přístroj nikdy nepoužívejte jako přepravní prostředek.

VAROVÁNÍ! Nebezpečí udušení Nebezpečí otravy
Chybná instalace může vést ke zvýšeným koncentracím na pracovišti

- Po instalaci proveďte měření koncentrace na pracovišti.

Chybné rozvržení cyklu údržby u plynových médií může vést ke zvýšené koncentraci na pracovišti

- Stanovení cyklu údržby

Při čištění potrubního systému / odsávacího prostoru hrozí zvýšené zatížení okolního ovzduší škodlivinami

- Při omezení sacího výkonu usazeninami v potrubním systému vyměňte znečištěné díly

Použití v souladu s určením

Tento filtrační systém je vhodný k odsávání a filtrování částeček a plynů - v závislosti na aktuálním filtračním médiu.

Zohledněné směrnice

Odsávání pájecího kouře Weller Zero Smog odpovídá Prohlášení o shodě ES dle základních bezpečnostních požadavků směrnic 24/18/ES, 26/95/ES a 211/65/EU (RoHS).

Výrobce nenese odpovědnost za svévolně provedené změny na přístroji.

VAROVÁNÍ! Nebezpečí udušení Nebezpečí otravy

Neodborné použití může vést k problémům s dýcháním, dušením, otravě nebo vzniku rakoviny

- Částečky a plyny, které neodpovídají použitému filtračnímu médiu, se nesmějí odsávat.
- Tekutiny a hořlavé plyny se nesmějí odsávat
- Přístroj nikdy nepoužívejte bez filtru nebo se zaplněným filtrem.
- Přístroj nikdy nepoužívejte bez krytu na ventilátoru

Tento přístroj lze používat pouze při pokojových teplotách a ve vnitřních prostorách.

Zero Smog 4V, Zero Smog 6V: Toto zařízení je koncipováno k použití jako plošné odsávání a není vhodné k přímému odsávání na páječce.

Zero Smog 20T: Tento přístroj je koncipován pro použití jako přímé odsávání u páječky a není vhodný pro plošné odsávání.

Použití k určenému účelu zahrnuje také, že

- se budete řídit tímto návodem,
- budete dbát na všechny další průvodní podklady,
- budete dbát na národní bezpečnostní předpisy platné v místě použití.

Zkouška účinnosti

Podle všeobecných předpisů profesních sdružení je nutné odsávací systémy pravidelně, nejméně jednou ročně kontrolovat s ohledem na jejich dostatečnou funkčnost a účinnost (TRGS 528 BGETF). Prostřednictvím zkoušky účinnosti lze zkontrolovat řádnou funkčnost systémů odsávání páječích zplodin Zero Smog 4V / Zero Smog 6V / Zero Smog 2T.

Uživatelské skupiny

V důsledku různě vysokých rizik a rizikových potenciálů směl být některé z pracovních postupů vykonávány pouze vyškoleným odborným personálem.

Pracovní postup	Uživatelské skupiny
Instalace komplexních potrubních systémů při napojení několika odsávacích ramen	Odborný personál s technickou kvalifikací
Výměna elektrických náhradních dílů	Elektrikář
Stanovení intervalů údržby	Laik
Instalace komplexních potrubních systémů při napojení několika odsávacích ramen Výměna elektrických náhradních dílů	Technicky vzdělaná osoba s vedením a pod dohledem kvalifikovaného odborníka

Technické údaje

Odsavač páječích par	Zero Smog 4V	Zero Smog 6V	Zero Smog 20T
Rozměry D x Š x V	320 x 320 x 395 mm	450 x 450 x 650 mm	450 x 450 x 695 mm
Hmotnost	19 kg	40 kg	45 kg
Síťové napětí	T0053660699: 230 V / 50 Hz T0053660299: 120 V / 60 Hz	T0053666699: 230 V / 50 Hz T0053666299: 120 V / 60 Hz	T0053670699: 230 V / 50 Hz
Elektrický výkon	275 VA	460 VA	530 VA
Pojistka	T1, 6A	T3, 15A	T3, 15A
Max. vakuum	2.700 Pa	2.800 Pa	10.000 Pa
Max. přepravované množství	230 m³/h	615 m³/h	100 m³/h
Hladina hluku	< 70 db	< 70 db	< 70 db
Vstupní filtr Stupeň 1	Jemný prachový filtr třídy F7		
Kompaktní filtr Stupeň 2; 3	Částicový filtr H13 + Plynový filtr (50% Aktivní uhlí + 50 % Permanganistan draselný)		
Rozhraní RS232	Pomocí rozhraní RS232 lze zařízení obsluhovat, resp. dálkově ovládat v celém rozsahu funkcí.		
Rozhraní USB	Přes USB rozhraní lze provádět aktualizace firmwaru, spustit test efektivity a funkci DataLog. Disková jednotka-USB smí být připojená maximálně- 2 minuty!-Poté bude-USB- modul- a automaticky- odpojen.		

Struktura menu

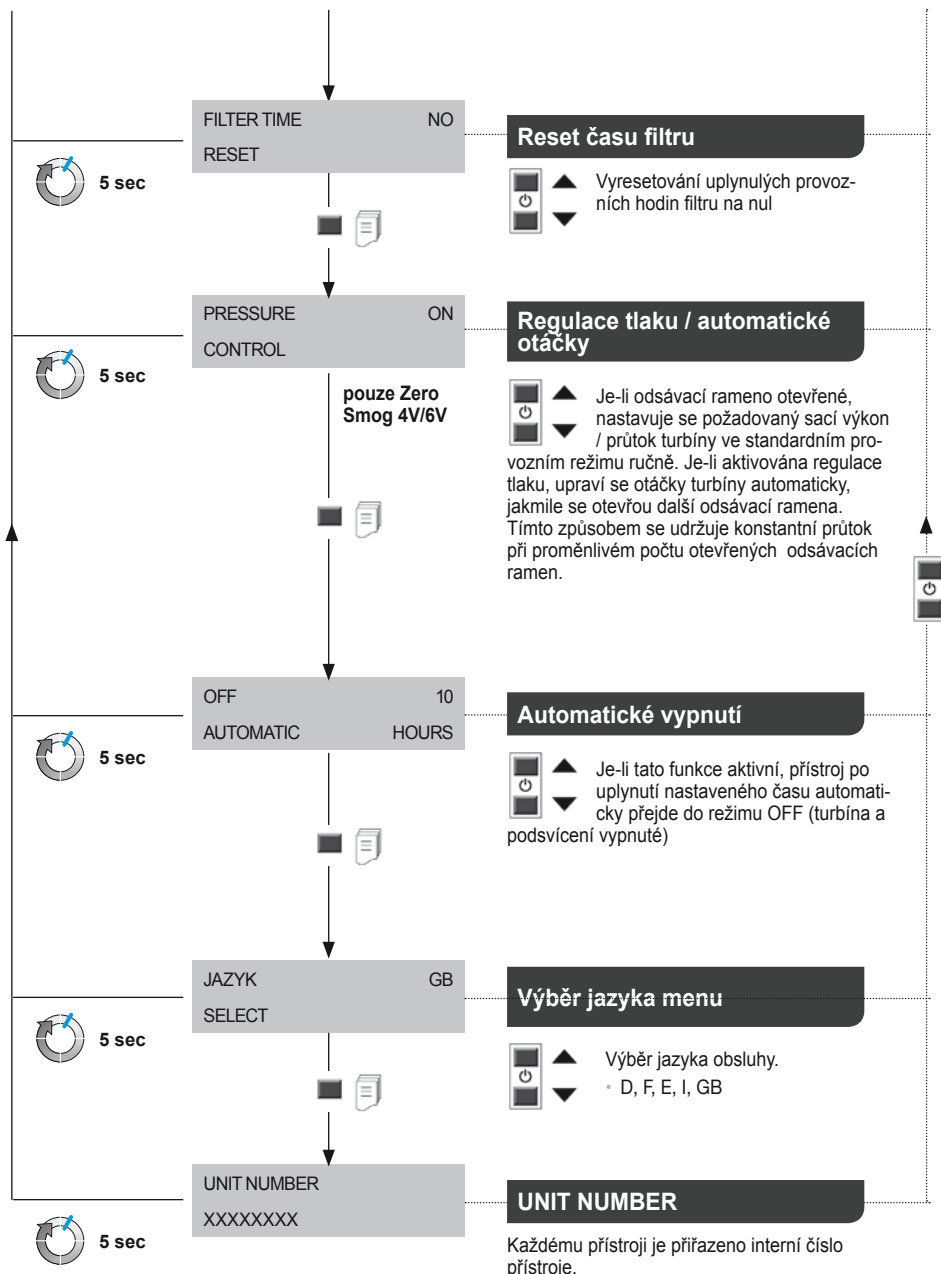

Údržba a servisní práce ohledně

Operace musejí provádět pouze osoby vyškolené firmou Weller.



Používejte pouze originální náhradní díly WELLER.

VAROVÁNÍ!



Před prací na stroji vždy vytáhněte přívodní kabel ze zásuvky.

Se znečištěnými filtry nakládejte jako s nebezpečným odpadem.

Vyměněné části zařízení, filtry a stará zařízení zlikvidujte podle předpisů platných ve Vaší zemi.

Na přístroji neprovádějte žádné změny!

Upozornění

Různá tavidla, části tavidel a různý podíl prachu v nasávaném vzduchu mohou životnost filtru výrazně zkrátit. Při odsávání výparů z lepidel je třeba použít plynový filtr (bez částicového filtru).

Abý filtrační systém mohl řádně fungovat, musí se filtr vyměňovat následujícím způsobem

- nejméně 1x ročně nebor

- po upozornění nebor
- při překročení přípustné střední koncentrace látky na pracovišti nebo
- podle plánu údržby

Prostřednictvím měření diferenčního tlaku je zjišťován stupeň znečištění filtru. Indikace filtru



- Červená = filtr plný
- Žlutá = stav filtru > 80%
- Zelená = stav filtru < 80%.

Je-li životnost filtru vyčerpaná, zazní akustický signál:

signální zvuk každou hodinu
po 36 hodinách každou půl hodinu
po 54 hodinách každých 10 min
po 72 hodinách trvale.

Částicový filtr a plynový filtr fungují jako jeden celek, a vyměňují se tudíž společně jako jeden kompaktní filtr. Z důvodu zabezpečení bezvadné funkčnosti filtru je nutné jednou ročně kompaktní filtr vyměnit. Filtr jemného prachu (filtrační vložka) tvoří předfiltrační stupeň kompaktního filtru a pro to je nutné jej měnit častěji. Výměna předfiltrační vložky je dostatečná, pokud po opětovném uvedení přístroje do provozu červená LED nesvítilí.

Chybová hlášení a odstraňování chyb

Hlášení/symptom	Možná příčina	Opatření k nápravě
• Nedostatečný odsávací výkon	• Netěsnost v potrubním systému	• Utěsněte potrubní systém
	• Znečištěný filtr	• Výměna filtru
	• Nízké otáčky turbíny	• Zvyšte nastavení otáček
• Vysoká hluchost odsávání	• Příliš vysoká rychlost proudění vzduchu odsávacím ramenem	• Snižte nastavení otáček (nižší množství vzduchu)
• Zero Smog se nerozběhne	• Tepelné vypnutí	• Nechte Zero Smog vychladnout. Cca po 3 hodinách jej znovu zapněte.
• Indikace filtru nefunguje	• Hadice podtlaku nebyla po výměně filtru připojena	• Hadice chybně připojena k filtru
• Částicový filtr příliš rychle zanesený	• Není vložený žádný filtr	• Vložení vstupního filtru Vložte filtr F7. V případě vysokého obsahu pevných částic použijte vstupní odprašovač
• USB disk není identifikován	• USB disk je připojený příliš dlouho	• Nechte USB disk připojený max. 2 minuty. Odpojte USB disk a zařízení vypněte a znovu zapněte
• Reset zařízení	• Chybný USB disk (>100 mA))	• Vyměňte USB disk!

Záruka

Nároky kupujícího na odstranění vad zanikají jeden rok od dodávky. To neplatí pro nárok kupujícího na regres dle §§ 478, 479 BGB (německého občanského zákoníku).

Ze záruky ručíme jen tehdy, když jsme záruku na jakost a trvanlivost uvedli písemně a za použití pojmu „Záruka“.

Záruka zaniká v případě neodborného použití a zásahu nekvalifikovaných osob.

Technické změny vyhrazeny!

Bližší informace naleznete na stránkách

www.weller-tools.com

Symbols



Pozor!



Přečtěte si návod k používání!



Před prováděním veškerých prací na přístroji vytáhněte zástrčku ze zásuvky.



Design a pracoviště v antistatickém provedení.



Likvidace

Elektrické nářadí nevyhazujte do komunálního odpadu! Podle evropské směrnice 2012/19/EU o nakládání s použitými elektrickými a elektronickými zařízeními a odpovídajících ustanovení právních předpisů jednotlivých zemí se použitá elektrická nářadí musí sbírat odděleně od ostatního odpadu a podrobit ekologicky šetrné recyklaci.

Vyměněné části zařízení, filtry a stará zařízení zlikvidujte podle předpisů platných ve Vaší zemi.



Značka CE



Należy przeczytać w całości tę instrukcję i załączone wskazówki bezpieczeństwa przed

uruchomieniem i rozpoczęciem pracy przy użyciu tego urządzenia.

Instrukcję należy przechowywać w taki sposób, aby była dostępna dla wszystkich użytkowników.

Dziękujemy za zaufanie okazane nam przy zakupie tego urządzenia.

Przy produkcji zastosowano surowe wymogi jakościowe, które gwarantują nienaganne działanie urządzenia.

Niniejsza instrukcja zawiera ważne informacje, pozwalające na bezpieczne i prawidłowe uruchomienie, użytkowanie i konserwację urządzenia oraz usuwanie prostych usterek we własnym zakresie.

Urządzenie należy przekazywać osobom trzecim zawsze z instrukcją obsługi.

Urządzenie zostało wyprodukowane zgodnie z aktualnym poziomem wiedzy technicznej i ogólnie uznanymi zasadami bezpieczeństwa.

Mimo to istnieje niebezpieczeństwo powstania uszczerbku na zdrowiu i strat rzeczowych, jeżeli użytkownik nie będzie się stosował do wskazań bezpieczeństwa i ostrzeżeń zawartych w niniejszej instrukcji.

Bezpieczeństwo

Urządzenia mogą obsługiwać dzieci w wieku powyżej 8 lat oraz osoby z ograniczonymi zdolnościami fizycznymi, sensorycznymi lub umysłowymi, a także osoby nie posiadające wystarczającego doświadczenia lub wiedzy, jeśli pozostają pod nadzorem lub zostały pouczone, jak bezpiecznie obsługiwać urządzenie i są świadome związanego z tym niebezpieczeństwa. Dzieci nie mogą bawić się tym urządzeniem.

Czyszczenie i czynności konserwacyjne nie mogą być wykonywane przez dzieci bez nadzoru dorosłych.

⚠ OSTRZEŻENIE! Porażenie prądem elektrycznym

W przypadku uszkodzenia urządzenia aktywne przewody mogą zostać odsłonięte, wzgl. mogą nie działać przewody ochronne.

- Naprawy muszą być wykonywane przez osoby przeszkolone przez firmę Weller.
- Jeśli uszkodzony jest przewód przyłączeniowy narzędzia elektrycznego, należy wymienić go na specjalnie przystosowany przewód przyłączeniowy, który dostępny jest w dziale serwisu.

⚠ OSTRZEŻENIE! Niebezpieczeństwo odniesienia

obrażeń

W czasie transportu urządzenie lub części mogą spaść.

- Urządzenie wolno trzymać tylko za odpowiednie uchwyty.
- Nie należy nigdy używać urządzenia jako środka transportu.

⚠ OSTRZEŻENIE! Niebezpieczeństwo uduszenia

Niebezpieczeństwo zatrucia

Wadliwa instalacja może spowodować zwiększenie stężenia substancji szkodliwych w miejscu pracy

- po zakończeniu instalacji zmierzyć stężenie w miejscu pracy

Nieprawidłowe rozplanowanie terminów konserwacji może prowadzić do zwiększenia stężenia w miejscu pracy w przypadku mediów gazowych

- ustalić terminy konserwacji

Zwiększona ilość substancji szkodliwych w powietrzu otoczenia podczas czyszczenia systemu rurowego / komory wyciągowej

- W razie zmniejszenia się wydajności ssania spowodowanej osadami w systemie rurowym wymienić zabrudzone części

Użytkowanie

System filtracji przeznaczony jest do odsysania i filtrowania cząstek stałych i gazów - zależnie od określonego medium filtracyjnego.

Uwzględnione dyrektywy

Niniejsze urządzenie odpowiada danym zawartym w deklaracji zgodności wg dyrektyw 24/18/WE, 26/95/WE i 211/65/EU (RoHS).

Za zmiany przeprowadzane samowolnie w urządzeniu producent nie ponosi odpowiedzialności.

⚠ OSTRZEŻENIE! Niebezpieczeństwo uduszenia

Niebezpieczeństwo zatrucia

Użytkowanie w nieprawidłowy sposób może spowodować dusznicę, uduszenie, zatrucie lub chorobę nowotworową

- Nie wolno odsysać cząstek stałych i gazów, które nie są przewidziane do odsysania przy użyciu stosowanego medium filtracyjnego.
- Nie wolno odsysać cieczy ani palnych gazów
- Nie należy nigdy używać urządzenia bez filtra albo z pełnym filtrem.
- Nie należy nigdy używać urządzenia bez osłony wentylatora

Urządzenie może być użytkowane tylko w temperaturze pokojowej i w pomieszczeniach.

Zero Smog 4V, Zero Smog 6V: Urządzenie zostało zaprojektowane do stosowania jako system odsysania powierzchniowego i nie nadaje się do odsysania gazów bezpośrednio przy lutownicy.

Zero Smog 20T: Urządzenie skonstruowane zostało do użytku jako system bezpośredniego odsysania przy kolbie lutowniczej i nie nadaje się do odsysania powierzchniowego.

Użytkowanie zgodne z przeznaczeniem obejmuje

- będą Państwo przestrzegali niniejszej instrukcji,
- wszelkich wskazówek zawartych w dokumentacji towarzyszącej oraz
- przestrzegania krajowych przepisów o zapobieganiu wypadkom w miejscu użytkowania urządzenia.

Kontrola wydajności

Zgodnie z wytycznymi stowarzyszeń zawodowych należy regularnie, a przynajmniej raz w roku, kontrolować działanie i wydajność urządzenia odsysającego opary (TRGS 528 BGETF). W oparciu o kontrolę wydajności możliwe jest sprawdzenie prawidłowego działania odsysaczy oparów Zero Smog 4V / Zero Smog 6V / Zero Smog 2T.

Grupy użytkowników

Ze względu na różne poziomy ryzyka i potencjalne zagrożenia niektóre czynności mogą być wykonywane tylko przez przeszkolonych specjalistów.

Czynność	Grupy użytkowników
Instalacja złożonych systemów rurowych z podłączeniem kilku ramion ssących	Personel specjalistyczny dysponujący wykształceniem technicznym
Wymiana elektrycznych części zamiennych	Elektryk
Określenie częstotliwości konserwacji	Niespecjaliści
Instalacja złożonych systemów rurowych z podłączeniem kilku ramion ssących	Uczniowie zawodu pod kierownictwem i nadzorem wykwalifikowanego specjalisty
Wymiana elektrycznych części zamiennych	

Dane Techniczne

System odsysania oparów lutowniczych	Zero Smog 4V	Zero Smog 6V	Zero Smog 20T
Wymiary dł. x szer. x wys.	320 x 320 x 395 mm	450 x 450 x 650 mm	450 x 450 x 695 mm
Ciężar	19 kg	40 kg	45 kg
Napięcie sieciowe	T0053660699: 230 V / 50 Hz T0053660299: 120 V / 60 Hz	T0053666699: 230 V / 50 Hz T0053666299: 120 V / 60 Hz	T0053670699: 230 V / 50 Hz
Moc elektryczna	275 VA	460 VA	530 VA
Bezpiecznik	T1, 6A	T3, 15A	T3, 15A
maks. podciśnienie	2.700 Pa	2.800 Pa	10.000 Pa
maksymalna dostarczana ilość	230 m³/h	615 m³/h	100 m³/h
Poziom hałasu	< 70 db	< 70 db	< 70 db
Filtr wstępny Stopień 1	Drobnoczkowy filtr pyłu klasa F7		
Filtr kompaktowy Stopień 2; 3	Filtr cząstek stałychH13 + Filtr do gazów (50% Węgiel aktywny + 50 % Nadmanganian potasu)		
Złącze RS232	Za pomocą złącza RS232 urządzenie może być obsługiwane i nadzorowane zdalnie w pełnym zakresie funkcji.		
Złącze USB	Za pomocą złącza USB można przeprowadzać aktualizację oprogramowania, test sprawności oraz funkcję Data Log. Nośnik USB może być dołączony przez maksymalnie 2 minuty! Po tym czasie następuje automatyczne wyłączenie modułu USB.		

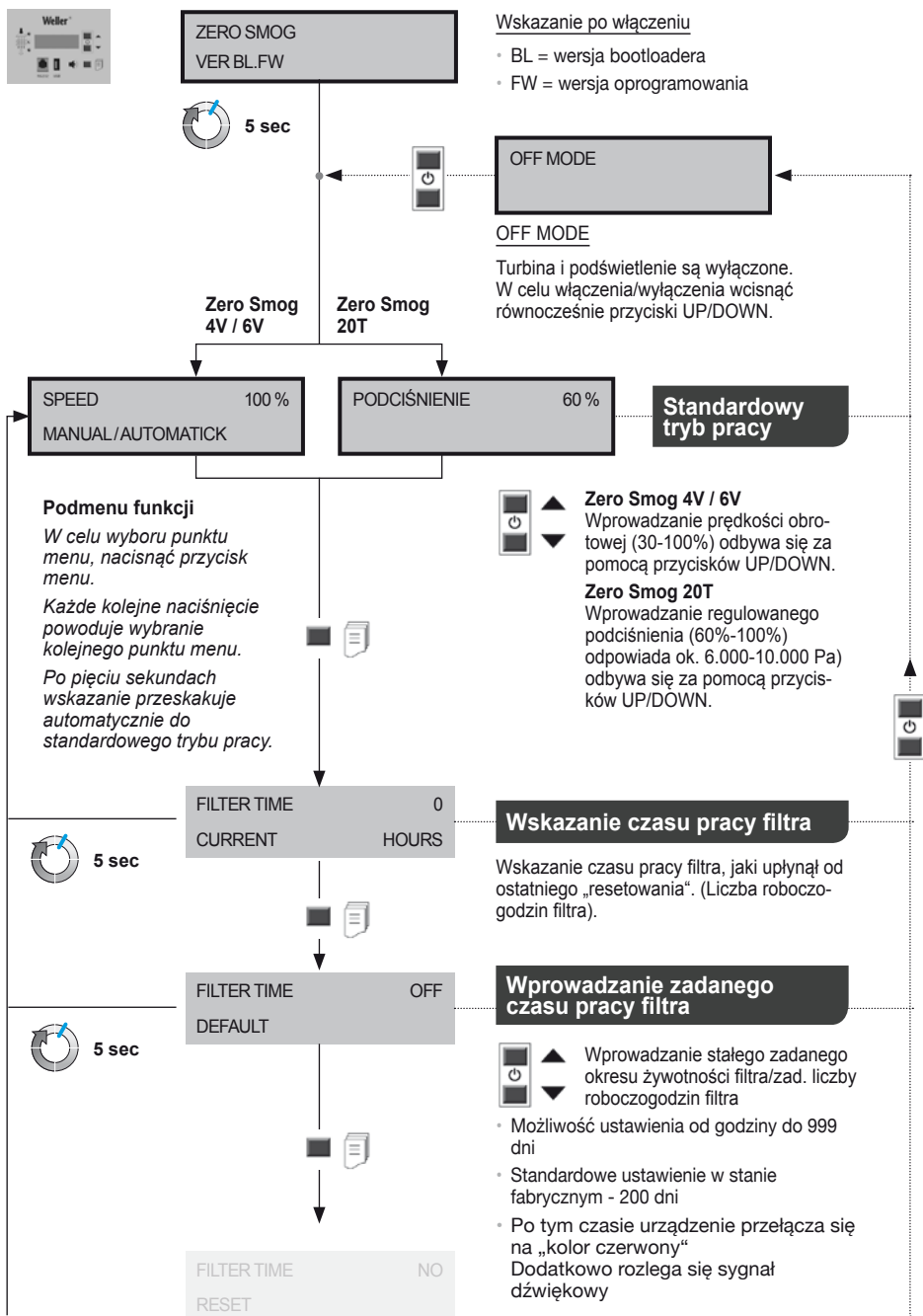

Menu

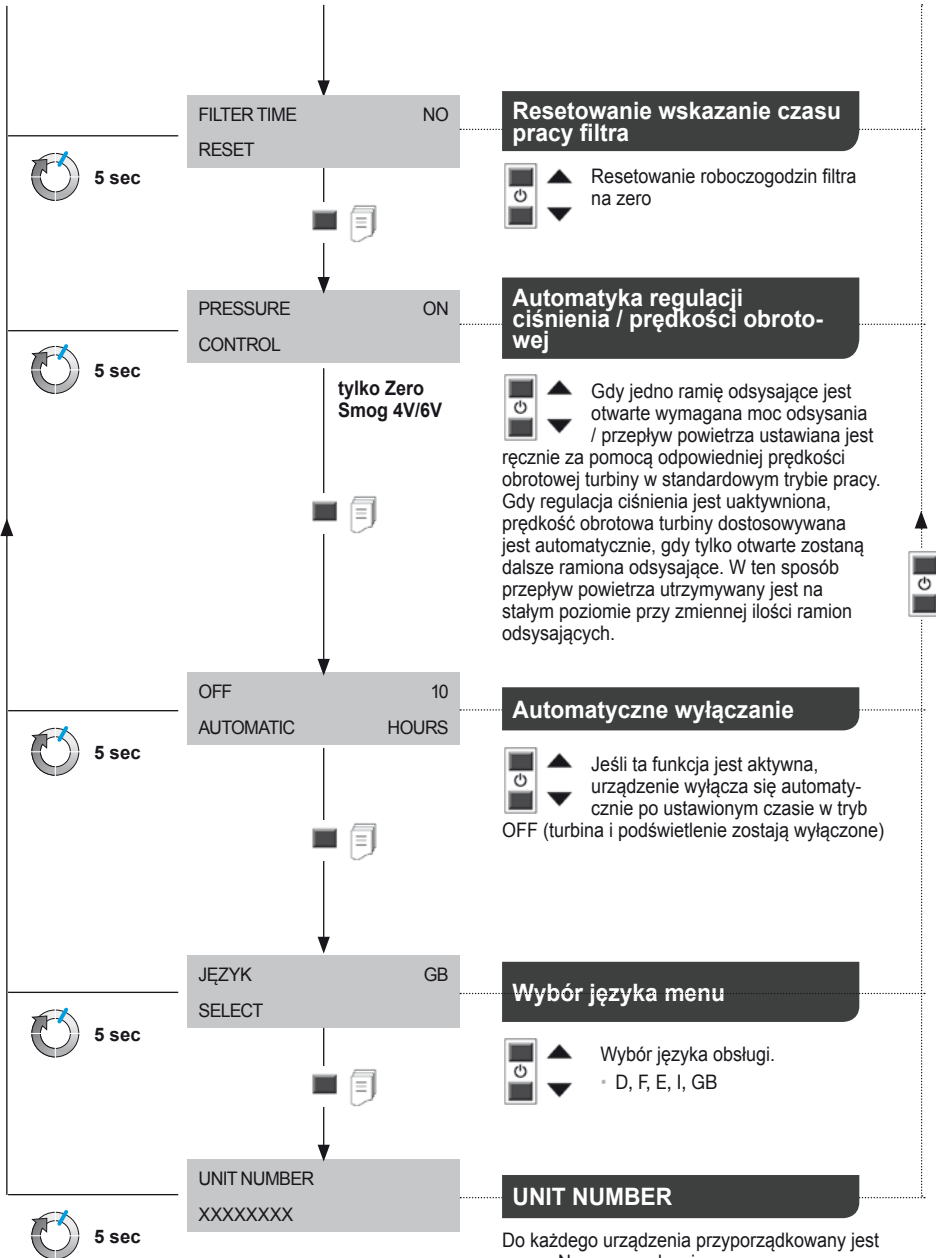

Do każdego urządzenia przyporządkowany jest wewn. Numer urządzenia.

Pielęgnacja i konserwacja urządzenia

Naprawy muszą być wykonywane przez osoby przeszkolone przez firmę Weller.



Stosować wyłącznie oryginalne części zamienne WELLER.

⚠ OSTRZEŻENIE! Ⓜ → ⚡

Przed rozpoczęciem jakichkolwiek prac przy urządzeniu należy wyciągnąć wtyczkę z gniazdka.

Zanieczyszczone filtry należy traktować jako odpady specjalne.

Wymienione elementy urządzenia, filtry lub zużyte urządzenia należy usuwać zgodnie z przepisami obowiązującymi w danym kraju.

Nie wolno wprowadzać żadnych zmian w urządzeniu!

Uwaga

Różne topniki, składniki topników oraz zawartości pyłów w odsysanym powietrzu mogą znacznie skrócić okres użytkowania filtra. Przy odsysaniu oparów kleju należy stosować filtr do gazów (bez filtra cząstek stałych).

W celu zapewnienia prawidłowego działania systemu filtracji należy wymieniać filtr stosując się do poniższych zaleceń

- przynajmniej raz w roku lub

- zgodnie z wskazaniem, lub
- w razie przekroczenia dopuszczalnego, średniego stężenia w miejscu pracy, lub
- zgodnie z planem konserwacji

W oparciu o pomiar różnicy ciśnienia ustalany jest stopień zanieczyszczenia filtra. Wskaźnik filtra wskazuje aktualny stan filtra.



- Kolor czerwony = całkowite zapełnienie filtra
- Kolor żółty = stan zapełnienia filtra > 80%
- Kolor zielony = stan zapełnienia filtra < 80%.

Gdy filtr jest zużyty rozlega się sygnał dźwiękowy:

dźwięk sygnału co godzinę
po 36 godzinach co pół godziny
po 54 godzinach co 10 min.
po 72 godzinach dźwięk ciągły.

Filtr cząstek stałych i filtr do gazu są do siebie wzajemnie dostosowane, dzięki czemu można je wymieniać łącznie jako filtr kompaktowy. Aby zapewnić prawidłowe filtrowanie, należy raz na rok wymieniać filtr kompaktowy. Filtr przeciwpykowy (mata filtracyjna), stanowi wstępny stopień filtracji filtra kompaktowego i dlatego należy wymieniać go częściej. Wymiana maty wstępnej filtracji jest wystarczająca, jeśli po ponownym uruchomieniu urządzenia nie zapala się już czerwona dioda.

Komunikaty o błędach i usuwanie błędów

Komunikat/Oznaka	Możliwa przyczyna	Środki zaradcze
• Brak mocy odsysania	<ul style="list-style-type: none"> • Nieszczelny system rur • Zanieczyszczony filtr • Zbyt niskie obroty turbiny 	<ul style="list-style-type: none"> • Uszczelnić system rur • wymiana filtra • Zwiększyć nastawę obrotów
• Wysoka głośność odsysania	• Prędkość powietrza w ramieniu odsysającym zbyt wysoka	• Obniżyć nastawę obrotów (mniejsza ilość powietrza)
• System Zero Smog nie uruchamia się	• Wyłączenie termiczne	• Pozostawić system Zero Smog do ostygnięcia. Włączyć ponownie po ok. 3 godzinach
• Wskaźnik filtra nie działa	• Przewód podciśnienia nie został podłączony po wymianie filtra	• Wążyć przy filtrze nieprawidłowo dołączony
• Filtr cząstek stałych zbyt szybkie zabrudzenie	• nie zastosowano filtru wstępnego	• Zastosować filtr wstępny przy filtrze F7. W przypadku wysokiej zawartości ciał stałych zastosować separator wstępny
• Nośnik USB nie zostaje wykryty	• Nośnik USB podłączony zbyt długo	• Pozostawić nośnik USB dołączony przez maks. 2 minuty. Wyjąć nośnik USB, po czym wyłączyć i ponownie włączyć urządzenie
• Reset urządzenia	• nieprawidłowy nośnik USB (>100 mA)	• Wyjąć nośnik USB!

Gwarancja

Roszczenia nabywcy z tytułu wad produktu wygasają po roku od dostarczenia produktu. Nie dotyczy to roszczeń zwrotnych wg §§ 478 i 479 BGB (kodeksu cywilnego).

Na podstawie wydanej przez nas gwarancji odpowiadamy tylko wówczas, jeśli wydana została przez nas pisemna gwarancja jakości lub trwałości z użyciem pojęcia „Gwarancja“.

Gwarancja wygasa w przypadku użytkowania niezgodnego z przeznaczeniem i po dokonaniu jakichkolwiek modyfikacji przez osoby do tego nie powołane.

Producent zastrzega prawo do wprowadzenia zmian technicznych!

Więcej informacji uzyskają Państwo na stronie www.weller-tools.com

Symbole



Uwaga!



Przeczytać instrukcję obsługi!



Przed wykonaniem jakichkolwiek prac przy urządzeniu wyciągnąć wtyczkę z gniazdka.



Wzornictwo i miejsce pracy spełniające wymogi ESD



Utylizacja

Nie wyrzucaj elektronarzędzi wraz z odpadami z gospodarstwa domowego! Zgodnie z Europejską Dyrektywą 2012/19/EU dotyczącą zużytego sprzętu elektrotechnicznego i elektronicznego, zużyte elektronarzędzia należy segregować i utylizować w sposób przyjazny dla środowiska.

Wymienione elementy urządzenia, filtry lub zużyte urządzenia należy usuwać zgodnie z przepisami obowiązującymi w danym kraju.



Znak CE



Olvassa át alaposan ezt az útmutatót és a mellékelt biztonsági előírásokat a készülék üzembe helyezése és használata előtt.

Úgy őrizze meg ezt az útmutatót, hogy az minden felhasználó számára hozzáférhető legyen.

Köszönjük bizalmát, hogy készülékünket választotta.

A gyártás során a legszigorúbb minőségi követelményeket tettük alapul, melyek a készülék kifogástalan működését biztosítják.

Ez az útmutató a készülék biztos és szakszerű üzembe helyezéséről, használatáról, karbantartásáról és az egyszerű meghibásodások önálló megszüntetéséről tartalmaz fontos információkat.

Harmadik személynek a készüléket mindig a használati útmutatóval együtt adja tovább.

A készülék a technika mai állásának és az elismert biztonságtechnikai szabályoknak megfelelően készült.

Ennek ellenére fennáll a személyi sérülés és az anyagi károk keletkezésének veszélye, ha nem tartja be a kezelési útmutatóban található figyelmeztetéseket.

Biztonsági utasítások

A készüléket 8 év feletti gyerekek és csökkent fizikai, érzékszervi vagy szellemi képességű, ill. tapasztalatlan személyek csak felügyelet mellett használhatják, illetve akkor, ha megtanulták a készülék biztonságos használatát és megértették az ebből eredő veszélyeket. Soha ne engedjen gyerekeket a készülékkel játs-zani.

A tisztítást és a felhasználást i karbantartást soha nem végezhetik gyerekek felügyelet nélkül.

▲ VIGYÁZAT! Áramütés

A meghibásodott készülék aktív vezetékai szabadon lehetnek, vagy a védőföld nem látja el a funkcióját.

- Csak a Weller által kiképzett személyzet végezhet javításokat a készüléken.
- Ha sérült az elektromos szerszám csatlakozóvezetéke, akkor egy speciálisan kialakított, az ügyfélszolgálaton kapható csatlakozóvezetékkel kell pótolni.

▲ VIGYÁZAT! Sérülésveszély

Szállítás közben leeshet a készülék, ill. leeshetnek annak részei.

- Csak a rendeltetésszerű fogantyúnál fogva tartsa a készüléket.
- Soha ne használja szállítóeszközként a készüléket.

▲ VIGYÁZAT! Fulladásveszély Mérgezésveszély

A hibás szerelés fokozott munkahelyi koncentrációhoz vezethet

- a szerelést követően mérje meg a munkahelyi koncentrációt

A gázközeg karbantartási ciklusának hibás értelmezése fokozott munkahelyi koncentrációhoz vezethet

- Karbantartási ciklus rögzítése

A csőrendszer/elszívó helyiség tisztításakor fokozódik a környezeti levegő káros anyag terhelése

- Ha a csőrendszerben lévő lerakódások rontják a szivóteljesítményt, akkor cserélje ki a szennyeződött részeket

Rendeltetésszerű használat

Ez a szűrőrendszer részecskék és gázok szűrésére alkalmas - az adott szűrőközegtől függően.

Figyelembe vett irányelvek

A WELLER Zero Smog forrasztási füst-elszívó a 24/18/EK, 26/95/EK és 211/65/EU (RoHS) irányelvek alapvető biztonsági követelményei alapján megfelel az EK megfeleléségi nyilatkozatnak

A készüléken önhatalmulag végzett módosításokért a gyártó nem vállal felelősséget.

▲ VIGYÁZAT! Fulladásveszély Mérgezésveszély

Szakszerűtlen használata légzési problémákat, fulladást, mérgezést vagy rákot okozhat

- A szűrőközegnek nem megfelelő részecskéket és gázokat nem szabad elszívni.
- Folyadékot vagy éghető gázokat tilos elszívni
- Soha ne használja szűrő nélkül vagy tele szűrővel a készüléket.
- Soha ne használja a készüléket a ventilátor lefedése nélkül

Ez a készülék csak szobahőmérsékleten és beltérben használható.

Zero Smog 4V, Zero Smog 6V: A készüléket felület elszívására tervezték, és nem alkalmas a forrasztópákánál történő közvetlen elszívásra.

Zero Smog 20T: A készüléket a forrasztópákánál történő közvetlen elszívásra tervezték, és felületelszívásra nem alkalmas.

A készülék rendeltetésszerű használata magában foglalja azt is, hogy

- Ön betartja az útmutatóban foglaltakat,
- Ön minden további kísérő dokumentációt figyelembe vesz,
- Ön betartja az alkalmazás helyén érvényes nemzeti balesetvédelmi előírásokat.

Hatásossági vizsgálat

A szakmai szervezetek általános előírásainak megfelelően az elszívóberendezések működőképességét és hatásosságát rendszeresen, legalább évente felül kell vizsgálni (TRGS 528 BGETF). A hatásossági vizsgálat alapján ellenőrizheti a Zero Smog 4V / Zero Smog 6V / Zero Smog 2T forrasztási füst elszívó rendeltetésszerű működését.

Felhasználói csoportok

A különböző nagyfokú kockázatok és veszélyforrások miatt egyes munkafolyamatokat csak képzett szakemberek végezhetnek.

Munkafolyamat	Felhasználói csoportok
Komplex csőrendszerek szerelése több elszívókar csatlakoztatásával	Műszaki képzettségű szak személyzet
Elektromos alkatrészek cseréje	Villamos szakember
Karbantartási intervallumok meghatározása	Laikusok
Komplex csőrendszerek szerelése több elszívókar csatlakoztatásával Elektromos alkatrészek cseréje	Műszaki tanulók egy képzett szakember irányítása és felügyelete mellett

Műszaki Adatok

Forrasztásifüst-elszívó	Zero Smog 4V	Zero Smog 6V	Zero Smog 20T
Méreték H x Sz x M	320 x 320 x 395 mm	450 x 450 x 650 mm	450 x 450 x 695 mm
Tömeg	19 kg	40 kg	45 kg
Hálózati feszültség	T0053660699: 230 V / 50 Hz T0053660299: 120 V / 60 Hz	T0053666699: 230 V / 50 Hz T0053666299: 120 V / 60 Hz	T0053670699: 230 V / 50 Hz
Elektromos teljesítmény	275 VA	460 VA	530 VA
Biztosíték	T1, 6A	T3, 15A	T3, 15A
Max. vákuum	2.700 Pa	2.800 Pa	10.000 Pa
Max. szállítási mennyiség	230 m ³ /h	615 m ³ /h	100 m ³ /h
Zajszint	< 70 db	< 70 db	< 70 db
Előszűrő 1. fokozat	F7 osztályú finomporszűrő		
Kompakt szűrő 2. és 3. fokozat	RészecskeszűrőH13 + Gázsűrő (50% Aktív szén + 50 % Káliumpermanganát)		
RS232-interfész	Az RS232 interfész segítségével távfelügyelet látható el, illetve a berendezés minden funkciója kezelhető.		
USB csatlakozó	Az USB-porton keresztül végezhető el a firmware frissítés, a hatékonyságot mérő teszt és az adatok naplóztatása. Az USB hordozót legfeljebb 2 percre lehet bedugni! Ezután az USB modul automatikusan lekapcsol.		

Menükezelés

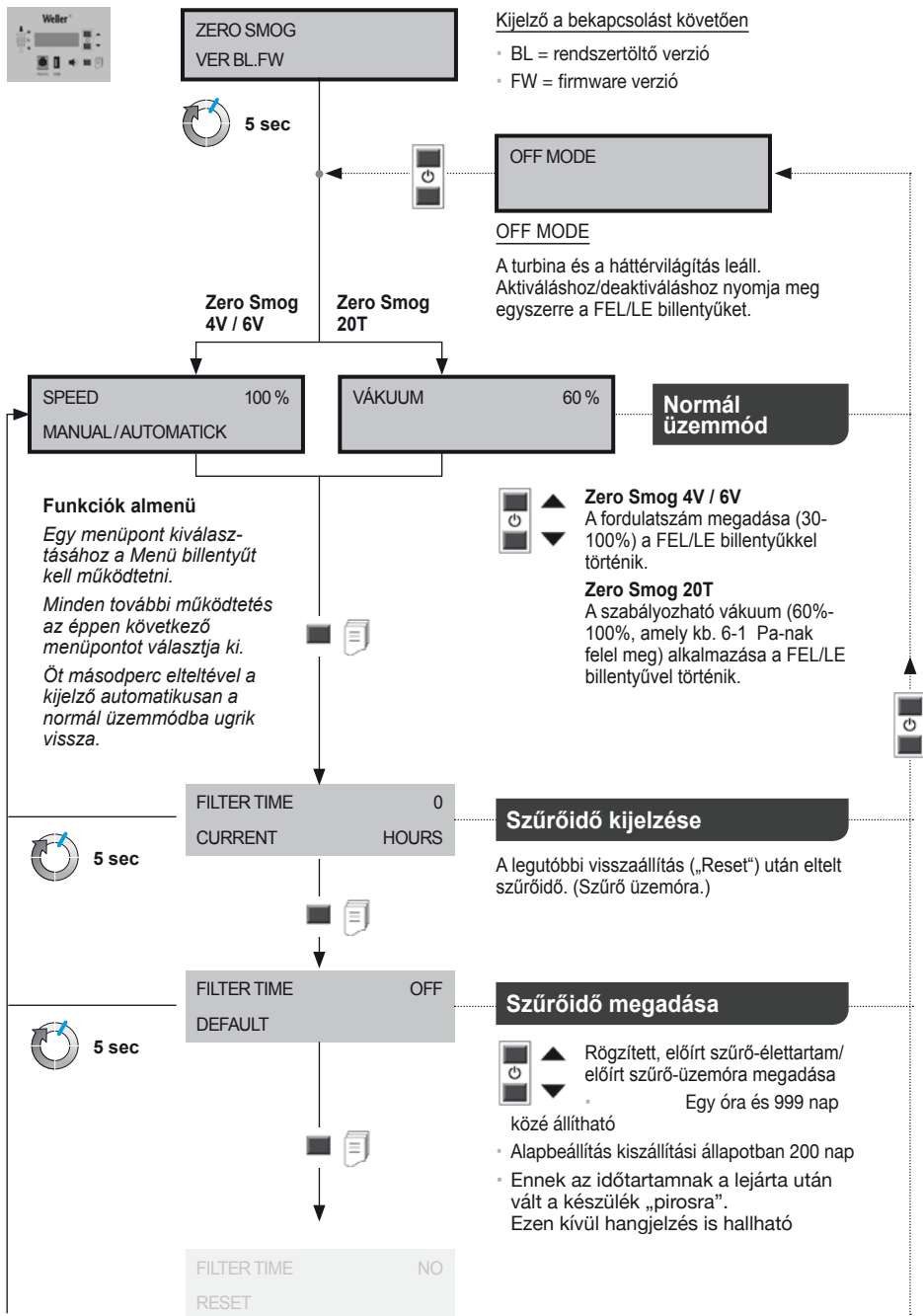

Menükezelés

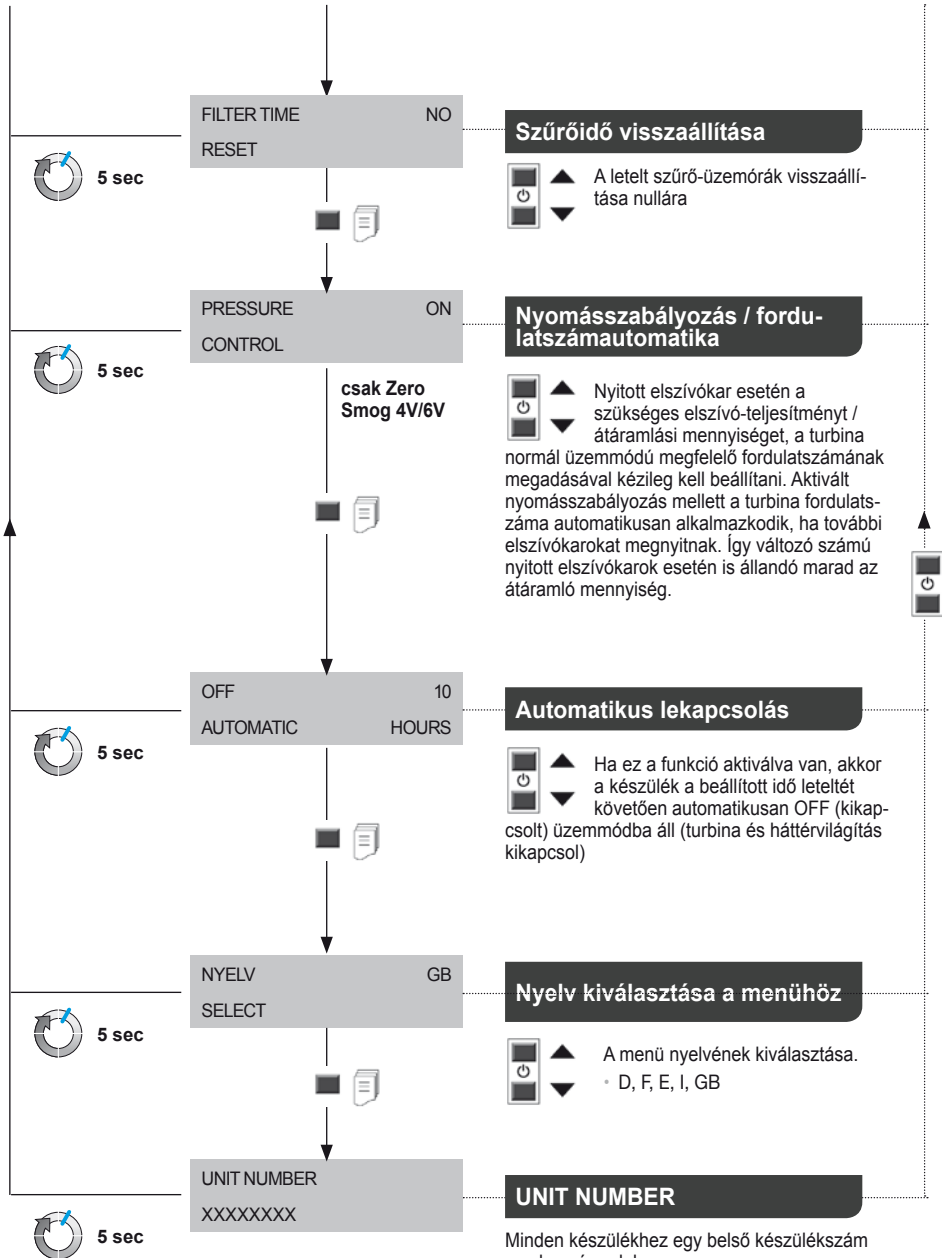

Ápolás és karbantartás

Csak a Weller által kiképzett személyzet végezhet javításokat a készüléken.



Csak eredeti WELLER alkatrészeket használjon.

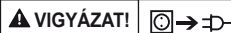

Mielőtt bármilyen munkához kezd a gépen, áramtalanítsa (húzza ki a konnektorból)!

A szennyezett szűrőket veszélyes hulladékként kell kezelni. A kicserélt készülékalkatrészeket, szűrőt vagy a használt készüléket az Ön országának előírásai szerint ártalmatlanítsa.

Ne módosítsa a készüléket!

Figyelmeztetés

Különböző folyaszószerek, folyaszószér-összetevők valamint a beszívott levegő különböző porai lényegesen csökkenthetik a szűrő élettartamát. Ragasztógőzök elszívása esetén (részecskeszűrő nélküli) gázsűrőt kell használni.

A szűrőrendszer szabályos működéséhez a következőképpen kell cserélni a szűrőt

- legalább évente egyszer

- a kijelzést követően, vagy
- a megengedett átlagos munkahelyi koncentráció túllépésekor, vagy
- a karbantartási terv szerint

A szűrő szennyezettségének mértékét a nyomáskülönbség mérésével állapítja meg a készülék. A szűrő kijelzője a szűrő aktuális állapotát mutatja.



- Piros = szűrő tele
- Sárga = szűrőtelítettség > 80%
- Zöld = szűrőtelítettség < 80%

Az elhasználódott szűrőt hangjelzés jelzi:

Hangjelzés óránként
36 óra után félóránként
54 óra után 10 percenként
72 óra után megszakítás nélkül.

A részecskeszűrő és a gázsűrő egymáshoz van illesztve, így kompakt szűrőként együtt cserélhetők. A kifogástalan szűrőfunkció biztosításához a kompakt szűrőt évente egyszer ki kell cserélni. A finom-porszűrő (szűrőszövet), a kompakt szűrő előszűrője, és ezért gyakrabban kell cserélni. Elegendő az előszűrőszövetet kicserélni, ha a készülék ismételt üzembe helyezését követően már nem világít a piros LED.

Hibaüzenetek és hibaelhárítás

Jelzés/tünet	Lehetséges ok	Hibaelhárító intézkedések
• Nincs elszívási teljesítmény	• A csőrendszer tömítetlen	• Tömítse a csőrendszert
	• A szűrő elszennyeződött	• Szűrő cseréje
	• Turbina-fordulatszám túl alacsony	• Növelje a beállított fordulatszámot
• Nagy elszívási zaj	• Túl nagy az elszívókaron átáramló levegő sebessége	• Csökkentse a beállított fordulatszámot (kisebb levegőmennyiség)
• A Zero Smog nem indul el	• Termikus kikapcsolás	• Hagyja lehűlni a Zero Smog berendezést, kb. 3 óra múlva kapcsolja ismét be
• A szűrőkijelző nem működik	• A szűrőcserét követően nem csatlakoztatták a vákuumtömlőt	• A tömlő nincs megfelelően csatlakoztatva a szűrőre
• Részecskeszűrő túl gyorsan szennyeződik el	• Nincs előszűrő a készülékben	• Használjon előszűrőt. Használjon F7 szűrőt. Ha nagy a szilárd részecskék aránya, használjon előleválasztótn
• Az USB hordozót nem ismeri fel	• Az USB hordozó túl sokáig van bedugva	• Az USB hordozót legfeljebb 2 percre hagyja bedugva. Vegye ki az USB hordozót és kapcsolja ki, majd be a készüléket
• A berendezés visszaállítása	• Nem jó USB adathordozó (>100 mA)	• Vegye ki az USB hordozót!

Garancia

A vevő szavatossági igényei a készülék vevőhöz történt kiszállítástól számított egy év után elévülnek. Ez nem vonatkozik a vevő BGB (Német Szövetségi PTK) §§ 478, 479 szerinti viszontkereseti igényére.

Az általunk rendelkezésre bocsátott garancia értelmében csak akkor állunk jót, ha a készülék tulajdonságaira és tartósságára vonatkozó garanciát írásba foglaltuk és a „Garancia” fogalma alatt bocsátottuk ki.

A garancia érvényét veszíti szakszerűtlen használat esetén, illetve ha szakképzetlen személyek végeznek rajta módosításokat.

A műszaki változtatások jogát fenntartjuk!

További információkért kérjük, látogasson el a weboldalra
www.weller-tools.com

Szimbólumok



Figyelem!



Olvassa el a kezelési útmutatót!



A készüléken való munkavégzés előtt mindig húzza ki a csatlakozó dugót a csatlakozó

aljzattól.



Elektrosztatikusan veszélyeztetett alkatrészekhez alkalmas dizájn és munkahely



Ártalmatlanítás

Az elektromos kéziszerszámokat ne dobja a háztartási szemétkébe! A használt villamos és elektronikai készülékekről szóló 2012/19/EU irányelv és annak a nemzeti jogba való átültetése szerint az elhasznált elektromos kéziszerszámokat külön kell gyűjteni, és környezetbarát módon újra kell hasznosítani.

A kicserélt készülékalkatrészeket, szűrőt vagy a használt készüléket az Ön országának előírásai szerint ártalmatlanítsa.



CE-jelölés



Pred uvedením do činnosti a pred prácou s prístrojom si preštudujte dôkladne tento návod a priložené

bezpečnostné pokyny.

Tento návod uschovajte tak, aby bol prístupný pre všetkých používateľov.

Ďakujeme vám za dôveru, ktorú ste nám preukázali kúpou tohto prístroja.

Pri výrobe boli dodržané najprísnejšie požiadavky na kvalitu, ktoré zaručujú dokonalú funkciu prístroja.

Tento návod obsahuje dôležité informácie, aby ste mohli prístroj bezpečne a odborne uviesť do činnosti a aby ste sami vedeli odstrániť jednoduché poruchy.

Prístroj poskytujte tretím osobám vždy spolu s týmto návodom na použitie.

Prístroj bol vyrobený zodpovedajúc dnešnému stavu techniky a uznávaným bezpečnostno-technickým pravidlám.

Napriek tomu hrozí nebezpečenstvo poranení osôb a vecných škôd, ak nedodržíte bezpečnostné a varovné pokyny uvedené v tomto návode.

Bezpečnostné pokyny

Prístroj smú používať deti staršie ako 8 rokov a osoby so zníženými psychickými, zmyslovými alebo mentálnymi schopnosťami alebo s nedostatkom skúseností a / alebo vedomostí len vtedy, pokiaľ sú pod dohľadom alebo ak boli poučení o bezpečnom používaní prístroja a ak pochopili nebezpečenstvá z toho vyplývajúce. Deti sa nesmú s prístrojom hrať.

Čistenie a údržbu prístroja nesmú deti vykonávať bez dozoru.

▲ VÝSTRAHA! Zásah elektrickým prúdom

Pri pokazenom prístroji môžu byť aktívne vodiče obnažené alebo môže byť ochranný vodič bez funkcie.

- Opravy musí vykonávať vyškolený personál spoločnosti Weller.
- Ak je pripojovacie vedenie elektrického nástroja poškodené, musí sa nahradiť špeciálne pripraveným pripojovacím vedením, ktoré je dostupné prostredníctvom zákazníckeho servisu.

▲ VÝSTRAHA! Nebezpečenstvo zranenia

Pri preprave môže spadnúť prístroj alebo diely.

- Prístroj držte len za rukoväti, ktoré sú na to určené.
- Prístroj nikdy nepoužívajte ako prepravný prostriedok.

▲ VÝSTRAHA! Nebezpečenstvo udusenía

Nebezpečenstvo otravy

Chybná inštalácia môže viesť k zvýšeným koncentráciám na pracovisku

- po inštalácii zmerajte koncentráciu na pracovisku

Nesprávne naplánovanie cyklov údržby pri plynových médiách môže viesť k zvýšenej koncentrácii na pracovisku

- Stanovte cyklus údržby

Pri čistení potrubia/odsávacieho priestoru je zosilnené zaťaženie okolitého vzduchu škodlivými látkami

- Pri zhoršení sacieho výkonu v dôsledku usadení v potrubnom systéme znečistené diely vymeňte

Používanie v súlade s určeným účelom

Tento filtračný systém je vhodný na odsávanie a filtráciu častíc a plynov v - závislosti od príslušného filtračného média.

Použitie smernice

Odsávacie zariadenie výparov pri spájkovaní WELLER Zero Smog zodpovedá vyhláseniu ES o zhodde v súlade so základnými bezpečnostnými požiadavkami smerníc 24/18/ES, 26/95/ES a 211/65/EU (RoHS).

Výrobca nepreberá záruku za svojvoľne vykonané zmeny na zariadení.

▲ VÝSTRAHA! Nebezpečenstvo udusenía

Nebezpečenstvo otravy

Neodborné používanie môže viesť k ťažkostiam s dýchaním, zaduseniu, otrave alebo rakovine

- Častice a plyny, ktoré nezodpovedajú nasadenému filtračnému médiu, sa nesmú odsávať.
- Kvapaliny, ako aj horľavé plyny sa nesmú odsávať
- Prístroj nikdy nepoužívajte bez filtra alebo s plným filtrom.
- Prístroj nikdy nepoužívajte bez krytu ventilátora

Tento prístroj sa smie používať len pri izbovej teplote a vo vnútorných priestoroch.

Zero Smog 4V, Zero Smog 6V: Toto zariadenie bolo koncipované na plošné odsávanie a nie je vhodné na priame odsávanie pri spájkovacej rúčke.

Zero Smog 20T: Zariadenie bolo koncipované na použitie ako priame odsávanie pri spájkovacej a nie je vhodné na plošné odsávanie.

Použitie zodpovedajúce danému účelu zahŕňa aj to, že

- budete dodržiavať tento návod,
- budete rešpektovať všetky súvisiace dokumenty,
- na pracovisku budete dodržiavať národné predpisy o ochrane zdravia a prevencii úrazov.

Skúška účinnosti

Podľa všeobecných zadaní profesijného zväzu sa musí pravidelne, minimálne každý rok, kontrolovať dostatočná funkcia a účinnosť odsávacích zariadení (TRGS 528 BGETF). Na základe skúšky účinnosti môžete kontrolovať riadnu funkciu odsávaní dymu po spájkovaní Zero Smog 4V / Zero Smog 6V / Zero Smog 2T.

Skupiny používateľov

Z dôvodu rôzne vysokých rizík a potenciálov nebezpečenstva môžu niektoré pracovné kroky vykonávať len vyškolení odborníci.

Pracovný krok	Skupiny používateľov
Inštalácia komplexného potrubného systému pri pripojení viacerých odsávacích ramienl	Odborný personál s technickým vzdelaním
Výmena elektrických náhradných dielov	Elektrotechnik
Stanovenie intervalov údržby	Laici
Inštalácia komplexného potrubného systému pri pripojení viacerých odsávacích ramien Výmena elektrických náhradných dielov	Učni technických odborov pod vedením a dozorom vyškolených odborníkov

Technické údaje

Odsávanie výparov pri spájkovaní	Zero Smog 4V	Zero Smog 6V	Zero Smog 20T
Rozmery D x Š x V	320 x 320 x 395 mm	450 x 450 x 650 mm	450 x 450 x 695 mm
Hmotnosť	19 kg	40 kg	45 kg
Sieťové napätie	T0053660699: 230 V / 50 Hz T0053660299: 120 V / 60 Hz	T0053666699: 230 V / 50 Hz T0053666299: 120 V / 60 Hz	T0053670699: 230 V / 50 Hz
Elektr. výkon	275 VA	460 VA	530 VA
Poistka	T1, 6A	T3, 15A	T3, 15A
Max. vákuum	2.700 Pa	2.800 Pa	10.000 Pa
Max. prečerpávané množstvo	230 m ³ /h	615 m ³ /h	100 m ³ /h
Hladina hlučnosti	< 70 db	< 70 db	< 70 db
Predfilter Stupeň 1	Filter na jemný prach triedy F7		
Kompaktný filter rot/	Časticový filterH13 + Plynový filter (50% Aktívne uhlie + 50 % Permanganistan draselný)		
Rozhranie RS232	Pomocou rozhrania RS232 sa dá zariadenie obsluhovať, resp. diaľkovo ovládať v celom funkčnom rozsahu.		
Rozhranie USB	Prostredníctvom rozhrania USB sa dajú vykonávať aktualizácie firmwaru, realizovať test efektívnosti a funkcia DataLog. Jednotka USB smie byť zasunutá maximálne 2 minúty! Potom sa USB modul automaticky odpojí.		

Navigácia v menu

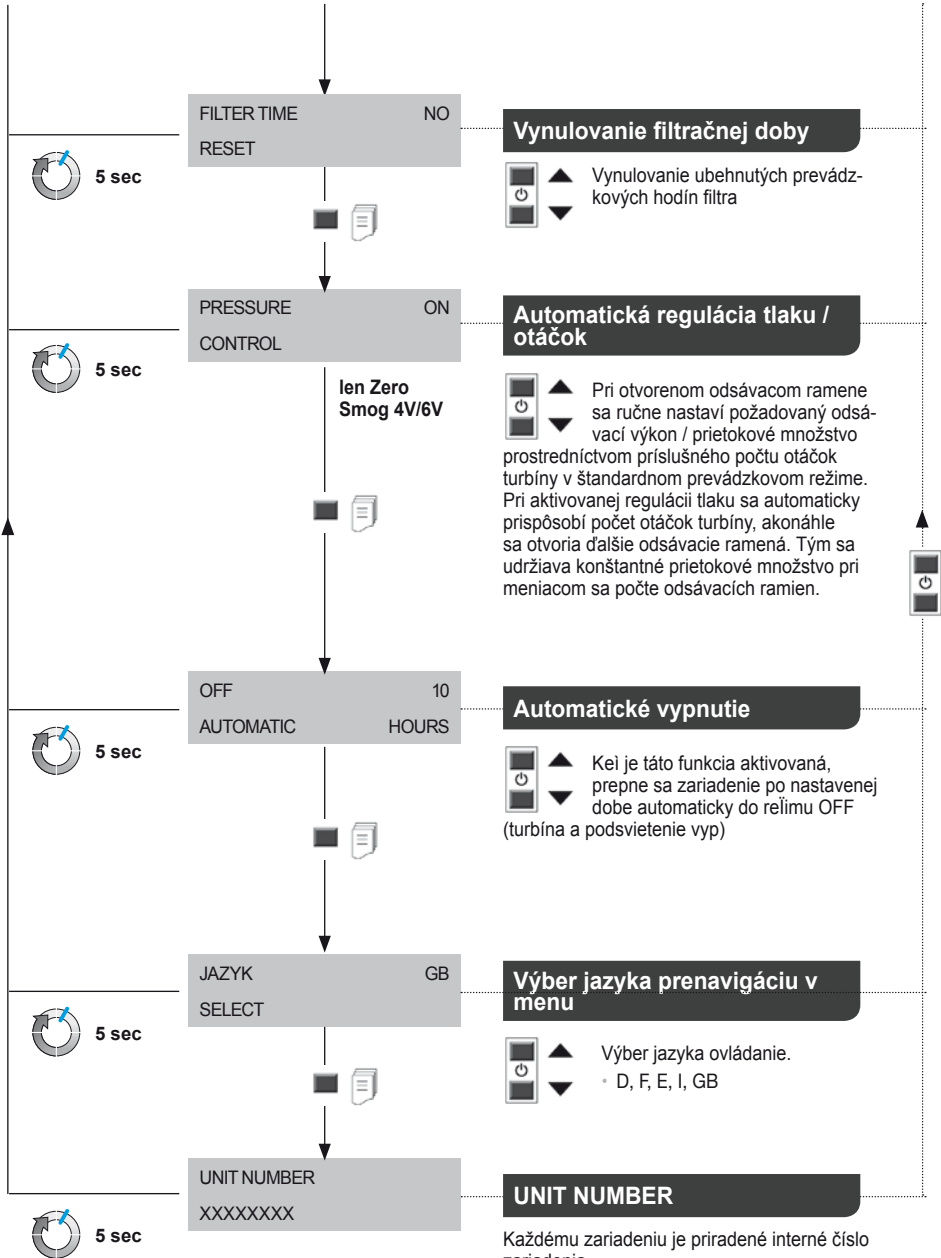

Ošetrovanie a údržba

Opery musí vykonávať vyškolený personál spoločnosti Weller.



Používajte len originálne náhradné diely firmy WELLER.

⚠ VÝSTRAHA! ⚠ → ⇐

Pred každou prácou na stroji vyťahnite zástrčku zo zásuvky.

So znečistenými filtrami je potrebné zaobchádzať ako so špeciálnym odpadom.

Vymenené časti filtra, samotný filter alebo staré zariadenie likvidujte v súlade s predpismi vašej krajiny.

V žiadnom prípade na prístroji nevykonávajte zmeny!

Upozornenie

Rôzne taviace prísady, podiely taviacich prísad ako aj podiely prachu v odsávanom vzduchu môžu značne redukovať životnosť filtra. Pri odsávaní výparov z lepidiel je potrebné použiť plynový filter (bez časticového filtra).

Na zabezpečenie riadnej funkcie filtračného systému sa musí filter vymeniť nasledovne

- minimálne 1-krát za rok

- po indikácii alebor
- pri prekročení dovolenej priemernej koncentrácie na pracovisku, alebo
- podľa plánu údržby

Prostredníctvom merača diferenčného tlaku sa registruje stupeň znečistenia filtra. Zobrazenie filtra indikuje aktuálny stav filtra



- Červená = filter zanesený
- Žltá = stav filtra > 80%
- Zelená = stav filtra < 80%.

Pri opotrebovanom filtri sa ozve akustický signál:

akustický signál každú hodinu
po 36 hodinách každú polhodinu
po 54 hodinách každých 10 min.
po 72 hodinách nepretržite.

Časticový a plynový filter sú navzájom zladené tak, aby sa vymieňali naraz ako kompaktný filter. Pre zaručenie bezchybnej funkcie filtra sa musí tento kompaktný filter meniť jedenkrát ročne. Filter na jemný prach (filtračná rohož) je predfiltračným stupňom kompaktného filtra a musí sa preto vymieňať častejšie. Predfiltračnú rohož stačí vymeniť vtedy, keď sa po opätovnom uvedení zariadenia do prevádzky už nerozsvieti červená LED-dióda.

Chybové hlásenia a odstraňovanie chýb

Hlásenie/symptóm	Možná príčina	Odstránenie
• Chýbajúci odsávací výkon	• Potrubný systém netesný	• Utesnite potrubný systém
	• Filter znečistený	• Výmena filtra
	• Počet otáčok turbíny príliš nízky	• Zvýšte požadovaný počet otáčok
• Vysoká hlučnosť pri odsávaní	• Rýchlosť prúdenia vzduchu cez odsávacie rameno príliš vysoká	• Znížte požadovaný počet otáčok (menšie množstvo vzduchu)
• Zero Smog nenabieha	• Tepelné vypnutie	• Zero Smog nechajte vychladnúť. Po cca 3 hod. ho opäť zapnite.
• Zobrazenie filtrácie nefunguje	• Podtlaková hadica nebola po výmene filtra nasunutá	• Hadica na filter nie je správne nasunutá
• Časticový filter príliš rýchlo znečistený	• nie je použitý žiadny predfilter	• Vložte predfilter F7 vložte filter. Pri vysokom podiele pevných látok vložte predodlučovač
• Jednotka USB nie je rozpoznaná	• Jednotka USB zasunutá príliš dlho	• Jednotku USB nechajte zasunutú max. 2 minúty. Jednotku USB odpojte a zariadenie vypnite a opäť zapnite
• Vynulovanie zariadenia	• nesprávna jednotka USB (>100 mA))	• Odpojte jednotku USB!

Záruka

Nároky kupujúceho na odstránenie chýb tovaru sú premíčané jeden rok po jeho dodaní kupujúceho. Neplatí to pre regresné nároky kupujúceho v zmysle §§ 478, 479 BGB (nemecký občiansky zákonník).

Nami poskytovanú záruku poskytujeme iba v prípade, ak sme záruku spoľahlivosti alebo trvanlivosti písomne vystavili a označili pojmom „Záruka“.

Záruka prepadá pri neodbornom používaní a ak boli vykonané zásahy nekvalifikovanými osobami.

Technické zmeny vyhradené!

Informujte sa prosím na internetovej stránke
www.weller-tools.com

Symboly



Pozor!



Prečítajte si návod na obsluhu!



Pred výkonom akýchkoľvek prác na prístroji vždy vytiahnite zástrčku zo zásuvky.



Dizajn a pracovisko v súlade s ESD



Likvidácia

Elektrické náradie nevyhadzujte do komunálneho odpadu! Podľa európskej smernice 2012/19/EU o nakladaní s použitými elektrickými a elektronickými zariadeniami a zodpovedajúcich ustanovení právnych predpisov jednotlivých krajín sa použité elektrické náradie musí zbierať oddelene od ostatného odpadu a podrobiť ekologicky šetrnej recyklácii.

Vymenené časti filtra, samotný filter alebo staré zariadenie likvidujte v súlade s predpismi vašej krajiny.



Značka CE



Pred zagonom naprave in preden začnete z delom v celoti preberite ta navodila in priložena varnostna

navodila.

Navodila shranite tako, da bodo dostopna vsem uporabnikom.

Zahvaljujemo se vam za zaupanje, ki ste nam ga izkazali z nakupom te naprave.

Med izdelavo so bili uporabljeni najzahtevnejši standardi kakovosti, ki zagotavljajo brezhibno delovanje naprave.

V teh navodilih so podane pomembne informacije za varen in pravilen zagon naprave, upravljanje in vzdrževanje ter popravilo manjših motenj na napravi.

Napravo vedno predajte tretjim osebam skupaj z navodili za uporabo.

Naprava je izdelana v skladu z najnovejšimi tehničnimi standardi in priznanimi varnostno-tehničnimi pravili.

Kljub temu obstaja v primeru neupoštevanja varnostnih navodil in opozoril v teh navodilih za uporabo nevarnost telesnih poškodb in materialne škode.

Varnostna navodila

Napravo lahko uporabljajo otroci od 8 leta starosti naprej in osebe z omejenimi fizičnimi, senzoričnimi ali mentalnimi sposobnostmi ali s pomanjkanjem izkušenj in / ali znanj, v kolikor so nadzorovani ali so bili glede varne uporabe naprave poučeni in so razumeli iz tega izhajajoče nevarnosti. Otroci se z napravo ne smejo igrati.

Čiščenje in vzdrževanje se ne sme izvajati s strani nenadzorovanih otrok.

⚠ OPOZORILO! Električni udar

Pri okvarjeni napravi je možno, da aktivni vodniki prosto ležijo ali pa ozemljitveni vodnik ne deluje.

- Popravila lahko izvaja le osebje, ki ga izšola družba Weller.
- Če se poškoduje priključni kabel električnega orodja, ga je treba zamenjati s posebnim priključnim kablom, ki ga dobite pri servisni službi.

⚠ OPOZORILO! Nevarnost poškodb

Pri transportu lahko naprava ali njeni deli padejo na tla.

- Zato napravo držite samo za ročaje, ki so predvideni za to.
- Naprave nikoli ne uporabljajte kot transportno sredstvo.

⚠ OPOZORILO! Nevarnost zadušitve Nevarnost zastrupitve

Napačna namestitvev lahko privede do povišane koncentracije škodljivih snovi na delovnem mestu

- po namestitvi izmerite koncentracijo škodljivih snovi na delovnem mestu

Napačna nastavitvev vzdrževalnih ciklov za plinske naprave lahko privede do povišane koncentracije škodljivih snovi na delovnem mestu

- Določitev vzdrževalnih ciklov

Pri čiščenju cevne sistema/prostora odsesavanja se poveča obremenitev zaradi onesaženja okoljskega zraka

- V primeru zmanjšanja sesalne moči zaradi oblog v cevovodu je treba zamenjati umazane dele

Uporaba v skladu s predpisi

Ta filtrirni sistem je primeren za odsesavanje in filtriranje delcev in plinov - odvisno od posameznega filtra.

Upoštevane smernice

Wellerjeva naprava za odsesavanje dima pri spajkanju Zero Smog ustreza ES izjavi o skladnosti v skladu z osnovnimi varnostnimi zahtevami direktiv 24/18/ES, 26/95/ES in 211/65/EU (RoHS).

Za neodobrene spremembe na orodju proizvajalec ne prevzema nobene odgovornosti.

⚠ OPOZORILO! Nevarnost zadušitve Nevarnost zastrupitve

Nestrokovna uporaba lahko privede do težav pri dihanju, zadušitve, zastrupitve ali raka

- Odsesavanje delcev in plinov, ki ne ustrezajo vstavljenemu filtru, ni dovoljeno.
 - Odsesavanje tekočin in gorljivih plinov ni dovoljeno
 - Naprave nikoli ne uporabljajte brez filtra ali s polnim filtrom.
 - Naprave nikoli ne uporabljajte brez pokrova ventilatorja
- To napravo je dovoljeno uporabljati samo pri sobni temperaturi in v notranjih prostorih.

Zero Smog 4V, Zero Smog 6V: Naprava je namenjena odsesavanju dima s površine in ni primerna za neposredno odsesavanje dima s spajkalnika.

Zero Smog 20T: Naprava je konstruirana za neposredno odsesavanje na spajkalniku in ni primerna za odsesavanje površin.

Namenska uporaba vključuje tudi, da

- upoštevate za navodila,
- upoštevate vse ostale spremljevalne dokumente,
- da na kraju uporabe upoštevate nacionalne predpise za preprečevanje nesreč.

Preverjanje učinkovitosti

V skladu s splošnimi določili poklicnih združenj je treba sisteme za odsesavanje redno, vsaj enkrat letno preveriti glede njihovega delovanja in učinkovitosti (TRGS 528 BGETF). Na podlagi preverjanja učinkovitosti lahko preverite pravilno delovanje naprav za odsesavanje dima pri spajkanju Zero Smog 4V/Zero Smog 6V/Zero Smog 2T.

Skupine uporabnikov

Zaradi različnih stopenj tveganja in nevarnosti smejo določene delovne korake izvajati samo izšolani strokovnjaki.

Delovni korak	Skupine uporabnikov
Namestitev zapletenih cevnih sistemov pri priključitvi več sesalnih rok	Strokovno osebje s tehnično izobrazbo
Menjava električnih nadomestnih delov	Strokovnjak električar
Določitev vzdrževalnih intervalov	Laiki
Namestitev zapletenih cevnih sistemov pri priključitvi več sesalnih rok Menjava električnih nadomestnih delov	Usposabljanje oseb za delo na tehničnem področju pod vodstvom in nadzorom izšolanega strokovnega osebja

Tehnični Podatki

Dima pri spajkanju	Zero Smog 4V	Zero Smog 6V	Zero Smog 20T
Mere D x Š x V	320 x 320 x 395 mm	450 x 450 x 650 mm	450 x 450 x 695 mm
Teža pribl.	19 kg	40 kg	45 kg
Omrežna napetost	T0053660699: 230 V / 50 Hz T0053660299: 120 V / 60 Hz	T0053666699: 230 V / 50 Hz T0053666299: 120 V / 60 Hz	T0053670699: 230 V / 50 Hz
Moč	275 VA	460 VA	530 VA
Varovalka	T1, 6A	T3, 15A	T3, 15A
Maks. podtlak	2.700 Pa	2.800 Pa	10.000 Pa
Maks. količina črpanja	230 m ³ /h	615 m ³ /h	100 m ³ /h
Raven hrupa	< 70 db	< 70 db	< 70 db
Predfilter 1. stopnja	Filter za fin prah razreda F7		
Kompaktni filter 2., 3. stopnja	Filter za trdne delceH13 + Plinski filter (50% Aktivno oglje + 50 % Kalijev permanganat)		
Vmesnik RS232	Z vmesnikom RS232 je mogoče napravo upravljati oz. nadzorovati na daljavo s polnim obsegom funkcij.		
Vmesnik USB	Prek USB-vmesnika je mogoče posodobiti strojno programsko opremo ter opraviti preizkus učinkovitosti in funkcijo beleženja podatkov. USB-medij je lahko priključen največ 2 minuti! Nato se USBmodul samodejno izključi.		

Menijska struktura

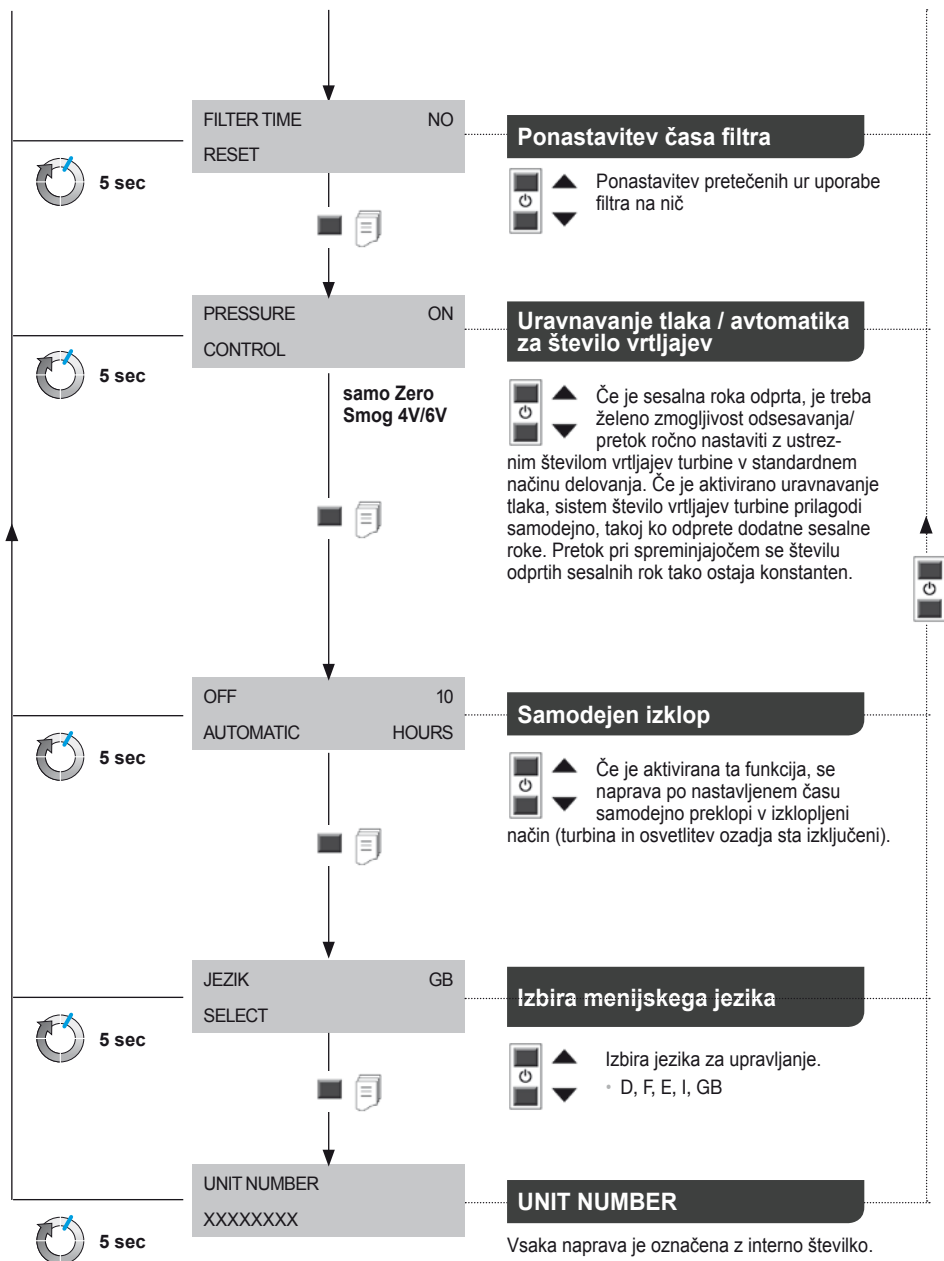

Nega in vzdrževanje

Popravila lahko izvaja le osebje, ki ga izšola družba Weller.



Uporabljajte samo originalne rezervne dele WELLER.

⚠ OPOZORILO!



Pred vsemi deli na napravi izvlcite vtičak iz vtičnice.

Z umazanimi filtri morate ravnate kot z nevarnimi odpadki. Zamenjane dele naprave, filtre in stare naprave odstranite v skladu z nacionalnimi predpisi.

Na napravi ne izvajajte nobenih sprememb!

Napitek

Različne vrste fluksa, različna sestava fluksa in različni deleži prahu v vsesanem zraku lahko bistveno skrajšajo življenjsko dobo filtra. Pri odsesavanju par lepila uporabite plinski filter (brez filtra za trdne delce).

Za pravilno delovanje filtrirnega sistema morate filter menjati, kot je opisano v nadaljevanju

- najmanj enkrat letno aliir
- po prikazu aliir

- pri prekoračitvi dovoljene srednje koncentracije škodljivih snovi na delovnem mestu ali
- v skladu z vzdrževalnim načrtom

Naprava z merjenjem diferenčnega tlaka zaznava stopnjo umazanosti filtra. Indikator za filter prikazuje stanje filtra.



- Rdeč = filter je poln
- Rumen = stanje filtra > 80 %
- Zelen = stanje filtra < 80 %

Ko filter ni več primeren za uporabo, se oglasi zvočni signal:

Zvočni signal vsako uro,
po 36 urah na pol ure,
po 54 urah na 10 minut,
po 72 neprekinjen zvočni signal.

Filter za trdne delce in plinski filter sta prilagojena drug drugemu, tako da ju je mogoče zamenjati kot enoto - kompaktni filter. Za zagotavljanje brezhibnega delovanja filtriranja je treba kompaktni filter zamenjati vsaj enkrat letno. Filter za fin prah (filtrski vložek) je predfiltrska stopnja kompaktnega filtra in ga je zato treba menjati pogosteje. Zamenjava predfiltrskega vložka zadostuje, če se po ponovnem vklopu naprave rdeča svetleča dioda ne prižge več.

Sporočila o napakah in odpravljanje napak

Sporočilo/Simptom	Možen vzrok	Ukrepi za pomoč
• Slaba moč odsesavanja	• Netesen cevni sistem • Umazan filter • Prenizko število vrtljajev turbine	• Zatesnitev cevnega sistema • Menjava filtra • Povečajte število vrtljajev
• Hrupno vsesavanje	• Prevelika hitrost zraka skozi sesalno roko	• Znižajte število vrtljajev (manjši pretok zraka)
• Zero Smog se ne zažene	• Termični izklop	• Počakajte, da se Zero Smog ohladi. Po pribl. 3 urah napravo ponovno vključite.
• Indikator za filter ne deluje	• Podtlačna cev po menjavi filtra ni bila natakrnjena	• Cev na filtru ni pravilno nameščena
• Filter za trdne delce se prehitro zamaže	• Predfilter ni vstavljen	• Vstavite predfilter, vstavite filter F7. Pri velikem deležu trdih delcev uporabite separator
• USB-medij ni bil prepoznan	• USB-medij je predolgo priključen	• USB-medij naj bo priključen maks. 2 minuti. Odstranite USB-medij ter izključite in ponovno vključite napravo
• Resetiranje naprave	• Napačen USB-medij (>100 mA)	• Odstranite USB-medij!

Garancija

Zahtevki kupca zaradi napak, zastarajo v enem letu od dobave. To ne velja za regresne zahtevke kupca po §§ 478, 479 BGB.

V garanciji, ki smo jo izdali mi, jamčimo le, če smo pisno izdali garancijo za kakovost ali trajnost ob uporabo pojma „Garancija“.

Garancija ne velja v primeru nestrokovne uporabe in kadar v napravo posegajo nekvalificirane osebe.

Pridržujemo si pravico do tehničnih sprememb!

Podrobnejše informacije najdete na spletni strani www.weller-tools.com

Simboli



Pozor!



Preberite navodila za uporabo!



Preden se lotite kakršnihkoli del na napravi, vedno potegnite vtičač iz vtičnice.



Zasnova in delovno mesto ustrezata zahtevam elektrostaticnega praznjenja



Odstranjevanje

Elektricnega orodja ne odstranjujte s hišnimi odpadki! V skladu z Evropsko direktivo 2012/19/EU o odpadni elektricni in elektronski opremi in z njenim izvajanjem v nacionalni zakonodaji je treba električna orodja ob koncu njihove življenjske dobe loceno zbirati in jih predati v postopek okolju prijaznega recikliranja.

Zamenjane dele naprave, filtre in stare naprave odstranite v skladu z nacionalnimi predpisi.



Znak CE



Lugege see kasutusjuhend ja juuresolevad ohutusjuhised enne seadme kasutuselevõttu ja sellega töötamist hoolikalt läbi.

Säilitage seda kasutusjuhendit kohas, kus kõik kasutajad sellele ligi pääsevad.

Täname teid selle seadme ostmisega üles näidatud usalduse eest.

Tootmisel on järgitud rangeid kvaliteedinõudeid, mis tagavad seadme tõrgeteta tööd.

See kasutusjuhend sisaldab tähtsat teavet, kuidas seadet ohutult ja korrektselt kasutusele võtta, kasutada, hooldada ning lihtsamaid rikkeid ise kõrvaldada.

Andke seade kolmandatele isikutele edasi alati koos kasutusjuhendiga.

Seade on toodetud vastavalt tänapäeva tehnoloogia tase-
mele ja vastab kehtivatele ohutuseeskirjadele.

Sellegipoolest säilib inimvigastuste ja ainelise kahju oht, kui te ei järgi juhendis esitatud ohutusjuhiseid ja hoiatusi.

Ohutusjuhised

Seadet tohivad kasutada alla 8-aastased lapsed või piiratud füüsiliste, sensoorsete või vaimsete võimete, puudulike kogemuste ja / või puudulike teadmistega isikud ainult järelevalve all või juhul, kui neid on seadme kasutamise osas juhendatud ning nad mõistavad sellest tulenevaid ohte. Lapsed ei tohi seadmega mängida.

Puhastust ja hooldust ei tohi lapsed järelevalveta teostada.

HOIATUS! Elektrilöökk

Defektse seadme puhul võivad aktiivjuhtmed olla lahti-selt või maandusjuhe mitte töötada.

- Remonditöid peavad tegema Welleri poolt koolitatud inimesed.
- Kui elektritööriista toitejuhe on kahjustatud, tuleb see asendada spetsiaalselt isoleeritud toitejuhtmega, mis on saadaval klienditeenindusettevõttes.

HOIATUS! Vigastusohu

Transportimisel võivad seade või selle osad maha kukkuda.

- Hoidke seadet ainult selleks ettenähtud pidemetest.
- Ärge kunagi kasutage seadet transpordivahendina.

HOIATUS! Lämmusisohu Mürgitusohu

Väär paigaldus võib põhjustada mürgiste ainete suurenenud kontsentratsiooni töökohal

- Mõõtko paigalduse järel mürgiste ainete kontsentratsiooni töökohal

Gaasiliste vooliste kasutamise korral võib hooldust-süklonite vigane ülesehitus kaasa tuua mürgiste ainete suurenenud kontsentratsiooni töökohal

- Hooldustsükli kindlaksmääramine

Torusüsteemi/tõmbekambri puhastamisel on ümbritsevas õhus suurenenud mürgiste ainete kontsentratsioon

- Tõmbevõimsuse kahjustumise korral torusüsteemi setete tõttu tuleb mustunud osad välja vahetada

Kasutusotstarbele vastav käitamine

See filtrisüsteem on ette nähtud osakeste ja gaaside filtreerimiseks – sõltuvalt parajasti kasutatavast filtreerimisvahendist.

Arvestatud direktiivid

Welleri jootesuitsu äratõmbaja Zero Smog on kooskõlas EL vastavusdeklaratsiooniga ning vastab põhilistele direktiivides 24/18/EL, 26/95/EL ja 211/65/EU (RoHS) sätestatud ohutusnõuetele.

Omavoliliste seadme juures tehtud muudatuste eest valmistajatehas endale vastutust ei võta.

HOIATUS! Lämmusisohu Mürgitusohu

Nõuetele mittevastav kasutus võib kaasa tuua hingamiskahjustused, lämbumise, mürgituse või vähi

- Osakesi ja gaase, mis ei vasta rakendatud filtreerimisvahendile, ei tohi filtreerida.
- Samuti ei tohi filtreerida vedelikke ja põlevaid gaase
- Ärge kunagi kasutage seadet ilma filtrita või täis filtriga.
- Ärge kunagi kasutage seadet ilma ventilaatori katteta

Seda seadet tohib kasutada üksnes toatemperatuuril ja siseruumides.

Zero Smog 4V, Zero Smog 6V: Seade sobib äratõmbami-seks pindadelt ega ole kohane suitsu äratõmbamiseks otse jootekolvil.

Zero Smog 20T: Seade on konstrueeritud kohtväljatõmbeks jootekolvi juures ega sobi pindväljatõmbeks.

Sihtotstarbelise kasutuse alla kuulub ka:

- Te järgite seda juhendit ja
- kõiki teisi kaasnevaid dokumente,
- peate kinni kõigist riiklikest eeskirjadest õnnetuste ennetamiseks

Efektiivsuse kontroll

Vastavalt kutseliitide üldistele eeskirjadele tuleb imurseadmete korrasolekut ja efektiivsust kontrollida regulaarselt, vähemalt kord aastas (TRGS 528 BGETF). Efektiivsuse kontrolli alusel saate kontrollida jootesuitsu imurite Zero Smog 4V / Zero Smog 6V / Zero Smog 2T korrasolekut.

Kasutajarühmad

Varieeruva riskitaseme ja ohupotentsiaali tõttu võivad mõnigiand teid teha vaid koolitatud spetsialistid.

Töösamm	Kasutajarühmad
Komplekssete torusüsteemide paigaldamine mitme tõmbelaba ühendamise korral	Tehnilise väljaõppega spetsialistid
Elektriliste varuosade paigaldamine	Elektrikud
Hooldusvälpade määramine	Tavainimesed
Komplekssete torusüsteemide paigaldamine mitme tõmbelaba ühendamise korral	Tehnilise koolitusega töötajad koolitatud spetsialisti juhendamisel ja järelevalvel
Elektriliste varuosade paigaldamine	

Tehnilised Andmed

Jootegaaside äratõmbesüsteem	Zero Smog 4V	Zero Smog 6V	Zero Smog 20T
Mõõtmed P x L x K	320 x 320 x 395 mm	450 x 450 x 650 mm	450 x 450 x 695 mm
Kaal	19 kg	40 kg	45 kg
Võrgupinge	T0053660699: 230 V / 50 Hz T0053660299: 120 V / 60 Hz	T0053666699: 230 V / 50 Hz T0053666299: 120 V / 60 Hz	T0053670699: 230 V / 50 Hz
Elektrivõimsus	275 VA	460 VA	530 VA
Kaitse	T1, 6A	T3, 15A	T3, 15A
Max vaakum	2.700 Pa	2.800 Pa	10.000 Pa
Max väljund	230 m³/h	615 m³/h	100 m³/h
Müratase	< 70 db	< 70 db	< 70 db
Eelfilter Aste 1	Peentolmu filtri klass F7		
Kompaktfilter Aste 2, 3	KübemefilterH13 + Gaasifilter (50% Aktiivsüsi + 50 % Kaaliumpermanganaat)		
RS232-liides	RS232-liidese kaudu saab seadet täies talitlusmahus käsitseda või kaugjälgimist rakendada.		
USB-liides	USB-liidese kaudu saab värskendada operatsioonisüsteemi, teha tõhusustesti ja rakendada andmelogi funktsiooni. USB-meedium võib olla sisse asetatud maksimaalselt kaheks minutiks! Seejärel lülitatakse USB-moodul automaatselt välja.		

Menüü juhtimine

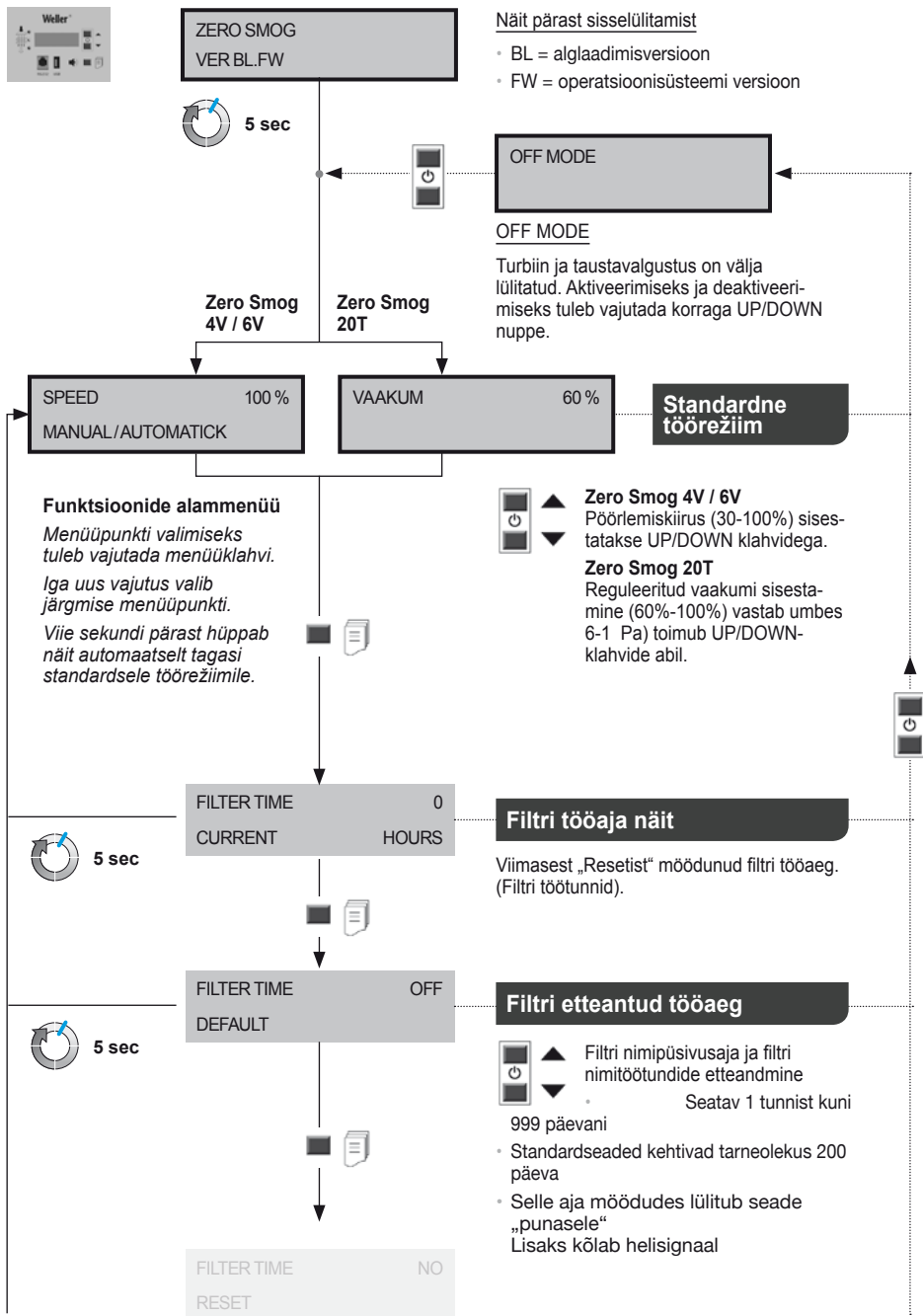

Menüü juhtimine

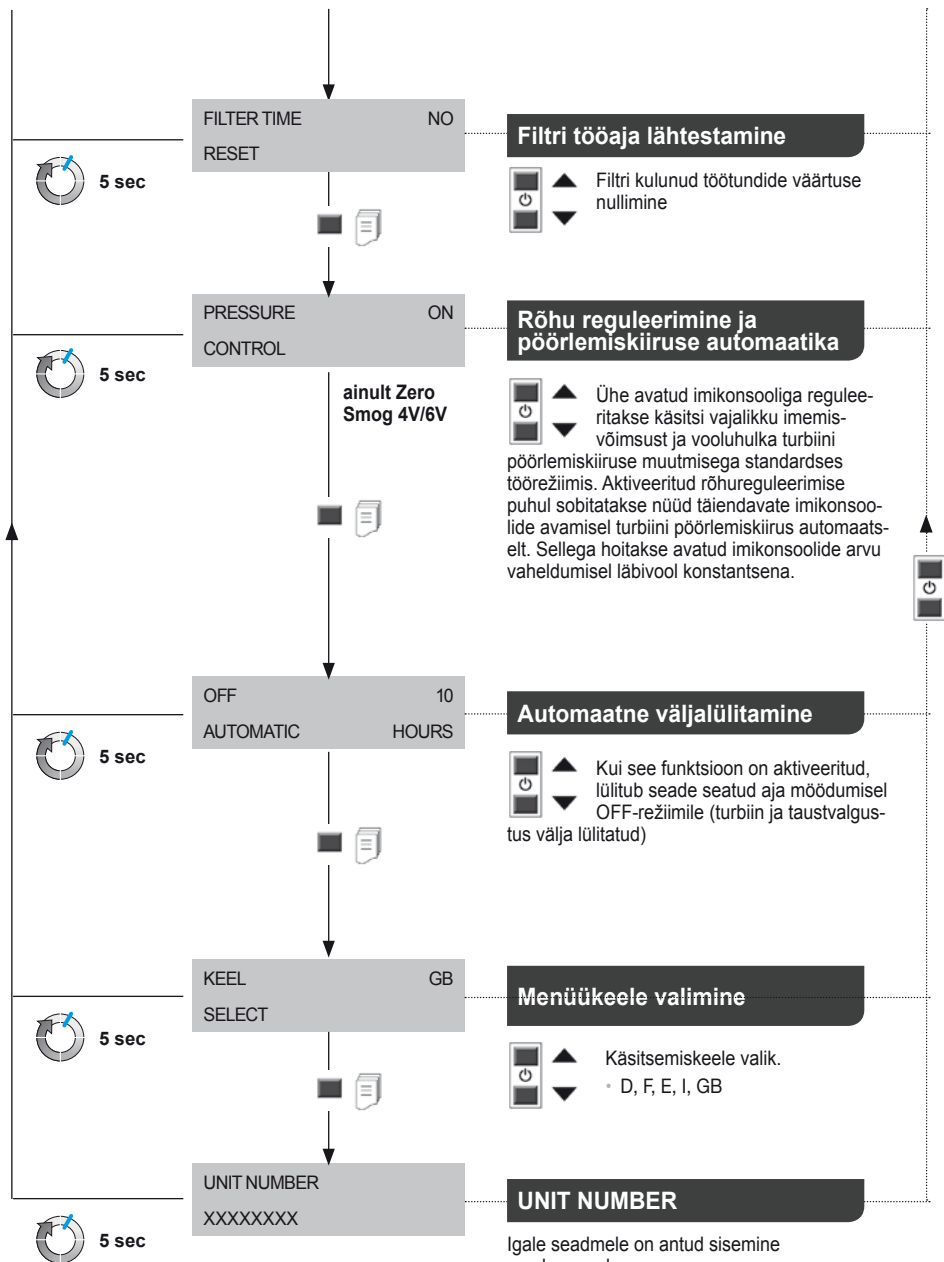

Hooldamine ja teenindamine

Remonditöid peavad tegema Welleri poolt koolitatud inimesed.



Kasutage ainult WELLERI originaalvaruosi.

⚠ HOIATUS!

Enne kõiki töid seadme kallal tõmmake pistik pistikupesast välja.

Mustunud filtreid tuleb käidelda eripruugina.

Käideldge vahetatud seadmeosad, filtrid või vanad seadmed jäätmetena vastavalt Teie riigis kehtivatele eeskirjadele.

Ärge modifitseerige seadet!

Juhis

Eri rübustid, rübusti osad ja äratõmmatavas õhus sisalduvad tolmuosakesed võivad filtri tööiga tunduvalt vähendada. Liimiaurude imemisel tuleb kasutada gaasifiltrit (ilma kübemefiltrita).

Et filtrisüsteem töötaks nõuetekohaselt, tuleb filtrit vahetada

- vähemalt kord aastas võir
- vastavalt näidule võir
- lubatud keskmise mürgiste ainete kontsentratsiooni ületamise puhul töökohal või
- vastavalt hooldusplaanile

Filtri mustumisaste määratakse rõhkude vahe mõõtmisega.

Filtri näidik näitab filtri hetkeseisundit



- punane = filter on täis
- kollane = filtri täitumisaste > 80%
- roheline = filtri täitumisaste < 80%.

Kasutatud filtri puhul kõlab helisignaal:

iga tunni järel

36 tunni möödudes iga poole tunni järel

54 tunni möödudes iga 10 min järel

72 tunni möödudes pidevalt

Kübemefilter ja gaasifilter on teineteisega koordineeritud, nii et need tuleb vahetada koos kompaktiltrina. Filtri tõrgeteta töö tagamiseks tuleb kompaktilter kord aastas välja vahetada. Peentolmufilter (filtrimatt), on kompaktiltri eelaste ja seda tuleb seetõttu sagedamini vahetada. Eelfiltrimati vahetamisest piisab, kui pärast seadme uuesti kasutuselevõttu punane LED enam ei sütti.

Veateated ja vigade kõrvaldamine

Teade/Sümptom	Võimalik põhjus	Abimeetmed
• Äratõmme puudub	• Torusüsteem on ebatihe	• Tihendage torustik
	• Filter on mustunud	• Filtri vahetamine
	• Turbiini pöörlemiskiirus on liiga väike	• Suurendage soovitatavat pöörlemiskiirust
• Mõra äratõmbel on suur	• Õhu kiirus äratõmbehaaras on liiga suur	• Vähendage soovitatavat pöörlemiskiirust (vähendada õhuhulka)
• Zero Smog ei käivitu	• Termiliselt välja lülitunud	• Laske Zero Smog maha jahtuda ja lülitage pärast ca 3 tunni möödumist uuesti sisse
• Filtri indikaator ei tööta	• Pärast filtri vahetamist ei ole alarõhuvoolikut uuesti kohale ühendatud	• Voolik ei ole õigesti filtri külge kinnitatud
• Kübemefilter määrduv liiga kiiresti	• Eelfilter pole paigaldatud	• Paigaldage eelfilter. Kasutage F7 filtrit. Kui tahkete osakeste sisaldus on liiga suur, siis tuleb kasutada eelsõelan
• USB-meediumi ei tuvastata	• USB-meedium võib olla sisse asetatud max 2 minutit	• Hoidke USB-meediumi sisseasetatult max 2 minutit. Eemaldage USB-meedium ja lülitage seade uuesti sisse
• Seadme lähtestamine	• Vale USB meedium (> 100 mA)	• Eemaldage USB-meedium!

Garantii

Ostja pretensioonid puuduste kohta aeguvad ühe aasta jooksul kauba tarnimisest. See ei kehti ostja nõuetele vastavalt §§ 478, 479 BGB.

Meie antud garantii osas vastutame me ainult siis, kui oleme andnud kirjalikus vormis omaduste ja säilivuse garantii ning garantii on antud, kasutades mõistet „Garantii“.

Garantii kaotab kehtivuse mittesihotstarbelise kasutuse korral ja juhul, kui kvalifitseerimata isikud teevad seadme juures muudatusi.

Tootjapoolsed tehnilised muudatused on võimalikud!

Lisainfot leiate veebilehel

www.weller-tools.com

Sümbol



Tähelepanu!



Lugege kasutusjuhendit!



Enne seadmel mis tahes tööde läbiviimist tõmmake pistik alati pistikupesast välja.



ESD-nõuetele vastav disain ja ESD-nõuetele vastav töökoht



Jäätmekäitlus

Ärge käidelve kasutuskõlbmatuks muutunud elektrilisi tööriistu koos olmejäätmetega! Vastavalt Euroopa Parlamendi ja nõukogu direktiivile 2012/19/EU elektri- ja elektroonikaseadmete jäätmete kohta ning direktiivi nõuete kohaldamisele liikmesriikides tuleb kasutuskõlbmatuks muutunud elektrilised tööriistad koguda eraldi ning keskkonnasäästlikult korduskasutada või ringlusse võtta.

Käidelve vahetatud seadmeosad, filtrid või vanad seadmed jäätmetena vastavalt Teie riigis kehtivatele eeskirjadele.



CE-märgis



Pirms lietošanas uzsākšanas un darba ar ierīci pilnībā izlasiet šo pamācību un pievienotos drošības

norādījumus.

Uzglabājiet šo lietošanas pamācību tā, lai tā būtu pieejama visiem lietotājiem.

Mēs pateicamies par jums izrādīto uzticēšanos, iegādājoties šo ierīci.

Šīs ierīces izgatavošanas laikā tika ievērotas visstingrākās kvalitātes prasības, tādējādi nodrošinot nevainojamu ierīces darbību.

Šajā pamācībā ir ietverta svarīga informācija par to, kā droši un pareizi uzsākt šīs ierīces ekspluatāciju, ar to strādāt, veikt apkopi un novērst vienkāršus darbības traucējumus.

Nododot ierīci tālāk, noteikti pievienojiet arī lietošanas pamācību.

Ierīce tika izgatavota atbilstoši pašreizējām tehnikas attīstības līmenim un atzītajiem drošības tehnikas noteikumiem.

Ja netiek ņemti vērā šajā pamācībā minētās drošības norādījumi un brīdinājumi, pastāv personu savainojumu un lietu bojājumu risks.

Drošības norādes

Iekārtu drīkst lietot bērni, kas sasnieguši 8 gadu vecumu un personas ar ierobežotām fiziskajām, sensorajām un garīgajām spējām, kā arī personas ar nepietiekamu pieredzi un / vai zināšanām, ja tās tiek uzraudzītas vai tās ir instruētas par drošu apiešanos ar iekārtu un ir sapratušas briesmas, kas var rasties nepareizas lietošanas rezultātā. Neatļaut bērniem spēlēties ar iekārtu!

Bērni iekārtas tīrīšanu un apkopi nedrīkst veikt bez uzraudzības.

▲ BRĪDINĀJUMS! Strāvas trieciens

Ja ierīce ir bojāta, aktīvie vadi var būt atsegti vai arī aizsargvads var nefunkcionēt.

- Remontu uzticiet „Weller” speciālistiem.
- Ja elektroinstrumenta barošanas kabelis ir bojāts, tas jāaizvieto ar speciāli sagatavotu barošanas kabeli, ko var saņemt klientu dienesta organizācijā.

▲ BRĪDINĀJUMS! Traumu risks

Transportēšanas laikā ierīce var apgāzties vai arī var nokrist detaļas.

- Turiet ierīci vienīgi aiz šim nolūkam paredzētajiem rokturiem.
- Nekad neizmantojiet ierīci kā transportlīdzekli.

▲ BRĪDINĀJUMS! Nosmakšanas risks Saindēšanās risks

Nepareiza instalācija var izraisīt paaugstinātu koncentrāciju darbavietās

- pēc instalēšanas izmēriet koncentrāciju darbavietā

Nepareizi iepļānojot apkopes ciklus, gāzveida vielas var izraisīt paaugstinātu koncentrāciju darbavietā

- Apkopes ciklu noteikšana

Tīrot cauruļu sistēmu osūkšanas kameru, apkārtējā gaisā ir paaugstināts kaitīgo vielu daudzums

- Ja iesūkšanas jaudu iespaido nosēdumi cauruļvadu sistēmā, nomainiet piesārņotās detaļas

Atbilstoša lietošana

Šī filtru sistēma ir piemērota daļiņu atsūkšanai un atfiltrēšanai un gāzu filtrēšanai – tas atkarīgs no attiecīgā filtra materiāla.

Ievērotās direktīvas

„Weller” lodēšanas dūmu atsūkšanas iekārta „Zero Smog” atbilst ES Atbilstības deklarācijas norādēm ar direktīvām 24/18/EK, 26/95/EK un 211/65/EU (RoHS).

Par patvaļīgi veiktām iekārtas izmaiņām ražotājs neatbild.

▲ BRĪDINĀJUMS! Nosmakšanas risks Saindēšanās risks

Noteikumiem neatbilstoša izmantošana var izraisīt apgrūtinātu elpošanu, nosmakšanas risku, saindēšanos vai sasilšanu ar vēzi

- Nedrīkst iesūkt daļiņas un gāzes, kas neatbilst izmantotajam filtra materiālam.
- Nedrīkst iesūkt šķidrums un deggāzes
- Nekad neizmantojiet ierīci bez filtra vai ar aizsērējušu filtru.
- Nekad neizmantojiet ierīci, ja ventilatoram nav uzlikts pārsegis

Ierīci drīkst izmantot vienīgi iekštelpās un istabas temperatūrā.

Zero Smog 4V, Zero Smog 6V: Ierīce tika konstruēta dūmu atsūkšanai plaknē, un tā nav piemērota tiešai dūmu atsūkšanai pie lodāmuriem.

Zero Smog 20T: Ierīce ir veidota tiešai nosūkšanai pie lodāmura un nav paredzēta virsmas nosūkšanai.

Atbilstošas izmantošanas nosacījumi ietver arī šādus nosacījumus:

- lietošanas pamācības ievērošanu;
- visu turpmāk minēto pavaddokumentos iekļauto norāžu ievērošanu;
- negadījumu novēršanu ekspluatācijas vietā atbilstoši valstī pieņemtajam vadlīnijām.

Efektivitātes pārbaude

Saskaņā ar profesionālo savienību vispārējiem norādījumiem atsūkņēšanas ierīču pienācīga darbība un efektivitāte jāpārbauda regulāri, vismaz reizi gadā (saskaņā ar Vācijas Tehniskajiem noteikumiem par darbu ar bīstamām vielām – TRGS 528 BGETF). Pamatojoties uz efektivitātes pārbaudi, var veikt arī lodēšanas laikā radušos dūmu atsūkņēšanas ierīču „Zero Smog 4V”, „Zero Smog 6V”, „Zero Smog 2T” funkciju pārbaudi.

Lietotāju grupas

Tā kā pastāv dažāda līmeņa riski un bīstamības potenciāls, atsevišķus darba etapus drīkst veikt vienīgi apmācīti speciālisti.

Darba etaps	Lietotāju grupas
Kompleksu cauruļvadu sistēmu instalēšana, pievienojot vairākas nosūkšanas caurules!	Kvalificēts personāls ar tehnisko izglītību
Elektrisko rezerves daļu nomaiņa	Elektrotehnikas speciālists
Apkopes intervālu noteikšana	Neprofesionāļi
Kompleksu cauruļvadu sistēmu instalēšana, pievienojot vairākas nosūkšanas caurules Elektrisko rezerves daļu nomaiņa	Personas, kas apgūst tehnisko izglītību, apmācīta speciālista vadībā un uzraudzībā

Tehniskie dati

Lodēšanas dūmu atsūkņēšana	Zero Smog 4V	Zero Smog 6V	Zero Smog 20T
Izmēri PI x G x A	320 x 320 x 395 mm	450 x 450 x 650 mm	450 x 450 x 695 mm
Svars	19 kg	40 kg	45 kg
Tīkla spriegums	T0053660699: 230 V / 50 Hz T0053660299: 120 V / 60 Hz	T0053666699: 230 V / 50 Hz T0053666299: 120 V / 60 Hz	T0053670699: 230 V / 50 Hz
Elektriskā jauda	275 VA	460 VA	530 VA
Drošinātājs	T1, 6A	T3, 15A	T3, 15A
Maksimālais vakuums	2.700 Pa	2.800 Pa	10.000 Pa
Maksimālais piegādātais daudzums	230 m³/h	615 m³/h	100 m³/h
Trokšņu emisijas līmenis	< 70 db	< 70 db	< 70 db
Priekšfiltrs 1. pakāpe	F7 klases smalkais filtrs		
Kompaktais filtrs 2., 3. pakāpe	Daļiņu filtrsH13 + Gāzes filtrs (50% Aktīvā ogle + 50 % Kalio permanganatas)		
RS232 pieslēgvietā	Izmantojot RS232 pieslēgvietu, iekārtu var attālināti vadīt vai kontrolēt visā tās funkciju diapazonā.		
USB pieslēgvietā	Izmantojot USB pieslēgvietu, var veikt programmatūras jaunināšanu, efektivitātes testu un datu žurnālreģistra funkciju. USB datu nesējs drīkst palikt iesprausts ne ilgāk par 2 minūtēm! Pēc tam USB modulis tiek automātiski izslēgts.		

Izvēlnes vadība



ZERO SMOG
VER BL.FW

Rādījums pēc ieslēgšanas

- BL = „Bootloader” versija
- FW = programmaparatūras versija



OFF MODE

OFF MODE

Turbīna un fona apgaismojums ir izslēgti. Aktivizēšanai vai deaktivizēšanai vienlaicīgi nospiediet taustiņus „UP”/ „DOWN”.

Zero Smog
4V / 6V

Zero Smog
20T

SPEED 100 %
MANUAL / AUTOMATICK

ZEMSPIEDIENS 60 %

Standarta darbības režīms

Apakšizvēlnes funkcijas

Lai izvēlētos kādu izvēlnes punktu, nospiediet izvēlnes taustiņu.

Ar katru nākamo nospiešanas reizi tiek izvēlēts nākamais izvēlnes punkts.

Pēc piecām sekundēm rādījums automātiski atgriežas standarta darba režīmā.



Zero Smog 4V / 6V

Apgriezienu skaitu (30-100%) var ievadīt ar taustiņiem „UP”/ „DOWN”.

Zero Smog 20T

Vajadzīgo zemspiedienu (6–1 %, kas atbilst apm. 6–1 Pa) noregulē ar taustiņiem AUGŠUP un LEJUP.



FILTER TIME 0
CURRENT HOURS

Filtra laika rādījums

Rāda filtra laiku, kas pagājis kopš pēdējās „Atiestates” laika (filtra darba stundas).



FILTER TIME OFF
DEFAULT

Noteiktais filtra laiks



Noteikts filtra darba laiks oteiktās filtra darba stundas

• Iestatāms no vienai stundai līdz 999 dienām

- Standarta iestatījums piegādes brīdī: 200 dienas

- Pēc šī laika paiešanas iekārta pārslēdzas „sarkanā” režīmā
- Papildus atskan skaņas signāls

FILTER TIME NO
RESET

Izvēlnes vadība

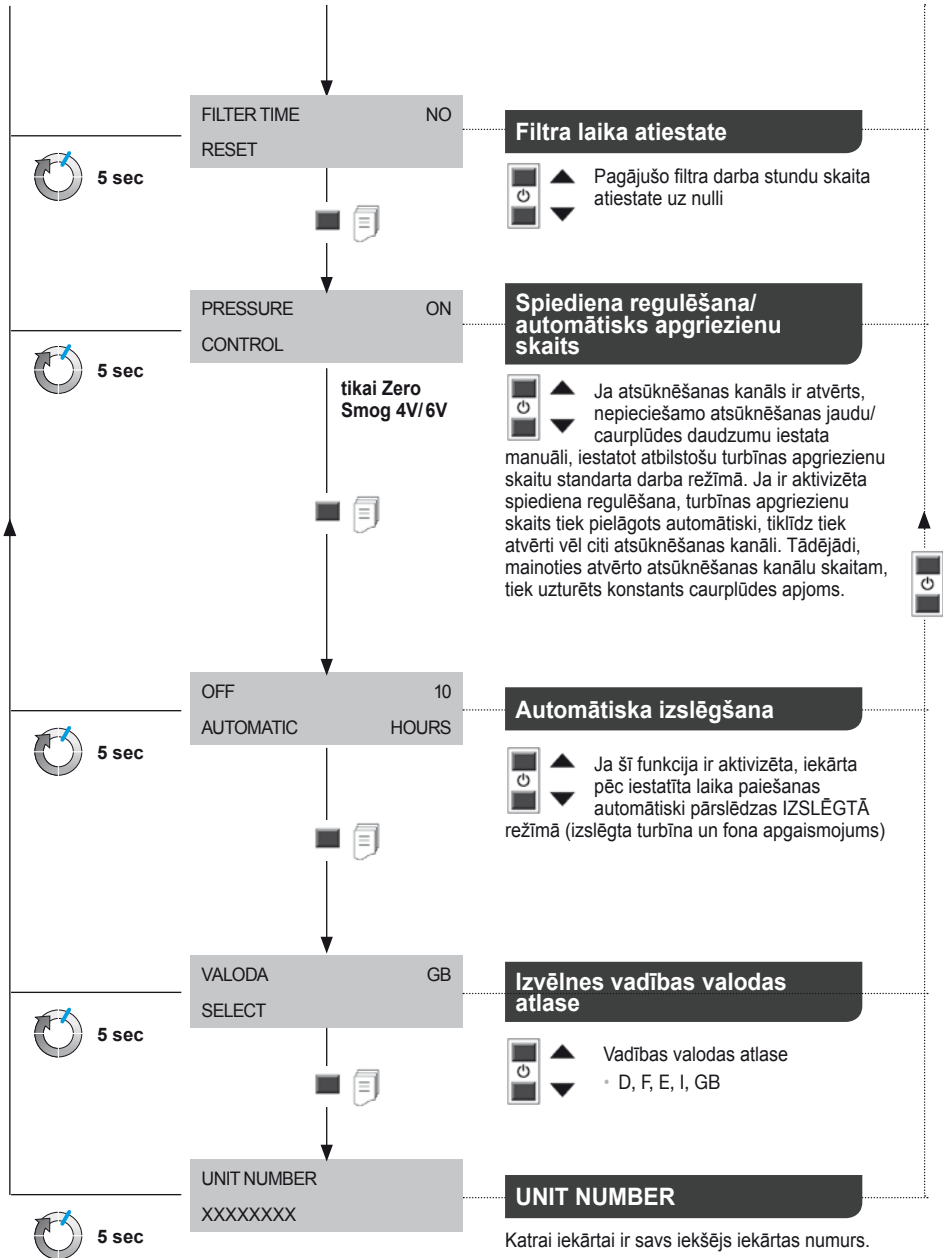

Apkope un kopšana

Remontu uzticiet „Weller” speciālistiem.



Izmantojiet tikai oriģinālās „WELLER” rezerves daļas.

▲ BRĪDINĀJUMS!



Pirms jebkāda veida apkopes darbu veikšanas iekārtā izņemiet kontaktdakšu no kontaktlīdzdas.

Netīri filtri ir jāatīrīti kā īpaši atkritumi.

Nomainītas ierīces daļas, filtrus vai nolietotas ierīces izmantojiet saskaņā ar jūsu valstī spēkā esošajiem nosacījumiem.

Nekādā gadījumā nepārveidojiet ierīci!

Norāde

Dažādas plūstamības piedevas, plūstamības līdzekļu sastāvdaļas vai dažāds putekļu daudzums atsūknētajā gaisā var būtiski samazināt filtra darbības ilgumu. Ja ar ierīci iesūc līmes tvaikus, ir jālieto gāzes filtrs (bez daļiņu filtra).

Lai filtru sistēma funkcionētu nevainojami, filtrs jāmaina:

- vismaz 1 reizi gadā vair

- atbilstoši indikatora rādījumam, vair
- taid, kad darbavietā ir pārsniegta vidējā pieļaujamā koncentrācija, vai
- saskaņā ar apkopes plānu

Ar spiediena starpības mērījuma palīdzību tiek noteikta filtra netīrības pakāpe. Filtra rādījums norāda pašreizējo filtra stāvokli.



- Sarkans = filtrs pilns
- Dzeltens = filtra stāvoklis > 80%
- Zaļš = filtra stāvoklis < 80%

Kad filtrs ir nolietojies, atskan skaņas signāls:

Skaņas signāls katru stundu pēc 36 stundām – ik pēc pusstundas pēc 54 stundām – ik pēc 10 minūtēm pēc 72 stundām – nepārtraukti.

Daļiņu filtrs un gāzes filtrs ir savstarpēji pielāgoti, tāpēc tos var nomainīt kopā kā kompakto filtru. Reizi gadā jānomaina kompaktais filtrs nevainojamas filtra darbības nodrošināšanai. Smalko putekļu filtrs (filtra ieliktnis) ir kompakta filtra priekšfiltra pakāpe, un tas ir jāmaina biežāk. Ja pēc iekārtas ekspluatācijas atsūkšanas sarkanā LED vairs neizgaismojas, pietiek nomainīt tikai priekšfiltra ieliktni.

Paziņojumi par traucējumiem un traucējumu novēršana

Paziņojums/pazīme	Iespējamais iemesls	Veicamā darbība
• Nepietiekama atsūkņēšanas jauda	• Noplūde cauruļu sistēmā	• Noblīvējiet cauruļvadu sistēmu
	• Netīrs filtrs	• Filtra nomaiņa
• Troksnis atsūkņēšanas laikā	• Nepietiekams turbīnas apgriezīnu skaits	• Palieliniet noteikto apgriezīnu skaitu
	• Pārāk liels gaisa ātrums atsūkņēšanas kanālā	• Samaziniet noteikto apgriezīnu skaitu (mazāks gaisa daudzums)
• „Zero Smog” nesāk darbu	• Termiska izslēgšanās	• Ļaujiet „Zero Smog” atdzist. Pēc aptuveni 3 stundām atkal ieslēdziet.
• Nedarbojas filtra rādījums	• Pēc filtra nomaiņas netika pievienota zemspiediena šļūtene	• Šļūtene pie filtra nav pareizi pievienota
• Daļiņu filtrs pārāk ātri aizsērējis	• Nav ievietots priekšfiltrs	• Ievietojiet priekšfiltru; ievietojiet F7 filtru. Ja ir liels cieta daļiņu daudzums, izmantojiet papildu priekšfiltru.n
• USB datu nesējs netiek atpazīts	• USB datu nesējs iesprausts pārāk ilgu laiku	• USB datu nesēju drīkst atstāt pievienotu ne ilgāk par 2 minūtēm. Izņemiet USB datu nesēju un izslēdziet un atkal ieslēdziet iekārtu.
• Iekārtas atiestate	• nepareizs USB datu nesējs (> 100 mA))	• Izņemiet USB datu nesēju!

Garantija

Pircēja prasības kompensēt iekārtas nepilnības ir spēkā gadu pēc iekārtas piegādes. Tas neattiecas uz pircēja preprasībām atbilstoši Vācijas Civilkodeksa 478.– 479. § nosacījumiem.

Saskaņā ar sniegto garantiju mēs esam atbildīgi tikai tad, ja lietošanas vai glabāšanas garantija ir norādīta rakstiski un tekstā lietots jēdziens „Garantija”.

Garantija zaudē spēku, ja ierīce tiek izmantota neatbilstoši norādījumiem un nekvalificētas personas veic ierīces izmaiņas.

Paturam tiesības veikt tehniskās izmaiņas!

Informāciju skatiet vietnē

www.weller-tools.com

Simboli



Uzmanību!



Izlasiet lietošanas rokasgrāmatu!



Pirms jebkādam darbībām ar ierīci vienmēr izvelciet spraudni no kontaktligzdas.



ESD atbilstīga konstrukcija un ESD atbilstīga darba vieta.



Utilizācija

Neizmetiet elektroiekārtas sadzīves atkritumos! Saskaņā ar Eiropas Direktīvu 2012/19/EU par lietotajām elektroiekārtām, elektronikas iekārtām un tās iekļaušanu valsts likumdošanā lietotās elektroiekārtas ir jāsavāc atsevišķi un jānogādā otrreizējai pārstrādei videi draudzīgā veidā.

Nomainītas ierīces daļas, filtrus vai nolietotas ierīces utilizējiet saskaņā ar jūsu valstī spēkā esošajiem nosacījumiem.



CE marķējums



Prieš pradėdami eksploatuoti ir dirbti su prietaisu, perskaitykite visą instrukciją ir pridėdamus saugos

nurodymus.

Instrukciją laikykite visiems naudotojams pasiekiamoje vietoje.

Dėkojame, kad įsigijote šį prietaisą ir parodėte, jog mumis pasitikite.

Gaminant buvo laikomasi griežčiausių kokybės reikalavimų, kurie užtikrina neprikaištingą prietaiso veikimą.

Šioje instrukcijoje pateikiama svarbios informacijos, kaip saugiai ir tinkamai pradėti eksploatuoti prietaisą, kaip atlikti valdymo, techninės priežiūros darbus ir patiems pašalinti paprastas triktis.

Kitiems asmenims šį prietaisą perduokite kartu su eksploatavimo instrukcija.

Prietaisas buvo pagamintas, atsižvelgiant į esamą technikos lygį ir pripažintas saugos technikos taisyklės.

Vis dėlto, nesilaikant instrukcijoje pateiktų saugos taisyklių ir įspėjamųjų nurodymų, asmenims ir turtui kyla pavojus.

Saugos taisyklės

Prietaisą gali naudoti vyresni nei 8 metų vaikai ir neturintys pakankamai žinių ir (arba) patirties ribotų psichinių, jutiminių ir protinių gebėjimų asmenys, jeigu jie yra prižiūrimi arba jie buvo išmokyti, kaip saugiai naudotis prietaisu, ir suprato galimus pavojus. Vaikams negalima žaisti su prietaisu.

Neprižiūrimi vaikai negali prietaiso valyti arba atlikti jo techninės priežiūros.

⚠️ ĮSPĖJIMAS! Srovės smūgis

Jei prietaisas sugedęs, gali būti išsikišę laidai, kuriais teka srovė, arba neveikti apsauginis laidas.

- Remontuoti gali tik „Weller“ išmokyti asmenys.

- Jei pažeistas elektrinio įrankio prijungimo laidas, jį reikia pakeisti specialiai paruoštu prijungimo laidu, kurį galima įsigyti klientų aptarnavimo tarnyboje.

⚠️ ĮSPĖJIMAS! Pavojus susižeisti

Transportuojamas prietaisas ar jo dalys gali nukristi.

- Laikykite prietaisą tik už tam skirtų rankenų.

- Niekada prietaiso nenaudokite kaip transportavimo priemonės.

⚠️ ĮSPĖJIMAS!

Pavojus uždusti Pavojus apsinuodyti
Netinkamai įrengus darbo vietoje gali būti didesnė didžiausia leistina koncentracija.

- Įrengę patikrinkite koncentraciją darbo vietoje.

Jei naudojant dujas netinkamai paskirstomi techninės priežiūros ciklai, darbo vietoje gali padidėti jų koncentracija.

- Techninės priežiūros ciklo nustatymas

Valant vamzdynų sistemą / siurbimo ertmę aplinkos ore padaugėja kenksmingųjų medžiagų.

- Jei dėl vamzdynų sistemoje susikaupusių nuosėdų sumažėja siurbimo galia, pakeiskite užterštas dalis.

Naudojimas pagal paskirtį

Ši filtravimo sistema yra pritaikyta smulkioms dalelėms ir dujomis siurbti ir filtruoti, tačiau reikia atsižvelgti į filtravimo terpę.

Taikytos direktyvos

„Weller“ litavimo dūmų siurbimo įtaisas „Zero Smog“ atitinka EB atitikties deklaraciją, parengtą pagal direktyvų 24/18/EB, 26/95/EB ir 211/65/EU (RoHS) saugos reikalavimus.

Už savavališkų prietaiso pakeitimus gamintojas neprisiima jokios atsakomybės.

⚠️ ĮSPĖJIMAS!

Pavojus uždusti Pavojus apsinuodyti
Netinkamai naudojant gali sutrikti kvėpavimas, kyla pavojus uždusti, apsinuodyti ar susirgti vėžiu.

- Jei naudojama filtravimo terpė nepritaikyta smulkioms dalelėms ir dujomis, jų siurbti negalima.

- Draudžiama siurbti skysčius ir degias dujas.

- Niekada nenaudokite prietaiso be filtro arba kai filtras yra užterštas.

- Niekada nenaudokite prietaiso be ventilatoriaus gaubto.

Šį prietaisą galima naudoti tik patalpos temperatūroje ir tik viduje.

Zero Smog 4V, Zero Smog 6V: Įtaisas sukonstruotas paviršiams nusiurbti ir jo negalima naudoti kaip tiesiogiai prie lituoklio montuojamo siurbimo įtaiso.

Zero Smog 20T: Įrenginys suprojektuotas siurbti tiesiogiai, jo negalima naudoti paviršiams siurbti.

Naudojimui pagal paskirtį taip pat priskiriama

- šios instrukcijos laikymasis,

- visų kitų papildomų dokumentų laikymasis,

- šalyje galiojančių nelaimingų atsitikimų darbo vietoje prevencijos taisyklių laikymasis.

•

Efektyvumo patikrinimas

Pagal bendruosius profesinių sąjungų nuostatus siurbimo įtaisų veikimą ir efektyvumą reikia tikrinti reguliariai, ne rečiau kaip kartą per metus (TRGS 528 BGTF). Vadovaudamiesi efektyvumo patikrinimu galite patikrinti, ar tinkamai veikia litavimo dūmų siurbimo įtaisai „Zero Smog 4V“ / „Zero Smog 6V“ / „Zero Smog 2T“.

Naudotojų grupės

Tam tikrus darbo etapus gali atlikti tik išmokyti specialistai, nes atliekant darbus rizika ir pavojaus potencialas yra skirtingi.

Darbo etapas	Naudotojų grupės
Sudėtingesnių vamzdynų sistemų įrengimas, montuojant kelias siurbimo rankoves. I	Techninį išsilavinimą turintis kvalifikuotas personalas
Elektrinių atsarginių dalių keitimas	Kvalifikuoti elektrikai
Techninės priežiūros intervalų nustatymas	Samdiniai
Sudėtingesnių vamzdynų sistemų įrengimas, montuojant kelias siurbimo rankoves. Elektrinių atsarginių dalių keitimas	Besimokantieji techniam išsilavinimui gauti, instruktuojami ir prižiūrimi išsilavinimą turinčio specialisto

Techniniai duomenys

Litavimo dūmų siurbimo įtaisas	Zero Smog 4V	Zero Smog 6V	Zero Smog 20T
Matmenys ilgis x plotis x aukštis	320 x 320 x 395 mm	450 x 450 x 650 mm	450 x 450 x 695 mm
Svoris	19 kg	40 kg	45 kg
Tinklo įtampa	T0053660699: 230 V / 50 Hz T0053660299: 120 V / 60 Hz	T0053666699: 230 V / 50 Hz T0053666299: 120 V / 60 Hz	T0053670699: 230 V / 50 Hz
Elektr. galia	275 VA	460 VA	530 VA
Saugiklis	T1, 6A	T3, 15A	T3, 15A
Maks. vakuumas	2.700 Pa	2.800 Pa	10.000 Pa
Maks. tiekiamas kiekis	230 m³/h	615 m³/h	100 m³/h
Triukšmo lygis	< 70 db	< 70 db	< 70 db
Pirminis filtras 1 pakopa	Smulkių dulkių filtras, F7 klasė		
Kompaktiškas filtras 2; 3 pakopos	Dalelių filtras H13 + Dujų filtras (50% Aktyvintoji anglis + 50% Kąlija permanganats)		
RS232 sąsaja	Naudojant RS232 sąsaja galima valdyti visas įtaiso funkcijas ir jas kontroliuoti nuotoliniu būdu.		
USB sąsaja	Per USB sąsaja galima atnaujinti mikroprograminę įrangą, atlikti efektyvumo testą ir naudoti registracijos duomenų funkciją. USB laikmena gali būti prijungta ilgiausiai 2 minutes! Po to USB modulis automatiškai išjungiamas.		

Meniu valdymas



ZERO SMOG
VER BL.FW

Rodmuo įjungus

- BL = paleidyklės versija
- FW = mikroprograminės įrangos versija



OFF MODE

OFF MODE

Turbina ir fono apšvietimas išjungti. Jei norite aktyvinti / išaktyvinti, kartu spauskite mygtukus AUKŠTŲN / ŽEMYN.

Zero Smog 4V / 6V

Zero Smog 20T

SPEED 100 %
MANUAL / AUTOMATIC

ŽEMAS SLĖGIS 60 %

Standartinis darbo režimas

Pomeniu „Funkcijos“

Norėdami parinkti meniu punktą, paspauskite meniu mygtuką.

Kiekvieną kartą paspaudus parenkamas atitinkamai kitas meniu punktas.

Po penkių sekundžių automatiškai perjungiamas standartinio eksploataavimo režimo rodmuo.



Zero Smog 4V / 6V

Sukimosi greitis (30-100 %) įvedamas mygtukais AUKŠTŲN / ŽEMYN.

Zero Smog 20T

Reguliuojamasis žemas slėgis (6–1 %, atitinka maždaug 6–1 Pa) įvedamas mygtukais UP / DOWN (aukštyn / žemyn).



FILTER TIME 0
CURRENT HOURS

Filtro eksploataavimo laiko rodmuo

Rodomas nuo paskutinio mygtuko „Atkūrimas“ paspaudimo prabėgęs filtro eksploataavimo laikas. (Filtro eksploataavimo valandos).



FILTER TIME OFF
DEFAULT

Filtro eksploataavimo laiko nurodymas



Fiksuoto filtro nustatytojo naudojimo / filtro nustatytųjų eksploataavimo valandų nurodymas

- Nustatoma nuo vienos valandos iki 999 dienų
- Pristatytame įtase nustatytas standartinis nuostatas – 200 dienų
- Pasibaigus šiam laikui prietaise įsijungia „raudona“ Papildomai pasigirsta garso signalas

FILTER TIME NO
RESET

Meniu valdymas

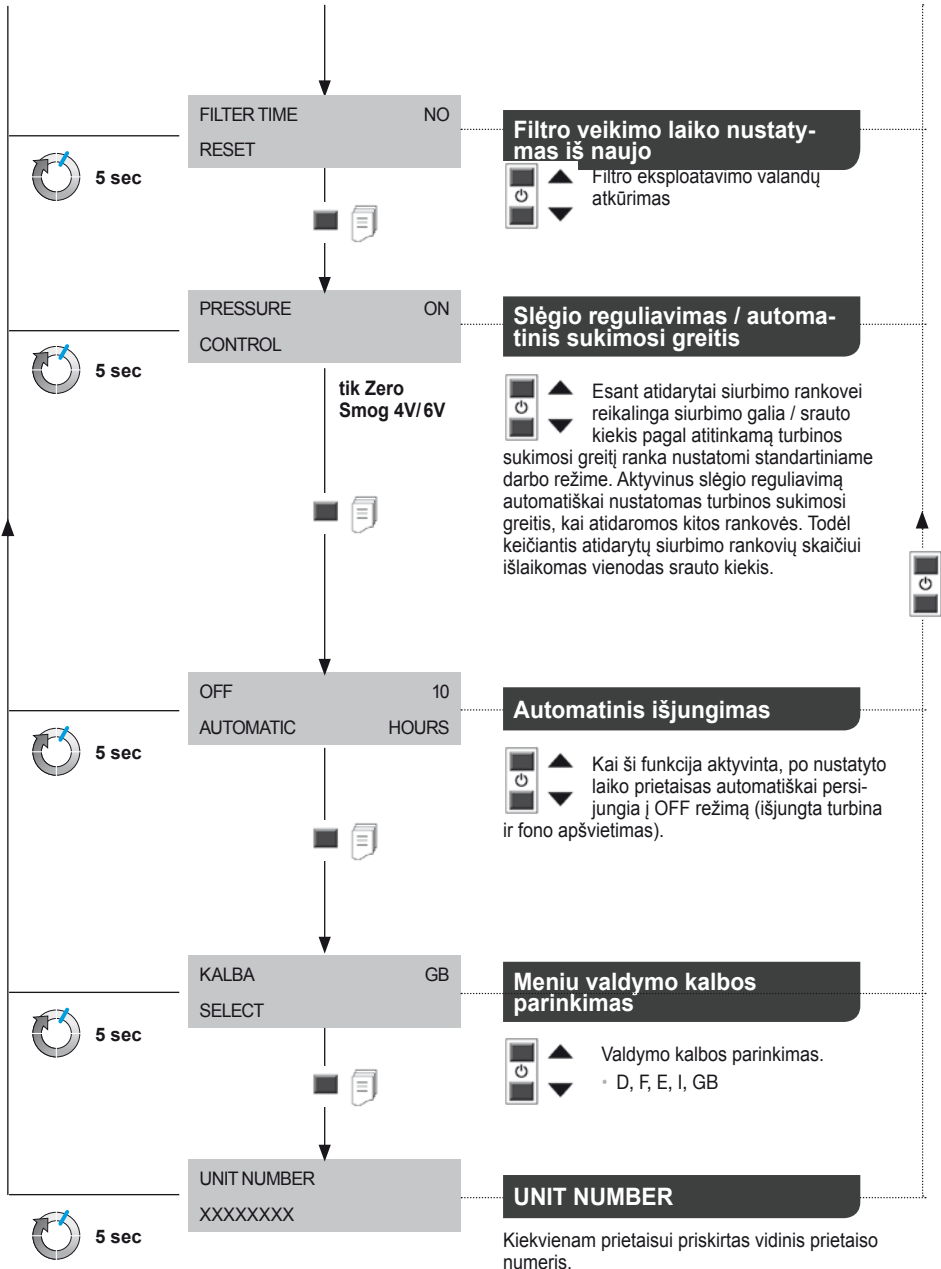

Įprastinė ir techninė priežiūra

Remontuoti gali tik „Weller“ išmokyti asmenys.



Naudokite tik originalias WELLER atsargines dalis.

⚠ ĮSPĖJIMAS! ⚙️ ➡️ ➡️ ➡️

Prieš atlikdami bet kokius darbus prietaise ištraukite iš lizdo kištuką.

Užterštus filtrus reikia utilizuoti kaip specialias atliekas. Pakeistas prietaiso dalis, filtrus arba prietaisus utilizuokite pagal šalyje galiojančius potvarkius.

Draudžiama keisti prietaiso konstrukciją!

Pastaba

Įvairūs tirpikliai, tirpiklių dalys ir skirtingas dulkių kiekis įsiurbtame ore gali ženkliai sutrumpinti filtro tarnavimo trukmę. Siurbiant klijų garus reikia naudoti dujų filtrą (be dalelių filtro).

Kad filtravimo sistema veiktų tinkamai, reikia pakeisti filtrą, kaip nurodyta toliau.

- Mažiausiai 1 kartą per metus arba
- pasirodžius rodmeniui, arba

- tuomet, kai viršijama leistina vidutinė koncentracija darbo vietoje, arba
- pagal techninės priežiūros planą.

Atliekant skirto minio slėgio matavimą nustatomas filtro užterštumo laipsnis. Filtro indikatorius rodo esamą filtro būklę.



- Raudonas = filtras pilnas
- Geltonas = filtras pripildytas > 80 %
- Žalias = filtras pripildytas < 80 %.

Kai filtro naudojimo laikas baigiasi, pasigirsta garsinis signalas:

Signalas kas valandą
Po 36 valandų kas pusvalandį
Po 54 valandų kas 10 min.
Po 72 valandų nuolat.

Dalelių ir dujų filtrai yra suderinti tarpusavyje, todėl juos kartu galima keisti kaip kompaktiškąjį filtrą. Kad būtų užtikrintas neprikaištingas filtro veikimas, kompaktinį filtrą reikia keisti kartą per metus. Smulkių dulkių filtras (filtravimo kilimėlis) naudojamas kaip kompaktiškojo filtro pirminis filtras, todėl jį reikia keisti dažniau. Pirminio filtro kilimėlį reikėtų pakeisti, kai pradeda eksploatuoti nebešviečia raudonas prietaiso LED.

Pranešimai apie gedimus ir jų šalinimas

Pranešimas / požymis	Galima priežastis	Pagalba
• Sumažėjusi siurbimo galia	• Vamzdžių sistema nesandari	• Užsandarinkite vamzdžių sistemą.
	• Filtras užterštas	• Filtrų keitimas
	• Per mažas turbinos sukimosi greitis	• Padidinkite nustatytąjį sukimosi greitį.
• Didelis triukšmas siurbiant	• Per didelis oro greitis, sruvantis per siurbimo rankovę	• Sumažinkite nustatytąjį sukimosi greitį (mažesnis oro kiekis)
• „Zero Smog“ neįsijungia	• Išjungimas dėl šilumos	• Palaukite, kol „Zero Smog“ atvės. Maždaug po 3 val. vėl įjunkite.
• Neveikia filtro indikatorius	• Pakeitus filtrą neprijungta žemo slėgio žarna	• Netinkamai užmauta žarna ant filtro.
• Dalelių filtras per greitai užsiteršė	• Neįstatytas pirminis filtras	• Įdėkite pirminį filtrą F7, įstatykite filtrą. Jei yra daug kietųjų dalelių, naudokite pirminį skirtuvą.n
• USB laikmena neatpažįstama	• USB laikmena prijungta per ilgai	• USB laikmena gali būti prijungta maks. 2 minutes. Išimkite USB laikmeną ir vėl įjunkite prietaisą.
• Prietaisų duomenų atkūrimas	• Netinkama USB laikmena (> 100 mA)	• Išimkite USB laikmeną!

Garantija

Kliento pretenzijos dėl trūkumų netenka galios praėjus vieneriems metams nuo prietaiso pristatymo. Tai negalioja pirkėjo atsakomosioms pretenzijoms pagal §§ 478, 479 BGB.

Pagal mūsų suteiktą garantiją mes atsakome tik tuo atveju, jei garantija dėl medžiagų ir eksploatacijos mūsų buvo suteikta raštiškai ir naudojant terminą „garantija“.

Garantija nebus suteikta, jei prietaisas bus naudojamas netinkamai ir remonto darbus atliks nekvalifikuoti asmenys.

Gamintojas pasilieka teisę į techninius pakeitimus!

Informacijos rasite

www.weller-tools.com

Simboliai



Dėmesio!



Perskaitykite naudojimo instrukciją!



Prieš atliekant bet kokius darbus prie prietaiso, reikia ištraukti kištuką iš kištukinio lizdo.



Elektrostatinei iškrovai pritaikytas dizainas ir elektrostatinei iškrovai pritaikyta darbo vieta



Utilizavimas

Neišmeskite elektros įrenginių į buitinius šiukšlynus! Pagal ES direktyvą 2012/19/EU dėl naudotų įrenginių, elektros įrenginių ir jų įtraukimo į valstybinius įstatymus naudotus įrenginius būtina surinkti atskirai ir nugabenti antrinių žaliavų perdirimui aplinkai nekenksmingu būdu.

Pakeistas prietaiso dalis, filtrus arba prietaisus utilizuokite pagal šalyje galiojančius potvarkius.



CE ženklas



Преди пускане в действие и започване на работа с уреда прочетете докрай това

ръководство и приложените инструкции за безопасна работа.

Съхранявайте това ръководство така, че то да е достъпно за всички потребители.

Ние Ви благодарим за оказаното ни с покупката на този уред доверие.

При производството се прилагат най-строги изисквания към качеството, за да се осигури една безупречна функция на уреда.

Това ръководство съдържа важни информации, за да може уреда сигурно и правилно да се пуска в действие, да се борави с него, да се поддържа и за да можете Вие да отстранявате самостоятелно прости неизправности.

Предавайте уреда на трети лица винаги заедно с ръководството за работа.

Този уред е произведен според съвременното състояние на техниката и общопризнатите от гледна точка на техническата безопасност правила.

Въпреки това има опасност от персонални и от материални щети, когато не спазват инструкциите за безопасна работа и предупредителните указания в това приложено ръководство за работа.

Инструкции за безопасна работа

Уредът може да се ползва от лица на повече от 8 години и от лица с намалени физически, сетивни или умствени способности или липса на опит и / или знания, ако те биват контролирани или са инструктирани относно безоласната употреба на уреда и са разбрали произтичащите вследствие на това опасности. Децата не трябва да играят с уреда. Поцистване и поддържане не трябва да се извършва от деца без наблюдение.

▲ ПРЕДУПРЕЖДЕНИЕ! Електрически удар

При дефектен уред е възможно активни проводници да са оголени или защитният проводник да не работи.

- Ремоните трябва да се извършват от обучени от Weller лица.
- Ако е повреден съединителния проводник на електрическия инструмент, то той трябва да се смени със специално подготвен съединителен проводник, който може да се получи от сервизната организация.

▲ ПРЕДУПРЕЖДЕНИЕ! Има опасност от нараняване

При транспорт уредът или части от него могат да паднат долу.

- Дръжте уреда само за предвидените за тази цел дръжки.
- Никога не използвайте уреда като средство за транспорт.

▲ ПРЕДУПРЕЖДЕНИЕ! Опасност от задушаване

Опасност от отравяне

Една неправилна инсталация може да стане причина за възникване на повишени концентрации на работното място

- След инсталация измерете концентрациите на работното място

При използване на газ едно неправилно определяне на интервалите за техническо обслужване може да стане причина за повишена концентрация на работното място

- Определяне на интервала за техническо обслужване

При почистване на тръбопроводната система/пространството на отработените газове околният въздух силно се замърсява с вредни вещества

- При влошаване на смукателната способност поради наслоявания в тръбопроводната система сменете замърсените части

Използване по предназначение

Тази филтърна система е предвидена за изсмукване и филтриране на частици и газове - в зависимост от съответното филтриращо средство.

Взети под внимание Директиви

Изсмукването на дима при спояване Zero Smog на Weller отговаря на ЕС Декларация за съответствие според основните изисквания за безопасност на Директивите 24/18/EC, 26/95/EC и 211/65/EU (RoHS).

Производителят не поема отговорност за направени своеволни изменения на уреда.

▲ ПРЕДУПРЕЖДЕНИЕ! Опасност от задушаване Опасност от отравяне

При неправилно използване може да се стигне до затруднено дишане, до задушаване, до отравяне или до заболяване от рак

- Не изсмуквайте частици и газове, които не са предвидени за използването филтриращо средство.
- Не изсмуквайте течности и запалителни газове
- Никога не използвайте уреда без филтър или с напълнен филтър.
- Никога не използвайте уреда без капака на вентилатора

Използвайте този уред само при стайна температура и във вътрешни помещения.

Zero Smog 4V, Zero Smog 6V: Уредът е предвиден за използване за повърхностно изсмукване и не е подходящ за непосредствено изсмукване до поялника.

Zero Smog 20T: Уредът е предвиден за използване за непосредствено изсмукване до поялника и не е подходящ за повърхностни изсмуквания.

Използването по предназначение включва и

- Вие да спазвате това ръководство,
- Спазвайте всички допълнителни съпроводителни документи.
- Вие да спазвате националните правила за техника на безопасност на мястото на работа.

Проверка на ефективността

В съответствие с общите правила на професионалните съюзи за изсмуквателните уредби трябва редовно и най-малко ежегодно да се проверява дали тяхната функция и ефективност са достатъчни (TRGS 528 BGETF). С помощта на проверка на ефективността Вие можете да проверите дали работят правилно уредбите за изсмукване на дима при запояване Zero Smog 4V / Zero Smog 6V / Zero Smog 2T.

Потребителски групи

Поради различни големите рискове и потенциални опасности някои работни операции могат да бъдат извършвани само от квалифициран и обучен персонал.

Работна операция	Потребителски групи
Инсталация на комплексни тръбопроводни системи при присъединяване на няколко изсмукващи рамена!	Обучен специализиран технически персонал
Смяна на електрически резервни части	Електротехник
Определяне на интервалите за техническо обслужване	Любители
Инсталация на комплексни тръбопроводни системи при присъединяване на няколко изсмукващи рамена Смяна на електрически резервни части	Ученици в процес на техническо производствено обучение под ръководство и надзор на обучен квалифициран специалист

Технически данни

Изсмукване на дима при спояване	Zero Smog 4V	Zero Smog 6V	Zero Smog 20T
Размери д х ш х в	320 x 320 x 395 mm	450 x 450 x 650 mm	450 x 450 x 695 mm
тегло	19 kg	40 kg	45 kg
Мрежово напрежение	T0053660699: 230 V / 50 Hz T0053660299: 120 V / 60 Hz	T0053666699: 230 V / 50 Hz T0053666299: 120 V / 60 Hz	T0053670699: 230 V / 50 Hz
Електр. мощност	275 VA	460 VA	530 VA
Предпазител	T1, 6A	T3, 15A	T3, 15A
Макс. вакуум	2.700 Pa	2.800 Pa	10.000 Pa
Макс. подавано количество	230 m³/h	615 m³/h	100 m³/h
Ниво на шума	< 70 db	< 70 db	< 70 db
Предфилтър Степен 1	Филтър за фин прах клас F7		
Компактен филтър Степен 2; 3	Прахов филтърH13 + Газов филтър (50% Активен въглен + 50 % Потасов перманганат)		
RS232-интерфейс	С помощта на RS232-интерфейса уредбата може да бъде управлявана в пълния обем на функциите, респ. да бъде контролирана дистанционно.		
USB-интерфейс	С USB-интерфейса могат да се извършват актуализиране на фирмения софтуер, тест за ефективност и да се изпълни една функция Log на данни. USB-носителят на данни трябва да остава включен максимално 2 минути! След това USB-модулът автоматично се изключва.		

Навигация в менюто

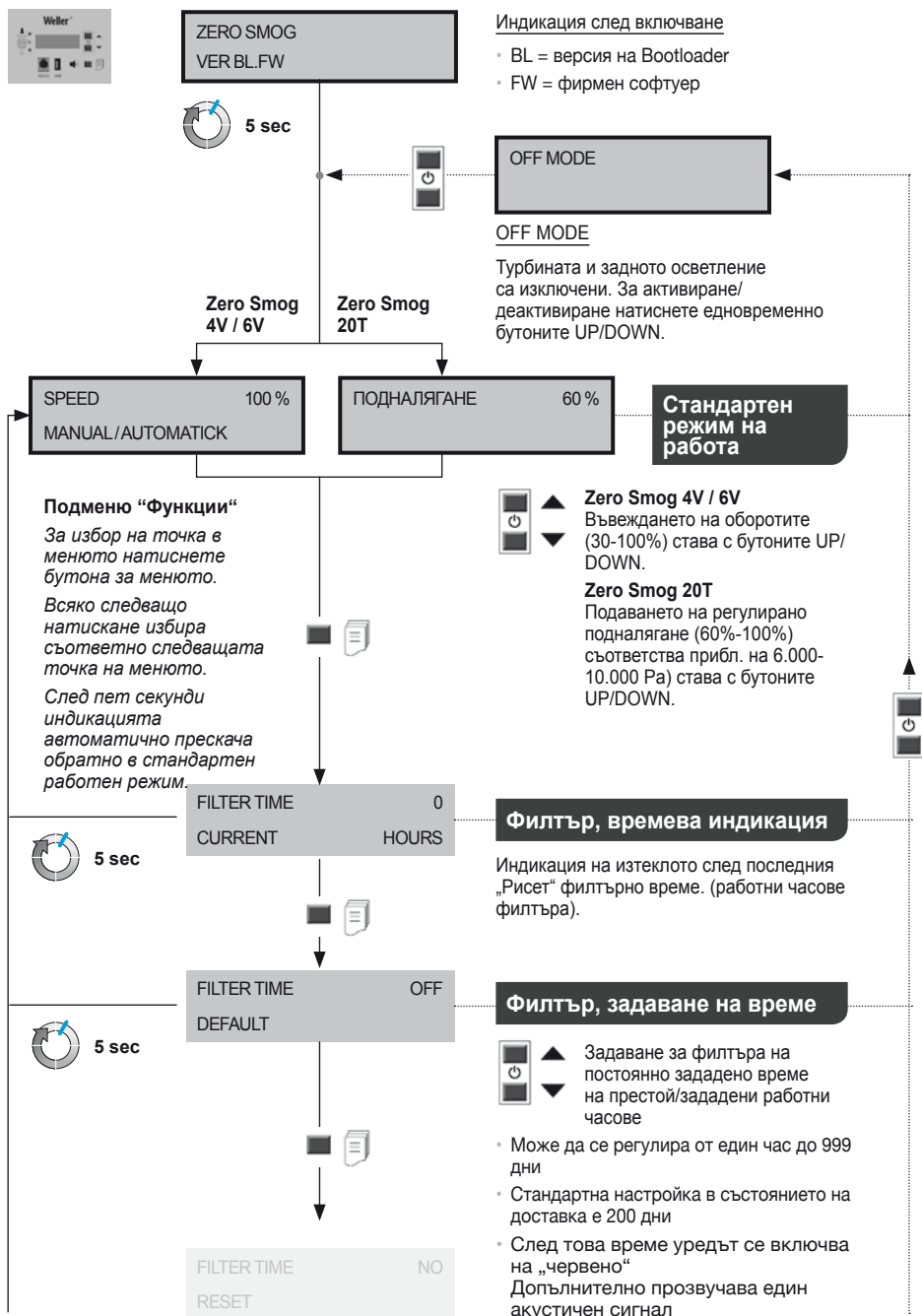

Навигация в менюто

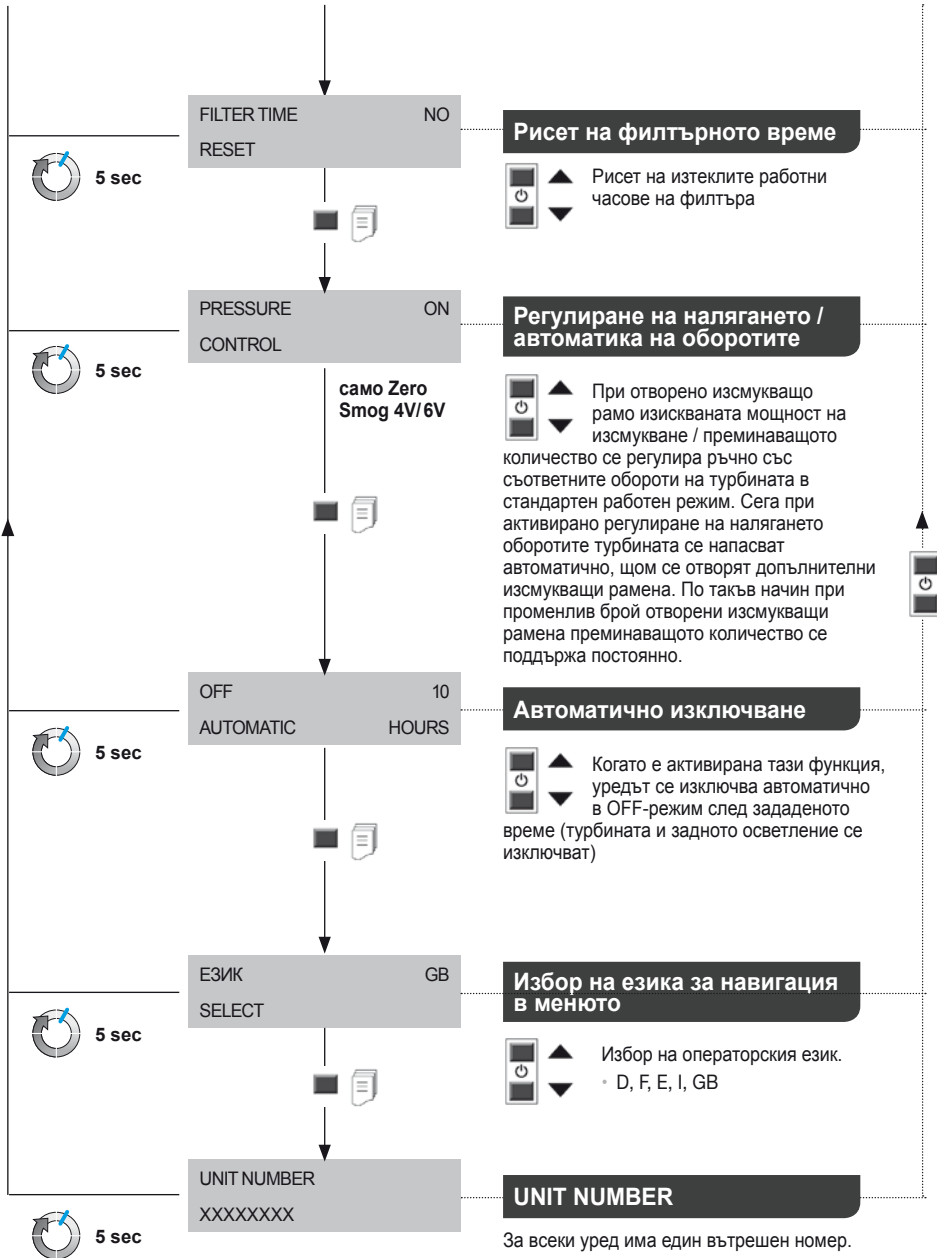

Обслужване и поддръжане

Ремонтите трябва да се извършват от обучени от Weller лица.



Използвайте само оригинални резервни части на WELLER.

▲ ПРЕДУПРЕЖДЕНИЕ!

Пред започване на работи по уреда извадете щекера от контакта.

Замърсените филтри трябва да се разглеждат като специални отпадъци.

Отстранявайте сменените части на уреди, филтри или стари уреди в съответствие с законодателството на Вашата страна.

Не правете никакви изменения по уреда!

Указание

Различни флюсове, части от флюсове, а също така и различни частички прах в изсмуквания въздух могат значително да намалят срока на работа на филтъра. При изсмукването на пари от лепило използвайте газов филтър (без прахов филтър).

За да работи правилно филтърната система филтърът трябва да бъде сменян както следва

- най-малко 1 пъти в годината или
- след индикация или

- при превишаване на допустимата средна концентрация на работното място или
- след плана за техническо обслужване

Степента на замърсяване на филтъра се разпознава посредством с измерване на спадането на налягането. Филтърната индикация показва актуалното състояние на филтъра



- червена = филтър пълен
- жълта = състояние на филтъра > 80%
- зелена = състояние на филтъра < 80%.

При изразходван филтър прозвучава един акустичен сигнал:

Сигнален звук всеки час
след 36 часа всеки половин час
след 54 часа всеки 10 мин
след 72 часа винаги.

Праховият филтър и газовият филтър са съгласувани помежду си така, че те могат да бъдат сменени заедно като компактен филтър. За да се осигури една безупречна филтрация, компактният филтър трябва да бъде сменен един път в годината. Филтърът за фин прах (филтърна вложка) е предфилтърна степен на компактия филтър и затова се сменя по-често. Смяната на предфилтърната вложка е достатъчна, ако след ново пускане в действие на уреда червената LED вече не свети.

Съобщения за неизправности и отстраняване

Съобщение/симптом	Възможна причина	Мерки за отстраняване
• Изсмукването няма мощност	• Тръбопроводната система не е уплътнена	• Уплътнете тръбопроводната система
	• Филтър замърсен	• Смяна на филтъра
	• Оборотите на турбината са много ниски	• Увеличете зададените обороти
• Силни шумове при изсмукване	• Скоростта на въздуха през изсмукващото рамо е много голяма	• Намалете зададените обороти (по-малко количество въздух)
• Zero Smog не работи	• Термично изключване	• Оставете Zero Smog да изстине. След припл. 3Н включете отново.
• Филтърната индикация не работи	• След смяна на филтъра не е присъединен маркуча за подналягане	• Маркучет на филтъра не е присъединен правилно
• Прахов филтър прекалено бързо замърсен	• Няма сложен предфилтър	• Сложете предфилтъра F7 и поставете филтъра. При голяма част твърди частици сложете предварителния сепаратор
• USB-носителят на данни не се разпознава	• USB-носителят на данни е останал включен прекалено дълго	• Оставете USB носителя на данни включен макс. 2 минути. Махнете USB-носителя на данни и изключете и включете уреда
• Рисет на уредите	• Неправилен USB-носител на данни (>100 mA))	• Махнете USB-носителя на данни!

Гаранция

Претенциите към качеството на купувача имат давност една година след датата на доставка при купувача. Това не важи за регресни претенции на купувача по §§ 478, 479 ГК.

Ние носим отговорност по дадената от нас гаранция само, когато гаранцията за свойствата или за срока на годност е дадена от нас в писмен вид и като при това е използвано понятието „гаранция“.

Гаранцията губи сила при неправилно използване и когато неквалифицирани лица са направили манипулации.

Правото за правене на технически изменения остава запазено!

Моля информирайте се на адрес www.weller-tools.com

Символи



Внимание!



Прочетете ръководство за експлоатация!



Пред извършване на каквито и да било работи по уреда винаги изваждайте щекера от контакта.



Дизайнът и оформлението на работното място отговаря на ESD



Отстраняване като отпадък

Не изхвърляйте електрически инструменти в домакинските отпадъци! В съответствие с европейската Директива 2012/19/EU за стари електрически и електронни уреди и нейното внедряване в националното право изхабените електрически инструменти трябва да се събират отделно и да се предават за екологично рециклиране.

Отстранявайте сменените части на уреди, филтри или стари уреди в съответствие с законодателството на Вашата страна.



CE-знаци



Consultați complet acest manual și indicațiile de securitate atașate înainte de punerea în funcțiune și înainte de a lucra cu aparatul.

Păstrați acest manual astfel încât să fie accesibil pentru toți utilizatorii.

Vă mulțumim pentru încrederea arătată la achiziționarea acestui aparat.

La fabricare au fost respectate cele mai stricte exigențe de calitate, care asigură o funcționare impecabilă a aparatului.

Acest manual conține informații importante privind punerea în funcțiune sigură și corectă a aparatului, operarea cu acesta, întreținerea curentă și remedierea prin mijloace proprii a defecțiunilor simple.

Predați întotdeauna aparatul către terți împreună cu manualul de utilizare.

Aparatul a fost produs corespunzătoare standardelor tehnice de actualitate și regulilor tehnice de securitate consacrate.

Cu toate acestea, există pericol de rănire și de daune materiale în cazul în care nu se respectă indicațiile de securitate și de avertizare din acest manual.

Indicații de securitate

Aparatul poate fi folosit de copii începând cu vârste de 8 ani și de persoane cu dizabilități fizice, senzoriale sau mentale sau fără experiență și / sau cunoștințe, dacă acestea sunt supravegheate sau au fost instruite asupra folosirii în siguranță a aparatului și pericolelor care pot rezulta. Copiii nu au voie și se joacă cu aparatul. Copiii nu au voie și se joacă cu aparatul.

Curățarea și întreținerea curentă efectuată de utilizator nu sunt permise copiilor fără supraveghere.

⚠️ AVERTIZARE! Electrocutare

În cazul în care aparatul este defect, e posibil să existe cabluri active libere sau cablul de protecție nu este funcțional.

- Reparațiile trebuie executate de către persoane instruite de firma Weller.
- În cazul în care cablul de conectare al sculei electrice este deteriorat, acesta trebuie înlocuit cu un cablu de protecție special realizat, disponibil în centrele de service pentru clienți.

⚠️ AVERTIZARE! Pericol de rănire

În timpul transportului, aparatul sau părți din acesta pot să cadă.

- Țineți aparatul numai de mânerul prevăzut în acest scop.
- Nu folosiți niciodată aparatul ca mijloc de transport.

⚠️ AVERTIZARE! Pericol de asfixiere Pericol de intoxicație

O instalare greșită poate duce la concentrații crescute la locul de muncă

- după instalare, măsurați concentrația de la locul de muncă

O interpretare greșită a ciclurilor de întreținere la substanțele gazoase poate duce la concentrații crescute la locul de muncă

- Stabilirea ciclului de întreținere

La curățarea sistemului de conducte/zonă de aspirare, nivelul de poluare crește în aerul înconjurător

- În cazul prejudicierii puterii de aspirare din cauza depunerilor din sistemul de conducte, înlocuiți piesele murdare

Utilizarea conformă cu destinația

Acest sistem de filtre este destinat aspirării și filtrării particulelor și gazelor - în funcție de substanța de filtrare respectivă.

Directive avute în vedere

Sistemul Weller de aspirare a fumului rezultat din operația de lipire Zero Smog corespunde declarației de conformitate CE, conform cerințelor fundamentale de securitate din directivele 24/18/CE, 26/95/CE și 211/65/EU (RoHS).

Producătorul nu preia niciun fel de răspundere pentru modificări neautorizate ale aparatului.

⚠️ AVERTIZARE! Pericol de asfixiere Pericol de intoxicație

Utilizarea necorespunzătoare poate duce la probleme respiratorii, asfixiere sau cancer

- Particulele și gazele care nu corespund cu substanța de filtrare folosită nu trebuie aspirate.
- Lichidele, precum și gazele inflamabile, nu trebuie aspirate
- Nu folosiți niciodată aparatul fără filtru sau cu filtrul plin.
- Nu folosiți niciodată aparatul fără capacul ventilatorului

Folosirea acestui aparat se va face numai la temperatura camerei, în spații interioare.

Zero Smog 4V, Zero Smog 6V: Aparatul a fost conceput pentru utilizare ca sistem de aspirare pe suprafețe și nu este adecvat pentru aspirare directă pe letcon.

Zero Smog 20T: Aparatul a fost conceput pentru utilizare ca sistem de aspirare directă la letcon și nu este adecvat pentru aspirări pe suprafață.

Utilizarea conformă cu destinația include și

- respectarea acestui manual,
- respectarea tuturor documentelor care însoțesc aparatul,
- respectarea tuturor prevederilor naționale de prevenire a accidentelor, aplicabile la locul de exploatare.

Verificarea eficacității

Corespunzător specificațiilor generale ale Asociațiilor profesionale, instalațiile de aspirare trebuie verificate regulat, cel puțin o dată pe an, cu privire la o funcționare suficientă și la eficacitate (TRGS 528 BGETF). Pe baza testului de eficacitate, puteți verifica funcționarea regulamentară a instalațiilor de aspirare a fumului de la operația de lipire Zero Smog 4V / Zero Smog 6V / Zero Smog 2T.

Grupe de utilizatori

Din cauza diverselor potențiale ridicate de riscuri și de pericole, numai personalul calificat instruit special trebuie să execute anumite etape de lucru.

Etapă de lucru	Grupe de utilizatori
Instalarea sistemelor de conducte complexe în cazul racordării mai multor brațe de aspirare	Personal calificat cu formare tehnică
Înlocuirea pieselor de schimb electrice	Electrician calificat
Stabilirea intervalelor de întreținere	Nespecialiști
Instalarea sistemelor de conducte complexe în cazul racordării mai multor brațe de aspirare	Ucenici de profil tehnic sub instruirea și supravegherea unui muncitor calificat și format
Înlocuirea pieselor de schimb electrice	

Date tehnice

Aspirarea fumului rezultat din operația de lipire	Zero Smog 4V	Zero Smog 6V	Zero Smog 20T
Dimensiuni L x l x h	320 x 320 x 395 mm	450 x 450 x 650 mm	450 x 450 x 695 mm
Greutate	19 kg	40 kg	45 kg
Tensiunea de rețea	T0053660699: 230 V / 50 Hz T0053660299: 120 V / 60 Hz	T0053666699: 230 V / 50 Hz T0053666299: 120 V / 60 Hz	T0053670699: 230 V / 50 Hz
Puterea electrică	275 VA	460 VA	530 VA
Siguranță	T1, 6A	T3, 15A	T3, 15A
Vid max.	2.700 Pa	2.800 Pa	10.000 Pa
Debit max.	230 m³/h	615 m³/h	100 m³/h
Nivel de zgomot	< 70 db	< 70 db	< 70 db
Prefiltru Treapta 1	Filtru pentru praf fin clasa F7		
Filtru compact Treapta 2; 3	Filtru de particule H13 + Filtru de gaz (50% Cărbune activ + 50 % Permanganat de potasiu)		
Interfață RS232	Cu ajutorul interfeței RS232, instalația poate fi operată, respectiv monitorizată de la distanță cu întregul pachet de funcții.		
Interfață USB	Prin interfața USB se pot executa actualizări de firmware, un test de eficiență și o funcție Log de date. Dispozitivul USB poate sta introdus maxim 2 minute! Apoi modulul USB este deconectat automat.		

Ghidarea în meniu

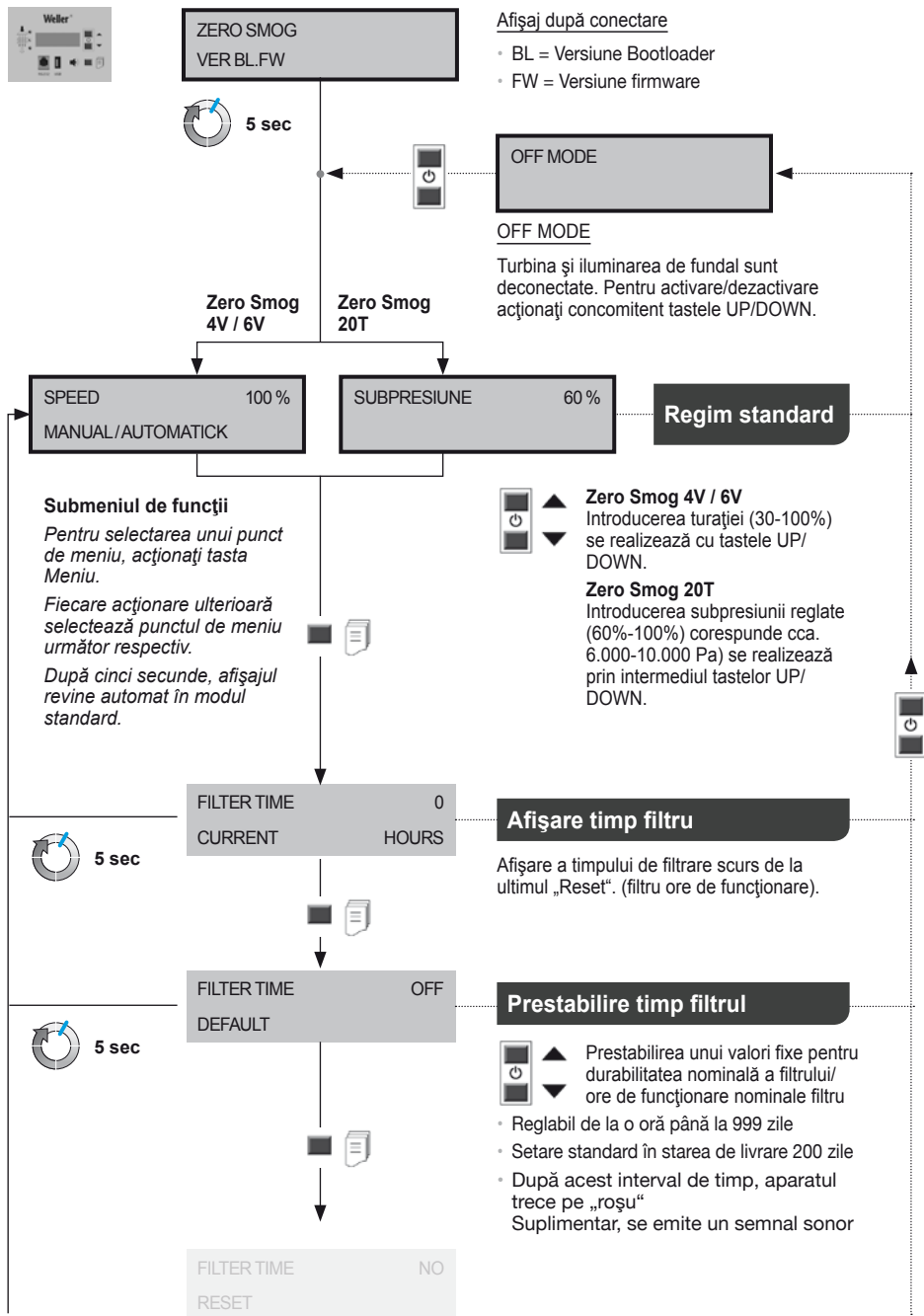

Ghidarea în meniu

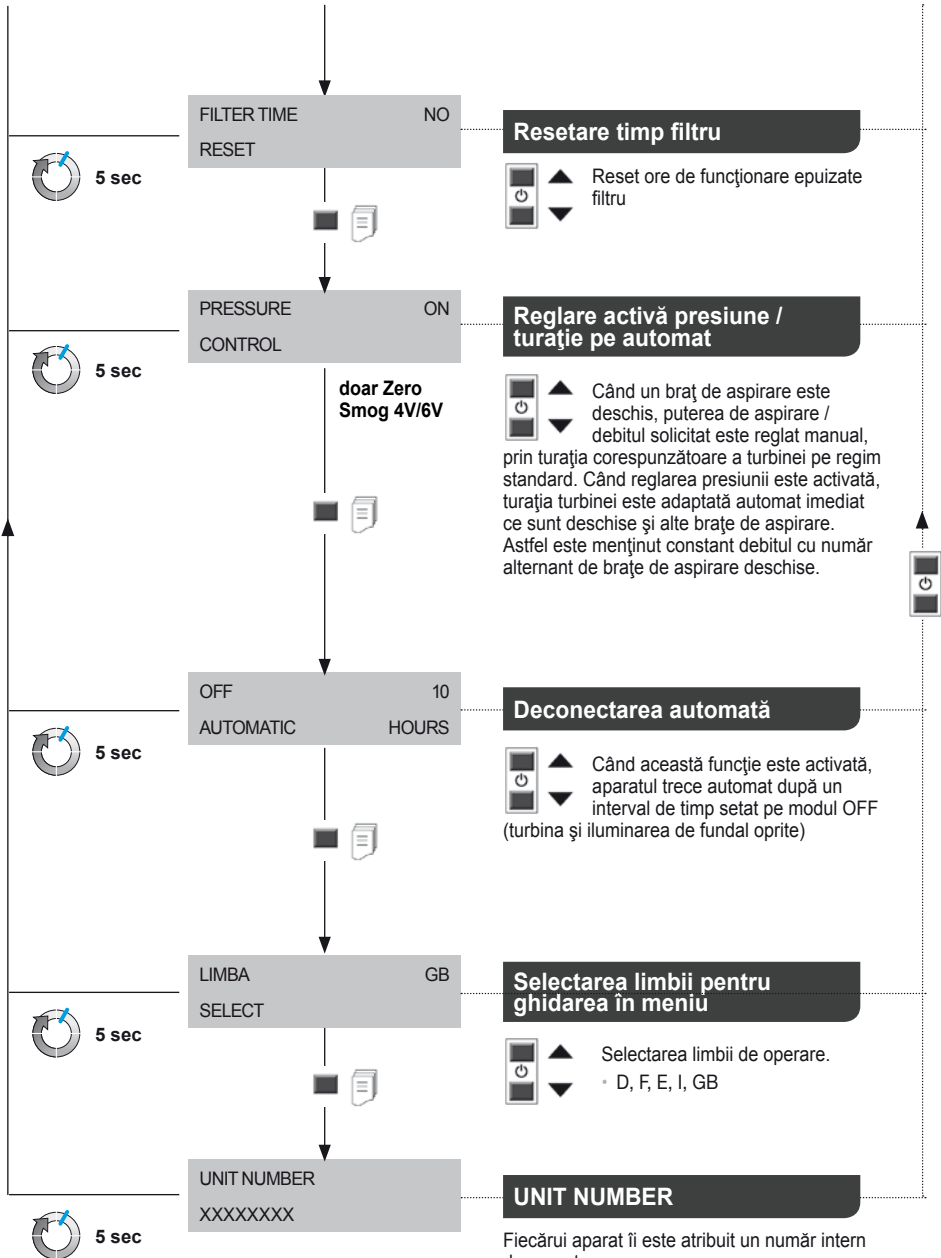

Îngrijirea și întreținerea curentă

Reparațiile trebuie executate de către persoane instruite de firma Weller.



Utilizați numai piese de schimb WELLER.

⚠️ AVERTIZARE!



Înainte de toate lucrările la aparat, scoateți fișa din priză.

Filtrele murdărite trebuie să fie tratate ca deșeuri speciale. Eliminați ca deșeu piesele schimbate de aparate, filtrele sau aparatele vechi conform prescripțiilor din țara dumneavoastră.

Nu efectuați niciun fel de modificări la aparat!

Indicație

Diverși fondanți, componente de fondanți, precum și diferite componente de praf în aerul aspirat pot reduce esențial durata de serviciu a filtrului. La aspirarea vaporilor adevizi, se va folosi un filtru de gaz (fără filtru de particule).

Pentru o funcționare corespunzătoare a sistemului de filtrare, filtrul trebuie înlocuit după cum urmează

- cel puțin 1 dată pe an saur

- conform afișajului saur
- la depășirea concentrației medii permise la locul de muncă sau
- conform planului de întreținere

Prin intermediul unei măsurări a diferenței de presiune, se detectează gradul de murdărire a filtrului. Indicatorul filtrului indică starea actuală a filtrului



- Roșu = Filtru plin
- Galben = Starea filtrului > 80%
- Verde = Starea filtrului < 80%.

Când filtrul este consumat, se emite un semnal sonor:

Semnal sonor la fiecare oră

După 36 ore la fiecare jumătate de oră

După 54 ore la fiecare 10 min

După 72 ore permanent.

Filtrul de particule și filtrul de gaz se potrivesc unul cu celălalt, astfel încât pot fi schimbate împreună ca filtru compact. Pentru a se asigura o funcție de filtrare impecabilă, filtrul compact trebuie înlocuit o dată pe an. Filtrul de praf fin (stratul de filtrare) este treapta preliminară de filtrare a filtrului compact și, de aceea, se va schimba mai frecvent. Schimbați stratul preliminar de filtrare este suficientă dacă, după repunerea în funcțiune a aparatului, LED-ul roșu nu se mai aprinde.

Mesaje de defecțiune și remedierea defecțiunilor

Mesaj/simptom	Cauză posibilă	Măsuri de soluționare
• Putere de aspirare nulă	• Sistemul de țevi neetanș	• Etanșați sistemul de țevi
	• Filtru murdărit	• Schimbarea filtrului
	• Turația turbinei prea scăzută	• Majorați turația nominală
• Zgomote mari la aspirare	• Viteza aerului prin brațul de aspirare prea mare	• Reduceți turația nominală (debitul aerului mai mic)
• Zero Smog nu pornește	• Deconectare termică	• Lăsați Zero Smog să se răcească. După aprox. 3 h conectați din nou.
• Indicatorul filtrului nu funcționează	• Furtunul de vid nu a fost introdus după schimbarea filtrului	• Furtunul de la filtru nu este introdus corect
• Filtru de particule murdărit prea repede	• Niciun prefiltru introdus	• Introduceți prefiltrul F7 introduceți filtrul. În cazul unui conținut ridicat de substanțe solide, utilizați un separator preliminar
• Dispozitivul USB nu este recunoscut	• Dispozitivul USB introdus un timp prea lung	• Lăsați introdus dispozitivul USB max. 2 minute. Înlăturați dispozitivul USB, deconectați și reconectați aparatul
• Reset aparat	• Dispozitiv USB greșit (>100 mA)	• Înlăturați dispozitivul USB!

Garanția pentru produs

Drepturile de remediere a deficiențelor își pierd valabilitatea pentru cumpărător într-un an de la data livrării. Acest lucru nu se aplică în cazul drepturilor cumpărătorului la o cale de atac conform paragrafelor 478, 479 din Codul Civil (Germania).

În cadrul unei garanții pentru produs oferite de noi, ne asumăm răspunderea numai dacă garanția pentru structură sau pentru durata de valabilitate a fost emisă de noi în scris și utilizându-se noțiunea „Garanție”.

Garanția pentru produs își pierde valabilitatea în caz de folosire improprie și dacă s-au întreprins intervenții de către persoane necalificate.

Ne rezervăm dreptul asupra modificărilor tehnice!

Vă rugăm să vă informați la
www.weller-tools.com

Simboluri



Atenție!



Citiți manualul de operare!



Înainte de executarea oricăror lucrări la aparat, scoateți întotdeauna fișa din priză.



Design compatibil ESD (Electro Static Discharge) și post de lucru compatibil ESD



Eliminarea ca deșeu

Nu depuneți sculele electrice împreună cu deșeurile menajere! Conform directivei europene 2012/19/EU despre aparatele electrice și electronice vechi și armonizarea cu legislația națională, sculele electrice trebuie să fie colectate separat și depuse la centre de revalorificare în conformitate cu prescripțiile de mediu.

Eliminați ca deșeu piesele schimbate de aparate, filtrele sau aparatele vechi conform prescripțiilor din țara dumneavoastră.



Marcaj CE



Prije puštanja uređaja u pogon pažljivo pročitajte upute za rukovanje i priložena sigurnosna upozorenja.

Čuvajte ove upute na mjestu koje je dostupno svim korisnicima.

Zahvaljujemo se na povjerenju koje ste nam ukazali kupnjom ovog uređaja.

Kod proizvodnje su za temelj postavljeni najstrožiji kriteriji za kakvoću koji osiguravaju besprijekornu funkciju uređaja.

Ove upute sadrže bitne informacije za sigurno i pravilno puštanje uređaja u rad, za rukovanje, servisiranje i samostalno uklanjanje jednostavnih kvarova.

Prosljedite uređaj trećim osobama uvijek zajedno s uputama za rukovanje.

Uređaj je proizveden sukladno dostignućima suvremene tehnologije i priznatim sigurnosno-tehničkim pravilima.

Ipak postoji opasnost od ozljeda i štete ako ne slijedite sigurnosne upute i upozorenja u ovom priručniku.

Sigurnosna upozorenja

Ovaj aparat mogu koristiti djeca starosti od 8. godine i osobe sa smanjenim psihičkim, senzorskim ili mentalnim sposobnostima ili nedostatka iskustva i / ili znanja, samo pod nadzorom ili ako su bila poučena u svezi sigurne upotrebe aparata i kada su razumjela iz toga rezultirajuće opasnosti. Djeca se ne smiju igrati sa aparatom.

Čišćenje i održavanje ne smiju izvoditi djeca bez nadzora.

⚠ UPOZORENJE! Strujni udar

Kod neispravnih uređaja aktivni vodiči mogu biti izloženi ili zaštitni vodič gubi funkciju.

- Popravke moraju provoditi osobe koje su prošle Weller-ovu obuku.
- Ako je kabel električnog uređaja oštećen, mora se zamijeniti posebno pripremljenim vodom koji je dostupan u korisničkom servisu.

⚠ UPOZORENJE! Opasnost od ozljeda kiselinom

Dijelovi uređaja mogu ispasti tijekom transporta.

- Uređaj držite isključivo za predviđene ručke.
- Nikada ne koristite uređaj kao prijevozno sredstvo.

⚠ UPOZORENJE! Opasnost od gušenja Opasnost od trovanja

Neispravna instalacija može dovesti do povećanja granica izlaganja na radnom mjestu

- izmjerite granicu izlaganja na radnom mjestu nakon instalacije

Neispravno tumačenje ciklusa održavanja plinskog medija može dovesti do povećanja granica izlaganja na radnom mjestu

- Utvrdite ciklus održavanja

Prilikom čišćenja cjevovoda/usisnih vodova povećava se zagađenje zraka u okolišu

- Kod neispravnosti u usisavanju zbog taloga u cjevovodima, zamijenite zaprljane stavke

Namjenska uporaba

Sustav filtriranja prikladan je za vađenje i filtriranje čestica i plinova, ovisno o sredstvu za filtriranje.

Direktive koje su uzete u obzir

Wellerov uređaj za usisavanje dima Zero Smog udovoljava zahtjevima izjave o usuglašenosti sa normama EZ-a, sukladno temeljnim sigurnosnim kriterijima direktiva 24/18/EG, 26/95/EG i 211/65/EU (RoHS).

Proizvođač ne preuzima odgovornost za samovoljno napravljene promjene na uređaju.

⚠ UPOZORENJE! Opasnost od gušenja Opasnost od trovanja

Neispravna upotreba može dovesti do poteškoća s disanjem, gušenja, trovanja ili raka

- Čestice i plinovi koji nisu u skladu s korištenim sredstvom za filtriranje ne smiju se usisavati.
- Nije dopušteno usisavati tekućine niti zapaljive plinove
- Nikada ne koristite uređaj bez filtra ili s punim filtrom.
- Nikada ne koristite uređaj bez poklopca ventilatora

Uređaj se smije koristiti samo na sobnoj temperaturi i u zatvorenom prostoru.

Zero Smog 4V, Zero Smog 6V: Uređaj je koncipiran za usisavanje volumena i nije prikladan za izravno usisavanje pored lemila.

Zero Smog 20T: Uređaj je koncipiran za izravno usisavanje pored lemila i nije prikladan za usisavanje volumena.

U namjensku uporabu također spada da

- se pridržavate ovih uputa,
- se pridržavate cijele ostale popratne dokumentacije,
- se pridržavate nacionalnih propisa o sprječavanju nezgoda na lokaciji gdje se uređaj koristi.

Ispitivanje učinkovitosti

Prema općim propisima strukovnih udruženja odsisni uređaji moraju se redovito, barem jednom godišnje, provjeriti na ispravnost i učinkovitost (TRGS 528 BGETF). Na temelju ispitivanja učinkovitosti možete provjeriti ispravnost funkcije uređaja za usisavanje dima od lemljenja Zero Smog 4V/Zero Smog 6V/Zero Smog 2T.

Skupine korisnika

Zbog različitih razina rizika i mogućih opasnosti, neke korake smiju obavljati samo obučeni stručnjaci.

Korak	Skupine korisnika
Instalacija složenog cjevovoda za spajanje višestrukih ručica za izvlačenje	Tehnički obučeno i kvalificirano osoblje
Zamjena električnih rezervnih dijelova	Električar
Utvrđivanje ciklusa održavanja	Bilo tko
Instalacija složenog cjevovoda za spajanje višestrukih ručica za izvlačenje Zamjena električnih rezervnih dijelova	Tehnički pripravnici pod nadzorom obučenog stručnjaka

Tehnički podaci

Uređaj za usisavanje dima	Zero Smog 4V	Zero Smog 6V	Zero Smog 20T
Dimenzije D x Š x V	320 x 320 x 395 mm	450 x 450 x 650 mm	450 x 450 x 695 mm
Težina	19 kg	40 kg	45 kg
Mrežni napon	T0053660699: 230 V / 50 Hz T0053660299: 120 V / 60 Hz	T0053666699: 230 V / 50 Hz T0053666299: 120 V / 60 Hz	T0053670699: 230 V / 50 Hz
Elektr. snaga	275 VA	460 VA	530 VA
Osigurač	T1, 6A	T3, 15A	T3, 15A
Maks. vakuum	2.700 Pa	2.800 Pa	10.000 Pa
Maks. transportirana količina	230 m ³ /h	615 m ³ /h	100 m ³ /h
Razina buke	< 70 db	< 70 db	< 70 db
Primarni filter Stupanj 1	Filter za finu prašinu klasa F7		
Kompaktni filter Stupanj 2; 3	Filter česticaH13 + Filter plina (50% Aktivni ugljen + 50 % Kalijev permanganat)		
Sučelje RS232	Rukovanje sustavom uz raspolaganje svim funkcijama, odn. daljinski nadzor istoga moguć je pomoću sučelja RS232.		
Sučelje USB	Preko sučelja USB mogu se vršiti aktualiziranja strojno-programске opreme, ispitivanje stupnja efikasnosti i funkcija dnevnika rada za podatke. Medij USB ne smije biti utaknut dulje od 2 minute! Nakon toga se vrši automatsko isključivanje modula USB.		

Navigiranje kroz izbornik

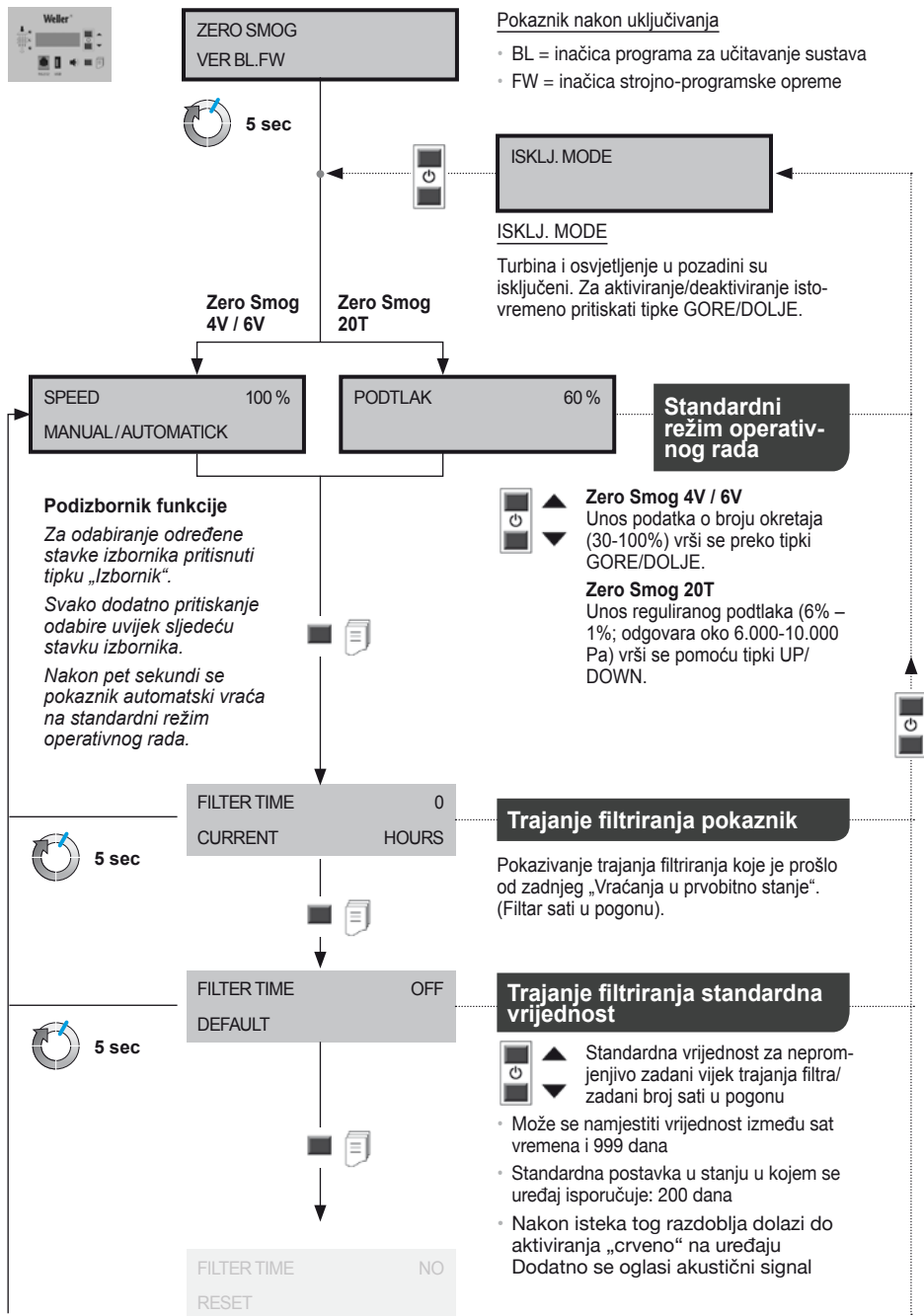

Navigiranje kroz izbornik

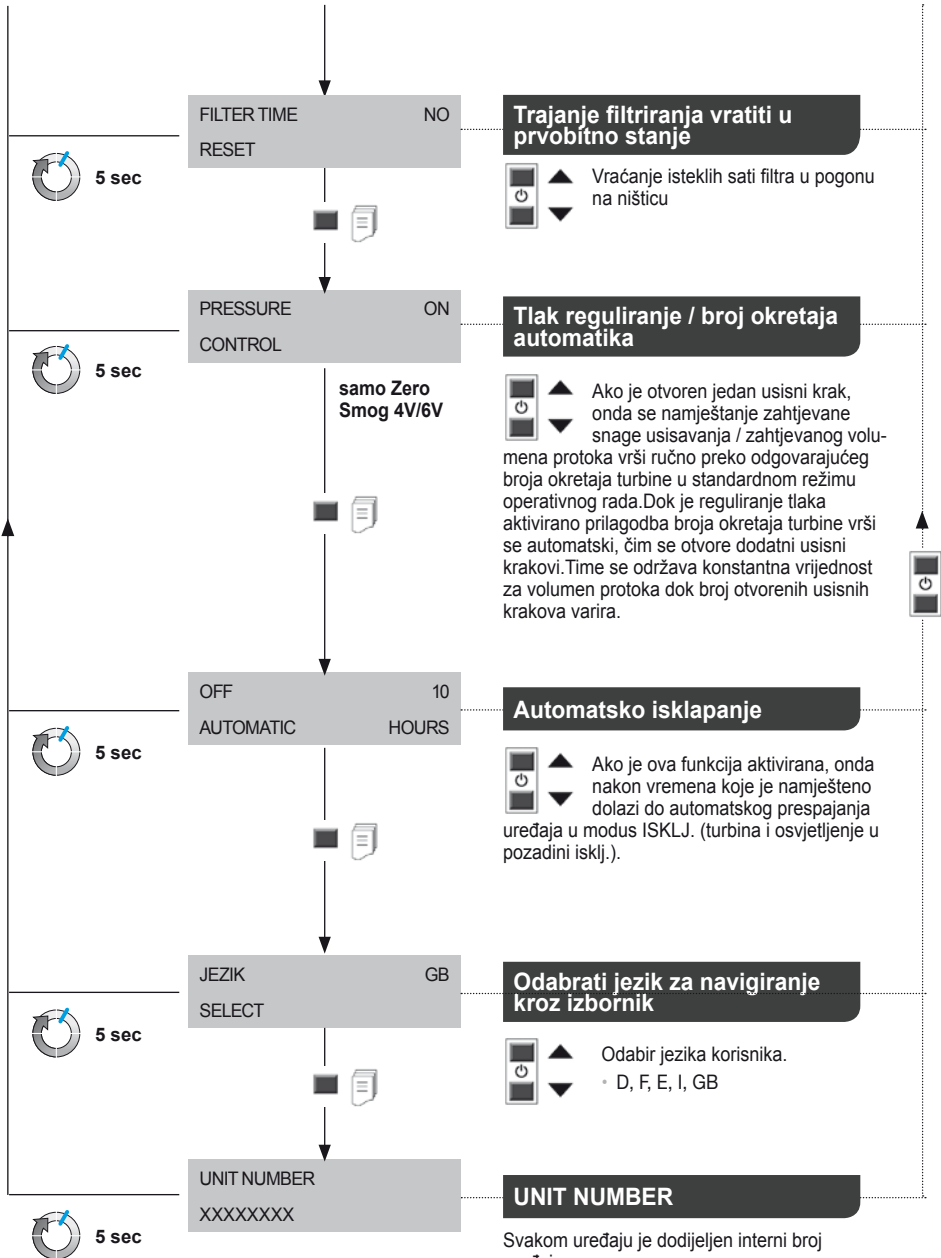

Njega i servisiranje

Popravke moraju provoditi osobe koje su prošle Weller-ovu obuku.



Koristiti samo originalne pričuvne dijelove tvrtke WELLER.

⚠ UPOZORENJE! ⚠



Prije obavljanja svih radova na uređaju izvući utikač iz utičnice.

Sa onečišćenim filtrima se mora postupati kao sa posebnim otpadom.

Vršite zbrinjavanje zamijenjenih elemenata uređaja, filtra ili dotrajalih uređaja sukladno propisima Vaše države.

Ne provoditi nikakve izmjene na uređaju!

Napomena

Različiti katalizatori, udjeli u katalizatorima, kao i različiti udjeli prašine u usisanom zraku mogu značajno smanjiti vijek trajanja filtra. Kod izdvajanja adhezivnih ispušnih plinova treba koristiti filtar plina (bez filtra čestica).

Za ispravno funkcioniranje sustava za filtriranje, filtar se mora mijenjati na sljedeći način

- najmanje 1 godišnje ili

- nakon obavijesti ilir
- nakon premašivanja dopuštene granice izlaganja na radnom mjestu ili
- prema rasporedu održavanja

Registriranje stupnja onečišćenosti filtra vrši se pomoću mjerenja diferencijskog tlaka. Pokaznik za filtar pokazuje aktualno stanje filtra



● Crveno = filtar pun

● Žuto = stanje filtra > 80%

● Zeleno = stanje filtra < 80%.

Kada je filtar istrošen oglašuje se akustični signal:

Signalni zvuk svakog sata nakon 36 sati svaka pola sata nakon 54 sata svakih 10 min. nakon 72 sata neprekidno.

Filtri čestica i plina koordinirani su tako da se međusobno izmjenjuju kao kompaktni filtar. Da bi se osigurala besprijeekorna funkcija filtra, kompaktni filtar mora se zamijeniti jednom godišnje. Filtar za finu prašinu (filtar od netkanog materijala) je primarni stupanj filtriranja kompaktnog filtra i stoga se mora češće mijenjati. Dostatno je zamijeniti primarni filtar od netkanog materijala, ako nakon ponovnog puštanja stroja u rad više ne zasvijetli crvena LED.

Dojave o nepravilnostima i uklanjanje nepravilnosti

Poruka/simptom	Mogući uzrok	Mjere za otklanjanje kvara
• Nedostatna snaga usisavanja	• Sustav cijevi nehermetičan	• Uspostaviti nepropusnost sustava cijevi
	• Filtra onečišćen.	• Mijenjati filtar
	• Broj okretaja turbine nedostatan	• Povećati zadani broj okretaja
• Bučni zvukovi usisavanja	• Prevelika brzina zraka kroz usisni krak	• Smanjiti zadani broj okretaja (manja količina zraka)
• Uređaj Zero Smog se ne pokreće	• Toplinsko isklapanje	• Uređaj Zero Smog ostaviti da se ohladi. Ponovo uključiti nakon otpr. 3 sata.
• Ne funkcionira pokaznik za filtar	• Nakon mjenjača filtra nije izvršeno stavljanje gipke cijevi za vakuum	• Gipka cijev na filtru nije pravilno nataknuta.
• Filtar čestica prebrzo postaje prljavo	• nema primarnog filtra	• Staviti primarni filtar, staviti filtar F7.U slučaju visokog udjela krutih tvari staviti primarni separatorom
• Ne prepoznaje se medij na USB-u	• Medij USB predugo utaknut	• Medij USB ne smije biti utaknut dulje od 2 minute. Medij USB ukloniti, uređaj isključiti i ponovo uključiti
• Vraćanje uređaja u prvobitno stanje	• pogrešni medij USB (>100 mA)	• Ukloniti medij USB!

Jamstvo

Prava kupca na uklanjanje nedostataka proizvoda zastarijevaju za godinu dana od dana isporuke kupcu. To ne vrijedi za prava kupca na regres sukladno članovima 478, 479 Građanskog zakonika.

Na temelju jamstva koje smo dali preuzimamo odgovornost samo ako smo jamstvo za svojstva ili vijek trajanja dali u pismenom obliku uz uporabu pojma „Jamstvo“.

Jamstvo prestaje u slučaju nepravilne uporabe i ako nekvalificirane osobe vrše zahvate na proizvodu.

Pridržavamo pravo na tehničke preinake!

Informacije možete naći na internetskoj stranici
www.weller-tools.com

Simboli



Pažnja!



Pročitati upute za upotrebu!



Prije provedbe bilo kakvih radova na uređaju, uvijek izvući utikač iz utičnice.



Dizajn i radno mjesto sa zaštitom od elektrostatskog izboja (ESD)



Zbrinjavanje

Ne bacajte električne alate u kućni otpad!
 Sukladno Europskoj direktivi 2012/19/EU o dotrajalim električnim i elektroničkim uređajima i implementacije u nacionalne zakone neuporabljivi električni alati moraju se skupljati zasebno i reciklirati na ekološki prihvatljiv način.

Vršite zbrinjavanje zamijenjenih elemenata uređaja, filtra ili dotrajalih uređaja sukladno propisima Vaše države.



CE znak



Внимательно изучите данное руководство по эксплуатации и прилагаемые инструкции по технике безопасности перед вводом в эксплуатацию и началом работы с устройством.

Храните данное руководство по эксплуатации в месте, доступном для всех пользователей.

Благодарим вас за доверие, оказанное вами при покупке этого устройства.

Устройство было изготовлено в соответствии с самыми строгими стандартами качества, которые обеспечивают его безукоризненное функционирование.

Это руководство по эксплуатации содержит важную информацию по надлежащему вводу в эксплуатацию, обслуживанию, техническому обслуживанию и самостоятельному устранению простых неисправностей.

Всегда передавайте устройство третьим лицам вместе с руководством по эксплуатации.

Устройство изготовлено в соответствии с современным уровнем техники и общепризнанных правил техники безопасности.

Тем не менее, несоблюдение инструкций по технике безопасности и предупреждений, изложенных в настоящем руководстве, может привести к получению травм и материальному ущербу.

Инструкции по технике безопасности

Детям, а также лицам с ограниченными физическими, сенсорными или умственными способностями или не имеющим необходимого опыта и/или знаний запрещается использовать данное устройство без присмотра или инструктажа по технике безопасности. Не разрешайте детям играть с устройством. Запрещается очистка и обслуживание устройства детьми без присмотра.

⚠ ВНИМАНИЕ! Удар током

В неисправном устройстве оголенные провода могут находиться под напряжением или защитные провода могут не выполнять свою функцию.

- Ремонтные работы должны выполнять специалисты, прошедшие обучение в компании Weller.
- При повреждении сетевого кабеля он подлежит замене на специально подготовленный сетевой кабель, который можно получить в организации, осуществляющей послепродажное обслуживание.

⚠ ВНИМАНИЕ! Опасность травмирования

Во время транспортировки устройство или его части могут выпасть.

- Держите устройство только за предусмотренные для этого рукоятки.
- Никогда не используйте устройство в качестве средства транспортировки.

⚠ ВНИМАНИЕ! Опасность удушья Опасность отравления

Неправильный монтаж может привести к повышению концентрации опасных газов на рабочем месте

- после монтажа проверьте концентрацию газов на рабочем месте

Неправильный расчет циклов технического обслуживания может привести к повышенной концентрации газов на рабочем месте

- Определение циклов технического обслуживания

При очистке системы трубопроводов/вытяжной камеры имеет место усиленное загрязнение окружающего воздуха вредными веществами

- При снижении интенсивности всасывания в результате образования отложений в системе трубопроводов замените загрязненные детали

Использование по назначению

Данная система фильтрации предназначена для отсасывания и фильтрации твердых частиц и газов - в зависимости от соответствующего фильтрующего материала.

Использованные директивы

Дымоуловитель Weller Zero Smog соответствует декларации о соответствии ЕС согласно основополагающим требованиям по технике безопасности директив 24/18/EG, 26/95/EG и 211/65/EU (Директива по ограничению вредных веществ).

Производитель не несет ответственности за самовольное внесение изменений в конструкцию паяльной станции.

⚠ ВНИМАНИЕ! Опасность удушья Опасность отравления

Неадекватное применение может привести к затруднениям дыхания, удушью, отравлению или к возникновению онкологических заболеваний

- Отсасывание твердых частиц и газов, которые не соответствуют используемому фильтровальному материалу, не разрешено.
- Отсасывание жидкостей и горючих газов не разрешено
- Не используйте устройство без фильтра или с загрязненным фильтром.
- Никогда не используйте устройство без кожуха вентилятора

Данное устройство разрешается использовать только при комнатной температуре и только в помещениях.

Zero Smog 4V, Zero Smog 6V: Устройство предназначено для отсасывания с плоскости и не пригодно для непосредственного отсасывания дыма от паяльника.

Zero Smog 20T: Устройство предназначено для непосредственного отсасывания дыма от паяльника и не пригодно для отсасывания с плоскости.

Использование по назначению также подразумевает, что вы

- соблюдайте данное руководство по эксплуатации,
- соблюдаете все дополнительные сопроводительные документы,
- соблюдайте национальные правила предупреждения несчастных случаев по месту использования.

Проверка эффективности

В соответствии с общими предписаниями по безопасности и охране труда Объединения отраслевых производственных союзов необходимо регулярно, не менее одного раза в год, проверять пылеудаляющие установки на их безупречное функционирование и эффективность (Технические правила по обращению с опасными веществами 528 BGETF). На основании проверки эффективности вы можете проверить надлежащее функционирование дымоуловителей Zero Smog 4V / Zero Smog 6V / Zero Smog 2T.

Группы пользователей

По причине возникновения различных рисков и потенциальных опасностей некоторые рабочие операции разрешается выполнять только обученным квалифицированным специалистам.

Рабочая операция	Группы пользователей
Монтаж комплексных трубопроводных систем при подсоединении нескольких вытяжных рукавов!	Квалифицированный персонал с техническим образованием
Замена электрических запасных деталей	Профессиональный электрик
Определение интервалов технического обслуживания	Неспециалисты
Монтаж комплексных трубопроводных систем при подсоединении нескольких вытяжных рукавов Замена электрических запасных деталей	Ученики производственно-технического обучения под руководством и наблюдением квалифицированного специалиста, обладающего соответствующим образованием

Технические характеристики

Отсасывание дыма, образующегося при пайке	Zero Smog 4V	Zero Smog 6V	Zero Smog 20T
Размеры (Д x Ш x В)	320 x 320 x 395 mm	450 x 450 x 650 mm	450 x 450 x 695 mm
Масса	19 kg	40 kg	45 kg
Сетевое напряжение	T0053660699: 230 V / 50 Hz T0053660299: 120 V / 60 Hz	T0053666699: 230 V / 50 Hz T0053666299: 120 V / 60 Hz	T0053670699: 230 V / 50 Hz
Электр. мощность	275 VA	460 VA	530 VA
Предохранитель	T1, 6A	T3, 15A	T3, 15A
Макс. вакуум	2.700 Pa	2.800 Pa	10.000 Pa
Макс. производительность	230 m³/h	615 m³/h	100 m³/h
Уровень шума	< 70 db	< 70 db	< 70 db
Фильтр предварительной очистки Ступень 1	Фильтр для мелкой пыли класса F7		
Фильтр сосредоточенной избирательности Ступень 2; 3	Фильтр твердых частиц H13 + Газовый фильтр (50% Активированный уголь + 50 % Калий перманганат)		
Интерфейс RS232	Благодаря интерфейсу RS232 имеется возможность обслуживания и дистанционного управления установкой в полном объеме.		
Интерфейс USB	С помощью интерфейса USB можно выполнять обновления микропрограммного обеспечения, проверку эффективности и воспользоваться функцией ввода данных. USB-носитель разрешается вставлять не более чем на 2 минуты! После этого модуль USB автоматически отключается.		

Управление с помощью меню

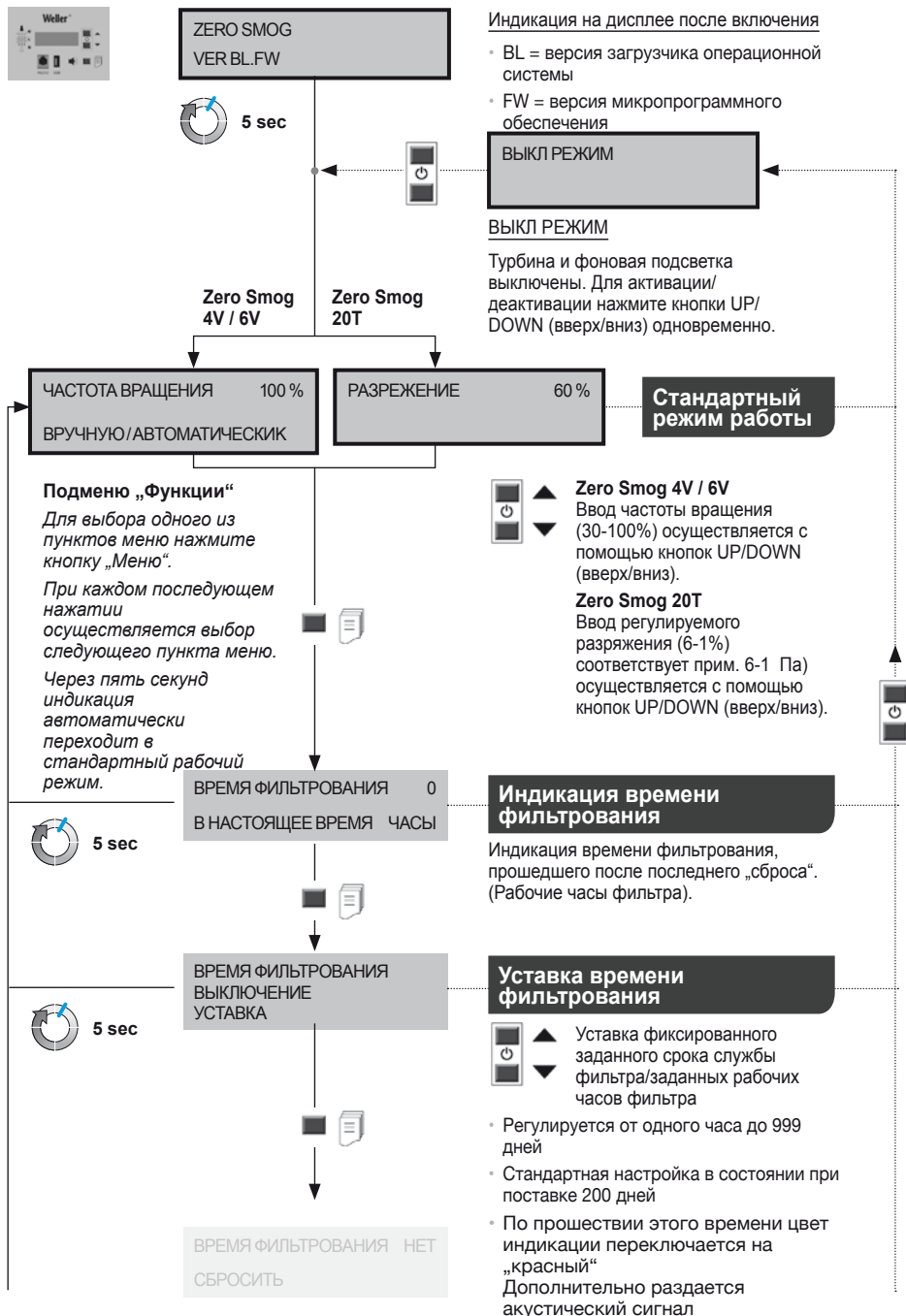

Управление с помощью меню

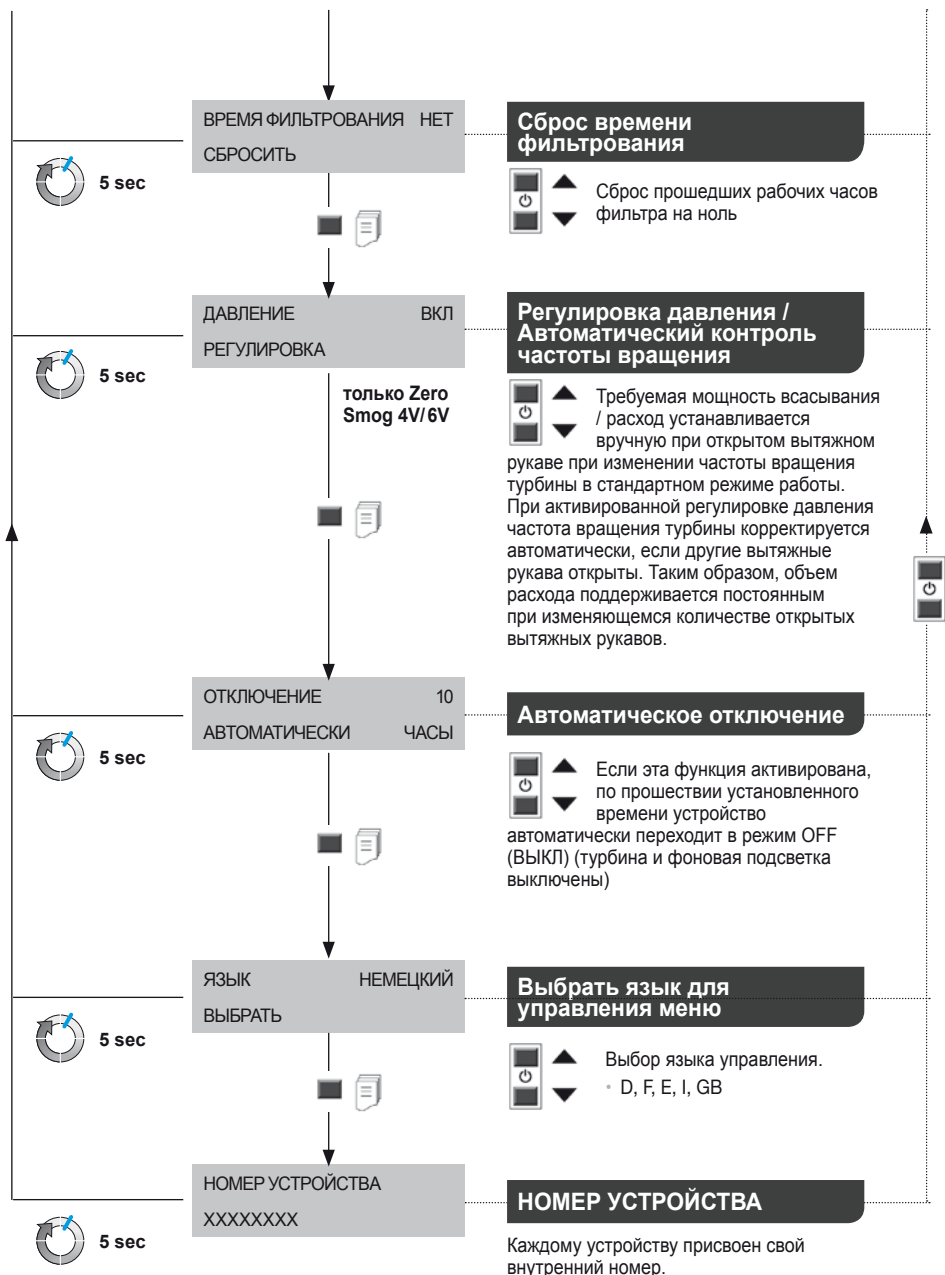

Уход и техническое обслуживание

Ремонтные работы должны выполнять специалисты, прошедшие обучение в компании Weller.



Используйте только оригинальные запасные части WELLER.

ВНИМАНИЕ!

Перед началом любых работ выньте сетевую вилку устройства из розетки.

С использованными фильтрами необходимо обращаться как со спецотходами.

Передавайте на утилизацию замененные детали устройства, фильтры и устаревшие устройства в соответствии с нормативными постановлениями вашей страны.

Ни в коем случае не изменяйте конструкцию устройства!

Внимание

Различные флюсующие материалы, их компоненты, а также различные компоненты пыли в отсасываемом воздухе могут значительно сократить срок службы фильтра. При отсасывании паров клея необходимо использовать газовый фильтр (без фильтра твердых частиц).

В целях надлежащего функционирования системы фильтрации необходимо производить замену фильтров следующим образом:

- как минимум 1 раз в год или
- в соответствии с индикацией или
- при превышении допустимой средней концентрации газов на рабочем месте или
- согласно плану технического обслуживания

Степень загрязненности фильтра фиксируется с помощью измерения дифференциального давления. Индикация фильтра показывает текущее состояние фильтра

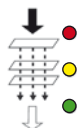

- Красный = фильтр наполнен
- Желтый = состояние фильтра > 80%
- Зеленый = состояние фильтра < 80%.

Если фильтр израсходован, раздается акустический сигнал:

Звуковой сигнал каждый час через 36 часов один раз в полчаса через 54 часа каждые 10 мин через 72 часа постоянно.

Фильтр твердых частиц и газовый фильтр согласованы друг с другом, поэтому их следует заменять в качестве компактного фильтра. Для обеспечения безупречной функции фильтрации необходимо заменять компактный фильтр один раз в год. Фильтр для мелкой пыли (фильтрующий коврик) является ступенью предварительной очистки компактного фильтра и поэтому его нужно менять чаще. Замена фильтрующего коврика предварительной очистки не требуется, если после повторного ввода в эксплуатацию красный светодиод не загорается.

Сообщения о неисправностях и устранение неисправностей

Сообщение/симптом	Возможная причина	Способы устранения
• Недостаточная мощность всасывания	• Негерметичность трубопроводной системы	• Загерметизируйте трубопроводную систему
	• Фильтр загрязнен	• Замените фильтр
• Громкий звук при всасывании	• Частота вращения турбины слишком мала	• Увеличьте заданную частоту вращения
	• Скорость воздуха, проходящего через вытяжной рукав слишком большая	• Уменьшите заданную частоту вращения (меньший объем воздуха)
• Дымоуловитель Zero Smog не запускается	• Термическое отключение	• Дайте дымоуловителю Zero Smog остыть. Снова включите примерно через 3 часа.
• Индикация фильтра не работает	• Не установлен вакуумный шланг после замены фильтра	• Неправильно вставлен шланг фильтра
• Фильтр твердых частиц загрязняется слишком быстро	• не вставлен фильтр предварительной очистки	• Установите фильтр предварительной очистки, установите фильтр F7. При высокой доле твердых частиц установите сепаратор крупных фракций
• Не распознается USB-носитель	• USB-носитель вставлен в течение слишком длительного времени	• USB-носитель должен быть вставлен не более 2 минут. Извлеките USB-носитель, выключите и снова включите устройство
• Сброс устройства	• несоответствующий USB-носитель (>100 mA)	• Извлеките USB-носитель!

Гарантия

Гарантийные требования покупателя истекают через год после доставки. Это не относится к регрессным требованиям покупателя в соответствии с §§ 478, 479 ГК РФ.

Мы будем нести ответственность по предоставленной нами гарантии только в том случае, если гарантия качества или долговечности была предоставлена нами в письменной форме и с использованием термина „Гарантия“.

Гарантия аннулируется при ненадлежащем использовании или в результате вмешательства, предпринятого неквалифицированными лицами.

Оставляем за собой право на технические изменения!

Для получения дополнительной информации обратитесь

www.weller-tools.com

Символы



Внимание!



Прочтите руководство по эксплуатации!



Перед проведением любых работ всегда вынимайте сетевую вилку устройства из розетки.



Дизайн и рабочее место выполняют требования защиты от электростатических разрядов



Утилизация

Не утилизируйте электроинструменты вместе с бытовыми отходами! Согласно директиве 2012/19/EU по отходам электрического и электронного оборудования и гармонизированным национальным стандартам, бывшие в употреблении электроприборы и электроинструменты подлежат отдельной утилизации с целью их последующей экологически безопасной переработки.

Передавайте на утилизацию замененные детали устройства, фильтры и устаревшие устройства в соответствии с нормативными постановлениями вашей страны.



Знак CE



试运行前和使用该装置前，请通读本说明书及随附的安全注意事项。
将说明放在用户可获取的位置。

感谢信赖并购买本产品。

该设备严格按照质量标准生产，从而确保了设备运行顺畅。说明中包含重要信息，这些信息可帮助您安全正确地启动、运行和维护设备，并帮助您自行排除简单的故障。

将设备转交给第三方时，必须连同使用说明一起。

设备按照有关安全的先进技术和公认规则生产。

尽管如此，如果不遵守本说明书中的安全说明和警告提示，仍然可能导致人身伤害和财产损失。

安全注意事项

8岁以上儿童和体力、感觉能力或智能较低者，或缺乏经验和知识者可在已接受关于设备安全使用的指导或指示并理解相关危险的情况下使用设备。儿童不得玩弄设备。

儿童不得在无监督的情况下清洁和维护设备。

▲ 警告！ 触电

如设备产生损坏，可能会有带电接触点暴露或PE保护插头不起作用。

维修应由Weller培训的专业人员进行。

如电动工具的电源线损坏，须通过客服组织替换专用的电源线。

▲ 警告！ 小心受伤。

运输途中设备或设备部件可能掉落。

仅使用预设的把手提拿设备。

切勿将设备用作运输工具。

▲ 警告！ 窒息危险 中毒危险

错误安装可能导致工位浓度增高

安装后，测量工位浓度

错误设置过滤芯的保养周期可能导致工位浓度增高

确定保养周期

清洁管道系统/抽吸室时，会增加周围空气的有害物质

如果管路系统内的沉淀物影响抽吸功率，则更换已脏污的零件

规定的使用条件

该过滤器系统适用于抽吸和过滤颗粒物和气体 - 无论是何种过滤器介质。

重视的规定

威乐焊接烟气抽吸装置Zero Smog符合EC一致性声明、24/18/EG、26/95/EG和211/65/EU (RoHS) 指令的基本安全要求。

对于对设备擅自开展的改装，制造商不会承担任何责任。

▲ 警告！ 窒息危险 中毒危险

不符合规定的使用可能导致呼吸不适、窒息、中毒或致病

不允许抽吸与所用过滤器介质不符的颗粒物和气体。

不允许抽吸液体以及可燃气体

切勿在没有过滤器或过滤器已满的情况下使用设备。

切勿在没有风扇盖板的情况下使用设备

该设备仅允许室温条件下在室内使用。

Zero Smog 4V, Zero Smog 6V: 设备设计用于表面抽吸，不适用于直接在焊接棒上抽吸。

Zero Smog 20T: 设备设计用于直接在焊接棒上抽吸，不适用于表面抽吸。

焊台和拆焊台的预期使用还包括...要求

遵照指示，

遵照所有随付文件，

在使用地点遵守适用的国家事故预防规范。

效能测试

根据职业保险联合会的通用规定，必须每年定期至少检查一次功能和效果 (TRGS 528 BGETF)。借助效能测试，您可以检查焊接烟气抽吸装置 Zero Smog 4V/Zero Smog 6V/Zero Smog 2T的功能是否正常。

用户群体

由于危险和潜在危险程度的不同，几个工作步骤仅可由受过培训的专业人士进行操作。

工作步骤	用户群体
连接多个抽吸臂时，安装综合性管道系统I	具有技术培训的专业人员
更换电气备件	电工/电气技师
确定保养周期	非专门人员
连接多个抽吸臂时，安装综合性管道系统 更换电气备件	训练有素的专家指导和监督下的技术培训生

技术数据

焊接烟气抽吸	Zero Smog 4V	Zero Smog 6V	Zero Smog 20T
尺寸, 长 x 宽 x 高	320 x 320 x 395 mm	450 x 450 x 650 mm	450 x 450 x 695 mm
重量	19 kg	40 kg	45 kg
电压	T0053660699: 230 V / 50 Hz T0053660299: 120 V / 60 Hz	T0053666699: 230 V / 50 Hz T0053666299: 120 V / 60 Hz	T0053670699: 230 V / 50 Hz
用电功率	275 VA	460 VA	530 VA
保险丝	T1, 6A	T3, 15A	T3, 15A
最大真空	2.700 Pa	2.800 Pa	10.000 Pa
最大输流量	230 m³/h	615 m³/h	100 m³/h
噪声级	< 70 db	< 70 db	< 70 db
预过滤器 1级	精细粉尘过滤器等级F7		
紧凑型过滤器 2; 3级	微粒滤清器H13 + 气体过滤器 (50% 活性炭 + 50 % 高锰酸钾)		
RS232接口	借助RS232接口可以操作或远程监控设备的所有功能。		
USB接口	通过USB接口可以进行固件更新、效率测试和数据记录功能。 USB媒体设备最多只允许插入2分钟! 然后USB模块自动停用。		

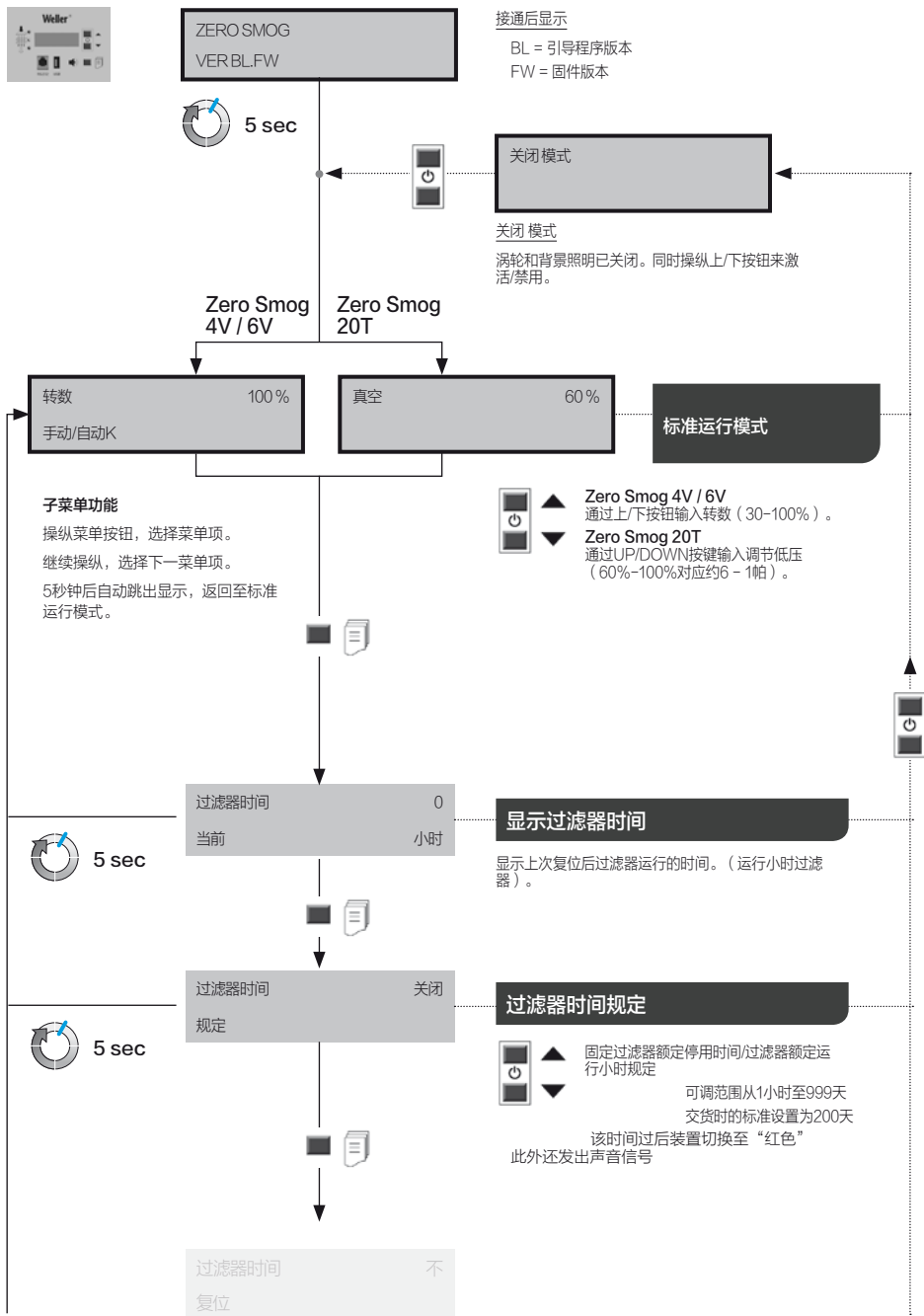

菜单导航

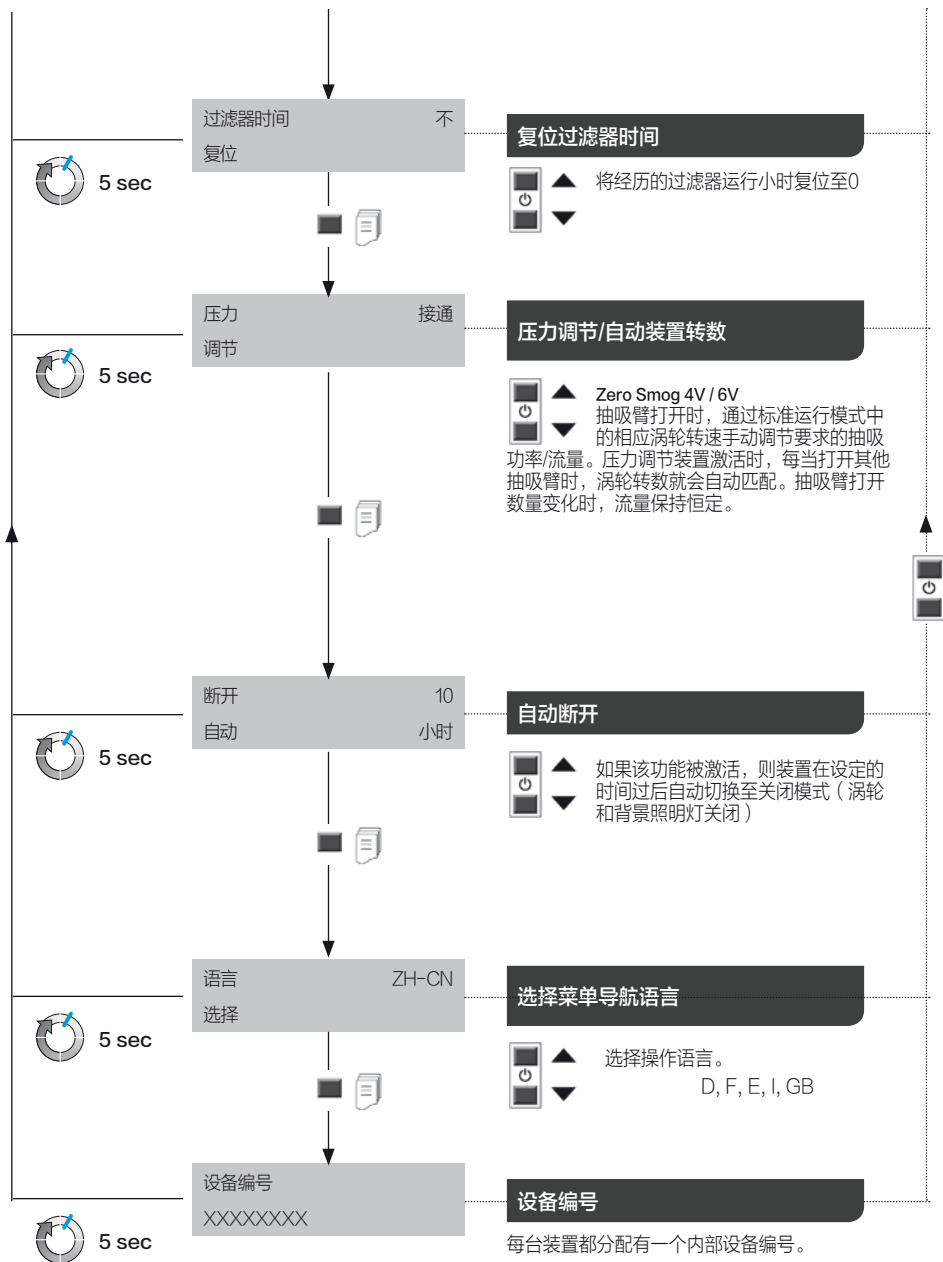

维护和保养

维修应由Weller培训的专业人员进行。



仅使用原装替换件。

警告!

对机器进行任何操作前，请将插头拔出插座。

脏污的过滤器必须作为特殊废弃物处理。请根据您所在国家的规定对更换下来的设备部件、过滤器或旧设备进行废弃处理。

决不允许在装置上进行更改!

提示

各种焊剂、焊剂成分以及已抽取空气不同的粉尘成分可能明显降低过滤器的使用寿命。抽取粘性蒸汽时，必须使用气体过滤器（无微粒滤清器）。

为了确保过滤器系统的功能正常，必须按照以下说明更换过滤器

每年至少1次或
根据显示或
在超出允许的平均工位浓度时或
根据保养计划

使用压差测量装置探测过滤器污染度。过滤器显示器显示当前过滤器液位

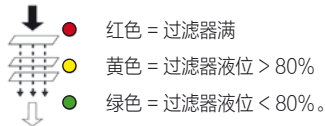

使用二手过滤器时发出声音信号：

每小时响一次
36小时后每半小时响一次
54小时后每分钟响一次
72小时后一直响

微粒滤清器和气体过滤器相互匹配，因此要将两者作为紧凑型过滤器一起更换。为确保过滤器正常发挥功能，必须每年更换一次紧凑型过滤器。精细粉尘过滤器（过滤器垫）是紧凑型过滤器的预过滤级，必须频繁更换。若装置重启后，红色LED灯不再亮起，更换预过滤垫即可。

错误信息和错误清楚

信息/征兆	可能的原因	补救措施
抽吸功率缺失	管道系统泄漏	密封管道系统
	过滤器脏污	更换过滤器
	涡轮转速过低	提高标准转速
抽吸噪音大	抽吸臂中的空气速度过大	降低标准转速（风量小）
Zero Smog无法启动	热关断	让Zero Smog冷却。约3小时后重新接通。
过滤器显示器不工作	滤清器更换后未插入真空软管	过滤器上的软管插接不正确
微粒滤清器 污染过快	未使用预过滤器	插入预滤清器F7，插入过滤器。固体成分较高时使用预分离装置n
未识别到USB媒体设备	USB媒体设备插入过久	USB媒体设备最多允许插入2分钟。断开USB媒体设备，关闭设备并再次接通
重置装置	错误的USB媒体设备（>100 mA）	断开USB媒体设备！

保修

向买方交付设备一年后，买方无权就设备物理缺陷提出索赔。这条规定不适用买方根据 § 478, 479 BGB（德国联邦法律公报）提出的索赔。

除非使用前，我方使用术语“保修”书面提供质量或耐用性保修，否则我方不对因我方提供的保修引起的索赔承担责任。

如因不当使用或未经授权的人士篡改设备导致设备损坏，保修无效。

根据技术更改和修改

更多信息请访问

www.weller-tools.com

图标



注意!



请阅读操作说明!



在设备上执行任何操作前，请务必将插头从插座中拔下。



废弃处置

不要将电动工具作为生活垃圾废弃! 根据欧洲指令 2012/19/EU 关于废弃电气和电子设备的规定以及国家法规，必须将用过的电动工具单独收集起来，以无害环境的方式进行回收利用。

请根据您所在国家的规定对更换下来的设备部件、过滤器或旧设备进行废弃处理。



CE 符合性标志



본 장치를 가지고 작업하기 전에 설명서 및 동봉된 안전 지침 내용을 숙지하십시오..

설명서를 사용자가 쉽게 볼 수 있는 위치에 보관하여주세요.

당사의 제품을 믿고 구매하여 주셔서 감사합니다.

본 제품은 장비의 원활한 작동을 보충하기 위해 가장 엄격한 품질기준에 따라 생산되었습니다.

설명서에는 중요한 정보가 포함되어 있으며, 이런 정보는 설비의 안전한 가동, 운영과 서비스에 도움이 되고, 간단한 고장과 오동작을 수리 할수 있습니다.

제 3자에게 장치를 양도할 때 사용 설명서도 함께 전달해 주십시오.

본장치는 최첨단 기술과 안전규정에 따라 생산되었습니다.

하지만 본 사용 설명서의 안전 정보 및 경고 내용을 준수하지 않을 경우, 부상을 입거나 제품 고장이 발생할 수 있습니다.

안전 지침

체력, 감각 능력 또는 지력이 비교적 낮은 자 또는 경험과 지식이 부족한 사람은 장비 안전 사용에 관한지도 또는 지시를받은 후 관련 위험을 이해하는 상황에서만 장비를 사용 할 수있다. 어린이는 설비를 사용하여서는 안된다. 어린이는 보호가자 없는 상황에서는 크리닝및 설비관리를 진행하여서는 안된다.

⚠ 경고! 감전

만약 설비가 고장났을 경우, 누전 혹은 PE보호플러그가 작동하지 않을수 있습니다.

- 반드시 Weller사의 트레이닝을 받은 전문수리 인원이 수리를 진행 하여야 합니다.
- 만약 전기공구의 전원선 손상되었을 경우, 반드시 애프터서비스를 통해 특별제작한 전원선 교체를 하여야 한다.

⚠ 경고! 파손이 되지 않도록 조심하여 주세요

운송도중에 설비 혹은 설비부품이 파손에 주의 하세요..

- 장치를 잡을 때 전용 손잡이로만 잡으십시오.
- 어떠한 경우에도 이 장치를 운반 도구로 사용하지 마십시오..

⚠ 경고! 질식 위험 중독 위험

잘못 설치한 경우 최대 허용 농도가 너무 높아질 수 있습니다.

- 설치 후 최대 허용 농도를 측정해 보십시오.
- 가스 매체에 유지보수 주기가 잘못 설정된 경우 최대 허용 농도가 너무 높아질 수 있습니다.
- 유지보수 주기를 결정하십시오.
- 파이프 시스템/흡인 공간을 청소할 때 주변 공기의 유해물질 부하가 높아질 수 있습니다.
- 파이프 라인 시스템의 침전물이 흡착력에 영향을 미치는 경우 오염된 부품을 교체하십시오.

규정된 사용조건

이 필터 시스템은 미립자와 가스 흡인 및 필터링 작업에 적합합니다(해당 필터 매체에 따라 달라짐).

적용된 가이드라인

Weller 납 연기 제거기 Zero Smog는 가이드라인 24/18/EC, 26/95/EC 및 211/65/EU (RoHS)의 기본적인 안전 요건에 따른 EC 적합성 선언 내용에 일치합니다.

장비 제조 업체는 장치의 무단 변경에 대해 책임지지 않습니다.

⚠ 경고! 질식 위험 중독 위험

부적절하게 사용할 경우 호흡 곤란, 질식, 중독 또는 암을 유발할 수 있습니다.

- 사용하는 필터 매체에 맞지 않는 미립자 및 가스를 흡인해서는 안됩니다.
- 액체 및 가연성 가스를 흡인해서는 안됩니다.
- 본 장치는 필터 없이 또는 필터가 꼭 찬 상태로 사용하지 마십시오.
- 어떠한 경우에도 웬의 커버 없이 장치를 사용하지 마십시오.

본 장치는 실내 공간에서 실온에서만 사용할 수 있습니다.

Zero Smog 4V, Zero Smog 6V: 본 장치는 표면 흡입 용도로 설계되었으며 납땜인두에서 직접 흡입하는 것은 적합하지 않습니다.

Zero Smog 20T: 본 장치는 직접 흡입 용도로 설계되었으며 납땜인두에서 표면 흡입하는 것은 적합하지 않습니다.

납땜 스테이션 / 납땜 제거 스테이션은 당신이 원하는 작업을 가능하도록 합니다.

- 지시에 따를것,
- 모든 첨부파일을 준수
- 사용 장소에 적용 할 수있는 국가 사고 예방 지침을 준수합니다.

효율성 점검

일반적인 직장 조합의 규정에 따라 최소 일년에 한 번 이상 흡인장치 기능이 제대로 작동하는지, 효율성은 괜찮은지 주기적으로 점검해야 합니다(TRGS 528 BGETF). 효율성 점검을 통해 납 연기 제거기 Zero Smog 4V / Zero Smog 6V / Zero Smog 2T의 기능이 제대로 작동되는지 점검할 수 있습니다.

사용자 그룹

위험과 잠재적 위험의 정도가 다르기 때문에 몇 가지 단계는 숙련된 전문 직원에 의해 이루어져야 한다.

작업절차	사용자 그룹
여러 석션 암 연결 시 복잡한 파이프 시스템의 설치	기술교육을 받은 전문인원
전기부품교체	전기기사
유지보수 주기 지정	비 전문가
여러 석션 암 연결 시 복잡한 파이프 시스템의 설치 전기부품교체	전문가의 지도와 감독하에 훈련된 기술 연수생

기술 데이터

납땀 연기 흡인	Zero Smog 4V	Zero Smog 6V	Zero Smog 20T
치수 (길이 x 폭 x 높이)	320 x 320 x 395 mm	450 x 450 x 650 mm	450 x 450 x 695 mm
중량	19 kg	40 kg	45 kg
전압	T0053660699: 230 V / 50 Hz T0053660299: 120 V / 60 Hz	T0053666699: 230 V / 50 Hz T0053666299: 120 V / 60 Hz	T0053670699: 230 V / 50 Hz
전기 출력	275 VA	460 VA	530 VA
퓨즈	T1, 6A	T3, 15A	T3, 15A
최대 진공	2.700 Pa	2.800 Pa	10.000 Pa
최대 공급량	230 m³/h	615 m³/h	100 m³/h
소음 레벨	< 70 db	< 70 db	< 70 db
프리필터 단계 1	미세 먼지 필터 등급 F7		
컴팩트 필터 단계 2; 3	미립자 필터H13 + 가스 필터 (50% 활성탄 + 50 % 과망간산 칼륨)		
RS232 인터페이스	RS232 인터페이스를 통해 시스템 조작 또는 원격 감시에 모든 기능을 사용할 수 있습니다.		
USB 인터페이스	USB 인터페이스를 통해 펌웨어 업데이트, 효율 시험 및 데이터 로그 기능을 실행할 수 있습니다. USB 매체는 최대 2분까지 꺼운 상태로 둘 수 있습니다! 그 이후에는 USB 모듈이 자동으로 차단됩니다.		

메뉴 안내



ZERO SMOG
VER BLFW

전원을 켜면 나타나는 표시

- BL = 부트로더 버전
- FW = 펌웨어 버전



꺼짐 모드

꺼짐 모드

터빈과 후방 조영등이 꺼진 상태입니다. 활성화/비활성화시키려면 UP/DOWN 버튼을 동시에 누르십시오.

Zero Smog 4V / 6V Zero Smog 20T

회전속도 100%
수동/자동K

진공 60%

표준 작동 모드

기능 하위 메뉴

메뉴 항목을 선택하려면, 메뉴 버튼을 누르십시오.

메뉴 버튼을 계속 누를 때마다 다음 메뉴 항목이 선택됩니다.

표시 내용은 5초 후에 자동으로 표준 작동 모드로 되돌아갑니다.



Zero Smog 4V / 6V
회전속도(30-100%)는 UP/DOWN 버튼을 눌러 입력합니다.

Zero Smog 20T
조절된 저항(60%-100%, 약 6-1 파스칼에 해당)의 주입은 UP/DOWN 버튼을 통해 이루어집니다.



필터 표시기 0 시간
현재

필터 시간 표시

마지막 „리셋“ 후 경과된 필터 시간 표시 (필터 작동 시간).



필터 표시기 OFF
기준

필터 시간 설정

정해진 필터 규정 정지 시간/필터 규정 작동 시간 설정

- 1시간에서 최대 999일까지 설정 가능
- 출고 시 표준 설정은 200일로 정해져 있음

정해진 시간이 지나면 장치가 „적색“으로 전환될 추가적으로 음향 신호가 울림

필터 표시기 아니요
리셋

메뉴 안내

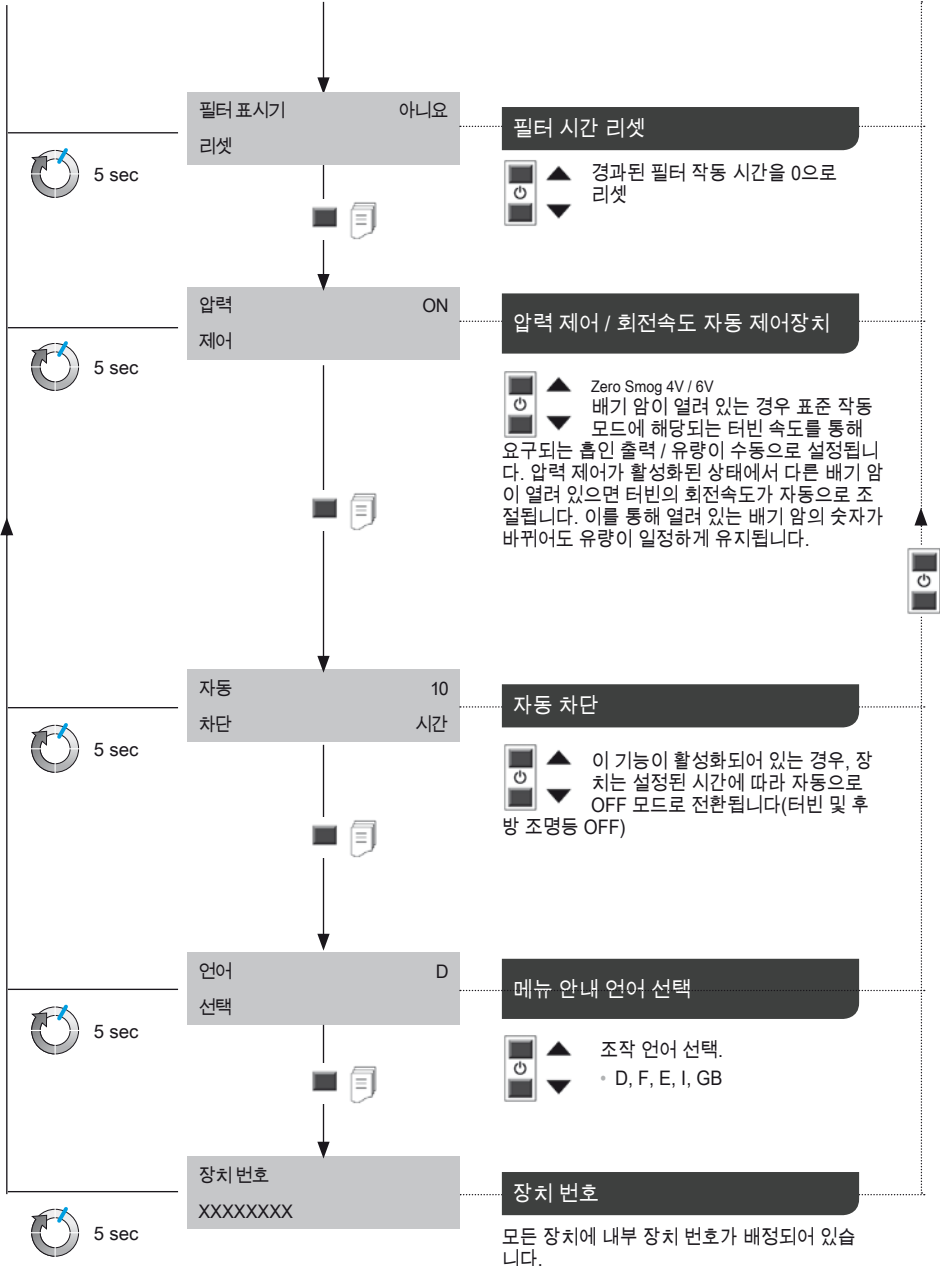



관리 및 유지 보수

반드시 Weller사의 트레이닝을 받은 전문수리 인원이 수리를 진행 하여야 합니다.



교환용 부품은 정품만을 사용할 것

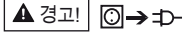

장비에 대하여 임의의 조작을 진행하기전에, 플러그를 콘센트에서 뽑아주세요.

오염된 필터는 특수 폐기물로 취급해야 합니다. 교환된 부품, 필터 또는 폐장치는 해당 국가의 규정에 따라 처리되어야 합니다.

- 매년 최소 1회 이상 또는 r
- 표시 내용에 따라 또는 r
- 허용되는 최대 농도를 초과한 경우 또는
- 유지보수 계획에 따라

차압 측정을 통해 필터 오염도가 파악됩니다. 필터 표시기는 현재 필터 상태를 보여줍니다.



- 적색 = 필터 가득 참
- 황색 = 필터 레벨 > 80%
- 녹색 = 필터 레벨 < 80%.

필터 소모 시 추가적으로 음향 신호가 울림:

- 신호음은 매시간마다
- 36시간 후 30분마다
- 54시간 후 10분마다
- 72시간 후 연속해서 울립니다.

미립자 필터 및 광대역 가스 필터는 서로 맞춰져 있어 컴팩트 필터 형태로 함께 교환됩니다. 필터 기능에 아무 이상이 없게 하려면, 컴팩트 필터를 일년에 한 번 교환해야 합니다. 미세 분진 필터(필터 매트)는 컴팩트 필터의 프리필터 단계이며, 자주 교체해줘야 합니다. 장치가 다시 작동된 후 적색 LED가 점등 되지 않으면 프리필터 매트 교환이 가능합니다.

기지에서 어떠한 변경도 하지 마십시오!

지침

다양한 플럭스, 흡인된 공기의 플럭스 비율 및 분진 비율이 서로 다르면 필터의 수명이 현저하게 줄어들 수 있습니다. 정착 중기 흡인 시 (미립자 필터가 없는) 가스 필터를 사용하십시오.

필터 시스템이 제대로 작동할 수 있게 하려면 필터를 다음과 같이 교환해야 합니다.

오류 메시지

메세지/증상	가능한 원인	구조조치
• 흡인력 부재	• 파이프 시스템 누설 • 필터 오염됨 • 터빈 회전속도 너무 낮음	• 파이프 시스템 밀폐 • 필터 교체 • 규정 속도 높이기
• 흡인 소음 수준 높음	• 배기 압을 통한 공기 속도 너무 높음	• 규정 속도 낮추기 (공기량 더 적게)
• Zero Smog 작동되지 않음	• 열 차단	• Zero Smog를 냉각시키십시오. 약 3시간 후 다시 스위치를 켭니다.
• 필터 표시기가 작동하지 않음	• 필터 교환 후 진공 호스가 끼워져 있지 않음	• 필터에 호스가 제대로 끼워지지 않음
• 미립자 필터 오염 속도 너무 빠름	• 프리필터 사용되지 않음	• 프리필터로 사용된 F7 필터를 끼우십시오. 교체 함유량이 높은 경우 사전 분리기를 사용하십시오.n
• USB 매체 감지되지 않음	• USB 매체 설치 후 너무 오랜 시간이 지남	• USB 매체는 최대 2분 동안 끼워둘 수 있습니다. USB 매체를 제거하고 장치의 전원을 껐다가 다시 켜십시오.
• 장치 리셋	• 잘못된 USB 매체 (>100 mA)	• USB 매체를 제거하십시오.

보증

장치가 인도 된 후 일년 이상이되는 경우 구매자는 장비의 물리적 결함으로 손해 배상을 청구 하여서는 아니된다. . 해당 규정은 구매측에서 §§ 478, 479 BGB (독일연방법률공보) 에 따라 제출한 배상은 적용하지 않습니다.

사용하기 전에 용어 „보증“을 사용하여 서면으로 품질이나 내구성 보증을 제공하는 것을 제외하고, 우리는 우리가 제공 한 보증으로 인한 손해에 대해 책임을 지지 않습니다.

불타당한 사용 혹은 위임권을 부여하지 않은 사람들이 함부로 설비를 개조하여 초래한 손해에 대하여, 보증효력이 없습니다.

기술적 변경 및 수정

더 상세한 정보는 연락 주세요.

www.weller-tools.com

기호



주의!



사용 설명서를 확인하십시오.



장치에서 작업하기 전에 항상 플러그를 콘센트에서 뽑으십시오.



폐기

전동공구는 가정용 쓰레기로 버리지 마십시오!
폐전기전자장치 관련 유럽연합 지침 2012/19/EU
과 국가법 적용에 따라 전동공구는 별도로 모아서 올바른 방식으로 재활용되어야 합니다.

교환된 부품, 필터 또는 폐장치는 해당 국가의
규정에 따라 폐기되어야 합니다.



CE 인증



使用開始前および機器で作業する前に、本マニュアルと同梱の安全に関する注意事項を良くお読みください。

取扱説明書を常に取り出しやすい場所に保管して下さい。

本製品をご購入頂き、誠にありがとうございます。

本製品は厳格な品質基準に沿って製造されており、安全にご使用頂くことができます。

取扱説明書に重要な情報が含まれ、これらの情報は装置の正確な起動、運用及び保守に役立ち、且つ自分で簡単な故障をなくすことに役立ちます。

本機を第三者に渡す場合には、必ず取扱説明書とともにお渡しください。

装置は安全関連の先進技術と一般的に定められた安全基準に従って製造されています。

しかしながら、本マニュアルに含まれる安全上の注意事項や警告を遵守しないと、人身事故あるいは物損のおそれがあります。

安全に関する注意事項

満13歳以上の児童と体力、感覚力又は知力が比較的低い者、又は経験と知識が不足する適切な指導又は指示を使用に関する指導又は指示を受け、且つ関連の危険事項を理解する状況下で装置を使用することが可能となります。幼児、児童は装置を玩具にしてはいけません。

幼児、児童は監督なしでクリーニングとメンテナンスを行ってはなりません。

▲ 警告！ 感電

装置に故障が発生した場合コンダクターが適切に機能していない可能性があります。

- ・修理はWeller製品のトレーニングを受けた専門員によって行わなければなりません。
- ・電気ツールの電源コードを破損した場合は、カスタマーサービス経由で指定の電源コードを入手して、交換する必要があります。

▲ 警告！ 怪我にご注意

輸送途中において装置又は部品は落下する可能性があります。

- ・本機を持つときには、必ず専用のグリップ部を持ってください。
- ・本機を輸送ツールとして使用しないでください。

▲ 警告！ 窒息の危険 中毒の危険

取り付けに不備があると、作業エリアにおける濃度が高くなりすぎる恐れがあります

- ・取り付け終了後は、作業エリアにおける濃度を測定して下さい。

気体媒体のメンテナンスサイクルが不適切だと、作業エリアにおける濃度が高くなりすぎる恐れがあります

- ・メンテナンスサイクルを確定します

パイプシステム/ 吸引室の清掃時に、周囲の空気の有害物質量が増加した場合

- ・パイプシステム内部の付着物によって吸引力が低下した場合は、汚れた部品を交換して下さい。

指定の使用条件

このフィルターシステムは、使用されるフィルター媒体に応じた、粒子やガスの吸引およびろ過に適しています。

適用ガイドライン

Weller のハンダヒューム吸煙機 Zero Smog は、ガイドライン 24/18/EC, 26/95/EC および 211/65/EC (RoHS) の定める基本的な安全要求に関して EC 適合宣言を受けています。

無断での改造に対してはメーカーは責任を負いません。

▲ 警告！ 窒息の危険 中毒の危険

不適切な使用は、呼吸困難、窒息、中毒、あるいは癌を引き起こす恐れがあります

- ・使用されているフィルター媒体に該当しない粒子やガスは決して吸引してはなりません。
- ・液体や可燃性ガスは決して吸引してはなりません
- ・フィルターなし、または飽和しているフィルターを装着した状態で本機を使用しないでください。
- ・ベンチレーターのカバーがない状態で本機を使用しないでください

本機は必ず室温のもと、屋内で使用してください。

Zero Smog 4V, Zero Smog 6V: 本機は広い範囲の吸引機としての使用向けに考案されており、ハンダ付けするコデのところで直接吸引するには適しません。

Zero Smog 20T: 本機はハンダ付けするコデのところで直接吸引するために考案されており、広い範囲の吸引には適していません。

はんだ付けステーション/はんだ除去ステーションの使用目的は取り扱い説明書に記載条項に基づいています。

- ・指示を遵守する、
- ・全ての付随書類を遵守する、
- ・使用場所における当該国の事故防止規範を準拠・遵守します。

効率テスト

吸引施設は同業組合の一般的な規定に従って、定期的に、少なくとも年に1回、その機能と効率が十分なものであることを点検する必要があります (TRGS 528 BGETF)。効率テストにより、ハンダヒューム吸煙機 Zero Smog 4V/Zero Smog 6V/Zero Smog 2T が正常に機能しているか点検することができます。

ユーザーグループ

危険と潜在的危険の程度が異なるため、いくつかの作業ステップはトレーニングを受けた専門員によって実施されなければなりません。

作業手順	ユーザーグループ
複数の吸引アームが接続されている場合の複合パイプシステムの取り付け	技術的なトレーニングを受けた者
電気部品の交換	電気技術者
メンテナンス間隔の確定	特になし
複数の吸引アームが接続されている場合の複合パイプシステムの取り付け 電気部品の交換	テクニカルトレーニングを受けた指導員の監督下にある技術者

テクニカルデータ

ハンダヒューム吸煙機	Zero Smog 4V	Zero Smog 6V	Zero Smog 20T
サイズ L × W × H	320 x 320 x 395 mm	450 x 450 x 650 mm	450 x 450 x 695 mm
重量	19 kg	40 kg	45 kg
電圧	T0053660699: 230 V / 50 Hz T0053660299: 120 V / 60 Hz	T0053666699: 230 V / 50 Hz T0053666299: 120 V / 60 Hz	T0053670699: 230 V / 50 Hz
電力	275 VA	460 VA	530 VA
フューズ	T1, 6A	T3, 15A	T3, 15A
最大真空圧	2.700 Pa	2.800 Pa	10.000 Pa
最大流量	230 m ³ /h	615 m ³ /h	100 m ³ /h
騒音値	< 70 db	< 70 db	< 70 db
プレフィルター ステージ 1	ファインダストフィルター クラス F7		
コンパインフィルター ステージ 2, 3	粒子フィルターがH13 + ガスフィルター (50% 活性炭 + 50 % 過マンガン酸カリウム)		
RS232 ポート	RS232 ポートにより、システムのすべての機能を操作または遠隔監視することができます。		
USB ポート	USB ポートにより、ファームウェアの更新、効率テストおよびログデータ機能を実行することができます。 USB メディアは最大 2 分間装着したままにしておくことができます!この時間が経過すると、USB モジュールは自動的にオフになります。		

メニュー操作説明

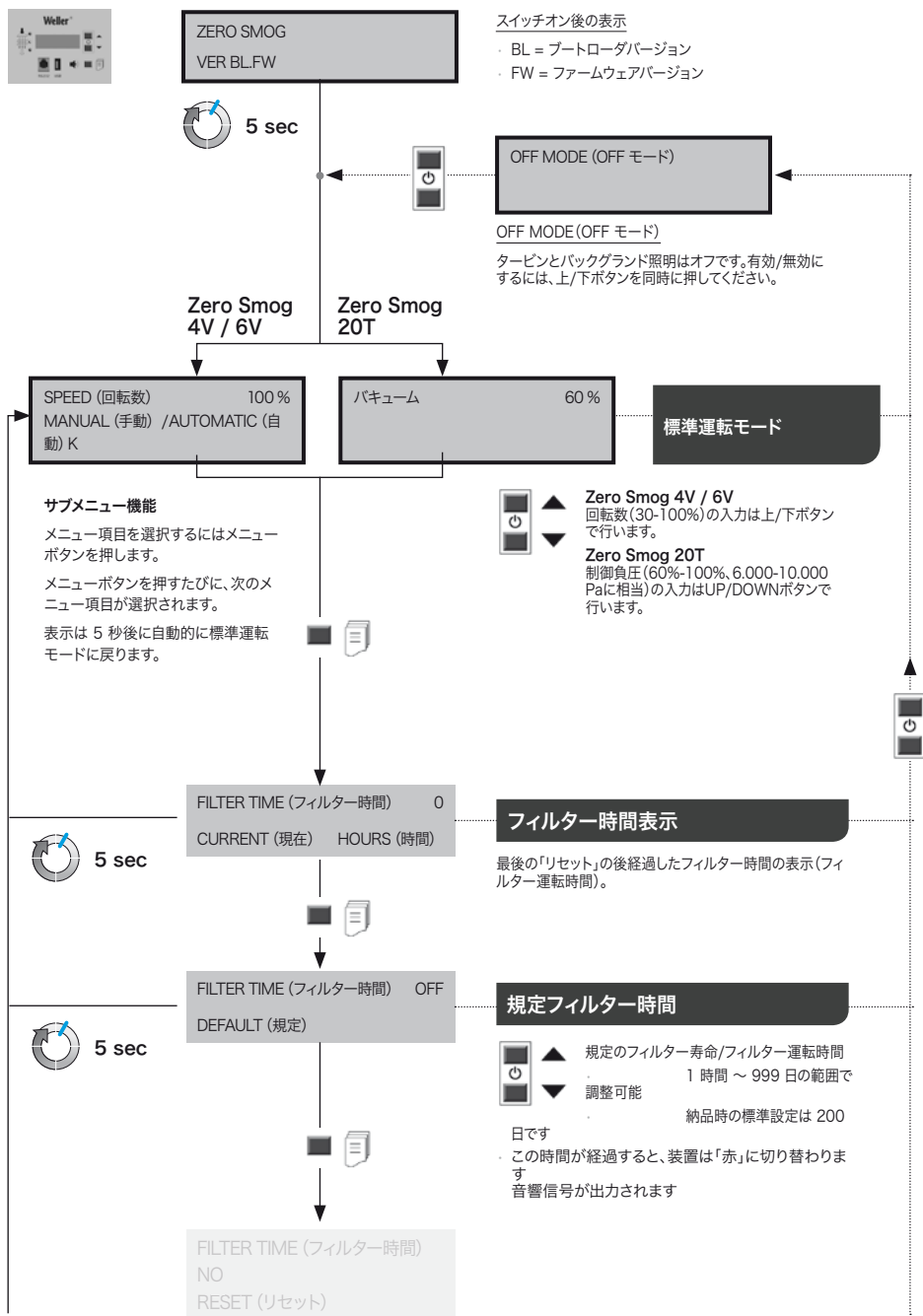

メニュー操作説明

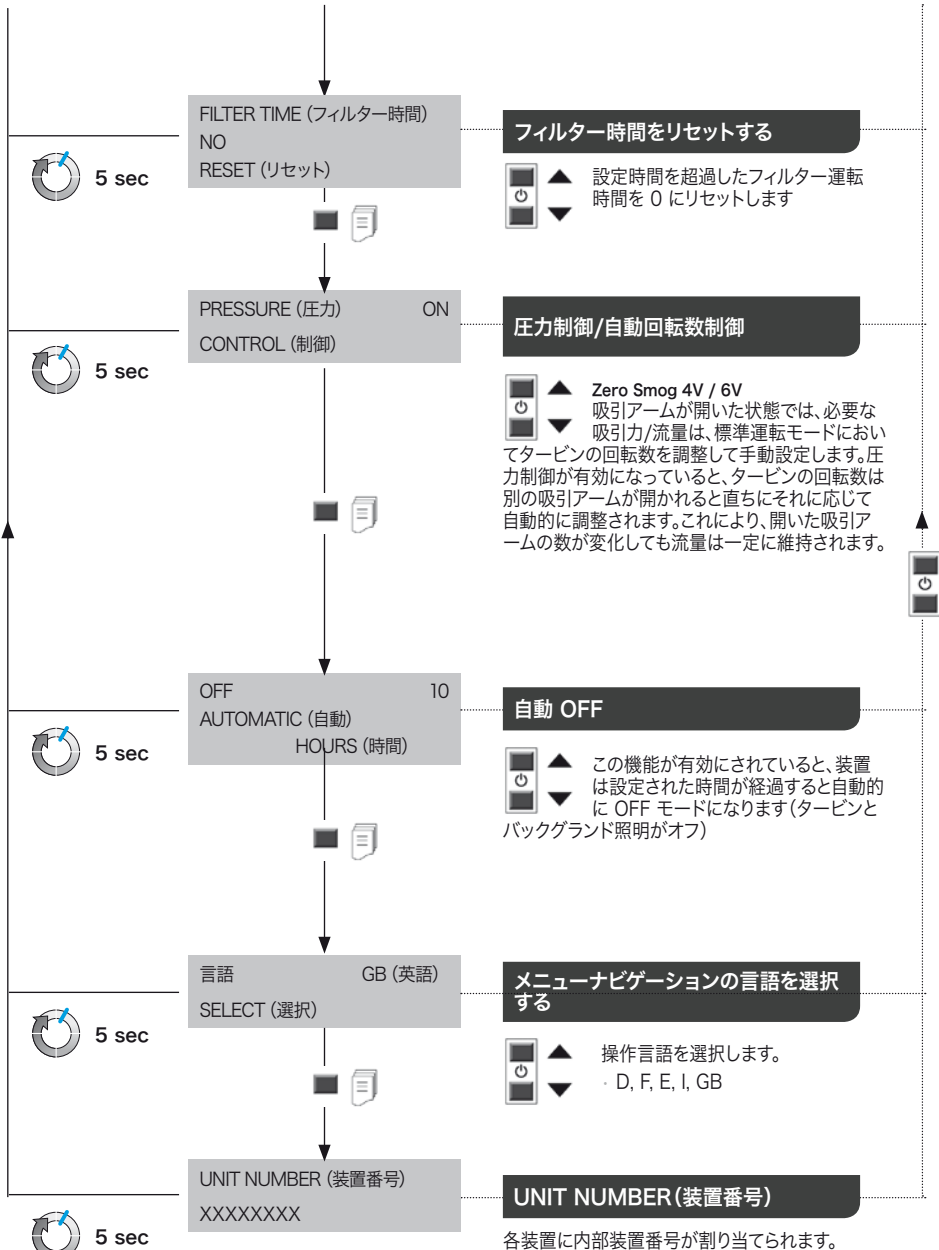

お手入れおよびメンテナンス

修理はWeller製品のトレーニングを受けた専門員によって行わなければなりません。



オリジナル交換部品だけを使用してください。

警告!



装置に対して如何なる操作を行う前に、コンセントから電源プラグを抜いてください。

汚れたフィルターは必ず特別廃棄物として処理されなければなりません。

交換した機器部品、フィルター、あるいは古い機器は、各国の規定に従って廃棄してください。

決して機器を改造しないでください!

注意事項

さまざまな種類のフラックス、フラックスの構成成分ならびに吸引された空気中の多様な塵埃の粒子は、フィルターの耐用年数を著しく縮める可能性があります。接着剤の蒸気を吸引する際は、ガスフィルター(粒子フィルターなし)を使用してください。

フィルターシステムを正常に機能させるには、以下の場合にフィルターを交換する必要があります

- ・ 1年に1回以上、またはr
- ・ その旨の表示が現れた場合、またはr
- ・ 作業エリアにおける平均的な濃度が許容範囲を上回った場合、または
- ・ メンテナンススケジュール通り

差圧測定によりフィルターの汚れの程度を確認します。フィルター表示が現在のフィルターの状態を示します



赤 = フィルターは満杯

黄 = フィルター状態 > 80%

緑 = フィルター状態 < 80%。

フィルターが使い果たされた状態になると音響信号が出力されます:

1 時間に 1 回

36 時間が経過すると 30 分に 1 回

54 時間が経過すると 10 分間に 10 回

72 時間が経過すると常時

粒子フィルターとガスフィルターは相互調整が行われているため、コンパクトフィルターとして一緒に交換します。フィルターを確実に機能させるために、コンパクトフィルターは必ず 1 年に 1 回交換してください。ファインダストフィルター(フィルターマット)はコンパクトフィルターのプレフィルター段階にあたるため、さらに頻繁に交換します。装置を再始動させた後赤い LED が点灯しない場合は、プレフィルターマットを交換するだけで十分です。

エラーメッセージとエラー履歴クリア

メッセージ/症状	推定原因	修復措置
・ 吸引力が不足しています	・ パイプシステムの漏れ ・ フィルターの汚れ ・ タービン回転数が低すぎる	・ パイプシステムのシーリング ・ フィルター交換 ・ 規定回転数を上げます
・ 吸引音が大きい	・ 吸引アームを通るエア速度が速すぎる	・ 規定回転数を下げます(より少ないエア量)
・ Zero Smog が作動していません	・ 熱によるスイッチオフ	・ Zero Smog を冷まします。約 3 時間後、再びスイッチをオンにします。
・ フィルター表示が機能しない	・ フィルター交換の後バキュームホースが取り付けられていない	・ ホースがフィルターに正しく接続されていない
・ 粒子フィルターがすぐに汚れてしまう	・ プレフィルターがセットされていません	・ プレフィルターと F7 フィルターをセットします。固形成分の割合が高い場合には、プレパレーターをセットしますn
・ USB メディアが検知されない	・ USB メディアの装着時間が長すぎた	・ USB メディアを装着できるのは最長で 2 分間です。USB メディアを取り外して装置をオフにし、再びオンにします
・ 装置リセット	・ USB メディアが正しくない(>100 mA))	・ USB メディアを取り外します!

保証規定証

装置が引き渡されてから一年以上となる場合、購入者はツールの物理的欠陥で損害賠償を請求してはならない。この規定は購入者の§§ 478, 479 BGB (ドイツ連邦法律広報)による損害賠償請求に適用しません。

使用される前に、用語「保証」を使用して書面で品質又は耐久性保証を提供することを除き、我々は我々が提供した保証によって引き起こされる損害賠償に対しての一切の責任を負いません。

不適切な使用又は許認可ない者の装置改造によって引き起こされる装置の破損については、一切の保証は全て無効になります。

記載の技術、仕様情報は予告なく変更になる場合がございます。

更に多くの情報が必要な場合は弊社ホームページをご覧ください

www.weller-tools.com

シンボルマーク



注意!



取扱説明書をお読みください!



機器で作業を行う前に、必ずコネクターをソケットから引き抜いてください。



廃棄

電気工具は一般の家庭ゴミとして廃棄しないでください! 使用済みの電気機器は、電気および電子機器に関する欧州指令 2012/19/EU およびそれを国内法化した規定に従って分別して収集し、環境に配慮した再利用施設に供出する必要があります。

交換した機器部品、フィルター、あるいは古い機器は、各国の規定に従って廃棄してください。



CE 適合マーク

Zero Smog 4V

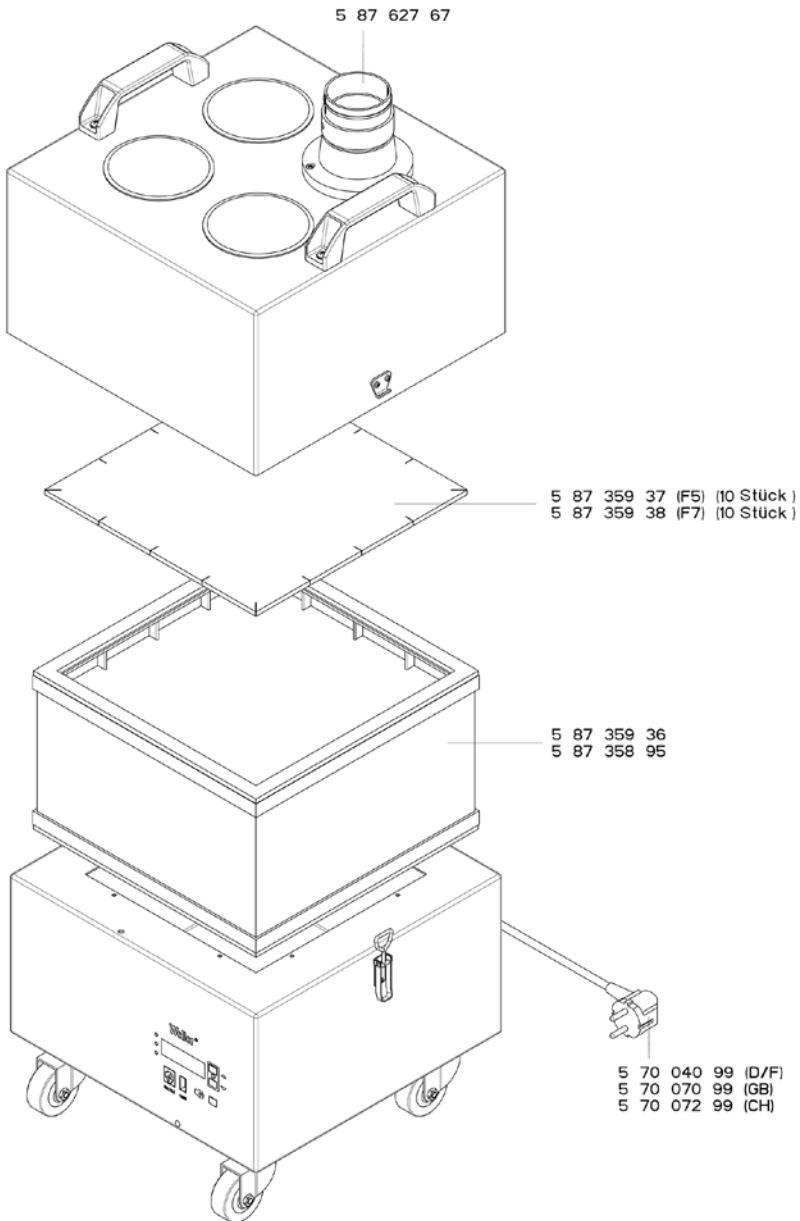

4D6R1051
Zero-Smog 4V

Zero Smog 6V

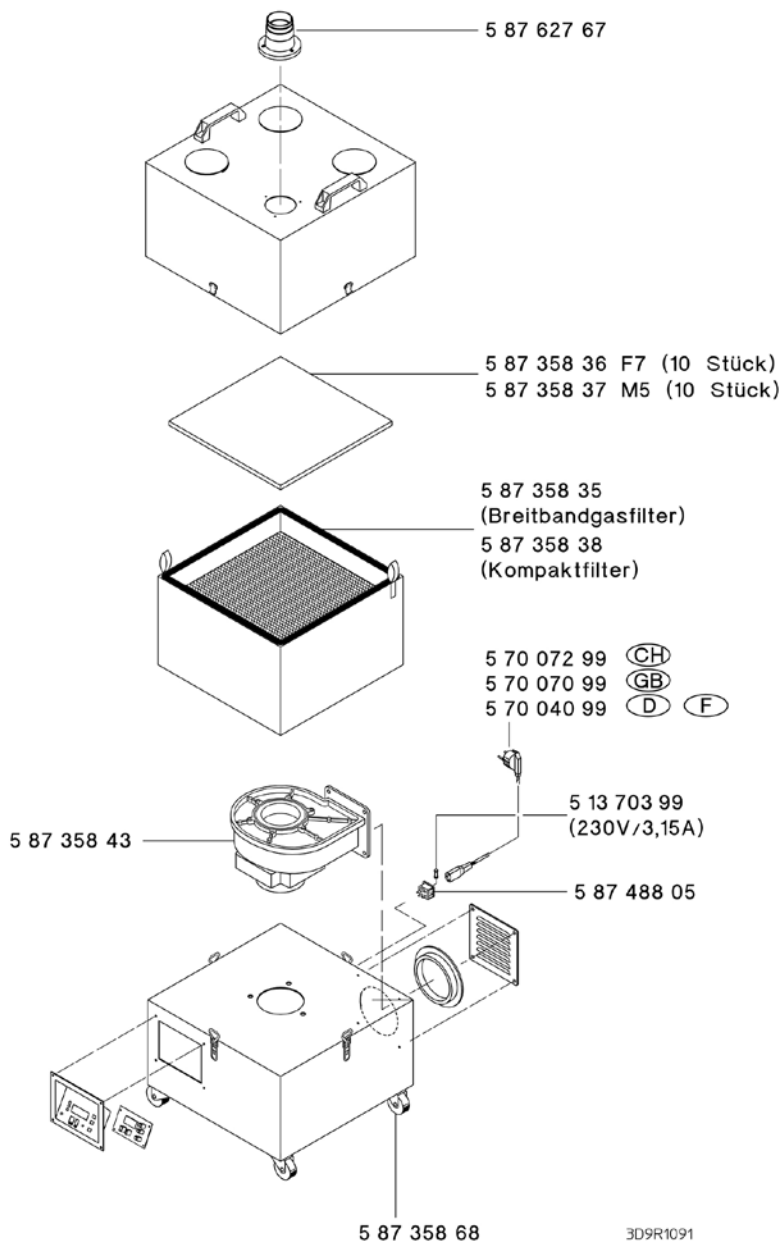

DE EU Konformitätserklärung

Wir erklären, dass die bezeichneten Produkte die Bestimmungen folgender Richtlinien erfüllen:

EN EC declaration of conformity

We hereby declare that the products described herein comply with the following guidelines:

ES Declaración de conformidad de la UE

Declaramos que los productos mencionados cumplen las disposiciones de las siguientes Directivas:

FR Déclaration CE de conformité

Nous déclarons que les produits désignés répondent aux conditions des directives suivantes:

IT Dichiarazione CE di conformità

Dichiaro che i prodotti dotati di contrassegno adempiano alle seguenti Direttive:

PT Declaração de conformidade da UE

Declaramos que, os produtos designados cumprem os regulamentos das diretivas seguintes:

NL EU-conformiteitsverklaring

We verklaren dat de beschreven producten de bepalingen van volgende richtlijnen vervullen:

SV EU-försäkran om överensstämmelse

Vi deklarerar att de betecknade produkterna uppfyller bestämmelserna i följande riktlinjer:

DK EU-overensstemmelseserklæring

Vi erklærer, at de nævnte produkter opfylder bestemmelserne i følgende direktiver:

FI EU-vaatimustenmukaisuusvakuutus

Täten vakuutamme, että kuvatut tuotteet täyttävät seuraavien direktiivien määräykset:

GR Δήλωση συμμόρφωσης ΕΕ

Δηλώνουμε, ότι τα χαρακτηρισμένα προϊόντα πληρούν τις διατάξεις των ακόλουθων οδηγιών:

TR AB uygunluk beyanı

Adi geçen ürünlerin, aşağıda yer alan yönergelerdeki gereklilikleri karşıladığını beyan ederiz:

CZ EU prohlášení o shodě

Prohlašujeme, že označené produkty splňují ustanovení následujících směrnic:

PL Deklaracja zgodności UE

Niniejszym oświadczamy, że wymienione produkty spełniają poniższe wytyczne:

HU EU-megfelelőségi nyilatkozat

Kijelentjük, hogy a megnevezett termékek teljesítik a következő irányelvek előírásait:

SK EÚ vyhlásenie o zhode

Vyhlasujeme, že uvedené výrobky spĺňajú ustanovenia nasledujúcich nariadení:

SL Izjava EU o skladnost

Izjavljamo, da imenovani izdelki izpolnjujejo določila naslednjih direktiv:

EE ELi vastavusdeklaratsioon

Kinnitame, et nimetatud toode vastab järgmiste direktiivide sätetele:

LV ES atbilstības deklarācija

Mēs deklarējam, ka norādītie produkti atbilst tālāk uzskaitīto regulu noteikumiem:

LT ES atitikties deklaracija

Mes patvirtiname, kad aprašyti gaminiai atitinka toliau nurodytų direktyvų nuostatas:

BG ЕС декларация за съответствие

Ние декларираме, че назованите продукти изпълняват изискванията на следните Директиви:

RO Declarația de conformitate UE

Declarăm că produsele nominalizate îndeplinesc prevederile următoarelor directive:

HR EU izjava o skladnosti

Izjavljujemo da navedeni proizvodi ispunjavaju odredbe sljedećih smjernica:

RU Декларация соответствия ЕС

Заявляем, что указанные продукты выполняют требования следующих директив:

CN 표준설명 부품에 부합되어야 한다.

우리는 본 설명서에 설명된 제품은 다음과 같은 지침을 준수 함을 선언

KO オリジナルの適合宣言書

我々はこちらに以下のとおり宣言する：本明細書に記載された製品は、次のガイドラインに準拠している：

JP 符合标准说明原件

我方特此声明：所述产品符合以下规范：

2014/30/EU, 2011/65/EU, 2006/42/EU, 2015/863/EU



Besigheim, 2026-04-01

Evgeniy Polonski

Evgeniy Polonski
Director, Finance, EMEA

Bevollmächtigt die technischen Unterlagen zusammenzustellen.
Authorised to compile technical documentation.
Autoriza la recopilación de la documentación técnica.
autorise à réunir les documentations techniques.
Autoriza la recopilación de la documentación técnica.
Incaricati di redigere la documentazione tecnica.
Responsável pela compilação da documentação técnica.
Gevolmachtigd om de technische documenten samen te stellen.
Bemyndigar sammanställning av tekniskt underlag.
Bemyndiger udarbejdelse af den tekniske dokumentation.
Teknisten asiakirjojen laadintaan valtuutettu.
Εξουσιοδοτημένος για την κατάρτιση του τεχνικού φακέλου.
Teknik belgelerin oluşturulması için tam yetkiye sahiptir.
Zmocněn k sestavení technické dokumentace.
Osoba upoważniona do przygotowania dokumentacji technicznej.
A műszaki dokumentáció összeállítására jogosult személy.
Splnomočuje zostaviť technické podklady.
Pooblašćeni za sestavljanje tehnične dokumentacije.
Volitatud koostama tehnilisi andmeid.
Pilnvarots izstrādāt tehnisko dokumentāciju.
Asmuo, įgaliojotas sudaryti techninę dokumentaciją.
Упълномощен за съставяне на техническата документация.
Ímputernicit cu redactarea documentației tehnice.
Opunomoćen za prikupljanje tehničke dokumentacije.
Уполномоченный на составление технических документов.
经授权编制技术文件
위임을 받아 기술파일 작성
技術文書の作成が認可される。

Weller Tools GmbH
Carl-Benz-Straße 2, 74354 Besigheim, Germany

Product Registration

Produkt-Registrierung - Enregistrement produit - Registro de producto - 尊敬的客户您好

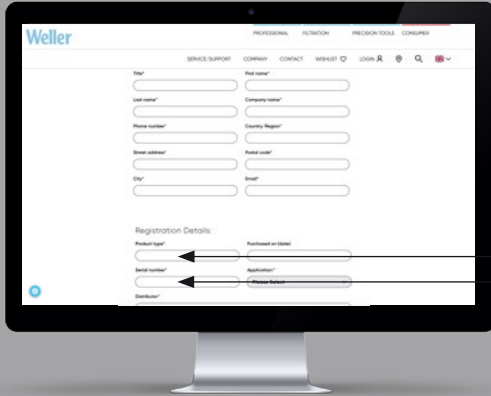

Product Type

Serial Number

www.weller-tools.com/registration



GERMANY

Weller Tools GmbH
Carl-Benz-Straße 2
74354 Besigheim

Tel: +49 (0) 7143 580-0

THE NETHERLANDS

Apex Tool Group B. V.
Phileas Foggstraat 16
7821 AK Emmen

Tel: +31 (0) 591 66 75 00

USA

Apex Tool Group, LLC.
Weller Professional Tools Division
1000 Lufkin Road
Apex, NC 27539

Tel: +866-498-0484

CHINA

Apex Tool Group
Room 302A,
NO 177 Bibo Road
Shanghai, 201202
Tel: +86 (21) 60880288

info@weller-tools.com
www.weller-tools.com

GREAT BRITAIN

Apex Tool Group UK Ltd
Registered in England,
Company Number 14127816
Registered Office:
C/O TMF Group 13th Floor,
One Angel Court, London,
EC2R 7HJ, United Kingdom
Tel: +44 740 8836 404

© 2026, Apex Tool Group, LLC.

Weller is a registered Trademark and registered Design of Apex Tool Group, LLC.

Weller