

xiaomi 智能雙鍋空氣炸鍋 12L 使用說明書 · 01

Xiaomi Smart Double Stack Air Fryer 12L User Manual · 09

Xiaomi دليل مستخدم المقلاة الهوائية الذكية بطبقتين 12 لتر من · 21



使用產品前請仔細閱讀本說明書，並妥善保管。

本產品僅限於家庭使用。

安全須知

為了確保使用安全，以免造成人身傷害和財物損失，請務必遵守以下安全注意事項。

- 8 歲及以上兒童，以及生理、感知或智力能力不足，或缺乏經驗和知識的人士可以在接受有關安全使用本裝置的監督和指導，並理解本裝置所含風險的情況下使用本裝置。兒童不得將本裝置當作玩具使用。除非兒童已超過 8 歲和受人監督，否則不得清潔和維護。
- 請將本裝置及其電線放在 8 歲以下兒童接觸不到的地方。
- 僅限家用。
- 如果電源軟線損壞，為了避免危險，必須由製造商、其維修部或類似部門的專業人員更換。
- 裝置運作期間，可觸摸表面的溫度可能會升高。
- 表面在使用期間容易發熱。
- 空氣炸鍋不能在外接計時器或獨立的遙控控制系統的方式下運行。
- 空氣炸鍋使用過程中，出風口禁止放置任何物品，以免影響空氣炸鍋正常散熱。
- 非專業維修人員禁止私自改動空氣炸鍋內部佈線。
- 不可使用木炭或類似燃料對鍋籃、炸籃及烤架進行加熱。
- 請勿將鍋籃放置到其他熱源上進行加熱（如電磁爐、燃氣爐）。
- 請不要用潮濕的手插入或拔出電源插頭，以免造成觸電危險。
- 請勿使用鬆動或接觸不良的電源線。
- 請勿讓電源線穿越鋒利物品，以免損壞電源線。
- 不要使用空氣炸鍋存儲任何物品，特別是易燃、易爆、易腐蝕物品。
- 請勿過度擰捏、彎曲電源線，或者使用電源線捆綁或承載重物，以免線芯折斷或裸露。
- 如空氣炸鍋發生異常或故障時，請立即停止使用，並拔掉電源插頭。
- 空氣炸鍋在沒有裝入鍋籃時不可開啟。
- 使用中或剛剛使用完後，請勿用手直接接觸鍋籃，以免高溫燙傷。
- 請勿讓兒童靠近或玩耍塑膠薄膜和包裝箱，以免產生窒息事故。
- 請勿用塑膠器具或紙包裝物料包裹食物進行烹煮。
- 請不要摔落本空氣炸鍋或碰撞堅硬物，以免造成損傷和故障。
- 請勿向空氣炸鍋孔洞插入大頭針、鐵絲或其他物品，以免觸電、受傷。
- 任何未經廠家推薦的配件不可使用。
- 產品正常工作的海拔高度不超過 2000 米。
- 使用中，出風口距其他裝置應該保持 30 公分以上。
- 空氣炸鍋在使用中，請勿移動和晃動。
- 不能用任何異物塞入抽鍋保護開關，以免造成危險。
- 放入廚房壁櫃等地方使用時，請注意保持通風。
- 在清潔或修理空氣炸鍋時，請務必先斷電再操作。
- 產品必須在平穩、耐熱台面使用，以免產品損壞或發生意外。
- 空氣炸鍋上的矽膠件避免與乙醇或酒精含量大於 50% 的溶液接觸。
- 請可靠接地，接地不良會造成觸電並引發意外事故。
- 請單獨使用額定電流 16 A 的帶接地線插座，以免引起火災等危險。
- 本設備適用於家用和類似用途，例如：
 - 商店、辦公室和其他工作環境中的員工廚房區域；
 - 農舍；
 - 由飯店、汽車旅館和其他居住類型環境中的客戶使用；
 - 住宿加早餐類型的環境。
- 警告 - 禁止在空氣炸鍋中使用烘焙紙，使用烘焙紙存在火災風險。



注意：高溫表面

產品介紹

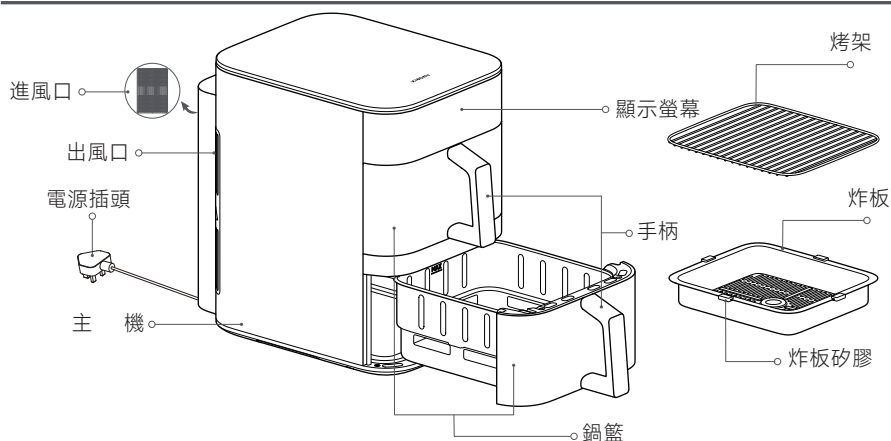

說明書中的產品、配件、用戶介面等插圖均為示意圖，僅供參考。由於產品的更新與升級，產品實物與示意圖可能略有差異，請以實物為準。

提示：1. 炸板上的矽膠採用耐高溫的食品級材料製成，可防止炸板邊緣到傷鍋籃塗層，同時有助於炸板的平穩放置，請勿將炸板矽膠拆下。

2. 過小的食材不適合使用烤架，請確保食材不會從烤架的縫隙中掉落。

操控介面

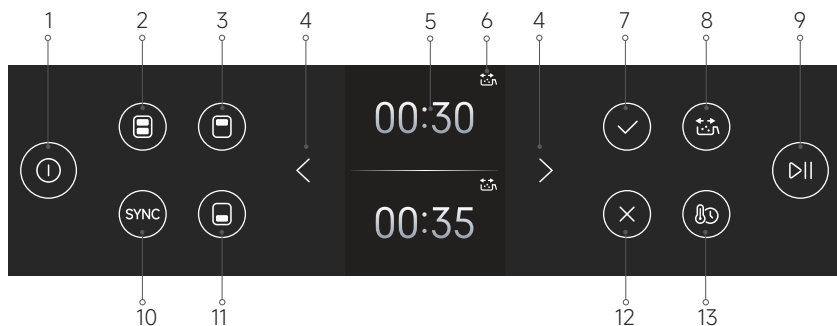

1. ON/OFF 鍵 2. 雙鍋鍵 3. 上鍋鍵 4. 左右調節鍵 5. 顯示螢幕 6. 翻鍋指示燈 7. 確認鍵 8. 翻鍋提醒鍵 9. 啟停鍵 10. SYNC 同時結束鍵 11. 下鍋鍵 12. 取消鍵 13. 時間溫度鍵

使用

連接電源線，按ON/OFF鍵進入初始狀態。

提示：1. 首次通電，按ON/OFF鍵，螢幕亮起，2秒後進入語言選擇介面，按左右調節鍵切換語言，點按「確認」。進入打開Wi-Fi 確認介面，點按「確認」鍵進入Wi-Fi 連接等候狀態，連接指示燈閃爍，連接成功後按「確認」鍵進入選鍋提示介面。

2. 首次使用可能存在少許氣味，建議使用最大溫度(230°C)空燒5分鐘，去除氣味。空燒過程中可能出現少量白煙或氣味，屬於正常現象。

初始狀態

連接電源線，按ON/OFF鍵開機，進入選鍋提示界面。

關機

任何狀態下，按ON/OFF鍵即可關機。

設定 Wi-Fi

- 重設 Wi-Fi:
 - ①在 Wi-Fi 介面按「確認」鍵進入「重設 Wi-Fi」，按「確認」鍵重設 Wi-Fi，按「取消」鍵放棄重設Wi-Fi。
 - ②當 Wi-Fi 開啟並且空氣炸鍋處於非工作狀態時，長按雙鍋鍵 7 秒可以重設 Wi-Fi。
- 開啟/關閉 Wi-Fi:
 - ①當 Wi-Fi 處於開啟/關閉且設備處於非工作狀態時，長按「上鍋」鍵 5 秒關閉/開啟 Wi-Fi。
 - ②可以透過設定功能表下的 Wi-Fi 設定開啟/關閉 Wi-Fi。

Wi-Fi 狀態顯示

			
等待快連中	掉線重連中	連接成功	升級中
Wi-Fi 慢閃	Wi-Fi 快閃	Wi-Fi 常亮	Wi-Fi 快閃

提示：30 分鐘內不連接 Wi-Fi，Wi-Fi 指示燈熄滅。

韌體升級

透過米家應用程式進行韌體升級時，螢幕顯示升級中，升級完成後裝置自動重啟。

提示：除以下狀態外，米家應用程式都可以下發韌體升級任務：1. 電源斷開；2. 關機；3. Wi-Fi斷開。
升級狀態下不可進行其他操作。

連接米家App

本產品已連接米家，可透過米家App操控，並與其他產品互聯互通。



61997C11

- 掃描QR Code，下載並安裝米家App，已安裝米家App的用戶將直接進入裝置連接頁面。或在Google Play商店及Apple App Store搜尋「米家」，下載並安裝米家App。
- 打開米家 App 首頁，在頁面右上角點擊「+」，根據 App 提示方式新增裝置。

提示：由於米家 App 的升級與更新，實際操作可能與本產品描述略有差異，請按照目前最新米家 App 版本指引進行操作。

烹煮

準備工作

可根據個人偏好，在烹煮前對食材進行醃制。

提示：請勿烹煮含氫氧化鈉成分的食物，如城水麵包等，以免損害鍋體塗層。

開始烹煮

1. 開始烹煮

- ① 空氣炸鍋平穩擺放於平坦的桌面上，且保持空氣炸鍋周圍空氣流通。
- ② 將炸板放入鍋籃底部，把準備好的食材放入炸板內，食材用量參考食譜建議的食材量。
提示：過量放入食材會影響鍋內熱風對流，有礙食物均勻受熱，需根據實際情況調整食材量和烹煮時間，以達到理想烹煮效果。
- ③ 將鍋籃完全推入空氣炸鍋腔體。
- ④ 烤架使用說明
烤架適用於上/下鍋籃，炸板放了食材後，再使用烤架可以多放一層食材，可以上下層同一食材，也可以是不同食材。

2. 僅單鍋烹煮

- ① 點按「上鍋」鍵/「下鍋」鍵進入上鍋/下鍋設定狀態。
- ② 選擇鍋籃後，按「左右調節」鍵切換食譜，按「確認」鍵選擇所需食譜。
- ③ 選擇食譜後，顯示螢幕顯示當前食譜烹煮時間和溫度，按「左右調節」鍵調整烹煮時間和溫度，按「確認」鍵確認。
- ④ 烹煮開始後無法切換食譜功能表，如需切換食譜功能表，可退出烹煮至初始狀態後重新進行設定。
- ⑤ 烹煮暫停後，10分鐘內無任何操作，自動退出烹煮。

3. 雙鍋烹煮

- 雙鍋烹煮相同的食譜（雙鍋模式）
 - ① 點按「雙鍋」鍵進入兩個鍋烹煮設定狀態，點按「左右調節」鍵選擇所需食譜和需要的烹煮參數，設定完成後點按「啟停」鍵兩個鍋按同一食譜和參數開始烹煮。
 - ② 雙鍋模式下修改任意鍋的任意參數將會退出雙鍋模式。

注意：退出雙鍋模式後，即使把上下鍋烹煮參數調回一致也無法進入雙鍋模式。

- 雙鍋烹煮不同的食譜
先選擇一個鍋籃，設定好烹煮參數後，再選擇另一個鍋籃設定好參數，點按「啟停」鍵一起開始烹煮。

4. SYNC 同時結束功能說明

- 兩個鍋烹煮參數設定完成後，點按「SYNC 同時結束」鍵，時間長的鍋先開始烹煮，達到等待烹煮的鍋籃烹煮所需時長後，等待烹煮的鍋籃加入同時烹煮，兩個鍋基本同時結束烹煮。
- 開啟同時結束功能烹煮時，同時烹煮生效前可按「SYNC 同時結束」鍵關閉此功能，此時等待烹煮的鍋開始烹煮。
- 一鍋開始烹煮1分鐘內設定另一鍋，可開啟同時結束功能，設定完另一鍋參數後按「啟停」鍵開始烹煮，烹煮時間長的鍋籃開始烹煮，烹煮時間短的鍋籃等待烹煮，此時按「SYNC 同時結束」鍵可退出同時結束功能。

注意：烹煮開始後1分鐘內支持開啟同時結束，如兩個鍋都處於烹煮中，需暫停一鍋後才能開啟同時結束功能。

5. 烹煮中抽鍋

- 烹煮中，抽出任意一個或兩個鍋籃，整機將暫停烹煮。
- 10分鐘內合上兩個鍋籃，已開始烹煮的鍋籃則恢復烹煮，等待烹煮的鍋籃則恢復等待。
- 10分鐘後且不超過20分鐘合上兩個鍋籃，已開始烹煮的鍋籃則自動退出烹煮，等待烹煮的鍋籃則立即開始烹煮。
- 超過20分鐘未合上鍋籃，兩個鍋籃均自動退出烹煮。

提示：

- 抽鍋時，鍋籃及內腔可能高溫，請勿直接觸碰，避免燙傷。
- 抽鍋後，請儘快放回鍋籃，以免影響烹煮進程。

注意：

烹煮剛結束時，鍋籃處於高溫狀態，請勿觸碰，謹防燙傷。

雙鍋烹煮時，發酵等低溫烹煮不能與高溫食譜同時工作，否則會影響烹煮效果。

6. 時間與溫度調節的範圍

- 系統允許溫度調節範圍：40°C ~ 230°C；系統允許時間調節範圍：1分鐘至 8 小時。
- 調節烹煮時間時，可按「左右調節」鍵調節，當時間可調節範圍 ≥ 60 分鐘，短按以 1 分鐘遞增或遞減，長按以 30 分鐘遞增或遞減；當時間可調節範圍 < 60 分鐘，短按以 1 分鐘遞增或遞減，長按以 10 分鐘遞增或遞減。
- 調節烹煮溫度時，可按「左右調節」鍵調節，短按以 5°C 遞增或遞減，長按以 10°C 遞增或遞減。
- 在菜譜烹煮模式下調節或修改時間溫度參數時，當烹煮溫度 > 80°C 且 ≤ 230°C 時，可調節烹煮時間 ≤ 1 小時；當烹煮溫度 ≤ 80°C，可調節烹煮時間 ≤ 8 小時。當烹煮時間 ≤ 1 小時，可調節烹煮溫度為 40°C ~ 230°C；當烹煮時間在 1~8 小時之間時，可調節溫度 ≤ 80°C。

7. 翻鍋提醒的開啟與關閉

- 烹煮前點按「翻鍋提醒」鍵可開啟/關閉翻鍋提醒。
- 薯條、雞腿、牛扒、蔬菜、烤魚和「雙層烤」食譜預設開啟翻鍋提醒，可點按「翻鍋提醒」鍵關閉。
- 手動模式和複熱預設關閉翻鍋提醒，可點按「翻鍋提醒」鍵開啟。
- 披薩、蛋糕、果乾不支持翻鍋提醒。
- 雲食譜/自訂食譜預設關閉翻鍋提醒，可在米家應用程式上設定開啟翻鍋提醒，烹煮時間 < 8 分鐘無法開啟翻鍋提醒。
- 當烹煮時間達到翻鍋提醒時，翻鍋指示燈閃爍，蜂鳴器長鳴 2 聲，持續 3 次，烹煮不中斷。完成抽鍋翻動後，翻鍋指示燈熄滅（如翻鍋指示燈保持常亮，還會再次提醒翻鍋）。

保溫功能

- 保溫預設為開啟狀態，可在「設定」中進入「保溫設定」頁面，按「確認」鍵選擇開啟或關閉狀態。
- 保溫時間為 30 分鐘，保溫溫度為 80°C。開啟保溫功能的食譜在烹煮完成後會自動進入保溫狀態，保溫中可按取消鍵取消保溫。
注意：當保溫處於開啟狀態且烹煮溫度設定 ≥ 80°C 時，烹煮完成後才會執行保溫操作。否則將直接進入烹煮完成介面，結束烹煮。
- 在沒有開啟保溫的情況下，烹煮結束後風機會繼續運轉來進行散熱，運作時間為 30 秒，此過程不可取消，若中途抽鍋則自動退出散熱。

雲食譜模式

在米家應用程式上選取並下發雲食譜時，可以直接進行烹煮，或設定預約功能預約烹煮，當預約剩餘時長達到烹煮所需時長後，雲食譜開始烹煮。

注意：以下狀態不可以下發雲食譜：

- ① 電源斷開；② Wi-Fi 斷開；③ 烹煮中/預約中/保溫中；④ 鍋籃抽出。

裝置異常顯示

當空氣炸鍋偵測到故障或異常時，顯示螢幕顯示故障代碼，發出「滴滴滴」三聲故障提示音，空氣炸鍋停止工作，請參考《疑難排解》中的方法解決。

清潔與保養

在對空氣炸鍋進行清潔和保養之前，先斷開空氣炸鍋電源，清洗空氣炸鍋時需抽出鍋籃，並待其冷卻至安全溫度後方可進行操作。

- 空氣炸鍋表面：

空氣炸鍋表面可用乾軟布或海綿蘸取中性清洗劑擦拭。

- 腔體：

對於附著在空氣炸鍋腔內的污漬，可用熱水稀釋適量洗滌劑塗抹於腔體表面，靜置 10 分鐘左右，使用柔軟的海綿蘸清水擦除清潔劑殘留。

- 鍋籃：

每次使用後都應清潔空氣炸鍋。空氣炸鍋鍋籃覆有塗層，切勿使用鋼絲球等金屬廚具或研磨性的清潔材料進行清潔，以免破壞塗層。

- 炸板、烤架：

可用軟棉布或海綿蘸取中性清潔劑進行擦拭，再蘸清水擦除清潔劑殘留。

提示：炸板、烤架可分拆後放入洗碗機清潔；鍋籃支援水洗，也可使用洗碗機清潔；空氣炸鍋主機不支援水洗，也不可
使用洗碗機清潔。

清潔注意事項

- 空氣炸鍋使用完成後，請及時拔出電源插頭，不要將產品靠近火源或浸入水中。請勿將電源線插頭直接放在空氣炸鍋表面，防止插頭擦傷產品表面。
- 清潔與保養應在空氣炸鍋冷卻後才可再進行。
- 請勿使用腐蝕性或研磨性的清潔劑或清潔器。

提示：對空氣炸鍋進行定期清潔與保養有利於延長空氣炸鍋的使用壽命。

疑難排解

故障現象	原因分析	解決方法
空氣炸鍋不工作	空氣炸鍋未通電	將電源線插頭插入接地插座中
	鍋籃未推到位	拉出鍋籃，把鍋籃推到位
顯示螢幕訊息顯示 NTC Short Cuit	感應器斷路	聯絡售後服務
顯示螢幕訊息顯示 NTC Disconnected	感應器斷路	聯絡售後服務
顯示螢幕訊息顯示 AD Sampling Chip Failure	AD 採樣晶片故障	聯絡售後服務
風扇不轉	扇葉卡死	聯絡售後服務
	電機損壞或其他元器件斷路	聯絡售後服務

冒出白煙	正在烤制油脂較多的食材	烤制油脂較多的食材將有大量的煙滲漏，屬正常現象
	空氣炸鍋中還有殘留上次烹煮後的油脂殘渣	請務必在每次烹煮完成後清洗空氣炸鍋
不能很順利地將鍋籃推入產品內	鍋籃裡的食材過多 鍋籃沒有準確放置到位	鍋籃內的食材不能超過最大指示 將鍋籃正確放置到位
預約功能不能按 要求進行	預約時間過短	預約時間須大於烹煮時間
Wi-Fi 連接失敗	米家應用程式版本不是最新版 Wi-Fi 訊號弱	更新米家應用程式至最新版本 移動到訊號足夠強的地方
無法連接空氣炸鍋	Wi-Fi 連接異常	檢查 Wi-Fi 是否正常連接或重設 Wi-Fi 重新連接

維修提示

- 只有經過專業培訓並獲得空氣炸鍋維修資質的維修人員，才能對空氣炸鍋進行維修。
- 其他人員未經允許，不得擅自維修空氣炸鍋，以免造成嚴重後果。
- 當空氣炸鍋出現異常時，在聯絡客戶服務之前，請先參考《疑難排解》。
- 如果故障無法排除，請拔掉電源線插頭斷電，並聯絡售後服務。

烹煮建議

*以下為單鍋烹煮所需食材量，若使用雙鍋烹煮，溫度和時間不變，食材量增加至雙份即可。

食材（解凍）	烹煮區域	推薦食物用量	溫度	推薦烹煮時間
薯條 1/4 英吋	單鍋	400-500g	200°C	22-24 分鐘
雞腿	單鍋	3-5 個	180°C	27-29 分鐘
牛扒	單鍋	150-200g	230°C	14-16 分鐘
魚	單鍋	300-400g	230°C	13-16 分鐘
蔬菜	單鍋	300-400g	180°C	9-11 分鐘
披薩	單鍋	7 英吋（約 200 g）	160°C	14-16 分鐘
蛋糕	單鍋	5-6 個	150°C	14-16 分鐘
果乾	單鍋	70-80g	60°C	5 小時

食材 (解凍)	烹煮區域		推薦食物用量	溫度	推薦烹煮時間
推薦搭配 1	單鍋	上層	雞胸肉: 300-400g	180°C	23-25 分鐘
		下層	土豆: 350-400g		
推薦搭配 2	單鍋	上層	雞脾肉: 200-300g	180°C	15-17 分鐘
		下層	西蘭花: 300-400g		
推薦搭配 3	單鍋	上層	三文魚: 150-200g	180°C	13-14 分鐘
		下層	蘆筍: 150-200g		
推薦搭配 4	單鍋	上層	牛扒: 150-200g	200°C	15-17 分鐘
		下層	蘆筍: 150-200g		
推薦搭配 5	單鍋	上層	無骨豬排: 250-300g	180°C	18-20 分鐘
		下層	孢子甘藍: 300-400g		

提示:

- 雙層烹煮食譜需搭配烤架使用，兩種食材在同一鍋籃內上下層搭配同時烹煮。
- 如烹煮肉類為冷凍食品，建議先解凍完全後再烹煮。
- 建議開啟翻面提醒功能，烹煮效果更佳；食材過輕時可能發生飄浮、旋轉現象，因此不建議放置過輕食材。

基本規格

產品名稱: 空氣炸鍋	額定容量: 12L	
產品型號: MAF-DS1201	額定頻率: 50-60Hz	產品淨重: 10kg
額定功率: 2800W	額定電壓: 220-240V~	產品毛重: 12kg
輸出功率: < 20 dBm	包裝尺寸: 520 × 335 × 457mm	
工作溫度: -10°C ~ 40°C	運作頻率: 2412~2472 MHz	
無線連接: Wi-Fi IEEE 802.11 b/g/n 2.4GHz		

在正常使用條件下，本設備的天線與用戶身體之間應保持至少 20 公分的間隙。

製造商: 小米通訊技術有限公司
 製造商地址: 北京市海澱區西二旗中路33號院6號樓9樓019號, 郵遞區號100085
 本產品售後服務請查詢官網: www.mi.com/hk/service
 服務電話: 852-30773620

Read this manual carefully before use, and retain it for future reference.

This product is for household use only.

Safety Instructions

To ensure your safety and minimize the risk of personal injury or property damage, please observe and obey the following safety precautions.

- This appliance can be used by children aged from 8 years and above and persons with reduced physical, sensory or mental capabilities or lack of experience and knowledge if they have been given supervision or instruction concerning use of the appliance in a safe way and understand the hazards involved. Children shall not play with the appliance. Cleaning and user maintenance shall not be made by children unless they are older than 8 and supervised. (EN 60335)
- Please keep the air fryer and the power cord out of the reach of children aged under 8. (EN 60335)
- This appliance is not intended for use by persons (including children) with reduced physical, sensory or mental capabilities, or lack of experience and knowledge, unless they have been given supervision or instruction concerning use of the appliance by a person responsible for their safety. (IEC 60335) Children should be supervised to ensure that they do not play with the appliance. (IEC 60335)
- If the power cord is damaged or broken, it must be replaced by the manufacturer or after-sales service department to avoid safety hazards.
- The temperature of the accessible surface may rise while the air fryer is working.
- The surface will heat up easily while the air fryer is in use.
- The air fryer should not be operated via an external timer or a separate remote control.
- Do not block the air fryer's air inlet and outlet, nor the heat dissipation vents during use to avoid affecting its normal heat dissipation.
- Any non-professionally trained technicians should not modify the internal wiring of the air fryer.
- Do not use charcoal or other similar fuel sources to heat the basket, frying plate, or grill.

- Do not place the basket on any other heat sources, such as an induction cooker or gas stove.
- Do not plug or unplug the power cord with wet hands to avoid the risk of an electrical shock.
- Do not use a power cord with loose connection or poor contact.
- Do not let the power cord cross through sharp objects to avoid damage to the power cord.
- Do not use the air fryer to store any items, especially flammable, explosive, or corrosive items.
- Do not excessively pinch, bend, twist, or place heavy objects on the power cord to prevent from exposing or breaking its core.
- Stop using the air fryer immediately and unplug it from the power source if it doesn't function normally or malfunctions.
- The air fryer cannot be started without the basket being in place.
- Do not touch the basket directly with your hands during or right after use to avoid getting scalded.
- Do not allow children to get close to or play with the cling wrap and packaging to avoid suffocation accidents.
- Do not use any plastic utensils or normal paper wrapping materials to wrap food for cooking.
- Do not drop this air fryer or bump it against hard objects to avoid damage or malfunction.
- Do not insert pins, wires or other objects into any of the openings of the air fryer to avoid an electrical shock or injury.
- Do not use any accessories that are not recommended by the manufacturer.
- The normal operating altitude range of this product is 0–2000 meters.
- Keep a distance of 30 cm or more between the air outlet and other devices during use.
- Do not move or shake the air fryer during use.
- Do not insert any foreign objects into the safety switch to avoid causing any danger.
- When placing the air fryer in a kitchen cabinet, etc., please ensure that it is well ventilated.
- Please be sure to unplug the air fryer before cleaning or repairing it.

- This product must be used on a level, heat-resistant surface to avoid damage to the product or accidents.
- Ensure that the silicone parts of the air fryer do not come into contact with ethanol or solutions that contain more than 50% of alcohol.
- Please ensure that the electrical outlet the air fryer is plugged into is well grounded to avoid an electrical shock or other safety hazards.
- Only use a grounded electrical outlet with a rated current of 16 A to avoid the risk of fire and other potential hazards.
- If the supply cord is damaged, it must be replaced by the manufacturer, its service agent or similarly qualified persons in order to avoid a hazard.
- For household use only.
- This appliance is intended to be used in household and similar applications such as:
 - staff kitchen areas in shops, offices and other working environments;
 - farm houses;
 - by clients in hotels, motels and other residential type environments;
 - bed and breakfast type environments.
- **WARNING** - Do not use baking paper in the air fryer. The use of baking paper poses a risk of fire.



CAUTION: Hot surfaces.

Product Overview

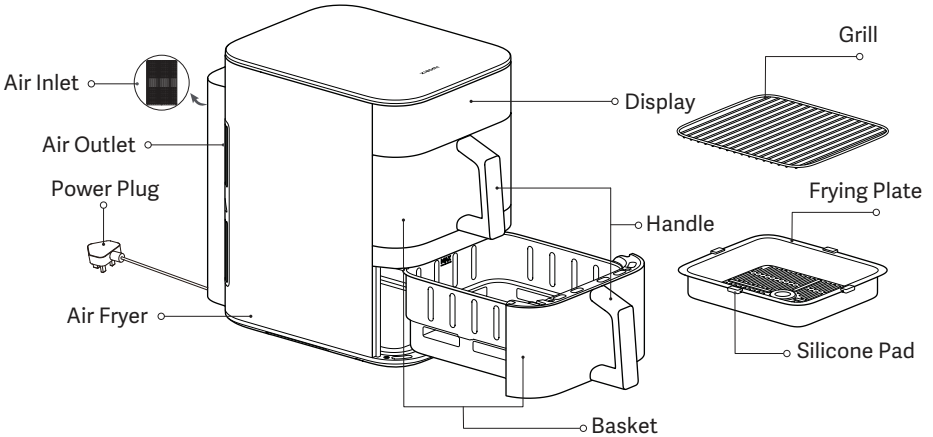

Illustrations of product, accessories, and user interface in the user manual are for reference purposes only. Actual product and functions may vary due to product enhancements.

1. The silicone pads on the frying plate are made of high temperature resistant, food-grade material. They can prevent the edges of the frying plates from scratching the coating of the baskets and help the frying plates stay stable. Do not remove the silicone pads.
2. Ingredients that are too small are not suitable for use on the grill. Please make sure that ingredients don't fall through the gaps in the grill.

Control Panel

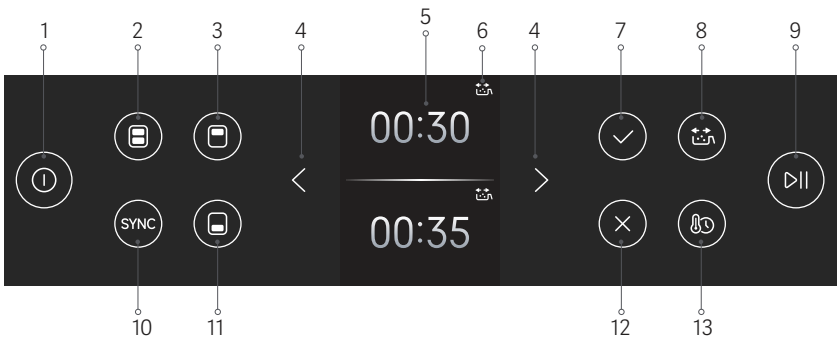

1. On/Off Button
2. Dual Basket Button
3. Upper Basket Button
4. L/R Adjustment Buttons
5. Display
6. Food Turn-over Indicator
7. Confirm Button
8. Food Turn-over Reminder Button
9. Start/Stop Button
10. SYNC Button
11. Lower Basket Button
12. Cancel Button
13. Time/Temp Button

How to Use

Plug in the power cord and press the on/off button to enter the initial state.

Notes: 1. Upon initial power on, press the on/off button, and the display will light up. After 2 seconds, the language selection interface will appear. Use the L/R adjustment buttons to select your language, and then press the confirm button. You will enter the Wi-Fi confirmation screen; press the confirm button again to enter Wi-Fi connection waiting status, where the connection indicator will blink. Once successfully connected, press the confirm button to proceed to the basket selection screen.

2. The air fryer may give off a slight odor on first use. It is recommended to run the air fryer with empty baskets at the maximum temperature (230°C) for 5 minutes to remove the odor. It is normal for the air fryer to emit a small amount of white smoke or smell while running with empty baskets.

Initial state

Plug in the power cord and press the on/off button to power on the air fryer and enter the basket selection screen.

Turning off

Pressing the on/off button in any state will enter off mode.

Setting Wi-Fi

• Resetting Wi-Fi:

① On the Wi-Fi screen, press the confirm button to enter Wi-Fi reset mode. Press the confirm button again to reset Wi-Fi, or press the cancel button to exit Wi-Fi reset.





② When Wi-Fi is enabled and the air fryer is idle, press and hold the dual basket button for 7 seconds to reset Wi-Fi.

• Enabling/disabling Wi-Fi:

① When Wi-Fi is on/off and the air fryer is idle, press and hold the upper basket button for 5 seconds to disable/enable Wi-Fi.

② Wi-Fi can also be enabled/disabled via the Wi-Fi settings under the settings menu.

Wi-Fi status indicator

			
Awaiting fast connection...	Reconnecting after a disconnection...	Connected successfully	Updating...
Wi-Fi indicator blinks slowly	Wi-Fi indicator blinks quickly	Wi-Fi indicator stays on	Wi-Fi indicator blinks quickly

Note: If the air fryer does not connect to the Wi-Fi for 30 minutes, the Wi-Fi indicator will turn off.

Firmware update

During a firmware update via the Xiaomi Home app, the display will show "Updating...". Once the update is complete, the air fryer will restart automatically.

Note: The Xiaomi Home app will be able to update the firmware in all states except the following: 1. Power is disconnected; 2. The device is off, or 3. Wi-Fi is disconnected.

No other operations can be performed when the firmware update is in progress.

Connecting with the Xiaomi Home App

This product works with the Xiaomi Home app. Use the Xiaomi Home app to control your device, and to interact with other smart home devices.



61997C11

• Scan the QR code to download and install the app. You will be directed to the connection setup page if the app is installed already. Or search for "Xiaomi Home" in the app store to download and install it.

• Open the Xiaomi Home app, tap "+" on the upper right, and then follow the instructions to add your device.

Note: The version of the app might have been updated, please follow the instructions based on the current app version.

Cooking

Preparations

The ingredients can be marinated to your personal preferences before cooking.

Note: Do not cook foods containing sodium hydroxide, such as pretzel bread, to prevent damage to the basket coating.

Starting cooking

1. Starting cooking

- ① Place the air fryer on a stable, level surface and ensure proper air circulation around it.
- ② Place the frying plate at the bottom of the basket and put the prepared food onto the plate, using the amount of ingredients recommended in the recipe.

Note: Overfilling the baskets with food can affect the hot air circulation inside, which could prevent even heating. Adjust the amounts of food and cooking time as needed to achieve desired results.

- ③ Push the baskets completely into the air fryer.

- ④ Grill instructions

The grill can be used in both the upper and lower baskets. After placing the food on the frying plate, using the grill allows you to add an extra layer of food. You can cook the same or different foods on different layers.

2. Single-basket cooking

- ① Press the upper basket/lower basket button to access the upper/lower basket settings.
- ② After selecting a basket, press the L/R adjustment buttons to cycle through the recipes. Press the confirm button to select your desired recipe.
- ③ Once a recipe is selected, the display will show the default cooking time and temperature. Adjust these values using the L/R adjustment buttons, and then press the confirm button to confirm.
- ④ You cannot switch recipes once cooking begins. To change the recipe, exit the current cooking process and return to the initial state to set up a new one.
- ⑤ Cooking will automatically end if there is no operation within 10 minutes after cooking is paused.

3. Dual-basket cooking

- Cooking the same recipe in both baskets

- ① Press the dual basket button to access settings for dual basket cooking. Press the L/R adjustment buttons to select the desired recipe and cooking parameters. Once set, press the start/stop button to begin cooking in both baskets using the same recipe and parameters.

- ② The air fryer will exit the dual-basket mode if any parameter for either basket is modified.

Note: Once you exit the dual-basket mode, it cannot be reactivated even if both baskets' parameters are reset to the same values.

- Cooking different recipes in both baskets

Select one basket and set the cooking parameters. Then select the other basket and set its parameters. Press the start/stop button to start cooking in both baskets at the same time.

4. Instructions to the SYNC function

- Press the SYNC button after setting the cooking parameters for both baskets. The basket with longer cooking time will start cooking first. When its remaining cooking time equals the total cooking time of the standby basket, the second basket will start cooking, and both baskets will finish cooking at the same time.

- When cooking with the SYNC function enabled, you can disable it by pressing the SYNC button before synchronized cooking begins, and the standby basket will begin cooking immediately.
- You can enable the SYNC function by setting up the second basket within the first minute after the first basket starts cooking. After setting the parameters for the second basket, press the start/stop button to begin cooking. The basket with longer cooking time will start cooking first, while the other waits. You can press the SYNC button at this stage to disable the SYNC function.

Note: The SYNC function can be enabled within one minute after cooking begins. If both baskets are already cooking, one basket must be paused before you can enable the SYNC function.

5. Basket removal during cooking

- During cooking, if any one or two baskets are removed, the air fryer will pause the cooking process.
- If both baskets are placed back into the air fryer within ten minutes, the actively cooking basket will resume cooking, while the standby basket will continue waiting.
- If both baskets are placed back into the air fryer after 10 minutes and within 20 minutes, the actively cooking basket will exit cooking, while the standby basket will start cooking.
- If any basket (or both) remains outside the air fryer for more than 20 minutes, cooking will automatically cancel for both.

CAUTIONS:

- When removing the baskets, the baskets and their inner cavity may be very hot, so do not touch them to avoid getting scalded.
- After removing the baskets, please place them back into the air fryer promptly to avoid affecting the cooking process.

6. Time and temperature adjustment range

- The temperature can be adjusted between 40°C and 230°C; the time can be set from 1 minute to 8 hours.
- The cooking time could be adjusted using the L/R adjustment buttons. When the adjustable time range is 60 minutes or more, a short press will increase or decrease the time by 1 minute, and a long press will increase or decrease the time by 30 minutes. When the adjustable time range is less than 60 minutes, a short press will increase or decrease the time by 1 minute, and a long press will increase or decrease the time by 10 minutes.
- The cooking temperature could be adjusted using the L/R adjustment buttons. A short press will increase or decrease the temperature by 5°C, and a long press will increase or decrease the temperature by 10°C.
- When adjusting or modifying the time and temperature settings in the recipe cooking mode: if the cooking temperature is above 80°C (up to 230°C), the cooking time can be set for up to 1 hour; if the cooking temperature is 80°C or below, the cooking time can be set for up to 8 hours. If the cooking time is 1 hour or less, the cooking temperature can be set between 40°C and 230°C; if the cooking time is between 1 and 8 hours, the cooking temperature can be set to a maximum of 80°C.

7. Turning on/off food turn-over reminder

- The food turn-over reminder can be turned on/off before cooking by pressing the food turn-over reminder button.

- The food turn-over reminder is enabled by default for fries, chicken drumstick, steak, vegetables, roasted fish, and double-layer cooking recipes, and you can disable it by pressing the food turn-over reminder button.
- The food turn-over reminder is disabled by default in manual mode and reheat, and you can enable it by pressing the food turn-over reminder button.
- The food turn-over reminder is not available for pizza, cake, and dried fruit.
- The food turn-over reminder is disabled by default for cloud/custom recipes, and it can be enabled in the app. The food turn-over reminder cannot be enabled if the cooking time is 8 minutes or less.
- When it's time to turn the food, the food turn-over indicator will blink, and the buzzer will beep twice, three times in a row. Cooking continues uninterrupted. Once you have removed the basket and turned the food, the food turn-over indicator will go off. (If the indicator stays on, the food turn-over reminder will repeat.)

Keep-warm function

- The keep-warm feature is enabled by default. You can enable or disable it by navigating to Settings > Thermostat settings and pressing the confirm button.
- The keep-warm duration is 30 minutes at 80°C. Recipes using the keep-warm function will automatically enter the keep-warm mode after cooking. Press the cancel button to exit the keep-warm mode.

Note: The keep-warm function will only be activated after cooking when keep-warm is enabled and the cooking temperature is set to 80°C or higher. Otherwise, the air fryer will immediately display the cooking finished screen after cooking is finished.

- With keep-warm mode off, the fan will continue running for 30 seconds after cooking to dissipate heat. The process cannot be canceled, and removing the basket midway will automatically stop the cooling process.

Cloud recipe mode

When selecting and executing a cloud recipe via the Xiaomi Home app, you can start cooking immediately or set the schedule function to schedule cooking. The cloud recipe will begin cooking once the remaining scheduled time matches the required cooking time.

CAUTION: Cloud recipes cannot be executed in the following states:

- ① Power is disconnected; ② Wi-Fi is disconnected; ③ Cooking/scheduled/keep-warm modes; ④ Basket is removed.

Error messages

When the air fryer detects a fault or error, the display will show an error code, accompanied by three beeps. The air fryer will then stop operating. Please refer to the Troubleshooting section in this manual for solutions.

Cleaning & Maintenance

Unplug the power cord before cleaning and maintaining the air fryer, and wait for it to cool down to a safe temperature before proceeding. Please remove the basket from the air fryer when cleaning the air fryer.

- **Surface of the air fryer:**
The surface of the air fryer can be wiped with a dry, soft cloth or a sponge moistened with a neutral cleaning detergent.
- **Cavity:**
To remove stains from the inside of the air fryer, apply a suitable amount of detergent diluted in hot water to its surface and let it sit for about 10 minutes, then use a soft sponge moistened with water to wipe away the detergent residue.
- **Basket:**
Clean the air fryer after each use. The basket of the air fryer is coated, so do not use any steel wool or other abrasive cleaning materials to clean it as they may damage the coating.
- **Frying plate and grill:**
Use a soft, cotton cloth or sponge moistened with neutral detergent to wipe it clean, then moisten it with water to wipe away the detergent residue.

Note: The frying plate and grill can be detached and cleaned in a dishwasher; the baskets can be washed in water or cleaned in a dishwasher; however, the air fryer can neither be washed in water nor cleaned in a dishwasher.

Cleaning Precautions

- After using the air fryer, please unplug the power plug in time. Do not place the air fryer near a source of fire and do not immerse it in water. Do not place the power plug directly on the air fryer to prevent the plug from scratching its surface.
- Cleaning and maintenance should only be done after the air fryer has cooled down.
- Do not use any corrosive or abrasive cleaning materials or detergents.

Note: Regular cleaning and maintenance of the air fryer will help to extend its service life.

Troubleshooting

Issues	Possible Causes	Solutions
The air fryer doesn't function.	The air fryer is not connected to a power supply.	Plug the power cord into a grounded electrical outlet.
	The basket is not pushed into place.	Pull out the basket and push it back into place.
Display shows NTC short-circuited	The sensor has a short circuit.	Contact the after-sales service team.
Display shows NTC disconnected	The sensor has a broken circuit.	Contact the after-sales service team.
Display shows AD Sampling Chip Failure	AD Sampling Chip Failure	Contact the after-sales service team.
The fan doesn't rotate.	The fan blade is stuck.	Contact the after-sales service team.
	The motor is damaged or other components have a broken circuit.	Contact the after-sales service team.

White smoke is coming out.	Cooking oily ingredients	When you fry ingredients containing more fat, there will be a lot of smoke, which is normal.
	The air fryer still contains grease residue from the previous cooking program.	Ensure that you clean the air fryer after each cooking program.
Can't insert the basket into the air fryer smoothly.	Too many ingredients in the basket	The ingredients in the basket cannot exceed the maximum mark.
	The basket is not properly inserted.	Properly insert the basket.
The schedule function doesn't function as requested.	The scheduled time is too short.	The scheduled time should be longer than the cooking time.
Wi-Fi can't be connected.	The Xiaomi Home app is not the latest version.	Update the Xiaomi Home app to the latest version.
	The Wi-Fi signal is weak.	Move to a location where the signal is strong enough.
Unable to connect the air fryer	Wi-Fi cannot be connected.	Check whether the Wi-Fi is connected normally or reset the Wi-Fi to reconnect.

Maintenance Tips

- Only professionally trained and qualified technicians should repair the air fryer.
- Others should not repair the air fryer without permission to avoid serious consequences.
- When the air fryer malfunctions, please refer to Troubleshooting before contacting the after-sales service team.
- If the issue persists, please unplug the power cord to disconnect it and contact the after-sales service team.

Cooking recommendations

* The listed ingredients are for one basket. When cooking with dual baskets, double the ingredients while using the same temperature and time.

Ingredients (Defrosted)	Cooking Zone	Recommended Amounts of Ingredients	Temperature	Recommended Cooking Time
Fries 1/4"	Single basket	400–500 g	200°C	22–24 minutes
Chicken Drumsticks	Single basket	3–5 pieces	180°C	27–29 minutes
Steak	Single basket	150–200 g	230°C	14–16 minutes
Fish	Single basket	300–400 g	230°C	13–16 minutes
Vegetables	Single basket	300–400 g	180°C	9–11 minutes
Pizza	Single basket	7" (approx. 200 g)	160°C	14–16 minutes
Cupcakes	Single basket	5–6	150°C	14–16 minutes
Dried Fruits	Single basket	70–80 g	60°C	5 hours

Ingredients (Defrosted)	Cooking Zone		Recommended Amounts of Ingredients	Temperature	Recommended Cooking Time
Recommended combination 1	Single basket	Upper layer	Chicken breasts: 300–400 g	180°C	23–25 minutes
		Lower layer	Potato chunks: 350–400 g		
Recommended combination 2	Single basket	Upper layer	Chicken drumsticks: 200–300 g	180°C	15–17 minutes
		Lower layer	Broccoli: 300–400 g		
Recommended combination 3	Single basket	Upper layer	Salmon: 150–200 g	180°C	13–14 minutes
		Lower layer	Asparagus: 150–200 g		
Recommended combination 4	Single basket	Upper layer	Steak: 150–200 g	200°C	15–17 minutes
		Lower layer	Asparagus: 150–200 g		
Recommended combination 5	Single basket	Upper layer	Boneless chops: 250–300g	180°C	18–20 minutes
		Lower layer	Brussels sprouts: 300–400 g		

Notes:

- Dual-layer recipes require the use of the grill to cook two different foods simultaneously in vertically stacked layers within the same basket.
- For frozen meat, it is recommended to thaw it completely before cooking.
- For better results, enable the food turn-over reminder. Avoid using overly light ingredients as they may float or rotate during cooking.

Specifications

Name: Oven (Air Fryer)	Capacity: 12 L	
Model: MAF-DS1201	Rated Frequency: 50–60 Hz	Net Weight: 10.0 kg
Rated Power: 2800 W	Rated Voltage: 220–240 V~	Gross Weight: 12.0 kg
Output Power: < 20 dBm	Package Dimensions: 520 × 335 × 457 mm	
Operating Temperature: -10°C to 40°C	Operating Frequency: 2412–2472 MHz	
Wireless Connectivity: Wi-Fi IEEE 802.11 b/g/n 2.4 GHz		

Keep at least 20 cm away from the air fryer in normal use.



Hereby, Xiaomi Communications Co., Ltd. declares that the radio equipment type Oven (Air Fryer) MAF-DS1201 is in compliance with Directive 2014/53/EU. The full text of the EU declaration of conformity is available at the following internet address: <https://www.mi.com/global/support/terms/declaration>



All products bearing this symbol are waste electrical and electronic equipment (WEEE as in Directive 2012/19/EU) which should not be mixed with unsorted household waste. Instead, you should protect human health and the environment by handing over your waste equipment to a designated collection point for the recycling of waste electrical and electronic equipment, appointed by the government or local authorities. Correct disposal and recycling will help prevent potential negative consequences to the environment and human health. Please contact the installer or local authorities for more information about the location as well as terms and conditions of such collection points.



Power Consumption

Standby mode: ≤ 0.5 W

Standby with status display: ≤ 0.8 W

Networked standby mode: ≤ 2.0 W

Time to Enter the Condition

Networked standby mode: ≤ 20 min

Manufacturer: Xiaomi Communications Co., Ltd.

Address: #019, 9th Floor, Building 6, 33 Xi'erqi Middle Road, Haidian District, Beijing, 100085, China

For further information, please go to www.mi.com

User Manual Version: V1.0

تعليمات الأمان

لضمان سلامتك وتقليل مخاطر الإصابة الشخصية أو تلف الممتلكات، يُرجى مراعاة احتياطات السلامة الآتية واتباعها.

- يمكن للأطفال في سن 8 أعوام أو أكبر استخدام هذا الجهاز، وكذلك من يعانون من إعاقات جسدية أو حسية أو عقلية أو لديهم نقص في الخبرة والمعلومات بشرط الإشراف عليهم أو تزويدهم بتعليمات الاستخدام الآمن للجهاز وفهمهم للمخاطر المتعلقة به. لا يجوز للأطفال العبث بالجهاز. ولا يجوز للأطفال القيام بأعمال التنظيف أو الصيانة ما لم يكونوا أكبر من 8 سنوات وتحت إشراف شخص بالغ. (EN 60335)
- يرجى إبقاء المقلاة الهوائية وسلك الطاقة بعيداً عن متناول الأطفال ما دون 8 سنوات. (EN 60335)
- هذا الجهاز غير مخصص للاستخدام بواسطة أطفال أو أشخاص يعانون من إعاقات جسدية أو حسية أو عقلية أو لديهم نقص في الخبرة والمعلومات إلا إذا خضعوا للإشراف أو تم تزويدهم بالإرشادات المتعلقة باستخدام الجهاز من قبل شخص مسؤول عن سلامتهم. (IEC 60335)
- يجب مراقبة الأطفال للتأكد من أنهم لا يعبثون بالجهاز. (IEC 60335)
- إذا كان سلك الطاقة تالفاً أو مُعطلاً، فيجب استبداله بواسطة الجهة المصنّعة أو قسم خدمة ما بعد البيع لتجنب مخاطر السلامة.
- قد ترتفع درجة حرارة السطح القابل للمس أثناء عمل المقلاة الهوائية.
- سيسخن السطح بسهولة أثناء استخدام المقلاة الهوائية.
- لا ينبغي استخدام المقلاة الهوائية عبر مؤقت خارجي أو جهاز تحكم مستقل عن بعد.
- لا تقم بسد مدخل الهواء والمخارج الخاصة بالمقلاة الهوائية، ولا فتحات توزيع الحرارة أثناء الاستخدام لتجنب التأثير على عملية توزيع الحرارة العادية الخاصة بها.
- لا يجوز لأي فنيين غير مدربين تدريباً مهنياً تعديل تمديدات الأسلاك الداخلية لـ المقلاة الهوائية.
- لا تستخدم الفحم أو أي مصادر وقود مماثلة أخرى لتسخين السلة أو طبق القلي أو الشواية.
- لا تضع السلة على أي مصادر حرارة أخرى، مثل الطباخ الحثي أو فرن الغاز.
- لا تقم بتوصيل أو فصل سلك الطاقة بيدتين مبتلتين لتجنب خطر التعرض لصدمة كهربائية.
- لا تستخدم سلك الطاقة إذا كان اتصاله مرتخياً أو ضعيف الاتصال.
- لا تدع سلك الطاقة يمر من خلال أشياء حادة لتجنب إتلاف سلك الطاقة.
- لا تستخدم المقلاة الهوائية لتخزين أي مواد، ولا سيما تلك المواد القابلة للاشتعال أو الانفجار أو التآكل.
- لا تفرط في الضغط على سلك الطاقة أو ثنيه أو لفه أو وضع أشياء ثقيلة عليه لمنع تعرية اللفائف الخاصة به أو قطعها.
- توقف عن استخدام المقلاة الهوائية على الفور وقم بفصلها من مصدر الطاقة إذا كانت لا تعمل بصورة طبيعية أو كان بها أعطال.

- لا يمكن بدء تشغيل المقلاة الهوائية بدون وجود السلة في مكانها.
- لا تلمس السلة مباشرة بيدك أثناء الاستخدام أو بعد الاستخدام مباشرة لتجنب التعرض للحرق.
- لا تسمح للأطفال بالاقتراب من كيس التغليف والعبوة أو اللعب بها لتجنب وقوع حوادث الاختناق.
- لا تستخدم أي أواني بلاستيكية أو مواد لف ورقية عادية للف الأطعمة للطهي.
- لا تسقط المقلاة الهوائية أو تصدمها بأشياء صلبة لتجنب وقوع ضرر أو عطل.
- لا تدخل أي مسامير أو أسلاك أو أشياء أخرى في أي من فتحات المقلاة الهوائية لتجنب التعرض لصدمة كهربائية أو إصابة.
- لا تستخدم أي ملحقات غير موصى بها من الجهة المصنّعة.
- نطاق ارتفاع التشغيل العادي لهذا المنتج هو 0-2000 متر.
- أثناء الاستخدام، حافظ على مسافة 30 سم أو أكثر بين مخرج الهواء والأجهزة الأخرى.
- لا تحرك أو تهز المقلاة الهوائية أثناء الاستخدام.
- لا تدخل أي أشياء غريبة في مفتاح الأمان لتجنب التعرض لأي خطر.
- عند وضع المقلاة الهوائية في خزانة المطبخ وما إلى ذلك، يرجى التأكيد من تهويتها بصورة جيدة.
- يرجى التأكد من فصل المقلاة الهوائية من التيار الكهربائي قبل تنظيفها أو صيانتها.
- يجب استخدام المنتج على سطح مستوي ومقاوم للحرارة لتجنب إتلاف المنتج أو وقوع حوادث.
- تأكد أن أجزاء السيلكون لـ المقلاة الهوائية لا تلامس الإيثانول أو المحاليل التي تحتوي على نسبة أكثر من 50% كحول.
- يرجى التأكد من أن المأخذ الكهربائي الموصول به المقلاة الهوائية مؤرض بشكل صحيح لتجنب التعرض لصدمة كهربائية أو مخاطر أخرى متعلقة بالسلامة.
- استخدم مأخذ كهربائي مؤرض فقط مع التيار المقدر 16 أمبير لتجنب خطر وقوع حريق أو مخاطر محتملة أخرى.
- في حالة تلف سلك التيار الكهربائي، يجب استبداله من قبل الجهة المصنّعة أو وكيل الخدمة التابع لها أو أشخاص مؤهلين لتجنب المخاطر.
- للاستخدام المنزلي فقط.
- هذا الجهاز مخصص للاستخدام في المنزل والاستخدامات المشابهة مثل:
 - مناطق المطابخ الخاصة بالموظفين في المتاجر والمكاتب وغيرها من بيئات العمل؛
 - البيوت الزراعية؛
 - بواسطة النزلاء في الفنادق والموتيلات وغيرها من البيئات السكنية؛
 - البيئات من نوع المبيت والإفطار.
- تحذير - لا تستخدم ورق الخبز في المقلاة الهوائية. بشكل استخدام ورق الخبز خطر اندلاع حريق.

تنبيه: أسطح ساخنة.



نظرة عامة حول المنتج

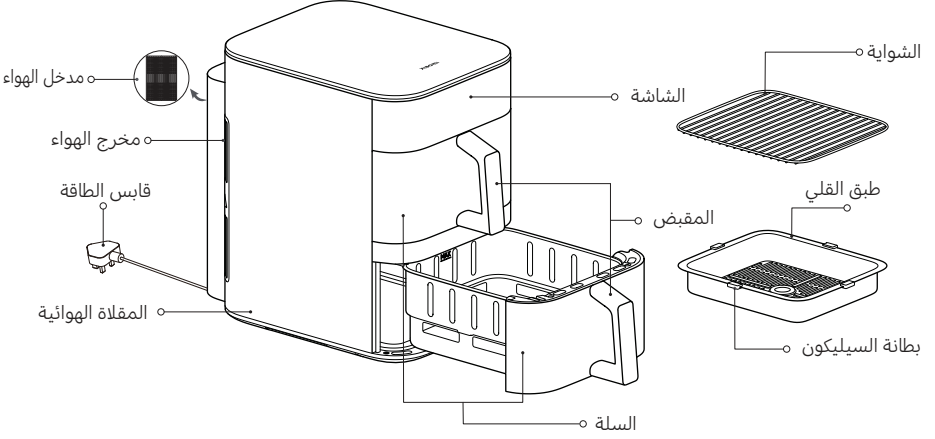

الرسوم التوضيحية للمنتج والملحقات وواجهة المستخدم في دليل المستخدم يتم توفيرها كمرجع فقط. وقد يختلف المنتج والوظائف الفعلية بسبب إدخال تحسينات على المنتج.

1. صنعت بطانات السيليكون الموجودة على طبق القلي من مواد عالية الجودة ومقاومة للحرارة وأمنة غذائياً. يمكن لها منع حواف صواني القلي من خدش طلاء السلال وتساعد في نبات أطباق القلي. لا تترع بطانات السيليكون.

2. المكونات التي تكون بالغة الصغر غير ملائمة للاستخدام على الشواية. يرجى التأكد من عدم وقوع تلك المكونات من خلال فجوات الشواية.

لوحة التحكم

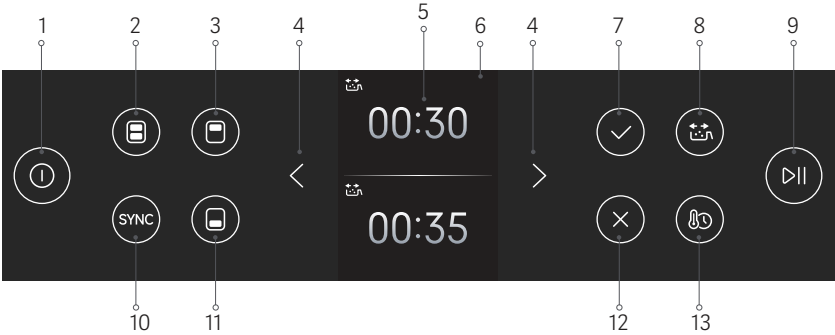

- زر التشغيل/ إيقاف التشغيل
- زر السلة المزدوجة
- زر السلة العلوية
- أزرار الضبط اليسرى/ اليمنى
- الشاشة
- مؤشر تقليب الطعام
- زر التأكيد
- زر تذكير تقليب الطعام
- زر البدء/ الإيقاف
- زر SYNC
- زر السلة السفلية
- زر الإلغاء
- زر الوقت/ درجة الحرارة

ما طريقة الاستخدام

وصّل سلك الطاقة بالكهرباء واضغط على زر التشغيل/ إيقاف التشغيل للدخول إلى الوضع الأولي.

ملاحظات: 1. عند التشغيل الأولي، اضغط على زر التشغيل/ إيقاف التشغيل، وستضيئ الشاشة. بعد 2 من التواني، ستظهر واجهة اختيار اللغة. استخدم أزرار الضبط اليسرى/ اليمنى لاختيار لغتك، ثم اضغط على زر التأكيد. ستدخل إلى شاشة تأكيد Wi-Fi؛ اضغط على زر التأكيد مرة أخرى للدخول إلى حالة انتظار اتصال Wi-Fi. حيث سيومض مؤشر الاتصال. عند الاتصال بنجاح، اضغط على زر التأكيد للمتابعة إلى شاشة اختيار السلة.

2. قد تبعث رائحة طفيفة من المقلاة الهوائية عند الاستخدام الأول. يُنصح بتشغيل المقلاة الهوائية بسلال فارغة على درجة الحرارة القصوى (230 درجة مئوية) لمدة 5 دقائق لإزالة الرائحة. من الطبيعي أن ينبعث من المقلاة الهوائية قدر قليل من الدخان الأبيض أو رائحة أثناء تشغيلها والسلال فارغة.

حالة التشغيل الأولي

وصّل سلك الطاقة بالكهرباء واضغط على زر التشغيل/ إيقاف التشغيل لتشغيل المقلاة الهوائية والدخول إلى شاشة اختيار السلة.

إيقاف التشغيل

يؤدي الضغط على زر التشغيل/ إيقاف التشغيل في أي حالة إلى الدخول في وضع إيقاف التشغيل.

ضبط إعداد Wi-Fi

• إعادة ضبط شبكة Wi-Fi:

- ① في شاشة اتصال Wi-Fi، اضغط على زر التأكيد للدخول إلى وضع إعادة ضبط اتصال Wi-Fi. اضغط على زر التأكيد مرة أخرى لإعادة ضبط اتصال Wi-Fi، أو اضغط على زر الإلغاء للخروج من إعادة ضبط اتصال Wi-Fi.
- ② عند تمكين اتصال Wi-Fi وتكون المقلاة الهوائية في وضع الخمول، اضغط مع الاستمرار على زر السلة المزودة لمدة 7 ثوانٍ لإعادة ضبط اتصال Wi-Fi.

• تمكين/تعطيل اتصال Wi-Fi:

- ① عندما يكون اتصال Wi-Fi في وضع التشغيل/ إيقاف التشغيل وتكون المقلاة الهوائية في وضع الخمول، اضغط مع الاستمرار على زر السلة العلوية لمدة 5 ثوانٍ لتعطيل/ تمكين اتصال Wi-Fi.
- ② يمكن أيضاً تمكين/ تعطيل اتصال Wi-Fi عبر إعدادات Wi-Fi الموجودة في قائمة الإعدادات.

مؤشر حالة Wi-Fi

جارٍ التحديث...	تم الاتصال بنجاح	إعادة الاتصال بعد فصل الاتصال...	بانتظار الاتصال السريع...
مؤشر Wi-Fi يومض بسرعة	مؤشر Wi-Fi يبقى مضيئاً	مؤشر Wi-Fi يومض بسرعة	مؤشر Wi-Fi يومض ببطء

ملاحظة: إذا لم تتصل المقلاة الهوائية بشبكة Wi-Fi لمدة 30 دقيقة، سيتوقف مؤشر Wi-Fi.

تحديث البرنامج الثابت

أثناء تحديث البرنامج الثابت عبر تطبيق Xiaomi Home، ستعرض الشاشة عبارة "جارٍ التحديث...". بمجرد اكتمال التحديث، ستتم إعادة تشغيل المقلاة الهوائية تلقائياً.

ملاحظة: سيكون تطبيق Xiaomi Home قادراً على تحديث البرنامج الثابت في جميع الحالات باستثناء الحالات التالية: 1. الطاقة مفصولة؛ 2. الجهاز متوقف عن التشغيل؛ أو 3. شبكة Wi-Fi غير متصلة.

لا يمكن القيام بأي عمليات أخرى أثناء تقدم تحديث البرنامج الثابت.

الاتصال بتطبيق Xiaomi Home

يعمل هذا المنتج من خلال تطبيق Xiaomi Home. استخدم تطبيق Xiaomi Home للتحكم في جهازك، وللتفاعل مع أجهزة المنزل الذكية الأخرى.

- امسح كود QR صوتياً لتنزيل التطبيق وتثبيته. سيتم توجيهك إلى صفحة إعداد الاتصال في حال كان التطبيق مثبتاً بالفعل. أو ابحث عن "Xiaomi Home" في متجر التطبيقات لتنزيله وتثبيته.
 - افتح تطبيق Xiaomi Home، واضغط على "+" في أعلى الجانب الأيسر. ثم اتبع المطالبات لإضافة جهازك.
- ملاحظة: ربما قد تم تحديث إصدار التطبيق، الرجاء اتباع التعليمات استناداً إلى إصدار التطبيق الحالي.



61997C11

التحضيرات

يمكن تبديل المكونات حسب تفضيلاتك الشخصية قبل الطهي.
ملاحظة: لا تقم بطهي أطعمة تحتوي على هيدروكسيد الصوديوم، مثل الخبز المملح، لتجنب إتلاف طلاء السلة.

بدء الطهي

1. بدء الطهي

① ضع المقلاة الهوائية على سطح ثابت ومستوى وتأكد من وجود دوران جيد للهواء حولها.

② ضع طبق القلي في أسفل السلة وضع الطعام المحضر على الطبق، مع الالتزام باستخدام كمية المكونات الموصى بها في الوصفة.

ملاحظة: قد يؤثر ملاء السلال بكمية طعام زائدة على دوران الهواء الساخن بالداخل، مما قد يعيق التسخين المتساوي. عدّل الكميات ووقت الطهي حسب الحاجة لتحقيق النتائج المطلوبة.

③ أدخل السلال بالكامل في المقلاة الهوائية.

④ تعليمات الشواية

يمكن استخدام الشواية في كل من السلال العلوية والسفلية. بعد وضع الطعام على طبق القلي، يتيح لك استخدام الشواية إضافة طبقة إضافية من الطعام. يمكنك طهي نفس الطعام أو أطعمة مختلفة على طبقات مختلفة.

2. الطهي باستخدام سلة واحدة

① اضغط على زر السلة العلوية/ السلة السفلية للوصول إلى إعدادات السلة العلوية/ السفلية.

② بعد اختيار السلة، اضغط على أزرار الضبط اليسرى/ اليمنى للتنقل بين الوصفات. اضغط على زر التأكيد لاختيار الوصفة التي تريدها.

③ بمجرد اختيار الوصفة، ستعرض الشاشة وقت الطهي ودرجة الحرارة الافتراضيين. عدّل هذه القيم باستخدام أزرار الضبط اليسرى/ اليمنى ، ثم اضغط على زر التأكيد للتأكيد.

④ لا يمكنك تبديل الوصفات بمجرد بدء الطهي. لتغيير الوصفة، أخرج من عملية الطهي الحالية وعد إلى الحالة الأولية لإعداد وصفة جديدة.

⑤ سنتتهي عملية الطهي تلقائياً إذا لم يتم إجراء أي عملية في غضون 10 دقائق بعد إيقاف الطهي مؤقتاً.

3. الطهي باستخدام السلة المزدوجة

• طهي نفس الوصفة في السلتين

① اضغط على زر السلة المزدوجة للوصول إلى إعدادات الطهي باستخدام السلة المزدوجة. اضغط على أزرار الضبط اليسرى/ اليمنى لاختيار الوصفة المطلوبة ومعلومات الطهي. بمجرد الضبط، اضغط على زر البدء/ الإيقاف لبدء عملية الطهي في كلتا السلتين باستخدام نفس الوصفة والمعلومات.

② ستخرج المقلاة الهوائية من وضع السلة المزدوجة إذا تم تعديل أي معلمة لأي من السلتين.
ملاحظة: بمجرد الخروج من وضع السلة المزدوجة، لا يمكن إعادة تنشيطه حتى إذا أعيدت معلومات كلتا السلتين إلى نفس القيم.

• طهي وصفات مختلفة في كلتا السلتين

اختر سلة واحدة واضبط معلومات الطهي الخاصة بها. ثم اختر السلة الأخرى واضبط معلوماتها. اضغط على زر البدء/ الإيقاف لبدء عملية الطهي في كلتا السلتين في نفس الوقت.

4. تعليمات وظيفة المزامنة (SYNC)

• بعد ضبط معلومات الطهي لكلا السلتين، اضغط على زر SYNC. ستبدأ السلة ذات وقت الطهي الأطول بعملية الطهي أولاً. عندما يساوي وقت الطهي المتبقي لها إجمالي وقت طهي السلة التي تكون في حالة الاستعداد، ستبدأ السلة الثانية بعملية الطهي، وستنتهي كلتا السلتين من عملية الطهي في نفس الوقت.

- عند الطهي مع تمكين وظيفة المزامنة (SYNC)، يمكنك تعطيلها بالضغط على زر SYNC قبل بدء الطهي المتزامن، وستبدأ السلة التي تكون في حالة الاستعداد بعملية الطهي على الفور.
- يمكنك تمكين وظيفة المزامنة (SYNC) عن طريق إعداد السلة الثانية في غضون الدقيقة الأولى بعد بدء عملية طهي السلة الأولى. بعد ضبط معلمات السلة الثانية، اضغط على زر البدء/ الإيقاف لبدء عملية الطهي. ستبدأ السلة ذات وقت الطهي الأطول بعملية الطهي أولاً، بينما تنتظر الأخرى. يمكنك الضغط على زر SYNC في هذه المرحلة لتعطيل وظيفة المزامنة (SYNC).
- ملاحظة: يمكن تمكين وظيفة المزامنة (SYNC) في غضون دقيقة واحدة بعد بدء عملية الطهي. إذا كانت كلتا السلتين تظهوان بالفعل، فيجب إيقاف سلة واحدة مؤقتاً قبل أن تتمكن من تمكين وظيفة المزامنة (SYNC).

5. إزالة السلة أثناء الطهي

- أثناء عملية الطهي، إذا نمت إزالة سلة واحدة أو سلتين، ستوقف المقلاة الهوائية عملية الطهي مؤقتاً.
- إذا تم وضع كلا السلتين مرة أخرى في المقلاة الهوائية في غضون عشر دقائق، ستستأنف سلة الطهي النشطة عملية الطهي، بينما ستستمر السلة قيد الاستعداد في الانتظار.
- إذا تم وضع كلا السلتين مرة أخرى في المقلاة الهوائية بعد 10 دقائق وضمن 20 دقيقة، ستخرج سلة الطهي النشطة من عملية الطهي، بينما ستبدأ السلة قيد الاستعداد بعملية الطهي.
- إذا ظلت أي سلة (أو كليهما) خارج المقلاة الهوائية لأكثر من 20 دقيقة، فسيتم إيقاف عملية الطهي تلقائياً لكليهما.

تنبيهات:

- عند إزالة السلتين، قد تكون السلتين وتجويفهما الداخلي ساخنين للغاية، لذا تجنب لمسهما لتجنب الحروق.
- بعد إزالة السلتين، يُرجى إعادتهما إلى المقلاة الهوائية فوراً لتجنب التأثير على عملية الطهي.

6. نطاق ضبط الوقت ودرجة الحرارة

- يمكن تعديل درجة الحرارة بين 40 درجة مئوية و 230 درجة مئوية؛ ويمكن ضبط الوقت من دقيقة 1 إلى 8 ساعات.
- يمكن تعديل وقت الطهي باستخدام أزرار الضبط اليسرى/ اليمنى. عندما يكون نطاق الوقت القابل للتعديل 60 دقيقة أو أكثر، ستؤدي الضغطة القصيرة إلى زيادة أو نقصان الوقت بمقدار دقيقة 1، بينما ستؤدي الضغطة الطويلة إلى زيادة أو نقصان الوقت بمقدار 30 دقيقة. عندما يكون نطاق الوقت القابل للتعديل أقل من 60 دقيقة، ستؤدي الضغطة القصيرة إلى زيادة أو نقصان الوقت بمقدار دقيقة 1، بينما ستؤدي الضغطة الطويلة إلى زيادة أو نقصان الوقت بمقدار 10 دقائق.
- يمكن تعديل درجة حرارة الطهي باستخدام أزرار الضبط اليسرى/ اليمنى. ستؤدي الضغطة القصيرة إلى زيادة أو نقصان درجة الحرارة بمقدار 5 درجة مئوية، بينما ستؤدي الضغطة الطويلة إلى زيادة أو نقصان درجة الحرارة بمقدار 10 درجة مئوية.
- عند تعديل أو تغيير إعدادات الوقت ودرجة الحرارة في وضع طهي الوصفة: إذا كانت درجة حرارة الطهي أعلى من 80 درجة مئوية (تصل إلى 230 درجة مئوية)، فيمكن ضبط وقت الطهي لمدة تصل إلى ساعة 1؛ وإذا كانت درجة حرارة الطهي 80 درجة مئوية أو أقل، فيمكن ضبط وقت الطهي لمدة تصل إلى 8 ساعات. إذا كان وقت الطهي ساعة 1 أو أقل، فيمكن ضبط درجة حرارة الطهي بين 40 درجة مئوية و 230 درجة مئوية؛ وإذا كان وقت الطهي بين ساعة 1 و 8 ساعات، فيمكن ضبط درجة حرارة الطهي بحد أقصى 80 درجة مئوية.

7. تشغيل/ إيقاف تشغيل تذكير تقليب الطعام

- يمكن تشغيل/ إيقاف تشغيل تذكير تقليب الطعام قبل الطهي بالضغط على زر تذكير تقليب الطعام.

- يتم تمكين تذكير تقليب الطعام في الضبط الافتراضي لوصفات البطاطس المقلية، وأفخاذ الدجاج، وشرائح اللحم، والخضروات، والسلمك المشوي، والطهي على طبقتين، ويمكنك تعطيله بالضغط على زر تذكير تقليب الطعام.
- يتم تعطيل تذكير تقليب الطعام في الضبط الافتراضي في الوضع اليدوي وإعادة التسخين، ويمكن تمكينه بالضغط على زر تذكير تقليب الطعام.
- تذكير تقليب الطعام غير متاح للبيتزا والكيك والفواكه المجففة.
- يتم تعطيل تذكير تقليب الطعام في الضبط الافتراضي للوصفات السحابية/المخصصة، ويمكن تمكينه في التطبيق. لا يمكن تمكين تذكير تقليب الطعام إذا كان وقت الطهي 8 دقائق أو أقل.
- عندما يحين وقت تقليب الطعام، سيومض مؤشر تقليب الطعام، وسيصدر الجرس صوت تنبيه مرتين، ثلاث مرات متتالية. سيستمر الطهي دون توقف. بمجرد قيامك بإزالة السلة وتقليب الطعام، سينطفئ مؤشر تقليب الطعام. (إذا ظل المؤشر مضاًء، فسيكرر تذكير تقليب الطعام).

وظيفة الاحتفاظ بالحرارة

- تكون وظيفة الاحتفاظ بالحرارة ممكنة في الضبط الافتراضي. يمكنك تمكينها أو تعطيلها بالانتقال إلى الإعدادات > إعدادات منظم الحرارة والضغط على زر التأكيد.
- مدة الاحتفاظ بالحرارة 30 دقيقة عند درجة حرارة 80 درجة مئوية. ستدخل الوصفات التي تستخدم وظيفة الاحتفاظ بالحرارة تلقائياً إلى وضع الاحتفاظ بالحرارة بعد الطهي. اضغط على زر الإلغاء للخروج من وضع الاحتفاظ بالحرارة.
- ملاحظة: لن يتم تمكين وظيفة الاحتفاظ بالحرارة إلا بعد الطهي عند تمكين الاحتفاظ بالحرارة وضبط درجة حرارة الطهي على 80 درجة مئوية أو أعلى. بخلاف ذلك، ستعرض المقلاة الهوائية فوراً شاشة انتهاء الطهي بعد انتهاء عملية الطهي.
- مع إيقاف تشغيل وضع الاحتفاظ بالحرارة، ستستمر المروحة في العمل لمدة 30 ثانية بعد الطهي لتبريد الحرارة. لا يمكن إلغاء العملية، وستؤدي إزالة السلة في منتصف العملية إلى إيقاف عملية التبريد تلقائياً.

وضع الوصفة السحابية

عند اختيار وتنفيذ وصفة سحابية عبر تطبيق Xiaomi Home، يمكنك بدء الطهي على الفور أو ضبط وظيفة الجدولة لجدولة عملية الطهي. ستبدأ الوصفة السحابية في الطهي بمجرد أن يتطابق الوقت المتبقي المُجدول مع وقت الطهي المطلوب.

تنبيه: لا يمكن تنفيذ الوصفات السحابية في ظل الظروف التالية:
 ① الطاقة مفصولة؛ ② شبكة Wi-Fi غير متصلة؛ ③ أوضاع الطهي/الجدولة/الاحتفاظ بالحرارة؛ ④ إزالة السلة.

رسائل خطأ

عند اكتشاف المقلاة الهوائية لعطل أو خلل، ستعرض الشاشة رمز الخطأ، مصحوباً بثلاثة إشارات صوتية. بعد ذلك ستوقف المقلاة الهوائية عن العمل. يرجى الرجوع إلى قسم استكشاف الأخطاء وإصلاحها في هذا الدليل للحلول.

التنظيف والصيانة

قم بفصل سلك الطاقة قبل تنظيف وصيانة المقلاة الهوائية، وانتظر حتى تبرد إلى درجة حرارة آمنة قبل المتابعة. يرجى إخراج السلة من المقلاة الهوائية عند تنظيف المقلاة الهوائية.

- سطح المقلاة الهوائية:

يمكن مسح سطح المقلاة الهوائية بقطعة قماش جافة وناعمة أو اسفنجة مرطبة بمنظف محايد.

- التجويف:

لإزالة اللطخات من الجزء الداخلي لـ المقلاة الهوائية، استخدم كمية ملائمة من المنظف المخفف في ماء ساخن على سطحها واتركه راحداً لمدة 10 دقائق على السطح، ثم استخدم اسفنجة ناعمة مبللة بالماء لمسح بقايا المنظف.

- السلة:

نظف المقلاة الهوائية بعد كل استخدام. السلة الخاصة بالمقلاة الهوائية مطلية، لذلك لا تستخدم الخريس أو مواد تنظيف كاشطة أخرى لتنظيفها لأن ذلك ربما يتلف الطلاء.

- طبق القلي والشواية:

استخدم قطعة قماش قطنية ناعمة أو إسفنجة مبللة بمنظف محايد لمسحها وتنظيفها، ثم بللها بالماء لمسح بقايا المنظف.

ملاحظة: يمكن فصل طبق القلي والشواية ووضعهما في غسالة الأطباق للتنظيف؛ يمكن غسل السلال في الماء أو تنظيفها في غسالة الأطباق؛ إلا أنه لا يمكن غسل المقلاة الهوائية بالماء ولا تنظيفها في غسالة الأطباق.

التدابير الوقائية للتنظيف

- بعد استخدام المقلاة الهوائية، يرجى فصل قابس الطاقة في الوقت المناسب. لا تضع المقلاة الهوائية بالقرب من مصدر لل نار ولا تغمرها في الماء. لا تضع قابس الطاقة مباشرة على المقلاة الهوائية لتفادي خدش القابس لسطحها.

- لا تقم بتنظيف أو صيانة المقلاة الهوائية إلا بعد أن تبرد.

- لا تستخدم مواد تنظيف أو منظفات مسببة للتآكل أو كاشطة.

ملاحظة: التنظيف والصيانة الدورية لـ المقلاة الهوائية من شأنها أن تساعد في تمديد عمر خدمتها.

استكشاف الأخطاء وإصلاحها

المشكلات	الأسباب المحتملة	الحلول
المقلاة الهوائية لا تعمل.	المقلاة الهوائية غير موصولة بمصدر للطاقة.	قم بتوصيل سلك الطاقة بأخذ كهربائي مؤرخ.
	لم يتم دفع السلة في مكانها.	اسحب السلة للخارج وادفعها مجدداً في مكانها.
تعرض الشاشة ماس كهربائي في NTC	هناك ماس كهربائي في المستشعر.	اتصل بفريق خدمة ما بعد البيع.
تعرض الشاشة فصل NTC	هناك دائرة مفصولة في المستشعر.	اتصل بفريق خدمة ما بعد البيع.
تعرض الشاشة خللاً في شريحة عينات AD	خلل في شريحة عينات AD	اتصل بفريق خدمة ما بعد البيع.
	نصلة المروحة عالقة.	اتصل بفريق خدمة ما بعد البيع.
المروحة لا تدور.	المحرك تالف أو هناك دائرة مفصولة في مكونات أخرى.	اتصل بفريق خدمة ما بعد البيع.

عندما تطهوا مكونات تحتوي على دهون كثيرة، سيكون هناك الكثير من الدخان وهذا طبيعي.	طهي مكونات دهنية	دخان أبيض يخرج.
تأكد من تنظيف المقلاة الهوائية بعد كل برنامج طهي.	لا يزال هناك بقايا دهون في المقلاة الهوائية من برنامج الطهي السابق.	
لا يمكن أن تتجاوز المكونات في السلة علامة الحد الأقصى.	هناك الكثير من المكونات في السلة	لا يمكنني إدخال السلة في المقلاة الهوائية بسلاسة.
أدخل السلة بصورة صحيحة.	لم يتم إدخال السلة بصورة صحيحة.	
ينبغي أن يكون الوقت المجدول أطول من وقت الطهي.	الوقت المجدول قصير للغاية.	وظيفة الجدول الزمني لا تعمل كما هو مطلوب.
قم بتحديث تطبيق Xiaomi Home إلى أحدث إصدار.	إصدار تطبيق Xiaomi Home ليس أحدث إصدار.	لا يمكن الاتصال بشبكة Wi-Fi.
انقلها إلى موقع تكون فيه الإشارة قوية كفاية.	إشارة شبكة Wi-Fi ضعيفة.	
تحقق ما إذا كانت شبكة Wi-Fi متصلة بصورة طبيعية أو أعد ضبط شبكة Wi-Fi لإعادة الاتصال.	لا يمكن الاتصال بشبكة Wi-Fi.	لا يمكن توصيل المقلاة الهوائية

نصائح الصيانة

- يمكن للفنيين المؤهلين والمدربين تدريباً مهنياً فقط تصليح المقلاة الهوائية.
- ولا ينبغي لغيرهم تصليح المقلاة الهوائية دون إذن لتجنب وقوع أي عواقب خطيرة.
- عندما لا تعمل المقلاة الهوائية بصورة طبيعية، يرجى الرجوع إلى استكشاف الأخطاء وإصلاحها قبل الاتصال بفريق خدمة ما بعد البيع.
- في حال استمرت المشكلة، يرجى فصل الطاقة لفصلها واتصل بفريق خدمة ما بعد البيع.

توصيات الطهي

* المكونات المذكورة تخضع لسلة واحدة. عند الطهي باستخدام السلتين، ضاعف كمية المكونات مع استخدام نفس درجة الحرارة والوقت.

المكونات (المزابة)	منطقة الطهي	الكميات الموصى بها للمكونات	درجة الحرارة	وقت الطهي الموصى به
البطاطس المقلية *1/4	سلة واحدة	400-500 جرام	200 درجة مئوية	22-24 دقيقة
أفخاذ دجاج	سلة واحدة	3-5 قطع	180 درجة مئوية	27-29 دقيقة
شرايح اللحم	سلة واحدة	150-200 جرام	230 درجة مئوية	14-16 دقيقة
السمك	سلة واحدة	300-400 جرام	230 درجة مئوية	13-16 دقيقة
الخضروات	سلة واحدة	300-400 جرام	180 درجة مئوية	9-11 دقيقة
بيتزا	سلة واحدة	*7 (حوالي 200 غم)	160 درجة مئوية	14-16 دقيقة
كب كيك	سلة واحدة	5-6	150 درجة مئوية	14-16 دقيقة
الفواكه المجففة	سلة واحدة	70-80 جرام	60 درجة مئوية	5 ساعات

المكونات (المزابة)	منطقة الطهي	الكميات الموصى بها للمكونات	درجة الحرارة	وقت الطهي الموصى به
التركيبة الموصى بها 1	سلة واحدة	الطبقة العليا	180 درجة مئوية	23-25 دقيقة
	الطبقة السفلى	صدر دجاج: 300-400 جرام قطع بطاطس: 350-400 جرام		
التركيبة الموصى بها 2	سلة واحدة	الطبقة العليا	180 درجة مئوية	15-17 دقيقة
	الطبقة السفلى	أفخاذ دجاج: 200-300 جرام بروكلي: 300-400 جرام		
التركيبة الموصى بها 3	سلة واحدة	الطبقة العليا	180 درجة مئوية	13-14 دقيقة
	الطبقة السفلى	سمك السلمون: 150-200 جرام الهليون: 150-200 جرام		
التركيبة الموصى بها 4	سلة واحدة	الطبقة العليا	200 درجة مئوية	15-17 دقيقة
	الطبقة السفلى	شرايح اللحم: 150-200 جرام الهليون: 150-200 جرام		
التركيبة الموصى بها 5	سلة واحدة	الطبقة العليا	180 درجة مئوية	18-20 دقيقة
	الطبقة السفلى	شرايح لحم منزوعة العظم: 250-300 جرام براعم بروكسل: 300-400 جرام		

ملاحظات:

- تتطلب وصفات الطبقة المزوجة استخدام الشواية لطهي نوعين مختلفين من الطعام في وقت واحد في طبقات مكعدة عمودياً داخل نفس السلة.
- بالنسبة للحوم المجمدة، يُنصح بإذابتها بالكامل قبل الطهي.
- للحصول على نتائج أفضل، قم بتفصيل تذكير قلب الطعام. تجنب استخدام المكونات خفيفة الوزن بشكل مفرط لأنها قد تطفو أو تدور أثناء الطهي.

المواصفات

الاسم: فرن (المقلاة الهوائية)	السعة: 12 لتر	
الطراز: MAF-DS1201	التردد الكهربائي: 50-60 هرتز	الوزن الصافي: 10.0 كجم
القدرة المقدره: 2800 واط	الجهد المقدر: 220-240 فولت~	الوزن الإجمالي: 12.0 كجم
طاقة الإخراج: > 20 ديسيبيل ميلي واط	أبعاد العلبة: 520 × 335 × 457 ملم	
درجة حرارة التشغيل: 10- إلى 40 درجة مئوية	تردد التشغيل: 2412-2472 ميغاهرتز	
الاتصال اللاسلكي: Wi-Fi IEEE 802.11 b/g/n 2.4 جيجاهرتز		

حافظ على مسافة لا تقل عن 20 سم عن المقلاة الهوائية أثناء الاستخدام العادي.

بموجب هذا، تعلن شركة Xiaomi Communications Co., Ltd. أن نوع جهاز الراديو فرن (المقلاة الهوائية) MAF-DS1201 يتوافق مع التوجيه 2014/53/EU. النص الكامل لإعلان مطابقة الاتحاد الأوروبي متاح على عنوان الإنترنت التالي <https://www.mi.com/global/support/terms/declaration>



جميع المنتجات التي تحمل هذا الرمز هي نفايات المعدات الكهربائية والإلكترونية (WEEE) وفقاً للتوجيه 2012/19/EU التي لا ينبغي أن تختلط بالنفايات المنزلية التي لم يتم فرزها. وبدلاً من ذلك، يجب حماية صحة الإنسان والبيئة بتسليم معدات النفايات إلى نقطة تجميع مخصصة معينة من قبل الحكومة أو السلطات المحلية لإعادة تدوير نفايات المعدات الكهربائية والإلكترونية. سيساعد التخلص الصحيح وإعادة التدوير على منع النتائج السلبية المحتملة على البيئة وصحة الإنسان. يرجى الاتصال بشركة التركيب أو السلطات المحلية للحصول على مزيد من المعلومات حول الموقع بالإضافة إلى شروط وأحكام نقاط التجميع هذه.



استهلاك الطاقة

وضع الاستعداد: ≥ 0.5 واط
وضع الاستعداد مع عرض الحالة: ≥ 0.8 واط
وضع الاستعداد المتصل بالشبكة: ≥ 2.0 واط
الوقت اللازم لدخول الحالة
وضع الاستعداد المتصل بالشبكة: ≥ 20 د

الجهة المصنعة: Xiaomi Communications Co., Ltd.

العنوان: #019, 9th Floor, Building 6, 33 Xi'erqi Middle Road, Haidian District, Beijing, 100085, China

لمزيد من المعلومات، الرجاء الانتقال إلى موقع www.mi.com

إصدار دليل المستخدم: الإصدار 1.0

EU REP.

Xiaomi Technology Netherlands B.V.

E5, WTC The Hague, Prinses Beatrixlaan 582, 2595 BM, The Hague, The Netherlands

contact@support.mi.com

UK REP.

Xiaomi Technology UK Limited

Us & Co Stratford Floor Br40-11-12-13-14, 11 Burford Road, London, England, E15 2ST

contact@support.mi.com

