

ZEEGMA

Planeet

Multi



EN | DE | PL | IT | FR | ES | NL | LT |
HR | CS | SK

User Manual | Bedienungsanleitung | Instrukcja obsługi |
Manuale d'uso | Manuel de l'Utilisateur | Manual de usuario |
Handleiding | Vartotojo vadovas | Korisnički priručnik |
Uživatelská příručka | Návod k obsluze |

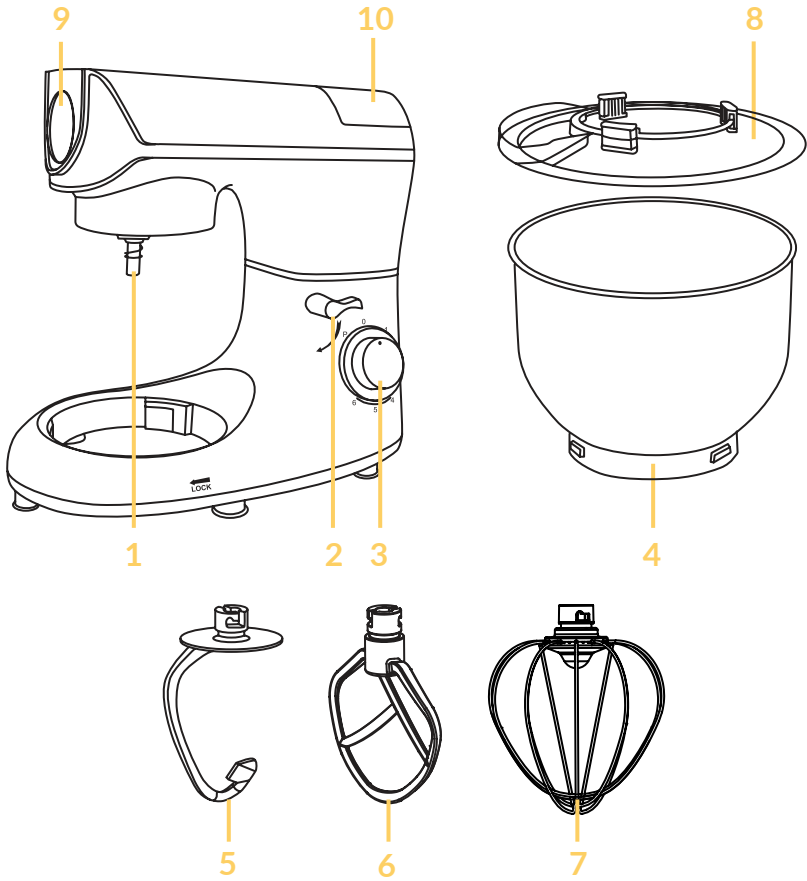
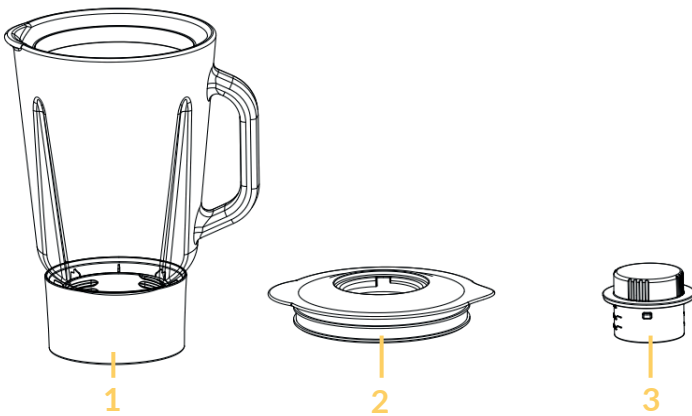
A**B**

C

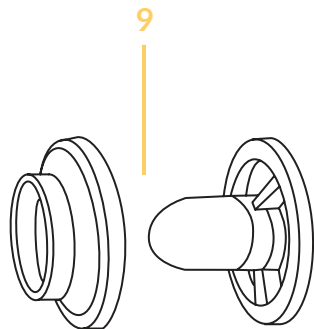
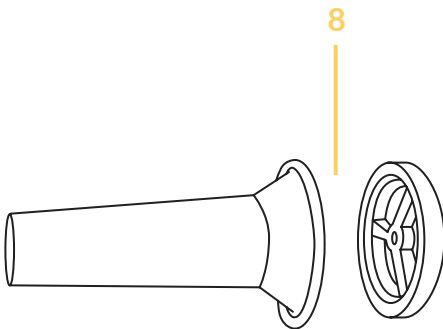
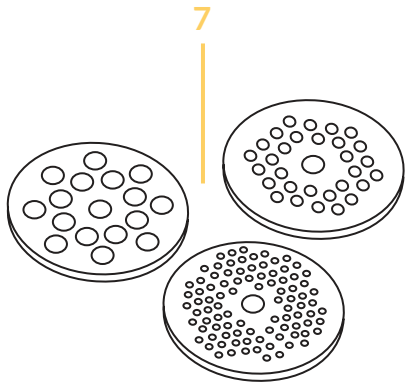
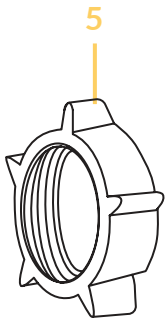
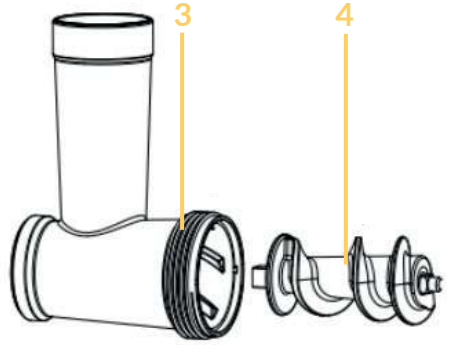
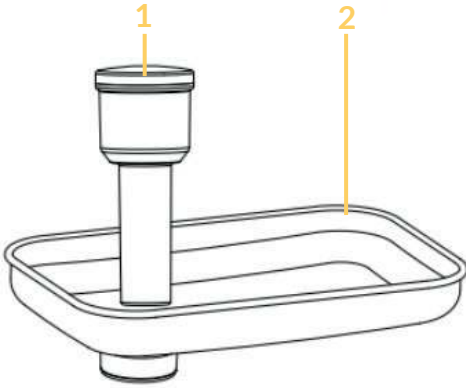

1

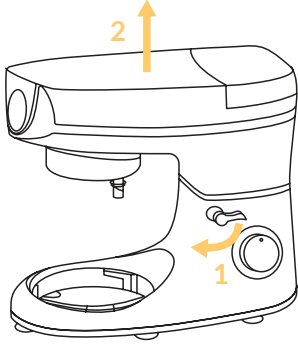

2

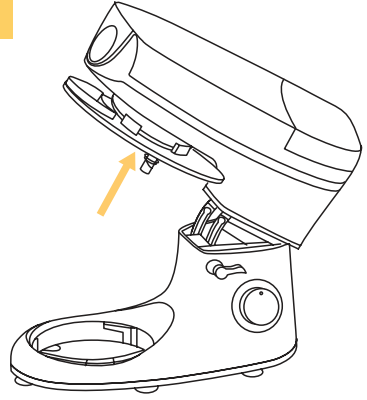

3



4

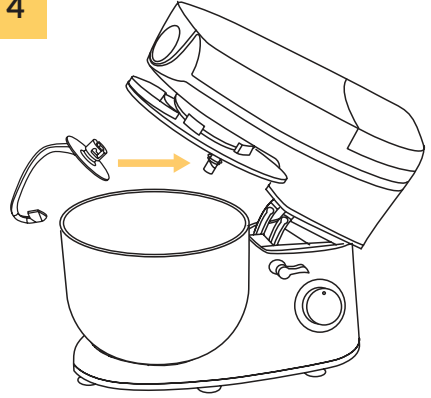

5

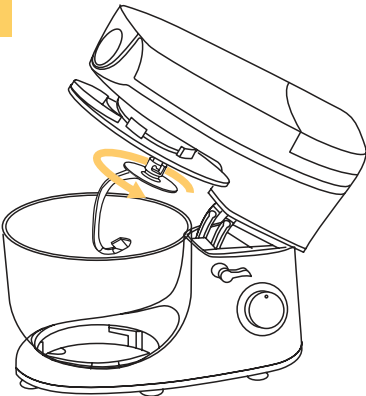

6

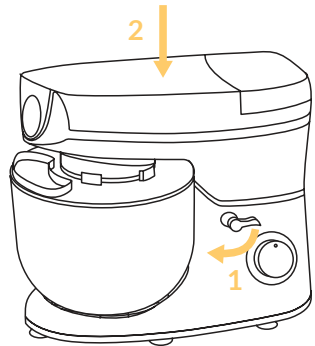

7

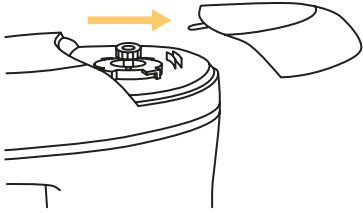

8

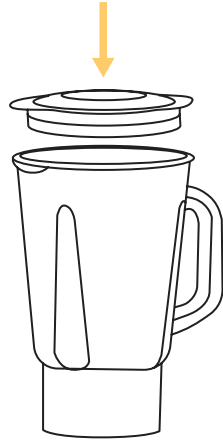

9

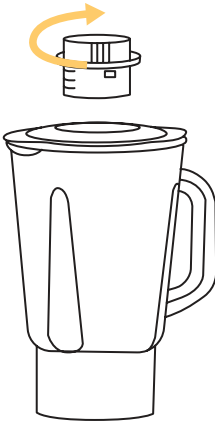

10



11

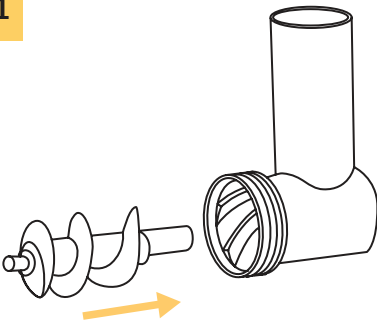

12

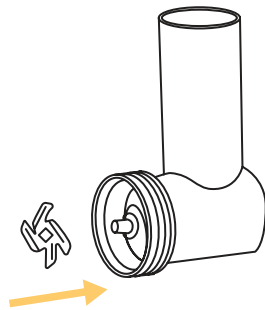

13

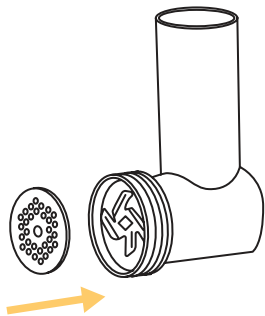

14

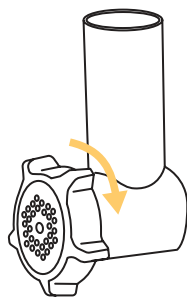

15

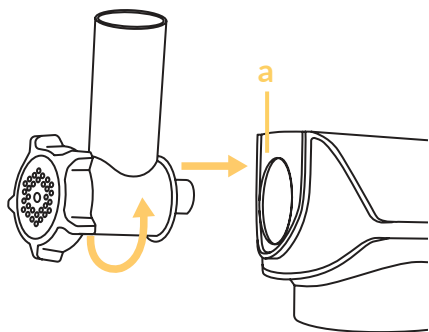

16

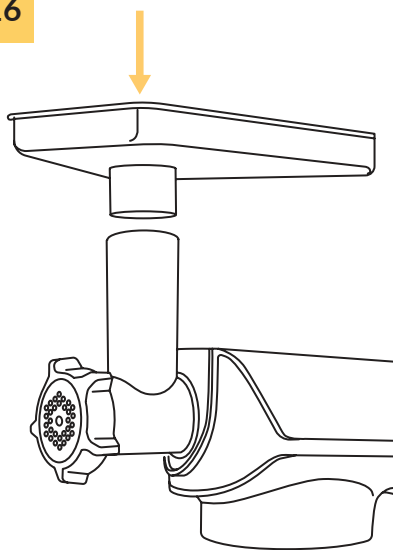

17

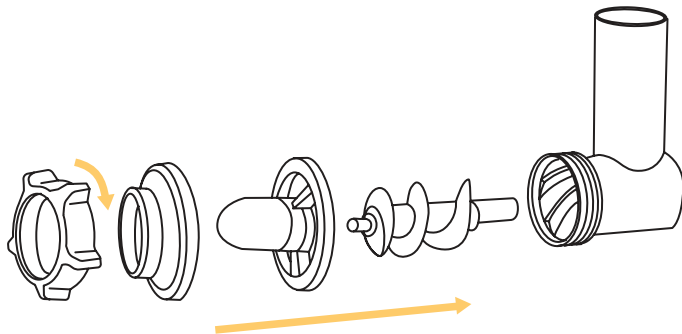

18

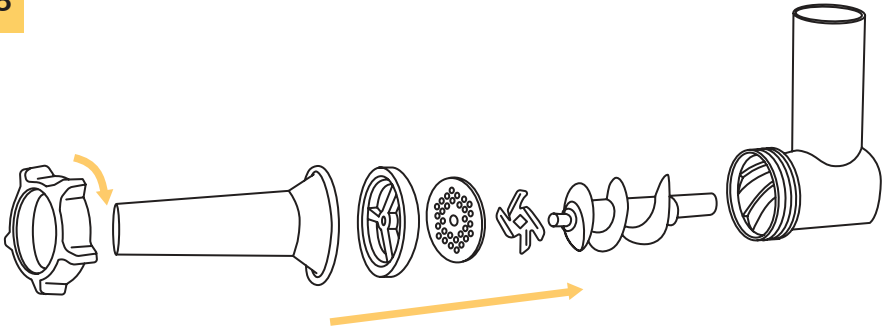

19

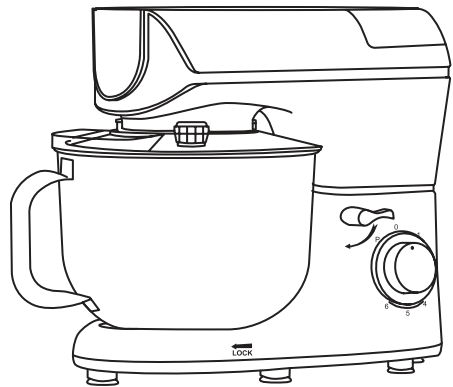
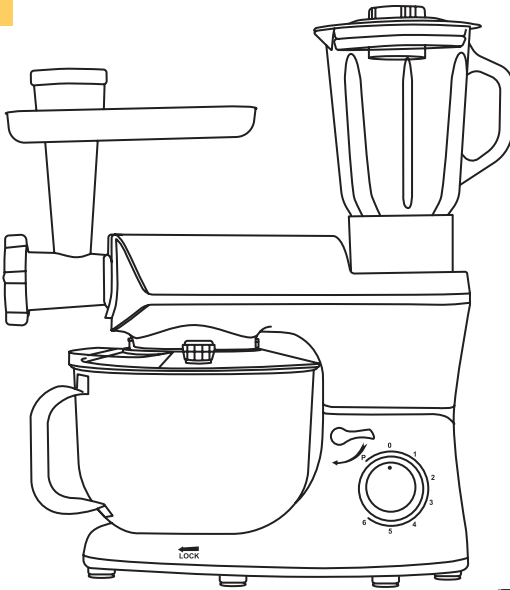

Introduction

Dear Customer!

Thank you for choosing the Zeegma brand. We appreciate your trust in our products. The item you have purchased is perfect for everyday use thanks to high-quality materials and advanced technical solutions. We are confident that its meticulous workmanship will provide you with a superior product experience.

Before using the product, please read the user manual below.

If you have any comments or questions about the product you have purchased, feel free to contact us by email at: support@zeegma.com

IMPORTANT INFORMATION

Before using the appliance, please take the time to read this user manual carefully to familiarise yourself with the functions of the appliance and ensure that you use it as intended. The manufacturer accepts no liability for damage resulting from the use of the appliance for purposes other than its intended use or from improper handling. Keep the user manual handy so that you can refer to it when needed.

1. This appliance can be used by persons with reduced physical, sensory or mental capabilities, or lacking experience or knowledge of the product, provided that they have been given adequate supervision or instruction concerning safe use of the appliance and understand the hazards involved.
2. This appliance is not a toy. Ensure that children do not play with the appliance.
3. Exercise caution when handling the blades, emptying the bowl, and cleaning the appliance.
4. Exercise caution when pouring very hot liquids into the food processor, as sudden evaporation may cause them to be ejected from the appliance.
5. The appliance should be switched off and disconnected from the power source after use, during cleaning, when changing accessories, when near moving parts during use, and during assembly and disassembly.
6. The appliance is intended for domestic use only. Do not use it for any other purpose incompatible with its intended use. Do not use the appliance outdoors.
7. The appliance is not intended for commercial purposes.
8. Do not switch on the appliance if the electrical fuse is activated.
9. Children must not use or clean this appliance. Keep the appliance and the power cord out of the reach of children.
10. Do not blend very hot liquids in the blender.
11. Keep the appliance away from sharp edges, sources of heat, and moisture. Do not expose the appliance to direct sunlight.
12. Do not immerse the appliance in water or other liquids.
13. Do not operate the appliance with wet hands. If the appliance is wet or damp, immediately disconnect it from the power source.

14. When unplugging the appliance, never pull on the power cord. Always grasp the plug while securely holding the mains socket with your other hand.
15. Check the appliance regularly for damage. Do not use the appliance if it is damaged. Do not attempt to repair the appliance by yourself – contact an authorised repair centre. If the power cord becomes damaged, it should be replaced by the manufacturer to avoid danger.
16. Do not alter or modify the appliance in any way.
17. Young children must not play with foil packaging. To prevent the child from suffocating, keep the packaging (plastic bags, boxes, polystyrene) out of the children's reach.
18. CAUTION! To avoid accidentally resetting the thermal fuse, do not power this appliance through external devices such as timers or circuits that switch on and off regularly, as this could damage the appliance.
19. Do not insert anything into the appliance while it is in operation. You may add ingredients through the opening in the lid of the bowl.
20. Ensure that the surface where the appliance is placed is flat, level, and stable.
21. Do not plug in the appliance until all necessary accessories are properly attached.
22. Exercise special caution when using the appliance with children nearby.
23. Ensure the electrical voltage on the appliance label matches your home's voltage.
24. Use the appliance only with original accessories and according to their intended application, while taking all necessary precautions.
25. When moving the appliance, hold it with both hands by the body. Do not lift the appliance by the feed chute or the head.
26. When using the kebbe attachment, do not attach the blades or cutting discs to the appliance.
27. Never insert food into the appliance by hand. Always use the pusher for this purpose.
28. Avoid grinding ginger or other foods with tough fibres.
29. Do not run the appliance continuously for more than 10 minutes.
30. After use, food residue may remain in the head. This is normal. Flecks of black metallic powder may appear on the ground food. They should be discarded.
31. To prevent blocking the appliance, avoid applying excessive pressure.

PRODUCT PART DESCRIPTIONS (FIG. A)

- | | |
|-----------------------|----------------|
| 1. Drive shaft | 6. Stirrer |
| 2. Lock release lever | 7. Beater |
| 3. Speed controller | 8. Bowl lid |
| 4. Bowl | 9. Front cover |
| 5. Dough hook | 10. Rear cover |

DESCRIPTION OF BLENDER PARTS (FIG. B)

1. Glass cup with level indicator and cup base
2. Cover
3. Measuring cup

DESCRIPTION OF MEAT MINCER (FIG. C)

- | | |
|-------------------|-----------------------------|
| 1. Pusher | 6. Cutting blade |
| 2. Feed chute | 7. Cutting disc (3 types) |
| 3. Head | 8. Sausage maker attachment |
| 4. Worm shaft | 9. Kebbe attachment |
| 5. Retaining ring | |



OPERATING INSTRUCTIONS

Important! Use the planetary mixer for only one function at a time.

1. Position the appliance on a flat surface, then turn the lock release lever (Fig. 1) to lift the body.
 2. Place the bowl lid on the appliance (Fig. 2)
 3. Insert the bowl into the appliance and rotate it clockwise (Fig. 3).
 4. To install the desired attachment, place it in the drive shaft (Fig. 4) and turn it counter-clockwise until it clicks into place (Fig. 5).
 5. Turn the lock release lever and then lower the arm (2 Fig. A). A distinct click will indicate when the lever is properly secured.
 6. Insert the main plug into a suitable electric socket (200–240 V ~ 50/60 Hz).
 7. Switch on the appliance by setting the speed controller to the desired speed (1–6).
- CAUTION!** For the appliance to operate, all lids and additional components, such as the blender and meat mincer, must be properly attached.
8. To activate the pulse mode, turn the speed controller to the “P” setting and hold it there for the desired duration. When released, the controller automatically returns to the “O” setting.
 9. Once you achieve the desired result, turn the speed control back to the “O” setting. Pull the plug out of the socket.
 10. To raise the arm of the appliance, turn the lock release lever (2, Fig. A).

ADJUSTMENT OF SPEED LEVEL AND USE OF HOOK TO BLEND A MIXTURE OF NO MORE THAN 1.5 KG.

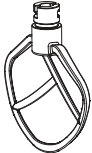
Use	Drawing	Speed	Time (min)	Max.	Action
Hard dough hook		1–3	3–5	1000 g flour + 538 g water	speed 1 for 30 s, speed 2 for 30 s, and then speed 3 for 2 to 4 min to form a homogeneous mixture

Use	Drawing	Speed	Time (min)	Max.	Action
Stirrer		2-4	3-10	660 g flour + 840 g water	speed 2 for 20 s, speed 4 for over 2 min 40 s
Beater		5-6	3-10	3 egg whites (minimum)	speed 5 or 6 for more than 3 min

BLENDER FUNCTION

1. Remove the rear cover (10, Fig. A) from the main body (Fig. 7).
2. Place the ingredients in the cup. Secure the lid and measuring cup tightly onto the blender cup (Fig. 8, 9).
3. Place the glass cup onto the main body (Fig. 10) and turn it clockwise to secure. Once securely closed, the appliance is ready for use.
4. Select the speed by turning the knob to the desired position, ranging from 1 to 6, or to "P" (see: Pulse mode).

Important! Place the silicone seal on the blender blade. Incorrectly positioning the seal beneath the blade may cause damage to the appliance.

Important! Do not operate the appliance continuously for more than 1 minute. Allow the appliance to cool to room temperature before using it again. To extend the lifespan of the appliance, it is recommended not to use it for more than 6 consecutive cycles. After using the appliance continuously for 6 cycles, allow it to cool for 45 minutes.

Important! It is recommended to cut food into smaller pieces before placing it in the cup. Avoid blending large quantities of food at once.

PULSE MODE

Set the knob to "P" and hold until the desired result is achieved.

ICE CRUSHING FUNCTION

Place the ice in the cup and use the knob (3, Fig. A) to select the speed and activate the ice-crushing function.

AFTER USE

1. Switch off the appliance and unplug the power cord from the electrical socket.
2. Remove the lid and measuring cup.
3. Unlock and detach the cup.

MEAT MINCER FUNCTION

Before first use

1. Ensure the electrical voltage on the appliance label matches your home's voltage.
2. Thoroughly wash all parts (except the appliance body) in warm soapy water.
3. Before plugging the appliance into the power supply, ensure the speed control knob is set to "0".

ASSEMBLY

1. Insert the worm shaft into the head, ensuring the short part is at the front (Fig. 11). Gently rotate the shaft until it is properly fitted.
2. Next, place the cutting blade onto the worm shaft, with the blade facing forward (Fig. 12). Meat will not be minced if the cutting blade is not properly fitted.
3. Place the desired cutting disc onto the cutting blade, aligning the protruding part with the holes (Fig. 13).
4. Hold or press the centre of the cutting disc, then screw on the retaining ring (Fig. 14). Do not tighten the ring too much.
5. Remove the front cover (9, Fig. A) from the main body of the appliance.
6. Press the eject button on the front of the appliance (a, Fig. 15), hold the meat mincer head and then insert it into the hole and turn counter-clockwise to secure.
7. Attach and secure the feed chute to the head (Fig. 16).

MEAT MINCING

1. Cut the meat into pieces (ensuring it is free of tendons, bones, and fat; recommended size: 2 cm x 2 cm x 6 cm) so that it fits easily into the opening on the feed chute.
2. Plug the appliance into a power source and turn the speed control knob to the desired setting.
3. Place the meat on the feed chute. Always use the pusher (1, Fig. C) when inserting meat into the mincer.
4. Once you achieve the desired result, turn the speed control back to the "0" setting. Pull the plug out of the socket.

KEBBE ATTACHMENT

1. Remove the disc and the cutting blade.
2. Place both kebbe attachments onto the worm shaft, aligning the protruding parts with the holes (Fig. 17).
3. Screw on the retaining ring (Fig. 14). Do not tighten the ring too much.

SAUSAGE MAKING

1. Place the sausage maker attachment onto the pre-attached cutting blade and fine-hole cutting disc (Fig. 18).
2. Screw on the retaining ring. Do not overtighten the ring.

TROUBLESHOOTING

NO.	PROBLEM	SOLUTION
1	The appliance does not work.	<ul style="list-style-type: none"> • Check to make sure that the appliance is properly connected to the power supply. • Check to make sure that the lock release knob has returned to its original position. • If the appliance has been running continuously for 6 minutes, let it cool down. • The appliance will not switch on if all accessories are not properly installed or the caps are not securely fitted (Fig. 19).
2	The knob does not work.	<ul style="list-style-type: none"> • Check to make sure that the appliance is properly connected to the power supply. • Check that the lock release lever is back in place.
3	The appliance makes excessive noise during operation.	<ul style="list-style-type: none"> • Check to make sure that the bowl is seated correctly. • Check to make sure that the selected accessory is correctly installed. • Check the voltage and plug the appliance into an outlet with a stable power supply. • Contact the authorised service.
4	Certain speeds in the appliance are not functioning.	<ul style="list-style-type: none"> • If the selected speed does not work, set the controller back to the "0" setting, wait a few minutes, then try again.
5	The appliance is moving around while in use.	<ul style="list-style-type: none"> • Check to make sure that the anti-slip foot is securely in place. • Check to make sure that the appliance is placed on a flat and even surface.
6	The lock release knob did not return to its original position after placing the bowl and lid.	<ul style="list-style-type: none"> • Make sure that the lid is properly placed on the bowl. • Check to make sure that the bowl is seated correctly.

CLEANING

PLANETARY MIXER

1. Before cleaning, disconnect the power cord from the electrical outlet.
2. Never immerse the body of the appliance in water.
3. Do not use abrasive substances or strong cleaning agents.

Body of the appliance

1. Use only a damp cloth to clean the exterior of the appliance body.

Bowl and accessories

1. Clean the parts that come into contact with food using washing-up liquid.
2. Allow the parts to dry completely before using them again.

BLENDER

Important: Clean the appliance parts immediately after use.

Important: Care must be taken when cleaning the parts of the appliance. Avoid touching sharp elements!

1. Ensure the appliance is switched off and unplugged from the electrical socket before cleaning.
2. Remove all detachable parts.
3. Wash detachable parts in warm water with washing-up liquid.
4. The body of the appliance should be cleaned with a dry cloth.

MEAT MINCER**1. Dismantling**

- Dismantle the appliance by reversing the steps outlined in subsections 1–7 in the “Assembly” section (Fig. 7–1).
- If the retaining ring cannot be removed easily by hand, use appropriate tools.
- To remove the cutting disc effortlessly, insert a screwdriver between the disc and the head, then gently lift the disc.

2. Cleaning

- Remove food residues from the appliance.
- Wash each element in warm soapy water. Clean the body only with a damp cloth.
- If the appliance will not be used for a long time, apply edible oil to the strainer and blade surfaces for lubrication.
- Bleaching agents containing chlorine may cause discolouration of aluminium surfaces.
- Thinners may cause cracks or discolouration on the appliance.

The photos are for reference only; the actual appearance of products may differ from the photos.

Einführung

Sehr geehrte(r) Kunde(in),

Vielen Dank, dass Sie uns Ihr Vertrauen geschenkt und sich für die Marke Zeegma entschieden haben.

Durch den Einsatz hochwertiger Materialien und moderner technischer Lösungen bieten wir Ihnen ein alltagstaugliches Produkt. Wir sind sicher, dass die sorgfältige Verarbeitung Ihren Anforderungen gerecht wird.

Bevor Sie das Produkt verwenden, lesen Sie die folgende Bedienungsanleitung sorgfältig durch.

Wenn Sie Anmerkungen oder Fragen zum gekauften Produkt haben, nehmen Sie Kontakt mit uns auf: support@zeegma.com

WICHTIGE INFORMATIONEN

Bitte lesen Sie die Anleitung vor Gebrauch des Geräts sorgfältig durch, um sich mit seinen Funktionen vertraut zu machen und es bestimmungsgemäß zu verwenden. Der Hersteller haftet nicht für Schäden, die durch nicht bestimmungsgemäße Verwendung des Gerätes oder durch unsachgemäße Handhabung des Gerätes entstehen. Bitte bewahren Sie die Bedienungsanleitung auf, damit Sie später darauf zurückgreifen können.

1. Dieses Gerät kann von Personen mit eingeschränkten physischen, sensorischen oder geistigen Fähigkeiten oder einem Mangel an Erfahrung und Wissen verwendet werden, sofern sie beaufsichtigt oder in die sichere Verwendung des Geräts eingewiesen wurden und die damit verbundenen Gefahren verstehen.
2. Das Gerät ist kein Spielzeug. Kinder sollten beaufsichtigt werden, um sicherzustellen, dass sie nicht mit dem Gerät spielen.
3. Bitte seien Sie beim Umgang mit den Klingen, beim Entleeren der Schüssel und beim Reinigen des Geräts äußerst vorsichtig.
4. Seien Sie vorsichtig, wenn Sie sehr heiße Flüssigkeiten in die Küchenmaschine gießen, da diese durch plötzliche Verdunstung aus dem Gerät geschleudert werden können.
5. Das Gerät sollte nach dem Gebrauch, bei der Reinigung, beim Wechsel von Zubehöerteilen, die sich im Gebrauch befinden, sowie bei der Montage und Demontage ausgeschaltet und von der Stromversorgung getrennt werden.
6. Das Gerät ist nur für den Hausgebrauch bestimmt. Verwenden Sie das Gerät nicht für andere Zwecke als bestimmungsgemäß vorgesehen. Das Gerät sollte nicht im Freien verwendet werden.
7. Das Gerät ist nicht für den gewerblichen Gebrauch bestimmt.
8. Schalten Sie das Gerät nicht ein, wenn die elektrische Sicherung ausgelöst hat.
9. Kinder dürfen dieses Gerät nicht benutzen oder reinigen. Bewahren Sie das Gerät und das Netzkabel außerhalb der Reichweite von Kindern auf.

10. Mixen Sie keine sehr heißen Flüssigkeiten im Mixer.
11. Halten Sie das Gerät von scharfen Kanten sowie Hitze- und Feuchtigkeitsquellen fern. Setzen Sie das Gerät nicht direktem Sonnenlicht aus.
12. Tauchen Sie das ganze Gerät nicht in Wasser oder andere Flüssigkeiten.
13. Bedienen Sie das Gerät nicht mit nassen Händen. Wenn das Gerät nass oder feucht ist, trennen Sie es sofort von der Stromquelle.
14. Ziehen Sie beim Herausziehen des Steckers aus der Steckdose niemals am Kabel, sondern nur am Stecker, während Sie die Steckdose mit der anderen Hand festhalten.
15. Prüfen Sie das Gerät regelmäßig auf Schäden. Verwenden Sie das Gerät nicht, wenn es beschädigt ist. Versuchen Sie nicht, das Gerät selbst zu reparieren - wenden Sie sich an eine autorisierte Reparaturwerkstatt. Wenn der Netzanschluss beschädigt ist, sollte er durch den autorisierten Kundenservice des Herstellers ersetzt werden, um Gefahren zu vermeiden.
16. Nehmen Sie keine Veränderungen am Gerät vor.
17. Kleinkinder dürfen nicht mit der Folienverpackung spielen. Um ein Erstickendes Kindes zu verhindern, bewahren Sie die Verpackung (Plastiktüten, Kartons, Styropor) außerhalb der Reichweite des Kindes auf.
18. **ACHTUNG!** Um die Gefahr eines unbeabsichtigten Zurücksetzens der Thermosicherung zu vermeiden, darf dieses Gerät nicht durch externe Geräte, d. h. einen Timer oder einen Schaltkreis, der sich regelmäßig ein- und ausschaltet, mit Strom versorgt werden; dies kann zu Schäden am Gerät führen.
19. Führen Sie während des Betriebs keine Gegenstände in das Gerät ein. Es ist erlaubt, die Zutaten durch die Öffnung im Schüsseldeckel einzufüllen.
20. Die Oberfläche, auf der das Gerät verwendet wird, sollte flach, eben und stabil sein.
21. Schließen Sie das Gerät nicht an eine Stromquelle an, bevor Sie alle erforderlichen Zubehörteile installiert haben.
22. Seien Sie besonders vorsichtig, wenn Sie das Gerät verwenden und Kinder in der Nähe sind.
23. Stellen Sie sicher, dass die auf dem Geräteetikett angegebene Spannung mit der elektrischen Spannung in Ihrem Zuhause übereinstimmt.
24. Benutzen Sie das Gerät nur mit Originalzubehör entsprechend seiner Verwendung und unter Beachtung aller Vorsichtsmaßnahmen.
25. Halten Sie das Gerät beim Tragen mit beiden Händen am Körper. Tragen Sie das Gerät nicht, indem Sie es an der Ladeschale oder am Kopf festhalten.
26. Bei Verwendung des Kebbe-Aufsatzes dürfen die Klingen und Schneidplatten nicht am Gerät befestigt werden.
27. Geben Sie niemals selbst Lebensmittel in die Maschine. Benutzen Sie hierzu einen Schieber.
28. Ingwer und andere Lebensmittel mit harten Fasern sollten nicht in der Maschine gemahlen werden.

29. Der Dauerbetrieb des Geräts sollte 10 Minuten nicht überschreiten.
30. Nach dem Gebrauch können Lebensmittelreste im Kopf verbleiben. Dies ist ein normaler Vorgang. Im gemahlene Essen können Partikel aus schwarzem Metallpulver verbleiben. Sie sollten weggeworfen werden.
31. Um ein Blockieren des Gerätes zu vermeiden, wenden Sie keinen übermäßigen Druck an.

TEILBESCHREIBUNG (ABB. A)

- | | |
|---------------------------|-----------------------|
| 1. Antriebswelle | 6. Rührwerk |
| 2. Entriegelungshebel | 7. Schneebesen |
| 3. Geschwindigkeitsregler | 8. Schüsseldeckel |
| 4. Schüssel | 9. Vordere Abdeckung |
| 5. Knethaken | 10. Hintere Abdeckung |

BESCHREIBUNG DES MIXERS (ABB. B)

1. Glasbecher mit Füllstandsanzeige und Becherboden
2. Abdeckung
3. Messbecher

BESCHREIBUNG DES FLEISCHWOLFS (ABB. C)

- | | |
|-------------------|----------------------------|
| 1. Schieber | 6. Schneidemesser |
| 2. Ladeschale | 7. Schneidplatte (3 Typen) |
| 3. Kopf | 8. Wurstaufsatz |
| 4. Schneckenwelle | 9. Kebbe-Aufsatz |
| 5. Haltering | |

BETRIEBSANLEITUNG

Achtung! Verwenden Sie den Planetenroboter immer nur in einer Funktion.



1. Stellen Sie die Maschine auf eine ebene Fläche und drehen Sie dann den Entriegelungshebel (Abb. 1), um den Körper anzuheben.
2. Setzen Sie den Schüsseldeckel auf das Gerät (Abb. 2).
3. Stellen Sie die Schüssel in das Gerät und drehen Sie sie im Uhrzeigersinn (Abb. 3).
4. Montieren Sie den gewünschten Aufsatz, indem Sie ihn auf die Antriebswelle setzen (Abb. 4) und gegen den Uhrzeigersinn drehen, bis er einrastet (Abb. 5).
5. Drehen Sie den Entriegelungshebel und senken Sie dann den Arm ab (2, Abb. A). Die korrekte Befestigung des Hebels wird durch ein charakteristisches Klicken signalisiert.
6. Stecken Sie den Netzstecker in die entsprechende elektronische Steckdose (200-240V ~ 50/60Hz).
7. Schalten Sie das Gerät ein, indem Sie den Geschwindigkeitsregler auf die gewünschte Geschwindigkeit (1-6) einstellen.

ACHTUNG! Damit sich das Gerät einschalten lässt, müssen sämtliche Abdeckungen oder Zusatzelemente, wie etwa Mixer und Fleischwolf, angebracht sein.

8. Um den Pulsmodus einzustellen, stellen Sie den Geschwindigkeitsregler auf die Position „P“ und halten Sie diese Position so lange wie nötig. Beim Loslassen kehrt der Regler automatisch in die Position „0“ zurück.

9. Wenn das gewünschte Ergebnis erreicht ist, drehen Sie den Geschwindigkeitsregler wieder auf die Position „0“. Ziehen Sie den Netzstecker aus der Steckdose.
10. Um den Gerätearm anzuheben, drehen Sie den Entriegelungshebel (2, Abb. A).

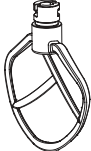
EINSTELLUNG DER GESCHWINDIGKEIT UND VERWENDUNG EINES HAKENS ZUM MISCHEN EINER MISCHUNG VON HÖCHSTENS 1,5 KG.

Verwendung	Abbildung	Geschwindigkeit	Zeit (Min.)	Maks.	Umweltleistung
Knethaken für feste Teige		1-3	3-5	1000 g Mehl + 538 g Wasser	1 Geschwindigkeit für 30 S, 2 Geschwindigkeit für 30 S und dann 3 Geschwindigkeit für 2 Min bis 4 Min zur Bildung einer homogenen Masse
Rührer		2-4	3-10	660 g Mehl + 840 g Wasser	2 Geschwindigkeit für 20 S, 4 Geschwindigkeit für über 2 Min 40 S
Schneebeesen		5-6	3-10	3 Stck. Eiweiß (mindestens)	5. oder 6. Geschwindigkeit für über 3 Minuten.

MIXERFUNKTION

1. Entfernen Sie die hintere Abdeckung (10, Abb. A) vom Hauptgehäuse (Abb. 7).
2. Geben Sie die Zutaten in den Becher. Verschließen Sie den Becher fest mit dem Deckel und dem Messbecher (Abb. 8, 9).
3. Setzen Sie den Glasbecher auf den Hauptkörper (Abb. 10) und drehen Sie ihn dann im Uhrzeigersinn. Nach ordnungsgemäßem Verschließen ist das Gerät betriebsbereit.
4. Wählen Sie die Geschwindigkeit, indem Sie den Knopf auf die gewünschte Position von 1 bis 6 oder „P“ stellen (siehe: Pulsmodus).

Achtung! Setzen Sie die Silikondichtung auf den Mixeraufsatz. Ein falscher Sitz der Dichtung unter den Aufsatz kann zu Schäden am Gerät führen.

Achtung! Lassen Sie das Gerät nicht länger als 1 Minute ununterbrochen laufen. Lassen Sie das Gerät auf Raumtemperatur abkühlen, bevor Sie es wieder benutzen. Um die Lebensdauer des Geräts zu schützen, wird empfohlen, es nicht öfter als 6 Mal hintereinander zu benutzen. Lassen Sie das Gerät nach 6-maligem Dauerbetrieb 45 Minuten lang abkühlen.

Achtung! Es wird empfohlen, die Lebensmittel in kleinere Stücke zu schneiden, bevor sie in den Becher gegeben werden. Mixen Sie keine großen Mengen von Lebensmitteln gleichzeitig.

Pulsmodus

Stellen Sie den Regler auf „P“ und halten Sie ihn gedrückt, bis das gewünschte Ergebnis erreicht ist.

EISCRUSH-FUNKTION

Geben Sie das Eis in den Becher und wählen Sie die Geschwindigkeit mit dem Drehknopf (3, Abb. A), um die Eiscrush-Funktion zu starten.

NACH DEM GEBRAUCH

1. Schalten Sie das Gerät aus und ziehen Sie das Netzkabel des Geräts aus der Steckdose.
2. Entfernen Sie die Abdeckung und den Messbecher.
3. Entriegeln und entfernen Sie den Becher.

FUNKTION DES FLEISCHWOLFS

Vor dem ersten Gebrauch

1. Stellen Sie sicher, dass die auf dem Geräteetikett angegebene Spannung mit der elektrischen Spannung in Ihrem Zuhause übereinstimmt.
2. Waschen Sie alle Teile (außer dem Körper) gründlich in warmem Seifenwasser.
3. Bevor Sie das Gerät an die Stromversorgung anschließen, stellen Sie sicher, dass der Geschwindigkeitsregler auf „0“ steht.

MONTAGE

1. Setzen Sie die Schneckenwelle mit dem kurzen Teil nach vorne in den Kopf ein (Abb. 11) und drehen Sie die Welle vorsichtig, bis sie richtig im Kopf sitzt.
2. Setzen Sie das Schneidmesser auf den Schaft der Schneckenwelle, wobei das Messer nach vorne zeigt (Abb. 12). Das Fleisch wird nicht zerkleinert, wenn das Schneidmesser nicht richtig eingesetzt ist.
3. Legen Sie die ausgewählte Schneidplatte auf das Schneidmesser, so dass Einkerbungen mit den Öffnungen übereinstimmen (Abb. 13).
4. Halten oder drücken Sie die Schneidplatte in der Mitte und schrauben Sie dann den Haltering auf (Abb. 14). Schrauben Sie den Ring nicht zu fest an.
5. Nehmen Sie die vordere Abdeckung (9, Abb. A) vom Hauptgehäuse ab.
6. Drücken Sie die Auswurf Taste an der Vorderseite des Geräts (a, Abb. 15), halten Sie den Fleischwolfkopf fest, setzen Sie ihn in die Öffnung ein und drehen Sie ihn zum Verriegeln gegen den Uhrzeigersinn.
7. Setzen Sie die Ladeschale auf den Kopf und befestigen Sie sie (Abb. 16).

HACKEN VON FLEISCH

1. Das Fleisch in Stücke schneiden (Fleisch ohne Sehnen, Knochen und Fett wird empfohlen, ungefähre Größe: 2 cm x 2 cm x 6 cm), so dass es leicht in die Öffnung der Ladeschale passt.

2. Schließen Sie das Gerät an eine Stromquelle an und stellen Sie den Geschwindigkeitsregler auf die gewünschte Geschwindigkeit ein.
3. Legen Sie das Fleisch auf die Ladeschale. Verwenden Sie nur den Schieber (1, Abb. C), wenn Sie das Fleisch in die Maschine einlegen.
4. Wenn das gewünschte Ergebnis erreicht ist, drehen Sie den Geschwindigkeitsregler wieder auf die Position „0“. Ziehen Sie den Netzstecker aus der Steckdose.

KEBBE-AUFSATZ

1. Entfernen Sie die Platte und das Schneidmesser.
2. Setzen Sie die beiden Kebbe-Aufsätze auf den Schaft der Schneckenwelle, so dass die Einkerbungen mit den Öffnungen übereinstimmen (Abb. 17).
3. Schrauben Sie den Haltering auf (Abb. 14). Schrauben Sie den Ring nicht zu fest an.

WURSTHERSTELLUNG

1. Setzen Sie den Wurstaufsatz auf das vormontierte Schneidmesser und die Feinlochschnideplatte (Abb. 18).
2. Schrauben Sie den Haltering auf. Drehen Sie den Ring nicht zu fest.

FEHLERBEHEBUNG

NR.	FEHLER	LÖSUNG
1	Das Gerät funktioniert nicht	<ul style="list-style-type: none"> • Überprüfen Sie, ob das Gerät korrekt an die Stromversorgung angeschlossen ist. • Prüfen Sie, ob der Entriegelungsknopf in seine ursprüngliche Position zurückgekehrt ist. • Wenn das Gerät zuvor 6 Minuten lang ununterbrochen in Betrieb war, lassen Sie es abkühlen. • Das Gerät lässt sich nicht einschalten, wenn nicht alle Zubehörteile korrekt installiert oder die Abdeckungen nicht angebracht sind (Abb. 19).
2	Der Regler funktioniert nicht	<ul style="list-style-type: none"> • Überprüfen Sie, ob das Gerät korrekt an die Stromversorgung angeschlossen ist. • Vergewissern Sie sich, dass der Entriegelungshebel wieder eingerastet ist.
3	Übermäßiger Lärm während des Betriebs	<ul style="list-style-type: none"> • Prüfen Sie, ob die Schüssel richtig eingesetzt ist. • Überprüfen Sie, ob das gewählte Zubehör richtig installiert ist. • Überprüfen Sie die Spannung und schließen Sie das Gerät an eine Steckdose mit stabiler Spannung an. • Kontaktieren Sie den Dienst.

NR.	FEHLER	LÖSUNG
4	Einige Geschwindigkeiten funktionieren nicht	<ul style="list-style-type: none"> • Wenn die gewählte Geschwindigkeit nicht funktioniert, stellen Sie den Regler zurück auf „0“, warten Sie einige Minuten ab und versuchen Sie es erneut.
5	Das Gerät bewegt sich während des Betriebs	<ul style="list-style-type: none"> • Prüfen Sie, ob der Anti-Rutsch-Fuß nicht abgefallen ist. • Vergewissern Sie sich, dass das Gerät auf einer flachen und ebenen Oberfläche steht.
6	Der Entriegelungsknopf kehrt nicht in seine ursprüngliche Position zurück, nachdem die Schüssel und der Deckel installiert wurden	<ul style="list-style-type: none"> • Prüfen Sie, ob der Deckel richtig auf der Schüssel sitzt. • Prüfen Sie, ob die Schüssel richtig eingesetzt ist.

REINIGUNG

KÜCHENMASCHINE

1. Ziehen Sie vor der Reinigung das Netzkabel des Geräts aus der Steckdose.
2. Tauchen Sie das Gehäuse des Geräts niemals in Wasser ein.
3. Verwenden Sie keine Scheuermittel oder starke Reinigungsmittel.

Gehäuse des Geräts

1. Verwenden Sie nur ein feuchtes Tuch, um die Außenseite des Geräts zu reinigen.

Schüssel und Zubehör

1. Teile, die mit Lebensmitteln in Berührung kommen, können mit Geschirrspülmittel gereinigt werden.
2. Lassen Sie die Teile trocknen, bevor Sie sie wieder verwenden.

MIXER

Hinweis: Waschen Sie alle Teile des Geräts sofort nach Gebrauch.

Hinweis: Bei der Reinigung der Teile ist Vorsicht geboten. Vermeiden Sie es, scharfe Teile zu berühren!

1. Schalten Sie das Gerät vor der Reinigung aus und ziehen Sie das Netzkabel aus der Steckdose.
2. Entfernen Sie alle abnehmbaren Teile.
3. Waschen Sie abnehmbare Teile in warmem Wasser mit Geschirrspülmittel.
4. Das Gehäuse sollte mit einem trockenen Tuch gereinigt werden.

FLEISCHWOLF

1. Demontage

- Demontieren Sie das Gerät, indem Sie die Schritte in den Unterabschnitten 1-7 im Abschnitt „Montage“ (Abb. 7-1) in umgekehrter Reihenfolge durchführen.
- Lässt sich der Haltering nicht leicht von Hand entfernen, muss ein Werkzeug verwendet werden.

- Um die Schneidplatte leicht zu entfernen, setzen Sie einen Schraubendreher zwischen Schneidplatte und Kopf an und heben Sie die Schneidplatte an.

2. Reinigung

- Entfernen Sie Lebensmittelreste aus dem Gerät.
- Waschen Sie jedes Teil in warmem Seifenwasser. Das Gehäuse sollte nur mit einem feuchten Tuch gereinigt werden.
- Wenn das Gerät über einen längeren Zeitraum nicht benutzt wird, schmieren Sie die Oberflächen des Siebs und des Messers mit Speiseöl.
- Chlorhaltige Bleichmittel können Aluminiumoberflächen verfärben.
- Verdünner können Risse oder Verfärbungen am Gerät verursachen.

Die gezeigten Bilder dienen nur als Referenz. Das tatsächliche Produkt kann von den Abbildungen abweichen.

Wprowadzenie

Drogi Kliencie!

Dziękujemy za obdarzenie nas zaufaniem i wybranie marki Zeegma.

Oddajemy w Twoje ręce produkt idealny do codziennego użytkowania dzięki wykorzystaniu wysokiej jakości materiałów i nowoczesnych rozwiązań technicznych. Jesteśmy pewni, że ogromna staranność wykonania sprawi, że spełni on Twoje wymagania.

Przed użyciem produktu zapoznaj się dokładnie z poniższą instrukcją obsługi.

Jeśli masz jakiegokolwiek uwagi lub pytania do zakupionego produktu, skontaktuj się z nami: support@zeegma.com

WAŻNE INFORMACJE

Prosimy o uważne przeczytanie tej instrukcji przed przystąpieniem do obsługi urządzenia, aby zapoznać się z jego funkcjami i wykorzystać je zgodnie z przeznaczeniem. Producent nie odpowiada za szkody spowodowane użytkowaniem urządzenia niezgodnie z jego przeznaczeniem lub za szkody spowodowane niewłaściwą obsługą urządzenia. Instrukcję obsługi należy zachować, aby można było z niej korzystać również w trakcie późniejszego użytkowania.

1. To urządzenie może być używane przez osoby o ograniczonych zdolnościach fizycznych, sensorycznych lub umysłowych lub bez doświadczenia i wiedzy, jeśli zostały one poddane nadzorowi lub instruktażowi dotyczącemu użytkowania urządzenia w bezpieczny sposób oraz rozumieją związane z tym zagrożenia.
2. Urządzenie nie jest zabawką. Należy nadzorować, aby dzieci nie bawiły się urządzeniem.
3. Należy zachować szczególną ostrożność przy obchodzeniu się z ostrzami, opróżnianiu miski oraz w trakcie czyszczenia urządzenia.
4. Należy zachować ostrożność przy wlewaniu cieczy o bardzo wysokiej temperaturze do robota kuchennego, ponieważ może ona zostać wyrzucona z urządzenia z powodu nagłego parowania.
5. Po użyciu, w trakcie czyszczenia, zmiany akcesoriów zbliżania się do części poruszających się w trakcie użytkowania oraz w trakcie montażu i demontażu urządzenie powinno być wyłączone oraz odłączone od źródła zasilania.
6. Urządzenie służy wyłącznie do użytku domowego. Nie należy używać go do innych celów, niezgodnych z jego przeznaczeniem. Urządzenia nie należy używać na zewnątrz.
7. Urządzenie nie jest przeznaczone do użytku komercyjnego.
8. Nie włączaj urządzenia, gdy uruchomiony jest bezpiecznik elektryczny.
9. Dzieci nie mogą używać i czyścić tego urządzenia. Przechowuj urządzenie oraz przewód zasilający poza zasięgiem dzieci.

10. Nie należy blendować cieczy o bardzo wysokiej temperaturze w blenderze.
11. Urządzenie należy trzymać z dala od ostrych krawędzi oraz źródeł ciepła i wilgoci. Urządzenia nie należy wystawiać na bezpośrednie działanie promieni słonecznych.
12. Nie zanurzaj urządzenia w wodzie lub innych cieczach.
13. Nie obsługuj urządzenia mokrymi rękoma. Jeśli urządzenie jest wilgotne lub mokre, należy natychmiast odłączyć je od źródła zasilania.
14. Wyciągając wtyczkę z gniazdka nigdy nie ciągnij za przewód, tylko za wtyczkę, jednocześnie przytrzymując gniazdko sieciowe drugą ręką.
15. Regularnie sprawdzaj, czy urządzenie nie jest uszkodzone. Nie używaj uszkodzonego urządzenia. Nie próbuj samodzielnie naprawiać urządzenia – skontaktuj się z autoryzowanym punktem naprawy. Jeżeli przewód sieciowy ulegnie uszkodzeniu, powinien być on wymieniony przez producenta w celu uniknięcia zagrożenia.
16. Nie należy dokonywać żadnych modyfikacji w urządzeniu.
17. Małe dzieci nie mogą bawić się opakowaniem foliowym. Aby zapobiec uduszeniu się dziecka, przechowuj opakowanie (plastikowe torby, pudełka, styropian) w miejscu dla dziecka niedostępnym.
18. UWAGA! Aby uniknąć niebezpieczeństwa związanego z nieumyślnym zresetowaniem bezpiecznika termicznego, to urządzenie nie może być zasilane za pośrednictwem zewnętrznych urządzeń, tj. czasomierza lub obwodu regularnie włączającego i wyłączającego się; grozi to uszkodzeniem urządzenia.
19. Do urządzenia nie należy nic wkładać w czasie jego pracy. Dozwolone jest dosypywanie składników przez otwór w pokrywie misy.
20. Powierzchnia, na której urządzenie jest użytkowane powinna być płaska, równomierna i stabilna.
21. Nie należy podłączać urządzenia do źródła zasilania przed uprzednim zamontowaniem wszystkich niezbędnych akcesoriów .
22. Należy zachować szczególną ostrożność podczas korzystania z urządzenia, gdy w pobliżu przebywają dzieci.
23. Upewnij się, że napięcie elektryczne wskazane na etykiecie urządzenia jest zgodne z napięciem elektrycznym w Twoim domu.
24. Urządzenia należy używać tylko z oryginalnymi akcesoriami zgodnie z ich zastosowaniem, zachowując wszelkie środki ostrożności.
25. Podczas przenoszenia urządzenia należy trzymać je obiema rękami za korpus. Nie należy przenosić urządzenia trzymając je za tacę wyspową lub głowicę.
26. Używając nasadki do kebba , nie mocuj na urządzeniu ostrzy i płytek tnących.
27. Nigdy nie wkładaj jedzenia do maszyny ręcznie. Użyj w tym celu popychacza.
28. Nie należy mielić imbiru i innych pokarmów o twardych włóknach.
29. Praca ciągła urządzenia nie powinna przekraczać 10 minut.
30. Po użyciu w głowicy mogą zostać resztki żywności. Jest to normalne

zjawisko. Na zmielonej żywności mogą pozostać drobiny czarnego proszku metalicznego. Należy je wyrzucić.

31. Aby uniknąć zablokowania urządzenia, nie należy stosować nadmiernego nacisku.

PL

OPIS CZĘŚCI (RYS. A)

- | | |
|---------------------------------|---------------------|
| 1. Wał napędowy | 6. Mieszadło |
| 2. Dźwignia zwalniająca blokadę | 7. Różga |
| 3. Regulator prędkości | 8. Pokrywa misy |
| 4. Misa | 9. Przednia pokrywa |
| 5. Hak do mieszania ciasta | 10. Tylna pokrywa |

OPIS CZĘŚCI BLENDERA (RYS. B)

1. Szklany kielich ze wskaźnikiem poziomu i podstawą kielicha
2. Pokrywa
3. Miarka

OPIS MASZYNKI DO MIĘSA (RYS. C)

- | | |
|-----------------------|-----------------------------|
| 1. Popychacz | 6. Ostrze tnące |
| 2. Taca wspanowa | 7. Płytki tnące (3 rodzaje) |
| 3. Głowica | 8. Nasadka do kiełbasy |
| 4. Wał ślimakowy | 9. Nasadka kebbe |
| 5. Pierścień mocujący | |

INSTRUKCJA OBSŁUGI



Uwaga! Należy korzystać z robota planetarnego tylko w jednej funkcji jednocześnie.

1. Umieść robota na płaskiej powierzchni, a następnie przekręć dźwignię zwalniającą blokadę (rys. 1) aby podnieść korpus.
2. Umieść pokrywę misy na urządzeniu (rys. 2).
3. Umieść misę w urządzeniu i przekręć zgodnie z ruchem wskazówek zegara (rys. 3).
4. Zamontuj pożądaną końcówkę, umieszczając ją na wale napędowym (rys. 4) i przekręcając przeciwnie do ruchu wskazówek zegara, aż do zatrzaśnięcia (rys. 5).
5. Przekręć dźwignię zwalniającą blokadę, a następnie opuść ramie (2, rys. A). Prawidłowe zabezpieczenie dźwigni zasygnalizuje charakterystyczne kliknięcie.
6. Włóż główną wtyczkę do odpowiedniego gniazda elektronicznego (200-240 V ~ 50/60 Hz).
7. Włącz urządzenie ustawiając regulator prędkości na pożądaną prędkość (1-6).

UWAGA! Aby urządzenie się włączyło, wszystkie pokrywy lub dodatkowe elementy, jak blender i maszynka do mielenia mięsa muszą zostać zamontowane.

8. W celu ustawienia trybu pracy pulsacyjnej, ustaw regulator prędkości w pozycji „P” i przytrzymaj w tej pozycji tak długo, jak potrzebujesz. Zwolniony regulator wraca automatycznie do pozycji „0”.
9. Po uzyskaniu pożądanego rezultatu, przekręć regulator prędkości z powrotem na pozycję „0”. Wyciągnij wtyczkę z gniazdka.
10. Aby podnieść ramie urządzenia, przekręć dźwignię zwalniającą blokadę (2, rys. A).

DOSTOSOWYWANIE POZIOMU PRĘDKOŚCI ORAZ UŻYCIA HAKA DO MIESZANIA MIESZANKI NIE PRZEKRACZAJĄCEJ 1.5 KG.

Użycie	Rysunek	Prędkość	Czas (min)	Max.	Działanie
Hak do mieszania ciasta twardego		1-3	3-5	1000 g mąki + 538 g wody	1 prędkość przez 30 s, 2 prędkość przez 30 s, a następnie 3 prędkość przez 2 min do 4 min, aby utworzyć jednolitą masę
Mieszadło		2-4	3-10	660g mąki + 840g wody	2 prędkość przez 20 s, 4 prędkość przez ponad 2 min 40 s
Różga		5-6	3-10	3 białka jajek (minimum)	5 lub 6 prędkość przez ponad 3 min.

FUNKCJA BLENDERA

1. Zdejmij tylną pokrywę (10, rys. A) z głównego korpusu (rys. 7).
2. Umieść składniki w kielichu. Zamknij szczelnie kielich pokrywą oraz miarką (rys. 8, 9).
3. Umieść szklany kielich na głównym korpusie (rys. 10), a następnie zakręć zgodnie z ruchem wskazówek zegara. Prawidłowo zakręcone urządzenie jest gotowe do pracy.
4. Wybierz prędkość ustawiając pokrętło w wybranej pozycji od 1 do 6 lub „P” (patrz: Tryb pulsacyjny).

Uwaga! Silikonową uszczelkę należy umieścić na końcówce blendującej. Błędne umieszczenie uszczelki pod końcówką może spowodować uszkodzenie urządzenia.

Uwaga! Nie pozwól, aby urządzenie pracowało w sposób ciągły dłużej niż 1 minutę. Pozostaw urządzenie do ochłodzenia do temperatury pokojowej przed ponownym użyciem. W celu ochrony żywotności urządzenia, zaleca się nie używać go więcej niż 6 razy z rzędu. Pozostaw urządzenie do ochłodzenia przez 45 minut po 6-krotnym ciągłym użyciu.

Uwaga! Zalecane jest pokrojenie żywności na mniejsze kawałki przed włożeniem do kielicha. Nie należy miksować dużych ilości żywności w tym samym czasie.

TRYB PULSACYJNY

Ustaw pokrętło na „P” i przytrzymaj, aż osiągnięty zostanie pożądany rezultat.

FUNKCJA KRUSZENIA LODU

Umieść lód w kielichu i wybierz prędkość za pomocą pokrętła (3, rys. A), aby uruchomić funkcję kruszenia lodu.

PO UŻYCIU URZĄDZENIA

1. Wyłącz urządzenie oraz wyjmij przewód zasilający urządzenia z gniazdka elektrycznego.
2. Zdejmij pokrywę i miarkę z kielicha.
3. Odblokuj i zdejmij kielich.

FUNKCJA MASZYNKI DO MIĘSA

Przed pierwszym użyciem

1. Upewnij się, że napięcie elektryczne wskazane na etykiecie urządzenia jest zgodne z napięciem elektrycznym w Twoim domu.
2. Dokładnie umyj wszystkie części (z wyjątkiem korpusu) w ciepłej wodzie z mydłem.
3. Przed podłączeniem urządzenia do zasilania, upewnij się, że pokrętło regulujące prędkość jest ustawione na „0”.

MONTAŻ

1. Umieść wał ślimakowy wewnątrz głowicy, krótką częścią z przodu (rys. 11), obracaj wał delikatnie, do momentu, gdy zostanie prawidłowo zamontowany w głowicy.
2. Umieść ostrze tnące na trzonku wała ślimakowego, z ostrzem ustawionym przodem (rys. 12). Mięso nie zostanie zmielone, jeśli ostrze tnące nie jest prawidłowo zamontowane.
3. Umieść wybraną płytkę tnącą na nożu tnącym, dopasowując uwypuklenie do otworów (rys. 13).
4. Przytrzymaj lub przyciśnij środek płytki tnącej, następnie przykręć pierścień mocujący (rys. 14). Nie przykręcaj pierścienia zbyt szczelnie.
5. Zdemontuj przednią pokrywę (9, rys. A) z głównego korpusu.
6. Naciśnij przycisk wysuwania z przodu urządzenia (a, rys. 15), przytrzymaj głowicę młynka do mięsa, a następnie włóż głowicę do otworu i obróć w kierunku przeciwnym do ruchu wskazówek zegara, aby zablokować.
7. Umieść i zamocuj tacę wyspową na głowicy (rys. 16).

MIELENIE MIĘSA

1. Pokrój mięso na kawałki (zalecane jest mięso pozbawione ścięgien, kości i tłuszczu, przybliżony rozmiar: 2 cm x 2 cm x 6 cm), tak aby zmieściło się bez problemu w otworze na tacy wyspowej.
2. Podłącz urządzenie do źródła zasilania i przekręć pokrętło regulacji prędkości na odpowiednią prędkość.
3. Połóż mięso na tacy wyspowej. Wkładając mięso do maszyny używaj wyłącznie popychacza (1, rys. C).
4. Po uzyskaniu pożądanego rezultatu, przekręć regulator prędkości z powrotem na pozycję „0”. Wyciągnij wtyczkę z gniazdka.

NASADKA KEBBE

1. Zdejmij płytkę oraz ostrze tnące.
2. Umieść obie nasadki do kebbe na trzonku wała ślimakowego, dopasowując uwypuklenia do otworów (rys. 17).
3. Przykręć pierścień mocujący (rys. 14). Nie przykręcaj pierścienia zbyt szczelnie.

ROBIENIE KIEŁBASY

1. Umieść nasadkę do kiełbasy na wcześniej zamocowanych nożu tnącym i płytce tnącej o drobnych otworach (rys. 18).
2. Przykręć pierścień mocujący. Nie przekręcaj pierścienia zbyt szczerlnie.

ROZWIĄZYWANIE PROBLEMÓW

NR	PROBLEM	ROZWIĄZANIE
1	Urządzenie nie działa	<ul style="list-style-type: none"> • Sprawdź, czy urządzenie jest prawidłowo podłączone do zasilania. • Sprawdź, czy pokrętło zwalnające blokadę wróciło na pozycję wyjściową. • Jeśli urządzenie działało wcześniej nieprzerwanie przez 6 minut, pozostaw je do schłodzenia. • Urządzenie nie włączy się, jeżeli nie zostały zamontowane poprawnie wszystkie akcesoria lub nie zostały założone zaślepki (rys. 19).
2	Pokrętło nie działa	<ul style="list-style-type: none"> • Sprawdź, czy urządzenie jest prawidłowo podłączone do zasilania. • Sprawdź czy dźwignia zwalnająca blokadę powróciła na swoje miejsce.
3	Nadmierny hałas podczas pracy urządzenia	<ul style="list-style-type: none"> • Sprawdź, czy misa jest prawidłowo zamontowana. • Sprawdź, czy wybrane akcesorium jest prawidłowo zamontowane. • Sprawdź napięcie i podłącz urządzenie do gniazdka ze stabilnym napięciem. • Skontaktuj się z serwisem.
4	W urządzeniu nie działają niektóre prędkości	<ul style="list-style-type: none"> • Jeśli wybrana prędkość nie działa – ustaw regulator z powrotem na pozycji „0”, odczekaj kilka minut, spróbuj ponownie.
5	Urządzenie porusza się w czasie pracy	<ul style="list-style-type: none"> • Sprawdź, czy nóżka antypoślizgowa nie odpadła. • Sprawdź, czy urządzenie ustawione jest na płaskiej i równomiernej powierzchni.
6	Pokrętło zwalnające blokadę nie wróciło na pozycję wyjściową po zamontowaniu misy i pokrywy	<ul style="list-style-type: none"> • Sprawdź, czy pokrywa jest prawidłowo umieszczona na misie. • Sprawdź, czy misa jest prawidłowo zamontowana.

CZYSZCZENIE**ROBOT PLANETARNY**

1. Przed czyszczeniem wyjmij kabel zasilający urządzenia z gniazdka elektronicznego.
2. Nigdy nie zanurzaj korpusu urządzenia w wodzie.
3. Nie używaj substancji ściernych ani mocnych środków czyszczących.

Korpus urządzenia

1. Używaj wyłącznie wilgotnej ściereczki do czyszczenia zewnętrznej części korpusu urządzenia.

Misa i akcesoria

1. Części mające kontakt z żywnością mogą być umyte płynem do naczyń.
2. Pozostaw części do wyschnięcia przed ponownym użyciem.

BELNDER

Uwaga: Należy umyć poszczególne części urządzenia od razu po użyciu.

Uwaga: Należy zachować ostrożność w trakcie czyszczenia części. Unikaj dotykania ostrych części!

1. Przed czyszczeniem wyłącz urządzenie oraz wyjmij przewód zasilający urządzenie z gniazdka elektrycznego.
2. Zdejmij wszystkie odłączalne części.
3. Umyj odłączalne części w ciepłej wodzie z użyciem płynu do mycia naczyń.
4. Korpus należy czyścić z użyciem suchej ściereczki.

MASZYŃKA DO MIELENIA MIĘSA

1. Demontaż

- Zdemontuj urządzenie odwracając kroki z podpunktów 1-7 w dziale „Montaż” (rys. 7-1).
- Jeśli pierścienia mocującego nie da się łatwo usunąć ręcznie, należy użyć narzędzi.
- Aby łatwo usunąć płytkę tnącą, umieść śrubokręt pomiędzy płytką tnącą a głowicą, a następnie unieś płytkę tnącą.

2. Czyszczenie

- Usuń resztki jedzenia z urządzenia.
- Umyj każdą część w ciepłej wodzie z mydłem. Korpus należy myć wyłącznie przy pomocy wilgotnej ściereczki.
- W przypadku, gdy urządzenie nie będzie użytkowane przez dłuższy okres, należy posmarować olejem jadalnym powierzchnie sitka i nóż.
- Środki wybielające zawierające chlor mogą spowodować odbarwienie powierzchni aluminiowych.
- Rozcieńczalniki mogą spowodować pęknięcia lub odbarwienia na urządzeniu.

Zdjęcia mają charakter poglądowy, rzeczywisty wygląd produktów może różnić się od prezentowanego na zdjęciach.

Introduzione

Gentili Clienti!

Grazie per averci dato fiducia e per aver scelto il marchio Zeegma.

Vi offriamo un prodotto ideale per l'uso quotidiano grazie all'utilizzo di materiali di alta qualità e di soluzioni tecniche. Siamo certi che la particolare cura con cui è realizzato lo renderà in grado di soddisfare le vostre esigenze.

Prima di iniziare l'utilizzo il prodotto, leggere attentamente le istruzioni per l'uso.

In caso di qualsiasi domanda o osservazione relativa al prodotto acquistato, contattateci all'indirizzo: support@zeegma.com

INFORMAZIONI IMPORTANTI

Prima di procedere con l'uso del dispositivo, si prega di leggere questo manuale di istruzioni per familiarizzare con le sue funzioni e la destinazione prevista. Il produttore non è responsabile per i danni causati dall'utilizzo del dispositivo in modo non conforme alla sua destinazione o per danni causati da un funzionamento improprio del dispositivo. Le istruzioni per l'uso devono essere conservati in modo che possano essere utilizzati anche durante l'utilizzo futuro.

1. Questo apparecchio può essere utilizzato da persone con capacità fisiche, sensoriali o mentali limitate o prive di esperienza e conoscenza, a condizione che siano supervisionate o istruite sull'uso sicuro dell'apparecchio e che ne comprendano i rischi.
2. L'apparecchio non è un giocattolo. Si deve stare attenti che i bambini non ci giochino.
3. Prestare particolare attenzione maneggiando i coltelli, svuotando la ciotola e durante le operazioni di pulizia.
4. Prestare attenzione mentre si versano un liquido a temperatura elevata nel robot da cucina in quanto potrebbe essere espulso dall'apparecchio a causa dall'evaporazione improvvisa.
5. Dopo l'uso, durante la pulizia, il cambio di accessori, l'avvicinamento alle parti in movimento durante l'uso e durante il montaggio e lo smontaggio, il dispositivo deve essere spento e scollegato dall'alimentazione.
6. Il dispositivo è progettato esclusivamente per l'uso domestico. Non utilizzare il dispositivo per altre applicazioni, incompatibili con gli usi consentiti. Il dispositivo non deve essere utilizzato all'aperto.
7. L'apparecchio non è destinato per l'uso commerciale.
8. Non avviare l'apparecchio quando il fusibile elettrico è scattato.
9. I bambini non possono utilizzare e pulire il dispositivo. Conservare il dispositivo e il suo cavo di alimentazione lontano dalla portata dei bambini.
10. Non frullare un liquido a temperatura elevata nel frullatore.
11. Il dispositivo deve essere tenuto lontano da spigoli taglienti e fonti di calore e umidità. Il dispositivo non deve essere esposto all'azione diretta

- dei raggi solari.
12. Non immergere mai il dispositivo in acqua o altri liquidi.
 13. Non maneggiare mai il dispositivo con le mani bagnate. Se il dispositivo è umido o bagnato, deve essere immediatamente scollegato dalla fonte di energia.
 14. Mentre si estrae la spina dalla presa, non tirare mai il cavo, ma solo la spina, tenendo la presa di corrente con l'altra mano.
 15. Controllare regolarmente che il dispositivo non sia danneggiato. Non utilizzare il dispositivo danneggiato. Non tentare di riparare il dispositivo in autonomia: contattare un centro di riparazione autorizzato. Se il cavo di alimentazione è danneggiato, deve essere sostituito dal produttore per evitare pericoli.
 16. Non eseguire alcuna modifica nel dispositivo.
 17. I bambini piccoli non devono giocare con l'imballaggio di plastica. Conservare l'imballaggio (sacchetti in plastica, scatole, polistirolo) in un luogo lontano dalla portata dei bambini per evitare il rischio di soffocamento.
 18. **ATTENZIONE!** Per evitare il pericolo di resettare accidentalmente il fusibile termico, questo apparecchio non deve essere alimentato tramite dispositivi esterni, ad esempio un timer o un circuito che si accende e si spegne regolarmente; ciò rischia di danneggiare l'apparecchio.
 19. Non mettere niente nell'apparecchio mentre è in funzione. È consentito aggiungere ingredienti attraverso l'apertura del coperchio della ciotola.
 20. La superficie su cui viene utilizzato l'apparecchio deve essere piana, uniforme e stabile.
 21. Non collegare l'apparecchio alla fonte di energia prima di aver montato tutti gli accessori necessari.
 22. Prestare particolare attenzione utilizzando il dispositivo in presenza di bambini nelle vicinanze.
 23. Assicurarsi che la tensione elettrica indicata sull'etichetta dell'apparecchio corrisponda a quella dell'abitazione.
 24. L'apparecchio deve essere utilizzato solo con gli accessori originali conformemente alla loro destinazione e rispettando tutte le misure di sicurezza.
 25. Spostando l'apparecchio da un luogo all'altro, tenerle il suo corpo con entrambe le mani. Non spostare l'apparecchio tenendolo per il vassoio di alimentazione o per la testa.
 26. Quando si utilizza l'accessorio per kebbe, non fissare le lame e i dischi di taglio sull'apparecchio.
 27. Non inserire mai gli alimenti nell'apparecchio a mano. A tal fine, utilizzare il pestello.
 28. Non macinare lo zenzero o altri alimenti con fibre dure.
 29. Il funzionamento continuo dell'apparecchio non deve superare i 10 minuti.
 30. Al termine dell'utilizzo, è possibile che nella testa rimangano dei residui di cibo. Si tratta di un fenomeno normale. Sugli alimenti macinati possono

rimanere particelle di polvere metallica nera. Queste devono essere scartate.

31. Non esercitare una pressione eccessiva per evitare di bloccare l'apparecchio.

DESCRIZIONE DEI COMPONENTI (FIG. A)

- | | |
|---------------------------|----------------------------|
| 1. Albero motore | 6. Frusta a foglia |
| 2. Leva di sgancio blocco | 7. Frusta a filo |
| 3. Regolatore di velocità | 8. Coperchio della ciotola |
| 4. Ciotola | 9. Coperchio anteriore |
| 5. Gancio per impastare | 10. Coperchio posteriore |

DESCRIZIONE DEI COMPONENTI DEL FRULLATORE B)

1. Bicchiere di vetro con indicatore di livello e base del bicchiere
2. Coperchio
3. Misurino

DESCRIZIONE DEI COMPONENTI DEL TRITACARNE (FIG. C)

- | | |
|-----------------------------|------------------------------|
| 1. Pestello | 6. Lama |
| 2. Vassoio di alimentazione | 7. Disco tritacarne (3 tipi) |
| 3. Testa | 8. Accessorio per salsicce |
| 4. Coclea | 9. Accessorio per kebbe |
| 5. Anello di fissaggio | |

ISTRUZIONI PER L'USO



Attenzione! Utilizzare il robot planetario solo per una funzione alla volta.

1. Posizionare la planetaria su superficie piana, quindi ruotare la leva di sgancio blocco (fig. 1) per sollevare il corpo.
2. Posizionare il coperchio della ciotola sull'apparecchio (fig. 2).
3. Posizionare la ciotola nell'apparecchio e ruotare in senso orario (fig. 3).
4. Montare l'accessorio desiderato inserendolo nell'albero motore (fig. 4) e girando in senso antiorario fino all'innesto (fig. 5).
5. Ruotare la leva di sgancio blocco, quindi abbassare il braccio (2 fig. A). Il corretto fissaggio della leva viene segnalato da un caratteristico scatto.
6. Inserire la spina principale alla presa elettrica adeguata (200-240 V ~ 50/60 Hz).
7. Accendere il dispositivo selezionando la velocità richiesta (1-6) con il regolatore di velocità.

ATTENZIONE! Per azionare l'apparecchio, tutti i coperchi e gli elementi accessori come il frullatore e il tritacarne devono essere montati.

8. Per impostare la modalità a impulsi, portare il regolatore di velocità in posizione "P" e mantenerlo in questa posizione per tutto il tempo necessario. Il regolatore rilasciato ritorna automaticamente alla posizione "O".
9. Una volta ottenuto il risultato desiderato, riportare il regolatore di velocità in posizione "O". Estrarre la spina dalla presa.
10. Ruotare la leva di sgancio blocco per sollevare il braccio dell'apparecchio (2, fig. A).

REGOLAZIONE DEL LIVELLO DI VELOCITÀ E UTILIZZO DEL GANCIO PER IMPASTARE UNA MISCELA NON SUPERIORE A 1,5 KG.

Uso	Figura	Velocità	Tempo (min)	Max.	Uso
Gancio per mescolare impasto duro		1-3	3-5	1000g di farina + 538g di acqua	1 velocità per 30 s, 2 velocità per 30 s e poi 3 velocità per 2 min. a 4 min. per formare una massa omogenea.
Frusta a foglia		2-4	3-10	660g di farina + 840g di acqua	2 velocità per 20 s, 4 velocità per oltre 2 min 40 s
Frusta a filo		5-6	3-10	3 albumi (minimo)	velocità 5 o 6 per più di 3 min

IT

FUNZIONE FRULLATORE

1. Rimuovere il coperchio posteriore (10, fig. A) dal corpo principale (fig. 7).
2. Inserire gli ingredienti nel bicchiere. Chiudere bene il bicchiere con il coperchio e il misurino (fig. 8, 9).
3. Posizionare il bicchiere sul corpo principale (fig. 10), quindi ruotare in senso orario. Una volta avvitato correttamente, l'apparecchio è pronto per l'uso.
4. Selezionare la velocità impostando la manopola sulla posizione desiderata da 1 a 6 o su "P" (vedere: Modalità a impulsi)

Attenzione! La guarnizione in silicone deve essere posizionata sull'estremità dell'accessorio frullatore. Un posizionamento errato della guarnizione sotto la punta potrebbe danneggiare l'apparecchio.

Attenzione! Non usare l'apparecchio ininterrottamente per più di 1 minuto. Lasciare raffreddare l'apparecchio a temperatura ambiente prima di utilizzarlo di nuovo. Per proteggere la durata dell'apparecchio, si raccomanda di non utilizzarlo per più di 6 volte di seguito. Lasciare raffreddare l'apparecchio per 45 minuti dopo 6 utilizzi consecutivi.

Attenzione! Si raccomanda di tagliare gli alimenti in pezzi più piccoli prima di metterli nel bicchiere. Non frullare grandi quantità di cibo contemporaneamente.

MODALITÀ A IMPULSI

Impostare la manopola su „P” e tenerla premuta finché non si ottiene il risultato atteso.

FUNZIONE TRITAGHIACCIO

Mettere il ghiaccio nel bicchiere e selezionare la velocità con la manopola (3, fig. A) per attivare la funzione tritaggiaccio.

DOPO L'USO DELL'APPARECCHIO

1. Spegnerne l'apparecchio e togliere il cavo di alimentazione dalla presa di corrente.
2. Rimuovere il coperchio e il misurino dal bicchiere.
3. Sbloccare e rimuovere il bicchiere.

FUNZIONE TRITACARNE

Prima del primo utilizzo

1. Assicurarsi che la tensione elettrica indicata sull'etichetta dell'apparecchio corrisponda a quella dell'abitazione.
2. Lavare accuratamente tutte le parti (tranne il corpo) in acqua calda e sapone.
3. Prima di collegare l'apparecchio all'alimentazione, assicurarsi che la manopola di regolazione della velocità sia impostata su „0”.

MONTAGGIO

1. Posizionare la coclea all'interno della testa, con la parte corta nella parte anteriore (fig. 11); ruotare delicatamente la coclea fino al suo corretto inserimento nella testa.
2. Posizionare la lama sulla punta della coclea, con la lama rivolta in avanti (fig. 12). Se la lama di taglio non è inserita correttamente, la carne non verrà macinata.
3. Posizionare il disco tritacarne desiderato sulla lama di taglio, allineando il rilievo con i fori (fig. 13).
4. Tenere o premere il centro del disco tritacarne, quindi avvitare l'anello di fissaggio (fig. 14). Non avvitare l'anello troppo stretto.
5. Rimuovere il coperchio anteriore (9, fig. A) dal corpo principale.
6. Premere il pulsante di espulsione sulla parte anteriore dell'apparecchio (a, fig. 15), tenere la testa del tritacarne, quindi inserirla nel foro e ruotarla in senso antiorario per bloccarla.
7. Posizionare e fissare il vassoio di alimentazione sulla testa (fig. 16).

LAVORAZIONE DELLE CARNI

1. Tagliare la carne a pezzetti (si raccomanda la carne priva di tendini, ossa e grasso, di dimensioni approssimative: 2 cm x 2 cm x 6 cm) per poterla inserire facilmente nell'apertura del vassoio di alimentazione.
2. Collegare l'apparecchio a una fonte di alimentazione e ruotare la manopola di regolazione della velocità sulla velocità appropriata.
3. Posizionare la carne sul vassoio di alimentazione. Per inserire la carne nell'apparecchio, utilizzare esclusivamente il pestello (1, fig. C).
4. Una volta ottenuto il risultato desiderato, riportare il regolatore di velocità in posizione „0”. Estrarre la spina dalla presa.

ACCESSORIO PER KEBBE

1. Rimuovere il disco e la lama di taglio.
2. Posizionare entrambi gli accessori per kebbe sulla coclea, allineando coincidere le

tacche con i fori (fig. 17).

3. Avvitare l'anello di fissaggio (fig. 14). Non avvitare l'anello troppo stretto.

PREPARAZIONE DI SALSICCE

1. Posizionare il puntale per salsicce sul coltello da taglio e sul disco tritacarne a fori fini prefissati (fig. 18).
2. Avvitare l'anello di fissaggio. Non avvitare l'anello troppo stretto.

RISOLUZIONE DEI PROBLEMI

NR	PROBLEMA	SOLUZIONE
1	Il dispositivo non funziona.	<ul style="list-style-type: none"> • Controllare che il dispositivo sia correttamente collegato alla rete elettrica. • Controllare che la manopola di sblocco sia ritornata in posizione di partenza. • Se l'apparecchio in precedenza è stato in funzione ininterrottamente per 6 minuti, lasciarlo raffreddare. • L'apparecchio non si accende se tutti gli accessori non sono stati installati correttamente o se i tappi non sono stati montati (fig. 19).
2	La manopola non funziona.	<ul style="list-style-type: none"> • Controllare che il dispositivo sia correttamente collegato alla rete elettrica. • Verificare che la leva di sgancio blocco sia di nuovo in posizione.
3	Rumore eccessivo quando il dispositivo è in funzione	<ul style="list-style-type: none"> • Controllare che la ciotola sia montata correttamente. • Controllare che l'accessorio selezionato sia correttamente montato. • Controllare la tensione e collegare l'apparecchio alla presa con una tensione stabile. • Contattare il centro di assistenza.
4	Mancato funzionamento di alcune velocità	<ul style="list-style-type: none"> • Se la velocità selezionata non funziona - impostare il regolatore di nuovo in posizione „0”, attendere alcuni minuti, quindi riprovare.
5	Il dispositivo si muove quando è in funzione	<ul style="list-style-type: none"> • Controllare che non si sia staccato il piedino antiscivolo. • Controllare che il dispositivo sia posizionato su una superficie piana e uniforme.
6	La manopola di sblocco non è ritornata nella sua posizione originale dopo l'installazione della ciotola e del coperchio.	<ul style="list-style-type: none"> • Controllare che il coperchio sia posizionato correttamente sulla ciotola. • Controllare che la ciotola sia montata correttamente.

PULIZIA

IMPASTATRICE PLANETARIA

1. Prima di procedere con la pulizia, estrarre il cavo di alimentazione dell'apparecchio dalla presa elettrica.
2. Non immergere mai il corpo dell'unità in acqua.
3. Non utilizzare sostanze abrasive né detergenti forti.

Corpo del dispositivo

1. Utilizzare solo un panno umido per pulire il corpo dell'unità all'esterno.

Ciotola e accessori

1. I componenti che sono a contatto con alimenti si possono lavare con il detergente.
2. Lasciare asciugare i componenti prima di usarli di nuovo.

FRULLATORE

Attenzione: Lavare i singoli componenti dell'apparecchio subito dopo l'uso.

Attenzione: Prestare attenzione durante le operazioni di pulizia. Evitare di toccare le parti con bordi taglienti!

1. Prima di procedere alla pulizia, spegnere l'apparecchio e rimuovere il cavo di alimentazione dalla presa di corrente.
2. Smontare tutte le parti staccabili.
3. Lavare le parti staccabili in acqua calda con detersivo per piatti.
4. Pulire il corpo con un panno asciutto.

TRITACARNE

1. Smontaggio

- Smontare l'apparecchio invertendo i passaggi delle sottosezioni 1-7 della sezione "Montaggio" (fig. 7-1).
- Se l'anello di fissaggio non può essere rimosso facilmente a mano, utilizzare i relativi attrezzi.
- Per rimuovere facilmente il disco tritacarne, posizionare un cacciavite tra il disco tritacarne e la testa, quindi sollevare il disco.

2. Pulizia

- Rimuovere i residui di cibo dall'apparecchio.
- Lavare ogni parte in acqua calda e detersivo. Pulire il corpo dell'apparecchio solo con un panno umido.
- Se l'apparecchio non viene utilizzato per un lungo periodo, lubrificare le superfici dei duschi e del coltello con olio alimentare.
- Gli agenti sbiancanti contenenti cloro possono causare lo scolorimento delle superfici in alluminio.
- I diluenti possono causare crepe o scolorimenti sull'apparecchio.

Le immagini hanno carattere illustrativo, l'aspetto reale dei prodotti può differire da quello presentato nelle fotografie.

Introduction

Cher client !

Merci de nous faire confiance et de choisir Zeegma.

Nous mettons entre vos mains un produit idéal pour un usage quotidien grâce à l'utilisation de matériaux de haute qualité et de solutions technologiques. Nous sommes convaincus que le soin apporté à sa fabrication permettra de répondre à vos exigences. Veuillez lire attentivement les instructions suivantes avant d'utiliser le produit.

Si vous avez des commentaires ou des questions sur le produit que vous avez acheté, veuillez nous contacter : support@zeegma.com

INFORMATIONS IMPORTANTES

Veuillez lire attentivement ce manuel avant d'utiliser l'appareil afin de vous familiariser avec ses fonctions et de l'utiliser conformément à sa destination. Le fabricant n'est pas responsable des dommages causés par une utilisation du dispositif contraire à l'usage auquel il est destiné ou des dommages causés par une mauvaise utilisation du dispositif. Conservez ce mode d'emploi pour pouvoir vous y référer ultérieurement.

1. Cet appareil peut être utilisé par des personnes ayant des capacités physiques, sensorielles ou mentales limitées ou sans expérience ni connaissance, à condition qu'elles aient été supervisées ou instruites quant à l'utilisation sûre de l'appareil et qu'elles comprennent les risques encourus.
2. Cet appareil n'est pas un jouet. Veillez à ce que les enfants ne jouent pas avec l'appareil.
3. Prenez des précautions particulières lorsque vous manipulez les lames, lorsque vous videz le bol et lorsque vous nettoyez l'appareil.
4. Soyez prudent lorsque vous versez un liquide à très haute température dans le robot, car il peut être éjecté de l'appareil en raison d'une évaporation soudaine.
5. L'appareil doit être éteint et débranché de l'alimentation électrique après utilisation, pendant le nettoyage, lors du changement d'accessoires et du déplacement des pièces et pendant le montage et le démontage.
6. L'appareil est destiné à un usage domestique uniquement. Ne pas l'utiliser à d'autres fins incompatibles avec l'usage auquel il est destiné. L'appareil ne doit pas être utilisé à l'extérieur.
7. L'appareil n'est pas destiné à un usage commercial.
8. Ne mettez pas l'appareil en marche lorsque le fusible électrique est déclenché.
9. Les enfants ne doivent pas utiliser ou nettoyer cet appareil. Gardez l'appareil et le cordon d'alimentation hors de portée des enfants.
10. Ne mixez pas de liquides à des températures très élevées dans un mixeur.
11. Tenez l'appareil à l'écart des bords tranchants et des sources de chaleur et d'humidité. L'appareil ne doit pas être exposé à la lumière directe du soleil.
12. N'immergez pas l'appareil dans l'eau ou dans d'autres liquides.
13. N'utilisez pas l'appareil avec des mains mouillées. Si l'appareil est mouillé

- ou humide, débranchez-le immédiatement de la source d'alimentation.
14. Pour débrancher la fiche, il ne faut jamais tirer sur le cordon, mais uniquement sur la fiche, tout en tenant la prise de courant avec l'autre main.
 15. Vérifiez régulièrement que l'appareil n'est pas endommagé. N'utilisez pas un appareil endommagé. N'essayez pas de réparer l'appareil par soi-même : contactez un centre de réparation agréé. Si le cordon réseau est endommagé, il doit être remplacé par le fabricant pour éviter tout danger.
 16. Ne modifiez pas l'appareil.
 17. Les jeunes enfants ne doivent pas jouer avec les emballages en aluminium. Pour éviter que l'enfant ne s'étouffe, gardez les emballages (sacs en plastique, boîtes, polystyrène) hors de portée de l'enfant.
 18. ATTENTION ! Afin d'éviter tout risque de réarmement accidentel du fusible thermique, cet appareil ne doit pas être alimenté par des dispositifs externes, c'est-à-dire une minuterie ou un circuit qui s'allume et s'éteint régulièrement, ce qui risquerait d'endommager l'appareil.
 19. Rien ne doit être inséré dans l'appareil lorsqu'il est en fonctionnement. Il est permis d'ajouter des ingrédients par l'ouverture du couvercle du bol.
 20. La surface sur laquelle l'appareil est utilisé doit être plane, régulière et stable.
 21. Ne pas brancher l'appareil sur l'alimentation électrique avant d'avoir installé tous les accessoires nécessaires.
 22. Faites preuve d'une extrême prudence lorsque vous utilisez l'appareil en présence d'enfants.
 23. Assurez-vous que la tension électrique indiquée sur l'étiquette de l'appareil correspond à celle de votre domicile.
 24. N'utilisez l'appareil qu'avec des accessoires d'origine, conformément à leur utilisation, en prenant toutes les précautions nécessaires.
 25. Lorsque vous déplacez l'appareil, tenez-le à deux mains par le corps. Ne déplacez pas l'appareil en tenant le plateau d'alimentation ou la tête.
 26. Lorsque vous utilisez l'accessoire kebbe, ne fixez pas de lames ou de plaques de coupe à l'appareil.
 27. Ne mettez jamais d'aliments à la main dans l'appareil. Utilisez un poussoir à cet effet.
 28. Ne broyez pas le gingembre ou d'autres aliments contenant des fibres dures.
 29. Le fonctionnement continu de l'appareil ne doit pas dépasser 10 minutes.
 30. Après utilisation, des résidus alimentaires peuvent rester dans la tête. Il s'agit d'un phénomène normal. Des mouchetures de poudre métallique noire peuvent rester sur les aliments broyés. Elles doivent être mises au rebut.
 31. Pour éviter de bloquer l'appareil, n'exercez pas de pression excessive.

DESCRIPTION DES COMPOSANTS (FIG. A)

- | | |
|-----------------------------|-----------------------|
| 1. Arbre de transmission | 6. Mélangeur |
| 2. Levier de déverrouillage | 7. Fouet |
| 3. Régulateur de vitesse | 8. Couvercle du bol |
| 4. Bol | 9. Couvercle avant |
| 5. Crochet à pâte | 10. Couvercle arrière |

DESCRIPTION DES PARTIES DU MIXEUR (FIG. B)

1. Gobelet en verre avec indicateur de niveau et base du gobelet
2. Couvercle
3. Mesure

DESCRIPTION DU HACHOIR À VIANDE (FIG. C)

1. Poussoir
2. Plateau d'alimentation
3. Tête
4. Arbre à vis sans fin
5. Bague de serrage
6. Lame de coupe
7. Plaque de coupe (3 types)
8. Capuchon de saucisse
9. Capuchon kebbe

MANUEL D'UTILISATION

Attention ! N'utilisez le robot planétaire que pour une seule fonction à la fois.

1. Placez le robot sur une surface plane, puis tournez le levier de déverrouillage (fig. 1) pour soulever le corps.
2. Placez le couvercle du bol sur l'appareil (fig. 2).
3. Placez le bol dans l'appareil et tournez-le dans le sens des aiguilles d'une montre (fig. 3).
4. Montez le capuchon souhaité en l'insérant dans l'arbre d'entraînement (fig. 4) et en le tournant dans le sens inverse des aiguilles d'une montre jusqu'à ce qu'il s'enclenche (fig. 5).
5. Tournez le levier de déverrouillage et abaissez le bras (2, fig. A). Un clic caractéristique est émis lorsque le levier est correctement fixé.
6. Insérez la fiche principale dans une prise électronique appropriée (200 à 240 V ~ 50/60 Hz).
7. Mettez l'appareil en marche en réglant le régulateur de vitesse sur la vitesse souhaitée (1 à 6).

ATTENTION ! Pour que l'appareil se mette en marche, tous les couvercles ou composants supplémentaires tels que le mixeur et le hachoir à viande doivent être en place.

8. Pour régler le mode pulsé, placez le régulateur de vitesse sur la position « P » et maintenez cette position aussi longtemps que nécessaire. Lorsqu'il est relâché, le contrôleur revient automatiquement à la position « 0 ».
9. Une fois le résultat souhaité obtenu, ramenez le régulateur de vitesse en position « 0 ». Retirez la fiche de la prise.
10. Pour relever le bras de l'appareil, tournez le levier de déverrouillage (2, fig. A).

LE RÉGLAGE DU NIVEAU DE VITESSE ET L'UTILISATION D'UN CROCHET POUR MÉLANGER UNE MIXTURE NE DÉPASSANT PAS 1,5 KG.

Application	Figure	Vitesse	Temps (min)	Max.	Action
Crochet pour pâte dure		1 à 3	3-5	1000 g de farine + 538 g d'eau	Vitesse 1 pendant 30 s, vitesse 2 pendant 30 sec. et ensuite vitesse 3 pendant 2 à 4 min. pour former une masse homogène

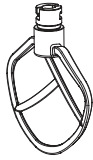
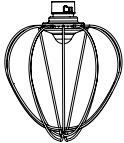
Application	Figure	Vitesse	Temps (min)	Max.	Action
Mélangeur		2 à 4	3-10	660 g de farine + 840 g d'eau	Vitesse 2 pendant 20 sec., vitesse 4 pendant plus de 2 min. 40 sec.
Fouet		5 à 6	3-10	3 blancs d'œufs (minimum)	Vitesse 5 ou 6 pendant plus de 3 min.

FONCTION DE MÉLANGEUR

1. Retirez le couvercle arrière (10, fig. A) du corps principal (fig. 7).
2. Placez les ingrédients dans une tasse. Fermez hermétiquement le gobelet avec le couvercle et le gobelet gradué (fig. 8, 9).
3. Placez le verre sur le corps principal (fig. 10) et tournez dans le sens des aiguilles d'une montre. Correctement boulonnée, l'unité est prête à l'emploi.
4. Sélectionnez la vitesse en plaçant la molette sur la position souhaitée de 1 à 6 ou sur « P » (voir : Mode impulsion).

Attention ! Placez le joint en silicone sur l'embout du mixeur. Un mauvais positionnement du joint sous l'embout peut endommager l'appareil.

Attention ! Ne laissez pas l'appareil fonctionner en continu pendant plus d'une minute. Laissez l'appareil refroidir à température ambiante avant de le réutiliser. Pour protéger la durée de vie de l'appareil, il est recommandé de ne pas l'utiliser plus de 6 fois de suite. Laissez l'appareil refroidir pendant 45 minutes après 6 utilisations continues.

Attention ! Il est recommandé de couper les aliments en petits morceaux avant de les mettre dans la tasse. Ne pas mélanger de grandes quantités d'aliments en même temps.

MODE IMPULSION

Réglez la molette sur « P » et maintenez-la enfoncée jusqu'à ce que vous obteniez le résultat souhaité.

FONCTION DE BROYAGE DE LA GLACE

Placez la glace dans la tasse et sélectionnez la vitesse à l'aide de la molette (3, fig. A) pour lancer la fonction de broyage de la glace.

APRÈS UTILISATION

1. Éteignez l'appareil et débranchez le cordon d'alimentation de la prise électrique.
2. Retirez le couvercle et le gobelet gradué.
3. Déverrouillez et retirez le gobelet.

FONCTION DU HACHOIR À VIANDE

Avant la première utilisation

1. Assurez-vous que la tension électrique indiquée sur l'étiquette de l'appareil correspond à celle de votre domicile.
2. Lavez soigneusement toutes les parties (sauf le corps) à l'eau chaude et savonneuse.
3. Avant de connecter l'appareil à l'alimentation électrique, assurez-vous que le bouton de contrôle de la vitesse est réglé sur « 0 ».

ASSEMBLAGE

1. Placez l'arbre de la vis sans fin à l'intérieur de la tête, avec la partie courte à l'avant (fig. 11), tournez doucement l'arbre jusqu'à ce qu'il soit correctement inséré dans la tête.
2. Placez la lame de coupe sur l'arbre de la vis sans fin, la lame tournée vers l'avant (fig. 12). La viande ne sera pas hachée si la lame de coupe n'est pas montée correctement.
3. Placez la plaque de coupe de votre choix sur la lame de coupe, en alignant le relief sur les trous (fig. 13).
4. Maintenez ou appuyez sur le centre de la plaque de coupe, puis vissez la bague de serrage (fig. 14). Ne vissez pas la bague trop fermement.
5. Retirez le couvercle frontal (9, fig. A) du corps principal.
6. Appuyez sur le bouton d'éjection situé à l'avant de l'appareil (a, fig. 15), tenez la tête du hachoir à viande, puis insérez-la dans le trou et tournez-la dans le sens inverse des aiguilles d'une montre pour la bloquer.
7. Placez et fixez le plateau d'alimentation sur la tête (fig. 16).

VIANDE HACHÉE

1. Couper la viande en morceaux (il est recommandé d'utiliser de la viande exempte de tendons, d'os et de graisse, de taille approximative) : 2 cm x 2 cm x 6 cm) de manière qu'elle s'insère facilement dans l'ouverture du plateau.
2. Branchez l'appareil sur une source d'alimentation et tournez le bouton de réglage de la vitesse sur la vitesse appropriée.
3. Placez la viande sur le plateau d'alimentation. Utilisez uniquement le poussoir (1, fig. C) pour introduire la viande dans l'appareil.
4. Une fois le résultat souhaité obtenu, ramenez le régulateur de vitesse en position « 0 ». Retirez la fiche de la prise.

CAPUCHON KEBBE

1. Retirez la plaque et la lame de coupe.
2. Placez les deux capuchons kebbe sur l'arbre à vis sans fin, en faisant correspondre les indentations avec les trous (fig. 17).
3. Vissez la bague de serrage (fig 14). Ne vissez pas la bague trop fermement.

FABRICATION DE SAUCISSES

1. Placez le capuchon de saucisse sur le couteau à découper et sur la plaque à découper avec les trous fins (fig. 18).
2. Vissez la bague de serrage. Ne vissez pas la bague trop fermement.

RÉSOLUTION DES PROBLÈMES

NUMÉRO	PROBLÈME	SOLUTION
1	L'appareil ne fonctionne pas	<ul style="list-style-type: none"> • Vérifiez que l'appareil est correctement connecté à l'alimentation électrique. • Vérifiez que le bouton de déverrouillage est revenu dans sa position initiale. • Si l'appareil a déjà fonctionné en continu pendant 6 minutes, laissez-le refroidir. • L'appareil ne s'allumera pas si tous les accessoires n'ont pas été installés correctement ou si les bouchons n'ont pas été mis en place (fig. 19).
2	Le bouton ne fonctionne pas	<ul style="list-style-type: none"> • Vérifiez que l'appareil est correctement connecté à l'alimentation électrique. • Vérifiez que le levier de déverrouillage est à nouveau en place.
3	Bruit excessif pendant le fonctionnement	<ul style="list-style-type: none"> • Vérifiez que le bol est correctement installé. • Vérifiez que l'accessoire sélectionné est correctement installé. • Vérifiez la tension et connectez l'appareil à une prise de courant dont la tension est stable. • Contactez le service de maintenance.
4	Certaines vitesses ne fonctionnent pas sur l'appareil	<ul style="list-style-type: none"> • Si la vitesse sélectionnée ne fonctionne pas : remettez le contrôleur en position « 0 », attendez quelques minutes, réessayez.
5	L'appareil se déplace pendant le fonctionnement	<ul style="list-style-type: none"> • Vérifiez que le pied antidérapant n'est pas tombé. • Vérifiez que l'appareil est placé sur une surface plane et régulière.
6	Le bouton de déverrouillage n'est pas revenu à sa position initiale après l'installation du bol et du couvercle	<ul style="list-style-type: none"> • Vérifiez que le couvercle est correctement positionné sur le bol. • Vérifiez que le bol est correctement installé.

NETTOYAGE

ROBOT PLANÉTAIRE

1. Débrancher le cordon d'alimentation de l'appareil de la prise électronique avant de procéder au nettoyage.
2. Ne jamais immerger le corps de l'appareil dans l'eau.
3. Ne pas utiliser de substances abrasives ou de produits de nettoyage puissants.

Corps du dispositif

1. Utiliser uniquement un chiffon humide pour nettoyer l'extérieur du corps de l'appareil.

Bol et accessoires

1. Les parties en contact avec les aliments peuvent être lavées avec du liquide vaisselle.
2. Laisser sécher les pièces avant de les réutiliser.

MIXEUR

Attention : Laver les différentes parties de l'appareil immédiatement après utilisation.

Attention : Le nettoyage des pièces doit être effectué avec précaution. Éviter de toucher les parties tranchantes !

1. Avant de procéder au nettoyage, éteindre l'appareil et débrancher le cordon d'alimentation de la prise électrique.
2. Retirer toutes les pièces détachables.
3. Laver les parties détachables à l'eau chaude avec du liquide vaisselle.
4. Le corps doit être nettoyé avec un chiffon sec.

HACHOIR À VIANDE

1. Démontage

- Démontez l'appareil en inversant les étapes des sous-sections 1 à 7 de la section « Assemblage » (fig. 7-1).
- Si la bague de serrage ne peut pas être retirée facilement à la main, il faut utiliser des outils.
- Pour retirer facilement la plaque de coupe, placez un tournevis entre la plaque de coupe et la tête, puis soulevez la plaque de coupe.

2. Nettoyage

- Éliminez les résidus alimentaires de l'appareil.
- Lavez chaque partie à l'eau chaude et savonneuse. Le corps ne doit être nettoyé qu'avec un chiffon humide.
- Si l'appareil n'est pas utilisé pendant une longue période, lubrifiez les surfaces du filtre et du couteau avec de l'huile alimentaire.
- Les agents de blanchiment contenant du chlore peuvent décolorer les surfaces en aluminium.
- Les diluants peuvent provoquer des fissures ou des décolorations sur l'appareil.

Les photos ont le caractère indicatif seulement ; l'aspect réel des produits peut différer de celui présenté sur les photos.

Introducción

Estimado Cliente:

Gracias por su confianza y la elección de la marca Zeegma.

Le entregamos un producto perfecto para el uso diario por los materiales de alta calidad y las soluciones técnicas modernas. Confiamos en que el gran cuidado puesto en la mano de obra hará que cumpla sus requisitos.

Lea atentamente el siguiente manual de uso antes de utilizar el producto.

Si tiene alguna pregunta o duda sobre el producto comprado, póngase en contacto con nosotros: support@zeegma.com

INFORMACIÓN IMPORTANTE

Lea detenidamente este manual antes de utilizar el aparato para familiarizarse con sus funciones y utilizarlo según lo previsto. El fabricante no se hace responsable de los daños derivados del uso no previsto del aparato ni de los daños causados por el manejo incorrecto del mismo. El manual de uso debe guardarse de modo que pueda usarse también en el futuro.

1. Este aparato puede ser utilizado por personas con capacidades físicas, sensoriales o mentales limitadas o sin experiencia y conocimientos si están supervisadas o instruidas en el uso seguro del aparato y comprenden los riesgos que conlleva.
2. El aparato no es un juguete. Vigile que los niños no jueguen con el aparato.
3. Tenga especial cuidado al manipular las cuchillas, vaciar la cubeta y durante la limpieza del dispositivo.
4. Se debe tener precaución al verter líquido a temperaturas muy altas en el robot de cocina, ya que puede expulsarse del aparato debido a una evaporación repentina.
5. El aparato debe apagarse y desconectarse de la red eléctrica después de su uso, durante la limpieza, al acercarse a las piezas en movimiento durante el uso y durante el montaje y desmontaje.
6. Este aparato es solo para uso doméstico. No lo utilice para otros fines que no estén de acuerdo con su propósito previsto. El aparato no debe utilizarse al aire libre.
7. El aparato no está diseñado para uso comercial.
8. No encienda el aparato cuando se haya disparado el fusible eléctrico.
9. Los niños no deben utilizar ni limpiar este aparato. Mantenga el aparato y el cable de alimentación fuera del alcance de los niños.
10. No mezcle líquidos a temperaturas muy altas en la licuadora.
11. Mantenga el aparato alejado de bordes afilados y fuentes de calor y humedad. El aparato no debe exponerse a la luz solar directa.
12. No sumerja el aparato en agua u otros líquidos.
13. No utilice el aparato con las manos mojadas. Si el aparato está mojado o húmedo, desconéctelo inmediatamente de la fuente de alimentación.

14. Al extraer el enchufe de la toma de corriente, no tire nunca del cable, solo del enchufe, mientras sujeta la toma de corriente con la otra mano.
15. Inspeccione regularmente el aparato comprobando si no tiene daños. No utilice un aparato dañado. No intente reparar el aparato por su propia cuenta: póngase en contacto con un centro de reparación autorizado. Si el cable de red está dañado, el fabricante debe reemplazarlo para evitar peligros.
16. No realice ninguna modificación en el aparato.
17. Los niños pequeños no deben jugar con los envases de plástico. Para evitar que el niño se asfixie, mantenga los envases (bolsas de plástico, cajas, poliestireno) fuera de su alcance.
18. ¡ATENCIÓN! Para evitar el peligro de que el fusible térmico se ponga a cero involuntariamente, este aparato no debe alimentarse a través de aparatos externos, es decir, un temporizador o un circuito que se encienda y apague con regularidad; se corre el riesgo de daños al aparato.
19. No debe introducirse nada en el aparato mientras esté en funcionamiento. Está permitido añadir ingredientes a través de la abertura de la tapa del tazón.
20. La superficie sobre la que se utilice el aparato debe ser plana, uniforme y estable.
21. No conecte el aparato a la red eléctrica antes de haber instalado todos los accesorios necesarios.
22. Tenga especial cuidado cuando utilice el dispositivo cuando hay niños cerca.
23. Asegúrese de que la tensión eléctrica indicada en la etiqueta del aparato coincide con la tensión eléctrica de su vivienda.
24. Utilice el aparato solo con los accesorios originales de acuerdo con su uso, tomando todas las precauciones.
25. Cuando traslade el aparato, sujételo con ambas manos por el cuerpo. No mueva el aparato sujetando la bandeja de alimentación o el cabezal.
26. Cuando utilice el accesorio de kibbe, no fije cuchillas ni placas de corte a la máquina.
27. Nunca introduzca alimentos en la máquina a mano. Para ello, utilice un empujador.
28. No triture jengibre ni otros alimentos con fibras duras.
29. El funcionamiento continuo de la máquina no debe superar los 10 minutos.
30. Tras su uso, pueden quedar restos de comida en el cabezal. Es algo normal. Pueden quedar partículas finas de polvo metálico negro en el alimento triturado. Deben desecharse.
31. Para no bloquear el aparato, no ejerza una presión excesiva.

DESCRIPCIÓN DE PIEZAS (FIG. A)

- | | |
|---------------------------|-------------------|
| 1. Eje motriz | 6. Mezclador |
| 2. Palanca de desbloqueo | 7. Varilla |
| 3. Regulador de velocidad | 8. Tapa del tazón |
| 4. Tazón | 9. Tapa frontal |
| 5. Gancho amasador | 10. Tapa trasera |

DESCRIPCIÓN DE LAS PIEZAS DE LA LICUADORA (FIG. B)

1. Tazón de cristal con indicador de nivel y base de tazón
2. Tapa
3. Medida

DESCRIPCIÓN DE LA PICADORA DE CARNE (FIG. C)

1. Empujador
2. Bandeja de alimentación
3. Cabezal
4. Eje del tornillo sin fin
5. Anillo de sujeción
6. Cuchilla de corte
7. Placa de corte (3 tipos)
8. Accesorio para salchicha
9. Accesorio de kibbe

INSTRUCCIONES DE USO

¡Atención! Utilice el robot planetario solo en una función cada vez.

1. Coloque el robot sobre una superficie plana y, a continuación, presione la palanca de desbloqueo (fig. 1) para levantar el cuerpo.
2. Coloque la tapa del tazón en la unidad (fig. 2).
3. Coloque el tazón en la unidad y gírelo en sentido horario (fig. 3).
4. Coloque la punta deseada introduciéndola en el eje motriz (fig. 4) y girándola en sentido antihorario hasta que encaje (fig. 5).
5. Presione la palanca de desbloqueo y baje el brazo (2 fig. A). Un clic característico le indicará que la palanca está bien sujeta.
6. Inserte el enchufe principal en una toma electrónica adecuada (200-240V ~ 50/60 Hz).
7. Encienda la unidad ajustando el regulador de velocidad a la velocidad deseada (1-6).

¡ATENCIÓN! Para que el aparato se encienda, todas las tapas o componentes adicionales como la licuadora y la picadora de carne deben estar montados.

8. Para ajustar el modo de pulso, coloque el regulador de velocidad en la posición «P» y manténgalo en esta posición el tiempo que necesite. Cuando se suelta, el regulador vuelve automáticamente a la posición «0».
9. Una vez obtenido el resultado deseado, vuelva a colocar el regulador de velocidad en la posición «0». Retire el enchufe de la toma de corriente.
10. Para elevar el brazo del aparato, gire la palanca de desbloqueo (2, fig. A).

AJUSTAR EL NIVEL DE VELOCIDAD Y EL USO DEL GANCHO AMASADOR DE UNA MASA DE NO MÁX DE 1,5 KG.

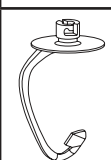
Uso	Figura	Velocidad	Tiempo (min.)	Máx.	Acción
Gancho amasador para masa dura		1-3	3-5	1000 g de harina + 538 g de agua	Velocidad 1 durante 30 s, velocidad 2 durante 30 s y luego velocidad 3 durante 2 min a 4 min para formar una masa homogénea

Uso	Figura	Velocidad	Tiempo (min.)	Máx.	Acción
Mezclador		2-4	3-10	660 g de harina + 840 g de agua	velocidad 2 durante 20 s, velocidad 4 durante más de 2 min 40 s
Varilla		5-6	3-10	3 claras de huevo (mínimo)	5 o 6 velocidades durante más de 3 min.

FUNCIÓN DE LICUADORA

1. Retire la tapa trasera (10, fig. A) del cuerpo principal (fig. 7).
2. Coloque los ingredientes en el tazón. Cierre bien el tazón con la tapa y el medidor (fig. 8, 9).
3. Coloque el tazón en el cuerpo principal (fig. 10) y gírelo en el sentido horario. Una vez atornillado correctamente, el aparato está listo para su uso.
4. Seleccione la velocidad colocando el mando en la posición deseada de 1 a 6 o «P» (ver: Modo de pulso).

¡Atención! Coloque la junta de silicona en la punta de la licuadora. La colocación incorrecta de la junta debajo de la punta puede dañar el aparato.

¡Atención! No deje que el aparato funcione continuamente durante más de 1 minuto. Deje que el aparato se enfríe a temperatura ambiente antes de volver a utilizarlo. Para proteger la vida útil del aparato, se recomienda no utilizarlo más de 6 veces seguidas. Deje que el aparato se enfríe durante 45 minutos después de 6 usos continuos.

¡Atención! Se recomienda cortar los alimentos en trozos más pequeños antes de introducirlos en el tazón. No mezcle grandes cantidades de alimentos al mismo tiempo.

MODO DE PULSO

Ponga el mando en «P» y manténgala pulsado hasta obtener el resultado deseado.

FUNCIÓN DE TRITURACIÓN DE HIELO

Coloque el hielo en el tazón y seleccione la velocidad con el mando (3, fig. A) para iniciar la función de picado de hielo.

DESPUÉS DEL USO

1. Apague el aparato y desenchúfelo de la toma de corriente.
2. Retire la tapa y el medidor del tazón.
3. Desbloquee y retire el tazón.

FUNCIÓN DE PICADORA DE CARNE

Antes del primer uso

1. Asegúrese de que la tensión eléctrica indicada en la etiqueta del aparato coincide

con la tensión eléctrica de su vivienda.

2. Lave a fondo todas las partes (excepto el cuerpo) con agua tibia y jabón.
3. Antes de conectar el aparato a la red eléctrica, asegúrese de que el mando de control de velocidad está en «0».

INSTALACIÓN

1. Coloque el eje del tornillo sin fin en el interior del cabezal, con la parte corta en la parte delantera (fig. 11), gire suavemente el eje hasta que quede correctamente encajado en el cabezal.
2. Coloque la cuchilla de corte en el eje del tornillo sin fin, con la cuchilla hacia delante (fig. 12). La carne no se triturará si la cuchilla de corte no está colocada correctamente.
3. Coloque la placa de corte de su elección sobre la cuchilla de corte, alineando el relieve con los orificios (fig. 13).
4. Sujete o presione el centro de la placa de corte y, a continuación, enrosque el anillo de retención (fig. 14). No enrosque el anillo con demasiada fuerza.
5. Retire la tapa frontal (9, fig. A) del cuerpo principal.
6. Pulse el botón de expulsión situado en la parte frontal del aparato (a, fig. 15), sujete el cabezal de la picadora de carne y, a continuación, introduzca el cabezal en el orificio y gírelo en sentido antihorario para bloquearlo.
7. Coloque y fije la bandeja de alimentación en el cabezal (fig. 16).

PICAR CARNE

1. Corte la carne en trozos (se recomienda carne libre de tendones, huesos y grasa, tamaño aproximado: 2 cm x 2 cm x 6 cm) para que quepa fácilmente en la abertura de la bandeja de alimentación.
2. Conecte el aparato a una fuente de alimentación y gire el mando de control de velocidad a la velocidad adecuada.
3. Coloque la carne en la bandeja de alimentación. Utilice únicamente el empujador (1, fig. C) para introducir la carne en la picadora.
4. Una vez obtenido el resultado deseado, vuelva a colocar el regulador de velocidad en la posición «0». Retire el enchufe de la toma de corriente.

ACCESORIO DE KIBBE

1. Retire la placa y la cuchilla de corte.
2. Coloque ambos accesorios de kibbe en el eje del tornillo sin fin, haciendo coincidir las muescas con los orificios (fig. 17).
3. Enrosque el anillo de retención (fig. 14). No enrosque el anillo con demasiada fuerza.

HACER SALCHICHAS

1. Coloque el accesorio para salchicha sobre la cuchilla de corte premontada y la placa de corte de orificios finos (fig. 18).
2. Enrosque el anillo de retención. No enrosque el anillo con demasiada fuerza.

SOLUCIÓN DE PROBLEMAS

N.º	PROBLEMA	SOLUCIÓN
1	El aparato no funciona	<ul style="list-style-type: none">• Compruebe que el aparato está correctamente conectado a la red eléctrica.• Compruebe que el pomo de desbloqueo ha vuelto a su posición original.• Si la unidad ha funcionado previamente de forma continua durante 6 minutos, deje que se enfríe.• El aparato no se encenderá si no se han instalado correctamente todos los accesorios o no se han colocado los tapones (fig. 19).
2	El mando no funciona	<ul style="list-style-type: none">• Compruebe que el aparato está correctamente conectado a la red eléctrica.• Compruebe que la palanca de desbloqueo vuelve a su sitio.
3	Ruido excesivo durante el funcionamiento.	<ul style="list-style-type: none">• Compruebe que el tazón esté bien colocado.• Compruebe que el accesorio seleccionado está correctamente instalado.• Compruebe el voltaje y conecte el aparato a una toma con voltaje estable.• Póngase en contacto con el centro de servicio.
4	Algunas velocidades no funcionan en el aparato.	<ul style="list-style-type: none">• Si la velocidad seleccionada no funciona, vuelva a poner el regulador en la posición «0», espere unos minutos y vuelva a intentarlo.
5	El aparato se mueve durante el funcionamiento.	<ul style="list-style-type: none">• Compruebe que el pie antideslizante no se haya caído.• Compruebe que la unidad está colocada sobre una superficie plana y uniforme.
6	El pomo de desbloqueo no volvió a su posición original después de instalar el tazón y la tapa.	<ul style="list-style-type: none">• Compruebe que la tapa está correctamente colocada en el tazón.• Compruebe que el tazón esté bien colocado.

ES

LIMPIEZA

ROBOT PLANETARIO

1. Desconecte el cable de alimentación de la unidad de la toma electrónica antes de limpiarla.
2. No sumerja nunca el cuerpo del aparato en agua.
3. No utilice sustancias abrasivas ni productos de limpieza fuertes.

Cuerpo del aparato

1. Utilice solo un paño húmedo para limpiar el exterior del aparato.

Tazón y accesorios

1. Las piezas en contacto con alimentos pueden lavarse con detergente líquido.
2. Deje que las piezas se sequen antes de volver a utilizarlas.

LICUADORA

Nota: Lave las distintas piezas del aparato inmediatamente después de su uso.

Nota: Hay que tener cuidado al limpiar las piezas. Evite tocar las piezas afiladas.

1. Antes de limpiar el aparato, apáguelo y desenchúfelo de la toma de corriente.
2. Retire todas las piezas desmontables.
3. Lave las piezas desmontables en agua tibia con líquido lavavajillas.
4. El cuerpo debe limpiarse con un paño seco.

PICADORA DE CARNE

1. Desmontaje

- Desmonte el aparato siguiendo los pasos de los subapartados 1-7 de la sección «Montaje» en orden inverso (fig. 7-1).
- Si el anillo de retención no puede retirarse fácilmente con la mano, deben utilizarse herramientas.
- Para retirar fácilmente la placa de corte, coloque un destornillador entre la placa de corte y el cabezal y, a continuación, levante la placa de corte.

2. Limpieza

- Elimine los restos de comida del aparato.
- Lave cada pieza con agua tibia y jabón. El cuerpo solo debe limpiarse con un paño húmedo.
- Si el aparato no se va a utilizar durante un largo periodo de tiempo, lubrique las superficies del colador y de la cuchilla con aceite comestible.
- Los agentes blanqueadores que contienen cloro pueden decolorar las superficies de aluminio.
- Los disolventes pueden provocar grietas o decoloración en el aparato.

Las fotos son para fines ilustrativos, la apariencia real de los productos puede diferir de la presentada en las fotos.

Inleiding

Geachte Klant!

Wij danken u voor het vertrouwen in ons merk Zeegma

Wij bieden u een product dat ideaal is voor dagelijks gebruik dankzij de toepassing van hoogwaardige materialen en moderne technische oplossingen. We zijn er zeker van dat de grote zorg bij de afwerking aan uw eisen voldoet.

Lees deze handleiding zorgvuldig door voordat u het product gaat

Heeft u opmerkingen of vragen over het product, neem dan contact met ons op:
support@zeegma.com

BELANGRIJKE GEGEVENS

Lees alle bedieningsinstructies voor u uw apparaat gebruikt om met zijn functies kennis te maken en het voor het beoogde doel te gebruiken. De fabrikant is niet aansprakelijk voor schade veroorzaakt door het gebruik van het apparaat in strijd met het beoogde doel of voor schade veroorzaakt door onjuiste bediening van het apparaat. Bewaar deze gebruiksaanwijzing zorgvuldig voor toekomstig gebruik.

1. Dit apparaat kan gebruikt worden door personen met verminderde lichamelijke, zintuiglijke of verstandelijke vaardigheden of door personen zonder voldoende ervaring of kennis, mits zij onder toezicht staan of duidelijke instructies hebben ontvangen en de risico's begrijpen.
2. Het apparaat is geen speelgoed. Houd toezicht om ervoor te zorgen dat kinderen niet met het apparaat spelen.
3. Wees voorzichtig bij het hanteren van de scherpe snijmessen, bij het leegmaken van de kom en tijdens het schoonmaken.
4. Wees voorzichtig bij het gieten van zeer hete vloeistoffen in de planetaire mixer, want plotselinge verdamping kan spatten veroorzaken.
5. Na gebruik, bij reiniging, vervanging van toebehoren, bij naderen van bewegende delen tijdens gebruik en bij montage en demontage moet het apparaat worden uitgeschakeld en van de stroombron losgekoppeld
6. Het apparaat is enkel bedoeld voor huishoudelijk gebruik. Gebruik het apparaat niet voor andere doeleinden dan deze waarvoor het is ontworpen. Gebruik het apparaat niet buitenshuis.
7. Het apparaat is niet geschikt voor professioneel gebruik.
8. Schakel het apparaat niet in als de elektrische zekering is doorgebrand.
9. Kinderen mogen dit apparaat niet gebruiken of schoonmaken. Houd het apparaat en het netsnoer buiten het bereik van kinderen.
10. Mix vloeistoffen niet op zeer hoge temperaturen in een blender.
11. Gebruik het apparaat uit de buurt van scherpe randen en warmtebronnen en vocht. Stel het apparaat niet bloot aan direct zonlicht.
12. Dompel het apparaat niet onder in water of andere vloeistoffen.
13. Bedien het apparaat niet met natte handen. Als het apparaat nat of vochtig

- is geworden, moet onmiddellijk van de stroombron worden losgekoppeld.
14. Wanneer u de stekker uit het stopcontact haalt, trek dan aan de stekker, niet aan het snoer en houd tegelijk het stopcontact met uw andere hand vast.
 15. Controleer het apparaat regelmatig op beschadigingen. Gebruik geen beschadigd apparaat. Probeer het apparaat niet zelf te repareren - neem contact op met een erkende reparateur. Als het netsnoer beschadigd raakt, moet het door de fabrikant worden vervangen om gevaar te voorkomen.
 16. Breng geen wijzigingen in het apparaat aan.
 17. Kleine kinderen mogen niet met plastic verpakkingen spelen. Om verstikkingsgevaar te voorkomen, houd de verpakking (plastic zakken, doosjes, piepschuim) buiten het bereik van kinderen.
 18. LET OP! Om het gevaar van het onopzettelijk resetten van de thermische zekering te voorkomen, mag dit apparaat niet worden gevoed door externe apparaten, d.w.z. een timer of een circuit dat regelmatig in- en uitschakelt; dit kan het apparaat beschadigen.
 19. Plaats niets in het apparaat terwijl het werkt. Het is toegestaan om ingrediënten door de opening in het deksel van de kom toe te voegen.
 20. Het oppervlak waarop het apparaat wordt gebruikt, moet vlak, effen en stabiel zijn.
 21. Sluit het apparaat pas op een stroombron aan nadat alle noodzakelijke accessoires zijn geïnstalleerd.
 22. Wees uiterst voorzichtig wanneer het apparaat in de buurt van kinderen wordt gebruikt.
 23. Zorg ervoor dat de elektrische spanning op het plaatje van het apparaat overeenkomt met de elektrische spanning in uw huis.
 24. Gebruik het apparaat alleen met de originele accessoires overeenkomstig hun toepassing en neem daarbij alle voorzorgsmaatregelen in acht.
 25. Houd het toestel stevig met beide handen vast bij het lichaam wanneer u het draagt. Verplaats het apparaat niet door de invoerlade of de kop vast te houden.
 26. Bevestig geen messen of snijplaten op de machine als u het kebbehulpstuk gebruikt.
 27. Doe voedsel nooit met de hand in de machine. Gebruik hiervoor een stamper.
 28. Maal gember of ander voedsel met harde vezels niet fijn.
 29. De unit mag niet langer dan 10 minuten ononderbroken werken.
 30. Na gebruik kunnen er etensresten achterblijven in de kop. Dit is een normaal verschijnsel. Er kunnen vlekken zwart metaalpoeder achterblijven op het voedsel op de grond. Ze moeten worden weggegooid.
 31. Druk niet te hard om te voorkomen dat het apparaat blokkeert.

OMSCHRIJVING VAN DE ONDERDELEN (AFB. A)

- | | |
|-------------------------|--------------------|
| 1. Aandrijfas | 6. Platte menghaak |
| 2. Vergrendelingshendel | 7. Klopper/Garde |
| 3. Snelheidsregelaar | 8. Komdeksel |
| 4. Kom | 9. Voorste deksel |
| 5. Deeghaak | 10. Achterdeksel |

BESCHRIJVING VAN DE ONDERDELEN VAN DE BLENDER (AFB. B)

1. Glazen beker met niveau-indicator en bekerbasis
2. Deksel
3. Maatbeker

BESCHRIJVING VAN DE VLEESMOLEN (FIG. C)

- | | |
|---------------|------------------------|
| 1. Stamper | 6. Snijmesses |
| 2. Vulplaat | 7. Snijplaat (3 typen) |
| 3. Kopstuk | 8. Worstenstop |
| 4. Wormwielas | 9. Kebbe hulpstuk |
| 5. Klemring | |

GEBRUIKSAANWIJZING



Let op! Gebruik de planetaire mixer slechts voor één functie tegelijk.

1. Plaats de planetaire mixer op een vlakke ondergrond en draai de ontgrendelknop (afb. 1) om het apparaat op te tillen.
2. Plaats de komdeksel op het apparaat (afb. 2)
3. Plaats de kom op het apparaat en draai hem met de klok mee (afb. 3).
4. Steek het gewenste accessoire stevig in de aandrijfas (afb. 4) en draai tegen de klok in totdat het vastklikt (afb. 5).
5. Draai de ontgrendelknop en laat vervolgens de arm zakken (afb. 2, A). Een duidelijke klik geeft aan dat de hendel goed vastzit.
6. Steek de hoofdstekker in een geschikt stopcontact (200-240 V ~ 50/60 Hz).
7. Start de mixer door de snelheidsregeling naar de gewenste stand (1-6) in te stellen.

LET OP! Het apparaat kan alleen worden ingeschakeld als alle deksels of extra onderdelen zoals de blender en vleesmolen zijn aangebracht.

8. Om de pulse-functie in te stellen, zet de snelheidsregelaar in de „P”-stand en houd deze stand zo lang vast als het nodig is. De vrijgelaten snelheidsregelaar keert automatisch naar de „0”-stand terug.
9. Wanneer het gewenste resultaat is bereikt de snelheidsregelaar terug op de „0”-stand draaien. Haal de stekker uit het stopcontact.
10. Draai de vergrendelingshendel (2, afb. A) om de arm van het apparaat omhoog te zetten.

HET AANPASSEN VAN DE SNELHEIDSINSTELLING EN HET GEBRUIK VAN DE DEEGHAAK VOOR HET MENGEN VAN EEN MENGSEL VAN MAXIMAAL 1,5 KG

Gebruik	Afbeelding	Snelheid	Tijd (min)	Max.	Werking
Deeghaak		1-3	3-5	1000g bloem + 538g water	1 snelheid gedurende 30 seconden, 2 snelheid gedurende 30 seconden en vervolgens 3 snelheid gedurende 2 tot 4 minuten om een homogene massa te vormen
Mengpaneel		2-4	3-10	660g bloem + 840g water	2 snelheid voor 20 s, 4 snelheid voor meer dan 2 min 40 s
Staf		5-6	3-10	3 eiwitten (minimaal)	5 of 6 snelheid voor meer dan 3 min.

BLENDERFUNCTIE

1. Verwijder het achterdeksel (10, afb. A) van het hoofdgedeelte (afb. 7).
2. Doe de ingrediënten in de glazen beker. Sluit de beker goed af met het deksel en de maatbeker (afb. 8, 9).
3. Plaats de glazen beker op het hoofdgedeelte (afb. 10) en draai met de klok mee. Als het apparaat goed is vastgeschroefd, is het klaar voor gebruik.
4. Selecteer de snelheid door de draaiknop in de gewenste stand van 1 tot 6 of „P” te zetten (zie: Pulsmodus).

Let op! Plaats de siliconen afdichting op het uiteinde van de blender. Verkeerde plaatsing van de pakking onder de tip kan schade aan het apparaat veroorzaken.

Let op! Laat het apparaat niet langer dan 1 minuut continu draaien. Laat het apparaat afkoelen tot kamertemperatuur voordat je het weer gebruikt. Om de levensduur van het apparaat te beschermen, wordt aangeraden het niet meer dan 6 keer achter elkaar te gebruiken. Laat het apparaat 45 minuten afkoelen na 6 keer continu gebruik.

Let op! Het is aan te raden om het voedsel in kleinere stukjes te snijden voordat je het in de beker doet. Meng geen grote hoeveelheden voedsel tegelijk.

PULSMODUS

Zet de draaiknop op „P” en houd deze ingedrukt tot het gewenste resultaat is bereikt.

IJSCRUSHERFUNCTIE

Doe het ijs in de beker en selecteer de snelheid met de draaiknop (3, afb. A) om de ijscrusherfunctie te starten.

NA GEBRUIK

1. Schakel het apparaat uit en haal het netsnoer uit het stopcontact.
2. Verwijder het deksel en de maatbeker.
3. Ontgrendel en verwijder de beker.

VLEESMOLENFUNCTIE

Vóór het eerste gebruik

1. Zorg ervoor dat de elektrische spanning op het plaatje van het apparaat overeenkomt met de elektrische spanning in uw huis.
2. Was alle onderdelen (behalve het lichaam) grondig in een warm sopje.
3. Zorg ervoor dat de snelheidsregelknop op „0” staat voordat u het apparaat aansluit op de voeding.

MONTAGE

1. Plaats de wormwielas in de kop, met het korte deel aan de voorkant (afb. 11), draai de as voorzichtig tot hij correct in de kop zit.
2. Plaats het snijblad op de as van de wormwielas, met het blad naar voren gericht (afb. 12). Vlees wordt niet gemalen als het snijblad niet correct is geplaatst.
3. Plaats de snijplaat van je keuze op het snijmes en lijn het reliëf uit met de gaten (afb. 13).
4. Houd of druk op het midden van de snijplaat en schroef vervolgens de borgring vast (afb. 14). Schroef de ring niet te strak vast.
5. Verwijder het voorste deksel (9, afb. A) van het hoofdgedeelte.
6. Druk op de uitwerpknop aan de voorkant van het apparaat (a, afb. 15), houd de kop van de vleesmolen vast, steek de kop in het gat en draai tegen de klok in om te vergrendelen.
7. Plaats en bevestig de vulplaat op de kop (afb. 16).

VLEES HAKKEN

1. Snijd het vlees in stukken (vlees zonder pezen, botten en vet wordt aanbevolen, geschatte grootte: 2 cm x 2 cm x 6 cm) zodat het gemakkelijk in de opening van de lade past.
2. Sluit het apparaat aan op een voedingsbron en draai de snelheidsregelknop op de juiste snelheid.
3. Leg het vlees op de vulplaat. Gebruik alleen de stamper (1, afb. C) om het vlees in de machine te plaatsen.
4. Wanneer het gewenste resultaat is bereikt de snelheidsregelaar terug op de „0”-stand draaien. Haal de stekker uit het stopcontact.

KEBBE HULPSTUK

1. Verwijder de plaat en het snijblad.
2. Plaats beide kebbe hulpstukken op de as van de boor en zorg dat de inkepingen overeenkomen met de gaten (afb. 17).
3. Schroef de borgring vast (fig. 14). Schroef de ring niet te strak vast.

WORSTEN MAKEN

1. Plaats het worsthulpstuk op het voorgesneden snijmes en de snijplaat met fijne gaten (afb. 18).
2. Schroef de borgring vast. Draai de ring niet te strak.

OPLOSSING VAN PROBLEMEN

NR.	Probleem	Oplossing
1	Het apparaat werkt niet	<ul style="list-style-type: none"> • Controleer of het apparaat goed op de stroomvoorziening is aangesloten. • Controleer of de ontgrendelknop weer in de oorspronkelijke stand staat. • Als het apparaat eerder 6 minuten continu heeft gewerkt, moet nu afkoelen. • Het apparaat schakelt niet in als niet alle accessoires correct zijn geïnstalleerd of als de doppen niet zijn aangebracht (afb. 19).
2	De draaiknop werkt niet	<ul style="list-style-type: none"> • Controleer of het apparaat goed op de stroomvoorziening is aangesloten. • Controleer of de ontgrendelingshendel weer op zijn plaats zit.
3	Overmatig geluid tijdens het gebruik van het apparaat	<ul style="list-style-type: none"> • Controleer de kom op juiste instelling. • Controleer de juiste montage van het bepaalde hulpstuk. • Controleer de spanning en sluit het apparaat aan op een stopcontact met een stabiele spanning. • Neem contact op met de service.
4	Enkele snelheidstanden werken niet	<ul style="list-style-type: none"> • Als de gekozen snelheid niet werkt - zet de snelheidsregeling terug op „0”- stand, wacht enkele minuten, probeer het opnieuw
5	Het apparaat verplaatst zich tijdens het werk	<ul style="list-style-type: none"> • Controleer de stabiliteit van de antislipvoet. • Controleer dat het apparaat op een vlakke en effen ondergrond is geplaatst
6	De ontgrendelknop is niet terug in zijn oorspronkelijke stand terug nadat de kom en het deksel waren geïnstalleerd	<ul style="list-style-type: none"> • Controleer of het deksel correct op de kom is geplaatst. • Controleer de kom op juiste instelling.

REINIGING**PLANETAIRE MIXER**

1. Zet de mixer altijd uit en haal de stekker uit het stopcontact.
2. Dompel het apparaat nooit onder in water.
3. Gebruik geen schurende of sterke reinigingsmiddelen.

Behuizing van het apparaat

1. Gebruik alleen een vochtig doekje om de buitenkant van het apparaat schoon te maken.

Kom en hulpstukken

1. Hulpstukken in contact met voedsel kunnen met afwasmiddel worden afgewassen.
2. Laat de hulpstukken drogen alvorens het opnieuw te gebruiken.

BELNDER

Let op: Was de verschillende onderdelen van het apparaat onmiddellijk na gebruik.

Let op: Wees voorzichtig bij het reinigen van onderdelen. Raak geen scherpe onderdelen aan!

1. Schakel het apparaat uit en haal het netsnoer uit het stopcontact voordat u het schoonmaakt.
2. Verwijder alle afneembare onderdelen.
3. Was afneembare onderdelen in warm water met afwasmiddel.
4. Het lichaam moet worden gereinigd met een droge doek.

VLEESMOLEN

1. Demontage

- Demonteer het apparaat door de stappen in subsecties 1-7 in het hoofdstuk „Montage” (afb. 7-1) om te keren.
- Als de borgring niet gemakkelijk met de hand kan worden verwijderd, moet gereedschap worden gebruikt.
- Om de snijplaat gemakkelijk te verwijderen, plaatst u een schroevendraaier tussen de snijplaat en de kop en tilt u de snijplaat op.

2. Reiniging

- Verwijder etensresten van het apparaat.
- Was elk onderdeel in een warm sopje. Het lichaam mag alleen worden gereinigd met een vochtige doek.
- Als het apparaat lange tijd niet wordt gebruikt, smeer dan de oppervlakken van de zeef en het mes in met spijsolie.
- Chloorhoudende bleekmiddelen kunnen aluminium oppervlakken verkleuren.
- Verdunners kunnen barsten of verkleuringen op het apparaat veroorzaken.

De afbeeldingen dienen alleen ter illustratie, het werkelijke uiterlijk van de producten kan van het uiterlijk op de afbeeldingen verschillen.

Ižanga

Gerbiamas Kliente!

Dėkojame, kad pasitikėjote mumis ir pasirinkote „Zeegma“ prekės ženklą.

Mūsų produktas pagamintas iš aukštos kokybės medžiagų, naudojant modernius techninius sprendimus, todėl jis puikiai tinka kasdieniam naudojimui. Esame tikri, kad dėl savo aukštos kokybės jis atitiks Jūsų reikalavimus.

Prieš naudodami produktą, atidžiai perskaitykite šią naudojimo instrukciją.

Jei turite pastabų ar klausimų dėl įsigyto produkto, susisiekite su mumis:

support@zeegma.com

SVARBI INFORMACIJA

Prieš naudodami prietaisą, atidžiai perskaitykite šią instrukciją, kad susipažintumėte su jo funkcijomis ir galėtumėte jį naudoti pagal paskirtį. Gamintojas neatsako už žalą, atsiradusią dėl prietaiso naudojimo ne pagal paskirtį, arba už žalą, atsiradusią dėl netinkamo prietaiso aptarnavimo. Išsaugokite naudojimo instrukciją, kad galėtumėte ją naudoti ir vėliau.

1. Šį prietaisą gali naudoti asmenys, turintys ribotų fizinių, jutiminių ar protinių gebėjimų arba neturintys patirties ir žinių, jei jie yra prižiūrimi arba yra instruktuoti, kaip saugiai naudoti prietaisą ir supranta su tuo susijusius pavojus.
2. Prietaisas nėra žaislas. Pasirūpinkite, kad vaikai nežaistų su prietaisu.
3. Ypač atsargiai elkitės su pjaustymo ašmenimis, ištuštinami dubenį ir valydami prietaisą.
4. Būkite atsargūs, kai į virtuvinį robotą pilate labai aukštos temperatūros skysčius, nes dėl staigaus išgaravimo jie gali išsiveržti iš prietaiso.
5. Prietaisą reikia išjungti ir atjungti nuo maitinimo šaltinio po naudojimo, valant, keičiant priedus, artėjant prie judančių dalių, montuojant ir išmontuojant.
6. Prietaisas skirtas naudoti tik buityje. Neturėtų būti naudojamas kitiems tikslams nei tiems, kuriems jis skirtas. Prietaiso negalima naudoti lauke.
7. Prietaisas nėra skirtas komerciniam naudojimui.
8. Neįjunkite prietaiso, kai suveikia elektros saugiklis.
9. Vaikams draudžiama naudoti ar valyti šį prietaisą. Laikykite prietaisą ir maitinimo laidą vaikams nepasiekiamoje vietoje.
10. Nemaišykite labai aukštos temperatūros skysčių trintuve.
11. Laikykite prietaisą atokiau nuo aštrių kraštų ir šilumos bei drėgmės šaltinių. Saugokite prietaisą nuo tiesioginio saulės šviesos poveikio.
12. Nenardinkite prietaiso į vandenį ar kitus skysčius.
13. Nelieskite prietaiso šlapiomis rankomis. Jei prietaisas yra šlapias arba drėgnas, nedelsdami atjunkite jį nuo maitinimo šaltinio.
14. Ištraukdami kištuką iš elektros lizdo, niekada netraukite už laido, tik už kištuko, kita ranka laikydami elektros lizdą.

15. Reguliariai tikrinkite, ar prietaisas nepažeistas. Nenaudokite pažeisto prietaiso. Nebandykite taisyti prietaiso patys – kreipkitės į įgalioją remonto dirbtuvę. Jei maitinimo laidas pažeistas, gamintojas jį turi pakeisti, kad nekiltų pavojus.
16. Nedarykite jokių prietaiso pakeitimų.
17. Mažiems vaikams negalima leisti žaisti su folijos pakuotėmis. Kad vaikas neužspringtų, laikykite pakuotes (plastikinius maišelius, dėžutes, polistireną) vaikui nepasiekiamoje vietoje.
18. DĖMESIO! Kad būtų išvengta netyčinio šiluminio saugiklio atstatymo pavojaus, šis prietaisas neturi būti maitinamas per išorinius įtaisus, pvz. laikmatį arba reguliariai įsijungiančią arba išsijungiančią grandinę; kyla prietaiso gedimo pavojus.
19. Nekiškite nieko į prietaisą, kai jis veikia. Ingredientus leidžiama dėti per dubens dangtelyje esančią angą.
20. Paviršius, ant kurio naudojamas prietaisas, turi būti plokščias, lygus ir stabilus.
21. Neprijunkite prietaiso prie maitinimo šaltinio, kol nesumontuoti visi būtini priedai.
22. Būkite ypač atsargūs, kai naudojate prietaisą šalia vaikų.
23. Įsitinkinkite, kad prietaiso etiketėje nurodyta elektros įtampa atitinka jūsų namuose esančią elektros įtampą.
24. Prietaisą naudokite tik su originaliais priedais pagal jų paskirtį, laikydamiesi visų atsargumo priemonių.
25. Nešiūdami prietaisą, laikykite jį abiem rankomis už korpuso. Nenešiokite prietaiso laikydami už padavimo padėklo ar galvutės.
26. Kai naudojate kebbe priedą, prie mašinos nepritvirtinkite pjaustymo ašmenų ar plokštelių.
27. Niekada nedėkite maisto produktų į mašiną rankomis. Šiam tikslui naudokite stūmiklį.
28. Nemalkite imbiero ar kitų maisto produktų su kietomis skaidulomis.
29. Nepertraukiamas prietaiso veikimas neturėtų viršyti 10 minučių.
30. Po naudojimo galvutėje gali likti maisto likučių. Tai normalus reiškinys. Ant malto maisto gali likti juodųjų metalo miltelių. Jie turėtų būti išmesti.
31. Kad prietaisas neužsikimštų, nespauskite pernelyg stipriai.

DALIŲ APRAŠYMAS (PAV. A)

- | | |
|------------------------------|------------------------|
| 1. Pavaros velenas | 6. Maišyklė |
| 2. Užrakto atleidimo svirtis | 7. Plakimo antgalis |
| 3. Greičio reguliatorius | 8. Dubens dangtelis |
| 4. Dubuo | 9. Priekinis dangtelis |
| 5. Tešlos maišymo kablys | 10. Galinis dangtelis |

TRINTUVO DALIŲ APRAŠYMAS (PAV. B)

1. Stiklinis indas su lygio indikatoriumi ir indo pagrindu
2. Dangtelis
3. Matavimo taurė

MĖSMALĖS APRAŠYMAS (PAV. C)

- | | |
|----------------------|----------------------------------|
| 1. Stūmiklis | 6. Pjaustymo ašmuo |
| 2. Padavimo padėklas | 7. Pjaustymo plokštelė (3 tipai) |
| 3. Galvutė | 8. Dešros priedas |
| 4. Sliekinis velenas | 9. Kebbe priedas |
| 5. Tvirtinimo žiedas | |

NAUDOJIMO INSTRUKCIJA



Dėmesio! Viena metu gali būti naudojama tik viena planetinio kombaino funkcija.

1. Pastatykite kombainą ant lygaus paviršiaus ir pasukite užrakto atleidimo svirtį (pav. 1), kad pakeltumėte korpusą.
2. Uždėkite dubens dangtelį ant prietaiso (pav. 2)
3. Įstatykite dubenį į prietaisą ir pasukite laikrodžio rodyklės kryptimi (pav. 3).
4. Sumontuokite norimą antgalį, įstatydami jį į pavaros veleną (pav. 4) ir sukdami prieš laikrodžio rodyklės kryptį, kol ji užsifikuos (pav. 5).
5. Pasukite užrakto atleidimo svirtį ir nuleiskite alkūnę (2 pav. A). Spragtelėjimas reiškia, kas svirtis tinkamai užfiksuota.
6. Įkiškite pagrindinį kištuką į tinkamą elektroninį lizdą (200-240 V ~ 50/60 Hz).
7. Įjunkite prietaisą nustatydami greičio reguliatorių į pageidaujimą greitį (1-6).

DĖMESIO! Norėdami įjungti prietaisą, turi būti įrengti visi dangteliai arba papildomi komponentai, pavyzdžiui, trintuvas ir mėsmalė.

8. Norėdami nustatyti pulsinį režimą, nustatykite greičio reguliatorių į padėtį „P“ ir laikykite šioje padėtyje tiek laiko, kiek reikia. Atleidus reguliatorių, jis automatiškai grįžta į padėtį „0“.
9. Pasiekę norimą rezultatą, pasukite greičio reguliatorių atgal į padėtį „0“. Ištraukite kištuką iš lizdo.
10. Norėdami pakelti prietaiso alkūnę, pasukite užrakto atleidimo svirtį (2, pav. A).

GREIČIO LYGIO REGULIAVIMAS IR KABLIO NAUDOJIMAS MIŠINIUI IKI 1,5 KG PARUOŠTI

Naudojimas	Paveikslėlis	Greitis	Laikas (min)	Maks.	Veikimas
Kablys kietai tešlai maišyti		1-3	3-5	1000 g miltų + 538 g vandens	1 greitis 30 s, 2 greitis 30 s, tada 3 greitis 2-4 min., kad susidarytų vienalytė masė
Maišyklė		2-4	3-10	660 g miltų + 840 g vandens	2 greitis 20 s, 4 greitis ilgiau nei 2 min 40 s

Naudojimas	Paveikslėlis	Greitis	Laikas (min)	Maks.	Veikimas
Plakimo antgalis		5-6	3-10	3 kiaušinių baltymai (mažiausiai)	5 arba 6 greičiai ilgiau nei 3 min.

TRINTUVO FUNKCIJA

1. Nuimkite galinį dangtelį (10, pav. A) nuo pagrindinio korpuso (pav. 7).
2. Sudėkite ingredientus į indą. Sandariai uždarykite indą dangteliu ir matavimo taure (pav. 8, 9).
3. Uždėkite stiklinį indą ant pagrindinio korpuso (pav. 10) ir užsukite laikrodžio rodyklės kryptimi. Tinkamai užsukus, prietaisas yra paruoštas darbui.
4. Pasirinkite greitį, nustatydami ratuką į reikiamą padėtį nuo 1 iki 6 arba „P“ (žr.: Pulsinis režimas).

Dėmesio! Silikoninį tarpiklį uždėkite ant trynimo antgalio. Netinkamai įrengti tarpikliai po antgaliu gali sugadinti prietaisą.

Dėmesio! Neleiskite prietaisui nepertraukiamai veikti ilgiau nei 1 minutę. Prieš vėl naudodami prietaisą leiskite jam atvėsti iki kambario temperatūros. Siekiant užtikrinti prietaiso tarnavimo laiką, rekomenduojama jo nenaudoti daugiau kaip 6 kartus iš eilės. Po 6 kartų nepertraukiamo naudojimo leiskite prietaisui atvėsti 45 minutes.

Dėmesio! Prieš dedant maistą į indą, rekomenduojama jį supjaustyti mažesniais gabalėliais. Nemaišykite didelio maisto kiekio vienu metu.

PULSINIS REŽIMAS

Nustatykite ratuką į padėtį „P“ ir laikykite, kol bus pasiektas pageidaujamas rezultatas.

LEDO SMULKINIMO FUNKCIJA

Įdėkite ledo į indą ir ratuku (3, pav. A) pasirinkite greitį, kad suaktyvintumėte ledo smulkinimo funkciją.

PO PRIETAISO NAUDOJIMO

1. Išjunkite prietaisą ir ištraukite prietaiso elektros laidą iš elektros lizdo.
2. Nuimkite dangtelį ir matavimo taurę.
3. Atrakinkite ir nuimkite indą.

MĖSMALĖS FUNKCIJA

Prieš pirmą naudojimą

1. Įsitinkinkite, kad prietaiso etiketėje nurodyta elektros įtampa atitinka jūsų namuose esančią elektros įtampą.
2. Kruopščiai nuplaukite visas dalis (išskyrus korpusą) šiltu muiluotu vandeniu.
3. Prieš prijungdami prietaisą prie maitinimo šaltinio, įsitinkinkite, kad greičio reguliavimo ratukas yra nustatytas į padėtį „0“.

SURINKIMAS

1. Įdėkite sliakinį veleną į galvutę, trumpąja dalimi priekyje (pav. 11), lengvai pasukite veleną, kol jis tinkamai įsitaisys galvutėje.
2. Uždėkite pjaustymo ašmenį ant sliakinio veleno ašies, ašmeniu į priekį (pav. 12). Mėsa nebus sumalta, jei pjaustymo ašmuo netinkamai įrengtas.
3. Uždėkite pasirinktą pjaustymo plokštelę ant pjaustymo ašmens, sulygiuodami iškyšą su skylutėmis (pav. 13).
4. Prilaikykite arba paspauskite pjaustymo plokštelės vidurį, tada prisukite tvirtinimo žiedą (pav. 14). Neužsukite žiedo per stipriai.
5. Nuo pagrindinio korpuso nuimkite priekinį dangtelį (9, pav. A).
6. Paspauskite prietaiso priekyje esantį išstūmimo mygtuką (a, pav. 15), palaikykite mėsmalės galvutę, tada įstatykite galvutę į angą ir pasukite prieš laikrodžio rodyklės kryptį, kad užsifikuotų.
7. Padavimo padėklą uždėkite ir pritvirtinkite ant galvutės (pav. 16).

MĖSOS MALIMAS

1. Supjaustykite mėsą gabalėliais (rekomenduojama mėsa be sausgyslių, kaulų ir riebalų, apytikslis dydis: 2 cm x 2 cm x 6 cm), kad jis lengvai tilptų į padavimo padėklo angą.
2. Prijunkite prietaisą prie maitinimo šaltinio ir pasukite greičio reguliavimo rankenėlę į reikiamą greitį.
3. Sudėkite mėsą ant padavimo padėklo. Įdėdami mėsą į mašiną naudokite tik stūmiklį (1, pav. C).
4. Pasiekę norimą rezultatą, pasukite greičio reguliatorių atgal į padėtį „0“. Ištraukite kištuką iš lizdo.

KEBBE PRIEDAS

1. Nuimkite plokštelę ir pjaustymo ašmenį.
2. Ant sliakinio veleno ašies uždėkite abu kebulo priedus, sulygiuodami iškyšas su skylutėmis (pav. 17).
3. Užsukite tvirtinimo žiedą (pav. 14). Neužsukite žiedo per stipriai.

DEŠROS GAMINIMAS

1. Uždėkite dešros priedą ant iš anksto pritvirtinto pjaustymo ašmens ir smulkių skylių pjaustymo plokštelės (pav. 18).
2. Užsukite tvirtinimo žiedą. Neužsukite žiedo per stipriai.

PROBLEMŲ SPRENDIMAS

NR.	PROBLEMA	SPRENDIMAS
1	Prietaisas neveikia	<ul style="list-style-type: none"> • Patikrinkite, ar prietaisas tinkamai prijungtas prie maitinimo šaltinio. • Patikrinkite, ar užrakto atleidimo mygtukas grįžo į pradinę padėtį. • Jei prieš tai prietaisas nepertraukiamai veikė 6 minutes, leiskite jam atvėsti. • Prietaisas neįsijungs, jei visi priedai nėra tinkamai sumontuoti arba neuždėti dangteliai (pav. 19).

NR.	PROBLEMA	SPRENDIMAS
2	Ratukas neveikia	<ul style="list-style-type: none"> Patikrinkite, ar prietaisas tinkamai prijungtas prie maitinimo šaltinio. Patikrinkite, ar užrakto atleidimo svirtis yra savo vietoje.
3	Per didelis triukšmas veikimo metu	<ul style="list-style-type: none"> Patikrinkite, ar dubuo tinkamai sumontuotas. Patikrinkite, ar pasirinktas priedas tinkamai sumontuotas. Patikrinkite įtampą ir prijunkite prietaisą prie stabilios įtampos lizdo. Kreipkitės į serviso centrą.
4	Kai kurie prietaiso greičiai neveikia	<ul style="list-style-type: none"> Jei pasirinktas greitis neveikia - nustatykite valdiklį atgal į padėtį „0“, palaukite kelias minutes ir bandykite dar kartą.
5	Prietaisas veikimo metu juda	<ul style="list-style-type: none"> Patikrinkite, ar neslystanti kojėlė neatsijungė. Patikrinkite, ar prietaisas pastatytas ant lygaus ir lygaus paviršiaus.
6	Sumontavus dubenį ir dangtelį, užrakto atleidimo mygtukas negrįžo į pradinę padėtį	<ul style="list-style-type: none"> Patikrinkite, ar dangtelis tinkamai uždėtas ant dubens. Patikrinkite, ar dubuo tinkamai sumontuotas.

VALYMAS

PLANETINIS VIRTUVINIS KOMBAINAS

1. Prieš valydami ištraukite prietaiso maitinimo laidą iš elektroninio lizdo.
2. Niekada nemerkite prietaiso korpuso į vandenį.
3. Nenaudokite abrazyvinių medžiagų ar stiprių valymo priemonių.

Prietaiso korpusas

1. Prietaiso korpuso išorę valykite tik drėgna šluoste.

Dubuo ir priedai

1. Su maistu besiliečiančias dalis galima plauti indų plovikliu.
2. Prieš vėl naudodami prietaisą, leiskite dalims išdžiūti.

TRINTUVAS

Pastaba: Po naudojimo iš karto nuplaukite atskiras prietaiso dalis.

Pastaba: Valydami dalis būkite atsargūs. Nelieskite aštrų dalių!

1. Prieš valydami išjunkite prietaisą ir ištraukite jo elektros laidą iš elektros lizdo.
2. Nuimkite visas nuimamas dalis.
3. Nuimamas dalis nuplaukite šiltame vandenyje su indų plovikliu.
4. Korpusą galima valyti sausa šluoste.

MĖSMALĖ

1. Išmontavimas

- Išmontuokite prietaisą, atlikdami 1-7 punktuose nurodytus veiksmus, aprašytus skyriuje „Surinkimas“ (pav. 7-1).

- Jei tvirtinimo žiedo negalima lengvai nuimti rankomis, reikia naudoti įrankius.
- Norėdami lengvai nuimti pjaustymo plokštelę, įdėkite atsuktuvą tarp pjaustymo plokštelės ir galvutės, tada pakelkite pjaustymo plokštelę.

2. Valymas

- Pašalinkite nuo prietaiso maisto likučius.
- Kiekvieną dalį nuplaukite šiltu muiluotu vandeniu. Korpusą galima valyti tik drėgnu skudurėliu.
- Jei prietaiso ilgai nenaudosite, sutepkite sietelį ir peilį maistiniu aliejumi.
- Balinimo priemonės, kurių sudėtyje yra chloro, gali pakeisti aliuminio paviršių spalvą.
- Dėl skiediklių ant prietaiso gali atsirasti įtrūkimų arba pasikeisti spalva.

Nuotraukos yra tik iliustracinės, tikroji produktų išvaizda gali skirtis nuo pateiktos nuotraukose.

Dragi klijente!

Hvala Vam što ste nam ukazali povjerenje i odabrali Zeegma brand.

Pružamo vam proizvod savršen za svakodnevnu uporabu zahvaljujući korištenju visokokvalitetnih materijala i suvremenih rješenja tehničkih. Sigurni smo da će velika pažnja u izradi ispuniti vaše zahtjeve.

Prije korištenja proizvoda, pažljivo pročitajte sljedeće uputstvo za upotrebu.

Ukoliko imate bilo kakvih primjedbi ili pitanja u vezi kupljenog proizvoda, slobodno nas kontaktirajte: support@zeegma.com

VAŽNE INFORMACIJE

Prije uporabe uređaja pročitajte ovaj priručnik kako biste se upoznali s njegovim funkcijama i koristili ih prema namjeni. Proizvođač ne snosi odgovornost za štetu nastalu korištenjem uređaja suprotno njegovoj namjeni ili za štetu nastalu neispravnim radom uređaja. Sačuvajte upute za uporabu kako biste ih mogli koristiti i tijekom kasnije uporabe.

1. Ovaj uređaj mogu koristiti osobe sa smanjenim fizičkim, osjetilnim ili mentalnim sposobnostima ili s nedostatkom iskustva i znanja ako su pod nadzorom ili su ih podučili u vezi s korištenjem uređaja na siguran način i ako razumiju opasnosti koje su uključene.
2. Uređaj nije igračka. Djecu treba nadzirati kako se ne bi igrala s uređajem.
3. Budite posebno pažljivi pri rukovanju oštricama, pražnjenju posude i čišćenju uređaja.
4. Budite oprezni kada ulijevate tekućine vrlo visoke temperature u kuhinjski robot jer bi se mogla izbaciti iz uređaja zbog naglog isparavanja.
5. Nakon uporabe, tijekom čišćenja, mijenjanja pribora približavanja dijelovima koji se pomiču tijekom uporabe te tijekom montaže i demontaže, uređaj treba isključiti i odvojiti od izvora napajanja.
6. Uređaj je namijenjen isključivo za kućnu upotrebu. Ne smije se koristiti u druge svrhe osim onih za koje je namijenjen. Uređaj se ne smije koristiti vani.
7. Uređaj nije namijenjen za komercijalnu upotrebu.
8. Nemojte uključivati uređaj ako je električni osigurač iskočio.
9. Djeca ne smiju koristiti ili čistiti ovaj uređaj. Uređaj i kabel za napajanje držite izvan dohvata djece.
10. U blenderu nemojte miješati tekućine vrlo visoke temperature.
11. Držite uređaj dalje od oštih rubova i izvora topline i vlage. Ne izlažite uređaj izravnoj sunčevoj svjetlosti.
12. Nemojte uranjati uređaj u vodu ili druge tekućine.
13. Ne rukujte uređajem mokrim rukama. Ako je uređaj vlažan ili mokar, odmah ga isključite iz izvora napajanja.
14. Kada vadite utikač iz utičnice, nikada nemojte povlačiti kabel, već samo utikač, dok drugom rukom držite utičnicu.

15. Redovito provjeravajte ima li oštećenja na uređaju. Ne koristite oštećen uređaj. Ne pokušavajte sami popraviti uređaj - kontaktirajte ovlaštenu servis. Ako je kabel za napajanje oštećen, treba ga zamijeniti proizvođač kako bi se izbjegla opasnost.
16. Ne radite nikakve izmjene na uređaju.
17. Mala djeca se ne smiju igrati sa folijom za pakiranje. Kako se dijete ne bi zagrcnulo, držite ambalažu (plastične vrećice, kutije, stiropor) izvan dohvata djeteta.
18. PAŽNJA! Kako bi se izbjegla opasnost od nenamjernog ponovnog postavljanja toplinskog osigurača, ovaj uređaj ne smiju napajati vanjski uređaji, tj. mjerač vremena ili krug koji se redovito uključuje i isključuje; to može oštetiti uređaj.
19. Ne stavljajte ništa u uređaj dok radi. Dopusšteno je dodavanje sastojaka kroz rupu na poklopcu posude.
20. Površina na kojoj se uređaj koristi mora biti ravna, ujednačena i stabilna.
21. Nemojte spajati uređaj na izvor napajanja prije instaliranja svih potrebnih dodataka.
22. Budite posebno oprezni kada koristite uređaj kada su u blizini djeca ili kućni ljubimci.
23. Provjerite odgovara li napon naveden na naljepnici uređaja električnom naponu u vašem domu.
24. Uređaj se smije koristiti samo s originalnom dodatnom opremom u skladu s njihovom namjenom, uz poštovanje svih mjera opreza.
25. Prilikom pomicanja uređaja držite ga objema rukama za tijelo. Nemojte pomicati uređaj držeći ga za ladicu ili glavu.
26. Kada koristite nastavak za kebbe, nemojte pričvršćivati oštrice ili ploče za rezanje na uređaj.
27. Nikada sami ne stavljajte hranu u kuhinjski robot rukom. U tu svrhu koristite potiskivač.
28. Nie należy mielić imbiru i innych pokarmów o twardych włóknach.
29. Kontinuirani rad uređaja ne bi trebao biti duži od 10 minuta.
30. Nakon upotrebe u glavi mogu ostati ostaci hrane. Ovo je normalna pojava. Čestice crnog metalnog praha mogu ostati na mljevenoj hrani. Njih bi trebalo baciti.
31. Kako biste izbjegli blokiranje uređaja, nemojte primjenjivati pretjerani pritisak.

OPIS DIJELOVA (SL. A)

- | | |
|---------------------------------------|---------------------|
| 1. Pogonsko vratilo | 6. Miješalica |
| 2. Poluga za otpuštanje zaključavanja | 7. Štapić |
| 3. Regulator brzine | 8. Poklopac zdjele |
| 4. Zdjela | 9. Prednji poklopac |
| 5. Kuka za miješanje tijesta | 10. Zadnji poklopac |

OPIS DIJELOVA BLENDERA (SL. B)

1. Staklena čaša s indikatorom razine i bazom čaše
2. Poklopac
3. Mjera

OPIS MAŠINE ZA MLJEVENJE MESA (SL. C)

- | | |
|-----------------------------|-------------------------------|
| 1. Potiskivač | 6. Oštrica za rezanje |
| 2. Ladica za punjenje | 7. Ploča za rezanje (3 vrste) |
| 3. Glava | 8. Nastavak za kobasicu |
| 4. Pužna osovina | 9. Nastavak kebbe |
| 5. Prsten za pričvršćivanje | |

KORISNIČKI PRIRUČNIK



Pažnja! Kuhinjski robot trebate koristiti samo u jednoj funkciji istovremeno.

1. Postavite robota na ravnu površinu, a zatim pritisnite gumb za otpuštanje brave (sl. 1) da podignete tijelo.
2. Postavite poklopac posude na uređaj (sl. 2)
3. Stavite posudu u uređaj i okrenite je u smjeru kazaljke na satu (slika 3).
4. Ugradite željeni dio tako da ga postavite na pogonsku osovinu (sl. 4) i okrenete u smjeru suprotnom od kazaljke na satu dok ne sjedne na mjesto (sl. 5).
5. Pritisnite gumb za otpuštanje brave i zatim spustite ruku (2 slika A). Ispravno učvršćenje poluge bit će označeno karakterističnim škljocajem.
6. Utaknite glavni utikač u odgovarajuću električnu utičnicu (200-240V ~ 50/60Hz).
7. Uključite uređaj postavljanjem regulatora brzine na željenu brzinu (1-6).

PAŽNJA! Da bi se uređaj uključio, moraju biti postavljeni svi poklopci ili dodatni elementi, poput blendera i mljevenja mesa.

8. Kako biste postavili pulsni način rada, postavite regulator brzine u položaj „P” i držite ga u tom položaju koliko god vam je potrebno. Otpušteni regulator automatski se vraća u položaj „0”.
9. Nakon što ste postigli željeni rezultat, okrenite regulator brzine natrag u položaj „0”. Izvucite utikač iz utičnice.
10. Kako biste podigli ruku uređaja, okrenite polugu za otpuštanje brave (2, slika A).

PRILAGODBA RAZINE BRZINE I KORIŠTENJE KUKE ZA MIJEŠANJE SMJESE KOJA NE PRELAZI 1.5 KG.

Uporaba	Crtež	Brzina	Vrijeme (min)	Maks.	Djelovanje
Kuka za miješanje tvrdog tijesta		1-3	3-5	1000g brašna + 538g vode	1 brzina za 30 s, 2 brzina za 30 s, zatim 3 brzina za 2 min do 4 min za stvaranje jednolike mase
Miješalica		2-4	3-10	660g brašna + 840g vode	2. brzina za 20 s, 4. brzina za više od 2 min 40 s

Uporaba	Crtež	Brzina	Vrijeme (min)	Maks.	Djelovanje
Štapić		3-10	3-10	3 bjelanjka (minimalno)	5 ili 6 brzina dulje od 3 min.

FUNKCIJA BLENDERA

1. Uklonite stražnji poklopac (10, slika A) s glavnog tijela (slika 7).
2. Sastojke stavite u čašu. Čvrsto zatvorite čašu poklopcem i mjernom čašom (sl. 8, 9).
3. Postavite staklenu čašu na glavno tijelo (sl. 10) i zatim zavrnite u smjeru kazaljke na satu. Kada je pravilno zatvoren, uređaj je spreman za rad.
4. Odaberite brzinu okretanjem gumba u željeni položaj od 1 do 6 ili „P” (pogledajte: Pulsni način rada).

Pažnja! Stavite silikonsku brtvu na vrh za miješanje. Neispravno postavljanje brtve ispod vrha može oštetiti uređaj.

Pažnja! Ne dopustite da uređaj neprekidno radi dulje od 1 minute. Ostavite uređaj da se ohladi na sobnu temperaturu prije ponovne uporabe. Kako biste zaštitili životni vijek uređaja, preporuča se da ga ne koristite više od 6 puta zaredom. Ostavite uređaj da se ohladi 45 minuta nakon 6 puta kontinuirane uporabe.

Pažnja! Preporuča se narezati hranu na manje komade prije stavljanja u čašu. Nemojte miješati velike količine hrane u isto vrijeme.

PULSNI NAČIN RADA

Postavite kotačić na „P” i držite dok se ne postigne željeni rezultat.

FUNKCIJA DROBLJENJE LEDA

Stavite led u čašu i odaberite brzinu pomoću gumba (3, sl. A) kako biste aktivirali funkciju drobljenja leda.

PO UŽYCIU URZĄDZENIA

1. Isključite uređaj i izvucite kabel napajanja uređaja iz električne utičnice.
2. Uklonite poklopac i mjernu posudu sa posude.
3. Otključajte i izvadite čašu.

FUNKCIJA UREĐAJA ZA MLJEVENJE MESA

Prije prve uporabe

1. Provjerite odgovara li napon naveden na naljepnici uređaja električnom naponu u vašem domu.
2. Sve dijelove (osim tijela) temeljito operite toplom sapunicom.
3. Prije spajanja uređaja na napajanje provjerite je li regulator brzine postavljen na „0”.

MONTAŽA

1. Postavite pužnu osovinu unutar glave, s kratkim dijelom prema naprijed (sl. 11),

lagano rotirajte osovinu dok se ispravno ne ugradi u glavu.

2. Postavite oštricu za rezanje na osovinu pužne osovine, s oštricom okrenutom prema naprijed (sl. 12). Meso se neće samljati ako nož za rezanje nije pravilno postavljen.
3. Postavite odabranu reznu ploču na rezni nož, poravnavajući izbočinu s rupama (sl. 13).
4. Držite ili pritisnite središte ploče za rezanje, zatim zavrnite pričvrtni prsten (sl. 14). Nemojte zavrnuti prsten prečvrsto.
5. Skinite prednji poklopac (9, sl. A) s glavnog kućišta.
6. Pritisnite tipku za izbacivanje na prednjoj strani uređaja (a, sl. 15), držite glavu mljevenja za meso, zatim umetnite glavu u utor i okrenite u smjeru suprotnom od kazaljke na satu kako biste zaključali.
7. Postavite i pričvrstite posudu za punjenje na glavu (sl. 16).

MLJEVENJE MESA

1. Meso narežite na komade (preporuča se meso bez tetiva, kostiju i masnoće, približna veličina: 2 cm x 2 cm x 6 cm) tako da lako stane u rupu na posudi za punjenje.
2. Uključite uređaj u izvor napajanja i okrenite regulator brzine na odgovarajuću brzinu.
3. Stavite meso na posudu za punjenje. Prilikom umetanja mesa u stroj za mljevenje koristite samo potiskivač (1, slika C).
4. Nakon što ste postigli željeni rezultat, okrenite regulator brzine natrag u položaj „0”. Izvucite utikač iz utičnice.

NASTAVAK KEBBE

1. Uklonite ploču i oštricu za rezanje.
2. Postavite oba kebbe nastavka na osovinu vijka, poravnavajući izbočine s rupama (sl. 17).
3. Zavrnite montažni prsten (sl. 14). Nemojte zavrnuti prsten prečvrsto.

PRAVLJENJE KOBASICE

1. Postavite nastavak za kobasice na prethodno pričvršćeni nož za rezanje i ploču za rezanje s finim rupama (sl. 18).
2. Pričvrstite prsten za pričvršćivanje. Nemojte zavrnuti prsten prečvrsto.

RJEŠAVANJE PROBLEMA

BR	PROBLEM	RJEŠENJE
1	Uređaj ne radi	<ul style="list-style-type: none"> • Provjerite je li uređaj ispravno spojen na napajanje. • Provjerite je li gumb za otpuštanje brave vraćen u prvobitni položaj. • Ako je uređaj prethodno radio neprekidno 6 minuta, ostavite ga da se ohladi. • Uređaj se neće uključiti ako svi dodaci nisu pravilno postavljeni ili čepovi nisu postavljeni (slika 19).
2	Gumb ne radi	<ul style="list-style-type: none"> • Provjerite je li uređaj ispravno spojen na napajanje. • Provjerite je li poluga za otpuštanje zaključavanja ponovno na mjestu.

BR	PROBLEM	RJEŠENJE
3	Prekomjerna buka tijekom rada uređaja	<ul style="list-style-type: none"> • Provjerite je li zdjela pravilno postavljena. • Provjerite je li odabrani pribor ispravno instaliran. • Provjerite napon i uključite uređaj u utičnicu sa stabilnim naponom. • Kontaktirajte servis.
4	Neke brzine ne rade na uređaju	<ul style="list-style-type: none"> • Ako odabrana brzina ne radi - vratite regulator u položaj „0”, pričekajte nekoliko minuta, pokušajte ponovno.
5	Uređaj se pomiče tijekom rada	<ul style="list-style-type: none"> • Provjerite nije li protuklizna noga otpala. • Provjerite je li uređaj postavljen na ravnu površinu.
6	Gumb za otpuštanje brave nije se vratio u prvobitni položaj nakon postavljanja zdjele i poklopca	<ul style="list-style-type: none"> • Provjerite je li poklopac pravilno postavljen na zdjelu. • Provjerite je li zdjela pravilno postavljena.

ČIŠĆENJE

KUHINJSKI ROBOT

1. Prije čišćenja izvucite kabel za napajanje uređaja iz električne utičnice.
2. Nikada ne uranjajte tijelo uređaja u vodu.
3. Nemojte koristiti abrazivna sredstva ili jaka sredstva za čišćenje.

Tijelo uređaja

1. Koristite samo vlažnu krpu za čišćenje vanjskog dijela tijela uređaja.

Zdjela i pribor

1. Dijelovi koji dolaze u dodir s hranom mogu se oprati sredstvom za pranje posuđa.
2. Ostavite dijelove da se osuše prije ponovne uporabe.

BLENDER

Pažnja! Operite pojedine dijelove uređaja odmah nakon upotrebe.

Pažnja! Budite oprezni pri čišćenju dijelova. Izbjegavajte dodirivanje oštih dijelova!

1. Prije čišćenja isključite uređaj i izvucite kabel za napajanje uređaja iz električne utičnice.
2. Uklonite sve dijelove koji se mogu odvojiti.
3. Operite odvojive dijelove u toploj vodi s tekućinom za pranje posuđa.
4. Tijelo je potrebno čistiti suhom krpom.

MAŠINA ZA MLJEVENJE MESA

1. Demontaža

- Rastavite uređaj obrnutim redoslijedom od stavki 1-7 u odjeljku „Sastavljanje” (Slika 7-1).
- Ako se pričvrсни prsten ne može jednostavno ukloniti rukom, moraju se koristiti alati.
- Za jednostavno uklanjanje rezne ploče, postavite odvijač između rezne ploče i glave, a zatim podignite reznu ploču.

2. Čišćenje

- Uklonite sve ostatke hrane iz uređaja.
- Operite svaki dio u toploj vodi sa sapunom. Tijelo treba prati samo vlažnom krpom.
- Ako se uređaj neće koristiti dulje vrijeme, podmažite cjedilo i površine noževa jestivim uljem.
- Sredstva za izbjeljivanje koja sadrže klor mogu promijeniti boju aluminijskih površina.
- Razrjeđivači mogu uzrokovati pukotine ili promjenu boje na uređaju.

Fotografije su samo ilustracije, stvarni izgled proizvoda može se razlikovati od prikazanog na fotografijama.

Úvod

Vážený Zákazníku!

Děkujeme za vaši důvěru při výběru značky Zeegma.

Dáváme vám do rukou výrobek ideální pro každodenní použití díky použití vysoce kvalitních materiálů a moderních technických řešení. Jsme přesvědčeni, že díky pečlivému zpracování bude splňovat vaše požadavky.

Před použitím výrobku si pečlivě přečtěte následující návod k obsluze.

Máte-li jakékoli připomínky nebo dotazy k zakoupenému produktu, kontaktujte nás prosím: support@zeegma.com

DŮLEŽITÉ INFORMACE

Před použitím výrobku si přečtěte tento návod, abyste se seznámili s jeho funkcemi a používali jej v souladu s určením. Výrobce neodpovídá za škody způsobené použitím zařízení v rozporu s jeho určením nebo za škody způsobené nesprávnou obsluhou zařízení. Návod k použití si uschovejte, abyste jej mohli používat také při pozdějším používání.

1. Toto zařízení mohou používat osoby s omezenými fyzickými, smyslovými nebo duševními schopnostmi nebo bez zkušeností a znalostí, pokud jsou pod dohledem nebo byly poučeny o bezpečném používání zařízení a rozumí souvisejícím rizikům.
2. Zařízení není hračka. Dohlédněte, aby si děti se zařízením nehrály.
3. Buďte velmi opatrní při zacházení s noži, vyprazdňování misky a při čištění zařízení.
4. Buďte opatrní při nalévání tekutin s velmi vysokou teplotou do kuchyňského robota, protože tekutina může vystříknout ze zařízení v následku náhlého odpaření.
5. Po použití, při čištění, výměně příslušenství, přibližování k rotujícím částem a při montáži a demontáži vypněte zařízení a odpojte jej od zdroje napájení.
6. Zařízení je určeno pouze pro domácí použití. Nepoužívejte jej pro jiné účely, v rozporu s jeho určením. Zařízení nepoužívejte venku.
7. Zařízení není určeno pro komerční použití.
8. Nezapínejte zařízení, pokud vypadne elektrická pojistka.
9. Děti nesmí čistit a používat toto zařízení. Zařízení a napájecí kabel uchovávejte mimo dosah dětí.
10. V mixéru nemixujte tekutiny s velmi vysokou teplotou.
11. Zařízení uchovávejte mimo dosah ostrých hran a zdrojů tepla a vlhkosti. Zařízení nevystavujte přímému slunečnímu záření.
12. Zařízení neponořujte do vody ani jiných tekutin.
13. Zařízení neobsluhujte mokřma rukama. Pokud je zařízení mokré nebo vlhké, okamžitě jej odpojte od zdroje napájení.
14. Při vytahování zástrčky ze zásuvky nikdy netahejte za kabel, ale pouze

- za zástrčku, přičemž druhou rukou držte síťovou zásuvku.
15. Pravidelně kontrolujte, zda zařízení není poškozeno. Nepoužívejte poškozené zařízení. Nezkoušejte sami opravovat zařízení – kontaktujte autorizovaný servis. Pokud se poškodí napájecí kabel, musí jej vyměnit výrobce, aby se předešlo nebezpečí.
 16. Neprovádějte na zařízení žádné úpravy.
 17. Malé děti si nesmí hrát s fóliovým obalem. Abyste zabránili udušení dítěte, uchovávejte obaly (plastové sáčky, krabice, polystyren) mimo dosah dítěte.
 18. **POZOR!** Abyste předešli nebezpečí neúmyslného resetování tepelné pojistky, nesmí být toto zařízení napájeno prostřednictvím externích zařízení, tj. časovače nebo obvodu, který se pravidelně zapíná a vypíná; hrozí nebezpečí poškození zařízení.
 19. Do zařízení nevkládejte nic během jeho provozu. Přísady přidávejte otvorem ve víku mísy.
 20. Povrch, na kterém zařízení používáte, musí být rovný, pevný a stabilní.
 21. Zařízení nepřipojujte ke zdroji napájení dříve, než namontujete všechno potřebné příslušenství.
 22. Buďte velmi opatrní při používání zařízení, pokud jsou v blízkosti děti.
 23. Ujistěte se, že elektrické napětí uvedené na štítku zařízení odpovídá elektrickému napětí ve vaší domácnosti.
 24. Zařízení používejte pouze s originálním příslušenstvím v souladu s jeho použitím a dodržujte všechna bezpečnostní opatření.
 25. Při přenášení držte zařízení oběma rukama za tělo. Nepřenášejte zařízení tak, že jej budete držet za násypku nebo hlavu.
 26. Při používání nástavce kebbe nepřipevňujte na zařízení nože a řezné desky.
 27. Nikdy nevkládejte potraviny do strojku ručně. K tomuto účelu používejte pěchovadlo.
 28. Nemelte zázvor a jiné potraviny s tvrdými vlákny.
 29. Nepřetržitý provoz zařízení nesmí překročit 10 minut.
 30. Po použití mohou v hlavě zůstat zbytky potravin. Je to běžný jev. Na rozemletých potravinách mohou zůstat drobký černého kovového prášku. Vyhodte je.
 31. Aby nedošlo k zaseknutí zařízení, nevyvíjejte nadměrný tlak.

POPIS ČÁSTÍ (OBR. A)

- | | |
|----------------------------|----------------|
| 1. Hnací hřídel | 6. Míchadlo |
| 2. Páčka uvolnění pojistky | 7. Metla |
| 3. Regulátor otáček | 8. Víko mísy |
| 4. Mísa | 9. Přední kryt |
| 5. Hák na míchání těsta | 10. Zadní kryt |

POPIS ČÁSTÍ MIXÉRU (OBR. B)

1. Skleněný kalich s ukazatelem hladiny a podstavcem kalichu
2. Víko
3. Odměrka

POPIS MLÝNKU NA MASO (OBR. C)

- | | |
|--------------------|-------------------------|
| 1. Pěchovač | 6. Řezný nůž |
| 2. Násypka | 7. Řezná deska (3 typy) |
| 3. Hlava | 8. Nástavec na klobásy |
| 4. Šnekový hřídel | 9. Nástavec kebbe |
| 5. Upínací kroužek | |

NÁVOD K POUŽITÍ



Pozor! Planetární robot používejte vždy pouze v jedné funkci.

- Postavte robota na rovný povrch a pak stiskněte páčku uvolnění pojistky (obr. 1), abyste zvedli tělo.
- Nasaďte víko mísy na zařízení (obr. 2).
- Vložte mísu do zařízení a otočte ji ve směru chodu hodinových ručiček (obr. 3).
- Namontujte požadovaný nástavec tak, že jej vložíte do hnacího hřídele (obr. 4) a točte proti směru chodu hodinových ručiček, dokud nezapadne (obr. 5).
- Otočte páčku uvolnění pojistky a pak spusťte rameno (2 obr. A). Správné zajištění páčky oznámí charakteristické cvaknutí.
- Vložte hlavní zástrčku do příslušné elektronické zásuvky (200–240 V ~ 50/60 Hz).
- Zapněte zařízení nastavením regulátoru otáček na požadovanou rychlost (1–6).

POZOR! Chcete-li zařízení zapnout, namontujte všechna víka nebo další součásti, jako je mixér a mlýnek na maso.

- Pro nastavení pulzního režimu nastavte regulátor otáček do polohy „P“ a přidržeťte jej v této poloze tak dlouho, jak potřebujete. Po uvolnění se regulátor automaticky vrátí do polohy „O“.
- Po dosažení požadovaného výsledku otočte regulátor otáček zpět do polohy „O“.
- Vytáhněte zástrčku ze zásuvky.
- Chcete-li rameno zařízení zvednout, otočte páčku uvolnění pojistky (2, obr. A).

PŘÍZPUSOBENÍ ÚROVNĚ OTÁČEK A POUŽITÍ HÁKU PRO MÍCHÁNÍ SMĚSI NEPŘEKRAČUJÍCÍ HMOTNOST 1,5 KG.

Použití	Výkres	Rychlost	Čas (min)	Max.	Funkcia
Hák na míchání tuhého těsta		1-3	3-5	1000 g mouky + 538 g vody	1. rychlost po dobu 30 s, 2. rychlost po dobu 30 s a pak 3. rychlost po dobu 2 až 4 min., aby se vytvořila homogenní hmota
Mixér		2-4	3-10	660g mouky + 840g vody	2. rychlost po dobu 20 s, 4. rychlost po dobu více než 2 min. 40 s

Použití	Výkres	Rychlost	Čas (min)	Max.	Funkcia
Metlička		5-6	3-10	3 vaječné bílky (minimálně)	5. nebo 6. rychlost po dobu delší než 3 min.

FUNKCE MIXÉRU

1. Sejměte zadní kryt (10, obr. A) z hlavního těla (obr. 7).
2. Složky vložte do kalichu. Uzavřete těsně kalich víkem a odměrkou (obr. 8, 9).
3. Nasaďte skleněný kalich na hlavní tělo (obr. 10) a otočte jej ve směru chodu hodinových ručiček. Správně zašroubované zařízení je připraveno k práci.
4. Vyberte rychlost nastavením knoflíku do požadované polohy od 1 do 6 nebo „P“ (viz: Pulzní režim).

Pozor! Silikonové těsnění nasaďte na mixovací tyč. Špatné umístění těsnění pod hrotem může poškodit zařízení.

Pozor! Nenechávejte zařízení pracovat nepřetržitě déle než 1 minutu. Před dalším použitím nechte zařízení vychladnout na pokojovou teplotu. Pro ochranu životnosti zařízení jej nepoužívejte více než 6krát za sebou. Po šestinasobném nepřetržitém použití nechte zařízení 45 minut vychladnout.

Pozor! Potravinu před vložením do kalichu nakrájejte na menší kousky. Nemixujte velké množství potravin najednou.

PULZNÍ REŽIM

Nastavte knoflík do polohy „P“ a přidržte jej, dokud nedosáhnete požadovaného výsledku.

FUNKCE DRCENÍ LEDU

Vložte led do kalichu a vyberte rychlost pomocí knoflíku (3, obr. A), abyste spustili funkci drcení ledu.

PO POUŽITÍ ZAŘÍZENÍ

1. Zařízení vypněte a vytáhněte napájecí kabel z elektrické zásuvky.
2. Sejměte víko a odměrku z kalichu.
3. Kalich odjistěte a sejměte.

FUNKCE MLÝNKU NA MASO

Před prvním použitím

1. Ujistěte se, že elektrické napětí uvedené na štítku zařízení odpovídá elektrickému napětí ve vaší domácnosti.
2. Důkladně umyjte všechny části (kromě těla) v teplé vodě s mýdlem.
3. Před připojením zařízení k napájení se ujistěte, že knoflík regulace otáček je nastaven na „0“.

MONTÁŽ

1. Vložte šnekový hřídel do hlavy, krátkou částí dopředu (obr. 11), opatrně otáčejte hřídel, dokud nebude správně namontován v hlavě.
2. Nasaďte řezný nůž na trn šnekového hřídele s nožem nastaveným dopředu (obr.

- 12). Maso nebude pomleté, pokud řezný nůž nebude správně namontován.
- Na řezný nůž nasadte vybranou řeznou desku a přizpůsobte ji tak, aby se výčnělky zarovnal s otvory (obr. 13).
 - Přidržte nebo stiskněte střed řezné desky a pak našroubujte upínací kroužek (obr. 14). Kroužek nešroubujte příliš těsně.
 - Sejměte přední kryt (9, obr. A) z hlavního těla.
 - Stiskněte tlačítko pro vysunutí na přední straně zařízení (a, obr. 15), přidržte hlavu mlýnku na maso a pak zasuňte hlavu do otvoru a otočením proti směru chodu hodinových ručiček zajistěte.
 - Nasadte a připevněte násypku na hlavu (obr. 16).

MLETÍ MASA

- Maso nakrájejte na kousky (doporučuje se maso bez šlach, kostí a tuku, přibližná velikost: 2 cm x 2 cm x 6 cm) tak, aby se snadno vešlo do otvoru násypky.
- Připojte zařízení ke zdroji napájení a otočte knoflík regulace otáček na příslušnou rychlost.
- Maso položte na násypku. Při vkládání masa do zařízení použijte pouze pečovatlo (1, obr. C).
- Po dosažení požadovaného výsledku otočte regulátor otáček zpět do polohy „0“. Vytáhněte zástrčku ze zásuvky.

NÁSTAVEC KEBBEA

- Sejměte desku a řezný nůž.
- Umístěte oba nástavce kebbea na trn šnekového hřídele tak, aby se výčnělky zarovnal s otvory (obr. 17).
- Našroubujte upínací kroužek (obr. 14). Kroužek nešroubujte příliš těsně.

VÝROBA KLOBÁS

- Umístěte nástavec na klobásy na předem připevněný řezný nůž a řeznou desku s malými otvory (obr. 18).
- Našroubujte upínací kroužek. Kroužek nešroubujte příliš těsně.

ŘEŠENÍ PROBLÉMŮ

Č.	PROBLÉM	ŘEŠENÍ
1	Zařízení nefunguje	<ul style="list-style-type: none"> Zkontrolujte, zda je zařízení správně připojeno k napájení. Zkontrolujte, zda se knoflík uvolnění pojistky vrátil do výchozí polohy. Pokud zařízení fungovalo dříve nepřetržitě po dobu 6 minut, nechte jej vychladnout. Zařízení se nezapne, pokud nenamontujete správně všechno příslušenství nebo nejsou nasazeny zásepky (obr. 19).
2	Knoflík nefunguje	<ul style="list-style-type: none"> Zkontrolujte, zda je zařízení správně připojeno k napájení. Zkontrolujte, zda se páčka uvolnění pojistky vrátila na své místo.

Č.	PROBLÉM	ŘEŠENÍ
3	Nadměrný hluk při práci zařízení	<ul style="list-style-type: none"> • Zkontrolujte, zda je mísa správně nasazena. • Zkontrolujte, zda je vybrané příslušenství správně namontováno. • Zkontrolujte napětí a připojte zařízení do zásuvky se stabilním napětím. • Kontaktujte servis.
4	V zařízení nefungují některé rychlosti	<ul style="list-style-type: none"> • Pokud vybraná rychlost nefunguje - nastavte regulátor zpět do polohy „0“, počkejte několik minut a zkuste to znovu.
5	Zařízení se při práci pohybuje	<ul style="list-style-type: none"> • Zkontrolujte, zda nespadá protiskluzová vložka. • Zkontrolujte, zda je zařízení postaveno na rovném a stabilním povrchu.
6	Knoflík uvolnění pojistky se nevrátil do výchozí polohy po namontování mísy a víka.	<ul style="list-style-type: none"> • Zkontrolujte, zda je víko správně nasazeno na míse. • Zkontrolujte, zda je mísa správně nasazena.

ČIŠTĚNÍ

PLANETÁRNÍ ROBOT

1. Před čištěním vytáhněte napájecí kabel zařízení z elektronické zásuvky.
2. Nikdy neponořujte tělo zařízení do vody.
3. Nepoužívejte abrazivní látky ani silné čisticí prostředky.

Tělo zařízení

1. Používejte pouze vlhký hadřík k čištění vnější části těla zařízení.

Mísa a příslušenství

1. Části přicházející do styku s potravinami můžete mýt prostředkem na nádobí.
2. Před opětovným použitím nechte části vyschnout.

MIXÉR

Pozor: Jednotlivé části zařízení umyjte ihned po použití.

Pozor: Při čištění částí buďte opatrní. Nedotýkejte se ostrých částí!

1. Před čištěním vypněte zařízení a vytáhněte napájecí kabel z elektrické zásuvky.
2. Odeberte všechny odnímatelné části.
3. Odnímatelné části čistěte v teplé vodě s přípravkem na mytí nádobí.
4. Tělo čistěte suchým hadříkem.

MLÝNEK NA MLETÍ MASA

1. Demontáž

- Zařízení demontujte obráceným postupem podle bodů 1–7 v části „Montáž“ (obr. 7–1).
- Pokud upínací kroužek nelze snadno vyjmout rukou, použijte nářadí.
- Abyste snadno vyjmulí řeznou desku, vložte šroubovák mezi řeznou desku a hlavu a pak nadzvedněte řeznou desku.

2. Čištění

- Odstraňte zbytky jídla ze zařízení.
- Umyjte každou část v teplé vodě s mýdlem. Tělo čistěte pouze vlhkým hadříkem.

- Pokud zařízení nebudete používat delší dobu, namažte jedlým olejem povrch sítka a nůž.
- Bělicí prostředky obsahující chlor mohou změnit barvu hliníkových povrchů.
- Ředidla mohou způsobit praskliny nebo změnu barvy zařízení.

Fotografie jsou pouze orientační, skutečný vzhled výrobků se může lišit od vzhledu prezentovaného na fotografiích.

Vážený Zákazník!

Ďakujeme, že ste nám prejavili dôveru a vybrali si značku Zeegma.

Do vašich rúk dávame výrobok ideálny na každodenné použitie vďaka použitiu vysokokvalitných materiálov a moderných technických riešení. Sme presvedčení, že vďaka veľkej starostlivosti, ktorú sme venovali spracovaniu, bude bude spĺňať vaše požiadavky.

Pred použitím výrobku si pozorne prečítajte nasledujúci návod na použitie.

Ak máte akékoľvek pripomienky alebo otázky týkajúce sa zakúpeného výrobku, kontaktujte nás: support@zeegma.com

DÔLEŽITÉ INFORMÁCIE

Pred začatím obsluhy zariadenia si pozorne prečítajte tento návod, aby ste sa oboznámili s jeho funkciami a používali ho v súlade s jeho určením. Výrobca nezodpovedá za škody spôsobené používaním spotrebiča na iný ako určený účel alebo za škody spôsobené nesprávnou manipuláciou so spotrebičom. Tento návod na použitie si uschovajte, aby ste ho mohli použiť aj počas neskoršieho používania.

1. Toto zariadenie môžu používať osoby s obmedzenými fyzickými, zmyslovými alebo duševnými schopnosťami alebo bez skúseností a znalostí, ak boli pod dohľadom alebo boli poučené o bezpečnom používaní zariadenia a rozumejú príslušným rizikám.
2. Zariadenie nie je hračka. Dávajte pozor, aby sa deti so spotrebičom nehrali.
3. Pri manipulácii s čepeľami, vyprázdňovaní misky a čistení prístroja dbajte na zvýšenú opatrnosť.
4. Pri nalievaní tekutiny pri veľmi vysokých teplotách do kuchynského robota je potrebné postupovať opatrne, pretože môže dôjsť k jej vyvrhnutiu zo spotrebiča v dôsledku náhleho odparenia.
5. Po použití, pri čistení, výmene príslušenstva, priblížení sa k pohyblivým častiam, počas používania a pri montáži a demontáži by sa mal prístroj vypnúť a odpojiť od zdroja napájania.
6. Spotrebič je určený len na domáce použitie. Nesmie sa používať na iné účely, ktoré nie sú zlučiteľné s jeho určeným použitím. Zariadenie by sa nemalo používať vonku.
7. Zariadenie nie je určené na komerčné použitie.
8. Nezapínajte spotrebič, keď je vypnutá elektrická poistka.
9. Toto zariadenie nesmú používať ani čistiť deti. Zariadenie a napájací kábel uchovávajte mimo dosahu detí.
10. V mixéri nemiešajte tekutiny pri veľmi vysokých teplotách.
11. Zariadenie uchovávajte mimo dosahu ostrých hrán a zdrojov tepla a vlhkosti. Zariadenie by nemalo byť vystavené priamemu slnečnému žiareniu.
12. Zariadenie neponárajte do vody ani iných kvapalín.

13. Zariadenie nepoužívajte s mokrými rukami. Ak je zariadenie mokré alebo vlhké, okamžite ho odpojte od zdroja napájania.
14. Pri vyťahovaní zástrčky zo zásuvky nikdy neťahajte za kábel, iba za zástrčku, pričom druhou rukou držte sieťovú zásuvku.
15. Pravidelne kontrolujte, či zariadenie nie je poškodené. Nepoužívajte poškodené zariadenie. Nepokúšajte sa jednotku opraviť sami – obráťte sa na autorizovaný servis. Ak sa sieťový kábel poškodí, výrobca by ho mal vymeniť, aby sa predišlo nebezpečenstvu.
16. Na zariadení nevykonávajte žiadne úpravy.
17. Malé deti sa nesmú hrať s fóliovými obalmi. Aby ste zabránili uduseniu dieťaťa, uchovávajte obaly (plastové vrecká, škatule, polystyrén) mimo dosahu dieťaťa.
18. **POZOR!** Aby sa predišlo nebezpečenstvu neúmyselného resetovania tepelnej poistky, tento spotrebič nesmie byť napájaný prostredníctvom externých zariadení, t. j. časovača alebo obvodu, ktorý sa pravidelne zapína a vypína; hrozí riziko poškodenia spotrebiča.
19. Počas prevádzky by sa do prístroja nemalo nič vkladať. Ingrediencie je povolené pridávať otvorom vo veku misky.
20. Povrch, na ktorom sa zariadenie používa, by mal byť rovný a stabilný.
21. Zariadenie nepripájajte k napájaniu skôr, ako je namontované všetko potrebné príslušenstvo.
22. Pri používaní spotrebiča v blízkosti detí je potrebné dbať na zvýšenú opatrnosť.
23. Uistite sa, že elektrické napätie uvedené na štítku spotrebiča zodpovedá elektrickému napätiu vo vašej domácnosti.
24. Zariadenie používajte len s originálnym príslušenstvom v súlade s jeho použitím a dodržiavajte všetky bezpečnostné opatrenia.
25. Pri premiestňovaní zariadenia ho držte oboma rukami za teleso. Spotrebič neprenášajte tak, že budete držať podávací zásobník alebo hlavicu.
26. Pri používaní nástavca kebbe nepripájajte k stroju nože ani rezné dosky.
27. Nikdy nevkładajte potraviny do zariadenia ručne. Na tento účel použite zatláčadlo.
28. Nemelte zázvor ani iné potraviny s tvrdými vláknami.
29. Nepretržitá prevádzka zariadenia by nemala presiahnuť 10 minút.
30. Po použití môžu v hlavici zostať zvyšky potravín. Je to bežný jav. Na rozomletých potravinách môžu zostať škvrny čierneho kovového prášku. Mali by sa vyhodiť.
31. Aby ste zabránili zablokovaniu zariadenia, nevyvíjajte naň nadmerný tlak.

OPIS ČASTÍ (OBR. A)

- | | |
|---------------------------|-------------------|
| 1. Hnací hriadeľ | 6. Miešadlo |
| 2. Uvoľňovacia páka zámku | 7. Balónová metla |
| 3. Regulátor rýchlosti | 8. Veko misky |
| 4. Misa | 9. Predný kryt |
| 5. Hák na miesenie cesta | 10. Zadný kryt |

POPIS ČASTÍ MIXÉRA (OBR. B)

1. Sklenený pohár s indikátorom hladiny a podstavcom pohára
2. Veko
3. Meradlo

POPIS MLYNČEKA NA MÄSO (OBR. C)

1. Zatláčadlo
2. Podávací zásobník
3. Hlavica
4. Šnekový hriadeľ
5. Upínací krúžok
6. Rezací nôž
7. Mlecia doštička (3 druhy)
8. Nadstavec pre výrobu údenín
9. Nadstavec na výrobu mäsových trubičiek Kebbe

NÁVOD NA POUŽITIE

Pozor! Planetárneho robota používajte vždy len v jednej funkcii.



1. Robota položte na rovný povrch, potom otočte uvoľňovaciu páčku zámku (obr. 1), aby ste zdvihli teleso.
2. Umiestnite kryt misky na spotrebič (obr. 2).
3. Vložte misu do zariadenia a otočte v smere hodinových ručičiek (obr. 3).
4. Namontujte požadovaný nadstavec umiestnením ho na hnacom hriadeľ (obr. 4) a otočte proti smeru hodinových ručičiek, kým nezapadne (obr. 5).
5. Stlačte tlačidlo na uvoľnenie zámku a potom sklopte rameno (2 obr. A). Správne zaistenie páky signalizuje charakteristické cvaknutie.
6. Hlavnú zástrčku zasunite do vhodnej elektronickej zásuvky (200-240 V ~ 50/60 Hz).
7. Zapnite jednotku nastavením regulátora otáčok na požadovanú rýchlosť (1-6).

POZOR! Aby sa zariadenie zaplo, musia byť nasadené všetky kryty alebo ďalšie komponenty, ako napríklad mixér a mlynček na mäso.

8. Ak chcete nastaviť pulzný režim, nastavte regulátor otáčok do polohy „P” a podržte ho v tejto polohe tak dlho, ako potrebujete. Po uvoľnení sa ovládač automaticky vráti do polohy „0”.
9. Po dosiahnutí požadovaného výsledku otočte regulátor rýchlosti späť do polohy „0”. Vytiahnite zástrčku zo zásuvky.
10. Ak chcete zdvihnúť rameno zariadenia, otočte uvoľňovaciu páku zámku (2, obr. A).

PRISPÔSOBENIE ÚROVNE RÝCHLOSTI A POUŽITIA HÁKU NA MIEŠANIE ZMESI S HMOTNOSŤOU NEPRESAHUJÚCOU 1,5 KG.

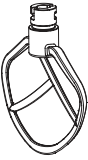
Používanie	Obrázok	Rýchlosť	Čas (min)	Max.	Funkcia
Hák na miesenie tvrdého cesta		1-3	3-5	1000 g múky + 538 g vody	1 rýchlosť po dobu 30 s, 2 rýchlosť po dobu 30 s a potom 3 rýchlosť po dobu 2 min až 4 min, aby sa vytvorila homogénna hmota

Používanie	Obrázok	Rýchlosť	Čas (min)	Max.	Funkcia
Miešač		2-4	3-10	660g múky + 840g vody	2 rýchlosti po dobu 20 s, 4 rýchlosti po dobu viac ako 2 min 40 s
Šľahač		5-6	3-10	3 vaječné bielky (minimálne)	5 alebo 6 rýchlostí po dobu viac ako 3 min.

FUNKCIA MIXÉRA

1. Odstráňte zadný kryt (10, obr. A) z hlavného telesa (obr. 7).
2. Umiestnite ingrediencie do pohára. Uzavrite pohár pevne viečkom a odmerkou. (rys. 8, 9).
3. Nasadte sklenený pohár na hlavné teleso (obr. 10) a potom otočte v smere hodinových ručičiek. Správne uzavreté zariadenie je pripravené na použitie.
4. Zvoľte rýchlosť nastavením otočného gombíka do požadovanej polohy od 1 do 6 alebo „P“ (pozrite: Pulzný režim).

Pozor! Na mixujúci nadstavec nasadte silikónové tesnenie. Nesprávne umiestnenie tesnenia pod nadstavcom môže spôsobiť poškodenie jednotky.

Pozor! Nedovoľte, aby zariadenie bežalo nepretržite dlhšie ako 1 minútu. Pred ďalším použitím nechajte zariadenie vychladnúť na izbovú teplotu. V záujme ochrany životnosti zariadenia sa odporúča nepoužívať ho viac ako 6-krát za sebou. Po 6-násobnom nepretržitom používaní nechajte zariadenie 45 minút vychladnúť.

Pozor! Pred vložením potravín do pohára sa odporúča nakrájať ich na menšie kúsky. Nemixujte veľké množstvá potravín súčasne.

PULZNÝ REŽIM

Nastavte otočný gombík na „P“ a podržte ho, kým sa nedosiahne požadovaný výsledok.

FUNKCIA DRVENIA ĽADU

Vložte ľad do pohára a pomocou gombíka (3, obr. A) zvolte rýchlosť, aby sa spustila funkcia drvenia ľadu.

PO POUŽITÍ ZARIADENIA

1. Vypnite zariadenie a vytriahnite napájací kábel zariadenia z elektrickej zásuvky.
2. Odstráňte veko a odmerku z pohára.
3. Odomknite a vyberte pohár.

FUNKCIA MLYNČEKA NA MÄSO

Pred prvým použitím

1. Uistite sa, že elektrické napätie uvedené na štítku spotrebiča zodpovedá elektrickému

napätiu vo vašej domácnosti.

2. Všetky časti (okrem telesa) dôkladne umyte v teplej vode s mydlom.
3. Pred pripojením zariadenia k napájaniu sa uistite, že je gombík regulácie rýchlosti nastavený na „0“.

MONTÁŽ

1. Umiestnite šnekový hriadeľ vo vnútri hlavice, krátkou časťou vpredu (obr. 11), jemne otáčajte hriadeľom, kým nebude správne nasadený na hlavici.
2. Umiestnite rezací nôž na hriadeľ šnekového hriadeľa tak, aby nôž smeroval dopredu (obrázok 12). Ak nie je rezací nôž správne nasadený, mäso nebude zomleté.
3. Na rezací nôž nasadte vybranú mlecíu doštičku a zarovnajzte výbežok s otvormi (obr. 13).
4. Podržte alebo stlačte stred mlecíj doštičky a potom naskrutkujte poistný krúžok (obr. 14). Krúžok nezaskrutkujte príliš tesne.
5. Odstráňte predný kryt (9, obr. A) z hlavného telesa.
6. Stlačte tlačidlo vysunutia na prednej strane spotrebiča (a, obr. 15), podržte hlavicu mlynčeka na mäso, potom hlavu zasuňte do otvoru a otočením proti smeru hodinových ručičiek ju zaistíte.
7. Umiestnite a upevnite podávací zásobník na hlavu (obr. 16).

MLETIE MÄSA

1. Mäso nakrájajte na kúsky (odporúča sa mäso bez šliach, kostí a tuku, približná veľkosť: 2 cm x 2 cm x 6 cm) tak, aby sa ľahko zmestilo do otvoru na zásobníku.
2. Pripojte zariadenie k zdroju napájania a otočte gombíkom regulácie otáčok na príslušnú rýchlosť.
3. Umiestnite mäso na podávací zásobník. Pri vkladaní mäsa do prístroja používajte iba zatlačadlo (1, obr. C).
4. Po dosiahnutí požadovaného výsledku otočte regulátor rýchlosti späť do polohy „0“. Vytiahnite zástrčku zo zásuvky.

NADSTAVEC NA VÝROBU MÄSOVÝCH TRUBIČIEK KEBBE

1. Odstráňte doštičku a rezací nôž.
2. Obidva nadstavce na výrobu kebbe nasadte na hriadeľ šnekového hriadeľa, pričom výbežky musia zodpovedať otvorom (obr. 17).
3. Naskrutkujte poistný krúžok (obr. 14). Krúžok nezaskrutkujte príliš tesne.

VÝROBA UDENÍN

1. Nadstavec pre výrobu údenín nasadte na vopred pripevnený rezací nôž a mlecíu doštičku s malými otvormi (obr. 18).
2. Naskrutkujte poistný krúžok. Krúžok nezaskrutkujte príliš tesne.

RIEŠENIE PROBLÉMOV

NR	PROBLÉM	RIEŠENIE
1	Spotrebič nefunguje	<ul style="list-style-type: none"> • Skontrolujte, či je zariadenie správne pripojené k napájaniu. • Skontrolujte, či sa gombík na uvoľnenie zámku vrátil do pôvodnej polohy. • Ak jednotka predtým pracovala nepretržite 6 minút, nechajte ju vychladnúť. • Spotrebič sa nezapne, ak nie je správne nainštalované všetko príslušenstvo alebo nie sú nasadené záslepky (obr. 19).
2	Otočný gombík nefunguje	<ul style="list-style-type: none"> • Skontrolujte, či je zariadenie správne pripojené k napájaniu. • Skontrolujte, či je uvoľňovacia páčka zámku na svojom mieste.
3	Nadmerný hluk počas prevádzky	<ul style="list-style-type: none"> • Skontrolujte, či je misa správne nasadená. • Skontrolujte, či je vybrané príslušenstvo správne nainštalované. • Skontrolujte napätie a pripojte zariadenie k zásuvke so stabilným napätím. • Kontaktujte servisné centrum.
4	Niektoré rýchlosti v zariadení nefungujú	<ul style="list-style-type: none"> • Ak zvolená rýchlosť nefunguje – nastavte regulátor späť do polohy „0“, počkajte niekoľko minút a skúste to znova.
5	Zariadenie sa počas prevádzky pohybuje	<ul style="list-style-type: none"> • Skontrolujte, či protišmyková pätká nepadla. • Skontrolujte, či je zariadenie umiestnené na rovnom a plochom povrchu.
6	Po inštalácii misy a veka sa gombík na uvoľnenie zámku nevrátil do pôvodnej polohy	<ul style="list-style-type: none"> • Skontrolujte, či je veko správne umiestnené na mise. • Skontrolujte, či je misa správne nasadená.

ČISTENIE

PLANETÁRNY ROBOT

1. Pred čistením vytriahnite napájací kábel zariadenia z elektronickej zásuvky.
2. Nikdy neponárajte teleso prístroja do vody.
3. Nepoužívajte abrazívne látky ani silné čistiace prostriedky.

Teleso spotrebiča

1. Na čistenie vonkajšej časti telesa spotrebiča používajte len vlhkú handričku.

Misa a príslušenstvo

1. Časti, ktoré prichádzajú do styku s potravinami, sa môžu umývať umývacím prostriedkom.
2. Pred ďalším použitím nechajte diely vyschnúť.

MIXÉR

Pozor: Jednotlivé časti zariadenia po použití ihneď umyte.

Pozor: Pri čistení dielov je potrebné postupovať opatrne. Nedotýkajte sa ostrých častí!

1. Pred čistením vypnite zariadenie a vyťahnite napájací kábel zariadenia z elektrickej zásuvky.
2. Odstráňte všetky odnímateľné časti.
3. Odnímateľné časti umývajte v teplej vode s prostriedkom na umývanie riadu.
4. Teleso by sa malo čistiť suchou handričkou.

MLYNČEK NA MÄSO

1. Demontáž

- Jednotku demontujte vykonaním opačných krokov podľa podkapitol 1-7 v časti „Montáž“ (obrázok 7-1).
- Ak sa poistný krúžok nedá ľahko odstrániť rukou, je potrebné použiť náradie.
- Ak chcete ľahko odstrániť mleciu doštičku, vložte skrutkovač medzi reznú dosku a hlavu a potom doštičku zdvihnite.

2. Čistenie

- Odstráňte zvyšky potravín zo spotrebiča.
- Každú časť umyte v teplej vode s mydlom. Teleso by sa malo čistiť len vlhkou handričkou.
- Ak sa spotrebič nebude používať dlhší čas, namažte povrch doštičky a noža jedlým olejom.
- Bieliace prostriedky obsahujúce chlór môžu zmeniť farbu hliníkových povrchov.
- Riedidlá môžu spôsobiť praskliny alebo zmenu farby na jednotke.

Fotografie slúžia len na ilustračné účely, skutočný vzhľad výrobkov sa môže líšiť od vzhľadu na fotkách.



EN: The product complies with requirements of EU directives.

Pursuant to the Directive 2012/19/EU, this product is subject to selective collection. The product must not be disposed of along with domestic waste as it may pose a threat to the environment and human health. The worn-out product must be handed over to the electrics and electronics recycling center.

DE: Das Produkt stimmt mit den Richtlinien der Europäischen Union.

Gemäß der Richtlinie 2012/19/UE unterliegt das Produkt einer getrennten Sammlung. Das Produkt darf man nicht zusammen mit kommunalen Abfällen entsorgen, weil das die Gefahr für die Umwelt und die Gesundheit der Menschen bilden kann. Das verbrauchte Produkt soll man in einem entsprechenden Rücknahmepunkt für Elektro- und Elektronik-Altgeräte zurückgeben.

PL: Produkt zgodny z wymaganiami dyrektyw Unii Europejskiej.

Zgodnie z Dyrektywą 2012/19/UE, niniejszy produkt podlega zbiórce selektywnej. Produktu nie należy wyrzucać wraz z odpadami komunalnymi, gdyż może stanowić on zagrożenie dla środowiska i zdrowia ludzi. Zużyty produkt należy oddać do punktu recyklingu urządzeń elektrycznych i elektronicznych.

IT: Prodotto conforme ai requisiti delle direttive dell'Unione Europea.

In conformità alla direttiva 2012/19/UE, questo prodotto è soggetto a raccolta differenziata. Il prodotto non deve essere smaltito con i rifiuti domestici perché può costituire una minaccia per l'ambiente e la salute umana. Si prega di restituire il vecchio prodotto al punto di raccolta applicabile per il riciclaggio di apparecchiature elettriche ed elettroniche.

FR: Le produit est conforme aux exigences des directives de l'Union européenne.

Conformément à la Directive 2012/19/UE, le présent produit est soumis à la collecte séparée. Il convient de ne pas jeter le produit avec les déchets ménagers, car il peut constituer un danger pour l'environnement et la santé humaine. Le produit usé devrait être remis au point de recyclage des appareils électriques et électroniques.

ES: El producto cumple los requisitos de las directivas de la Unión Europea.

De acuerdo con la Directiva 2012/19/UE, este producto está sujeto a recogida selectiva. El producto no debe eliminarse con los residuos municipales, ya que puede suponer una amenaza para el medio ambiente y la salud humana. Por favor, entrega el producto que ya no vayas a utilizar a un centro de reciclaje de dispositivos eléctricos y electrónicos.

NL: Product in overeenstemming met de eisen van de richtlijnen van de Europese Unie.

In overeenstemming met Richtlijn 2012/19/EU moet dit product gescheiden worden ingezameld. Het product mag niet met het huisvuil worden weggegooid omdat het een bedreiging kan vormen voor het milieu en de volksgezondheid. Lever uw oude product in bij het daarvoor bestemde inzamelpunt voor recycling van elektrische en elektronische apparatuur.

LT: Produktas atitinka Europos Sąjungos direktyvų reikalavimus.

Pagal 2012/19 / ES Direktyvą šis produktas yra rūšiuojamas. Produkto negalima išmesti su komunalinėmis atliekomis, nes tai gali kelti grėsmę aplinkai ir žmonių sveikatai. Panaudotą gaminį reikia nugabenti į elektros ir elektroninės įrangos perdirbimo punktą.

HR: Proizvod je sukladan propisima Direktive Europske Unije.

Sukladno Direktivi 2012/19/UE ovaj proizvod spada u selektivno skupljanje. Proizvod se ne smije bacati skupa s drugim komunalnim otpadom, jer može predstavljati prijetnju za okoliš i ljudsko zdravlje. Potrošeni proizvod je potrebno odnijeti u centar za zbrinjavanje električnih i elektroničkih uređaja.

CS: Produkt je v souladu s požadavky směrníc Evropské unie.

V souladu se směrnici 2012/19/EU je tento produkt předmětem selektivního sběru. Produkt by neměl být vyhazován s komunálním odpadem, protože může představovat riziko pro životní prostředí a zdraví lidí. Vyřazený produkt je třeba odevzdat na sběrném místě pro recyklaci elektrických a elektronických zařízení.

SK: Výrobok je v súlade s požiadavkami smerníc Európskej únie.

V súlad sa smernicou 2012/19/EÚ je tento výrobok predmetom selektívne zberu . Produkt od nemal bytosť vyhadzovaný s komunálnym odpadom, pretože môže predstavovať riziko pre životné prostredie a zdravie ľudí . Vyradený produkt je potrebné odovzdať na zbernom mieste na recykláciu elektrické a elektronické zariadenia.

Detailed warranty conditions are available on the website:
Detaillierte Garantiebedingungen finden Sie auf der Website:
Szczegółowe warunki gwarancji dostępne są na stronie:
Le condizioni di garanzia dettagliate sono disponibili sul sito web:
Les conditions de garantie détaillées sont disponibles sur le site:
Las condiciones de garantía detalladas están disponibles en el sitio web:
Gedetailleerde garantievoorwaarden zijn beschikbaar op de website:
Íšsamias garantijos sąlygas galite rasti svetainėje:
Detaljni uvjeti jamstva dostupni su na web mjestu:
Podrobné podmínky záruky jsou dostupné na stránce:
Menej dôležitý podmienky záruka sú k dispozícii na webe :

www.zeegma.com

Thank you for purchasing our product!
Vielen Dank für den Kauf unseres Produkts!
Dziękujemy za zakup urządzenia naszej marki!
Grazie per aver acquistato il nostro dispositivo di marca!
Merci d'avoir acheté notre produit!
¡Gracias por adquirir nuestro producto!
Bedankt voor het aanschaffen van ons product!
Дякуємо за придбання нашого продукту!
Dėkojame, kad įsigijote mūsų produktą!
Zahvaljujemo na kupnji našeg proizvoda!
Děkujeme za nákup zařízení naší značky!
Ďakujem za Váš nákup zariadenia našej Značky !

ZEEGMA

Home completed

www.zeegma.com